

FUJIFILM

BL04650-E01 **NO**

DIGITAL CAMERA

X100T

Brukerveiledning (Grunnleggende bruk)

Takk for at du kjøpte dette produktet.

■ Produktnettside:

<http://fujifilm-x.com/x100t/>

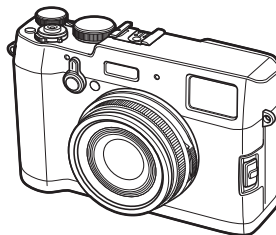

Før du starter

Første trinn

Grunnleggende fotografering
og gjennomsyn av bilder

Kameraets deler

Menyer

Vedlegg

For din sikkerhet

■ Ekstra informasjon finnes i online-bruksanvisningene som er tilgjengelige fra:

<http://fujifilm-dsc.com/manuals/>



Før du starter

Medfølgende tilbehør

Følgende deler leveres sammen med kameraet:



Oppladbart batteri NP-95

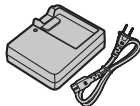

BC-65N batterilader

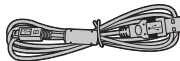

USB-kabel

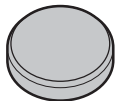

Objektivdeksel



Verktøy til å feste klyper



Metallklyper (x2)

- Beskyttelsesark (x 2)
- Skulderstropp
- Brukermanual
(denne veiledningen)

Symboler og konvensjoner

Følgende symboler brukes i denne bruksanvisningen:

- ① Denne informasjonen bør leses før bruk for å sikre korrekt bruk.
- ◆ Ytterligere informasjon som kan være nyttig ved bruk av kameraet.

Minnekort

Bildene lagres på SD, SDHC eller SDXC minnekort, disse refereres til som "minnekort" i denne brukerveiledningen.

Produktpleie

For varig nytte av ditt kamera, bruker du en myk, tørr klut til å rengjøre kamerahuset etter hver bruk. Bruk ikke sprit, tynner eller flyktige kjemikalier som kan misfarge eller deformere læret på kamerahuset. All væske på kameraet må fjernes umiddelbart med en myk, tørr klut. Bruk en vifte til å fjerne støv fra linsen og monitoren, tørk deretter forsiktig av med en myk og tørr klut. Gjenstående flekker kan fjernes ved å tørke forsiktig med en bit FUJIFILM linsepapir der du kan legge til en liten mengde linserenser. Vær forsiktig slik at du unngår striper på linsen eller skjermen.

Innholdsfortegnelse

Før du starter

Medfølgende tilbehør	2
Om denne manualen	3
Symboler og konvensjoner	3
Minnekort	3
Produktpleie	4

Første trinn

Feste bærestroppen	6
Lade batteriet	8
Sette inn batteriet og et minnekort	10
Slå kameraet på og av	12
Grunnleggende innstilling	13

Grunnleggende fotografering og gjennomsyn av bilder

Ta fotografier	14
Vise bilder	16
Vise bilder på fullskjerm	16
Vise fotoinformasjon	17
Avspillingszoom	18
Visning av flere bilder samtidig	19
Slette bilder	20
BILDE	20
VALGTE BILDER	21
ALLE BILDER	21
Grunnleggende filmopptak og avspilling	22
Ta opp høydefinisjons (HD) filmer	22
Vise filmer	22
Se bilder på en datamaskin	23

Kameraets deler

Kameraets deler	24
Kameravisninger	36

Menyer

Bruke menyene: Opptaksmodus	42
Bruke opptaksmenyen	42
Alternativer på opptaksmenyen	43
Bruke menyene: Avspillingsmodus	45
Bruke avspillingsmenyen	45
Avspillingsmenyens alternativer	46
Oppsettsmenyen	47
Bruke oppsettsmenyen	47
Oppsettsmenyens alternativer	48

Vedlegg

FUJIFILM X100T Produktinformasjon	50
Gratis FUJIFILM -apper	50
Vedlikehold av kameraet	51
Oppbevaring og bruk	51
På reise	51

For din sikkerhet

Sikkerhetsmerknader	52
MERKNADER	57

Første trinn

Feste bærestroppen

Fest klypene til kameraet, og fest deretter stroppen.

1 Åpne en klype.

Bruk verktøyet for festing av klyper for å åpne en klype. Se til at verktøyet og klypen er orientert som vist.

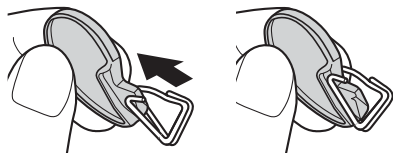

- ① Oppbevar verktøyet på et trygt sted. Du trenger det til å åpne klypene når du vil fjerne stroppen.

2 Plasser klypen på et festeøyre.

Hekt festeøyet klypens åpning. Fjern verktøyet mens du bruker den andre hånden til å holde klypen på plass.

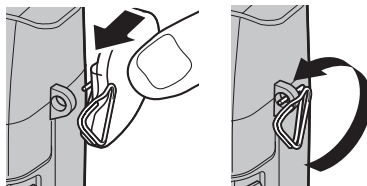

3 Trekk klypen gjennom festeøyet.

Roter klypen hele veien gjennom festeøyet til den lukker seg med et klikk.



4 Fest et beskyttelsesdeksel.

Legg beskyttelsesdekslet over festeøyet som vist, med dekslets svarte side mot kameraet. Gjenta trinn 1–4 for det andre festeøyet.

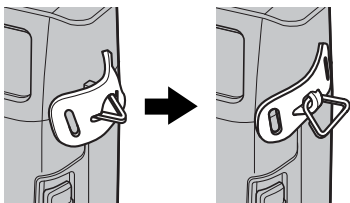
**5 Sett i stroppen.**

Sett inn stroppen gjennom et beskyttelsesdeksel og en klype.

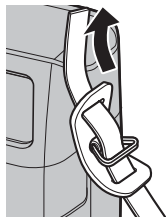
**6 Fest stroppen.**

Fest stroppen som vist. Gjenta trinn 5–6 for det andre festeøyet.

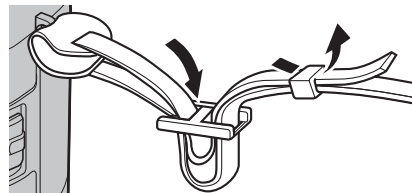

- ⓘ Sørg for at stroppen er riktig festet for å unngå å miste kameraet.

Lade batteriet

Batteriet er ikke ladet ved forsendelsen. Lad batteriet før bruk.

- Kameraet bruker et NP-95 oppladbart batteri.
- Batteriet lades helt opp på cirka 4 timer.

1 Legg batteriet ibatteriladeren.

Sett inn batteriet snudd slik som angitt med ⊖ ⊕ ⊕-etikettene.

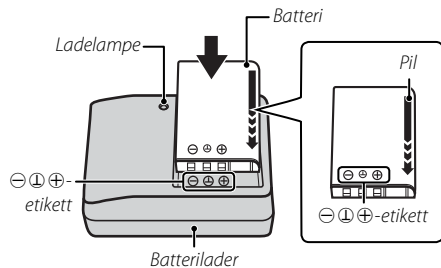

- ◆ Fest adapteren som fulgte med før du lader batteriet (adapteren medfølger).

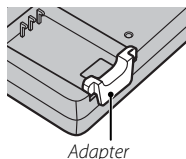

- ◆ Den medfølgende vekselstrømledningen er utelukkende for bruk sammen med den medfølgende batteriladeren. Ikke bruk den medfølgende laderen med andre kabler eller den medfølgende kablen med andre enheter.

2 Sett inn laderen.

Koble laderen til en veggkontakt innendørs. Ladeindikatoren tennes.

Ladeindikatoren

Ladeindikatoren viser batteriets ladestatus som følger:

Ladeindikator	Batteristatus	Tiltak
Av	Batteriet er ikke satt inn.	Sett inn batteriet.
	Batteriet er helt oppladet.	Ta ut batteriet.
På	Batteriet lades.	—
Blinker	Batterifeil.	Kople fra laderen og ta ut batteriet.

3 Lad batteriet.

Ta ut batteriet når ladingen er fullført. Se spesifikasjonene for ladetider (merk at ladetiden øker ved lave temperaturer).



- ① Kople fra laderen når den ikke er i bruk.
- ① Fjern urenheter fra batteripolene med en ren, tørr klut. Å ikke etterfølge denne forhåndsregelen kan forhindre at batteriet lades.
- ① Ikke sett på klistremerker eller andre ting på batteriet. Å ikke etterfølge denne forhåndsregelen kan gjøre det umulig å ta batteriet ut av kameraet.
- ① Ikke kortslutt batteripolene. Batteriet kan bli overopphetet.
- ① Les advarslene i "Batteriet og strømforsyningen".
- ① Bruk bare batteriladere som er beregnet til dette batteriet. Å ikke etterfølge denne forhåndsregelen kan føre til feilfunksjon i produktet.
- ① Ikke prøv å fjerne merkelapper på batteriet eller prøve å dele eller skille det ytre dekslet.
- ① Batteriet taper gradvis ladningen når det ikke er i bruk. Lad batteriet i en eller to dager før bruk.
- ① Ladetiden kan øke under svært lave eller høye temperaturer.

●● Lading via en datamaskin

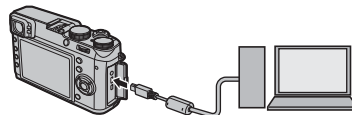
Batteriet kan lades ved å koble kameraet til en datamaskin. Koble den med følgende USB-kabelen som vist, kontroller at kontaktene er satt skikkelig i.



- ① Koble kameraet direkte til datamaskinen, bruk ikke en USB hub eller tastatur.
- ① Hvis datamaskinen går inn i hvilemodus under lading, vil ladingen stoppe. For å fortsette lading må hvilemodus avsluttes på datamaskinen og USB-kabelen kobles til.
- ① Lading kan være umulig, avhengig av datamaskinens spesifikasjoner, innstillinger eller forhold.
- ◆ Når kameraet er slått på vises batteriets ladestatus ved batteristatusikonet, og når kameraet er slått av vises ladestatusen ved indikatorlampen.

Batteristatusikon når kameraet er på	Indikatorlampe når kameraet er av	Batteristatus
 (gul)	På	Batterilading.
 (grønn)	Av	Lading fullført.
 (rød)	Blinker	Batterifeil.

Sette inn batteriet og et minnekort

Sett inn batteriet og minnekortet som beskrevet over.

1 Åpne dekslet til batterikammeret.

Skyv batterikammerets lås som vist og åpne dekslet til batterikammeret.

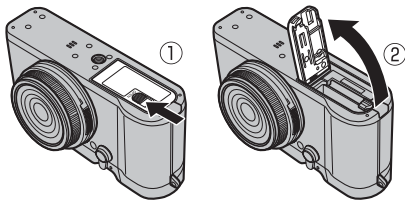

- ① Ikke åpne dekslet til batterikammeret når kameraet er slått på. Dersom denne forhåndsregelen ikke blir fulgt, kan bildefilene eller minnekortene bli skadet.
- ① Ikke bruk overdreven kraft når du åpner/lukker batteridekslet.

2 Sett inn batteriet.

Bruk batteriet til å presse låsen til den ene siden. Sett inn batterikontaktene først i retningen som pilen viser. Kontroller at batteriet er trygt festet.

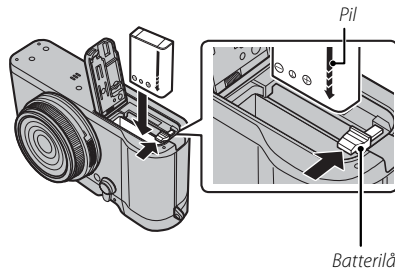

- ① Sett inn batteriet i retningen som vises. **Ikke bruk makt og forsøk heller ikke å sette inn batteriet opp ned eller bakvendt.** Batteriet vil i riktig retning gli lett inn i batterisporet.

3 Sett inn minnekortet.

Hold minnekortet i retningen som vises, og skyv det inn til det klikker på plass bakerst i sporet.

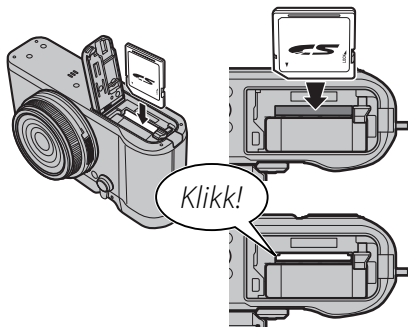

- ① Pass på at kortet er i riktig retning; ikke sett det inn skjevt eller bruk makt. Minnekortet er ikke satt inn riktig, eller det er ikke satt inn minnekort,  vil vises i LCD-skjermen og det interne minnet vil bli brukt for lagring og avspilling.

4 Lukk dekslet til batterikammeret.

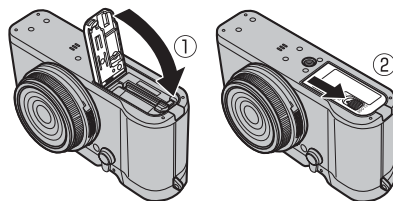

Ta ut batteriet og minnekortet

Før du tar ut batteriet eller minnekortet, **må du slå av kameraet** og åpne batteridekslet.

For å ta ut batteriet, må du skyve batterilåsen til siden, og skyve batteriet ut av kameraet som vist.

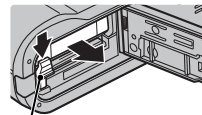

Batterilås

For å ta ut minnekortet, trykker du det inn og slipper det sakte ut. Kortet kan så fjernes for hånd. Når du tar ut et minnekort, kan kortet komme meget raskt ut av sporet. Bruk fingeren til å holde det igjen og slipp så kortet forsiktig ut.

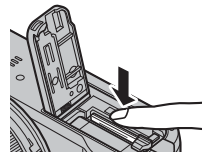

Slå kameraet på og av

Drei **ON/OFF**-bryteren til **ON** for å slå på kameraet. Velg **OFF** for å slå av kameraet.

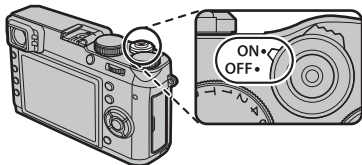





- Trykk på -knappen for å starte avspillingen. Trykk utløseren halvveis ned for å gå tilbake til opptaksmodus.
 - Kameraet slår seg automatisk av hvis ingen operasjoner utføres i tidsrommet angitt for  **STRØMSTYRING > AUTOM. AVSLÅING** i oppsettmenyen. For å aktivere kameraet på nytt hvis det har slått seg av automatisk, trykk utløserknappen halvveis ned eller slå **ON/OFF**-bryteren på **OFF** og så tilbake på **ON**.
- ① Fingeravtrykk og andre merker på objektivlinsen eller søkeren innvirke på bildene eller visningen gjennom søkeren. Hold objektivlinsen og søkeren rene.

Batterinivå



Etter at du har skrudd på kameraet, sjekk batterinivået på displayet.

Indikator	Beskrivelse
	Batteriet er nesten fullt oppladet.
	Batteriet er omtrent to tredjedeler oppladet.
	Batteriet er omtrent en tredjedel oppladet. Lad så snart som mulig.
 (rød)	Batteriet er utladet. Slå av kameraet og lad batteriet på nytt.

Grunnleggende innstilling

En dialogboks for språkvalg vises første gang kameraet slås på. Klargjør kameraet som beskrevet nedenfor (du kan når som helst nullstille klokken eller endre språk ved å bruke **DATO/TID** eller **言語/LANG.**-alternativene i oppsettsmenyen).

Bruke velgeren

Trykk velgeren opp, ned, til venstre eller til høyre for å markere elementer, og trykk på **MENU/OK** for å velge.

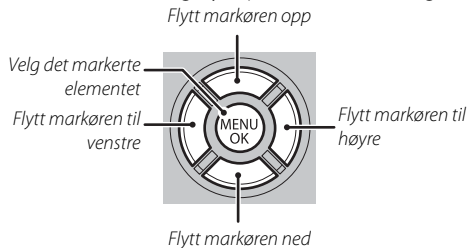

1 Slå på kameraet.

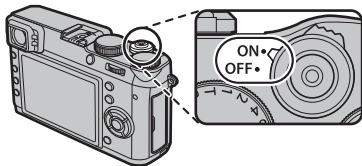

2 Marker et språk og trykk på **MENU/OK**.

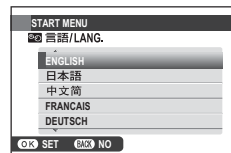

Trykk på **DISP/BACK** for å hoppe over trinnet. De trinnene du hopper over vil bli vist neste gang kameraet slås på.

3 Dato og klokkeslett blir vist. Trykk valgknappen mot venstre eller høyre for å markere år, måned, dag, time eller minutt og trykk opp eller ned for å endre. Uthvel datoformat og trykk valgknappen opp eller ned for å endre visningsrekfølgen for år, måned og dag. Trykk på **MENU/OK** når du er ferdig med innstillingene.

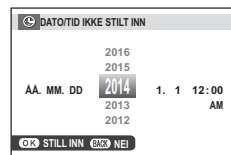

Hvis batteriet fjernes i lengre tid, vil kameraklokken bli nullstilt, og språkvalgdialogen vises når kameraet slås på.

Grunnleggende fotografering og gjennomsyn av bilder

Ta fotografier

Denne delen beskriver hvordan man tar bilder ved hjelp av program AE (modus **P**).

1 Tilpass innstillingene for program AE.

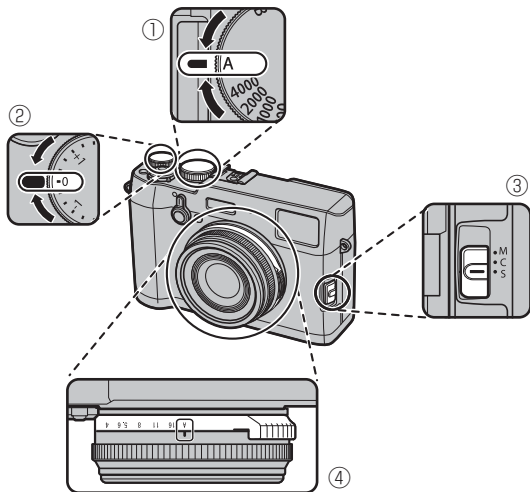

- ① **Lukkerhast.:** Velg **A** (auto)
- ② **Eksponeeringskompensasjon:** Velg ± 0
- ③ **Fokusfunksjon:** Velg **S** (enkel AF)
- ④ **Blenderåpning:** Velg **A** (auto)

Bekreft at **P** vises på displayet.

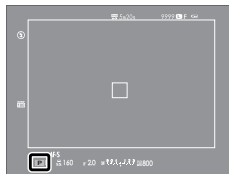

OVF



EVF/LCD

Valg av søkervisning

Bruk søkervisningsvelgeren til å veksle mellom optisk søker (OVF) og elektronisk søker (EVF).



2 Klargjør kameraet.

Hold kameraet stødig i begge hender og støtt albue-ene mot siden. Risting eller ustødige hender kan gjøre bildene dine uskarpe.



Hold fingre og andre objekter unna objektivet og blitsen for å unngå bilder som ikke er i fokus eller som er for mørke (undereksponerte).



3 Fokuser.

Komponer bildet med motivet ditt i visningens sentrum, og trykk utløseren halvveis ned for å fokusere.



Hvis kameraet klarer å fokusere, vil det pipe to ganger, og fokusområdet vil lyse grønt. Fokus og eksponering vil låses mens utløseren er trykket halvveis ned.

Dersom kameraet er ikke kan fokusere, vil fokusrammen bli rød, og **!AF** vil vises. Hvis motivet er nær kameraet, velg makromodus og prøv på nytt.

Fokusramme

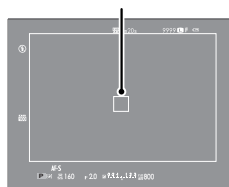

OVF

Fokusramme

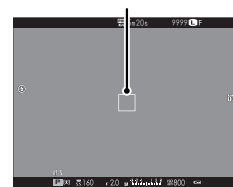

EVF/LCD

- ❖ Hvis motivet er dårlig belyst, kan det hende at AF-følgelyset tennes.

4 Ta bildet.

Trykk utløseren rolig resten av veien ned for å ta bildet.



- ❖ Blitsen kan avfyres hvis belysningen er utilstrekkelig. Kamerainstillingene kan endres for å forhindre at blitsen avfyres.

Vise bilder

Vise bilder på fullskjerm

For å vise bilder på fullskjerm, trykk på .

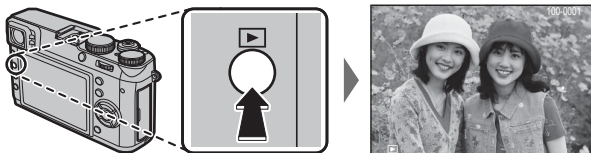

Flere bilder kan vises ved å trykke velgeren mot venstre eller høyre eller ved å vri på fokusringen. Trykk velgeren eller vri ringen mot høyre for å vise bilder i rekkefølgen de ble tatt, eller mot venstre for å vise bilder i omvendt rekkefølge. Hold kommandohjulet inne for å bla fort til ønsket bilde.

◆ Bilder tatt med andre kameraer indikeres med et  ("gavebilde")-ikon ved avspilling.

Favoritter: Rangere bilder

For å rangere nåværende bilde, trykk på **DISP/BACK** og trykk velgeren opp og ned for å velge fra null til fem stjerner.

Vise fotoinformasjon

Visningen av fotoinformasjon endres hver gang velgeren trykkes opp.

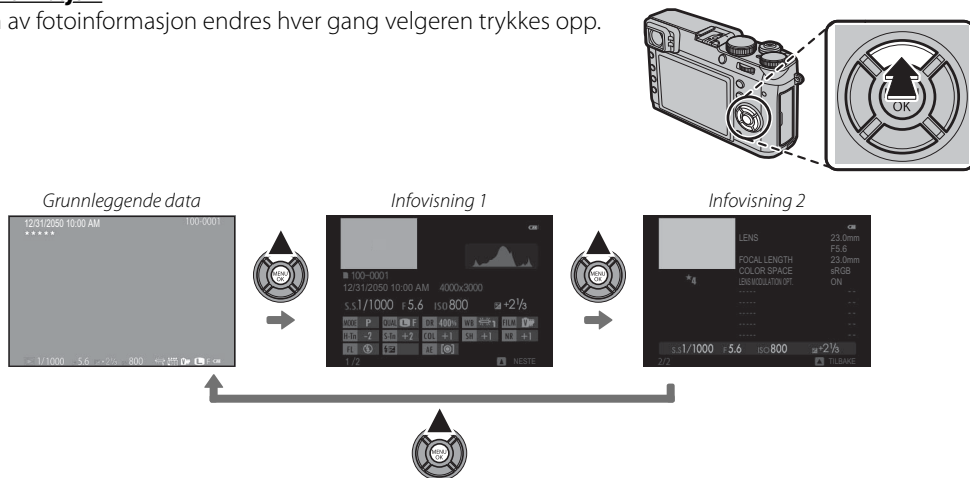

Trykk velgeren til venstre eller høyre eller vri fokuseringen for å vise andre bilder.

Zoom inn på fokuspunktet

Trykk midt på kommandohjulet for å zoome inn på fokuspunktet. Trykk midt på kommandohjulet igjen for å gå tilbake til fullskjermsavspilling.

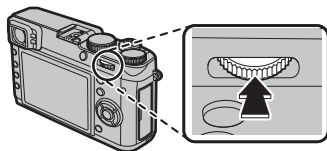

Avspillingszoom

Drei kommandohjulet til høyre for å zoome inn på gjeldende bilde, til venstre for å zoome ut (for å vise flere bilder dreier du hjulet til venstre når bildet vises på full skjerm). Trykk på **DISP/BACK** eller **MENU/OK** for å avslutte zoomingen.

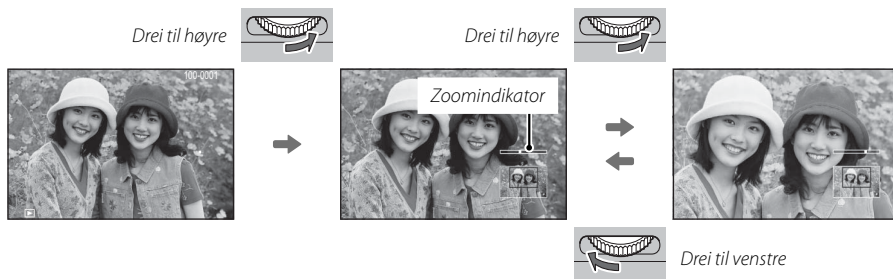
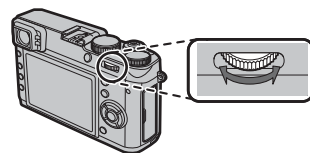

- ❖ Maksimal zoom varierer med bildestørrelsen. Avspillingszoom er ikke tilgjengelig med beskårne kopier, eller kopier med endret størrelse, som er lagret med størrelsen **640**.

The Navigation Window

Når bildet er zoomet inn, kan velgeren benyttes for å vise deler av bildet som ikke er synlig på displayet for tilfellet.

Navigeringsvinduet viser delen av bildet som vises for øyeblikket



Visning av flere bilder samtidig

For å endre antallet bilder som vises samtidig, dreier du kommandohjulet til venstre når et bilde vises på full skjerm.

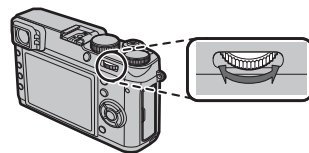

Drei til venstre for
å vise flere bilder.

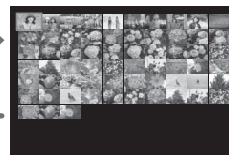

Drei til høyre for å vise
færre bilder.

Bruk velgeren til å markere bilder og trykk på **MENU/OK** for å vise det markerte bildet på fullskjerm (for å zoomme inn på det valgte bildet, dreier du kommandohjulet til høyre når bildet vises på full skjerm).

I ni- og hundrebilders visning, kan du trykke velgeren opp eller ned for å vise flere bilder.

Slette bilder

For å slette enkeltbilder, flere valgte bilder eller alle bilder, trykk på -knappen når et bilde vises i fullskjerm og velg blant alternativene på de følgende sidene. **Vær oppmerksom på at slettede bilder ikke kan gjenopprettes. Kopier viktige bilder til en datamaskin eller en annen lagringsenhet før du fortsetter.**

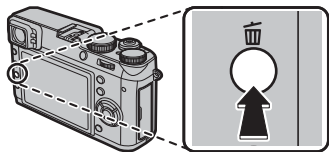

- ❖ Beskyttede bilder kan ikke slettes. Fjern beskyttelsen fra alle bilder du ønsker å slette.
- ❖ Dersom en melding vises, som sier at valgte bilder ligger i DPOF-fotobestilling, trykker du på **MENU/OK** for å slette bildene.
- ❖ Dersom det er satt inn et minnekort, vil bilder bli slettet fra minnekortet. Ellers vil bilder bli slettet fra det interne minnet.



BILDE

Slette ett bilde om gangen.

- 1 Trykk på -knappen mens du spiller av i fullskjerm og velg **BILDE**.
- 2 Trykk velgeren til høyre eller venstre for å bla gjennom bildene, og trykk på **MENU/OK** for å slette (bekreftelsesdialogboks vises ikke). Gjenta for å slette flere bilder.

VALGTE BILDER

Slett flere valgte bilder.

- 1 Trykk på -knappen mens du spiller av i fullskjerm og velg **VALGTE BILDER**.
- 2 Marker bilder og trykk på **MENU/OK** for å velge eller velge bort (bilder i album eller utskriftskø vises med ).
- 3 Når operasjonen er fullført, trykk på **DISP/BACK** for å vise en bekreftelsesdialogboks.
- 4 Marker **OK** og trykk på **MENU/OK** for å slette valgte bilder.

ALLE BILDER

Slette alle bilder som ikke er beskyttet.

- 1 Trykk på -knappen mens du spiller av i fullskjerm og velg **ALLE BILDER**.
- 2 En bekreftelsesdialogboks vises. Marker **OK** og trykk på **MENU/OK** for å slette alle ubeskyttede bilder. Trykker du på **DISP/BACK** avbrytes slettingen; merk at ingen bilder som ble slettet før avbrytelsen kan gjenopprettes.

Grunnleggende filmopptak og avspilling

Ta opp høydefinisjons (HD) filmer

Kameraet kan benyttes til å ta opp korte høydefinisjonsfilmer.

- 1 Trykk på **Fn**-knappen (funksjonsknapp 1) for å starte opptaket.

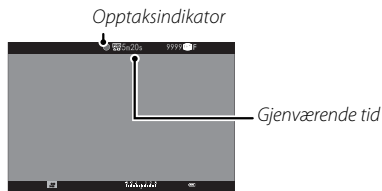
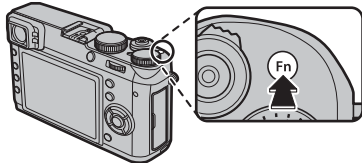

- 2 Trykk på knappen igjen for å avslutte opptaket. Opptaket slutter automatisk når den maksimale størrelsen nås eller minnekortet er fullt.
- ① Indikatorlampen lyser mens du tar opp film.

Vise filmer

Under avspilling vises filmer som vist til høyre. Følgende handlinger kan utføres mens en film vises:



Filmikon

Handling	Beskrivelse
Starte/stanse avspilling	Trykk velgeren ned for å starte avspilling. Trykk en gang til for å ta en pause. Mens det er pause i avspillingen, kan du trykke velgeren mot venstre eller høyre for å spole tilbake eller fremover ett og ett bilde.
Avslutt avspilling	Trykk velgeren opp for å avslutte avspillingen.
Juster hastighet	Trykk velgeren til venstre eller høyre for å justere avspillingshastigheten under avspilling.

Se bilder på en datamaskin

Koble til kameraet med den medfølgende USB-kabelen og kopier bilder til datamaskinen.

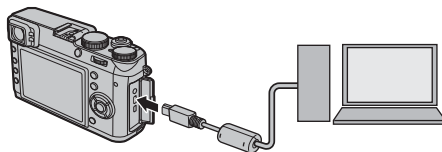

ⓘ Kople kameraet direkte til datamaskinen, ikke bruk noen USB-hub eller tastatur.

Windows

- MyFinePix Studio (tilgjengelig for nedlasting fra nettsiden nedenfor) kan brukes til å kopiere bilder til en datamaskin, hvor de kan lagres, vises, organiseres og skrives ut.

<http://fujifilm-dsc.com/mfs/>

- RAW FILE CONVERTER (tilgjengelig for nedlasting fra nettsiden nedenfor) kan brukes til å se bilder i RAW -format på datamaskinen.

<http://fujifilm-dsc.com/rfc/>

Mac OS

RAW FILE CONVERTER (tilgjengelig for nedlasting fra nettsiden nedenfor) kan brukes til å se bilder i RAW -format på datamaskinen.

<http://fujifilm-dsc.com/rfc/>

Kameraets deler

Kameraets deler

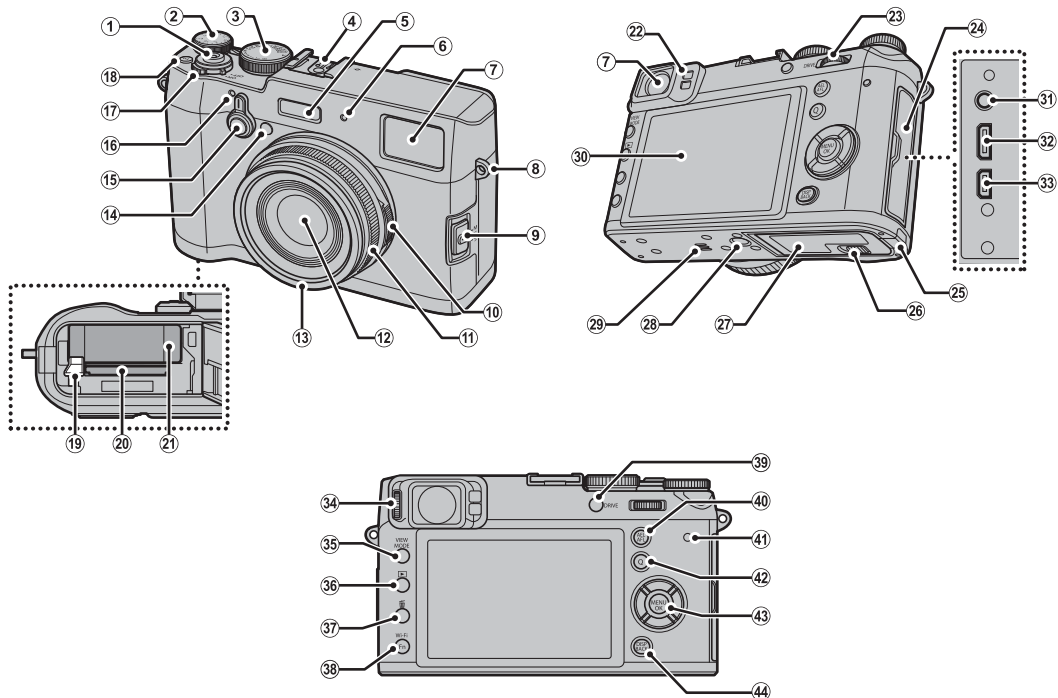

- ① Utløser
- ② Eksponeringskompensasjons-hjul
- ③ Programhjul
- ④ Blitssko
- ⑤ Blits
- ⑥ Mikrofon (V)
- ⑦ Søkervindu
- ⑧ Stroppefeste
- ⑨ Velger for fokusmodus
- ⑩ Blenderring
- ⑪ Fokusring
- ⑫ Objektiv
- ⑬ Frontring
- ⑭ Autofokuseringslys
Selvutløserlampe
- ⑮ Søkervelger
- ⑯ Mikrofon (H)
- ⑰ **ON/OFF**-knapp
- ⑱ **Fn**-knapp (funksjonsknapp 1)
- ⑲ Batterilås
- ⑳ Spor til minnekort
- ㉑ Batterirom
- ㉒ Øyesensor
- ㉓ Kommandohjul
- ㉔ Tilkoplingsdeksel
- ㉕ Deksel over strømtilkobling
- ㉖ Lås til batterideksel
- ㉗ Batterideksel
- ㉘ Montering av et stativ
- ㉙ Høytaler
- ㉚ LCD-skjerm
- ㉛ Mikrofon-/fjernutløserkontakt
- ㉜ Mikro-USB-kontakt
- ㉝ Mikro-HDMI-kontakt *
- ㉞ Diopterkontroll
- ㉟ **VIEW MODE**-knapp
- ㊱  (avspilling)-knapp
- ㊲  (slett)-knapp (avspillingsmodus)
Fn-knapp (funksjonsknapp 6)
- ㊳ **Wi-Fi**-knapp
Fn-knapp (funksjonsknapp 7)
- ㊴ **DRIVE**-knapp
- ㊵ **AEL/AFL** (autoeksponering/autofokuslås)-knapp
- ㊶ Indikatorlys
- ㊷ **Q** (hurtigmeny)-knapp
- ㊸ Valgknapp (se nedenfor)
- ㊹ **DISP** (display)/**BACK**-knapp

* Bruk en HDMI-kabel som ikke er mer enn 1,5 m lang.

Velgerknappen

Trykk velgeren opp (②), til venstre (③), til høyre (④), eller ned (⑤) for å markere elementer og trykk på **MENU/OK** (①) for å velge.

Opp-, venstre-, høyre- og ned-knappene fungerer også som henholdsvis makro-, filmsimulering-, hvitbalanse- og valg av fokusområde-knapper og som funksjonsknappene 2 til 5.

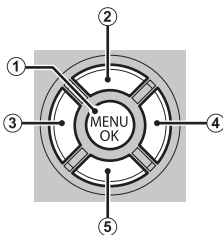
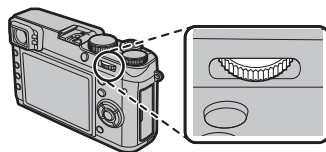
**Kommandohjulet**

Kommandohjulet kan brukes til å navigere i menyene, for å zoome inn og ut og velge antall bilder som vises under avspilling og for å velge alternativer i hurtigmenyvisningen.



Trykk midt på kommandohjulet for å zoome inn på det aktive fokusområdet under optak eller avspilling.



Blenderringen og lukkertidshjulet

Bruk blenderringen og lukkertidshjulet til å velge mellom eksponeringskontroll **P**, **S**, **A** og **M**.

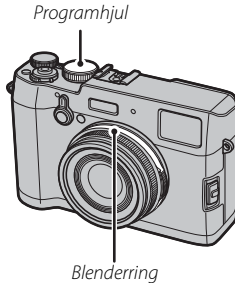

■ Eksponeringskontroll P: Program AE

Blenderåpning og lukkertid kan justeres ved bruk av programskifte.

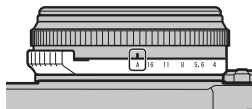

Lukkerhast.: A



Blenderåpning: A

■ Eksponeringskontroll S: Lukkerprioritert AE

Ta bilder ved den valgte lukkertiden. Kameraet justerer blenderåpningen automatisk.

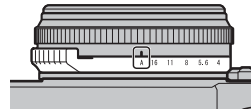

Lukkerhast.: A



Blenderåpning: $\frac{1}{1000}$ s

■ Eksponeringskontroll A: Blenderprioritert AE

Ta bilder ved den valgte blenderåpningen. Kameraet justerer lukkertiden automatisk.

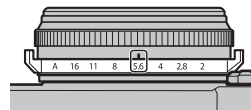

Lukkerhast.: f/5.6



Blenderåpning: A

■ Eksponeringskontroll M: Manuell eksponering

Ta bilder ved den valgte blenderåpningen og lukkertiden.

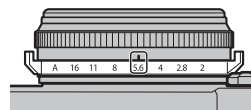

Lukkerhast.: f/5.6



Blenderåpning: $\frac{1}{1000}$ s

VIEW MODE-knappen

Trykk på **VIEW MODE**-knappen for å bla gjennom visningene som vist nedenfor.

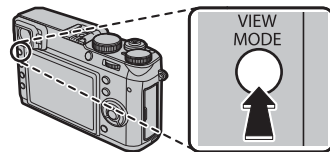

 **ØYESENS.**: Automatisk valg av visning med øyesensoren

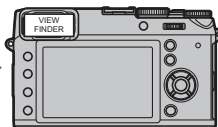
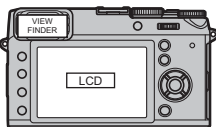

KUN SØKER: Kun søker

KUN SØKER + : Kun søker; øyesensoren slår visningen på eller av

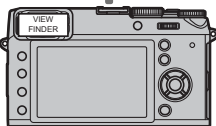

KUN LCD: Kun LCD-skjerm

Øyesensoren

Øyesensoren slår søkeren på når du legger øyet mot søkeren og slår den av når du tar øyet vekk (merk at øyesensoren kan reagere på andre gjenstander enn øyet ditt eller på lys som skinner direkte på sensoren). Dersom automatisk valg av visning er valgt, slås LCD-skjermen på når søkeren slår seg av.

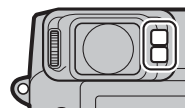

Søkervisningsvelgeren

Bruk søkervisningsvelgeren til å veksle mellom den elektroniske søkeren (EVF), den optiske søkeren (OVF) og OVF dobbel visning.

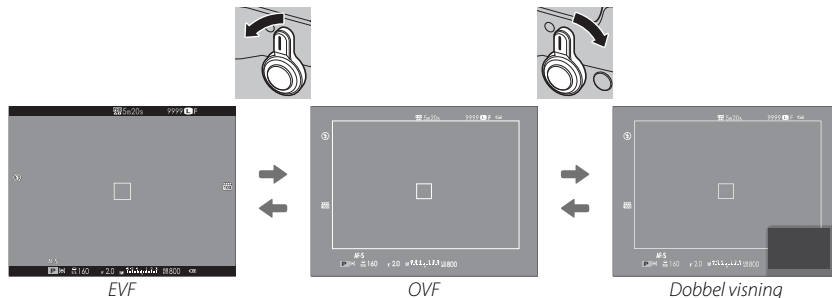

Hybridsøkeren (EVF/OVF/dobbel visning)

De forskjellige søkervisningsfunksjonene er beskrevet nedenfor.

Visning	Beskrivelse
OVF	Den optiske visningen er skarp og fri for uskarpheter slik at motivets uttrykk alltid er synlig. I tillegg viser OVF området like utenfor bildefeltet, noe som gjør det enklere å komponere bilder i farten. Fordi søkervinduet er i liten avstand fra objektivet, kan området som er synlig i fotografier være litt forskjellig fra visningen i søkeren på grunn av parallaksen.
EVF	Live view-visningen gir deg en forhåndsvisning av det endelige bildet (inkludert dybdeskarphet, fokusering, eksponering og hvitbalanse) med nøyaktig den samme bildefeltdekningen.
Dobbel visning	Som for den optiske søkeren, men med en fokusforhåndsvisning.

DISP/BACK-knappen

DISP/BACK-knappen kontrollerer visning av indikatorene i søkeren og på LCD-skjermen.

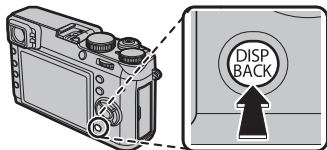

■ **Opptak: Optisk søker**

Standard

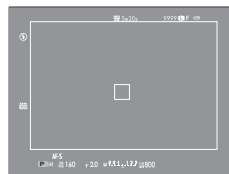

Informasjon Av

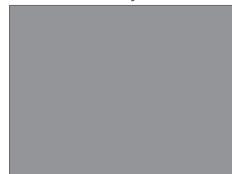

■ **Opptak: Elektronisk søker**

Standard



Informasjon Av



■ Opptak: LCD-skjerm

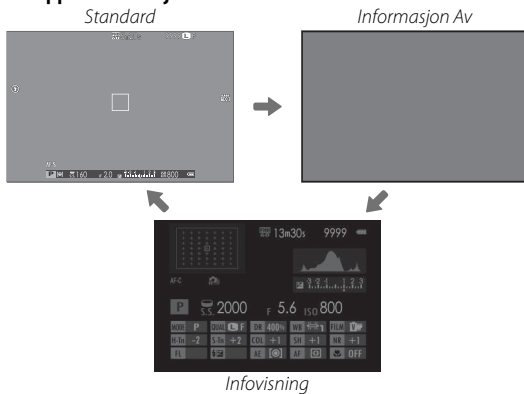

■ Avspilling: Elektronisk søker/LCD-skjerm

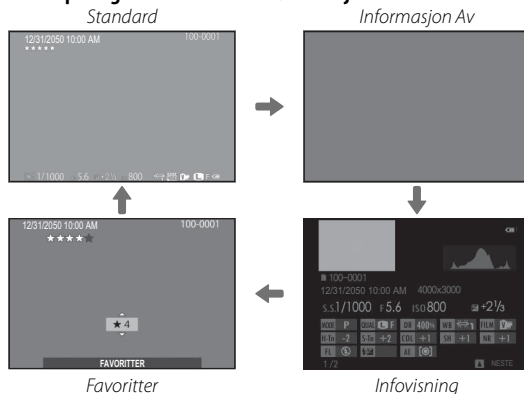

ⓘ Den optiske søkeren kan ikke brukes for avspilling.

Fokusmodusvelger

Velg hvordan kameraet skal fokusere.

- **M** (manuell): Fokuser manuelt ved hjelp av objektivets fokusring. Velg for manuell fokuskontroll, eller i situasjoner der kameraet ikke klarer å fokusere med autofokus.

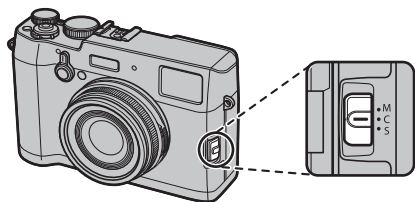
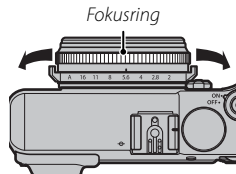

- **C** (kontinuerlig AF): Fokus justeres kontinuerlig for å gjenspeile endringer i avstanden til motivet mens utløseren er trykket halvveis ned. Brukes til motiver i bevegelse.
- **S** (enkel AF): Fokus låses når utløseren trykkes halvveis ned. Velg for stillestående motiver.

Diopterjustering

Kameraet er utstyrt med diopterjustering slik at søkeren kan tilpasses individuelle synsforskjeller. Roter diopterjusteringskontrollen til søkerdisplayet er i skarpt fokus.

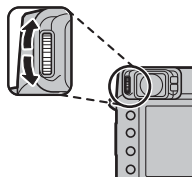
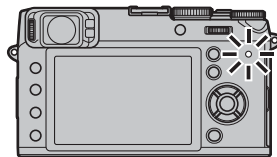
**Indikatorlampen**

Indikatorlyset viser kamerastatus som følger:

Indikatorlampe	Kamerastatus
Lyser grønt	Fokus låst.
Blinker grønt	Varsel for uskarphet, fokus eller eksponering. Bilde kan tas.
Blinker grønt og oransje	Lagrer bilder. Flere bilder kan tas.
Lyser oransje	Lagrer bilder. Ingen flere bilder kan tas på nåværende tidspunkt.
Blinker oransje	Blits lader; blitsen vil ikke avfyres når et bilde tas.
Blinker rødt	Objektiv- eller minnefeil.

◆ Advarsler kan også vises på displayet.

DRIVE-knappen

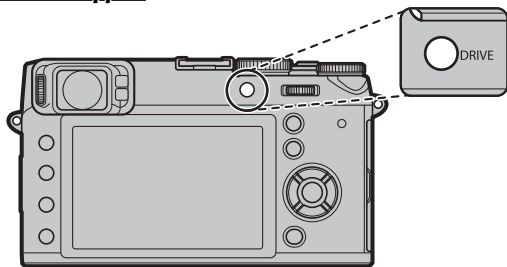

Drive-innstillingene inkluderer serieopptak og opptak med alternative eksponeringer.

AEL/AFL-knappen

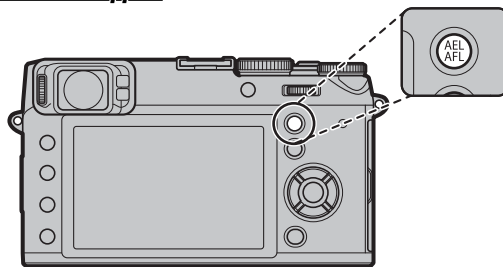

Lås eksponering og/eller fokusering.

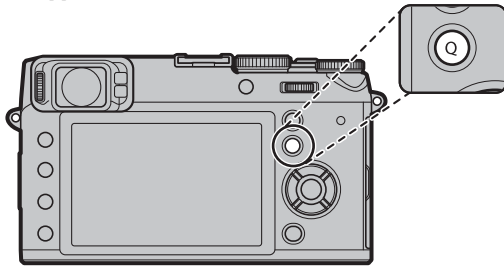
Q-knappen

Vis og endre kamerainstillinger. Marker elementer ved bruk av velgeren og bruk kommandohjulet for å velge et alternativ.

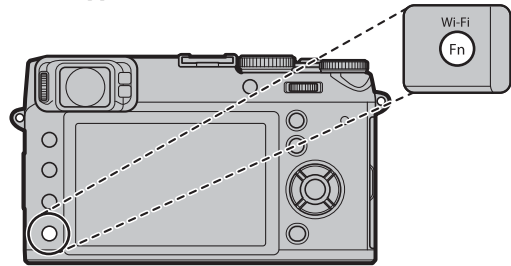
Wi-Fi-knappen

Koble kameraet via Wi-Fi til smarttelefoner ved å kjøre den gratis FUJIFILM -smarttelefon-app-en.

Kameravisninger

Følgende indikeringer kan vises under optak og afspilling. I beskrivelsen som følger er alle tilgængelige indikatorer vist i illustrasjonsøymed; indikatorene som faktisk vises, varierer med kamerainstillingene.

■ Optak: Optisk søker

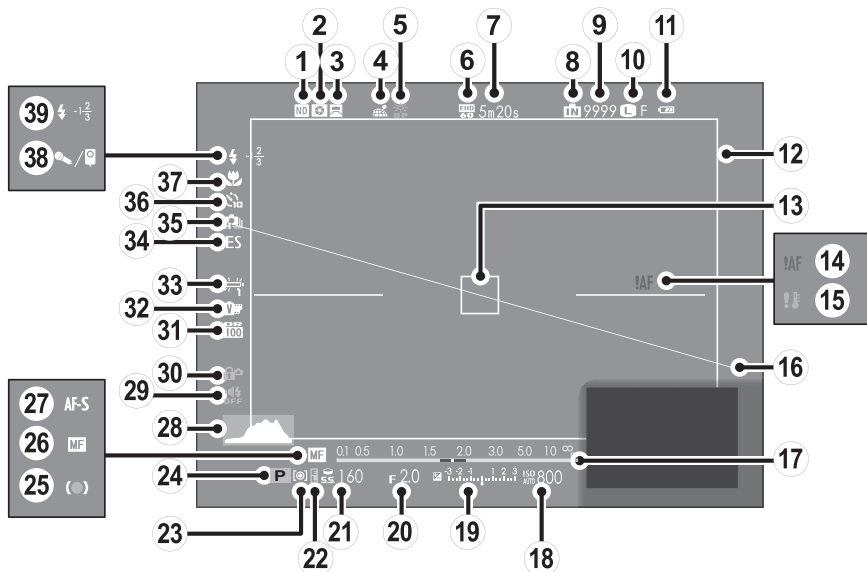

* : Indikerer at minnekort ikke er satt i og at bilder vil lagres i kameraets internminne.

- ① ND (nøytral densitet)-filterindikator
- ② Feltdybde forhåndsvisning
- ③ Konverteringslinse
- ④ Nedlastningsstatus for posisjonsdata
- ⑤ LCD-sollys-modus
- ⑥ Film-modus
- ⑦ Gjenværende tid
- ⑧ Indikator for internt minne *
- ⑨ Antall tilgjengelige bilder
- ⑩ Bildestørrelse/Kvalitet
- ⑪ Batterinivå
- ⑫ Lyst bilde
- ⑬ Fokuseramme
- ⑭ Fokusadvarsel
- ⑮ Temperaturadvarsel
- ⑯ Elektronisk nivå
- ⑰ Avstandsindikator
- ⑱ Følsomhet
- ⑲ Eksponeringsindikator
- ⑳ Blenderåpning
- ㉑ Lukkertid
- ㉒ AE låseindikator
- ㉓ Måling
- ㉔ Opptaksmodus
- ㉕ Fokusindikator
- ㉖ Manuell fokusindikator
- ㉗ Fokusfunksjon
- ㉘ Histogram
- ㉙ Indikator for stillemodus
- ㉚ Kontroll-lås
- ㉛ Dynamisk rekkevidde
- ㉜ Filmsimulering
- ㉝ Hvitbalanse
- ㉞ Lukkertype
- ㉟ Modus for serieopptak
- ㊱ Serieopptak
- ㊲ Makro- (nærbilde) modus
- ㊳ Mikrofon/fjernutløser
- ㊴ Blitsmodus/Blitskompensasjon

Opptak: Elektronisk søker/LCD-skjerm

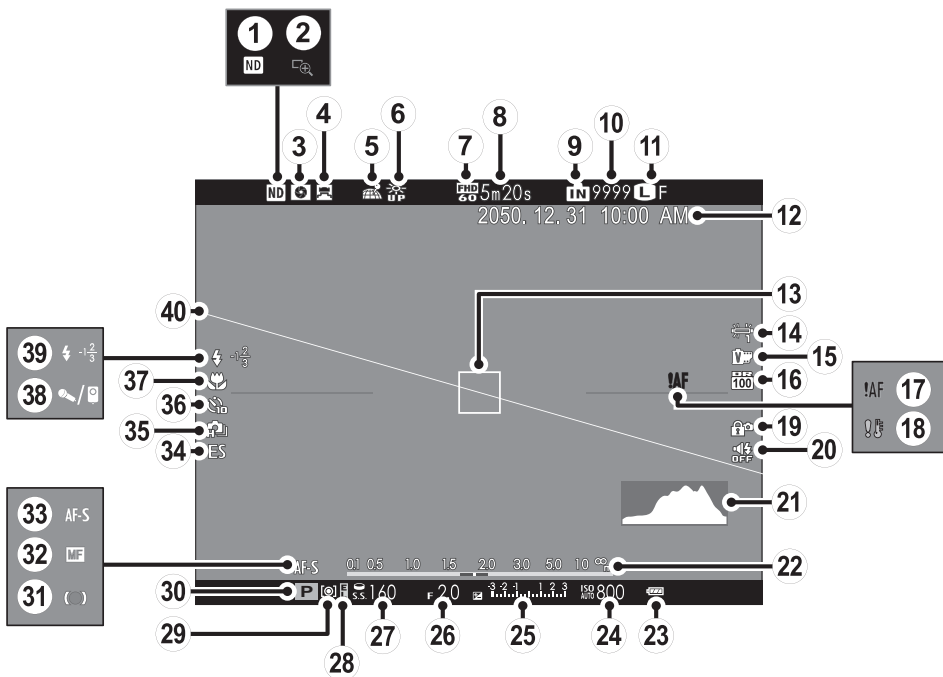

* **IN**: Indikerer at minnekort ikke er satt i og at bilder vil lagres i kameraets internt minne.

- ① ND (nøytral densitet)-filterindikator
- ② Fokussjekk
- ③ Feltdybde forhåndsvisning
- ④ Konverteringslinse
- ⑤ Nedlastningsstatus for posisjonsdata
- ⑥ LCD-sollys-modus
- ⑦ Film-modus
- ⑧ Gjenværende tid
- ⑨ Indikator for internt minne *
- ⑩ Antall tilgjengelige bilder
- ⑪ Bildestørrelse/Kvalitet
- ⑫ Dato og tid
- ⑬ Fokusramme
- ⑭ Hvitbalanse
- ⑮ Filmsimulering
- ⑯ Dynamisk rekkevidde
- ⑰ Fokusadvarsel
- ⑱ Temperaturadvarsel
- ⑲ Kontroll-lås
- ⑳ Indikator for stillemodus
- ㉑ Histogram
- ㉒ Avstandsindikator
- ㉓ Batterinivå
- ㉔ Følsomhet
- ㉕ Eksponeringsindikator
- ㉖ Blenderåpning
- ㉗ Lukkertid
- ㉘ AE låseindikator
- ㉙ Måling
- ㉚ Opptaksmodus
- ㉛ Fokusindikator
- ㉜ Manuell fokusindikator
- ㉝ Fokusfunksjon
- ㉞ Lukkertype
- ㉟ Modus for serieopptak
- ㊱ Serieopptak
- ㊲ Makro- (nærbilde) modus
- ㊳ Mikrofon/fjernutløser
- ㊴ Blitsmodus/Blitskompensasjon
- ㊵ Elektronisk nivå

🔍 Søkervisningen

Når **PÅ** er valgt for **SKJERMOPPSETT > AUTOROT. EVF-VISN.** i oppsettsmenyen, dreies indikatorene i søkeren automatisk for å passe til kameraretningen.

ⓘ LCD-skjermens visning påvirkes ikke.

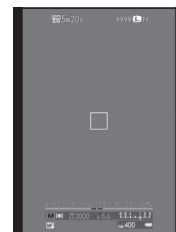

■ Avspilling: Elektronisk søker/LCD-skjerm

ⓘ Den optiske søkeren kan ikke brukes for avspilling.

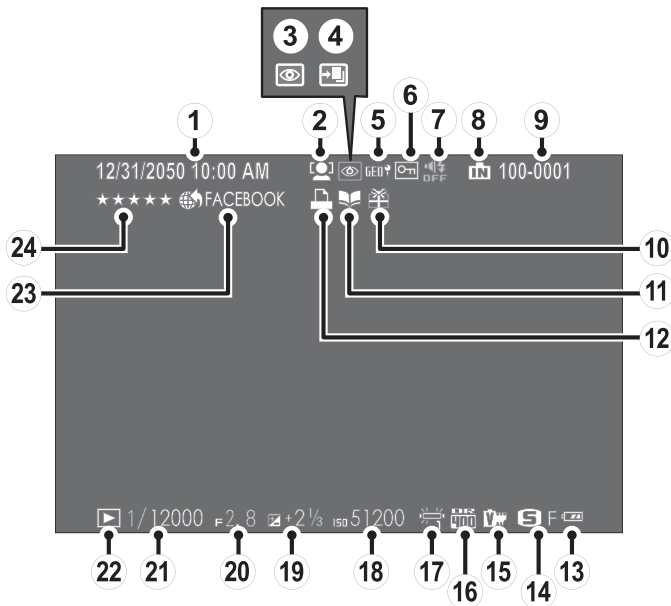

- ① Dato og tid
- ② Indikator for intelligent ansiktsgjenkjenning
- ③ Indikator for fjerning av røde øyne
- ④ Pro-fokusmodus, pro lavlys-modus
- ⑤ Posisjonsdata
- ⑥ Beskyttet bilde
- ⑦ Indikator for stillemodus
- ⑧ Indikator for internt minne
- ⑨ Bildenummer
- ⑩ Gavebilde
- ⑪ Fotobokhjelp
- ⑫ Indikator for DPOF-utskrift
- ⑬ Batterinivå
- ⑭ Bildestørrelse/Kvalitet
- ⑮ Filmsimulering
- ⑯ Dynamisk rekkevidde
- ⑰ Hvitbalanse
- ⑱ Følsomhet
- ⑲ Eksponeringskompensasjon
- ⑳ Blenderåpning
- ㉑ Lukkertid
- ㉒ Indikator for avspillingsmodus
- ㉓ Merke for opplasting til
- ㉔ Favoritter

Menyer

Bruke menyene: Opptaksmodus

Bruk opptaksmodusmenyene for å justere innstillinger for opptaksmodus. Valgene tilgjengelig varierer med valgt opptaksmodus.

Bruke opptaksmenyen

- 1 Trykk på **MENU/OK** for å vise opptaksmenyen.



- 2 Trykk velgeren opp eller ned for å markere ønsket meny punkt.

- 3 Trykk velgeren mot høyre for å vise alternativer for markert punkt.



- 4 Trykk velgeren opp eller ned for å markere ønsket alternativ.
- 5 Trykk på **MENU/OK** for å velge det markerte alternativet.
- 6 Trykk på **DISP/BACK** for å gå ut av menyen.

Alternativer på opptaksmenyen

AF AUTOFOKUSINNST.

Juster autofokusinnstillingene.

ISO ISO

Kontrollerer kameraets lysfølsomhet.

⇐ BILDESTØRRELSE

Velg størrelse og sideforhold for tagning av stillbilder.

📷 BILDEKVALITET

Velg et filformat og en komprimeringsgrad.

D-Ring DYNAMISK OMFANG

Bestemmer kontrasten.

🎞 FILMSIMULERING

Simuler effektene hos forskjellige filmtyper.

🎞 FILMSIMULERING BKT

Velg filmtyper for alternativ filmsimulering.

ND ND-FILTER

Aktiver eller deaktiver ND-filteret.

Color FARGE

Juster fargetettheten.

Sharp SKARPHET

Gjør konturer skarpere eller mykere.

📷 HØYLYS NIVÅ

Juster hvordan høyeområder vises.

📷 SKYGGJE NIVÅ

Juster hvordan skygger vises.

NR STØYREDUSERING

Reduser støy i bilder tatt med høy følsomhet.

📷 LANG EKSPONERING

Reduser marmorering i langtidseksponeringer.

WB HVITBALANSE

Juster fargene til å passe lyskilden.

📷 VELG TILPAS. INNST.

Finn igjen lagrede innstillinger med **📷 ENDRE/LAGRE TILPAS. INNST.**

📷 ENDRE/LAGRE TILPAS. INNST.

Lagre innstillinger.

Fn FUNK. (Fn) INNST.

Velg hvilke roller funksjonsknappene skal ha.

TILPASSET BILDE INNST

Velg gjenstandene vist i søkeren og LCD-skjermen.

KONVERTERINGSLINSE

Juster innstillingene for konverteringsadaptere (ekstraustyr).

MF-HJELP

Velg hvordan fokus skal vises i manuell fokusmodus.

AVANSERT FILTER

Ta bilder med filtereffekter.

OPPT. M. INTERV.-TIDTAKER

Juster innstillingene for fotografering med intervalltøler.

SELVUTLØSER

Ta bilder med selvutløseren.

AE-L/AF-L-LÅSEMODUS

Velg hvilken rolle **AEL/AFL**-knappen skal ha.

AE-L/AF-L-LÅSEKNAPP

Velg om **AEL/AFL**-knappen kun låser eksponering, kun fokus eller både eksponering og fokus.

LYSMÅLING

Velg hvordan kameraet måler motivets lysstyrke.

KOBLE PUNKT-AE & FOKUSOMR

Velg om kameraet måler gjeldende fokusbilde når

 **SPOT** er valgt for  **LYSMÅLING**.

FJERN RØDE ØYNE

Fjern røde øyne som forårsakes av blitsen.

LAGRE ORG.-BILDE

Velg om du vil lagre ubehandlede kopier av bilder tatt med  **FJERN RØDE ØYNE**.

BLITSMODUS

Velg en blitsmodus.

BLITSKOMPENSASJON

Juster blitsens blinkstyrke.

LUKKERTYPE

Velg lukkertype.

FILMOPPSETT

Juster filminnstillingene.

TRÅDLØS KOMMUNIK.

Koble til en smarttelefon eller et nettbrett over et trådløst nettverk.

Bruke menyene: Avspillingsmodus

Bruke avspillingsmenyen

- 1 Trykk på  for å gå inn i avspillingsmodus.
- 2 Trykk på **MENU/OK** for å vise avspillingsmenyen.



- 3 Trykk velgeren opp eller ned for å markere ønsket meny punkt.
- 4 Trykk velgeren mot høyre for å vise alternativer for markert punkt.

- 5 Trykk velgeren opp eller ned for å markere ønsket alternativ.
- 6 Trykk på **MENU/OK** for å velge det markerte alternativet.
- 7 Trykk på **DISP/BACK** for å gå ut av menyen.

Avspillingsmenyens alternativer

RAW KONVERTERING

Lag JPEG-kopier av RAW-bilder.

SLETT

Slett bilder.

BESKJÆR BILDE

Lag en beskåret kopi av aktuelt bilde.

ENDRE STØRRELSE

Lag en beskåret kopi av aktuelt bilde.

BESKYTT

Beskytt bilder fra utilsiktet sletting.

ROTTER BILDE

Roter bilder.

FJERN RØDE ØYNE

Fjern røde øyne fra portretter.

BILDEFRAMVISNING

Vis bilder i en automatisk lysbildevisning.

FOTOBOKHJELP

Opprett bøker med dine yndlingsfotografier.

MERKE FOR OPPL.

Velg bilder for opplasting til YouTube, Facebook eller MyFinePix.com med MyFinePix Studio (kun Windows).

BILDESØK

Søk etter bilder.

KOPIER

Kopierer bilder fra internminne til et minnekort.

FOTOBESTIL. (DPOF)

Velg bilder som skal skrives ut på DPOF- og PictBridge-kompatible enheter.

UTSK. M. instax-SKRIVER

Skrive ut bilder på separate FUJIFILM instax SHARE-skrivere.

BILDEFORHOLD

Velg hvordan High Definition (HD)-enheter skal vise bilder med et sideforhold på 3:2.

TRÅDLØS KOMMUNIK.

Koble til en smarttelefon eller et nettbrett over et trådløst nettverk.

PC AUTOLAGRE

Last opp bilder til en datamaskin over et trådløst nettverk.

Oppsettsmenyen

Bruke oppsettsmenyen

1 Vis oppsettsmenyen.

- 1.1 Trykk på **MENU/OK** for å vise menyen for gjeldende modus.
- 1.2 Trykk velgeren til venstre for å markere fanen for den gjeldende menyen.



- 1.3 Trykk velgeren ned for å markere oppsettsmenyfanen som inneholder ønsket alternativ.

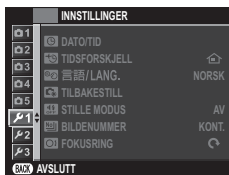

- 1.4 Trykk velgeren til høyre for å plassere markøren i oppsettsmenyen.

2 Tilpass innstillingene.

- 2.1 Trykk valgknappen opp eller ned for å markere et meny punkt.

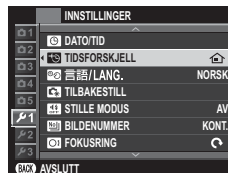

- 2.2 Trykk valgknappen mot høyre for å vise alternativer for markert punkt.



- 2.3 Trykk valgknappen opp eller ned for å markere et alternativ.
- 2.4 Trykk **MENU/OK** for å velge markert alternativ.
- 2.5 Trykk på **DISP/BACK** for å gå ut av menyen.

Oppsettsmenyens alternativer

DATO/TID

Still kameraklokken.

TIDSFORSKJELL

Still kameraklokken straks fra din tidssone hjemme til den lokale tiden ved din destinasjon når du reiser.

言語/LANG.

Velg et språk.

TILBAKESTILL

Tilbakestill optaks- eller oppsettsmenyens innstillinger til standardverdiene.

STILLE MODUS

Aktiver eller deaktiver stillemodus.

BILDENUMMER

Velg hvordan filer navngis.

FOKUSRING

Velg retningen som fokusringen vis i for å øke fokusavstanden.

FOKUSSJEKK

Bildet vil automatisk forstørres på skjermen for å underlette fokusering når du vrir fokusringen i manuell fokusmodus.

LYDOPPSETT

Juster lydinnstillingene.

SKJERMOPPSETT

Juster displayinnstillingene.

VELGERKNAPPINNSTILLING

Velg hvilke funksjoner knappene på velgeren skal ha.

RED./LAGRE HURTIGMENY

Velg alternativene som vises i hurtigmenyen.

STRØMSTYRING

Juster strømstyringsinnstillingene.

LUKKERTELLING

Vis omtrentlig antall ganger lukkeren har blitt utløst. Andre handlinger kan også øke telleren, for eksempel når du slår kameraet av, endrer søkervisningsvalg eller velger avspillingsmodus.

FILNAVNREDIGERING

Endre filnavnets prefiks.

TRÅDLØS INNST.

Juster innstillinger for tilkobling til trådløse nettverk.

AUTOLAGRE INNST.

Velg et mål for opplastingen.

GEOTAGG-OPPSETT

Velg hvordan stedsdata lastet ned fra en smarttelefon skal brukes.

TIL.-INN. instax-SKRIV.

Juster innstillinger for tilkobling til separate FUJIFILM instax SHARE-skrivere.

FARGEROM

Velg fargeskalaen tilgjengelig for fargereproduksjon.

FORMATERE

Hvis et minnekort blir satt inn i kameraet, vil dette alternativet formatere minnekortet. Hvis det ikke er satt inn et minnekort, vil dette alternativet formatere det interne minnet.

Vedlegg

For mer informasjon om FUJIFILM s digitalkamera, se nettsidene som er listet opp nedenfor.

FUJIFILM X100T Produktinformasjon

Ekstra tilbehør og kundestøtteinformasjon kan finnes på følgende nettside.



Gratis FUJIFILM -apper

FUJIFILM -apper gir deg flere muligheter til å nyte dine bilder på smarttelefoner, nettbrett, og datamaskiner.

<http://fujifilm-dsc.com/>



MyFinePix Studio (kun Windows) kan brukes til å kopiere bilder til en datamaskin, hvor de kan lagres, vises, organiseres og skrives ut.

<http://fujifilm-dsc.com/mfs/>



RAW FILE CONVERTER kan brukes til å se bilder i RAW -format på datamaskinen.

<http://fujifilm-dsc.com/rfc/>



Vedlikehold av kameraet

For å sikre at du har uavbrutt glede av produktet, må du overholde følgende forholdsregler.

Oppbevaring og bruk

Dersom kameraet ikke skal brukes i en lengre periode bør batteriet og minnekortet fjernes. Kameraet bør ikke brukes eller lagres på steder som er:

- utsatt for regn, damp eller røyk
- meget fuktige eller ekstremt støvete
- utsatt for direkte sollys eller meget høye temperaturer, slik som i et lukket kjøretøy på en solrik dag
- ekstrem kulde
- utsatt for sterke vibrasjoner
- utsatt for sterke magnetfelt, slik som nær en kringkastingsantenne, kraftledninger, radarsendere, motorer, transformatorer eller magneter
- i kontakt med flyktige kjemikalier, slik som sprøytemidler
- nær gummi- eller vinylprodukter

■ Vann og sand

Vann og sand kan også skade kameraet og dets innvendige kretser og mekanismer. Når kameraet brukes på stranden eller ved sjøen må du unngå å utsette kameraet for vann eller sand. Plasser ikke kameraet på en våt overflate.

■ Kondens

Plutselige stigninger i temperaturen, for eksempel når man går inn i en varm bygning på en kald dag, kan føre til kondens inne i kameraet. Dersom dette skjer, slå av kameraet og vent en time før du slår det på igjen. Dersom kondens legger seg på minnekortet, fjern kortet og vent til kondensen forsvinner.

På reise

Oppbevar kameraet i din håndbagasje. Innsjekkert bagasje kan bli utsatt for kraftige støt som kan skade kameraet.

For din sikkerhet

Sørg for å lese disse merknadene før bruk

Sikkerhetsmerknader

- Se til at du bruker kameraet riktig. Les nøye gjennom disse sikkerhetsmerknadene og *bruerveiledningen* før bruk.
- Etter å ha lest disse sikkerhetsmerknadene, skal de oppbevares på et trygt sted.

Om ikonene

Ikonene som vises nedenfor brukes i dette dokumentet for å indikere alvorlighetsgraden på skaden eller adeleggelsen som kan oppstå hvis informasjonen som indikeres av ikonet og produktet brukes feil som resultat.



ADVARSEL

Dette ikonet indikerer at døden eller alvorlig skade kan være resultatet hvis informasjonen ignoreres.



FORSIKTIG

Dette ikonet indikerer at personlig skade eller materialskade kan oppstå hvis informasjonen ignoreres.

Ikonene som vises nedenfor brukes for å indikere typen instruksjoner som skal følges.



Trekantikoner forteller deg at denne informasjonen krever oppmerksomhet ("Viktig").



Sirkelikoner med en diagonal strek forteller deg at handlingen som er indikert er forbudt ("Forbudt").



Fylte sirkler med utropstegn indikerer en handling som må utføres ("Obligatorisk").



ADVARSEL



Koble fra strømnettaket.

Hvis det oppstår et problem, slå av kameraet, fjern batteriet, og koble fra og trekk ut vekselstrømsadapteren. Fortsett bruk av kameraet når det slipper ut røyk, slipper ut uvanlig lukt eller befinner seg i en annen unormal tilstand kan forårsake brann eller elektrisk sjokk. Ta kontakt med din FUJIFILM-forhandler.



Ikke la vann eller fremmedlegemer komme i kameraet. Hvis vann eller fremmedlegemer kommer inn i kameraet, slå det av, fjern batteriet, og koble fra og trekk ut vekselstrømsadapteren. Fortsett bruk av kameraet kan forårsake brann eller elektrisk sjokk. Ta kontakt med din FUJIFILM-forhandler.



Skal ikke brukes på badet eller i dusjen

Ikke bruk kameraet på badet eller i dusjen. Dette kan forårsake brann eller elektrisk sjokk.



ADVARSEL



Skal ikke demonteres.

Aldri prøv å endre på eller ta fra hverandre kameraet (aldri åpne kamerahuset).

Dersom denne foranstaltningen ikke følges, kan det føre til brann eller elektrisk støt.



Interne deler må ikke berøres

Skulle kamerahuset åpne seg som følge av et fall eller et annet uhell, må de interne delene ikke berøres. Hvis denne forholdsregelen ikke følges kan det medføre elektriske støt eller skader som følge av å skadde deler berøres. Fjern batteriet med en gang, pass på å unngå skader eller elektriske støt, og ta produktet med til kjøpsstedet for konsultasjon.



Strømledningen må ikke endres, varmes opp, eller vrís eller trekkes i mer enn nødvendig, og ikke plasser tunge gjenstander oppå strømledningen. Disse handlingene kan skade strømledningen og forårsake brann eller elektrisk sjokk. Hvis strømledningen er skadet, ta kontakt med din FUJIFILM-forhandler.



Ikke plasser kameraet på en ustabil overflate. Dette kan gjøre at kameraet faller eller velter og forårsaker skade.



Gjør aldri forsøk på å ta bilder mens du beveger deg. Ikke bruk kameraet mens du går eller kjører. Dette kan føre til at du faller eller at du blir involvert i en trafikkulykke.



Ikke berør noen metalldele av kameraet under tordenvær. Dette kan forårsake elektrisk sjokk pga. induisert strøm fra lynutladning.



Ikke bruk batteriet unntatt slik det er spesifisert. Legg inn batteriet som vist av indikatoren.



Ikke varm opp, skift ut eller demonter batteriet. Ikke slipp eller utsett batteriet for støt. Ikke lagre batteriet med metallprodukter. En hvilken som helst av disse handlingene kan gjøre at batteriet sprekker eller lekker og føre til brann eller skade.



Bruk kun batterier og vekselstrømsadaptere som er spesifisert for bruk med dette kameraet. Ikke bruk andre spenninger enn den strømforsyningsspenningen som er vist. Bruk av andre strømkilder kan forårsake brann.



Dersom batteriet lekker, og væsken kommer i kontakt med øynene, huden eller klærne dine, skyll området med rent vann, og oppsøk legehjelp eller ring et nødnummer umiddelbart



Ikke bruk laderen til å lade andre batterier enn de som er spesifisert her. Den medfølgende laderen skal kun brukes til batterier av den typen som fulgte med kameraet. Bruk av laderen til å lade opp konvensjonelle batterier eller andre typer oppladbare batterier kan gjøre at batteriet lekker, overopphetes eller sprekker.



Ikke bruk i nærheten av brennbare objekter, eksplosive gasser eller støv.

 **ADVARSEL**

Ved bæring av batteriet skal det installeres i et digitalt kamera eller beholdes i den harde esken. Ved oppbevaring av batteriet skal det beholdes i den harde esken.

Ved kassering skal batteriterminalene tildekkes med isolasjonstape. Kontakt med andre metalliske gjenstander eller batterier kan føre til at batteriet antennes eller eksploderer.

Minnekortene skal oppbevares utilgjengelig for små barn. Siden minnekortene er små, kan de svelges av barn. Sørg for at minnekortene oppbevares utilgjengelig for små barn. Hvis et barn svelger et minnekort, må lege oppsøkes eller ring et nødnummer.

Skrus kameraet i folkemengder. Kameraet sender ut radiofrekvent stråling som kan forstyrre pacemakere.

Skrus kameraet i nærheten av automatiske dører, PA-systemer og andre automatisk kontrollerte enheter. Kameraet sender ut radiofrekvent stråling som kan føre til funksjonsfeil hos disse enhetene.

Hold kameraet minst 22 cm unna folk med pacemakere. Kameraet sender ut radiofrekvent stråling som kan forstyrre pacemakere.

 **FORSIKTIG**

Ikke bruk dette kameraet på steder som påvirkes av oljeavgasser, damp, fuktighet eller støv. Dette kan forårsake brann eller elektrisk sjokk.

Ikke la kameraet ligge på steder som utsettes for ekstremt høye temperaturer. Ikke la kameraet ligge på steder som f.eks. en lukket bil eller i direkte sollys. Dette kan forårsake brann.

Skal oppbevares utilgjengelig for små barn. Dette produktet kan forårsake skade ved håndtering av et barn.

Ikke plasser tunge gjenstander på kameraet. Dette kan gjøre at den tunge gjenstanden velter eller faller og forårsaker skade.

Ikke flytt kameraet mens strømadapteren er tilkoplek. Ikke trekk i ledningen for å kople fra strømadapteren. Dette kan skade strømledningen eller kablene og forårsake brann eller elektrisk sjokk.

Ikke dekk til eller pakk inn kameraet eller strømadapteren i en klut eller et teppe. Dette kan forårsake varmedannelse og misforme huset eller forårsake brann.

Når du renjører kameraet, eller du ikke har planer om å bruke kameraet over lang tid, fjern batteriet og koble fra og trekk ut strømadapteren. Hvis du unnlater å gjøre dette, kan det forårsake brann eller elektrisk sjokk.

Når ladingen er ferdig, kobl laderen fra strømuttaket. Hvis du lar laderen være tilkoplek strømuttaket, kan dette forårsake brann.

Bruk av blits for nært øynene til en person kan påvirke synet til vedkommende midlertidig. Vær spesielt forsiktig ved fotografering av spedbarn og unge barn.

Når du tar ut et minnekort, kan kortet komme meget raskt ut av sporet. Bruk fingrene til å holde det igjen og slipp så kortet forsiktig ut. Skader kan oppstå dersom noen treffes av det utsendte kortet.

Be om regelmessig innvendig testing og rengjøring av kameraet. Støvpopsamling i kameraet kan forårsake brann eller elektrisk sjokk. Ta kontakt med din FUJIFILM-forhandler for å be om innvendig rengjøring hvert andre år. Vennligst merk at dette ikke er en gratis tjeneste.

Fare for eksplosjon hvis batteriet ikke blir byttet korrekt. Bytt kun med batterier av samme type.

Ta fingrene dine bort fra blitsen før blitsen går av. Å ikke etterfølge denne forholdsregelen kan føre til brannskader.

Hold blitsvinduet rent og ikke bruk blitsen hvis vinduet er tildekket. Å ikke etterfølge denne forholdsregelen kan føre til røyk eller misfarging.

Batteriet og strømtilførselen

Merk: Sjekk typen batteri som brukes i ditt kamera, og les de gjeldende avsnittene.

Følgende forklarer riktig bruk av batterier, og hvordan du forlenger batteriets levetid. Feilaktig bruk kan korte ned batteriets levetid, eller forårsake lekkasje, overoppheting, brann eller eksplosjon.

Li-ion-batterier

Les dette avsnittet dersom kameraet ditt bruker et oppladbart Li-ion-batteri.

Batteriet er ikke ladet ved forsendelse. Lad batteriet før bruk. Oppbevar batteriet i holderen sin når det ikke er i bruk.

■ Merknader om batteriet

Batteriet taper gradvis ladingen når det ikke er i bruk. Lad batteriet i en eller to dager før bruk.

Batteriets levetid kan forlenges ved å slå kameraet av når det ikke er i bruk.

Batterikapasiteten minsker ved lave temperaturer; et nær utladet batteri kan slutte å fungere når det er kaldt. Oppbevar et fulladet reservebatteri på et varmt sted og skift batteri etter behov, eller oppbevar batteriet i lomma eller på et annet varmt sted, og sett det i kameraet først idet du skal ta bilder. Ikke plasser batteriet i direkte kontakt med håndvarmere eller andre oppvarmingsenheter.

■ Lade batteriet

Ladetiden øker ved lufttemperaturer under +10°C eller over +35°C. Ikke forsøk å lade batteriet ved temperaturer over +40°C, ved temperaturer under 0°C vil ikke batteriet lade.

Ikke forsøk å lade opp et fulladet batteri. Derimot behøver ikke batteriet å være helt utladet før lading.

Batteriet kan være varmt å ta på umiddelbart etter lading eller bruk. Dette er normalt.

■ Batteriets levetid

Ved normale temperaturer kan batteriet lades omtrent 300 ganger. En merkbar nedgang i tiden batteriet vil holde på lading indikerer at det har nådd slutten på sitt funksjonelle liv, og bør skiftes ut.

■ Lagring

Ytelsen kan bli dårligere dersom batteriet blir liggende ubrukt over lengre tid når det er fulladet. Utlad batteriet til det er flatt før du lagrer det.

Dersom kameraet ikke skal brukes over en lengre periode, fjern batteriet og lagre det på et tørt sted med lufttemperatur mellom +15°C og +25°C. Ikke lagre batteriet på steder som er utsatt for ekstreme temperaturer.

■ Forsiktighetsregler: Håndtere batterier

- Ikke transporter eller oppbevar batteriet med metallgjenstander slik som smykker eller hårnåler.
- Ikke utsett for flammer eller varme.
- Skal ikke demonteres eller endres.
- Brukes kun sammen med angitte ladere.
- Kast brukte batterier med en gang.
- Ikke mist, eller utsett for harde fysiske støt.
- Ikke utsett for vann.
- Hold terminalene rene.
- Batteriet og kamerahuset kan føles varme etter ekstensiv bruk. Dette er normalt.

Alkaliske AA-/Oppladbare Ni-MH-batterier

Les dette avsnittet dersom kameraet ditt bruker alkaliske AA- eller oppladbare AA Ni-MH-batterier. Informasjon om kompatible batterityper kan finnes andre steder i kameraveiledningen.

■ Forsiktighetsregler: Håndtere batteriene

- Ikke utsett for vann, flamme eller varme, eller lagre i varme eller fuktige omgivelser.
- Ikke transporter eller oppbevar batteriet med metallgjenstander slik som smykker eller hårnåler.
- Ikke demonter eller endre på batteriene eller batterikassen.
- Ikke utsett for harde fysiske støt.
- Ikke bruk batterier som lekker, er deformerte eller misfargede.
- Oppbevares utilgjengelig for spedbarn og små barn.
- Sett inn batteriene i riktig retning.
- Ikke bland gamle og nye batterier, batterier med forskjellige ladenivåer, eller batterier av forskjellige typer.
- Dersom dette kameraet ikke skal brukes i en lengre periode, bør batteriene fjernes. Merk at kameraklokken vil bli nullstilt.
- Batteriene kan være varme å ta på umiddelbart etter bruk. Slå av kameraet og vent til batteriene kjøler seg ned før du tar på dem.
- Batterikapasiteten blir gjerne dårligere ved lave temperaturer. Oppbevar reservebatterier i lomma, eller et annet varmt sted, og skift dem ut etter behov. Kalde batterier kan få igjen noe av ladingen når de varmes opp.

- Fingeravtrykk og andre flekker på batteriterminalene kan svekke batteriytel- sen. Rens terminalene grundig med en myk, tørr klut før du setter batteriene i kameraet.



Dersom batteriene lekker, rengjør batterirommet grundig før du setter i nye batterier.



Dersom væske fra batteriet kommer i kontakt med hud eller klær, skyll områ- det med vann. **Dersom væsken kommer inn i øynene, skyll umiddelbart med vann og oppsøk legehjelp. Ikke gni deg i øynene. Å ikke etterfølge denne forhåndsregelen kan føre til permanent nedsatt syn.**

■ Ni-MH-batterier

Kapasiteten til Ni-MH-batterier kan være midlertidig redusert når de er nye, etter lange perioder uten bruk, eller dersom de gjentatte ganger lades før de er fullt utla- det. Dette er normalt og angir ikke en funksjonsfeil. Kapasiteten kan økes ved å flere ganger lade ut batteriene med utladings-alternativet i kameraets oppsettsmeny, og lade dem med en batterilader.

ⓘ **FORSIKTIG:** Ikke bruk utladings-funksjonen med alkaliske batterier.

Kameraet trekker litt strøm selv når det er slått av. Ni-MH-batterier som har blitt liggende i kameraet over lengre tid kan være utladet til et punkt der de ikke lenger holder på ladning. Batteriytelse kan også gå ned dersom batteriene blir kjørt ned i en enhet slik som en lommelykt. Bruk utladings-funksjonen i kameraets oppsetts- meny for å lade ut Ni-MH-batterier. Batterier som ikke lenger holder på ladning, selv etter gjentatt utlading og opplading, har nådd slutten på sitt funksjonelle liv, og må byttes ut.

Ni-MH-batterier kan lades i en batterilader (selges separat). Batterier kan være varme å ta på etter ladning. Se instruksjonene som følger med laderen for mer informasjon. Bruk laderen kun med compatible batterier.

Ni-MH-batterier taper gradvis ladningen når de ikke er i bruk.

■ Kasserung

FORSIKTIG: Kasser brukte batterier i henhold til lokale retningslinjer.

Vekselstrømsadaptere (selges separat)

Dette avsnittet gjelder for alle kameramodeller. Bruk kun FUJIFILM-veksel- strømsadaptere som er spesifisert for bruk med dette kameraet. Andre adaptere kan skade kameraet.

- Vekselstrømsadapteren er kun for innendørs bruk.
- Sørg for at likestrømspluggen er festet ordentlig i kameraet.
- Skru kameraet av før du kobler fra adapteren. Koble fra adapteren med pluggen, ikke kablen.
- Må ikke brukes sammen med andre enheter.
- Skal ikke demonteres.
- Må ikke utsettes for høy varme eller fuktighet.
- Ikke utsett for harde fysiske støt.
- Adapteren kan summe eller bli varm å ta på under bruk. Dette er normalt.
- Dersom adapteren forårsaker radiointerferens, snu eller flytt på mottakerantennen.

Bruke kameraet

- Rett ikke kameraet mot ekstremt lyssterke kilder, slik som solen på en skyfri himmel. Hvis denne forholdsregelen ikke overholdes kan kameraets bildesensor bli skadet.
- Dersom det fokuseres på sterkt sollys gjennom søkeren, kan dette skade panelet til den elektroniske søkeren (EVF). Ikke rett den elektroniske søkeren mot solen.

Ta testbilder

Før du tar fotografier ved viktige anledninger (slik som bryllup, eller før du tar med kameraet på tur), ta et testbilde og se på resultatet for å forsikre deg om at kameraet fungerer som normalt. FUJIFILM Corporation tar ikke erstatningsansvar for skade eller tap av profit som skyldes funksjonsfeil ved produktet.

Merknader om opphavsrett

Med mindre det er kun til personlig bruk, kan bilder tatt opp med ditt digitale kamerasystem ikke brukes på måter som bryter opphavsrettslige lover uten eierens samtykke. Merk at visse restriksjoner gjelder for fotografering av sceneopptredener, underholdning og utstillinger, selv hvis det er ment kun til personlig bruk. Brukerne bes også om å være oppmerksomme på at overføringen av minnekort som inneholder bilder eller data som er beskyttet under opphavsrettslige lover kun er tillatt innenfor de begrensningene som er satt ved disse lovene om opphavsrett.

Håndtering

For å sikre at bilder tas opp riktig, må du ikke utsette kameraet for støt eller slag mens det tas et bilde.

Flytende krystall

Dersom visningskjermen skulle ta skade, sørg for å unngå kontakt med flytende krystall. Utfør indikert nødprosedyre dersom noen av følgende situasjoner oppstår:

- **Dersom flytende krystall kommer i kontakt med huden din**, rengjør området med en klut, og vask så grundig med såpe og rennende vann.
- **Dersom flytende krystall kommer i øynene**, skylldet aktuelle øyet med rent vann i minst 15 minutter, og oppsøk deretter legehjelp.
- **Dersom flytende krystall svelges**, skylldet munnen nøye med vann. Drikk store mengder vann og fremkall oppkast, oppsøk så legehjelp.

Selv om visningskjermen er produsert med teknologi av ekstremt høy presisjon, kan den inneholde piksler som alltid lyser, eller som ikke lyser. Dette er ikke en funksjonsfeil, og bilder tatt med produktet påvirkes ikke av dette.

Informasjon om varemerker

Digitalt delt bilde er et varemerke eller registrert varemerke hos FUJIFILM Corporation. **xD-Picture Card** og **xD** er varemerker for FUJIFILM Corporation. Skrifttypene her er utelukkende utviklet av DynaComware Taiwan Inc. Macintosh, QuickTime og Mac OS er varemerker for Apple Inc. i USA og andre land. Windows 8, Windows 7, Windows Vista og Windows-logoen er varemerker for Microsoft-gruppen. Wi-Fi® og Wi-Fi Protected Setup® er registrerte varemerker som tilhører Wi-Fi Alliance. Adobe og Adobe Reader er enten varemerker eller registrerte varemerker for Adobe Systems Incorporated i USA og/eller andre land. Logoene SDHC og SDXC er varemerker for SD-3C, LLC. Logoene HDMI er et varemerke. YouTube er et varemerke for Google Inc. Alle andre merkenavn som er nevnt i denne manualen er varemerker eller registrerte varemerker for sine respektive eiere.

Elektrisk interferens

Dette kameraet kan påvirke utstyr på sykehus eller i fly. Konsulter ansatte på sykehuset eller luftselskapet før du bruker kameraet i et sykehus eller på et fly.

Fargefernsyns-systemer

NTSC (National Television System Committee) er spesifikasjoner for sending av farge-TV, som brukes hovedsakelig i USA, Canada og Japan. PAL (Phase Alternation by Line) er et fargefernsynssystem som hovedsakelig brukes av europeiske land og Kina.

Exif Print (Exif versjon 2.3)

Exif Print er et nylig endret digitalkamera-filformat der informasjon som lagres med bildene brukes til optimal farge-reproduksjon under utskrift.

MERKNADER

For å forebygge fare for brann eller elektriske støt må ikke enheten utsettes for regn eller fuktighet.

Vennligst les "Sikkerhetsmerknader", og vær sikker på at du forstår dem før du tar i bruk kameraet.

Deponering av elektrisk og elektronisk utstyr fra private husholdninger

I den europeiske union, Norge, Island og Liechtenstein: Dette symbolet på produktet eller i bruksanvisningen og i garantien og/eller på emballasjen indikerer at dette produktet ikke må behandles som husholdningsavfall. I stedet må det tas med til et egnet innsamlingssted for resirkulering av elektrisk og elektronisk utstyr.



Ved å sikre at dette produktet deponeres korrekt hjelper du til med å forhindre potensielle negative konsekvenser for miljøet og menneskelig helse, som ellers kan forårsakes av uegnet avfallshåndtering av dette produktet.

Dette symbolet på batteriene eller akkumulatorene indikerer at disse batteriene ikke må håndteres som husholdningsavfall.



Dersom ditt utstyr inneholder lett fjernbare batterier eller akkumulatore, vennligst deponer dem atskilt i samsvar med lokale krav.

Resirkuleringen av materialene vil bidra med å bevare naturlige ressurser. For mer detaljert informasjon om resirkulering av dette produktet, vennligst ta kontakt med lokale myndigheter, din lokale tjeneste for håndtering av husholdningsavfall eller med butikken hvor du kjøpte produktet.

I land utenfor Den europeiske union, Norge, Island og Liechtenstein: Dersom du ønsker å kassere dette produktet, inkludert batterier eller akkumulatore, vennligst ta kontakt med lokale myndigheter og spør om korrekt metode for kassering.

I Japan: Dette symbolet på batteriene indikerer at de skal kasseres separat.



Informasjon om EU-bestemmelser

Dette produktet følger følgende EU-direktiver:

- Lavspenningsdirektivet 2006/95/EC
- EMC-direktivet 2004/108/EC
- R & TTE-direktiv 1999/5/EC

Overensstemmelse med disse direktivene innebærer konformitet til gjeldende harmoniserende europeiske standarder (europeiske normer) som er oppgitt på EUs konformitetserklæring utstedt av FUJIFILM-selskapet for dette produktet eller dets produktfamilie.

Denne overensstemmelsen indikeres ved følgende konformitetsmerke plassert på produktet:



Dette merket er gyldig for ikke-telekommunikasjonsprodukter og EU-harmoniserende telekommunikasjonsprodukter (f.eks. Bluetooth).

Med hensyn til samsvarserklæring, besøk http://www.fujifilm.com/products/digital_cameras/x/fujifilm_x100t/pdf/index/fujifilm_x100t_cod.pdf.

VIKTIG: Les de følgende merknadene før du bruker kameraets innebygde trådløse sender.

- ① Dette produktet, som inneholder krypteringsfunksjon utviklet i USA, kontrolleres av USAs eksportadministrasjonsreguleringer, og det kan være at det ikke kan eksporteres eller reeksporteres til alle land der USA har lagt embargo på varer.
- **Bruk kun som del av et trådløst nettverk.** FUJIFILM tar ikke ansvar for ødeleggelse som skyldes uautorisert bruk. Ikke bruk i applikasjoner som krever en høy grad av pålitelighet, for eksempel i medisinske enheter eller i andre systemer som direkte eller indirekte kan ha innvirkning på menneskelig liv. Når du bruker enheten i en datamaskin og i andre systemer som krever en større grad av pålitelighet enn trådløse nettverk, pass på at du tar alle nødvendige forholdsregler for å ivareta sikkerheten og forhindre funksjonsfeil.
- **Bruk bare i det landet der enheten ble kjøpt.** Denne enheten følger reguleringer gjeldende for trådløst nettverk-enheter i landet der det ble kjøpt. Overhold alle lokale reguleringer ved bruk av enheten. FUJIFILM tar ikke ansvar for problemer som oppstår etter bruk i andre jurisdiksjoner.
- **Trådløs data (bilder) kan fanges opp av tredjeparter.** Sikkerheten til data sendt over trådløse nettverk kan ikke garanteres.

- **Ikke bruk enheten på steder som er utsatt for magnetfelt, statisk elektrisitet eller radiofrekvensforstyrrelser.** Ikke bruk senderen i nærheten av mikrobølgeovner eller på andre steder utsatt for magnetfelt, statisk elektrisitet eller radiofrekvensforstyrrelser som kan forhindre mottagelse av trådløse signaler. Gjensidig forstyrrelse kan forekomme når senderen brukes i nærheten av andre trådløse enheter som opererer i 2,4 GHz-båndbredden.
- **Den trådløse senderen opererer i 2,4 GHz-båndbredden og bruker DSSS- og OFDM-modulering.**

Trådløse nettverks-enheter: Advarsler

- **Denne enheten opererer på samme frekvens som kommersielle, undervisnings- og medisinske enheter og trådløse sendere.** Den opererer også på samme frekvens som sendere med lisens og spesial-lavspenningssendere uten lisens brukt i RFID-sporfølgingsystemer for samleband og i andre lignende applikasjoner.
- **For å unngå forstyrrelser med de ovennevnte enhetene, se følgende forholdsregler.** Bekreft at RFID-senderen ikke er i drift før du bruker denne enheten. Skulle du oppdage at enheten forårsaker forstyrrelser for sendere med lisens brukt for RFID-sporing, velg en ny driftsfrekvens for denne enheten øyeblikkelig for å forhindre ytterligere forstyrrelser. Dersom du legger merke til at denne enheten forårsaker forstyrrelser i lavspennings-RFID-sporingsystemer, ta kontakt med en FUJIFILM-representant.

2.4DS/OF4

Dette klistremerket indikerer at denne enheten opererer i 2,4 GHz-båndbredden og bruker DSSS- og OFDM-modulering og kan forårsake forstyrrelser på avstander opp til 40 m.

FUJIFILM

FUJIFILM Corporation

7-3, AKASAKA 9-CHOME, MINATO-KU, TOKYO 107-0052, JAPAN

http://www.fujifilm.com/products/digital_cameras/index.html