

**FUJIFILM**

DIGITAL CAMERA

**FINEPIX**

**XCP 140** Serie

Gebruiksaanwijzing

## Inleiding

Dank u voor uw aankoop van dit product. Lees deze handleiding aandachtig door voordat u de camera in gebruik neemt. Bewaar de handleiding waar deze gelezen zal worden door iedereen die het product gebruikt.

### Voor de meest recente informatie

De meest recente versies van de handleidingen zijn beschikbaar op:

<http://fujifilm-dsc.com/en-int/manual/>



De site is niet alleen toegankelijk vanaf uw computer, maar ook vanaf smartphones en tablets. Het bevat ook informatie over de softwarelicentie.



Voor informatie over firmware-updates, ga naar:

[http://www.fujifilm.com/support/digital\\_cameras/software/](http://www.fujifilm.com/support/digital_cameras/software/)



## Hoofdstukinhoudsopgave

---

<b>Menulijst</b>	iv
<b>1 Voordat u begint</b>	1
<b>2 Eerste stappen</b>	13
<b>3 Basisfotografie en afspelen</b>	29
<b>4 Films opnemen en afspelen</b>	35
<b>5 Foto's maken</b>	41
<b>6 De opnamemenu's</b>	65
<b>7 Afspelen en het afspeelmenu</b>	79
<b>8 De instellingenmenu's</b>	99
<b>9 Sneltoetsen</b>	113
<b>10 Optionele accessoires</b>	117
<b>11 Aansluitingen</b>	119
<b>12 Technische notities</b>	131
	iii



















## Menulijst

Cameramenu-opties worden hieronder opgesomd.

### Opnamemenu's

Pas de instellingen bij het nemen van foto's of opnemen van films aan.























 Raadpleeg pagina 65 voor meer informatie.

OPNAMESTANDEN			OPNAMESTANDEN		
	OPNAMESTAND	66		ZELFONTSPANNER	70
	AF/MF INSTELLINGEN	66		INTERVAL-TIMEROPNAME	71
	TYPE ONTGRENDELEN	68		TIMELAPSE FILMMODUS	72
	ISO ISO	68		WB WITBALANS	73
	BEELDGROOTTE	69		FLITSLICHT INSTELLINGEN	73
	BEELDKWALITEIT	70		FILM SET-UP	74
	FINEPIX KLEUR	70		IS MODE	76
				DIGIT. BEELDSTABIL.	76
				DRAADLS COMMUNICT	77
				INTELL. DIGITALE ZOOM	78

## Het afspeelmenu

Pas afspeelinstellingen aan.

















 Raadpleeg pagina 84 voor meer informatie.

AFSPEELMENU			AFSPEELMENU		
	OPDRACHT BEELDOVERDRACHT	84		BEVEILIGEN	92
	DRAADLS COMMUNICAT	85		FOTO DRAAIEN	92
	EEN FOTO ZOEKEN	86		VERWIJDER R. OGEN	93
	 WISSEN	87		 DIAVOORSTELLING	93
	FILM BEWERKEN	89		FOTOBOEK HULP	94
	BEELDUITSNEDE	91		PC AUTO. OPSLAAN	95
	NIEUW FORMAAT	91		COOPY KOPIËREN	96
				OPDRACHT (DPOF)	97
				 AFDRUK. instax PRINTER	98
				BEELDERHOUDING	98

## Instellingenmenu's

Pas de basisinstellingen van de camera aan.

 Raadpleeg pagina 99 voor meer informatie.

INSTELLINGEN			INSTELLINGEN		
	DATUM/TIJD	100		FUNCIE-INS. (Fn)	105
	TIJDVERSCHIL	100		STROOMBEHEER	105
	言語/LANG.	101		 OPSLAAN SET-UP	106
	 RESET	101		VERBINDING INSTELLING	108
	GELUID & FLITS	101		FORMATTEREN	111
	GELUID SET-UP	102			
	SCHERM SET-UP	103			



# Inhoudsopgave









Inleiding .....	ii
Voor de meest recente informatie .....	ii
Menulist.....	iv
Opnamemenu's .....	iv
Het afspeelmenu.....	v
Instellingenmenu's.....	v
Meegeleverde accessoires.....	xii
Productkenmerken en voorzorgsmaatregelen voor gebruik.....	xiii
Over deze handleiding.....	xvii
Symbolen en conventies .....	xvii
Terminologie.....	xvii

## 1 Voordat U Begint 1

Onderdelen van de camera.....	2
De keuzeknop.....	4
De seriestandknop.....	5
Cameraschermen.....	6
Het LCD-scherm .....	6
Schermhelderheid aanpassen.....	8
De DISP/BACK-knop.....	8
De standaardweergave aanpassen.....	9
De Menu's Gebruiken .....	11

## 2 Eerste stappen 13

De draagriem bevestigen .....	14
De batterij en een geheugenkaart plaatsen .....	15
Compatibele geheugenkaarten.....	18
De batterij opladen .....	20
De camera in- en uitschakelen.....	23
Het batterijniveau controleren .....	24
Basisinstellingen.....	25
Een andere taal kiezen.....	27
De tijd en datum veranderen.....	27

<b>3</b>	<b>Basisfotografie en afspelen</b>	<b>29</b>
	Foto's maken .....	30
	Foto's bekijken .....	32
	Foto's wissen .....	33
<b>4</b>	<b>Films opnemen en afspelen</b>	<b>35</b>
	Films opnemen .....	36
	Filminstellingen aanpassen .....	37
	Films bekijken.....	38
<b>5</b>	<b>Foto's maken</b>	<b>41</b>
	Een opnamemodus kiezen.....	42
	De opties voor Opnamestanden .....	43
	 GEAVANCRD SR AUTO .....	44
	 MULTI-BELICHTING .....	45
	 GEAVANC. FILTER .....	46
	 PANORAMA .....	48
	 VUURWERK.....	51
	 CALS.....	51
	Belichtingscorrectie .....	52
	Doorlopend fotograferen (seriemodus) .....	53
	 CONTINU (SNEL / GEMIDDELD / LANGZAAM).....	54
	 4K BARST.....	54
	HDR .....	56
	Scherpstelmodus .....	57
	Scherpstellings-/belichtingsvergrendeling.....	58
	De flitser gebruiken.....	59
	Witbalans .....	60
	De zelfontspanner gebruiken.....	61
	2 SEC/10 SEC.....	62
	AUTO GEZICHTSSLUITER.....	62
	SMILE .....	63
	BUDDY .....	63
	GROEP.....	64

## 6 De opnamemenu's

65











OPNAMESTANDEN (  1 /  2 /  3 ) .....	66
OPNAMESTAND .....	66
AF/MF INSTELLINGEN .....	66
SCHERPSTELMODUS .....	66
INST. GEZICHTS-/OOGHERKEN.....	66
AF-HULPLICHT.....	67
TYPE ONTGRENDELEN .....	68
ISO .....	68
BEELDGROOTTE.....	69
BEELDKWALITEIT .....	70
FINEPIX KLEUREN.....	70
ZELFONTSPANNER .....	70
INTERVAL-TIMEROPNAME .....	71
TIMELAPSE FILMMODUS.....	72
WB WITBALANS.....	73
FLITSLICHT INSTELLINGEN .....	73
FLITSERFUNCTIE.....	73
FLITSCOMPENSATIE.....	73
VERWIJDER R. OGEN.....	73
FILM SET-UP .....	74
FILMMODUS.....	74
HD HIGH SPEED VIDEO .....	75
SCHERPSTELMODUS .....	75
WINDFILTER.....	75
IS MODE.....	76
DIGIT. BEELDSTABIL.....	76
DRAADLS COMMUNICT.....	77
INTELL. DIGITALE ZOOM.....	78

## 7 Afspelen en het afspeelmenu









79

De afspeelweergave.....	80
De DISP/BACK-knop.....	81
Foto's bekijken .....	82
Zoomweergave.....	83
Miniatuurweergave.....	83



Het afspeelmenu (  /  /  ) .....	84
 OPDRACHT BEELDOVERDRACHT .....	84
 DRAADLS COMMUNICT .....	85
 EEN FOTO ZOEKEN .....	86
 WISSEN .....	87
 FILM BEWERKEN .....	89
 BEELDUITSNEDE .....	91
 NIEUW FORMAAT .....	91
 BEVEILIGEN .....	92
 FOTO DRAAIEN .....	92
 VERWIJDER R. OGEN .....	93
 DIAVOORSTELLING .....	93
 FOTOBOEK HULP .....	94
 PC AUTO. OPSLAAN .....	95
 KOPIËREN .....	96
 OPDRACHT (DPOF) .....	97
 AFDRUK. instax PRINTER .....	98
 BEELDVERHOUDING .....	98

## 8 De instellingenmenu's 99

Het instellingenmenu (  /  ) .....	100
 DATUM/TIJD .....	100
 TIJDVERSCHIL .....	100
 言語/LANG. ....	101
 RESET .....	101
 GELUID & FLITS .....	101
 GELUID SET-UP .....	102
BEDIENING VOL .....	102
SLUITER VOLUME .....	102
SLUITER GELUID .....	102
AFSPEEL VOLUME .....	102
 SCHERM SET-UP .....	103
WEERGAVE .....	103
LCD-HELDERHEID .....	103
LCD KLEUR .....	103
COMPRICHTL. ....	104

AUTO ROT. WEERG.....	104
DISP. INST. OP MAAT.....	104
<b>Fn</b> FUNCTIE-INS. (Fn).....	105
<b>⚡</b> STROOMBEHEER.....	105
UITSCHAKELN.....	105
HOGE PRESTATIE.....	105
<b>➔</b> OPSLAAN SET-UP.....	106
NUMMERING.....	106
DATUMSTEMPEL.....	107
<b>📶</b> VERBINDING INSTELLING.....	108
Bluetooth INSTELLINGEN.....	108
PC AUTO. OPSLAAN.....	109
VERB.INST. instax PRNTR.....	109
ALGEMENE INSTELLINGN.....	110
INFORMATIE.....	110
RESET DRAADLOZE INSTELLING.....	110
<b>🗑️</b> FORMATTEREN.....	111

## **9 Sneltoetsen 113**

De Fn-knoppen (Functie).....	114
Rollen toewijzen aan de functietoetsen.....	115

## **10 Optionele accessoires 117**

Accessoires van Fujifilm.....	118
-------------------------------	-----

## **11 Aansluitingen 119**

HDMI-uitgang.....	120
Aansluiten op HDMI-apparaten.....	120
Draadloze verbindingen (Bluetooth®, draadloos LAN/Wi-Fi).....	122
Smartphones en tablet: FUJIFILM Camera Remote.....	122
Foto's naar een computer kopiëren: PC AutoSave.....	124
Aansluiten op computers via USB.....	125
Windows (MyFinePix Studio).....	125
Mac OS X/macOS.....	125
De camera aansluiten.....	126

instax SHARE printers .....	128
Een verbinding tot stand brengen .....	128
Foto's afdrukken .....	129

## **12 Technische notities** **131**

Software van Fujifilm .....	132
FUJIFILM Camera Remote .....	132
FUJIFILM PC AutoSave .....	132
MyFinePix Studio.....	132
Voor uw veiligheid.....	133
Productverzorging.....	142
Firmware-updates .....	143
De Firmwareversie controleren.....	143
Probleemoplossing .....	144
Waarschuwingsberichten en -aanduidingen .....	152
Capaciteit geheugenkaart.....	155
Technische gegevens .....	156

## **Meegeleverde accessoires**

---

Het volgende wordt bij de camera meegeleverd:

- NP-45S oplaadbare batterij
- AC-5VG Netstroomadapter
- Stekkeradapter (Het model van de adapter varieert afhankelijk van de verkoopregio.)
- USB-kabel
- Draagriem
- *User Guide* (Gebruikershandleiding)

## Productkenmerken en voorzorgsmaatregelen voor gebruik

### ■ Water-, stof- en schokbestendigheid

- ① De camera voldoet aan JIS Klasse 8 waterbestendigheid en JIS Klasse 6 (IP68) stofbestendigheidsnormen en heeft de Fujifilm valtest doorstaan (valhoogte: 1,80 m; impact oppervlak: multiplex, dikte 5 cm) voldoet aan MIL-STD 810F Method 516.5: Shock. Deze resultaten werden verkregen via interne testen en is niet een algemeen geldende garantie voor waterbestendigheid of onaanstaarbaarheid bij schade of vernietiging. De accessoires die zijn meegeleverd met de camera zijn niet waterbestendig.

### ■ Voor gebruik

- 1 Inspecteer de waterbestendige afdichting en aangrenzende oppervlakken en verwijder alle stof, zand of andere vreemde materialen met een zachte, droge doek.

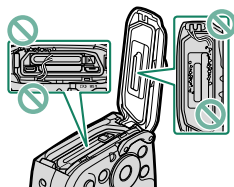

- ① Laat de waterbestendige afdichting vervangen indien deze is vervormd of op een andere manier is beschadigd (merk op dat deze service niet gratis is; neem voor meer informatie contact op met uw winkelier of een door Fujifilm geautoriseerde reparatietechnicus). Het niet vervangen van de afdichting kan lekkage en schade aan de camera tot gevolg hebben.
- 2 Houd het deksel van het batterijencompartiment in gesloten toestand tegen de camera-body (①), draai aan de vergrendeling totdat deze op zijn plaats klikt (②), wat aanduidt dat het deksel vast zit.

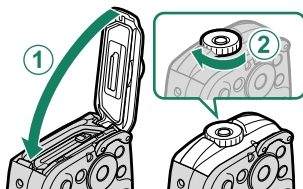

- 3 Controleer of het deksel goed vast zit door de vergrendeling in de tegengestelde richting te draaien en controleer of het deksel niet opengaat.

- ① Het voorste oppervlak van de cameralens wordt door een glasplaatje beschermd. Vreemde materialen op het glas verschijnen in foto's; houd het glas te allen tijde schoon.
- ① Zorg ervoor dat het batterijencompartiment volledig vergrendeld is. De aanwezigheid van water, modder of zand in de camera kan storing veroorzaken.
- ① Open het deksel van het batterijencompartiment niet met natte handen of in stoffige, zanderige locaties of in de buurt van water, bijvoorbeeld op of door een watermassa.
- ① Zorg ervoor dat de camera volledig droog is, voordat batterijen of geheugenkaarten worden geïnstalleerd of verwijderd of de USB of HDMI-kabel wordt aangesloten.
- ① De camera kan niet drijven. Vergeet niet de draagriem te bevestigen en houd deze om uw pols bij gebruik van de camera.

### ■ Tijdens gebruik

- ① Beperk het gebruik onder water bij dieptes van 25 m of minder en periodes korter dan 120 minuten. Reinig en droog de camera binnen een uur na gebruik onder water.
- ① Het binnenste van de camera is niet waterdicht. Open of sluit het deksel van het batterijencompartiment niet onder water. Zorg ervoor dat de camera na het reinigen volledig droog is alvorens het deksel van het batterijencompartiment te openen of te sluiten.
- ① Niet gebruiken in warmwaterbronnen of verwarmde zwembaden.
- ① De camera kan zijn waterbestendigheid verliezen als deze wordt blootgesteld aan overmatige kracht of trillingen. Duik niet met de camera in het water of stel deze niet op een andere manier bloot aan overmatige kracht. In het geval de camera aan sterke fysieke schokken is blootgesteld, neem contact op met uw winkelier of een door Fujifilm geautoriseerde reparatietechnicus.
- ① Als de camera in het zand wordt achtergelaten, kunnen de bedieningsmogelijkheden door de temperatuur worden beperkt en kan zand de luidspreker of de microfoon binnendringen.
- ① Zonnebescherming, zonnebrandcrème of andere olieachtige substanties kunnen de camerabody doen verkleuren en moet dit met een vochtige doek worden verwijderd.
- ① U dient zich er van bewust te zijn dat de kleur van de meegeleverde draagriem kan verkleuren of aan andere voorwerpen kan worden afgegeven bij blootstelling aan vocht of wrijving.

## ■ Na gebruik

Voer de volgende stappen uit na onderwatergebruik van de camera of op plaatsen waar vreemde materialen zich aan de camerabody kunnen hechten.

- 1 Zorg ervoor dat het deksel van het batterijencompartiment goed is afgesloten en spoel de camera onder de kraan of laat haar in een bad met schoon water liggen gedurende tien minuten.

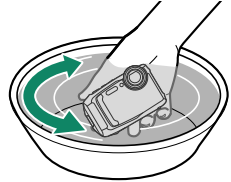

- 2 Verwijder water uit de camera met een zachte, droge doek en laat haar in een goed geventileerde locatie in de schaduw drogen.
- 3 Nadat u hebt gecontroleerd of de camera droog en vrij van waterdruppels is, open het deksel van het batterijencompartiment en gebruik een zachte, droge doek om water, stof of andere vreemde materialen uit het batterijencompartiment te verwijderen.

- ① Verwijder alle vreemde materialen van de waterbestendige afdichting en aangrenzende oppervlakken. Vreemde materialen kunnen de afdichting beschadigen, waardoor de waterbestendigheid wordt verminderd.
- ① Vloeibare zeep, reinigingsmiddelen, alcohol en andere reinigers kunnen de waterbestendigheid beïnvloeden en mogen nooit gebruikt worden.
- ① Verwijder na gebruik waterdruppels en vreemde materialen met een droge doek, zorg dat het deksel van het batterijencompartiment goed vergrendeld is en dompel de camera ongeveer tien minuten onder in schoon water. Droog de camera grondig nadat het water is verwijderd.

## ■ Opslag en onderhoud

- ① Bewaar bij temperaturen lager dan 0°C of hoger dan 40°C.
- ① Om voortdurende waterbestendigheid te verzekeren, is het aan te bevelen dat u de waterbestendige afdichting na ongeveer een jaar vervangt (deze service is niet gratis). Neem voor meer informatie contact op met uw winkelier of een Fujifilm geautoriseerde reparatietechnicus.

## ■ Condensatie aan de binnenzijde van de lens

In bepaalde omgevingen kan zich condensatie (waas) aan de binnenzijde van de lens vormen. Dit duidt niet op een defect. Condensatie kan worden verwijderd door het deksel van het batterijencompartiment open te laten in een locatie met een constante temperatuur die vrij is van warmte, vocht, zand en stof.

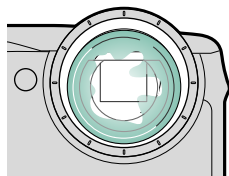

## Condensatie

Condensatie doet zich met name voor als de camera in koud water wordt geplaatst na te zijn blootgesteld aan hoge temperaturen of als de camera van een koude naar een warme omgeving wordt gebracht of als het batterijencompartiment in een vochtige locatie wordt geopend.

## ■ Koude klimaten

- ① Batterijprestaties dalen bij lage temperaturen, waardoor het aantal te maken foto's wordt verminderd. Isoleer de camera om deze warm te houden of bewaar de camera in uw kleding.
- ① Gebruik een NP-45S batterij.
- ① Schermreactie kan trager zijn bij lage temperaturen. Dit is geen defect.



## Over deze handleiding

Deze handleiding bevat instructies voor uw FUJIFILM FinePix XP140 digitale camera. Zorg dat u de inhoud heeft gelezen en begrijpt voordat u verder gaat.

### Symbolen en conventies

In deze handleiding worden de volgende symbolen gebruikt:



Informatie die moet worden gelezen om schade aan het product te voorkomen.



Aanvullende informatie die tijdens het gebruik van het product van pas kan komen.



Pagina's waarop verwante informatie kan worden gevonden.

Menu's en andere teksten die op het scherm verschijnen worden **vetgedrukt** weergegeven. De afbeeldingen zijn alleen ter verduidelijking; tekeningen kunnen zijn vereenvoudigd, terwijl foto's niet noodzakelijk zijn gemaakt met het model van de camera die in deze handleiding wordt beschreven.

### Terminologie

Er wordt naar de optionele SD-, SDHC- en SDXC-geheugenkaarten die de camera gebruikt om foto's op te slaan gerefereerd als "geheugenkaarten". De LCD-monitor kan worden aangeduid als "LCD".



# Voordat U Begint



## Onderdelen van de camera

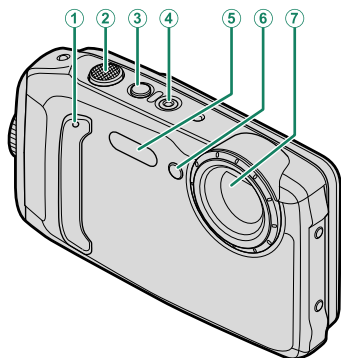

① Microfoon .....	36	⑤ Flitser .....	59, 73
② Ontspanknop.....	31	⑥ Lampje voor de zelfontspanner.....	61, 70
③ ON/OFF-knop.....	23	AF-hulplicht.....	30, 67
④ •-knop (filmopname).....	36	⑦ Lens/beschermglas.....	30

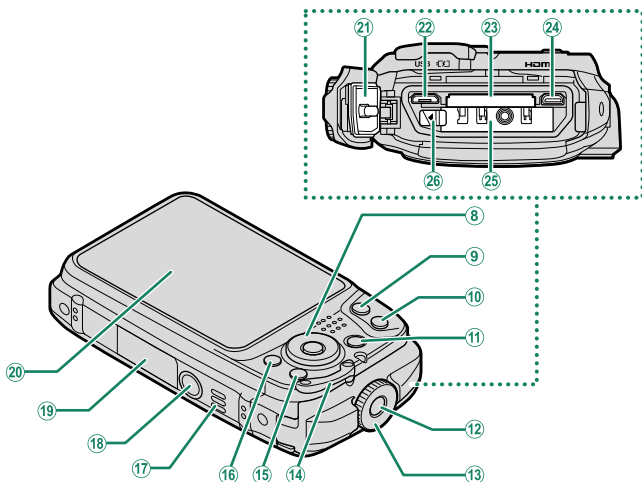

- |   |   |
|---|---|
| ⑧ Selectieknop.....4                        | ⑰ Luidspreker..... 38, 102                  |
| ⑨ W-knop (uitzoomen) ..... 31, 83           | ⑱ Bevestigingspunt voor statief             |
| ⑩ T-knop (inzoomen) ..... 31, 83            | ⑲ Naamplaat van product ..... zie hieronder |
| ⑪ ▶-knop (afspelen) ..... 32                | ⑳ LCD-scherm.....6                          |
| ⑫ Veiligheidsslot..... 15, 17               | ㉑ Waterbestendige afdichting.....xiii, 16   |
| ⑬ Vergrendeling..... 15, 17                 | ㉒ Micro USB-aansluiting (micro-B) .....126  |
| ⑭ Bevestigingsoog voor de draagriem..... 14 | ㉓ Geheugenkaartsleuf..... 15                |
| ⑮ DISP (display)/BACK-knop.....8, 81        | ㉔ Micro HDMI-aansluiting (type D).....120   |
| ⑯ Seriestand-knop..... 5, 53, 54, 56        | ㉕ Batterijencompartiment ..... 15           |
| 📶 (draadloos versturen)-knop                | ㉖ Batterijvergrendeling..... 17             |
| (afspeelstand).....110                      |   |

### Naamplaat van product

Verwijder de naamplaat van het product niet. Ze verstrekt de FCC ID, het KC-keurmerk, de CMIIT ID, het serienummer en andere belangrijke informatie.

## De keuzeknop

Gebruik de ▲▼◀▶ (omhoog, omlaag, links en rechts), knoppen om menuonderdelen te markeren of om toegang te krijgen tot camerafuncties.

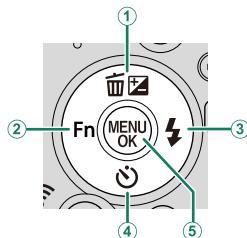

- ① Verplaats cursor omhoog (▲)  
☒-knop (belichtingscorrectie) ..... 52  
🗑-knop (wissen) ..... 33
- ② Verplaats cursor naar links (◀)  
Fn (functie)-knop ..... 114
- ③ Verplaats cursor naar rechts (▶)  
⚡-knop (flitsen) ..... 59, 114
- ④ Verplaats cursor omlaag (▼)  
☺-knop (zelfontspanner) ..... 61, 114
- ⑤ MENU/OK-knop ..... 11, 66, 84, 100

### De Fn (functie)-knoppen

- De ⚡ (flitslicht) -knop en ☺ (zelfontspanner) -knop kunnen ook dienen als **Fn** (functie) knoppen. Het ingedrukt houden van de ▼, ◀ of ▶ -knop tijdens het opnemen activeert de toegewezen functie, waardoor een menu met beschikbare opties wordt weergegeven.
- De functies toegewezen aan de functieknoppen kunnen worden geselecteerd met behulp van het **Fn FUNCTIE-INS. (Fn)** item in het instellingenmenu (📖 105, 115).
- Functieselectie is ook toegankelijk door de functie of **DISP/BACK**-knop ingedrukt te houden.

## De seriestandknop

Druk op de seriestandknop (📷) om te schakelen tussen enkel-beeldstand en seriestand.

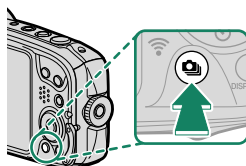

Stand		📖	Stand		📖
📷	STILSTAAND BEELD	30	4K📷	4K BARST	54
📷📷	CONTINU	54	HDR	HDR	56

## Cameraschermen

Deze sectie geeft een overzicht van de indicatoren die mogelijk worden weergegeven tijdens het fotograferen.

! Ter illustratie worden displays getoond met alle indicatoren brandend.

### Het LCD-scherm

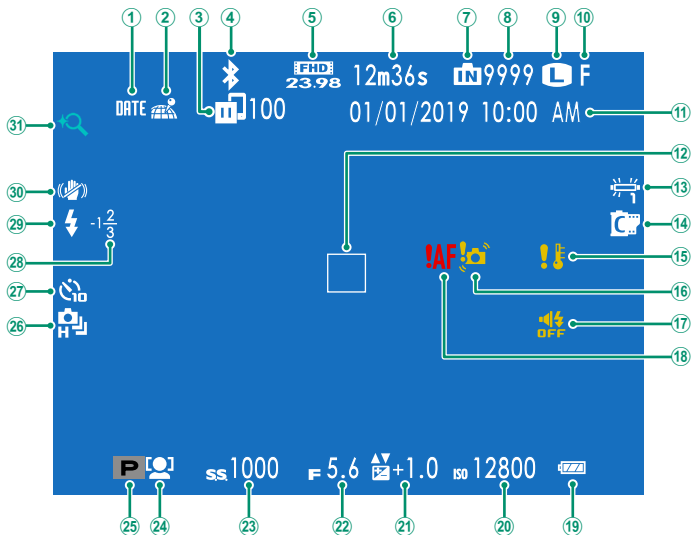



① Datumstempel .....	107	⑪ Indicator Geluid en flits .....	101
② Downloadstatus locatiegegevens .....	110	⑫ Scherpstellingswaarschuwing .....	31
③ Uploadstatus beelden .....	84	⑬ Batterijniveau .....	24
④ Bluetooth AAN/UIT .....	108	⑭ Gevoeligheid .....	68
⑤ Filmmodus .....	36, 74	⑮ Belichtingscompensatie .....	52
⑥ Resterende filmopnametijd .....	36	⑯ Diafragma	
⑦ Indicator intern geheugen <sup>1</sup>		⑰ Sluittijd	
⑧ Aantal beschikbare foto's <sup>2</sup> .....	155	⑱ Inst. gezichts-/oogherken. ....	66
⑨ Beeldgrootte .....	69	⑲ Opnamestand .....	42
⑩ Beeldkwaliteit .....	70	⑳ Continu-stand .....	53
⑪ Datum en tijd .....	25, 100	㉑ Indicator zelfontspanner (Intervalopname / Timelapsefilm) .....	70
⑫ Scherpstelframe .....	58	㉒ Flitscompensatie .....	73
⑬ Witbalans .....	60, 73	㉓ Flitsstand .....	59
⑭ FINEPIX kleur .....	70	㉔ IS mode .....	76
⑮ Temperatuurwaarschuwing .....	154	㉕ Intell. digitale zoom .....	78
⑯ Onscherpewaarschuwing .....	152		

1 : duidt aan dat er geen geheugenkaart is geplaatst en dat foto's in het interne geheugen van de camera worden opgeslagen; knippert geel tijdens het opnemen van beelden. Als er een geheugenkaart is geplaatst, knippert een geel -pictogram in het scherm tijdens het opnemen van beelden.

2 Toont "9999" als er ruimte is voor meer dan 9999 beelden.

## Schermhelderheid aanpassen

Gebruik de opties in het  **SCHEM SET-UP** menu om de helderheid en kleurschakering van de LCD-monitor aan te passen wanneer wijzigingen in de omgevingshelderheid het scherm moeilijk te lezen maken. Kies **LCD-HELDERHEID** om de helderheid aan te passen of **LCD KLEUR** om de tint aan te passen.

## De DISP/BACK-knop

Druk op **DISP/BACK** om als volgt door de weergavestanden te bladeren.

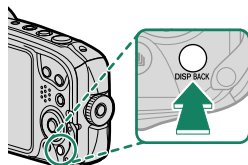

*Standaard*

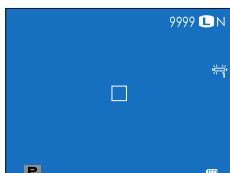

*Informatie Uit*



## De standaardweergave aanpassen

Om de items getoond in de standaardweergave te kiezen:

### 1 Geef standaardindicatoren weer.

Gebruik de **DISP/BACK**-knop om standaardindicatoren weer te geven.

### 2 Selecteer **DISP. INST. OP MAAT**.

Selecteer  **SCHERM SET-UP** > **DISP. INST. OP MAAT** in het instellingenmenu.

### 3 Kies items.

Markeer items en druk op **MENU/OK** om te selecteren of te deselecteren.

Item	Standaard	Item	Standaard
COMPRICHTL.	<input type="checkbox"/>	DUAL BEELDSTABILISATIEMOD.	<input checked="" type="checkbox"/>
ELEKTR. WATERPAS	<input type="checkbox"/>	WITBALANS	<input checked="" type="checkbox"/>
FOCUSFRAME	<input checked="" type="checkbox"/>	FINEPIX KLEUR	<input checked="" type="checkbox"/>
OPNAMEMODUS	<input checked="" type="checkbox"/>	REST. BEELDJES	<input checked="" type="checkbox"/>
DIAFR/S-SNELHEID/ISO	<input checked="" type="checkbox"/>	BEELDFORM/-KWALITEIT	<input checked="" type="checkbox"/>
INFORMATIE-ACHTERGROND	<input type="checkbox"/>	FILMMODUS & OPNAMETIJD	<input checked="" type="checkbox"/>
Belichtingscomp. (Getal)	<input checked="" type="checkbox"/>	INTELL. DIGITALE ZOOM	<input checked="" type="checkbox"/>
FLITSLICHT	<input checked="" type="checkbox"/>	OPDRACHT BEELDOVERDRACHT	<input checked="" type="checkbox"/>
DOORLOPENDE MODUS	<input checked="" type="checkbox"/>	ACCUNIVEAU	<input checked="" type="checkbox"/>

### 4 Sla wijzigingen op.

Druk op **DISP/BACK** om de wijzigingen op te slaan.

### 5 Sluit de menu's af.

Druk op **DISP/BACK** zoals nodig om terug te keren naar de opnameweergave.

**Virtuele Horizo**

Als u **ELEKTR. WATERPAS** selecteert, wordt de virtuele horizon weergegeven. De camera is waterpas als de twee lijnen over elkaar liggen. Houd er rekening mee dat de virtuele horizon mogelijk niet wordt weergegeven als de cameralens naar boven of naar beneden wordt gericht.

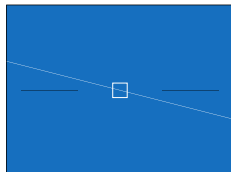

## De Menu's Gebruiken

Druk op **MENU/OK** om de menu's weer te geven.

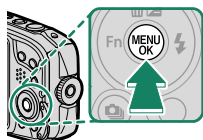

Om in de menu's te navigeren:

- 1 Druk op **MENU/OK** om de menu's weer te geven.



- 2 Druk op de keuzeknop links om het tabblad voor het huidige menu te selecteren.



*Tabblad*

- 3 Druk de keuzeknop omhoog of omlaag om het tabblad (**1**, **2**, **3**, **1**, **2**, **3**, **1** of **2**) met de gewenste optie te markeren.
- 4 Druk op de selectieknop rechts om de cursor in het menu te plaatsen.



# Eerste stappen

# 2

## De draagriem bevestigen

Bevestig de draagriem aan het oogje zoals afgebeeld.

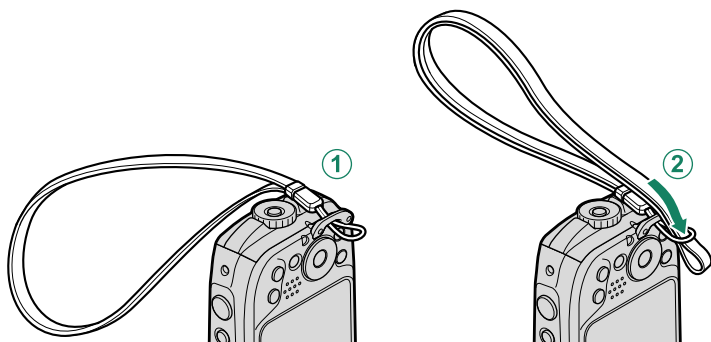

**!** Zorg ervoor dat de draagriem goed vastzit om te voorkomen dat de camera valt.



## De batterij en een geheugenkaart plaatsen

Plaats de batterij en de geheugenkaart zoals hieronder beschreven.

❗ Controleer, voordat u verdergaat, of de waterbestendige afdichting vrij is van vreemde materialen, zoals beschreven op pagina xiii.

### 1 Open de kap van het batterijvak.

Houd de veiligheidsvergrendeling ingedrukt (1), draai aan de vergrendeling (2) en open het deksel van het batterijencompartiment (3).

Verwijder voor het openen van de afdekkap van het batterijencompartiment waterdruppels en andere vreemde materialen met een droge doek.

- ❗ • Open de afdekkap van het batterijencompartiment nooit wanneer de camera is ingeschakeld. Het niet in acht nemen van deze voorzorgsmaatregel kan beschadiging van fotobestanden of geheugenkaarten tot gevolg hebben.
- Gebruik niet te veel kracht wanneer u de kap van het batterijvak opent of sluit.

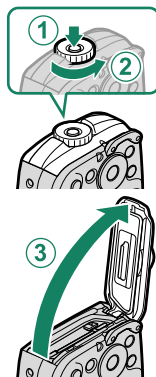

### 2 Plaats de batterij zoals afgebeeld.

Terwijl u de batterij gebruikt om het batterijklepje naar een kant te drukken, plaatst u eerst de contactpunten van de batterij in de richting die wordt aangegeven door de pijl.

- ❗ • *Plaatsen van de batterij in de verkeerde richting kan leiden tot beschadiging van de camera. Zorg ervoor dat u de batterij in de juiste richting plaatst.*
- Controleer of de batterij stevig vastzit.

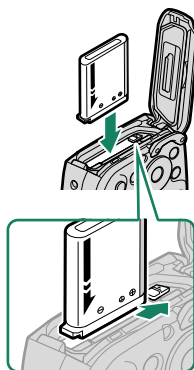

### 3 Plaats de geheugenkaart.

- ⚠ • Let erop dat u de geheugenkaart in de juiste richting in de kaartsleuf steekt, steek de kaart er niet onder een hoek in en oefen geen kracht uit. Als de geheugenkaart niet of niet correct is geplaatst, verschijnt **IN** op het LCD-scherm en wordt het interne geheugen gebruikt voor opname en afspelen.
- Houd de kaart in de getoonde richting en schuif deze in het apparaat totdat deze aan de achterkant van de sleuf vastklikt.

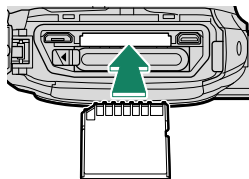

### 4 Houd het deksel van het batterijencompartiment in gesloten toestand tegen de camerabody (1), draai aan de vergrendeling totdat deze op zijn plaats klikt (2), wat aangeeft dat het deksel vast zit.

- ⚠ • Als de kap niet dicht kan, controleert u of de batterij in de juiste richting is geplaatst.
- Controleer voor het sluiten van het afdekkapje of er geen stof, zand of ander vreemd materiaal op de waterbestendige afdichting of aangrenzende oppervlakken aanwezig is.
- Stel het afdekkapje van het batterijencompartiment bij het sluiten niet bloot aan overmatige horizontale krachten. Het niet in acht nemen van deze voorzorgsmaatregel kan tot gevolg hebben dat de waterdichte afdichting verkeerd wordt uitgelijnd, waardoor er water de camera binnen kan dringen.
- Controleer of het deksel goed vast zit door de vergrendeling in de tegengestelde richting te draaien en controleer of het deksel niet opengaat.

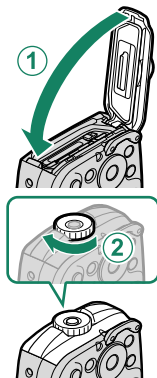

### 5 Formateer de geheugenkaart (📄 111).

- ⚠ Nieuwe geheugenkaarten moeten vóór het eerste gebruik worden geformatteerd en alle geheugenkaarten die in een computer of ander apparaat zijn gebruikt, moeten ook weer worden geformatteerd.

### Controleren of het afdekkapje is vergrendeld

- Zorg ervoor dat de draagriem niet verstrikt raakt in het deksel.

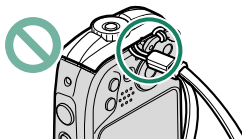

- Controleer of de vergrendeling gesloten is.

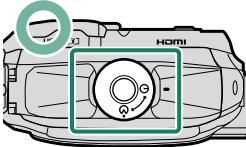
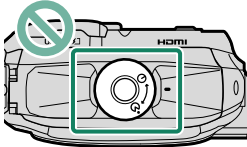
Juist	Onjuist
 <p data-bbox="140 564 495 649">Het indicatielampje geeft aan dat de vergrendeling zich in de gesloten positie bevindt.</p>	 <p data-bbox="549 564 903 649">Het indicatielampje geeft aan dat de vergrendeling zich niet in de gesloten positie bevindt.</p>

### De batterij en de geheugenkaart verwijderen

Voordat u de batterij of de geheugenkaart verwijdert, moet de camera worden uitgeschakeld, waarna het afdekkapje van het batterijencompartiment kan worden geopend.

Druk de batterijvergrendeling opzij om de batterij vrij te geven en laat de batterij uit de camera glijden.

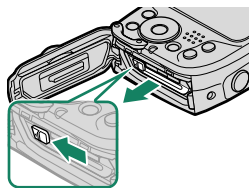

- ⚠ De batterij kan warm worden bij gebruik in omgevingen met hoge temperaturen. Wees voorzichtig bij het verwijderen van de batterij.

De geheugenkaart kan worden verwijderd door de kaart omlaag te drukken en langzaam omhoog te laten komen. De geheugenkaart kan nu met de hand worden verwijderd. Bij het verwijderen van een geheugenkaart kan de kaart te snel worden uitgeworpen. Gebruik uw vinger om deze tegen te houden en laat de kaart zachtjes los.

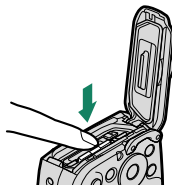

- ⚠ Druk op het midden van de kaart wanneer u het uitwerpt.

## Compatibele geheugenkaarten

- De camera kan worden gebruikt met SD-, SDHC- en SDXC-geheugenkaarten. De UHS-I businterface wordt ondersteund.
- Gebruik een geheugenkaart met een UHS-snelheidsklasse van 3 of hoger voor 4K barst fotografie of tijdens het opnemen van films.
- Een lijst met ondersteunde geheugenkaarten is beschikbaar op de Fujifilm-website. Bezoek voor meer informatie:  
*[http://www.fujifilm.com/support/digital\\_cameras/compatibility/](http://www.fujifilm.com/support/digital_cameras/compatibility/)*.



- *Voorkom dat de camera wordt uitgeschakeld of dat de geheugenkaart wordt verwijderd terwijl de camera bezig is met het formatteren van de geheugenkaart of met het wegschrijven of wissen van gegevens.* Het niet in acht nemen van deze voorzorgsmaatregel kan de kaart beschadigen.
- Geheugenkaarten kunnen worden vergrendeld, zodat de kaart niet geformatteerd kan worden en er geen foto's opgeslagen of gewist kunnen worden. Schakel de schrijfbeveiligingsschakelaar naar de ontgrendelde stand voordat u de geheugenkaart in de camera plaatst.
- Geheugenkaarten zijn klein en kunnen ingeslikt worden; houd ze buiten het bereik van kinderen. Als een kind een geheugenkaart inslikt, moet u onmiddellijk medische hulp inroepen.
- miniSD- of microSD-adapters die groter of kleiner zijn dan geheugenkaarten, worden mogelijk niet normaal uitgeworpen. Breng de camera naar een erkend service center als dit gebeurt. Probeer de kaart niet met geweld uit de camera te halen.
- Bevestig geen etiketten of andere voorwerpen op geheugenkaarten. Etiketten die losraken kunnen cameradefecten veroorzaken.
- Bij sommige soorten geheugenkaarten kunnen filmopnamen onderbreken vertonen.
- Bij het repareren van de camera kunnen de gegevens die in het interne geheugen zijn opgeslagen, gewist of beschadigd worden. Tevens dient u zich er van bewust te zijn dat de reparateur de in het geheugen opgeslagen foto's kan bekijken.
- Nadat de eerste foto is gemaakt na het formatteren van een geheugenkaart of intern geheugen in de camera, maakt de camera een map aan waarin foto's worden opgeslagen. U mag deze map niet verwijderen of een andere naam geven. Ook mag u de fotobestanden in deze map niet bewerken, wissen of herbenoemen met behulp van een computer of ander apparaat. Gebruik alleen de camera om foto's van geheugenkaarten en uit het interne geheugen te wissen, kopieer de bestanden naar de computer en bewerk of herbenoem de kopieën, en niet de originele bestanden. Het hernoemen van bestanden op de camera kan problemen veroorzaken tijdens het afspeken.

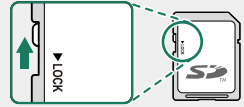

## De batterij opladen

Bij levering is de batterij niet opgeladen. Schakel de camera uit en laad de batterij voor gebruik op. De camera laadt de interne batterij op.

- ! Een NP-45S oplaadbare batterij wordt meegeleverd met de camera.
- Het opladen duurt ongeveer 120 minuten.

### 1 Sluit de plugadapter aan op de netspanningsadapter.

Sluit de plugadapter aan zoals aangegeven, en zorg ervoor dat die volledig op zijn plaats is ingestoken en klikt op de contactklemmen van de netspanningsadapter.

- ! • De meegeleverde stekkeradapter is uitsluitend bedoeld voor gebruik met de AC-5VG-netstroomadapter. Gebruik de stekkeradapter niet met andere apparaten.
- De vorm van de stekkeradapter verschilt afhankelijk van het land van verkoop.

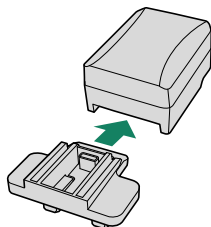

### 2 Open de afdekkap van het batterijencompartiment.

Houd de veiligheidsvergrendeling ingedrukt (1), draai aan de vergrendeling (2) en open het deksel van het batterijencompartiment (3).

Voordat u de afdekkap van het batterijencompartiment opent, gebruikt u een zachte doek om waterdruppels of ander materiaal van de camera te verwijderen.

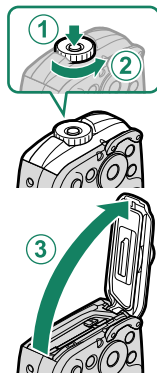

### 3 Laad de batterij op.

Gebruik de bijgeleverde USB-kabel om de camera aan te sluiten op de bijgeleverde netspanningadapter. Steek de netstroomadapter vervolgens in een stopcontact.

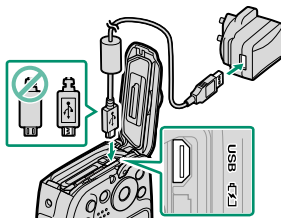

- Sluit de kabel aan op de Micro-USB (Micro-B)-aansluiting van de camera.
- Let erop dat u de connectors in de juiste richting houdt en plug ze volledig in.

### Oplaadstatus

De zelfontspannerlamp toont als volgt de laadstatus van de batterij.

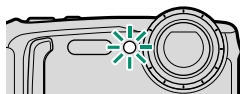

Lampje voor de zelfontspanner	Batterijstatus
Aan	Batterij opladen.
Uit	Opladen voltooid.
Knippert	Batterijfout.



- De batterij laadt niet op terwijl de camera is ingeschakeld.
- De meegeleverde netstroomadapter is compatibel met stroomvoorzieningen van 100 tot 240 V (voor overzees gebruik is een stekkeradapter vereist).
- Bij levering is de batterij niet opgeladen. Schakel de camera uit en laad de batterij voor gebruik op.
- Bevestig geen etiketten of andere voorwerpen op de batterij. Het niet in acht nemen van deze voorzorgsmaatregel kan het verwijderen van de batterij uit de camera onmogelijk maken.
- Voorkom dat de batterijpolen worden kortgesloten. Anders kan de batterij oververhit raken.
- Lees de voorzorgsmaatregelen in "De batterij en stroomvoeding".
- Gebruik uitsluitend echte Fujifilm oplaadbare batterijen die voor gebruik in deze camera goedgekeurd zijn. Anders kan de batterij en/of de batterijlader defect raken.
- Probeer niet de labels van de batterij te halen of de behuizing te openen.
- Een batterij die niet wordt gebruikt, verliest langzaam haar lading. Laad de batterij een of twee dagen vóór gebruik op. Als de batterij niet kan opladen, heeft deze het einde van haar levensduur bereikt en moet deze worden vervangen.
- Trek de stekker van de adapter uit het stopcontact wanneer de adapter niet in gebruik is.
- Verwijder vuil van de batterijpolen met een schone, droge doek. Neemt u deze voorzorgsmaatregel niet in acht, dan kan de batterij mogelijk niet worden opgeladen.
- Oplaadtijden kunnen toenemen bij zeer lage of zeer hoge temperaturen.
- De camera werkt in externe voedingsmodus als de camera wordt ingeschakeld terwijl deze op netstroom is aangesloten en de batterij is geplaatst.



## De camera in- en uitschakelen

Gebruik de **ON/OFF**-knop om de camera aan en uit te zetten.

Druk eenmaal op de **ON/OFF**-knop om de camera in te schakelen en nogmaals om het uit te schakelen.

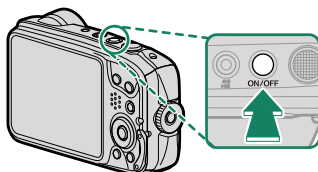

- ⚠ • Vingervlekken en vuil op het beschermende glasplaatje van de lens zijn van invloed op de kwaliteit van de foto's. Houd het glas altijd schoon.
- Er kan worden gevraagd of u wilt controleren of het deksel van het batterijencompartiment is vergrendeld, maar dit duidt niet op een defect.

- 📄 • Door op de ▶-knop te drukken tijdens het fotograferen, begint het afspelen.
- Druk de ontspanknop half in om terug te keren naar de opnamemodus.
- De camera wordt automatisch uitgeschakeld als er geen handelingen worden uitgevoerd gedurende de geselecteerde tijdsduur voor **🔋 STROOMBEHEER > UITSCHAKELEN**.
- Selecteren van **HOGE PRESTATIE** voor **🔋 STROOMBEHEER** verkort de opstarttijd.

### Afspelstand

- Houd de ▶-knop gedurende ongeveer een seconde ingedrukt om de camera in te schakelen en het afspelen te starten.
- Druk nogmaals op de ▶-knop of druk op de **ON/OFF**-knop om de camera uit te schakelen.

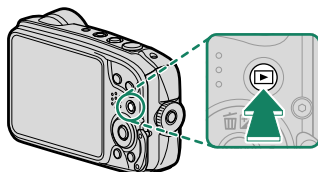

## Het batterijniveau controleren

Controleer het batterijniveau in het scherm na het inschakelen van de camera.

Het batterijniveau wordt als volgt weergegeven:



Indicator	Beschrijving
 (wit)	Batterij is gedeeltelijk ontladen.
 (wit)	Batterij voor meer dan de helft ontladen.
 (rood)	Batterij bijna leeg. Laad batterij op.
 (knippert rood)	Batterij is leeg. Zet de camera uit en laad de batterij op.

## Basisinstellingen

Wanneer u de camera de eerste keer aanzet, kunt u een taal kiezen en de cameraklok instellen. Met standaardinstellingen kunt u ook de camera koppelen meteen smartphone of tablet zodat u later de klokken kunt synchroniseren of foto's kunt downloaden. Volg de stappen hieronder wanneer u de camera de eerste keer aanzet.

Als u de camera aan een smartphone of tablet wilt koppelen, installeer en start de meest recente versie van de FUJIFILM Camera Remote-app op het apparaat alvorens u doorgaat. Voor meer informatie bezoekt u: [http://app.fujifilm-dsc.com/en/camera\\_remote/](http://app.fujifilm-dsc.com/en/camera_remote/)

### 1 Schakel de camera in.

Een taalkeuzediaalogoogvenster zal worden weergegeven.

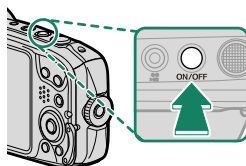

### 2 Kies een taal.

Markeer een taal en druk op **MENU/OK**.

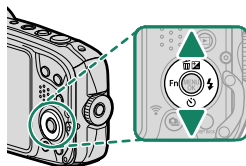

### 3 Koppel de camera aan de smartphone of tablet.

Druk op **MENU/OK** op de camera en tik op **KOPPELREGISTRATIE** in FUJIFILM Camera Remote.

Om het koppelen over te slaan, druk op **DISP/BACK**.



## 4 Controleer de tijd.

Wanneer de koppeling compleet is, wordt u aangespoord om de cameraklok in te stellen op de tijd die is gemeld door de smartphone of tablet. Controleer of de tijd klopt.



Om de klok handmatig in te stellen, druk op **DISP/BACK** (📖 27).



## 5 Synchroniseer de camera-instellingen met de instellingen die op uw smartphone of tablet geconfigureerd zijn.



De geselecteerde optie kan op elk gewenst moment worden gewijzigd met behulp van **📶 VERBINDING INSTELLING > Bluetooth INSTELLINGEN**.



## 6 Stel de klok in.

Druk op **MENU/OK** om de cameraklok in te stellen op de tijd die gemeld is door de smartphone of tablet en verlaat de opnamemodus.



Als er gedurende langere tijd geen batterij in de camera zit, wordt de cameraklok teruggezet en wordt het taalkeuzevenster weergegeven wanneer de camera wordt ingeschakeld.

### De huidige stap overslaan

Druk op **DISP/BACK** om de huidige stap over te slaan. Een bevestigingsdialoog wordt weergegeven; selecteer **NEE** om te voorkomen dat u stappen herhaalt die u oversloeg de volgende keer dat u de camera aanzet.

## Een andere taal kiezen

Om de taal te wijzigen:

- 1 Geef taalopties weer.**  
Geef het instellingenmenu weer en selecteer  言語/LANG..
- 2 Kies een taal.**  
Markeer de gewenste optie en druk op **MENU/OK**.

## De tijd en datum veranderen

Om de cameraklok in te stellen:

- 1 Geef DATUM/TIJD-opties weer.**  
Geef het instellingenmenu weer en selecteer  DATUM/TIJD.
- 2 Stel de klok in.**  
Druk de keuzeknop naar links of rechts om het jaar, de maand, de dag, het uur of de minuten te selecteren en druk omhoog of omlaag om de instelling te wijzigen. Druk op **MENU/OK** om de klok in te stellen.



# Basisfotografie en afspelen

# 3

## Foto's maken

Deze paragraaf geeft uitleg over basisfotografie.

### 1 Schakel de camera in.

Druk op de **ON/OFF**-knop om de camera in te schakelen. **SR+** opname-indicatoren worden weergegeven.

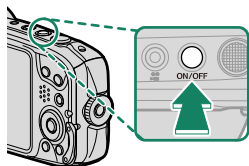

- 1 **Scène:** De camera selecteert automatisch de juiste scène.
- 2 **Het -pictogram:** Geeft aan dat de camera aan het scherpstellen is op de ogen van de onderwerpen.

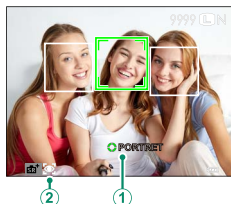

 In de **SR+** stand past de camera continu de scherpstelling aan en zoekt naar ogen waardoor de gebruiksduur van de batterij wordt verkort; bovendien kan het geluid van het scherpstellen van de camera hoorbaar zijn.

### 2 Maak de camera gereed.

Houd met beide handen de camera stevig vast en laat uw ellebogen rusten tegen uw zij. Trillende of onvaste handen kunnen uw foto's wazig maken.

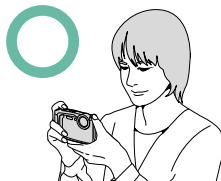

Houd uw vingers en andere voorwerpen uit de buurt van de lens en de flitser en van het beschermende glasplaatje op de lens om te voorkomen dat de foto's onscherp of te donker (onderbelicht) worden.

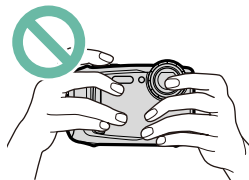



### 3 Zet de foto in een kader.

Gebruik de zoomknoppen om de foto op het LCD-scherm te kaderen.

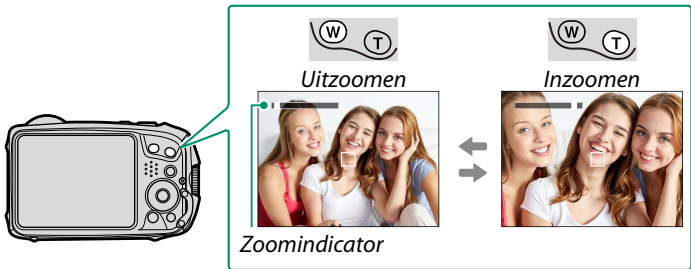

### 4 Stel scherp.

Houd de ontspanknop half ingedrukt om scherp te stellen.

- **Als de camera kan scherpstellen**, klinken er twee pieptonen en verandert het scherpstelkader van wit naar groen.
- **Als de camera niet kan scherpstellen**, wordt het scherpstelkader rood en wordt **!AF** weergegeven. Pas de compositie aan of gebruik scherpstelvergrendeling (📖 58).



- De lens kan tijdens het scherpstellen geluid maken; dit is normaal.
- Als het onderwerp slecht belicht is, gaat de AF-hulpverlichting mogelijk branden om te assisteren bij de scherpstelbewerking.
- Scherpstelling en belichting vergrendelen wanneer de ontspanknop half wordt ingedrukt. De scherpstelling en belichting worden vergrendeld zolang u de knop in deze positie blijft (AF/AE-vergrendeling).
- De camera stelt scherp op onderwerpen op elke afstand in het macro- en standaard-scherpstelbereik voor het objectief.

### 5 Neem een foto.

Druk de ontspanknop rustig en volledig in om de foto te maken.

## Foto's bekijken

Foto's kunnen in het LCD-scherm worden bekeken.

Druk op  om de foto's schermvullend te bekijken.

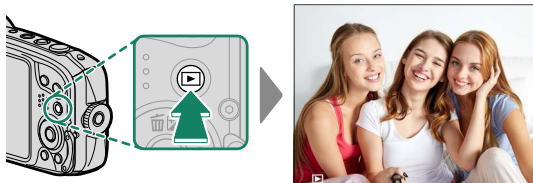

Druk op de keuzeknop rechts om de foto's te bekijken in de volgorde waarin ze zijn gemaakt, en op links om de foto's in omgekeerde volgorde te bekijken. Houd de selectieknop ingedrukt om snel naar de gewenste foto te bladeren.

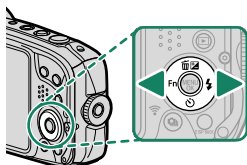

 Foto's gemaakt met andere camera's worden gemarkeerd met een  ("geschenkebeeld")-pictogram om aan te duiden dat deze misschien niet correct worden weergegeven en dat mogelijk de zoomweergave niet beschikbaar is.



## Foto's wissen

Gebruik de (▲)-knop om foto's te wissen.



Gewiste foto's kunnen niet worden teruggehaald. Kopieer eerst alle belangrijke foto's naar een computer of ander opslagapparaat.

- 1 Druk, als een afbeelding in volledig scherm wordt weergegeven, op de (▲)-knop en selecteer **ENKELE FOTO**.

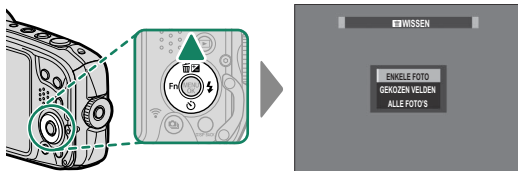

- 2 Druk de keuzeknop naar links of rechts om door de foto's te bladeren en druk op **MENU/OK** om te wissen.



- Foto's worden verwijderd zodra u op de knop **MENU/OK** drukt; zorg ervoor dat u niet per ongeluk foto's wist.
- Herhaal dit zo vaak als nodig is om meer foto's te wissen. Geef de foto weer die u wilt wissen en druk op **MENU/OK**.
- Beveiligde foto's kunnen niet worden gewist. Verwijder de beveiliging van foto's die u wilt wissen ( 92).
- Foto's kunnen eveneens worden gewist met behulp van **WISSEN** in het afspeelmenu ( 87).



# Films opnemen en afspelen

# 4



## Films opnemen

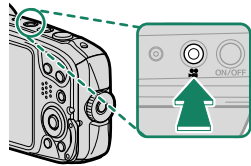

In dit hoofdstuk wordt beschreven hoe u films kunt opnemen.

- 1 Druk op  om een film op te nemen.

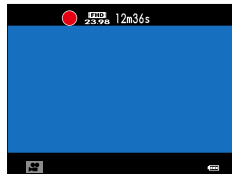

- Een opname-indicator () wordt weergegeven tijdens de opname.
- Op het scherm wordt ook de resterende tijd weergegeven.



 De zoom kan tijdens de opname worden ingesteld ( 31).

- 2 Druk nogmaals op de -knop om de opname te beëindigen. De opname wordt automatisch beëindigd wanneer de maximale filmlengte wordt bereikt of het geheugen vol is.

-  Elektronische vibratiereductie wordt niet uitgevoerd wanneer **4K 2160/15P** of **4K 1080/59.94P** is geselecteerd voor **FILM SET-UP > FILMMODUS** ( 74).
- Open het batterijcompartiment niet tijdens het opnemen van films. Doet u dit wel, dan kan de film wellicht niet worden afgespeeld.
- Gebruik een geheugenkaart met een UHS-snelheidsklasse van 3 of hoger bij het opnemen van films.
- Het gebied dat is vastgelegd wanneer **AAN** is geselecteerd voor **DIGIT. BEELDSTABIL.** is kleiner dan wordt weergegeven in de monitor.
- Geluid wordt opgenomen met de ingebouwde microfoon; bedek de microfoon niet tijdens opnemen.
- Houd er rekening mee dat de microfoon mogelijk ook geluiden van de lens of andere camerageluiden oppikt tijdens het opnemen.
- In films met zeer heldere onderwerpen kunnen verticale of horizontale strepen verschijnen. Dit is normaal en duidt niet op een defect.



Opnemen is mogelijk niet beschikbaar bij bepaalde instellingen, terwijl in andere gevallen de instellingen mogelijk niet van toepassing zijn tijdens de opname.

### DIGIT. BEELDSTABIL.

Beeldstabilisatie kan worden gebruikt om schudden van de camera tijdens het filmen te corrigeren, waardoor u opnames krijgt met minder trillingen.

Beeldstabilisatie kan aan of uit worden gezet met behulp van de **DIGIT. BEELDSTABIL.** optie in het opnamemenu ( 76).

## Filminstellingen aanpassen

- Pas de filminstellingen aan in het **FILM SET-UP**-menu.
- De filmsoort, framegrootte en frame rate kan geselecteerd worden met **FILM SET-UP > FILMMODUS**.
- De AF-velddmodus voor video-opname wordt geselecteerd met **FILM SET-UP > FOCUSMODUS**; kies uit **CONTINU AF** en **ENKELVOUDIG AF**.
- De scherpstelmodus kan worden geselecteerd met **FILM SET-UP > SCHERPSTELMODUS**; selecteer voor continue scherpstelaanpassing **CONTINU AF** of kies **ENKELVOUDIG AF** en schakel Intelligente gezichtsdetectie in.



De temperatuur van de camera kan stijgen als deze langere tijd wordt gebruikt voor het opnemen van films of als de omgevingstemperatuur te hoog is. Dit is normaal en duidt niet op een defect.



- Belichting en witbalans worden tijdens de opname automatisch aangepast. De kleuren en de helderheid van het beeld kunnen enigszins afwijken van het beeld dat werd getoond voordat de opname begon.
- Als het onderwerp slecht belicht is, gaat het AF-hulplicht mogelijk branden om te assisteren bij de scherpstelbewerking. Om het AF-hulplicht uit te schakelen, selecteert u **UIT** voor **AF/MF INSTELLINGEN > AF-HULPLICHT** ( 67).

## Films bekijken



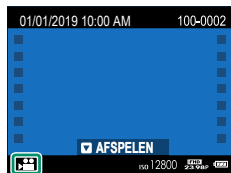

Bekijk films op de camera.

Tijdens het afspelen in volledig scherm worden films aangeduid door een -pictogram. Druk de selectieknoop in om het afspelen van de film te starten.

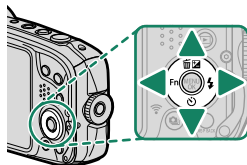

Tijdens het afspelen van een film zijn de volgende handelingen mogelijk:





Keuzeknop	Afspelen in volledig scherm	Afspelen is bezig 	Afspelen gepauzeerd 
	Wissen	Afspelen stoppen	
	Afspelen starten	Afspelen pauzeren	Afspelen starten/hervatten
	Bekijk andere foto's	Snelheid aanpassen	Enkel beeld terugspoelen/vooruitspoelen

De voortgang wordt tijdens het afspelen op het scherm weergegeven.



-  Dek de luidspreker niet af tijdens het afspelen.
- Er wordt geen geluid afgespeeld wanneer **UIT** wordt geselecteerd voor  **GELUID & FLITS**.

-  Druk op **MENU/OK** om het afspelen te pauzeren en een volumeregelaar weer te geven. Druk de keuzeknop omhoog of omlaag om het volume aan te passen; druk nogmaals op **MENU/OK** om het afspelen te hervatten. Het volume kan tevens worden aangepast met behulp van  **GELUID SET-UP > AFSPEEL VOLUME** ( 102).



**Afspeelsnelheid**

Druk de keuzeknop naar links of rechts om de afspeelsnelheid tijdens het afspelen aan te passen. De snelheid wordt aangeduid door het aantal pijltjes (▶ of ◀).

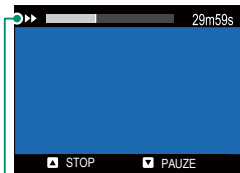

*Pijltjes*



# Foto's maken

# 5

## Een opnamemodus kiezen

Kies een opnamestand overeenkomstig de scène of het type onderwerp.

- 1 Druk op **MENU/OK** om het opnamemenu weer te geven.

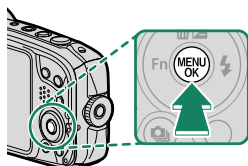

- 2 Selecteer  **OPNAMESTAND** en druk op de keuzeknop rechts om de opties voor de opnamestand weer te geven.



- 3 Selecteer de gewenste stand en druk op **MENU/OK**.



- 4 Druk op **DISP/BACK** om de opnamestand af te sluiten.

## De opties voor Opnamestanden

Stand	Beschrijving
 <b>GEAVANCRD SR AUTO</b>	De camera analyseert automatisch de compositie en selecteert een scène overeenkomstig de opnameomstandigheden en het type onderwerp (📖 44).
<b>P PROGRAMMA AE</b>	In deze stand stelt de camera de belichting automatisch in.
 <b>MULTI-BELICHTING</b>	Maak een foto die twee belichtingen combineert (📖 45).
 <b>PORTRET</b>	Gebruik deze stand voor portretten.
 <b>GEZICHT VERZACHTEN</b>	Verwerkt portretten om het onderwerp een vloeiende, natuurlijke teint te geven.
 <b>LANDSCHAP</b>	Selecteer deze opnamestand voor daglichtfoto's van gebouwen en landschappen.
 <b>GEAVANC. FILTER</b>	Maak foto's met filtereffecten (📖 46).
 <b>PANORAMA</b>	Pan de camera om een reeks samengevoegde foto's vast te leggen om zo een panorama te vormen (📖 48).
 <b>SPORT</b>	Gebruik deze stand voor bewegende onderwerpen.
 <b>NACHT</b>	Kies deze stand voor onderwerpen in schemerlicht of 's nachts.
 <b>NACHT (STAT.)</b>	Kies deze stand voor trage sluitertijden tijdens nachtopnames.
 <b>VUURWERK</b>	Lange sluitertijden worden gebruikt om de lichteffecten van vuurwerk vast te leggen (📖 51).
 <b>ZONSOPKOMST</b>	Selecteer deze stand om de levendige kleuren van zonsopkomsten en zonsopkomsten vast te leggen.
 <b>SNEEUW</b>	Selecteer deze opnamestand voor scherpe, heldere foto's waarin de schittering van sneeuw optimaal tot haar recht komt.
 <b>STRAND</b>	Selecteer deze opnamestand voor scherpe, heldere foto's van zonovergoten stranden.
 <b>ONDER WATER</b>	Kies voor onderwaterfotografie.
 <b>FEESTEN</b>	Om achtergrondverlichting onder omstandigheden met weinig licht vast te leggen.
 <b>BLOEMEN</b>	Selecteer deze opnamestand om levendige close-ups van bloemen te maken.
 <b>DOCUMENTEN</b>	Maak duidelijke foto's van gedrukte tekst of tekeningen.
<b>CALS CALS</b>	Maak foto's bij instellingen voor grootte en beeldkwaliteit die geschikt zijn volgens de richtlijnen van het Japanse ministerie van Land, Infrastructuur, Transport en Toerisme (📖 51).

## SR+ GEAVANCRD SR AUTO

Selecteer **SR+ GEAVANCRD SR AUTO** voor de opnamestand.



De camera selecteert automatisch de juiste scène.

Scène	Scène
<b>AUTO</b>	<b>MACRO</b>
<b>PORTRET</b>	<b>NACHTPORTRET</b>
<b>LANDSCHAP</b>	<b>TEGENLICHTPORTRET</b>
<b>NACHT</b>	<b>ZONSOPKOMST</b>

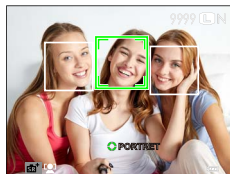

**!** De geselecteerde stand kan verschillen afhankelijk van de opnameomstandigheden. De stand die voor een bepaald onderwerp geselecteerd is kan ook veranderen afhankelijk van de opnameomstandigheden. Als de stand en het onderwerp niet overeenkomen, selecteert u stand **P** (programma AE).

- !**
- Als de camera één of meerdere portretonderwerpen detecteert, wordt het gezicht dat door de camera wordt geselecteerd door een groene rand aangeduid; druk de ontspanknop half in om scherp te stellen. Als er zich meerdere gezichten in de foto bevinden, selecteert de camera het gezicht dat zich het dichtst bij het midden bevindt. De overige gezichten worden aangeduid door witte randen. Om een andere gezicht te selecteren, drukt u op de keuzeknop links.
  - Als de camera een onderwerp detecteert dat geen persoon is, wordt het aangeduid door een groene rand; druk de ontspanknop half in om scherp te stellen. Druk op de keuzeknop links (◀) om de scherpstelling te veranderen van het geselecteerde onderwerp naar het onderwerp in het midden van het beeld of terug.
  - De functie die is toegewezen aan de knop ◀ wordt uitgeschakeld in de stand **SR+ GEAVANCRD SR AUTO**.
  - Als de camera wordt bewogen of het onderwerp verandert van positie onmiddellijk voordat de sluiters wordt ontspannen, kan het gebeuren dat het onderwerp zich niet in de groene rand bevindt als de foto gemaakt wordt.
  - Gezichten kunnen met de camera in verticale of horizontale richting worden gedetecteerd.
  - Het is mogelijk dat de camera de gezichten van onderwerpen die een bril dragen of wiens ogen bedekt zijn door hun haar of door andere voorwerpen niet detecteert.

## MULTI-BELICHTING

Maak een foto die twee belichtingen combineert.

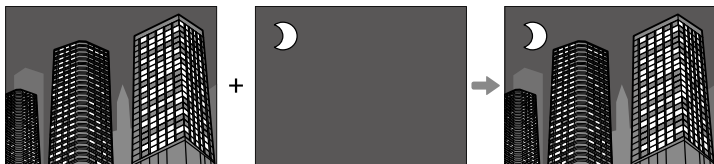

1 Selecteer  **MULTI-BELICHTING** voor de opnamestand.

2 Maak de eerste foto.

3 Druk op **MENU/OK**. De eerste foto wordt bovenaan in het beeld weergegeven door de lens en u wordt gevraagd om de tweede foto te maken.



- Druk de keuzeknop naar links om terug te keren naar Stap 2 en de eerste foto opnieuw te maken.
- Druk op **DISP/BACK** om de eerste foto op te slaan zonder een meervoudige belichting te maken.

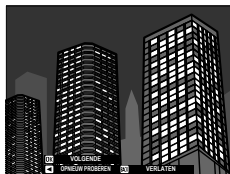

4 Maak de tweede foto met behulp van het eerste beeld als leidraad.

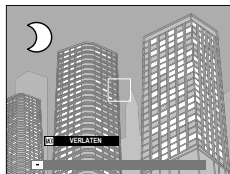

5 Druk op **MENU/OK** om de meervoudige belichting te creëren, of druk de keuzeknop naar links om naar Stap 4 terug te keren en maak de tweede foto opnieuw.



## Maak foto's met filtereffecten.

- 1 Selecteer **Adv** GEAVANC. FILTER voor de opnamestand.

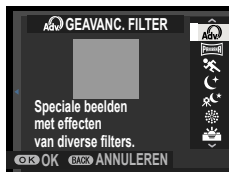

- Geavanceerde filteropties kunnen ook worden weergegeven door op een functietoets te drukken. Geavanceerde filterselectie is standaard toegewezen aan de ◀-knop.
- Geavanceerde filterselectie kan ook worden toegewezen aan andere functieknoppen (📖 115).
- De ◀-knop kan ook worden toegewezen aan andere functies met behulp van het item **Fn** FUNCTIE-INS. (Fn) in het instellingenmenu.

- 2 Een menu met geavanceerde filteropties wordt weergegeven.





### 3 Markeer een van de volgende opties en druk op **MENU/OK**.

Filter	Beschrijving
 <b>SPEELGOEDCAMERA</b>	Kies voor een retro speelgoedcamera-effect.
 <b>POP-KLEUR</b>	Maak beelden met hoog contrast met verzadigde kleuren.
 <b>HIGH-KEY</b>	Creëer heldere beelden met een laag contrast.
 <b>LAAG-TOON</b>	Creëer uniforme donkere tonen met enkele gebieden die over opgelichte vlakken beschikken.
 <b>FISH-EYE</b>	Maak een bol effect van een fish-eye groothoek lens.
 <b>DYNAMISCHE KLEURTOON</b>	Dynamische kleurtoonexpressie wordt gebruikt voor een fantasie-effect.
 <b>MINIATUUR*</b>	De boven- en onderzijden van foto's worden onscherp gemaakt voor een diorama-effect.
 <b>CROSS-SCREEN*</b>	Voor een sterpatroon met strepen uit heldere voorwerpen. De effecten van het sterfilter kunnen na het maken worden bekeken.
 <b>RIJK EN FIJN</b>	Een rijk en fijn effect toevoegen aanbevolgen voor tafelfotografie.
 <b>ZWARTWIT(NIR)</b>	Zwartwitfotografie zoals genomen door een bijna-infraroodcamera.
 <b>GEDEELTE KLEUR (ROOD)</b>	Delen van het beeld die de geselecteerde kleur hebben, worden opgenomen in die kleur. Alle andere delen van het beeld worden in zwart-wit vastgelegd.
 <b>GEDEELTE KLEUR (ORANJE)</b>	
 <b>GEDEELTE KLEUR (GEEL)</b>	
 <b>GEDEELTE KLEUR (GROEN)</b>	
 <b>GEDEELTE KLEUR (BLAUW)</b>	
 <b>GEDEELTE KLEUR (PAARS)</b>	
 <b>ZACHTE FOCUS</b>	Creëer een look die gelijkmatig zacht is over het hele beeld.

\* Niet beschikbaar tijdens het opnemen van films.

 Afhankelijk van het onderwerp en de camera-instellingen kunnen beelden in sommige gevallen korrelig zijn of variëren in helderheid of kleurtoon.

Volg de aanwijzingen op het scherm om een panoramafoto te maken.

- 1 Selecteer **PANORAMA** voor de opnamestand.



- 2 Druk de keuzeknop naar links om de grootte van de hoek te selecteren waarmee u de camera tijdens het fotograferen wilt pannen. Markeer een grootte en druk op **MENU/OK**.
- 3 Druk de keuzeknop naar rechts om verschillende panrichtingen te bekijken. Markeer een panrichting en druk op **MENU/OK**.
- 4 Druk de ontspanknop volledig in om het opnemen te starten. U hoeft de ontspanknop tijdens het fotograferen niet ingedrukt te houden.

- 5 Pan de camera in de met de pijl aangegeven richting. De opname wordt automatisch beëindigd wanneer de camera volledig tot aan het aangegeven einde is gepand en het panorama-beeld is voltooid.

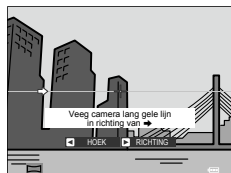

### Voor de beste resultaten

Houd uw ellebogen tegen uw zij en beweeg de camera in een kleine cirkel met een constante lage snelheid, waarbij de camera horizontaal of onder een rechte hoek wordt gehouden. Let op dat u alleen in de richting pant die wordt aangegeven door de hulplijnen. Gebruik een statief voor de beste resultaten. Als het resultaat niet naar wens is, probeer dan te pannen met een andere snelheid.



- Als de ontspanknop in zijn geheel wordt ingedrukt voordat het panorama is voltooid, wordt de opname beëindigd en wordt mogelijk geen panorama vastgelegd.
- Het laatste deel van het panorama wordt mogelijk niet vastgelegd als het opnemen wordt gestopt voordat het panorama compleet is.
- Panorama's worden van meerdere foto's gemaakt en de camera is in sommige gevallen niet in staat de beelden perfect met elkaar te verbinden.
- Panorama's kunnen onscherp worden als het onderwerp slecht belicht wordt.
- De opname kan worden onderbroken als de camera te snel of te langzaam wordt bewogen. De opname wordt geannuleerd wanneer de camera wordt bewogen in een andere richting dan wordt aangegeven.
- In sommige gevallen neemt de camera een grotere of kleinere hoek op dan geselecteerd.
- De gewenste resultaten worden mogelijk niet verkregen met:
  - Bewegende onderwerpen
  - Onderwerpen dicht bij de camera
  - Onveranderlijke onderwerpen zoals de lucht of een grasveld
  - Onderwerpen die constant bewegen zoals golven en watervallen
  - Onderwerpen die duidelijk van helderheid veranderen
- De belichting wordt vergrendeld wanneer de ontspanknop voor het eerst half wordt ingedrukt.

## Panorama's bekijken

Druk, met het panorama weergegeven in volledig scherm, de selectieknop omlaag om weergave van het panorama te starten. Verticale panorama's scrolen verticaal, horizontale panorama's horizontaal.

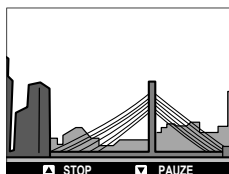

- Om het panorama in of uit te zoomen, moet u het afspelen pauzeren en de knoppen **W** (uitzoomen) en **T** (inzoomen) gebruiken.
- Panoramaweergave wordt bestuurd met de multi-selector.

Keuzeknop	Afspelen in volledig scherm	Panoramaweergave	Panoramaweergave gepauzeerd
▲ (Druk omhoog)	Wissen	Afspelen stoppen	
▼ (Druk omlaag)	Afspelen starten	Afspelen pauzeren	Weergave hervatten
◀▶ (Druk links of rechts)	Bekijk andere foto's	Panrichting kiezen	Handmatig panorama scrollen

## VUURWERK

Lange sluitertijden worden gebruikt om de lichteffecten van vuurwerk vast te leggen.

- 1 Selecteer  **VUURWERK** voor de opnamestand.



- 2 Kies een sluitertijd. Druk de keuzeknop omhoog en druk deze vervolgens omhoog of omlaag om een sluitertijd te kiezen.
- 3 Druk op **MENU/OK** om te selecteren.

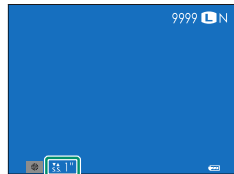

## CALC CALS

Maak foto's bij instellingen voor grootte en beeldkwaliteit die geschikt zijn volgens de richtlijnen van het Japanse Ministerie van Land, Infrastructuur, Transport en Toerisme.

- 1 Selecteer  **CALS CALS** voor de opnamestand.
- 2 Druk op **MENU/OK**.

 De items  **BEELDGROOTTE** en  **BEELDKWALITEIT** in het opnamemenu worden uitgeschakeld in de **CALS CALS**-stand. Om beeldgrootte en beeldkwaliteit aan te passen met behulp van de items  **BEELDGROOTTE** en  **BEELDKWALITEIT**, selecteert u een andere modus.



## Belichtingscorrectie

Pas de belichting aan.

- 1 Druk op de selectieknop (⏏) om opties voor belichtingscorrectie weer te geven.

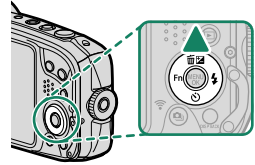

- 2 Druk op de keuzeknop omhoog of omlaag om een belichtingscorrectiewaarde te selecteren en druk op **MENU/OK**.



Belichtingscorrectie is niet beschikbaar in sommige standen.









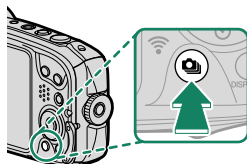

## Doorlopend fotograferen (seriemodus)

Leg beweging vast in een serie foto's.

- 1 Druk op de seriestandknop () . Serie-standopties worden weergegeven.



- 2 Druk op de keuzeknop omhoog of omlaag om  **CONTINU** ( 54) of  **4K BARST** ( 54) te markeren.
- 3 Als  **CONTINU** is geselecteerd, kunt u op de keuzeknop links of rechts drukken om de beeldsnelheid ( **SNEL**,  **GEMIDDELD**, of  **LANGZAAM**) te selecteren.
- 4 Druk op **MENU/OK** om te selecteren.
- 5 Neem foto's.



### Foto's bekijken die met continu opnemen zijn gemaakt

Alleen het eerste beeld van elke serie wordt weergegeven. Druk de keuzeknop omlaag om de andere foto's in de serie te bekijken.



De bestandsnaam van foto's die gemaakt werden in de stand voor continu opnemen begint met een "S".  
bv. S0010001.JPG

## CONTINU (SNEL / GEMIDDELD / LANGZAAM)

De camera maakt foto's op de geselecteerde beeldsnelheid ( SNEL,  GEMIDDELD, of  LANGZAAM) terwijl de ontspanknop wordt ingedrukt. Het fotograferen eindigt wanneer de ontspanknop wordt losgelaten of de geheugenkaart vol is.

-  Als de bestandsnummering 999 bereikt voordat het fotograferen is voltooid, worden de resterende foto's opgeslagen in een nieuwe map.
- De opname eindigt wanneer de geheugenkaart of het interne geheugen vol is; de camera legt alle foto's vast tot op dat punt. Serieopname wordt mogelijk niet gestart als de beschikbare ruimte op de geheugenkaart of het interne geheugen onvoldoende is.
- Beeldsnelheden kunnen traag zijn als er meer foto's worden gemaakt.
- Beeldsnelheid varieert afhankelijk de scène, sluitertijd, gevoeligheid en scherpstelmodus.
- Afhankelijk van de opnameomstandigheden kunnen beeldsnelheden traag zijn.
- De flitser kan niet worden gebruikt.
- Opnametijden kunnen toenemen tijdens serieopnamen.

## 4K BARST

Maak een burst van 4K foto's en kies welke opnamen u wilt opslaan. Selecteer  4K BARST in de seriestand.

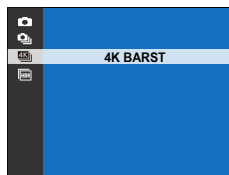



-  Gebruik een geheugenkaart met een UHS-snelheidsklasse van 3 of hoger.
- Als u de 4K barst-stand selecteert, wordt de beeldhoek verkleind.



- 1 Schiet een reeks foto's met  **4K BARST** geselecteerd voor de seriestand.



De functie die wordt uitgevoerd door de ontspanknop kan worden geselecteerd met behulp van de optie  **TYPE ONTGRENDELEN** in het opnamemenu.

- 2 In de full-frame weergave, laat u een foto zien die is gemaakt met  **4K BARST**. Druk op de keuzeknop omlaag om de foto's in de reeks te bekijken als een lijst met miniaturen.



- 3 Druk op de keuzeknop links of rechts om beelden te markeren en druk op de seriestandknop () om het gemarkeerde beeld afzonderlijk op te slaan.

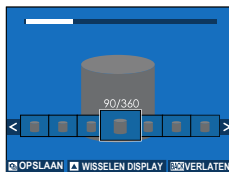

- 4 Nadat u de gewenste beelden hebt opgeslagen, drukt u op **DISP/BACK** om de lijst met miniaturen af te sluiten.



Als het onderwerp beweegt tijdens de opname, kan het beeld vervormd raken, terwijl banden kunnen ontstaan op foto's die zijn gemaakt bij flitskerende of vluchtige lichtbronnen zoals tl-lampen.



- Als **CONTINU** wordt geselecteerd voor  **SCHERM SET-UP > WEERGAVE**, wordt de meest recente foto weergegeven zodra het fotograferen eindigt, waarbij u de beelden kunt selecteren die u wilt opslaan, zonder de afspeelmodus af te sluiten.
- De flitser kan niet worden gebruikt.



## HDR

Telkens wanneer de ontspanknop wordt ingedrukt, maakt de camera meerdere opnamen bij verschillende belichtingen en combineert ze tot een enkele beeld met hoog dynamisch bereik, waardoor verlies van details in highlights en schaduwen verminderd wordt.

- 1 Druk op de seriestandknop (📷). Seriestandopties worden weergegeven.

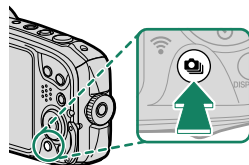

- 2 Druk op de keuzeknop omhoog of omlaag om HDR te markeren in het seriestandmenu.
- 3 Druk op de keuzeknop links of rechts om de mate van belichting te kiezen die varieert in de loop van elke opname (**AUTO**, **1.0EV**, **1.5EV**, **2.0EV**, **2.5EV**, of **3.0EV**).
- 4 Druk op **MENU/OK** om te selecteren. Het belichtingsbereik wordt ingesteld op de geselecteerde waarde.
- 5 Neem foto's.



- Het is mogelijk dat de camera een beeld niet opneemt als het onderwerp beweegt tijdens het maken van foto's.
- Als de camera wordt bewogen of het onderwerp verandert tijdens het maken van foto's, worden de opnamen mogelijk afzonderlijk opgeslagen in plaats van te worden gecombineerd tot een enkel beeld.
- Houd de camera stabiel.







De camera geeft de gecombineerde foto weer nadat deze gemaakt is. Druk op **MENU/OK** om de opname op te slaan of op **DISP/BACK** om HDR-opname af te sluiten zonder het beeld op te slaan.

## Scherpstelmodus

Gebruik de **SCHERPSTELMODUS** optie in het **AF/MF INSTELLINGEN** menu om te kiezen hoe de camera scherpstelt.

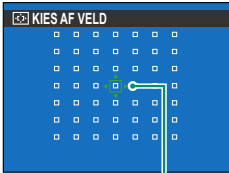
- 1 Druk op **MENU/OK** om de menu's weer te geven.
- 2 Selecteer **AF/MF INSTELLINGEN > SCHERPSTELMODUS** in het opnamemenu.
- 3 Kies uit de volgende opties:

Modus	Beschrijving
 <b>AF (MULTI)</b>	Wanneer de ontspanknop half ingedrukt wordt, detecteert de camera contrastrijke onderwerpen en selecteert hij het scherpstelveld automatisch.
 <b>AF-VELD KEUZE</b>	Het scherpstelgebied kan worden gewijzigd. Druk de keuze-knop omhoog, omlaag, links of rechts om het scherpstelgebied te verplaatsen, en druk vervolgens op <b>MENU/OK</b> om de instelling voor het scherpstelgebied toe te passen.  <i>Scherpstelgebied</i>
 <b>VOLGEN</b>	Plaats het onderwerp in het midden van het scherpstelveld en druk op <b>DISP/BACK</b> . Het onderwerp wordt voortdurend gevolgd terwijl het door het kader beweegt.

## Scherpstellings-/belichtingsvergrendeling

Stel foto's samen met onderwerpen die zich niet in het midden bevinden.

- 1 Scherpstelling:** Positioneer het onderwerp in het midden van het scherpestelkader en druk de ontspanknop half in om de scherpstelling en de belichting te vergrendelen. De scherpstelling en de belichting blijven vergrendeld zolang de ontspanknop half ingedrukt blijft (AF/AE-vergrendeling).

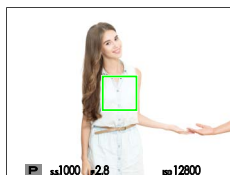

- 2 Stel opnieuw samen:** Houd de ontspanknop half ingedrukt. Zorg ervoor dat de afstand tot het onderwerp niet verandert.

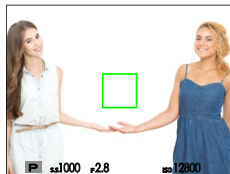

- 3 Neem de foto:** Druk de knop volledig in.

### Automatische scherpstelling

Hoewel de camera is uitgerust met een uiterst nauwkeurig automatisch scherpstellingsysteem, is het mogelijk dat er niet kan worden scherpgesteld op onderstaande onderwerpen.

- Zeer glimmende onderwerpen, zoals spiegels of auto's.
- Onderwerpen die zich achter een raam of andere reflecterende voorwerpen bevinden.
- Donkere onderwerpen en onderwerpen die licht absorberen in plaats van reflecteren, zoals haar of vacht.
- Niet tastbare onderwerpen, zoals rook of vuur.
- Onderwerpen die vrijwel niet contrasteren met de achtergrond.
- Onderwerpen die zich voor of achter een contrastrijk voorwerp bevinden dat eveneens in het scherpestelkader valt (bijvoorbeeld een onderwerp tegen een achtergrond met zeer contrasterende elementen).

## De flitser gebruiken

Gebruik de ingebouwde flitser voor extra verlichting wanneer u 's nachts of binnenshuis bij slecht licht fotografeert.

- 1 Druk op de ► (⚡ flits) knop. Flitslichtopties wordt weergegeven.

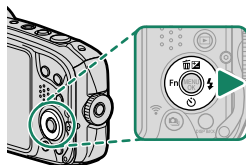

- Aan de rechter (⚡ flitslicht) knop op de keuzeknop kunnen andere functies worden toegewezen met behulp van het **Fn FUNCTIE-INS. (Fn)**-item in het instellingenmenu. De standaardfunctie ervan kan ook worden toegewezen aan andere functieknoppen (115).
- De instellingen kunnen ook worden aangepast met behulp van het item **⚡ FLITSLICHT INSTELLINGEN** in het opnamemenu.

- 2 Markeer een van de volgende opties en druk op **MENU/OK**.

Stand	Beschrijving
<b>AUTOMATISCH</b> (Auto flits)  <b>ANTI RODE OGEN*</b>	De flitser flitst wanneer nodig.
<b>⚡ INVULFLITS</b>  <b>INVULFLITS*</b>	De flitser flitst steeds wanneer een foto wordt gemaakt.
<b>S⚡ LANGZAME SYNCHRO</b>  <b>ANTI R.OGEN+TIJD*</b>	Leg zowel het hoofdonderwerp als de achtergrond vast bij weinig licht (let wel, helder verlichte delen worden mogelijk overbelicht).
<b>Ⓢ FLITS ONDERDRUKT</b>	De flitser flitst niet, zelfs niet wanneer het onderwerp slecht belicht is. Het gebruik van een statief wordt aanbevolen.





\* Rode-ogenverwijdering is beschikbaar in deze standen wanneer Intelligente gezichtsdetectie actief is en rode-ogenverwijdering aan is. Verwijdering van rode ogen reduceert "rode ogen" veroorzaakt wanneer licht van de flitser wordt weerkaatst in de pupillen van het onderwerp.

- Als **⚡** op het LCD-scherm verschijnt wanneer de ontspanknop half wordt ingedrukt, zal de camera flitsen bij het maken van de foto.
- Het flitslicht flitst meerdere keren bij elke foto. Houd de camera stil totdat de opname volledig klaar is.

## WB Witbalans

Kies een witbalansoptie die overeenkomt met de lichtbron voor natuurlijke kleuren.

- 1 Druk op **MENU/OK** om het opnamemenu weer te geven.
- 2 Markeer **WB WITBALANS** in het opnamemenu en druk op **MENU/OK** om de witbalansopties te bekijken.
- 3 De volgende opties zijn beschikbaar voor de witbalans.

Optie	Beschrijving
<b>AUTO</b>	Witbalans wordt automatisch aangepast. Aanbevolen voor de meeste situaties.
	Voor onderwerpen in direct zonlicht.
	Voor onderwerpen in de schaduw.
	Gebruik dit onder "daglicht"-tl-buizen.
	Gebruik dit onder "warm-witte" tl-buizen.
	Gebruik dit onder "koelwitte" tl-buizen.
	Gebruik dit onder gloeilampverlichting.
	Vermindert de blauwe tint die bij onderwaterverlichting vaak te zien is.

-  In situaties waarin **AUTO** niet de gewenste resultaten levert—bijvoorbeeld onder bepaalde soorten licht of in close-ups van portretonderwerpen—kies een witbalansoptie die past bij de lichtbron.
- De witbalans wordt alleen aangepast voor de flitser in de modi **AUTO** en . Schakel de flitser uit als u foto's met andere witbalansopties wilt maken.



## De zelfontspanner gebruiken

Gebruik de zelfontspanner voor groeps- of zelfportretten, om onscherpte veroorzaakt door cameratrilling te voorkomen, of om de sluiters automatisch te ontspannen wanneer aan de geselecteerde voorwaarden wordt voldaan.

- 1 Druk op de ▼ (🕒 zelfontspanner) knop. Zelfontspanneropties worden weergegeven.

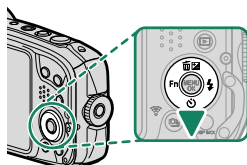

- Aan de omlaag (🕒/zelfontspanner) knop op de keuzeknop kunnen andere functies worden toegewezen met behulp van het **Fn FUNCTIE-INS. (Fn)**- item in het instellingenmenu. De standaard-functie ervan kan ook worden toegewezen aan andere functieknoppen (📖 115).
- De instellingen kunnen ook worden aangepast met behulp van het item **🕒 ZELFONTPANNER** in het opnamemenu.

- 2 Markeer een van de volgende opties en druk op **MENU/OK**.

Optie	📖	Optie	📖
🕒 <b>2 SEC</b>	62	👤 <b>BUDDY</b>	63
🕒 <b>10 SEC</b>	62	👤 <b>GROEP</b>	64
👤 <b>AUTO GEZICHTSSLUITER</b>	62	<b>UIT</b>	—
👤 <b>SMILE</b>	63		



- Zorg er wel voor dat u zich achter de camera bevindt wanneer u de ontspanknop indrukt. Als u voor de lens staat, heeft dit invloed op de scherpstelling en de belichting.
- De zelfontspanner wordt automatisch uitgeschakeld wanneer de camera wordt uitgeschakeld.



- Om de zelfontspanner te onderbreken voordat de foto is genomen, drukt u op **DISP/BACK**.
- Het selecteren van 👤 **AUTO GEZICHTSSLUITER**, 👤 **SMILE**, 👤 **BUDDY**, of 👤 **GROEP** stelt **📖 AF/MF INSTELLINGEN > INST. GEZICHTS/OOGHERKEN.** in naar **GEZICHT AAN/OOG UIT**. De oorspronkelijke instelling wordt hersteld nadat de zelfontspanner is uitgeschakeld.

## 2 SEC/10 SEC

De sluiters wordt ontspannen 2 of 10 seconden nadat de sluitersknop is ingedrukt.

- 1 Markeer de ene of de andere van de volgende opties in het zelfontspannermenu en druk op **MENU/OK**.

Optie	Beschrijving
 <b>2 SEC</b>	De ontspanknop wordt twee seconden na het indrukken van de ontspanknop losgelaten. Gebruik deze stand om bewegingsonscherpte als gevolg van het indrukken van de ontspanknop te voorkomen. Het zelfontspannerlampje knippert terwijl de timer aftelt.
 <b>10 SEC</b>	De ontspanknop wordt tien seconden na het indrukken van de ontspanknop losgelaten. Dit kunt u gebruiken voor foto's waarin u zelf wilt voorkomen. Het zelfontspannerlampje knippert direct voordat de foto wordt gemaakt.

- 2 Druk de sluitersknop volledig in om de zelfontspanner te starten. Een afteltimer verschijnt op het scherm, de foto wordt gemaakt wanneer de ingestelde tijd is verstreken.

## AUTO GEZICHTSSLUITER

De foto wordt genomen wanneer de camera een portretonderwerp voor de lens registreert.

- 1 Markeer  (**AUTO GEZICHTSSLUITER**) in het zelfontspannermenu en druk op **MENU/OK**.
- 2 Richt de camera op een subject in het display. De camera zal met gezichtsdetectie beginnen en de sluiters ontspannen wanneer de persoon naar de lens kijkt.

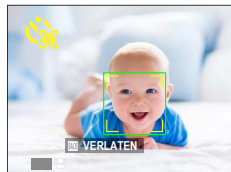

 Het is mogelijk dat de camera personen die niet naar de camera kijken of wiens ogen bedekt zijn niet registreert.



## SMILE

De camera ontspant de sluitser wanneer de persoon lacht.

- 1 Markeer 😊 (SMILE) in het zelfontspannermenu en druk op MENU/OK.
- 2 Richt de camera op personen in het display. De camera zal met gezichtsdetectie beginnen en de sluitser loslaten wanneer een van de personen lacht.

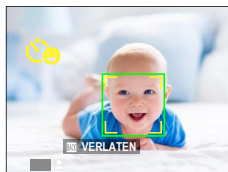

ⓘ Het is mogelijk dat de camera subjecten die niet naar de camera kijken of wiens ogen worden bedekt door hun haar of door andere voorwerpen, niet detecteert.

## BUDDY

De camera maakt een foto wanneer het twee dicht bij elkaar liggende subjecten detecteert.

- 1 Markeer ❤️ (BUDDY) in het zelfontspannermenu en druk op MENU/OK.
- 2 Wanneer u wordt gevraagd om te kiezen hoe dichtbij de subjecten moeten zijn, alvorens de zelfontspanner start, markeert u de gewenste optie en drukt u op MENU/OK (de vereiste mate van nabijheid wordt aangeduid door hart-pictogrammen in de opnameweergave: hoe groter het aantal harten, hoe dichterbij de subjecten moeten zijn).

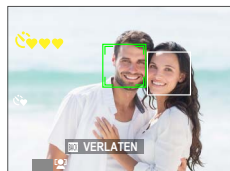

- **LV.1 (DICHTBIJ):** De zelfontspanner start wanneer de subjecten zich dicht genoeg bij elkaar bevinden om elkaars handen vast te houden.
- **LV.2 (CLOSE-UP):** De zelfontspanner start wanneer de onderwerpen schouder-aan-schouder staan.
- **LV.3 (SUPERDICHT):** De zelfontspanner start wanneer de onderwerpen met de wangen tegen elkaar staan.

📄 De zelfontspanner start alleen wanneer de subjecten zich dicht genoeg bij elkaar bevinden; één seconde later wordt de sluitser ontspant.

## GROEP

De camera maakt een foto wanneer deze het geselecteerde aantal portretsubjecten detecteert.

- 1 Markeer  (GROEP) in het zelfontspannermenu en druk op **MENU/OK**.
- 2 Markeer het gewenste getal subjecten (1 tot 4) en druk op **MENU/OK** (het aantal subjecten wordt aangeduid door -pictogrammen in de opnameweergave). De zelfontspanner start alleen wanneer het geselecteerde aantal subjecten zich in het beeld bevinden; de sluitersnelen wordt twee seconden later ontspannen.







## De opnamemenu's

# 6

## OPNAMESTANDEN ( / / )

Pas opname-instellingen aan.

Het opnamemenu wordt weergegeven wanneer u drukt op **MENU/OK** in de opnamestand. Kies uit de tabbladen ,  of .

 De beschikbare opties verschillen per geselecteerde opnamemodus.



## OPNAMESTAND

Selecteer een opnamestand die bij het onderwerp past (  42).

## AF/MF INSTELLINGEN

Pas de scherpstelinstellingen aan.

### SCHERPSTELMODUS

Kies hoe de camera scherpstelt (  57).

### INST. GEZICHTS-/OOGHERKEN.

Intelligente gezichtsdetectie stelt in de gehele foto de scherpstelling en belichting in voor gezichten van mensen, waarbij wordt voorkomen dat de camera niet de achtergrond scherpstelt in groepsportretten. Kies voor foto's die portretonderwerpen benadrukken. U kunt er ook voor kiezen of de camera de ogen detecteert en scherpstelt wanneer Intelligente gezichtsdetectie aan staat. Kies uit de volgende opties:

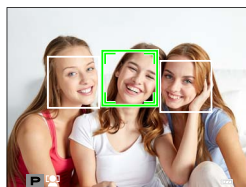

Optie	Beschrijving
<b>GEZICHT AAN/OOG UIT</b>	Uitsluitend Intelligente gezichtsdetectie.
<b>GEZICHT AAN/OOG AUTO</b>	De camera kiest automatisch op welke oog deze zich richt wanneer een gezicht wordt gedetecteerd.
<b>GEZ. AAN/PRIOR. R.OOG</b>	De camera richt zich op het rechteroog van personen gedetecteerd met behulp van Intelligente gezichtsdetectie.
<b>GEZ. AAN/PRIOR. L.OOG</b>	De camera richt zich op het linkeroog van personen gedetecteerd met behulp van Intelligente gezichtsdetectie.
<b>GEZICHT UIT/OOG UIT</b>	Intelligente gezichtsdetectie en oogprioriteit uit.

-  Als het onderwerp beweegt terwijl de ontspanknop wordt ingedrukt, bevindt het gezicht zich mogelijk niet in het gebied met de groene rand bij het maken van de foto.
- In sommige modi is het mogelijk dat de camera de belichting voor de gehele foto in plaats van voor het portretonderwerp instelt.
-  Het gezicht dat is geselecteerd door de camera wordt weergegeven door een groene rand.
- Als er zich meerdere gezichten in de foto bevinden, dan selecteert de camera het gezicht dat zich het dichtst bij het midden bevindt; andere gezichten worden met witte randen aangeduid. In stand **SA+ GEAVANCRD SR AUTO** (maar niet in andere standen) kunt u een ander gezicht selecteren door de keuzeknop links in te drukken.
- Gezichten kunnen met de camera in verticale of horizontale richting worden gedetecteerd.
- Als de camera niet in staat is om de ogen van het onderwerp te detecteren doordat deze verborgen zijn door haar, een bril of andere objecten, zal de camera scherpstellen op de gezichten.

## AF-HULPLICHT

Als deze instelling **AAN** staat, gaat de AF-hulpverlichting branden om het automatische scherpstellen te ondersteunen.

Opties	
AAN	UIT

-  De AF-hulpverlichting schakelt automatisch uit wanneer **UIT** is geselecteerd voor **SA+ GELUID & FLITS** in het instellingsmenu.
- De camera kan mogelijk niet scherpstellen met behulp van de AF-hulpverlichting in sommige gevallen.
- Als de camera niet in staat is om scherp te stellen, kunt u proberen de afstand tot het onderwerp te vergroten.
- Schijn met de AF-hulpverlichting niet recht in de ogen van het onderwerp.

## TYPE ONTGRENDELEN

Kies hoe de ontspanknop functioneert wanneer  4K BARST is geselecteerd als de seriestand.

Optie	Beschrijving
<b>AAN BIJ INDRUKKEN</b>	Foto's worden genomen terwijl de ontspanknop wordt ingedrukt.
<b>AAN/UIT-SCHAKELAAR</b>	De opname start wanneer de ontspanknop wordt ingedrukt en eindigt wanneer de knop opnieuw wordt ingedrukt.

## ISO

Pas de gevoeligheid van de camera voor licht aan.

Optie	Beschrijving
<b>AUTO</b> <b>AUTO (1600)</b> <b>AUTO (800)</b> <b>AUTO (400)</b>	De gevoeligheid wordt automatisch aangepast aan de opnameomstandigheden, maar zal niet boven de waarde tussen haakjes uitkomen. <b>AUTO</b> wordt alleen weergegeven als <b>AUTO (1600)</b> , <b>AUTO (800)</b> , en <b>AUTO (400)</b> niet beschikbaar zijn.
<b>12800–100</b>	Pas gevoeligheid handmatig aan. Geselecteerde waarde wordt in het scherm weergegeven.

 De gevoeligheid wordt niet gereset wanneer de camera wordt uitgezet.

### Gevoeligheid aanpassen

Hoge waarden kunnen worden gebruikt om beelden minder wazig te maken als er weinig verlichting is, terwijl lagere waarden zorgen voor langere sluitertijden of een wijdere opening van het diafragma bij fel licht. Let erop dat spikkels kunnen verschijnen in foto's met een hoge gevoeligheid.

## BEELDGROOTTE

Selecteer het formaat en de beeldverhouding van de te maken foto's.

Opties			
<b>L 4:3</b> (4608 × 3456)	<b>L 3:2</b> (4608 × 3072)	<b>L 16:9</b> (4608 × 2592)	<b>L 1:1</b> (3456 × 3456)
<b>M 4:3</b> (3264 × 2448)	<b>M 3:2</b> (3264 × 2176)	<b>M 16:9</b> (3264 × 1840)	<b>M 1:1</b> (2432 × 2432)
<b>S 4:3</b> (2048 × 1536)	<b>S 3:2</b> (2304 × 1536)	<b>S 16:9</b> (1920 × 1080)	<b>S 1:1</b> (1728 × 1728)

 Wanneer er foto's opgenomen worden in het interne geheugen, is de waarde standaard ingesteld op **S 4:3**.

 **BEELDGROOTTE** wordt niet teruggesteld als de camera wordt uitgeschakeld of als er een andere opnamemodus wordt geselecteerd.

### Beeldverhouding

De beeldverhouding wordt bepaald door de afmetingen van het beeld. Kies een optie die past bij uw doelstellingen.

Optie	Beschrijving
<b>4:3</b>	De foto's hebben dezelfde beeldverhouding als het LCD-scherm van de camera.
<b>3:2</b>	De foto's hebben dezelfde beeldverhouding als van een 35 mm kleinbeeldfilm.
<b>16:9</b>	Geschikt voor het afspelen op een HD-tv (High Definition).
<b>1:1</b>	Foto's zijn vierkant.

### 1:1 selecteren

Druk, om naar een beeldverhouding van 1:1 over te schakelen voordat u foto's maakt, gewoon op de bediening waaraan **VIERKANTE MODUS(1:1)** is toegewezen ( 115). Druk opnieuw op de bediening om de eerder geselecteerde beeldverhouding te herstellen.

Huidig beeldformaat	Beeldgrootte geselecteerd met behulp van de bediening waaraan <b>VIERKANTE MODUS(1:1)</b> is toegewezen
<b>L 4:3, L 3:2, L 16:9</b>	<b>L 1:1</b>
<b>M 4:3, M 3:2, M 16:9</b>	<b>M 1:1</b>
<b>S 4:3, S 3:2, S 16:9</b>	<b>S 1:1</b>





## **BEELDKWALITEIT**

Selecteer een bestandsformaat en een compressieverhouding.

Optie	Beschrijving
<b>FINE</b>	Lagere compressieverhoudingen worden gebruikt voor afbeeldingen van hogere kwaliteit.
<b>NORMAL</b>	Hogere compressieverhoudingen worden gebruikt om het aantal afbeeldingen dat kan worden opgeslagen te verhogen.

## **FINEPIX KLEUREN**

Verbeter contrast en kleurverzadiging of maak zwart-wit foto's.

Optie	Beschrijving
 <b>STANDAARD</b>	Standaard contrast en verzadiging. Aanbevolen voor de meeste situaties.
 <b>CHROME/DIA</b>	Levendig contrast en kleur. Kies voor levendige opnames van bloemen of verbeter de groene en blauwe tinten in landschappen.
 <b>ZWART/WIT</b>	Voor het maken van zwart-wit foto's.
 <b>SEPIA</b>	Voor sepia foto's.

-  • Instellingen anders dan  **STANDAARD** worden aangeduid door middel van een pictogram in het LCD-scherf.
- Afhankelijk van het onderwerp zijn de effecten van een  **CHROME/DIA** mogelijk niet zichtbaar in het LCD-scherf.

## **ZELFONTSPANNER**

Gebruik de zelfontspanner voor groeps- of zelfportretten, om onscherpte veroorzaakt door cameratrilling te voorkomen, of om de sluiters automatisch te ontspannen wanneer aan de geselecteerde voorwaarden wordt voldaan ( 61).



## INTERVAL-TIMEROPNAME

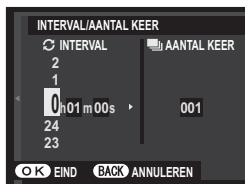

Configureer de camera zodat deze automatisch foto's maakt bij een vooringesteld interval. Indien gewenst, kunt u beelden die zijn gemaakt door fotograferen met de intervaltimer worden samengevoegd tot een time-lapse-film.

- 1 Markeer  **INTERVAL-TIMEROPNAME** in het opnamemenu en druk op **MENU/OK**.
- 2 Gebruik de keuzeknop om het interval en het aantal opnamen te kiezen. Druk op **MENU/OK** om door te gaan.



- 3 Markeer een van de volgende opnameopties en druk op **MENU/OK**.
  - **STILSTAAND**: Elke foto wordt afzonderlijk opgenomen.
  - **STILST.+TIMELAPSE FILM**: Elke foto wordt afzonderlijk opgenomen; daarnaast wordt de volledige reeks opgenomen als een time-lapse-film.





 Het beeldformaat en de snelheid voor de time-lapse-film kunnen worden geselecteerd met behulp van  **TIMELAPSE FILMMODUS** voordat u met fotograferen begint.

- 4 Gebruik de keuzeknop om de starttijd te kiezen en druk vervolgens op **MENU/OK**.

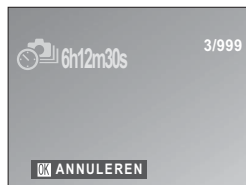

## 5 Het fotograferen start automatisch.



 Intervalfotografie kan niet worden gebruikt tijdens een serieopname, 4K barst, HDR, panorama of meervoudige belichtingsfotografie.

-  • Gebruik van een statief wordt aanbevolen.
- De weergave gaat soms uit tussen foto's en licht een paar seconden op voordat de volgende foto wordt genomen.
  - De weergave kan op elk moment worden geactiveerd door op de ontspanknop te drukken.









### Foto's bekijken die met behulp van intervalopnamen zijn gemaakt

Alleen het eerste beeld van elke serie wordt weergegeven. Druk op de keuze-knop omlaag om de overige foto's in de reeks te bekijken.

 Foto's gemaakt tijdens intervalopnamen hebben bestandsnamen die beginnen met "S".  
bv. S0010001.JPG

## TIMELAPSE FILMMODUS

Kies het beeldformaat en de beeldsnelheid voor time-lapse-films.

Optie	Beeldformaat	Snelheid
 <b>2160/15P*</b>	3840 × 2160 (4K)	15 fps
 <b>1080/59.94P</b>  <b>1080/24P</b>	1920 × 1080 (Full HD)	59,94 fps, 50 fps, 24 fps, 23,98 fps
 <b>1080/50P</b>  <b>1080/23.98P</b>		
 <b>720/59.94P</b>  <b>720/24P</b>	1280 × 720 (HD)	
 <b>720/50P</b>  <b>720/23.98P</b>		

\* Gebruik een geheugenkaart met een UHS-snelheidsklasse van 3 of hoger bij het opnemen van time-lapse-films die zullen worden bekeken op de camera.

**WB WITBALANS**

Kies een witbalansoptie die overeenkomt met de lichtbron voor natuurlijke kleuren (📖 60).

**⚡ FLITSLICHT INSTELLINGEN**

Pas flitsinstellingen aan.

**FLITSERFUNCTIE**

Selecteer een flitserfunctie (📖 59).

**FLITSCOMPENSATIE**

Pas de lichtsterkte van de flitser aan. Kies uit waarden tussen +2 EV en -2 EV. Let op dat afhankelijk van de opnameomstandigheden en de afstand tot het onderwerp, het gewenste resultaat mogelijk niet kan worden verkregen.

Opties												
+2	+1 2/3	+1 1/3	+1	+2/3	+1/3	±0	-1/3	-2/3	-1	-1 1/3	-1 2/3	-2

**VERWIJDER R. OGEN**

Selecteer **AAN** om het door het flitslicht veroorzaakte rode-ogeneffect tegen te gaan.

Opties	
<b>AAN</b>	<b>UIT</b>

















 Rode-ogen-verwijdering wordt alleen uitgevoerd wanneer een gezicht wordt gedetecteerd.

## FILM SET-UP

Pas filmopname-opties aan.



### FILMMODUS

Kies een beeldformaat en -snelheid voor filmopname.

Optie	Beeldformaat	Snelheid
 <b>2160/15P</b> <sup>1,2</sup>	3840 × 2160 (4K)	15 fps
 <b>1080/59.94P</b> <sup>1</sup>	1920 × 1080 (Full HD)	59,94 fps
 <b>1080/50P</b>		50 fps
 <b>1080/24P</b>		24 fps
 <b>1080/23.98P</b>		23,98 fps
 <b>1080 VIERK. 59.94P</b>	1080 × 1080 (Full HD)	59,94 fps
 <b>1080 VIERK. 50P</b>		50 fps
 <b>1080 VIERK. 24P</b>		24 fps
 <b>1080 VIERK. 23.98P</b>		23,98 fps
 <b>720/59.94P</b>	1280 × 720 (HD)	59,94 fps
 <b>720/50P</b>		50 fps
 <b>720/24P</b>		24 fps
 <b>720/23.98P</b>		23,98 fps
 <b>720 VIERK. 59.94P</b>	720 × 720 (HD)	59,94 fps
 <b>720 VIERK. 50P</b>		50 fps
 <b>720 VIERK. 24P</b>		24 fps
 <b>720 VIERK. 23.98P</b>		23,98 fps

1 Elektronische vibratiereductie wordt niet uitgevoerd.

2 Gebruik een geheugenkaart met een UHS-snelheidsklasse van 3 of hoger bij het opnemen van time-lapse-films die zullen worden bekeken op de camera.

 De standaardinstelling voor films opgeslagen in het interne geheugen is  **2160/15P**.

## **HD HIGH SPEED VIDEO**

Neem HD-films met hoge beeldsnelheid op die in slow-motion worden weergegeven, waardoor u tijd krijgt om snel bewegende onderwerpen of details te zien die voor het blote oog te vluchtig zijn: de zwaai van een slagman, weg schietende insecten of snel stromend water.

Optie	Beschrijving
1.6x  59.94P	Neem HD-films (1280 x 720) op bij een snelheid van 1,6x, 2x, 3,3x of 4x en een beeldsnelheid van 100 fps. De films kunnen worden afgespeeld bij een snelheid van respectievelijk 1/16, 1/2, 1/3, of 1/4.
2x  50P	
3.3x  29.97P	
4x  25P	
<b>OFF</b>	Hoge-snelheidsopname uit.

Hoge-snelheidsfilms worden opgenomen met een lager beeldformaat zonder geluid. Scherpstelling, belichting en witbalans zijn vast ingesteld op de waarden die van kracht zijn bij het begin van de opname. Films die bij weinig licht zijn opgenomen, kunnen onderbelicht zijn als gevolg van de hoge opnamesnelheden; we raden aan om buiten te fotograferen bij daglicht of op andere helder verlichte locaties. Desgewenst kunnen hoge-snelheidsfilms ook in slowmotion op een computer worden bekeken.

## **SCHERPSTELMODUS**

Kies de scherpstelmodus voor het opnemen van films.

Optie	Beschrijving
<b>CONTINU AF</b>	De camera stelt scherp met behulp van continu AF.
<b>ENKELVOUDIG AF</b>	De camera stelt scherp met behulp van enkelvoudig AF.

## **WINDFILTER**

Kies of windruisreductie tijdens filmopnamen wordt ingeschakeld.

Opties	
<b>AAN</b>	<b>UIT</b>

## IS MODE

Kies uit de volgende beeldstabilisatie-opties:

Optie	Beschrijving
 <b>CONTINU +BEWEGING</b>	Beeldstabilisatie aan. Als <b>+BEWEGING</b> is geselecteerd, dan past de camera de sluitertijd aan om onscherpte te verminderen wanneer er bewegende voorwerpen zijn gedetecteerd.
 <b>CONTINU</b>	
 <b>OPNEMEN +BEWEGING</b>	Zoals hierboven, behalve dat beeldstabilisatie alleen wordt uitgevoerd wanneer de sluitertijd wordt ontspannen. Als <b>+BEWEGING</b> is geselecteerd, dan past de camera de sluitertijd aan om onscherpte te verminderen wanneer er bewegende voorwerpen zijn gedetecteerd.
 <b>ALLEEN OPNAME</b>	
<b>UIT</b>	Beeldstabilisatie uit. Kies deze optie bij het gebruik van een statief.

 **+BEWEGING** heeft geen effect wanneer gevoeligheid op een vaste waarde is ingesteld en kan ook niet beschikbaar zijn bij een aantal andere gecombineerde instellingen. Het effect kan variëren afhankelijk van de lichtomstandigheden en de snelheid waarbij het onderwerp beweegt.

## DIGIT. BEELDSTABIL.

Kies of de digitale beeldstabilisatie tijdens het opnemen van een film, ingeschakeld moet worden.

Opties	
<b>AAN</b>	<b>UIT</b>

## DRAADLS COMMUNICIT

Verbind met smartphones die de meest recente versie van de FUJIFILM Camera Remote-app draaien. De smartphone kan vervolgens worden gebruikt om:

- De camera te bedienen en op afstand foto's maken
- Foto's te ontvangen die zijn geüpload vanaf de camera
- Door de foto's op de camera te browsen en geselecteerde foto's te downloaden
- Locatiegegevens naar de camera uploaden



• Voor downloads en andere informatie bezoekt u:

[http://app.fujifilm-dsc.com/en/camera\\_remote/](http://app.fujifilm-dsc.com/en/camera_remote/)

• Als **DRAADLOZE COMMUNICIT** wordt geselecteerd voor

 **VERBINDING INSTELLING > ALGEMENE INSTELLINGN >**

 **TOETS-/SCHIJFINSTELLING**, kunt u tijdens opname verbinding maken met de smartphone met behulp van een functieknop waaraan de functie **DRAADLS COMMUNICIT** is toegewezen ( 114).

## INTELL. DIGITALE ZOOM

Als **AAN** wordt geselecteerd, wordt door te drukken op **T** bij de maximale optische zoompositie intelligente digitale zoom geactiveerd, waardoor het beeld verder wordt vergroot terwijl het wordt verwerkt voor scherpe resultaten, met hoge resolutie.

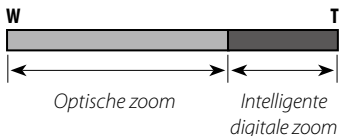

**INTELL. DIGITALE ZOOM aan**

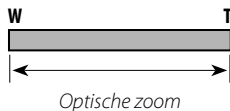

**INTELL. DIGITALE ZOOM uit**

### Opties

**AAN**

**UIT**



- Intelligente digitale zoom kan soms een lagere beeldkwaliteit opleveren dan optische zoom.
- Het selecteren van een andere stand kan intelligente digitale zoom beëindigen.
- Indien gecombineerd met optische zoom, beschikt intelligente digitale zoom over zoomfactoren tot een grootte van 10x.
- De opnametijd neemt toe.
- De effecten zijn niet zichtbaar op het scherm tijdens het fotograferen.
- Intelligente digitale zoom is niet beschikbaar in de continue opnamestand of tijdens het opnemen van films.



# Afspelen en het afspeelmenu

# 7

## De afspelerweergave

Deze sectie geeft een overzicht van de indicatoren die mogelijk worden weergegeven tijdens het afspelen.

Ter illustratie worden displays getoond met alle indicatoren brandend.

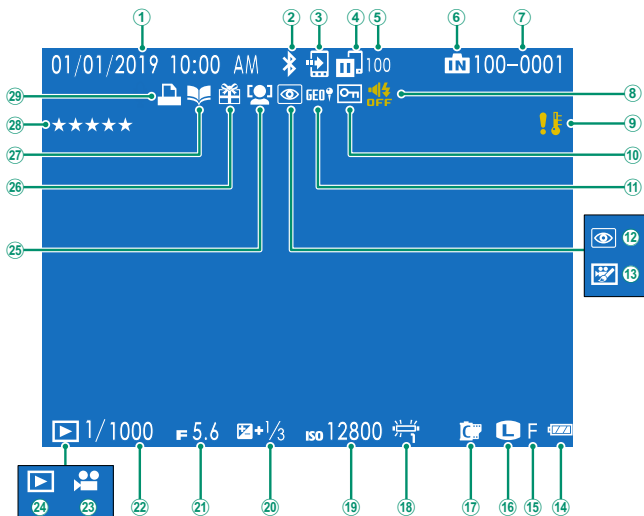

① Datum en tijd.....	25, 100	⑮ Beeldkwaliteit .....	70
② Bluetooth AAN/UIT.....	108	⑯ Beeldgrootte.....	69
③ Opdracht beeldoverdracht .....	84	⑰ FINEPIX kleur .....	70
④ Beeldoverdrachtstatus.....	84	⑱ Witbalans.....	73
⑤ Aantal frames geselecteerd voor upload .....	84	⑲ Gevoeligheid .....	68
⑥ Indicator intern geheugen .....		⑳ Belichtingscompensatie.....	52
⑦ Framenummer .....	106	㉑ Diafragma .....	
⑧ Indicator Geluid en flics.....	101	㉒ Sluiterijd .....	38
⑨ Temperatuurwaarschuwing .....	154	㉓ Film pictogram.....	38
⑩ Beveiligd beeld.....	92	㉔ Indicator afspelerstand .....	32
⑪ Locatiegegevens .....	108, 110	㉕ Inst. gezichts-/oogherken. ....	66
⑫ Indicator rode-ogenverwijdering .....	93	㉖ Geschenkebeeld .....	32
⑬ Film bewerken .....	89	㉗ Indicator fotoboekhelp.....	94
⑭ Batterijniveau .....	24	㉘ Foto's waarderen.....	81
		㉙ DPOF-printindicator.....	97

## De DISP/BACK-knop

De **DISP/BACK**-knop regelt de weergave van de indicatoren tijdens het afspelen.

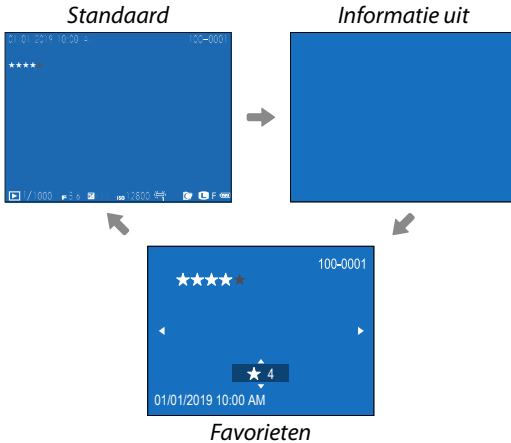
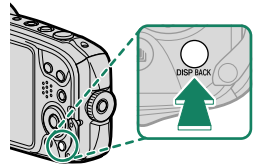

### Favorieten: Foto's waarden

Druk op **DISP/BACK** en de selectieknop omhoog of omlaag om een waardering tussen de nul en vijf sterren aan de huidige foto te geven.

## Foto's bekijken

Lees deze sectie voor informatie over terugspiegelzoom en afspelen met meervoudig beeld.

Gebruik de **W** of de **T**-knop om van afspelen in volledig scherm naar zoomweergave of miniatuurweergave te gaan.

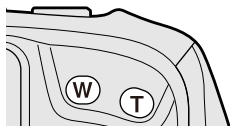

*Afspelen in volledig scherm*



*Miniatuurweergave*



*Weergave van negen miniaturen*



*Weergave van honderd miniaturen*

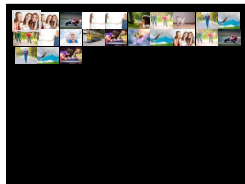

*Zoomweergave*



*Gemiddelde zoom*



*Maximale zoom*



Druk op de **DISP/BACK**-knop om terug te keren naar afspelen in volledig scherm.

## Zoomweergave

Druk op **T** om in te zoomen op foto's in enkelvoudige weergave. Druk op **DISP/BACK** om de normale afspeelstand te herstellen.

- Druk op **W** om uit te zoomen.
- De maximale zoomfactor is afhankelijk van de optie die is geselecteerd voor **BEELDGROOTTE**.
- Zoomweergave is niet beschikbaar voor kopieën met een nieuw formaat of kopieën die zijn uitgesneden en opgeslagen in **640**-grootte.

## Bladeren

Nadat op de foto is ingezoomd, kan de keuzeknop worden gebruikt om delen van de afbeelding te bekijken die momenteel niet zichtbaar zijn in het scherm.



Navigatievenster

## Miniatuurweergave

Druk op **W** om het aantal weergegeven beelden te verhogen van 1 naar 9 of van 9 naar 100 (miniatuurweergave). Het aantal weergegeven foto's wordt verkleind telkens wanneer de **T** knop wordt ingedrukt.

- Wanneer er twee of meer foto's worden weergegeven, gebruikt u de keuzeknop om een foto te selecteren en drukt u vervolgens op **MENU/OK** om de geselecteerde foto op oorspronkelijk formaat af te spelen.
- Gebruik tijdens het afspelen van negen of van honderd miniaturen de keuzeknop omhoog en omlaag om meer foto's te bekijken.

## Het afspeelmenu (▶1 / ▶2 / ▶3)

Pas afspeelinstellingen aan.

Het afspeelmenu wordt weergegeven wanneer u op **MENU/OK** in de afspeelmodus drukt. Kies uit de tabbladen ▶1, ▶2 of ▶3.



### OPDRACHT BEELDOVERDRACHT

Selecteer foto's voor uploaden naar een gekoppelde smartphone of tablet.

- 1 Selecteer **OPDRACHT BEELDOVERDRACHT > FRAMES SELECTEREN** in het afspeelmenu.
- 2 Markeer foto's en druk op **MENU/OK** om te selecteren of deselecteren. Herhaal totdat alle gewenste foto's geselecteerd zijn.
- 3 Druk op **DISP/BACK** om afspelen te verlaten.

Als **AAN** is geselecteerd voor **VERBINDING INSTELLING > Bluetooth INSTELLINGEN > Bluetooth AAN/UIT**, zal de upload beginnen kort nadat u afspelen verlaat of de camera uitschakelt.

- Beelddoverdrachttopdrachten kunnen maximaal 999 foto's bevatten.
- Het volgende kan niet worden geselecteerd voor uploaden:
  - Beschermde foto's
  - Films
  - "Gift"-foto's (foto's gemaakt met andere camera's)
- Als **PAIRING/OVERDR.OPD.** is geselecteerd voor **VERBINDING INSTELLING > ALGEMENE INSTELLINGN > TOETS-/SCHIJFINSTELLING**, kunnen foto's ook worden gemarkeerd voor uploaden met behulp van de (draadloos versturen)-knop.
- Selecteer, om uploadmarkeringen van alle foto's in de huidige opdracht te verwijderen, **OPDRACHT BEELDOVERDRACHT > OPDRACHT RESETTEN**.
- Als **AAN** is geselecteerd voor **VERBINDING INSTELLING > Bluetooth INSTELLINGEN > AUTOMATISCHE BEELDTAGGING**, worden foto's automatisch gemarkeerd voor uploaden terwijl ze worden gemaakt.

## DRAADLS COMMUNICT

Verbind met smartphones die de meest recente versie van de FUJIFILM Camera Remote-app draaien. De smartphone kan vervolgens worden gebruikt om:

- De camera te bedienen en op afstand foto's maken
- Foto's te ontvangen die zijn geüpload vanaf de camera
- Door de foto's op de camera te browsen en geselecteerde foto's te downloaden
- Locatiegegevens naar de camera uploaden



• Voor downloads en andere informatie bezoekt u:

[http://app.fujifilm-dsc.com/en/camera\\_remote/](http://app.fujifilm-dsc.com/en/camera_remote/)

• Als **DRAADLOZE COMMUNICT** wordt geselecteerd voor

 **VERBINDING INSTELLING > ALGEMENE INSTELLINGN >**

 **TOETS-/SCHIJFINSTELLING**, kunt u met de smartphone verbinding maken tijdens het afspelen door te drukken op de  (draadloos versturen) knop.

## EEN FOTO ZOEKEN

Zoeken naar foto's.

- 1 Selecteer de optie  **EEN FOTO ZOEKEN** in het afspeelmenu, markeer één van de volgende zoekcriteria en druk op **MENU/OK**.

Optie	Beschrijving
<b>OP DATUM</b>	Zoeken op datum.
<b>OP GEZICHT</b>	Alle foto's met gezichten terugvinden.
<b>OP ★ FAVORIETEN</b>	Zoeken op waardering.
<b>OP SCÈNE</b>	Zoek alle foto's die overeenkomen met een geselecteerde scène.
<b>OP GEGEVENSTYPE</b>	Om te zoeken tussen alle foto's, alle films of alle foto's die zijn genomen in de seriestand.

- 2 Selecteer een zoekcriterium. Alleen foto's die overeenkomen met de zoekcriteria worden weergegeven.

 Om geselecteerde foto's te wissen of te beveiligen of om de zoekresultaten in een diavoorstelling te bekijken, druk op **MENU/OK** en kies:

-  **WISSEN** ( 87)
-  **BEVEILIGEN** ( 92)
-  **DIAVOORSTELLING** ( 93)



## WISSEN

Wis afzonderlijke foto's, meerdere geselecteerde foto's of alle foto's.

 *Gewiste foto's kunnen niet worden teruggehaald. Bescherm belangrijke foto's of kopieer deze naar een computer of ander opslagapparaat voordat u verder gaat.*

Optie	Beschrijving
<b>ENKELE FOTO</b>	Wis foto's één voor één.
<b>GEKOZEN VELDEN</b>	Verwijder meerdere geselecteerde foto's.
<b>ALLE FOTO'S</b>	Wis alle onbeveiligde foto's.

### ENKELE FOTO

- 1 Selecteer **ENKELE FOTO** voor **WISSEN** in het afspeelmenu.
- 2 Geef de gewenste foto weer en druk op **MENU/OK** om te wissen.

-  • Foto's worden verwijderd zodra u op de knop **MENU/OK** drukt; zorg ervoor dat u niet per ongeluk foto's wist.
- Herhaal dit zo vaak als nodig is om meer foto's te wissen. Geef de foto weer die u wilt wissen en druk op **MENU/OK**.

## GEKOZEN VELDEN

---

- 1 Selecteer **GEKOZEN VELDEN** voor **WISSEN** in het afspeelmenu.
- 2 Markeer foto's en druk op **MENU/OK** om te selecteren of deselecteren (foto's in fotoboeken of printopdrachten worden weergegeven door **!**). Geselecteerde foto's worden aangeduid met vinkjes (**✓**).
- 3 Wanneer de bewerking is voltooid, drukt u op **DISP/BACK** om een bevestigingsscherm weer te geven.
- 4 Markeer **OK** en druk op **MENU/OK** om de geselecteerde foto's te wissen.

## ALLE FOTO'S

---

- 1 Selecteer **ALLE FOTO'S** voor **WISSEN** in het afspeelmenu.
- 2 Er verschijnt een bevestigingsvenster; markeer **OK** en druk op **MENU/OK** om alle onbeveiligde foto's te wissen.



- Het indrukken van **DISP/BACK** annuleert het wissen; merk op dat alle foto's verwijderd voordat de knop werd ingedrukt niet kunnen worden teruggehaald.
- Als er een waarschuwing verschijnt die vermeldt dat de geselecteerde foto's deel uitmaken van een DPOF-printopdracht, druk dan op **MENU/OK** om de foto's te verwijderen.
- Als een geheugenkaart is geplaatst, worden alleen de foto's op de geheugenkaart getroffen; de foto's in het interne geheugen worden alleen verwijderd als er geen geheugenkaart is geplaatst.

## **FILM BEWERKEN**

Films bewerken.

### **FILM BIJSNIJDEN**

Verwijder begin- en eindmateriaal van de film om een bewerkte kopie van de huidige film te maken.

- 1 Speel de gewenste film af.
- 2 Selecteer  **FILM BEWERKEN** > **FILM BIJSNIJDEN** in het afspeelmenu. Om filmmateriaal aan het begin van de kopie te verwijderen, ga verder naar stap 3; ga anders naar stap 4.
- 3 Druk de keuzeknop omlaag om het afspelen te weergave en druk nogmaals naar beneden wanneer het nieuwe openingsbeeld is bereikt.
- 4 Druk op **MENU/OK**. Om filmmateriaal aan het einde van de kopie te verwijderen, ga naar stap 5, ga anders naar stap 6.
- 5 Druk de keuzeknop omlaag om het afspelen te weergave en druk nogmaals naar beneden wanneer het nieuwe afsluitende beeld is bereikt.
- 6 Druk op **MENU/OK** om de kopie op te slaan.

 Schakel de camera niet uit tijdens het bewerken van films.

## DEELNAME FILM

Voeg bestaand filmmateriaal aan het einde van de huidige film toe om een bewerkte kopie te maken.

- 1 Speel de gewenste film af.
  - 2 Selecteer  **FILM BEWERKEN** > **DEELNAME FILM** in het afspeelmenu.
  - 3 Druk de keuzeknop naar links of rechts om een film te markeren.
  - 4 Druk op **MENU/OK** om het gemarkeerde filmmateriaal toe te voegen aan het einde van de huidige film en bewaar de uiteindelijke kopie, of druk op **DISP/BACK** om af te sluiten zonder een kopie te maken.
- Beide films moeten op hetzelfde beeldformaat en bij dezelfde beeldsnelheid zijn opgenomen.
  - De beelden kunnen niet worden samengevoegd als het uiteindelijke bestand groter dan 4 GB zou worden.
  - Schakel de camera niet uit tijdens het bewerken van films.

## BEELDUITSNEDE

Maak een beelduitsnede van de huidige foto.

- 1 Geef de gewenste foto weer.
- 2 Selecteer  **BEELDUITSNEDE** in het afspeelmenu.
- 3 Gebruik de zoomknoppen om op de foto in of uit te zoomen, en de keuzeknop om de foto te verschuiven totdat het gewenste gedeelte wordt weergegeven.
- 4 Druk op **MENU/OK** om een bevestigingsvenster weer te geven.
- 5 Druk opnieuw op **MENU/OK** om de bijgesneden kopie in een afzonderlijk bestand op te slaan.

-  • Hoe hoger de zoomfactor, hoe lager het aantal pixels in de uitgesneden kopie.
- Als het formaat van de uiteindelijke kopie **640** zal zijn, wordt **OK** in geel weergegeven.

## NIEUW FORMAAT

Maak een kleine kopie van de huidige foto.

- 1 Geef de gewenste foto weer.
- 2 Selecteer  **NIEUW FORMAAT** in het afspeelmenu.
- 3 Markeer een formaat en druk op **MENU/OK** om een bevestigingsvenster weer te geven.
- 4 Druk opnieuw op **MENU/OK** om de kopie met nieuw formaat naar een afzonderlijk bestand te kopiëren.

-  De beschikbare formaten zijn afhankelijk van het formaat van het origineel.

## BEVEILIGEN

Beveilig foto's tegen per ongeluk wissen. Markeer een van de volgende opties en druk op **MENU/OK**.



Optie	Beschrijving
<b>FOTO</b>	Beveilig geselecteerde foto's. Druk de keuzeknop naar links of rechts om foto's te bekijken en druk op <b>MENU/OK</b> om foto's te selecteren of deselecteren. Druk op <b>DISP/BACK</b> wanneer de bewerking is voltooid.
<b>BEVEILIG ALLES</b>	Beveilig alle foto's.
<b>ALLES RESETTEN</b>	Verwijder beveiliging van alle foto's.

 Beveiligde foto's worden gewist wanneer de geheugenkaart of het interne geheugen wordt geformatteerd.

## FOTO DRAAIEN

Draai foto's.

- 1 Geef de gewenste foto weer.
- 2 Selecteer  **FOTO DRAAIEN** in het afspeelmenu.
- 3 Druk de keuzeknop omlaag om de foto 90° met de klok mee te draaien; omhoog om de foto 90° tegen de klok in te draaien.
- 4 Druk op **MENU/OK**. De foto zal voortaan automatisch worden weergegeven in de geselecteerde stand als deze wordt bekeken op de camera.

-  Beveiligde foto's kunnen niet worden gedraaid. Verwijder de beveiliging voordat u foto's draait.
- De camera is mogelijk niet in staat om foto's te draaien die met andere camera's zijn gemaakt. Foto's die zijn gedraaid op de camera zullen niet worden gedraaid als ze bekeken worden op een computer of op andere camera's.
- Foto's gemaakt met  **SCHERM SET-UP > AUTO ROT. WEERG.** worden tijdens het afspelen automatisch in de juiste richting weergegeven.

## VERWIJDER R. OGEN

Verwijder rode ogen uit portretten. De foto wordt door de camera geanalyseerd; als er rode ogen worden waargenomen, ondergaat de foto een speciaal proces en wordt er een kopie aangemaakt waarop rode-ogenverwijdering is toegepast.

- 1 Geef de gewenste foto weer.
- 2 Selecteer  **VERWIJDER R. OGEN** in het afspeelmenu.
- 3 Druk op **MENU/OK**.



- De resultaten variëren afhankelijk van de scène en de mate waarin de camera succesvol gezichten detecteert.
- De tijd die nodig is om een foto te verwerken, hangt af van het aantal gedetecteerde gezichten.
- Rode ogen kunnen niet worden verwijderd van een foto waarop het verwijderen van rode ogen al eens is uitgevoerd; die foto's worden aangeduid door een -pictogram tijdens het afspeelen.

## DIAVOORSTELLING

Bekijk foto's in een automatische diavoorstelling. Druk op **MENU/OK** om te starten en druk de keuzeknop naar links of rechts om vooruit of terug te spoelen. U kunt op ieder moment tijdens de voorstelling op **DISP/BACK** drukken om een helpscherm weer te geven. De diavoorstelling kan op elk gewenst moment worden beëindigd door op **MENU/OK** te drukken.



- De camera wordt niet automatisch uitgeschakeld wanneer een diavoorstelling aan het afspeelen is.

Maak boeken van uw favoriete foto's.

### Een fotoboek maken

- 1 Selecteer **NIEUW BOEK** voor  **FOTOBOEK HULP** in het afspelmenu.
- 2 Blader door de beelden en druk de keuzeknop omhoog om te selecteren of deselecteren. Druk op **MENU/OK** om af te sluiten wanneer het boek is voltooid.



- Foto's die kleiner zijn dan **640** en films kunnen niet voor fotoboeken worden geselecteerd.
- De als eerste geselecteerde foto wordt automatisch de omslagfoto. Druk de keuzeknop omlaag om de huidige foto voor de omslag te selecteren.

- 3 Markeer **FOTOBOEK VOLTOOIEN** en druk op **MENU/OK** (om alle foto's voor het boek te selecteren, kiest u **ALLES SELECTEREN**). Het nieuwe boek wordt aan de lijst in het fotoboekhulpmenu toegevoegd.



- Boeken kunnen tot 300 foto's bevatten.
- Boeken die geen foto's bevatten, worden automatisch verwijderd.

#### Fotoboeken

Fotoboeken kunnen worden gekopieerd naar een computer met behulp van MyFinePix Studio-software.



## Fotoboeken bekijken

Selecteer een boek in het menu fotoboek hulp om de inhoud weer te geven. Druk op de keuzeknop links of rechts om door de foto's in het geselecteerde boek te bladeren.

## Fotoboeken bewerken of verwijderen

Geef het fotoboek weer en druk op **MENU/OK**. De volgende opties worden weergegeven; selecteer de gewenste optie en volg de aanwijzingen op het scherm.

- **BEWERKEN:** Bewerk het boek zoals beschreven in "Een fotoboek maken".
- **WISSEN:** Wis het fotoboek.

## PC AUTO. OPSLAAN

Upload foto's van de camera naar een computer met de meest recente versie van FUJIFILM PC AutoSave (let op dat u eerst de software moet installeren en de computer moet configureren als een bestemming voor beelden die van de camera gekopieerd zijn).



Voor downloads en andere informatie bezoekt u:  
[http://app.fujifilm-dsc.com/en/pc\\_autosave/](http://app.fujifilm-dsc.com/en/pc_autosave/)



## KOPIËREN

Kopieer foto's van het interne geheugen naar een geheugenkaart.

- 1 Selecteer  **KOPIËREN** in het afspeelmenu.
  - 2 Markeer een van de volgende opties en druk op de keuzeknop rechts:
    -  **INTERN** ➔  **KAART**: Om foto's van het interne geheugen naar de geheugenkaart te kopiëren.
    -  **KAART** ➔  **INTERN**: Om foto's van de geheugenkaart naar het interne geheugen te kopiëren.
  - 3 Markeer een van de volgende opties en druk op **MENU/OK**:
    - **ENKELE FOTO**: Geselecteerde foto's kopiëren.  
 Druk op de keuzeknop links of rechts om de foto's af te spelen en druk op **MENU/OK** om de huidige foto te kopiëren.
    - **ALLE FOTO'S**: Alle foto's kopiëren.
-  • Het kopiëren wordt onderbroken wanneer de bestemming onvoldoende capaciteit heeft.
- Informatie voor DPOF printopdrachten wordt niet meegekopieerd.

## OPDRACHT (DPOF)

Maak een digitale "printopdracht" voor DPOF-compatibele printers.

- 1 Selecteer  **OPDRACHT (DPOF)** in het afspeelmenu.
- 2 Selecteer **MET DATUM**  om de datum van opname af te drukken op de foto, selecteer **ZONDER DATUM** om foto's af te drukken zonder datum of **ALLES RESETTEN** om alle foto's uit de printopdracht te verwijderen alvorens verder te gaan.
- 3 Geef een foto weer die u wilt toevoegen aan of verwijderen uit de printopdracht.

- 4 Druk de keuzeknop omhoog of omlaag om het aantal afdrucken te kiezen (maximaal 99).

 Druk, om een foto uit de printopdracht te verwijderen, de keuzeknop omlaag tot het aantal afdrucken 0 bedraagt.

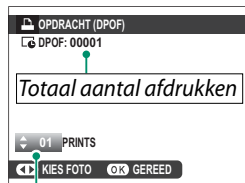

*Aantal kopieën*

- 5 Herhaal stap 3–4 om de printopdracht te voltooien.
- 6 Het totale aantal afdrucken wordt in de monitor weergegeven. Druk op **MENU/OK** om af te sluiten.

-  • Verwijder de geheugenkaart om een printopdracht aan te maken of te wijzigen voor foto's die in het interne geheugen zijn opgeslagen.
- De foto's in de huidige printopdracht worden tijdens het afspelen aangeduid met een -pictogram
- Printopdrachten kunnen maximaal 999 foto's bevatten van één geheugenkaart.
- Als een geheugenkaart is geplaatst met een printopdracht die door een andere camera is gecreëerd, dient u de opdracht moeten verwijderen alvorens te creëren zoals hierboven beschreven.



## AFDruk. instax PRINTER

Druk foto's af met optionele Fujifilm instax SHARE printers (128).

## BEELDVERHOUDING

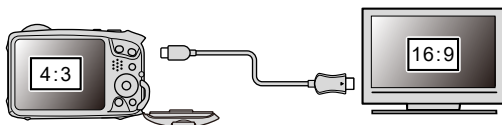
Kies hoe High Definition (HD)-apparaten foto's weergeven met een beeldverhouding van 4:3 (deze optie is alleen beschikbaar wanneer een HDMI-kabel is aangesloten).



	Optie	
	16:9	4:3
Weergave		



 Selecteer 16:9 om het beeld weer te geven zodat dit het scherm vult met een uitgesneden boven- en onderkant, 4:3 om het gehele beeld weer te geven met een zwarte band aan elke zijde.

# De instellingenmenu's

# 8

## Het instellingenmenu ( / )

Pas de basisinstellingen van de camera aan.

Voor toegang tot de basisinstellingen van de camera drukt u op **MENU/OK** en selecteert u het tabblad  of .





### DATUM/TIJD

Stel de cameraklok in (  27).

### TIJDVERSCHIL

Schakel de cameraklok direct om van de tijdzone van uw woonplaats naar de lokale tijd op uw bestemming tijdens het reizen. Om het verschil tussen uw lokale tijdzone en tijdzone thuis te specificeren:



- 1 Markeer  **LOKAAL** en druk op **MENU/OK**.
- 2 Gebruik de keuzeknop om het tijdsverschil tussen lokale tijd en de tijd van uw eigen tijdzone te kiezen. Druk op **MENU/OK** wanneer de instellingen zijn voltooid.

Om de klok van de camera op lokale tijd in te stellen, markeert u  **LOKAAL** en drukt u op **MENU/OK**. Om de klok op de tijdzone van uw woonplaats in te stellen, selecteert u  **THUIS**.

#### Opties

 **LOKAAL**

 **THUIS**

 Als  **LOKAAL** is geselecteerd, wordt  drie seconden in het geel weergegeven zodra de camera wordt ingeschakeld.

**言語/LANG.**

Kies een taal (📖 27).

**RESET**

Zet de opname-opties of de opties van het instellingenmenu terug naar de standaardwaarden.

- 1 Markeer de gewenste optie en druk op **MENU/OK**.

Optie	Beschrijving
<b>OPNAMEMENU RESET</b>	Zet alle instellingen van het opnamemenu terug naar de standaardwaarden.
<b>SET-UP RESET</b>	Zet alle instellingen in het instellingenmenu, behalve 🕒 <b>DATUM/TIJD</b> , 🕒 <b>TIJDVERSCHIL</b> en 📶 <b>VERBINDING INSTELLING</b> , terug naar de standaardwaarden.

- 2 Er wordt een bevestigingsvenster weergegeven. Markeer **OK** en druk op **MENU/OK**.

**GELUID & FLITS**

Selecteer **UIT** om de luidspreker, flitser en AF-hulpverlichting uit te schakelen in situaties waarin de geluiden en de lampen van de camera als storend zouden kunnen worden ervaren.

Opties	
<b>AAN</b>	<b>UIT</b>





🔊 **OFF** verschijnt in het display wanneer **UIT** is geselecteerd.

## GELUID SET-UP

Pas geluidsinstellingen aan.



### **BEDIENING VOL.**

Pas het volume aan van de geluiden die worden gemaakt tijdens de bediening van de camera. Kies  **UIT** om de bedieningsgeluiden uit te schakelen.

Opties			
 (hoog)	 (gemiddeld)	 (laag)	 <b>UIT</b> (dempen)

### **SLUITER VOLUME**

Pas het volume van de geluiden gemaakt door de elektronische sluiters aan. Kies  **UIT** om het sluitergeluid uit te schakelen.

Opties			
 (hoog)	 (gemiddeld)	 (laag)	 <b>UIT</b> (dempen)

### **SLUITER GELUID**

Kies het geluid dat de elektronische sluiters maakt.

Opties		
 1 GELUID 1	 2 GELUID 2	 3 GELUID 3

### **AFSPEEL VOLUME**

Pas het volume voor het afspelen van een film aan. U kunt kiezen uit 10 opties tussen 10 (hoog) en 1 (laag) of **0** selecteren om audio tijdens het afspelen van film te dempen.

Opties										
10	9	8	7	6	5	4	3	2	1	0



## SCHERM SET-UP

Pas de scherminstellingen aan.

### WEERGAVE

Kies hoe lang foto's worden weergegeven nadat ze zijn gemaakt.

Optie	Beschrijving
<b>CONTINU</b>	Foto's worden getoond totdat de <b>MENU/OK</b> -knop wordt ingedrukt of de ontspanknop half wordt ingedrukt.
<b>1.5 SEC</b>	Foto's worden gedurende de geselecteerde tijd weergegeven of tot de ontspanknop halverwege wordt ingedrukt.
<b>0.5 SEC</b>	Foto's worden na het fotograferen niet weergegeven.



- Kleuren kunnen enigszins afwijken van de uiteindelijke foto.
- "Ruis" in de vorm van spikkels kan zichtbaar zijn bij hoge gevoeligheden.
- Houd er rekening mee dat bij sommige instellingen, de camera foto's zal weergeven na de opname, ongeacht de optie die is geselecteerd.

### LCD-HELDERHEID

Pas de monitorhelderheid aan.

Opties										
+5	+4	+3	+2	+1	0	-1	-2	-3	-4	-5



### LCD KLEUR

Pas de monitorkleur aan.



Opties										
+5	+4	+3	+2	+1	0	-1	-2	-3	-4	-5

## COMP.RICHTL.

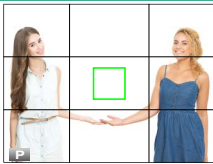
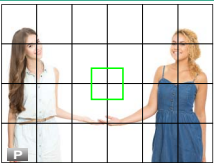
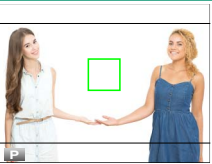
Kies een kaderraster voor opnamemodus.

		Optie		
		 RAST 9	 RASTER 24	 HD-KADEREN
Weergave				
	Voor compositie met de "derdenregel".	Een raster van zes bij vier.	Kader HD-foto's in de beelduitsnede aangegeven aan de boven- en onderkant van het scherm.	



Inkaderingsbegeleiders worden niet getoond bij standaardinstellingen maar kunnen worden weergegeven met behulp van  **SCHERM SET-UP** > **DISP. INST. OP MAAT** ( 9).

## AUTO ROT. WEERG.

Selecteer **AAN** om "staande" (portret) foto's tijdens het afspelen automatisch te draaien.

Opties	
AAN	UIT

## DISP. INST. OP MAAT

Kies items voor standaard weergave ( 9).

## **Fn** FUNCTIE-INS. (Fn)

Kies de functies toegewezen aan de knoppen links (**Fn**/functie, ①), rechts (⚡/flitslicht, ②), en omlaag (⌚/zelfontspanner, ③) op de keuzeknop (📖 115).

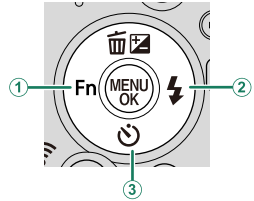

## **🔌** STROOMBEHEER

Pas de instellingen voor stroombeheer aan.

### **UITSCHAKELEN**

Hiermee selecteert u hoe lang het duurt totdat de camera automatisch wordt uitgeschakeld wanneer de camera niet wordt bediend. Kortere tijden verhogen de levensduur van de batterij; als **UIT** is geselecteerd, moet de camera handmatig uitgezet worden.

Opties		
5 MIN	2 MIN	UIT

### **HOGE PRESTATIE**

Selecteer **AAN** voor sneller scherpstellen en het verlagen van de tijd die nodig is voor het herstarten van de camera.

Opties	
AAN	UIT

## OPSLAAN SET-UP

Pas de instellingen voor bestandsbeheer aan.

### NUMMERING

Nieuwe foto's worden opgeslagen in beeldbestanden waarvan de bestandnamen beginnen met een viercijferig bestandsnummer dat wordt toegewezen door telkens een nummer aan het laatst gebruikte bestandsnummer toe te voegen. Tijdens het afspelen wordt het bestandsnummer weergegeven zoals getoond. Met **NUMMERING** kan het bestandsnummer worden teruggezet op 0001, bijvoorbeeld omdat er een nieuwe geheugenkaart is geplaatst of omdat de geheugenkaart of het interne geheugen opnieuw is geformatteerd.

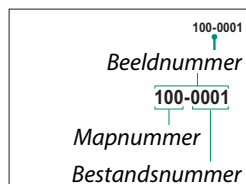



Optie	Beschrijving
<b>CONTINU</b>	De nummering gaat verder vanaf het laatst gebruikte bestandsnummer of het eerst beschikbare bestandsnummer, afhankelijk van welk nummer het hoogst is. Kies deze optie om het aantal foto's met dubbele bestandsnamen te verminderen.
<b>RESET</b>	Na het formatteren of bij het plaatsen van een nieuwe geheugenkaart wordt de nummering teruggezet op 0001.



- Wanneer het beeldnummer de waarde 999-9999 bereikt, wordt de ontspanknop uitgeschakeld. Formateer de geheugenkaart na het overdragen van foto's die u wenst te bewaren naar een computer.
- Het selecteren van **RESET** stelt **NUMMERING** in op **CONTINU** zonder de bestandsnummering te resetten.
- Beeldnummers van foto's kunnen verschillen wanneer deze met andere camera's zijn gemaakt.

**DATUMSTEMPEL**

Merk de opnametijd en/of opnamedatum op foto's op het moment dat ze worden gemaakt.

Optie	Beschrijving
	Merk nieuwe foto's met de opnamedatum en -tijd.
	Merk nieuwe foto's met de opnamedatum.
<b>UIT</b>	Merk geen opnametijd en -datum op nieuwe foto's.



- Tijd- en datumstempels kunnen niet worden gewist. Schakel **DATUMSTEMPEL** uit om te voorkomen dat tijd- en datumstempels op nieuwe foto's te zien zijn.
- Als de cameraklok niet is ingesteld, wordt u gevraagd de klok in te stellen op de huidige datum en tijd ( 25, 27).
- Wij adviseren u de optie DPOF "printdatum" uit te schakelen bij het afdrukken van afbeeldingen met een tijd- en datumstempel ( 97).
- Tijd- en datumstempels worden niet weergegeven op films of panorama's of op opnamen die zijn gemaakt met 4K BARST.

## VERBINDING INSTELLING

Pas de instellingen aan voor aansluiting op draadloze apparaten waaronder smartphones, computers en Fujifilm instax SHARE printers.



Voor meer informatie over draadloze verbindingen bezoekt u:  
<http://fujifilm-dsc.com/wifi/>

### Bluetooth INSTELLINGEN

Pas Bluetooth instellingen aan.

Optie	Beschrijving
<b>KOPPELREGISTRATIE</b>	Om de camera aan een smartphone of tablet te koppelen, selecteer deze optie en start vervolgens FUJIFILM Camera Remote op het apparaat en tik op <b>KOPPELREGISTRATIE</b> .
<b>KOPPELINGSBEST. SELECTEREN</b>	Kies met behulp van <b>KOPPELREGISTRATIE</b> een verbinding uit de lijst met apparaten waarmee de camera gekoppeld is geweest. Selecteer <b>GEEN VERBINDING</b> om af te sluiten zonder verbinding te maken.
<b>KOPPELREG; VERWIJDEREN</b>	Verwijder koppelingsinformatie voor geselecteerde apparaten. Kies het apparaat in de lijst met apparaten. Het geselecteerde apparaat wordt ook uit de apparaten verwijderd die staan vermeld in <b>KOPPELINGSBEST. SELECTEREN</b> .
<b>Bluetooth AAN/UIT</b>	<ul style="list-style-type: none"><li>• <b>AAN:</b> De camera stelt automatisch een Bluetooth-verbinding vast met gekoppelde apparaten wanneer deze ingeschakeld is.</li><li>• <b>UIT:</b> De camera verbindt niet via Bluetooth.</li></ul>
<b>AUTOMATISCHE BEELDTAGGING</b>	<ul style="list-style-type: none"><li>• <b>AAN:</b> Markeer JPEG-beelden voor upload zoals ze zijn genomen.</li><li>• <b>UIT:</b> Foto's worden niet gemarkeerd voor upload zoals ze zijn genomen.</li></ul>
<b>NAADLOZE OVERDRACHT</b>	<ul style="list-style-type: none"><li>• <b>AAN:</b> Foto's worden geüpload naar gekoppelde apparaten tijdens het afspelen, terwijl de camera uit is en na opname.</li><li>• <b>UIT:</b> Foto's worden alleen geüpload naar gekoppelde apparaten wanneer de camera uit is of korte tijd later begint nadat u weergave hebt afgesloten.</li></ul>
<b>INSTELLING SYNCHRONISEREN SMARTPHONE</b>	Kies of u de camera wilt synchroniseren met de tijd en/of locatie die wordt geleverd door een gekoppelde smartphone. <ul style="list-style-type: none"><li>• <b>LOCATIE&amp;TIJD:</b> Synchroniseer de tijd en locatie.</li><li>• <b>LOCATIE:</b> Synchroniseer de locatie.</li><li>• <b>TIJD:</b> Synchroniseer de tijd.</li><li>• <b>UIT:</b> Synchronisatie uit.</li></ul>

- Installeer de meest recente versie van de FUJIFILM Camera Remote-app op uw smartphone of tablet alvorens het apparaat aan uw camera te koppelen of beelden te uploaden.
- Wanneer **AAN** is geselecteerd voor zowel **Bluetooth AAN/UIT** en **AUTOMATISCHE BEELDTAGGING** en **UIT** is gekozen voor **NAADLOZE OVERDRACHT**, zal uploaden naar gekoppelde apparaten beginnen wanneer de camera wordt uitgeschakeld of korte tijd later nadat u weergave hebt afgesloten.
- Als **AUTOMATISCHE BEELDTAGGING** uit staat, kunnen foto's voor overdracht worden gemarkeerd met behulp van de optie  **OPDRACHT BEELDOVERDRACHT** in het afspeelmenu.

### **PC AUTO. OPSLAAN**

Pas instellingen aan voor verbinding met computers via draadloze LAN.

Optie	Beschrijving
<b>PC AUTO. OPSLAAN</b>	Kies de methode die wordt gebruikt voor verbinding met een computer via draadloze LAN. <ul style="list-style-type: none"> <li>• <b>EENVOUDIGE SETUP:</b> Verbinding maken met behulp van WPS.</li> <li>• <b>HANDMATIGE SETUP:</b> Kies het netwerk uit een lijst (<b>KIES UIT LIJST</b>) of voer de naam handmatig in (<b>VOER SSID IN</b>).</li> </ul>
<b>WISSEN REG.BEST.PC</b>	Verwijder geselecteerde bestemmingen.
<b>DET. VORIGE VERB.</b>	Bekijk computers waarmee de camera recent verbonden is geweest.

### **VERB.INST. instax PRNTR**

Pas de instellingen aan voor aansluiting op optionele Fujifilm instax SHARE printers.

#### **De printernaam (SSID) en het wachtwoord**

De printernaam (SSID) kan worden gevonden op de onderkant van de printer; het standaardwachtwoord is "1111". Als u al een ander wachtwoord heeft gekozen om af te drukken vanaf een smartphone, voer dat wachtwoord dan in.

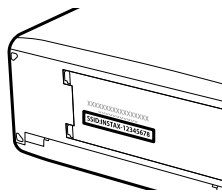

## ALGEMENE INSTELLINGN

Pas de instellingen aan voor verbinding met draadloze netwerken.

Optie	Beschrijving
NAAM	Kies een naam ( <b>NAAM</b> ) om de camera te identificeren op een draadloos netwerk (de camera heeft standaard een unieke naam toegewezen gekregen).
VERKLEIN(SP) 	Kies of het formaat van afbeeldingen wordt aangepast voor uploaden naar smartphones. Een nieuw formaat geven is alleen van toepassing op de kopie geüpload naar de smartphone; het origineel wordt niet beïnvloed. <ul style="list-style-type: none"><li>• <b>AAN:</b> Het formaat van grotere afbeeldingen wordt aangepast naar  voor uploaden. Deze instelling wordt aanbevolen.</li><li>• <b>UIT:</b> Afbeeldingen worden op origineel formaat geüpload.</li></ul>
GEOTAGGING	Kies of locatiegegevens gedownload via een smartphone worden ingesloten in de foto's als ze worden gemaakt.
LOCATIE-INFO	Geef de laatst gedownloade locatiegegevens van een smartphone weer.
 <b>TOETS-/SCHIJFINSTELLING</b>	Kies de rol die de knop  (draadloze overdracht) vervult tijdens afspelen of die de de knop <b>Fn</b> vervult tijdens het maken van foto's wanneer aan de betreffende knop de functie <b>DRAADLS COMMUNICAT</b> wordt toegewezen. <ul style="list-style-type: none"><li>• <b>PAIRING/OVERDR.OPD.:</b> Als de camera op dat moment niet verbonden is met een ander apparaat, worden Bluetooth koppelingsopties weergegeven. Anders worden er overdrachts-opties weergegeven.</li><li>• <b>DRAADLOZE COMMUNICAT:</b> De knop fungeert als knop voor draadloze communicatie.</li></ul>

## INFORMATIE

Bekijk de MAC- en Bluetoothadressen van de camera.

## RESET DRAADLOZE INSTELLING

Herstel draadloze instellingen naar hun standaard waarden.



## FORMATTEREN

Wanneer er een geheugenkaart in de camera is geplaatst, kan de kaart met behulp van deze optie worden geformatteerd. Als er geen geheugenkaart in de camera is geplaatst, dan wordt het interne geheugen geformatteerd.

- 1 Markeer  **FORMATTEREN** in het setupmenu en druk op **MENU/OK**.
- 2 Er wordt een bevestigingsvenster weergegeven. Markeer **OK** en druk op **MENU/OK** om de geheugenkaart of het interne geheugen te formatteren.



 Om af te sluiten zonder de geheugenkaart of het interne geheugen te formatteren, selecteer **ANNULEREN** of druk op **DISP/BACK**.

-  • Alle gegevens —inclusief beveiligde foto's— die in het interne geheugen of op de geheugenkaart staan worden permanent gewist. Kopieer belangrijke foto's eerst naar een computer of ander opslagapparaat.
- Open het batterijvak niet tijdens het formatteren.



# Sneltoetsen

9

## De Fn-knoppen (Functie)

Wijs een functie toe aan de functieknoppen voor snelle toegang tot de geselecteerde functie.

De standaardtoewijzingen zijn:

**Fn (functie)-knop**

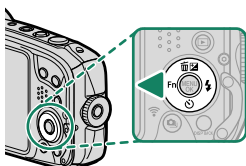

*Geavanc. filter*

**⚡-knop (flitsen)**

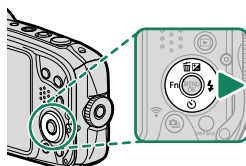

*Flitserfunctie*

**☺-knop (zelfontspanner)**

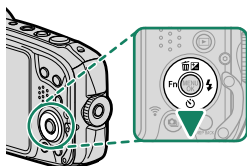

*Zelfontspanner*

## Rollen toewijzen aan de functietoetsen

De functies toegewezen aan de functieknoppen kunnen worden geselecteerd met behulp van het **Fn** **FUNCTIE-INS. (Fn)** item in het instellingenmenu. De volgende opties zijn beschikbaar.

- ISO
- ZELFONTSPANNER
- BEELDGROOTTE
- VIERKANTE MODUS(1:1)
- BEELDKWALITEIT
- GEAVANC. FILTER
- FINEPIX KLEUR
- WITBALANS
- SCHERPSTELMODUS
- SCHERPSTELGEBIED
- PORTRETVERB. NIV.
- FLITSERFUNCTIE
- FLITSCOMPENSATIE
- FILMMODUS
- INST. GEZICHTS-/OOGHERKEN.
- DRAADLS COMMUNICT
- AUTOM. BEELDTAGGING
- KOPPELINGSBEST. SELECTEREN
- Bluetooth AAN/UIT
- GEEN



- Voor het uitschakelen van de functieknop, kies **GEEN**.
- Functieselectie is ook toegankelijk door de functie of **DISP/BACK**-knop ingedrukt te houden.
- Door het indrukken van de knop waaraan geavanceerde filters zijn toegewezen, worden filterselectieopties weergegeven. Markeer een filter en druk op **MENU/OK** om te selecteren. Om de stand geavanceerde filter af te sluiten, kies een andere stand of druk op de **DISP/BACK** knop om terug te gaan naar de eerder geselecteerde stand.



# 10

## **Optionele accessoires**

## Accessoires van Fujifilm

De volgende optionele accessoires zijn verkrijgbaar bij Fujifilm. Informeer bij uw lokale Fujifilm-vertegenwoordiger naar de meest recente informatie over accessoires die in uw regio leverbaar zijn of ga naar [http://www.fujifilm.com/products/digital\\_cameras/index.html](http://www.fujifilm.com/products/digital_cameras/index.html).

### Opladbare Li-ionbatterijen

**NP-45S:** Extra NP-45S oplaadbare batterijen kunnen naar behoefte worden gekocht.

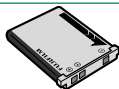

### instax SHARE printers

**SP-1/SP-2/SP-3:** Aan te sluiten via draadloos LAN om foto's te kunnen afdrukken op instax film.



# Aansluitingen

11

## HDMI-uitgang

Foto's afspelen is mogelijk via HDMI-apparaten aangesloten met behulp van een in de handel verkrijgbare HDMI-kabel.

### Aansluiten op HDMI-apparaten

Sluit de camera aan op TV's of andere HDMI-apparaten met behulp van een HDMI-kabel van derden.

- 1 Schakel de camera uit.
- 2 Sluit de kabel volgens onderstaande aanduiding aan.

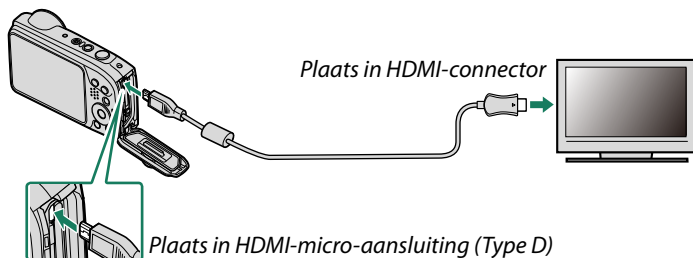

- 3 Configureer het apparaat voor HDMI-ingang zoals beschreven in de documentatie meegeleverd met het apparaat.
- 4 Druk circa een seconde op de -knop om de camera in te schakelen. De cameramonitor schakelt uit en foto's en films worden op de televisie afgespeeld.

- ! Controleer of de stekkers volledig in de aansluitingen zijn gestoken.
- De USB-kabel kan niet worden gebruikt terwijl er een HDMI-kabel is aangesloten.
- Gebruik een HDMI-kabel die niet langer is dan 1,5 m.



- Door een HDMI-kabel aan te sluiten, kunnen foto's en geluid op het televisietoestel worden afgespeeld.
- Sommige televisies geven kort een zwart scherm weer wanneer het afspelen van film begint.
- Let erop dat de volume-instelling van de camera geen invloed heeft op het geluid dat door het televisietoestel wordt afgespeeld; gebruik de volumeregeling van het televisietoestel om het volume aan te passen.

## **Draadloze verbindingen (Bluetooth®, draadloos LAN/Wi-Fi)**

Verkrijg toegang tot draadloze netwerken en maak verbinding met computers, smartphones of tablets. Voor meer informatie bezoekt u:

*<http://fujifilm-dsc.com/wifi/>*

### **Smartphones en tablet: FUJIFILM Camera Remote**

Maak verbinding met de camera via Bluetooth of draadloos LAN.



Om draadloos verbinding te maken met de camera, dient u de nieuwste versie van de FUJIFILM Camera Remote-app op uw smartphone of tablet te installeren.

#### **FUJIFILM Camera Remote**

Zodra een verbinding tot stand is gebracht, kunt u FUJIFILM Camera Remote gebruiken om:

- De camera te bedienen en op afstand foto's maken
- Foto's te ontvangen die zijn geüpload vanaf de camera
- Door de foto's op de camera te browsen en geselecteerde foto's te downloaden
- Locatiegegevens naar de camera uploaden
- De camera sluit te ontspannen
- Camerafirmware bij te werken

Voor downloads en andere informatie bezoekt u:

*[http://app.fujifilm-dsc.com/en/camera\\_remote/](http://app.fujifilm-dsc.com/en/camera_remote/)*

## Smartphones en tablet: Bluetooth®-koppelin

Gebruik  **VERBINDING INSTELLING > Bluetooth INSTELLINGEN > KOPPELREGISTRATIE** om de camera aan smartphones of tablets te koppelen. Koppeling biedt een eenvoudige methode voor het downloaden van foto's van de camera.



-  Foto's worden gedownload via een draadloze verbinding.
- Zodra het koppelen is voltooid, kunt u de cameraklok en locatiegegevens synchroniseren met de smartphone of tablet ( 108).
- Koppeling kan ook worden uitgevoerd door te drukken op de  (draadloos versturen) knop tijdens het afspelen of door te drukken op de knop waaraan **PAIRING/OVERDR.OPD.** is toegewezen met behulp van  **VERBINDING INSTELLING > ALGEMENE INSTELLINGN > TOETS-/SCHIJFINSTELLING** ( 114). Zodra koppeling is voltooid, geven deze knoppen overdrachtopties weer.

## Smartphones en tablets: Wi-Fi

Gebruik de  **DRAADLS COMMUNICT** opties in het opnamemenu of het afspeelmenu om verbinding te maken met een smartphone of tablet via Wi-Fi.



-  Wi-Fi verbindingen kunnen ook worden gestart door te drukken op de knop  (draadloos versturen) tijdens het afspelen of door te drukken op de knop waaraan **DRAADLOZE COMMUNICT** is toegewezen met behulp van  **VERBINDING INSTELLING > ALGEMENE INSTELLINGN > TOETS-/SCHIJFINSTELLING** ( 114).

## Foto's naar een computer kopiëren: PC AutoSave

Installeer de meest recente versie van FUJIFILM PC AutoSave op uw computer om foto's te uploaden van de camera via draadloze netwerken (Wi-Fi).

### FUJIFILM PC AutoSave

Voor downloads en andere informatie bezoekt u:

[http://app.fujifilm-dsc.com/en/pc\\_autosave/](http://app.fujifilm-dsc.com/en/pc_autosave/)

## Computers: Draadloze verbindingen

U kunt foto's uploaden van de camera met de  PC AUTO. OPSLAAN-optie in het afspeelmenu.

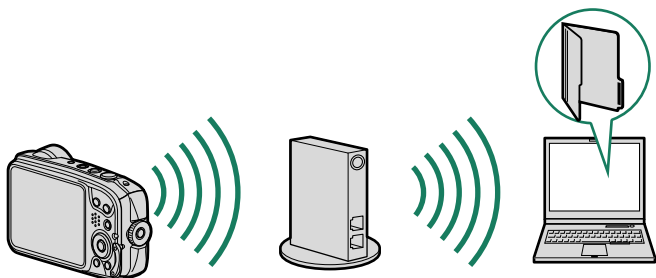

## Aansluiten op computers via USB

Sluit de camera aan op een computer om foto's te downloaden.

### Windows (MyFinePix Studio)

MyFinePix Studio kan worden gebruikt om foto's naar een computer te kopiëren, waar ze kunnen worden opgeslagen, bekeken, geordend en afgedrukt. MyFinePix Studio is beschikbaar als download via de volgende website:

*<http://fujifilm-dsc.com/mfs/>*

Wanneer het downloaden is voltooid, dubbelklikt u op het gedownloade bestand ("MFPS\_Setup.EXE") en volgt u de instructies op het scherm om de installatie te voltooien.

### Mac OS X/macOS

Foto's kunnen worden gekopieerd naar uw computer met behulp van Image Capture (meegeleverd met uw computer) of andere software.



Gebruik een kaartlezer voor het kopiëren van bestanden die groter zijn dan 4 GB.

## De camera aansluiten

Sluit de camera en de computer op elkaar aan met behulp van de meegeleverde USB-kabel.

- 1 Start de computer.
- 2 Schakel de camera uit en sluit de meegeleverde USB-kabel aan zoals de afbeelding laat zien, er op lettend dat de stekkers volledig in de aansluitingen steken.

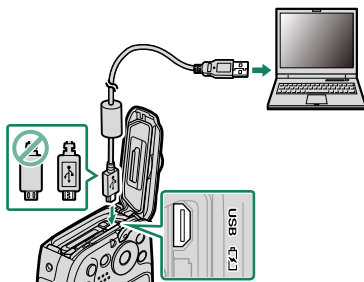

**!** De camera is voorzien van een Micro-USB (Micro-B) USB 2.0 aansluiting.

- 3 Houd de **▶**-knop gedurende ongeveer een seconde ingedrukt om de camera in te schakelen.
- 4 Kopieer foto's naar de computer met behulp van MyFinePix Studio of applicaties beschikbaar voor uw besturingssysteem.
- 5 Wanneer de overdracht is voltooid, schakelt u de camera uit en ontkoppelt u de USB-kabel.





- Let er bij het aansluiten van USB-kabels op dat u de stekkers volledig in de juiste richting steekt. Sluit de camera rechtstreeks aan op de computer; maak geen gebruik van een USB-hub of toetsenbord.
- Spanningsverlies tijdens het kopiëren kan gegevensverlies of beschadiging van het interne geheugen of de geheugenkaart tot gevolg hebben. Laad de batterij volledig op voordat u de camera aansluit.
- Om foto's vanaf het interne geheugen over te dragen, verwijder de geheugenkaart uit de camera.
- Als er een geheugenkaart wordt geplaatst waarop een groot aantal foto's staat, kan het enkele momenten duren voordat de software start en bent u mogelijk niet in staat de foto's te importeren of op te slaan. Gebruik een geheugenkaartlezer om de foto's te kopiëren.
- Koppel de USB-kabel niet los terwijl de overdracht bezig is. Het niet in acht nemen van deze voorzorgsmaatregel kan gegevensverlies of beschadiging van het interne geheugen of de geheugenkaart tot gevolg hebben.
- Koppel de camera los voordat u een geheugenkaart plaatst of verwijdert.
- Het kan in sommige gevallen gebeuren dat het niet mogelijk is om toegang te verkrijgen tot foto's die opgeslagen zijn op een networkserver door de software op dezelfde manier te gebruiken als men doet bij een particuliere computer.
- Verwijder de camera niet onmiddellijk van het systeem of koppel de USB-kabel niet los zodra het bericht dat het kopiëren bezig is van de computerweergave verdwijnt. Als het aantal te kopiëren afbeeldingen erg groot is, kan de gegevensoverdracht verdergaan nadat het bericht niet meer wordt weergegeven.
- Wanneer u gebruik maakt van diensten die een internetverbinding vereisen, draagt de gebruiker alle van toepassing zijnde kosten belast door de telefoonmaatschappij of internetprovider.

## instax SHARE printers

Druk foto's af vanaf uw digitale camera naar instax SHARE printers.

### Een verbinding tot stand brengen

Selecteer  **VERBINDING INSTELLING > VERB.INST. instax PRNTR** in het setup-menu van de camera en voer de instax SHARE printernaam (SSID) en wachtwoord in.

#### De printernaam (SSID) en het wachtwoord

De printernaam (SSID) kan worden gevonden op de onderkant van de printer; het standaardwachtwoord is "1111". Als u al een ander wachtwoord heeft gekozen om af te drukken vanaf een smartphone, voer dat wachtwoord dan in.

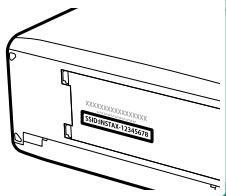

## Foto's afdrukken

- 1 Schakel de printer in.
- 2 Selecteer  **AFDRUK. instax PRINTER** in het weergavemenu van de camera. De camera zal verbinding maken met de printer.
- 3 Geef de foto weer die u wilt afdrukken, en druk vervolgens op **MENU/OK**.



-  Foto's die zijn gemaakt met andere camera's kunnen niet worden afgedrukt.
- Het afdrukgebied is kleiner dan het gebied zichtbaar in het LCD-scherm.
- De schermen kunnen variëren afhankelijk van de printer die is aangesloten.

- 4 De foto wordt naar de printer gestuurd en het afdrukken start.



# 12

## Technische notities

## Software van Fujifilm

De camera kan gebruikt worden met de volgende Fujifilm-software.

### FUJIFILM Camera Remote

Leg een draadloze verbinding vast tussen uw camera en een smartphone of tablet (📖 122).

*[http://app.fujifilm-dsc.com/en/camera\\_remote/](http://app.fujifilm-dsc.com/en/camera_remote/)*

### FUJIFILM PC AutoSave

Download foto's van uw camera via draadloze netwerken (📖 124).

*[http://app.fujifilm-dsc.com/en/pc\\_autosave/](http://app.fujifilm-dsc.com/en/pc_autosave/)*

### MyFinePix Studio

Beheer, bekijk, print en bewerk de vele beelden gedownload van uw digitale camera (📖 125).

*<http://fujifilm-dsc.com/mfs/>*

# Voor uw veiligheid

## Lees deze opmerkingen voordat u de camera gebruikt

### Veiligheidsopmerkingen



- Zorg ervoor dat u uw camera goed gebruikt. Lees voor gebruik deze veiligheidsopmerkingen en uw *Gebruikershandleiding* zorgvuldig door.
- Bewaar deze veiligheidsopmerkingen na het lezen op een veilige plaats.

### Informatie over pictogrammen



De hieronder afgebeelde pictogrammen worden in deze gebruiksaanwijzing gebruikt om de ernst aan te geven van letsel of schade die kan ontstaan als de betekenis van het pictogram niet in acht wordt genomen en het product ten gevolge daarvan onjuist wordt gebruikt.

	<b>WAARSCHUWING</b>	Dit pictogram geeft aan dat het niet opvolgen van instructies kan leiden tot ernstig of fataal letsel.
	<b>ATTENTIE</b>	Dit pictogram geeft aan dat het niet opvolgen van instructies kan leiden tot persoonlijk letsel of materiële schade.

De hieronder afgebeelde pictogrammen geven de ernst van de gevolgen aan als de instructies niet worden nageleefd.

	Driehoekige pictogrammen geven aan dat deze informatie uw aandacht behoeft ("Belangrijk").
	Cirkelvormige pictogrammen met een diagonale streep geven aan dat die handeling verboden is ("Verboden").
	Opgevulde cirkels met een uitroepteken geven aan dat er een handeling moet worden verricht ("Vereist").

De symbolen op dit product (inclusief de accessoires) geven het volgende weer:

	AC
	DC
	Klasse II-apparatuur (De constructie van het product is dubbel geïsoleerd.)











### WAARSCHUWING

	<b>Als er een probleem ontstaat, schakel de camera dan uit, verwijder de batterij, koppel de USB-kabel los en haal de AC-adapter uit het stopcontact.</b> Het blijven gebruiken van de camera als deze rook of een ongewone geur verspreidt of wanneer de camera een ander gebrek vertoont, kan brand of een elektrische schok tot gevolg hebben. Neem contact op met uw Fujifilm-dealer.
	<b>Laat geen water of andere vreemde voorwerpen de camera of de aansluitkabels binnendringen.</b> Gebruik de camera of aansluitkabels niet na binnendringen van zoet of zout water, melk, dranken, schoonmaakmiddelen of andere vloeistoffen. Mocht er vloeistof in de camera of aansluitkabels komen, zet dan de camera uit, verwijder de batterij, koppel de USB-kabel los, koppel de AC-adapter los en haal deze uit het stopcontact. Het blijven gebruiken van de camera kan brand of een elektrische schok veroorzaken. Neem contact op met uw Fujifilm-dealer.
	<b>Gebruik de camera niet in de badkamer of in de douche (met uitzondering van waterdichte producten).</b> Dit kan brand of een elektrische schok veroorzaken.
	<b>Probeer nooit de camera te demonteren of te modificeren (open nooit de behuizing).</b> Het niet in acht nemen van deze voorzorgsmaatregel kan brand of een elektrische schok tot gevolg hebben.
	<b>Mocht de behuizing openbreken door een val of ander ongeluk, raak de blootliggende onderdelen dan niet aan.</b> Het niet in acht nemen van deze voorzorgsmaatregel kan een elektrische schok of letsel door het aanraken van beschadigde onderdelen tot gevolg hebben. Verwijder onmiddellijk de batterij en pas op voor letsel of een elektrische schok. Breng het product naar het verkooppunt voor advies.

**⚠ WAARSCHUWING**

	<b>Het verbindingsnoer mag niet worden aangepast, verwarmd, overmatig gedraaid of uitgerekt en er mogen geen zware voorwerpen op worden geplaatst.</b> Deze handelingen zouden het snoer kunnen beschadigen en brand of een elektrische schok kunnen veroorzaken. Neem contact op met uw Fujifilm-dealer als het snoer beschadigd is. Gebruik geen kabels met verbogen stekkers.
	<b>Plaats de camera niet op een onstabiele ondergrond.</b> Hierdoor kan de camera vallen of kantelen en letsel veroorzaken.
	<b>Probeer nooit foto's te maken als u in beweging bent.</b> Gebruik de camera niet tijdens het wandelen of als u in een auto rijdt. Dit kan leiden tot een val of een verkeersongeluk.
	<b>Raak tijdens onweer de metalen onderdelen van de camera niet aan.</b> Dit kan tot een elektrische schok leiden door de ladingsoverdracht van een blikseminslag.
	<b>Gebruik de batterij niet voor andere doeleinden dan waarvoor deze bedoeld is.</b> Plaats de batterij zoals aangeduid door de merktekens.
	<b>Probeer de batterijen niet te demonteren, aan te passen of te verhitten. Laat de batterijen niet vallen, sla niet tegen ze aan, gooi ze niet en stel ze niet op een andere manier bloot aan hevige schokken. Gebruik geen batterijen die tekenen van lekkage, vervorming, verkleuring of andere onregelmatigheden vertonen. Gebruik alleen aangewezen laders om oplaadbare batterijen op te laden en probeer niet om niet-oplaadbare Li-ion of alkaline batterijen op te laden. Laat de batterijen niet kortsluiten en bewaar ze niet samen met metalen objecten.</b> Het niet in acht nemen van deze voorzorgsmaatregelen kan ertoe leiden dat de batterijen oververhit raken, vlam vatten, scheuren of gaan lekken, wat kan leiden tot brand, brandwonden of ander letsel.
	<b>Gebruik uitsluitend batterijen of netstroomadapters die voor gebruik met deze camera goedgekeurd zijn. Gebruik geen andere spanning dan de vermelde voedingsspanning.</b> Het gebruik van andere spanningsbronnen kan tot brand leiden.
	<b>Als de batterij lekt en vloeistof in contact komt met uw ogen, huid of kleding, spoelt u het betreffende gebied onmiddellijk met schoon stromend water af en zoekt u medische hulp of belt u onmiddellijk het alarmnummer.</b>
	<b>Gebruik de lader niet om andere batterijen dan hier vermeld op te laden.</b> De meegeleverde lader is uitsluitend voor gebruik met het type batterij dat met de camera wordt meegeleverd. Als u de lader gebruikt om gewone batterijen of andere types oplaadbare batterijen op te laden, dan kan dit leiden tot lekkage, oververhitting of een explosie.
	<b>Het gebruik van een flitser te dicht bij de ogen van een persoon kan visuele beperking veroorzaken.</b> Let bijzonder goed op bij het fotograferen van baby's en kleine kinderen.
	<b>Vermijd langdurig contact met warme oppervlakken.</b> Als u deze waarschuwing negeert, kan dit leiden tot brandwonden door lage temperaturen, met name bij hoge omgevingstemperaturen of bij gebruikers die last hebben van een slechte bloedsomloop of verminderd gevoel, in welk geval het gebruik van een statief of dergelijke voorzorgsmaatregelen worden aanbevolen.
	<b>Zorg ervoor dat terwijl het product aan is, geen enkel deel van het lichaam in contact blijft met het product gedurende langere periodes.</b> Als u deze waarschuwing negeert, kan dit leiden tot brandwonden door lage temperaturen, met name tijdens langdurig gebruik, bij hoge omgevingstemperaturen, of bij gebruikers die last hebben van een slechte bloedsomloop of verminderd gevoel, in welk geval het gebruik van een statief of dergelijke voorzorgsmaatregelen worden aanbevolen.
	<b>Niet gebruiken in de aanwezigheid van ontvlambare voorwerpen, explosieve gassen of stof.</b>
	<b>Als u de batterij bij u draagt, plaatst u deze in de digitale camera of bewaart u de batterij in de harde tas. Als u de batterij wilt opbergen, bergt u deze op in de harde tas. Als u de batterijen wegbrengt voor recycling, bedekt u de polen met isolatietape.</b> Door contact met andere batterijen of metalen voorwerpen kan de batterij in brand vliegen of ontploffen.
	<b>Houd geheugenkaarten, flitschoenen en andere kleine onderdelen buiten het bereik van kleine kinderen.</b> Kinderen kunnen kleine onderdelen inslikken; buiten het bereik van kinderen bewaren. Mocht een kind een klein onderdeel inslikken, raadpleeg dan een arts of bel het alarmnummer.
	<b>Schakel de camera uit in menigte.</b> De camera geeft radiofrequente straling af. Deze straling kan interfereren met pacemakers.
	<b>Schakel de camera uit in de nabijheid van automatische deuren, P.A.-systemen (geluidsinstallatie voor muziek tijdens openbare evenementen) en andere automatisch bestuurd apparaten.</b> De camera geeft radiofrequente straling af, waardoor deze apparaten mogelijk niet naar behoren werken.
	<b>Houd de camera op een afstand van ten minste 22 cm van mensen die een pacemaker dragen.</b> De camera geeft radiofrequente straling af. Deze straling kan interfereren met pacemakers.



 <b>WAARSCHUWING</b>	
	<b>Bewaar buiten het bereik van kleine kinderen.</b> Onder de onderdelen die letsel kunnen veroorzaken zijn de draagriem, die verstrikt rond de nek van een kind kan raken, wat verstikking tot gevolg kan hebben, en de flitser, die een visuele beperking kan veroorzaken.
	<b>Kijk niet in de zon door de zoekers van de lens of camera.</b> Het niet in acht nemen van deze waarschuwing kan permanent oogletsel tot gevolg hebben.
	<b>Als een flitser te dicht bij ogen wordt gebruikt, kan deze persoon daar tijdelijk door verblind raken.</b> Er bestaat een risico op gezichtsbeschadiging. Wanneer u de flitser gebruikt om een kind te fotograferen, moet u steeds voldoende afstand houden.
	<b>Volg de instructies van luchtvaart- en ziekenhuispersoneel op.</b> Dit product genereert radiofrequentie-emissies die kunnen interfereren met navigatie- of medische apparatuur.
 <b>ATTENTIE</b>	
	<b>Gebruik de camera niet op plaatsen met oliedampen, stoom, vochtigheid of stof.</b> Dit kan brand of een elektrische schok veroorzaken.
	<b>Laat de camera niet achter op plaatsen die aan extreem hoge temperaturen zijn blootgesteld.</b> Laat de camera niet achter in afgesloten ruimtes zoals in een afgesloten voertuig of in direct zonlicht. Dit kan brand veroorzaken.
	<b>Plaats geen zware voorwerpen op de camera.</b> Hierdoor kan het zware voorwerp vallen of kantelen en letsel veroorzaken.
	<b>Verplaats de camera niet terwijl deze nog steeds met het netsnoer verbonden is.</b> Trek niet aan het snoer om de netstroomadapter te verwijderen. Dit kan het netsnoer of de kabels beschadigen en brand of een elektrische schok veroorzaken.
	<b>Bedek de camera en de netstroomadapter niet en wikkel deze niet in een doek of deken.</b> Hierdoor kan de temperatuur te hoog oplopen waardoor de behuizing vervormt of waardoor er brand ontstaat.
	<b>Gebruik de stekker niet als deze beschadigd is of niet goed in het stopcontact past.</b> Het niet in acht nemen van deze voorzorgsmaatregel kan brand of een elektrische schok tot gevolg hebben.
	<b>Als u de camera reinigt of u de camera voor langere tijd niet van plan bent te gebruiken, verwijdert u de batterij en koppelt u de netstroomadapter los.</b> Doet u dit niet, dan kan dit leiden tot brand of een elektrische schok.
	<b>Na het opladen dient u de lader uit het stopcontact te verwijderen.</b> Er kan brand ontstaan als u de lader in het stopcontact laat zitten.
	<b>Bij het verwijderen van een geheugenkaart kan de kaart te snel uit de sleuf schieten. Gebruik uw vinger om deze tegen te houden en laat de kaart zachtjes los.</b> Bij het eruit schieten van de kaart kan letsel ontstaan.
	<b>Laat uw camera van binnen regelmatig nakijken en schoonmaken.</b> Een ophoping van stof in uw camera kan tot brand of een elektrische schok leiden. Neem contact op met uw Fujifilm-dealer om de camera om de twee jaar van binnen te laten reinigen. Dit is echter niet gratis.
	<b>Explosiegevaar wanneer de batterij op onjuiste wijze vervangen wordt. Vervang de batterij alleen met hetzelfde of een soortgelijk type.</b>
	<b>Batterijen (accu of geïnstalleerde batterijen) mogen niet worden blootgesteld aan overmatige warmte, zoals zonlicht, vuur of dergelijke.</b>
	<b>Haal uw vingers van het flitservenster voordat de flitser afgaat.</b> Anders zou u brandwonden kunnen oplopen.
	<b>Houd het flitservenster schoon en gebruik de flitser niet als het venster wordt belemmerd.</b> Anders kan rook of verkleuring ontstaan.
	<b>Houd de zon uit het beeld bij het fotograferen van onderwerpen met tegenlicht.</b> Zonlicht dat wordt scherpgesteld in de camera wanneer de zon zich in het beeld of vlakbij het beeld bevindt, kan brand of brandwonden veroorzaken.
	<b>Draag de camera of lens niet terwijl deze op een statief is bevestigd.</b> Het product kan vallen of andere voorwerpen raken, wat letsel tot gevolg kan hebben.

## De batterij en voedingsbron

**Opmerking:** Controleer welk type batterijen in uw camera wordt gebruikt en lees de relevante paragrafen aandachtig door.

**⚠ Waarschuwing:** Batterijen mogen niet worden blootgesteld aan overmatige warmte, zoals zonlicht, vuur of dergelijke.

Dit gedeelte beschrijft hoe u de batterijen moet hanteren zodat ze zo lang mogelijk meegaan. Verkeerd gebruik kan de levensduur verkorten of lekkage, oververhitting en ontploffing van de batterij tot gevolg hebben.

### **Li-ionbatterijen**

*Dit gedeelte is van toepassing als in uw camera een oplaadbare Li-ionbatterij wordt gebruikt.*

De batterij is bij verschepping uit de fabriek niet opgeladen. Laad de batterij vóór gebruik op. Laat de batterij in het compartiment zitten wanneer u de camera niet gebruikt.

#### **■ Opmerkingen over de batterij**

Een batterij die niet wordt gebruikt, verliest langzaam haar lading. Laad de batterij een of twee dagen vóór gebruik op.

De levensduur van de batterij kan worden verlengd door de camera uit te schakelen wanneer hij niet wordt gebruikt.

De capaciteit van de batterij neemt bij lage temperaturen af; een lege batterij werkt vaak niet wanneer het koud is. Bewaar een volledig opgeladen reservebatterij op een warme plaats en verwissel de batterij wanneer dat nodig is; of bewaar de batterij in een van uw zakken en plaats de batterij pas vlak voordat u gaat fotograferen in de camera. Voorkom dat de batterij in direct contact komt met handenwarmers of andere verwarmingsapparaten.

#### **■ De batterij opladen**

De laadtijd neemt toe wanneer de omgevingstemperatuur lager is dan +10 °C of hoger is dan +35 °C. Probeer de batterij nooit op te laden bij temperaturen boven +40 °C; opladen is niet mogelijk bij temperaturen onder 0 °C.

Probeer nooit een volledig opgeladen batterij op te laden. De batterij hoeft echter ook niet volledig ontladen te zijn om te worden opgeladen.

De batterij kan onmiddellijk na het opladen en tijdens gebruik enigszins warm aanvoelen. Dit is normaal.

#### **■ Levensduur van de batterij**

Bij normale temperaturen kan de batterij minimaal 300 keer worden opgeladen. Wanneer de batterij steeds minder lang haar lading kan vasthouden, is dat een indicatie dat het einde van de levensduur van de batterij is bereikt en dat de batterij moet worden vervangen.

#### **■ Opslag**

De prestatie van de batterij kan verslechteren als de batterij gedurende langere perioden in volledig opgeladen toestand ongebruikt blijft. Ontlaad de batterij volledig voordat u deze opbergt.

Wanneer de camera gedurende langere tijd niet zal worden gebruikt, neem dan de batterij uit de camera en bewaar de batterij op een droge plaats met een omgevingstemperatuur van +15 °C tot +25 °C. Bewaar de batterij niet op plaatsen waar de batterij wordt blootgesteld aan extreme temperaturen.

#### **■ Attentie: De batterij hanteren**

- Bewaar of vervoer de batterij niet samen met metalen voorwerpen zoals kettinkjes of haarspelden.
- Stel de batterij niet bloot aan vuur of hoge temperaturen.
- Probeer de batterij niet te demonteren of te modificeren.
- Laad de batterij alleen op met de voorgeschreven batterijladers.
- Verwijder een versleten batterij onmiddellijk.
- Laat de batterij niet vallen en stel deze niet bloot aan schokken.
- Stel de batterij niet bloot aan water.
- Houd de polen van de batterij altijd schoon.
- De batterij en de camera kunnen onmiddellijk na het opladen en tijdens gebruik enigszins warm aanvoelen. Dit is normaal.

#### **■ Attentie: Afvalverwijdering**

Lever lege batterijen in volgens de plaatselijke regels voor klein chemisch afval. Er moet gelet worden op milieu-aspecten bij het weggooien van batterijen. Gebruik het apparaat bij een gematigde temperatuur.

**Netstroomadapters**

Gebruik uitsluitend Fujifilm-netstroomadapters die voor gebruik met deze camera goedgekeurd zijn. Andere adapters kunnen de camera beschadigen.

- Gebruik de netstroomadapter uitsluitend binnenshuis.
- Zorg ervoor dat de DC-stekker goed op de camera wordt aangesloten.
- Schakel de camera uit voordat u de netstroomadapter afkoppelt. Koppel de adapter af door aan de stekker te trekken i.p.v. aan het snoer.
- Gebruik de netstroomadapter niet met andere apparaten.
- Haal het apparaat niet uit elkaar.
- Stel de adapter niet bloot aan hoge temperaturen en vocht.
- Stel de adapter niet bloot aan sterke schokken.
- Tijdens gebruik kan de netstroomadapter warm aanvoelen. Dit is normaal.
- Wanneer de netstroomadapter de radio-ontvangst verstoort, moet de antenne opnieuw gericht of verplaatst worden.

## De camera gebruiken

- Richt de camera niet op extreem heldere lichtbronnen, zoals de zon bij een onbewolkte lucht. Het niet in acht nemen van deze voorzorgsmaatregel kan schade aan de beeldsensor van de camera toebrengen.
- Fel zonlicht gefocust door de zoeker kan het paneel van de elektronische zoeker (EVF) beschadigen. Richt de elektronische zoeker niet op de zon.

### Maak proefopnamen

Voordat u foto's gaat maken van belangrijke gebeurtenissen (zoals een huwelijk of reis), kunt u het beste enkele testopnamen maken en bekijken zodat u zeker weet dat de camera goed werkt. FUJIFILM Corporation aanvaardt geen aansprakelijkheid voor schade of inkomstenderving voortkomend uit het niet goed functioneren van het product.

### Opmerkingen over auteursrechten

Opnamen gemaakt met uw digitale camerasysteem mogen zonder toestemming van de eigenaar niet worden gebruikt op een manier die de copyrightwetten overtreedt, tenzij deze uitsluitend voor privégebruik bedoeld zijn. Er zijn bepaalde beperkingen van toepassing bij het fotograferen van optredens op podia, evenementen en tentoonstellingen, zelfs wanneer de foto's alleen voor privégebruik bestemd zijn. De gebruiker wordt er ook op gewezen dat het overdragen van een geheugenkaart die foto's of gegevens bevat die onder de copyrightwetten vallen, uitsluitend toegestaan is binnen de beperkingen opgelegd door de regelgeving in het kader van deze auteursrechten.

### Hantering

Stel de camera tijdens het maken en opslaan van foto's niet bloot aan schokken om correcte opnames te garanderen.

### Vloeibare kristallen

In geval van beschadiging van het scherm moet de uiterste zorg worden betracht en ieder contact met de vloeibare kristallen worden vermeden. Neem onmiddellijk maatregelen als een van de volgende situaties zich voordoet:

- **Als vloeibare kristallen met uw huid in aanraking komen**, moet de betreffende plek onmiddellijk met een doek worden schoongemaakt en vervolgens met veel stromend water en zeep worden gewassen.
- **Als vloeibare kristallen in contact komen met de ogen**, moeten de ogen onmiddellijk gedurende minimaal 15 minuten met schoon stromend water worden uitgespoeld en moet medische hulp worden ingeroepen.
- **Als vloeibare kristallen worden ingeslikt**, moet de mond met veel schoon stromend water worden gespoeld. Drink grote hoeveelheden water en probeer over te geven, raadpleeg daarna een arts.

Hoewel het LCD-scherm met geavanceerde precisietechnologie is gefabriceerd, kan het scherm pixels bevatten die altijd zijn verlicht of nooit zijn verlicht. Dit is geen defect. Beelden opgenomen met dit product worden niet beïnvloed.

### Informatie over handelsmerken

De hierin gebruikte lettertypen zijn uitsluitend ontwikkeld door DynaComware Taiwan Inc. Mac, OS X en macOS zijn handelsmerken van Apple Inc. in de Verenigde Staten en andere landen. Windows is een geregistreerd handelsmerk van Microsoft Corporation in de Verenigde Staten en andere landen. Wi-Fi® en Wi-Fi Protected Setup® zijn geregistreerde handelsmerken van Wi-Fi Alliance. Het Bluetooth®-woordmerk en de logo's zijn geregistreerde handelsmerken in bezit van Bluetooth SIG, Inc., en elk gebruik van zulke merken door Fujifilm is onder licentie. De SDHC- en SDXC-logo's zijn handelsmerken van SD-3C, LLC. Het HDMI-logo is een handelsmerk of geregistreerd handelsmerk van HDMI Licensing LLC. Alle andere handelsnamen genoemd in deze handleiding zijn de handelsmerken of geregistreerde handelsmerken van hun respectieve eigenaars.

### Elektrische interferentie

Deze camera kan medische en luchtvaartapparatuur verstoren. Vraag in het ziekenhuis of bij de luchtvaartmaatschappij om toestemming voordat u uw camera in een ziekenhuis of vliegtuig gebruikt.

### Kleurentelevisiesystemen

NTSC (National Television System Committee) is een kleurentelevisiesysteem dat vooral in de Verenigde Staten, Canada en Japan wordt gebruikt. PAL (Phase Alternation by Line) is een kleurentelevisiesysteem dat vooral in Europa en China wordt gebruikt.

### Exif Print (Exif Versie: 2.3)

Exif Print is een recentelijk herzien bestandsformaat voor digitale camera's waarin samen met de foto informatie wordt opgeslagen over de manier waarop tijdens het afdrukken de optimale kleurenreproductie kan worden bereikt.

## BELANGRIJKE MEDEDELING: Lezen alvorens de software te gebruiken

Direct of indirect exporteren, in zijn geheel of gedeeltelijk, van software met een licentie zonder de toestemming van de van toepassing zijnde bestuursorganen is verboden.

## OPMERKINGEN

*Stel het apparaat niet bloot aan regen of vocht om gevaar voor brand en een schok te voorkomen.*

*Lees eerst de "Veiligheidsopmerkingen" en zorg dat u deze begrijpt voordat u de camera gebruikt.*

### **Voor klanten in Canada**

#### **CAN ICES-3 (B)/NMB-3(B)**

**ATTENTIE:** Dit Klasse B digitale apparaat voldoet aan de Canadese norm ICES-003.

**Verklaring Industry Canada:** Dit apparaat voldoet aan de RSS-normen van Industry Canada voor vergunningsvrije apparaten. De werking is onderhevig aan de volgende voorwaarden: (1) Dit apparaat mag geen interferentie veroorzaken, en (2) Dit apparaat moet elke interferentie accepteren, inclusief interferentie die ongewenste werking van het apparaat kan veroorzaken.

Dit apparaat en zijn antenne(s) mogen niet samen geplaatst worden of worden opgesteld in combinatie met een andere antenne of zender, behalve geteste ingebouwde radio's. De functie Landcodeselectie is uitgeschakeld voor producten die in de VS/Canada op de markt gebracht worden.

**Verklaring over blootstelling aan straling:** De beschikbare wetenschappelijke gegevens tonen niet aan dat eventuele gezondheidsproblemen in verband worden gebracht met het gebruik van draadloze apparatuur met laag vermogen. Het is echter niet bewezen dat deze draadloze apparatuur met laag vermogen absoluut veilig is. Draadloze apparatuur met laag vermogen zenden lage niveaus van radiofrequentie-energie (RF) uit in het microgolfbereik tijdens gebruik. Terwijl hoge niveaus van RF gevolgen kunnen hebben voor de gezondheid (door verhitting van celweefsel), veroorzaakt blootstelling aan lage RF-niveaus die geen verhittingseffecten produceren, geen bekende nadelige gevolgen voor de gezondheid. Veel studies over blootstelling aan lage RF-niveaus hebben geen biologische effecten aangetoond. Sommige studies suggererden dat er bepaalde biologische effecten kunnen optreden, maar dergelijke bevindingen zijn niet bevestigd door aanvullend onderzoek. FinePix XP140 is getest en voldoet aan de IC stralingsblootstellingslimieten voor een ongecontroleerde omgeving en aan RSS-102 van de regels voor blootstelling aan IC radiofrequentie (RF).

**Verwijdering van elektrische en elektronische apparatuur in particuliere huishoudens**

**In de Europese Unie, Noorwegen, IJsland en Liechtenstein:** Dit symbool op het product of in de handleiding en in de garantievoorwaarden en/of op de verpakking duidt aan dat dit product niet als huishoudelijk afval mag worden behandeld. In plaats daarvan moet het apparaat bij een inzamelpunt voor recycling van elektrische en elektronische apparatuur worden ingeleverd.



Door dit product op de juiste wijze weg te gooien helpt u potentiële negatieve gevolgen voor het milieu en de gezondheid van de mens voorkomen. Onjuiste verwerking van dit product kan het milieu schaden.

Dit symbool op de batterijen of accu's duidt aan dat deze batterijen niet als huishoudelijk afval mogen worden behandeld.



Als uw apparaat eenvoudig verwijderbare batterijen of accu's bevat, dient u deze overeenkomstig de lokale regels afzonderlijk in te leveren.

De recycling van materialen helpt bij het behoud van natuurlijke bronnen. Neem contact op met uw gemeente, uw inzamelpunt voor het inleveren van huishoudelijk afval of de winkel waar u het product hebt gekocht voor meer gedetailleerde informatie over recycling van dit product.

**In landen buiten de Europese Unie, Noorwegen, IJsland en Liechtenstein:** Neem contact op met uw gemeente en vraag naar de juiste wijze waarop u dit product inclusief batterijen of accu's dient weg te gooien.

**In Japan:** Dit symbool op de batterijen duidt aan dat ze afzonderlijk weggegooid moeten worden.



Li-ion

### Apparaten met draadloos netwerk en Bluetooth: waarschuwingen

Dit product voldoet aan de volgende EU-richtlijnen:

- RoHS-richtlijn 2011/65/EU
- RE-richtlijn 2014/53/EU

Hierbij verklaar ik, FUJIFILM Corporation, dat het type radioapparatuur FinePix XP140 conform is met Richtlijn 2014/53/EU.

De volledige tekst van de EU-conformiteitsverklaring kan worden geraadpleegd op het volgende internetadres:

[http://www.fujifilm.com/products/digital\\_cameras/xp/finepix\\_xp140/pdf/index/finepix\\_xp140\\_cod.pdf](http://www.fujifilm.com/products/digital_cameras/xp/finepix_xp140/pdf/index/finepix_xp140_cod.pdf)

Deze conformiteit wordt aangegeven door de volgende conformiteitsmarkering op het product:



Deze markering is geldig voor niet-Telecom-producten en EU-geharmoniseerde Telecom-producten (bijvoorbeeld Bluetooth®).

**BELANGRIJK:** Lees eerst de volgende mededelingen alvorens de ingebouwde draadloze zender van de camera te gebruiken.

① Dit product, dat een coderingsfunctie bevat die in de Verenigde Staten is ontwikkeld, wordt gecontroleerd door de United States Export Administration Regulations en mag niet worden geëxporteerd of opnieuw worden geëxporteerd naar landen waarvoor in de Verenigde Staten een handelsembargo geldt.

- **Gebruik alleen een apparaat met draadloos netwerk of Bluetooth.** Fujifilm aanvaardt geen aansprakelijkheid voor schade als gevolg van ongeoorloofd gebruik. Niet gebruiken in toepassingen die een hoge mate van betrouwbaarheid vereisen, bijvoorbeeld in medische apparatuur of andere systemen die direct of indirect invloed hebben op een mensenleven. Wanneer u het apparaat in computer- en andere systemen gebruikt die een grotere mate van betrouwbaarheid eisen dan aangeboden door apparaten met een draadloos netwerk of Bluetooth, zorg er dan voor dat u alle benodigde voorzorgsmaatregelen neemt om te veiligheid te garanderen en storing te voorkomen.
- **Alleen gebruiken in het land waar het apparaat werd aangeschaft.** Dit apparaat conformeert met voorschriften van apparaten met draadloos netwerk of Bluetooth in het land waarin het gekocht is. Neem alle lokale voorschriften in acht bij het gebruik van het apparaat. Fujifilm aanvaardt geen aansprakelijkheid voor problemen die voortvloeien uit het gebruik in andere rechtsgebieden.
- **Gebruik het apparaat niet op plaatsen die onderhevig zijn aan magnetische velden, statische elektriciteit of radio-interferentie.** Gebruik de zender niet in de nabijheid van magnetrons of op andere plaatsen die onderhevig zijn aan magnetische velden, statische elektriciteit of radio-interferentie, waardoor ontvangst van draadloze signalen mogelijk wordt voorkomen. Wederzijdse interferentie kan zich voordoen als de zender in de nabijheid van andere draadloze apparaten in de 2,4 GHz band wordt gebruikt.
- **De draadloze zender werkt in de 2,4 GHz-band met DSSS-, OFDM- en GFSK-modulatie.**
- **Veiligheid.** Apparaten met draadloos netwerk of Bluetooth brengen gegevens over via de radio en hun gebruik heeft vervolgens meer aandacht nodig voor veiligheid dan geldt voor draadloze netwerken.
  - Maak geen verbinding met onbekende netwerken of netwerken waarvoor u geen toegangsrechten hebt, zelfs als ze worden weergegeven op uw apparaat, aangezien zulke toegang als ongeautoriseerd wordt gezien. Maak alleen verbinding met netwerken waarvoor u toegangsrechten hebt.
  - Let op dat draadloze transmissies kwetsbaar kunnen zijn voor onderschepping door derden.
- **Het volgende kan strafbaar zijn:**
  - Demontage of modificatie of dit apparaat
  - Verwijderen van apparaatcertificatielabels
- **Dit apparaat werkt op dezelfde frequentie als commerciële, educatieve en medische apparaten en draadloze zenders.** Het werkt tevens op dezelfde frequentie als zenders met een licentie en speciale laagspanningzenders zonder licentie die in RFID-trackingsystemen voor lopende banden en in andere vergelijkbare toepassingen worden gebruikt.
- **Om interferentie met bovenstaande apparaten te voorkomen, moeten de volgende voorzorgsmaatregelen in acht worden genomen.** Controleer of de RFID-zender niet in werking is, alvorens dit apparaat in gebruik te nemen. Merk u dat het apparaat interferentie veroorzaakt in zenders met een licentie die voor RFID-tracking worden gebruikt, stop dan onmiddellijk met gebruik van de betreffende frequentie of verplaats het apparaat naar een andere locatie. Indien u merkt dat dit apparaat interferentie veroorzaakt in RFID-trackingsystemen met lage spanning, neem dan contact op met een Fujifilm-vertegenwoordiger.
- **Gebruik dit apparaat niet aan boord van een vliegtuig.** Houd er rekening mee dat Bluetooth actief kan blijven zelfs terwijl de camera uit is. Bluetooth kan uitgeschakeld worden door **UIT** te selecteren voor **VERBINDING INSTELLING** > **Bluetooth INSTELLINGEN** > **Bluetooth AAN/UIT**.

## Productverzorging

---

Om langdurig van uw camera te kunnen genieten, moeten onderstaande voorzorgsmaatregelen in acht worden genomen.

---

**Camerabehuizing:** Gebruik een zachte, droge doek om de camera te reinigen na elk gebruik. Gebruik geen alcohol, verfverdunner of andere vluchtige chemicaliën. Deze kunnen vervormingen of verkleuringen van het leer van de camerabehuizing tot gevolg hebben. Vloeistoffen op de camera moeten onmiddellijk worden verwijderd met een zachte, droge doek. Gebruik een blaaskwast om stof van de monitor te verwijderen, waarbij u oplet dat u geen krassen maakt, en neem vervolgens met een zachte, droge doek af. Resterende vlekken kunnen worden verwijderd met een Fujifilm-lensreinigingsdoekje waarop een kleine hoeveelheid lensreinigingsvloeistof is aangebracht.



## Firmware-updates

Sommige functies van het product kunnen verschillen van de beschrijving meegeleverd in de handleiding vanwege de firmware-update. Voor uitgebreide informatie over ieder model, bezoekt u onze website:

[http://www.fujifilm.com/support/digital\\_cameras/software](http://www.fujifilm.com/support/digital_cameras/software)

### De Firmwareversie controleren

 De camera zal alleen de firmware-versie weergeven als er een geheugenkaart is geplaatst.

- 1 Schakel de camera uit en controleer of er een geheugenkaart is geplaatst.
- 2 Schakel de camera in terwijl u de **DISP/BACK**-knop ingedrukt houdt. De versie van de huidige firmware zal worden weergegeven; controleer de firmwareversie.
- 3 Schakel de camera uit.

## Probleemoplossing

Raadpleeg de onderstaande tabel indien u problemen ondervindt met uw camera. Als u hier geen oplossing vindt, neemt u contact op met uw lokale Fujifilm-dealer.

### Water in de camera

Probleem	Oplossing
Water in de camera.	<b>De afdekkap van het batterijencompartiment was niet volledig gesloten voordat de camera werd ondergedompeld, of werd onder water geopend:</b> Breng de camera voor reparatie naar een Fujifilm-geautoriseerde onderhoudstechnicus. Schakel de camera niet in.

### Voeding en batterij

Probleem	Oplossing
De camera kan niet worden uitgeschakeld door op de <b>ON/OFF</b> knop te drukken of de <b>▶</b> knop ingedrukt te houden.	<ul style="list-style-type: none"><li>• <b>De batterij is leeg:</b> Laad de batterij op of plaats een volledig opgeladen reservebatterij (📖 20).</li><li>• <b>De batterij is niet goed geplaatst:</b> Plaats de batterij nogmaals en in de juiste richting (📖 15).</li><li>• <b>De afdekkap van het batterijvak is niet vergrendeld:</b> Vergrendel de afdekkap van het batterijvak (📖 15).</li></ul>
De batterij raakt snel leeg.	<ul style="list-style-type: none"><li>• <b>De batterij is koud:</b> Warm de batterij op in een van uw zakken of op een andere warme plaats en stop de batterijen pas vlak voordat u gaat fotograferen in de camera.</li><li>• <b>Er zit vuil op de polen van de batterij:</b> Maak de polen van de batterij schoon met een zachte, droge doek.</li><li>• <b>📷 VOLGEN is geselecteerd voor FOCUSMODUS:</b> Selecteer een andere focusstand (📖 57).</li><li>• <b>📷+ is geselecteerd voor opnamestand:</b> Selecteer een andere stand (📖 44).</li><li>• <b>De batterij is heel vaak opgeladen:</b> Het einde van de levensduur van de batterij is bereikt. Koop een nieuwe batterij.</li></ul>

Probleem	Oplossing
De camera wordt plotseling uitgeschakeld.	<b>De batterij is leeg:</b> Laad de batterij op of plaats een volledig opgeladen reservebatterij (📖 20).
Het opladen start niet.	Plaats de batterij terug in de juiste richting en zorg ervoor dat de netstroomadapter aangesloten is (📖 15, 20).
Het opladen verloopt traag.	Laad de batterij op bij kamertemperatuur.
Het lampje van de zelf-ontspanner knippert en de batterij laadt niet op.	<ul style="list-style-type: none"> <li>• <b>Er zit vuil op de polen van de batterij:</b> Maak de polen van de batterij schoon met een zachte, droge doek (📖 15).</li> <li>• <b>De batterij is heel vaak opgeladen:</b> Het einde van de levensduur van de batterij is bereikt. Koop een nieuwe batterij. Neem contact op met uw Fujifilm-dealer als de batterij nog steeds niet kan worden opgeladen (📖 118).</li> <li>• <b>De batterij is te warm of te koud:</b> Wacht totdat de batterijtemperatuur is gestabiliseerd (📖 20).</li> </ul>

## Menu's en schermen

Probleem	Oplossing
Weergave is niet in het Nederlands.	Selecteer <b>NEDERLANDS</b> voor 言語/LANG. (📖 27, 101).

## Fotograferen

Probleem	Oplossing
Er wordt geen foto gemaakt wanneer de ontspanknop wordt ingedrukt.	<ul style="list-style-type: none"> <li>• <b>Het geheugen is vol:</b> Plaats een nieuwe geheugenkaart of maak ruimte door foto's te wissen (📖 15, 87).</li> <li>• <b>Geheugen is niet geformatteerd:</b> Formateer de geheugenkaart of het interne geheugen (📖 111).</li> <li>• <b>Er zit vuil op de contacten van de geheugenkaart:</b> Maak de contacten schoon met een zachte, droge doek.</li> <li>• <b>De geheugenkaart is beschadigd:</b> Plaats een nieuwe geheugenkaart (📖 15).</li> <li>• <b>De batterij is leeg:</b> Laad de batterij op of plaats een volledig opgeladen reservebatterij (📖 20).</li> <li>• <b>De camera werd automatisch uitgeschakeld:</b> Schakel de camera in (📖 23).</li> </ul>
Spikkels ("ruis") verschijnen in het scherm wanneer de ontspanknop half wordt ingedrukt.	De gain wordt verhoogd om de compositie te ondersteunen als het onderwerp slecht is belicht, wat kan leiden tot opvallende spikkels bij het bekijken van de foto's op het scherm. Foto's die gemaakt worden met de camera blijven onaangetast.
De camera stelt niet scherp.	<b>Het onderwerp is niet geschikt voor automatische scherpstelling:</b> Gebruik scherpstelvergrendeling (📖 58).
Er is geen gezicht gedetecteerd.	<ul style="list-style-type: none"> <li>• <b>Het gezicht van het onderwerp wordt verborgen door een zonnebril, een hoed, lang haar of andere voorwerpen:</b> Verwijder de obstakels (📖 66).</li> <li>• <b>Het gezicht van het onderwerp beslaat slechts een klein deel van het beeld:</b> Wijzig de compositie zodat het gezicht van het onderwerp een groter deel van het beeld beslaat (📖 66).</li> <li>• <b>Het onderwerp houdt het hoofd schuin of horizontaal:</b> Vraag het onderwerp het hoofd recht te houden (📖 66).</li> <li>• <b>De camera wordt schuin gehouden:</b> Houd de camera recht.</li> <li>• <b>Het gezicht van het onderwerp is onderbelicht:</b> Fotografeer bij helder licht.</li> </ul>
Er is een verkeerd onderwerp geselecteerd.	Het geselecteerde onderwerp is dichter bij het midden van het beeld dan het hoofdonderwerp. Pas de compositie van de foto aan of schakel gezichtsdetectie uit en kadreer de foto met behulp van scherpstelvergrendeling (📖 58).

Probleem	Oplossing
<p>Filmopname en 4K BARST zijn niet beschikbaar.</p>	<p><b>De schrijfsnelheid van de geheugenkaart is te laag:</b> Gebruik een geheugenkaart met een UHS-snelheidsklasse van 3 of hoger (📖 18, 36, 54).</p>
<p>De flitser flitst niet.</p>	<ul style="list-style-type: none"> <li>• <b>De flitser is uitgeschakeld:</b> Pas de instellingen aan (📖 59).</li> <li>• <b>De batterij is leeg:</b> Laad de batterij op of plaats een volledig opgeladen reservebatterij (📖 20).</li> <li>• <b>De camera bevindt zich in de continustand:</b> Selecteer de enkele-fotostand (📖 53).</li> <li>• <b>UIT is geselecteerd voor GELUID &amp; FLITS:</b> Selecteer <b>AAN</b> (📖 101).</li> </ul>
<p>Sommige flitserfuncties zijn niet beschikbaar.</p>	<p><b>UIT is geselecteerd voor GELUID &amp; FLITS:</b> Selecteer <b>AAN</b> (📖 101).</p>
<p>Het onderwerp wordt niet volledig door de flitser verlicht.</p>	<ul style="list-style-type: none"> <li>• <b>Het onderwerp bevindt zich buiten het bereik van de flitser:</b> Plaats het onderwerp binnen het bereik van de flitser.</li> <li>• <b>Het venster van de flitser wordt bedekt:</b> Houd de camera op de juiste wijze vast.</li> </ul>
<p>Foto's zijn onscherp.</p>	<ul style="list-style-type: none"> <li>• <b>Het beschermende glasplaatje dat de lens bedekt is vuil:</b> Reinig het glasplaatje.</li> <li>• <b>Het beschermende glasplaatje dat de lens bedekt wordt geblokkeerd:</b> Houd voorwerpen weg van de lens (📖 30).</li> <li>• <b>! AF wordt weergegeven tijdens het fotograferen en het scherpestelkader wordt rood weergegeven:</b> Controleer de scherpsstelling voordat u de opname maakt (📖 31).</li> <li>• <b>!📷 verschijnt tijdens het fotograferen:</b> Gebruik de flitser of een statief (📖 59).</li> </ul>
<p>De foto's zijn bespikkeld</p>	<ul style="list-style-type: none"> <li>• <b>De sluitertijd is lang en de omgevingstemperatuur is hoog:</b> Dit is normaal en duidt niet op een defect.</li> <li>• <b>De camera werd lange tijd gebruikt bij hoge temperaturen of er wordt een temperatuurwaarschuwing weergegeven:</b> Schakel de camera uit en wacht tot hij is afgekoeld (📖 23, 154).</li> </ul>
<p>Locatiegegevens</p>	<p>Locatiegegevens zijn onjuist. De camera werd verplaatst sinds de locatiegegevens voor het laatst werden geüpdatet.</p>

## Afspelen

Probleem	Oplossing
De foto's zijn korrelig.	De foto's zijn met een camera van een ander merk of model gemaakt.
Zoomweergave is niet beschikbaar.	De foto's zijn gemaakt met <b>NIEUW FORMAAT</b> of met een camera van een ander merk of model.
Geen geluid bij het afspelen van films.	<ul style="list-style-type: none"><li>• <b>Het afspeelvolumen is te laag:</b> Pas het afspeelvolumen aan (📖 102).</li><li>• <b>De microfoon was bedekt:</b> Houd de camera tijdens het opnemen op de juiste wijze vast.</li><li>• <b>De luidspreker wordt afgedekt:</b> Houd de camera tijdens het afspelen op de juiste wijze vast.</li><li>• <b>UIT is geselecteerd voor GELUID &amp; FLITS:</b> Selecteer <b>AAN</b> (📖 101).</li></ul>
De geselecteerde foto's zijn niet gewist.	Sommige van de te wissen foto's zijn beveiligd. Verwijder de beveiliging met het apparaat waarmee de beveiliging is aangebracht (📖 92).
De bestandsnummering wordt onverwacht teruggezet.	De afdekkap van het batterijvak werd geopend terwijl de camera was ingeschakeld. Schakel de camera uit voordat u de afdekkap van het batterijvak opent (📖 106).



## Aansluitingen

Probleem	Oplossing
Het scherm geeft geen beeld.	<b>De camera is aangesloten op een TV:</b> Foto's worden weergegeven op de TV in plaats van op het scherm van de camera (📖 120).
Geen beeld of geluid op de tv.	<ul style="list-style-type: none"> <li>• <b>De camera is niet goed aangesloten:</b> Sluit de camera op de juiste wijze aan (📖 120).</li> <li>• <b>Het kanaal van het televisietoestel is ingesteld op "TV":</b> Stel de ingang in op "HDMI" (📖 120).</li> <li>• <b>Het volume van het televisietoestel is te laag:</b> Gebruik de volumeregeling van het televisietoestel om het volume aan te passen (📖 120).</li> </ul>
De computer herkent de camera niet.	Controleer of de camera en computer juist zijn aangesloten (📖 125).
Foto's kunnen niet worden overgedragen naar een computer.	Gebruik MyFinePix Studio om foto's over te zetten (alleen Windows; 📖 125).

## Draadloze overdracht

Voor meer informatie over het oplossen van problemen voor draadloze verbindingen bezoekt u:

<http://digital-cameras.support.fujifilm.com/app?pid=x>

Probleem	Oplossing
De smartphone geeft geen foto's weer.	Selecteer <b>AAN</b> voor <b>VERKLEIN(SP)</b>  . Het selecteren van <b>UIT</b> verhoogt uploadtijden voor grotere afbeeldingen; bovendien kunnen sommige telefoons geen afbeeldingen weergeven die groter zijn dan een bepaald formaat (  110).
Kan geen verbinding maken met een smartphone. De camera is te traag om verbinding te maken of om foto's naar de smartphone te uploaden. Uploaden mislukt of is onderbroken.	<ul style="list-style-type: none"><li>• <b>De smartphone is te ver weg:</b> Plaats de apparaten dichterbij ( 122).</li><li>• <b>Naburige apparaten veroorzaken radio-interferentie:</b> Plaats de camera en smartphone uit de buurt van magnetrons of draadloze telefoons ( 122).</li><li>• <b>De smartphone is met een ander apparaat verbonden:</b> De smartphone en camera kunnen slechts met één apparaat tegelijk worden verbonden. Verbreek de verbinding en probeer opnieuw.</li></ul>
Kan geen afbeeldingen uploaden.	<ul style="list-style-type: none"><li>• <b>Er bevinden zich meerdere smartphones in de directe omgeving:</b> Probeer opnieuw verbinding te maken. De aanwezigheid van meerdere smartphones kan de verbinding bemoeilijken.</li><li>• <b>Het beeld is een film:</b> Films uploaden duurt even. Films die bedoeld zijn om op een smartphone of tablet weer te geven moeten worden opgenomen bij een frameformaat van 1280 x 720 (HD) of kleiner. Voor informatie over het bekijken van de foto's op de camera, gaat u naar: <a href="http://app.fujifilm-dsc.com/en/camera_remote/">http://app.fujifilm-dsc.com/en/camera_remote/</a></li><li>• <b>Het beeld werd aangemaakt op een ander toestel:</b> De camera kan mogelijk geen afbeeldingen uploaden die zijn gecreëerd op andere apparaten.</li></ul>





## Diversen

Probleem	Oplossing
De camera reageert niet.	<ul style="list-style-type: none"> <li>• <b>Tijdelijke storing van de camera:</b> Verwijder de batterij en plaats deze opnieuw (📖 15).</li> <li>• <b>De batterij is leeg:</b> Laad de batterij op of plaats een volledig opgeladen reservebatterij (📖 20).</li> <li>• <b>De camera is aangesloten op een draadloos LAN:</b> Beëindig de verbinding.</li> </ul>
De camera functioneert niet naar behoren.	Verwijder de batterij en plaats deze opnieuw (📖 15). Neem contact op met uw Fujifilm-dealer wanneer het probleem zich blijft voordoen.
Geen geluid.	<ul style="list-style-type: none"> <li>• Pas het volume aan (📖 102).</li> <li>• Selecteer <b>AAN</b> om <b>GELUID &amp; FLITS</b> (📖 101).</li> </ul>
Tijd- en datumstempels	<ul style="list-style-type: none"> <li>• <b>Tijd- en datumstempels zijn onjuist:</b> Stel de cameraklok in (📖 27, 100).</li> <li>• <b>Tijd- en datumstempels verschijnen op foto's:</b> Tijd- en datumstempels kunnen niet worden gewist. Selecteer <b>UIT</b> voor <b>OPSLAAN SET-UP &gt; DATUMSTEMPEL</b> (📖 107) om te voorkomen dat stempels op nieuwe foto's verschijnen.</li> </ul>

## Waarschuwingsberichten en -aanduidingen

Op het scherm kunnen de volgende waarschuwingen worden weergegeven.







Waarschuwing	Beschrijving
 (rood)	Batterij bijna leeg. Laad de batterij op of plaats een volledig opgeladen reservebatterij.
 (knippert rood)	De batterij is leeg. Laad de batterij op of plaats een volledig opgeladen reservebatterij.
	Lange sluitertijd. Mogelijk treedt er bewegingsonscherpte op: gebruik de flitser of een statief.
<b>!AF</b> (weergegeven in rood met rood scherpstelkader)	De camera is niet in staat scherp te stellen. Gebruik scherpstelvergrendeling om eerst scherp te stellen op een ander onderwerp dat zich op dezelfde afstand bevindt en bepaal pas daarna de compositie van de foto.
Het diafragma of de sluitertijd wordt rood weergegeven	Het onderwerp is te helder of te donker en de foto wordt over- of onderbelicht. Gebruik de flitser voor extra belichting wanneer u foto's neemt van slecht belichte onderwerpen.
<b>SCHERPSTELFOUT</b> <b>LENSAANSTURING DEFECT</b> <b>SCHAKEL DE CAMERA UIT</b> <b>EN SCHAKEL DIE WEER IN</b>	Storing van de camera. Schakel de camera uit en weer in. Neem contact op met een Fujifilm-dealer wanneer de melding blijft verschijnen.
<b>GEEN KAART</b>	Geen geheugenkaart geplaatst wanneer <b>KOPIËREN</b> in het afspeelmenu wordt geselecteerd. Plaats een geheugenkaart.
<b>KAART NIET GEFORMATTEERD!</b>	<ul style="list-style-type: none"><li>• <b>De geheugenkaart of het interne geheugen is niet geformatteerd of de geheugenkaart is geformatteerd met een computer of ander apparaat:</b> Formateer de geheugenkaart of het interne geheugen via de optie <b>FORMATTEREN</b> in het instellingenmenu van de camera.</li><li>• <b>De contacten van de geheugenkaart moeten worden schoongemaakt:</b> Maak de contacten schoon met een zachte, droge doek. Formateer de geheugenkaart als de melding opnieuw verschijnt. Wanneer de melding voortdurend terugkomt, moet de geheugenkaart worden vervangen.</li><li>• <b>Storing van de camera:</b> Neem contact op met een Fujifilm-dealer.</li></ul>

Waarschuwing	Beschrijving
<b>KAARTFOUT</b>	<ul style="list-style-type: none"> <li>• <b>Voor ingebruikname in de camera werd de geheugenkaart niet geformatteerd:</b> Formateer de kaart.</li> <li>• <b>De contacten van de geheugenkaart moeten worden schoongemaakt of de geheugenkaart is beschadigd:</b> Maak de contacten schoon met een zachte, droge doek. Formateer de geheugenkaart als de melding opnieuw verschijnt. Wanneer de melding voortdurend terugkomt, moet de geheugenkaart worden vervangen.</li> <li>• <b>Incompatibele geheugenkaart:</b> Gebruik een compatibele geheugenkaart.</li> <li>• <b>Storing van de camera:</b> Neem contact op met een Fujifilm-dealer.</li> </ul>
<b>BEVEILIGDE KAART</b>	De geheugenkaart is vergrendeld. Ontgrendel de kaart.
<b>BEZIG MET OPSLAAN</b>	De geheugenkaart is onjuist geformatteerd. Gebruik de camera om de kaart te formatteren.
<b>SD GEHEUGEN VOL</b>	De geheugenkaart of het interne geheugen is vol en er kunnen geen foto's worden opgeslagen of gekopieerd. Wis foto's of plaats een geheugenkaart waarop ruimte beschikbaar is.
<b>IN GEHEUGEN VOL</b>	
<b>INTERN GEHEUGEN IS VOL GEBRUIK GEHEUGENKAART</b>	
<b>SCHRIJFFOUT NAAR KAART</b>	<ul style="list-style-type: none"> <li>• <b>Geheugenkaartfout of verbindingfout:</b> Plaats de geheugenkaart nog een keer of schakel de camera uit en weer in. Neem contact op met een Fujifilm-dealer wanneer de melding blijft verschijnen.</li> <li>• <b>Onvoldoende geheugen om extra foto's op te slaan:</b> Wis foto's of plaats een geheugenkaart waarop meer vrije ruimte beschikbaar is.</li> <li>• <b>De geheugenkaart of het interne geheugen is niet geformatteerd:</b> Formateer het interne geheugen of de geheugenkaart.</li> </ul>
<b>TE VEEL FOTO'S</b>	Een zoekopdracht heeft meer dan 5000 resultaten opgeleverd, of meer dan 999 foto's werden geselecteerd om te verwijderen. Voer een andere zoekopdracht uit of selecteer minder foto's.
<b>MAX. NUM. BEREIKT</b>	De camera heeft de hoogste nummering (999-9999) bereikt. Formateer de geheugenkaart en selecteer <b>RESET</b> voor <b>NUMMERING</b> . Maak een foto om de nummering terug te zetten naar 100-0001, selecteer vervolgens <b>CONTINU</b> voor <b>NUMMERING</b> .

Waarschuwing	Beschrijving
<b>KAART LEESFOUT</b>	<ul style="list-style-type: none"> <li>• <b>Het bestand is beschadigd of niet met deze camera aangemaakt:</b> Het bestand kan niet worden gelezen.</li> <li>• <b>De contacten van de geheugenkaart moeten worden schoongemaakt:</b> Maak de contacten schoon met een zachte, droge doek. Formateer de geheugenkaart als de melding opnieuw verschijnt. Wanneer de melding voortdurend terugkomt, moet de geheugenkaart worden vervangen.</li> <li>• <b>Storing van de camera:</b> Neem contact op met een Fujifilm-dealer.</li> </ul>
<b>DEZE FOTO IS BEVEILIGD</b>	U heeft geprobeerd een beveiligde foto te wissen of te draaien. Verwijder de beveiliging en probeer het opnieuw.
 <b>KAART IS LEEG</b>	De bron die voor <b>KOPIËREN</b> is geselecteerd, bevat geen foto's. Selecteer een andere bron.
 <b>KAART IS LEEG</b>	
 <b>UITSNEDE NIET MOGELIJK</b>	Van  foto's kunnen geen beeldduitsnedes worden gemaakt.
<b>UITSNEDE NIET MOGELIJK</b>	De foto is beschadigd of niet met deze camera aangemaakt.
<b>DPOF LEESFOUT</b>	Printopdrachten kunnen niet meer dan 999 foto's bevatten. Kopieer extra foto's die u wilt afdrukken naar een andere geheugenkaart en maak een tweede printopdracht aan.
 <b>NIET MOGELIJK</b>	U heeft geprobeerd een nieuw formaat kopie te maken van hetzelfde of groter formaat dan het origineel. Selecteer een kleiner formaat.
 <b>NIET MOGELIJK</b>	
 <b>NIET MOGELIJK</b>	
<b>INSTELLEN DPOF</b>	De foto kan niet met DPOF worden afgedrukt.
 <b>GEEN</b>	Films kunnen niet met DPOF worden afgedrukt.
<b>DRAAIEN NIET MOGELIJK</b>	De geselecteerde foto kan niet worden gedraaid.
 <b>DRAAIEN NIET MOGELIJK</b>	Films kunnen niet worden gedraaid.
 <b>NIET MOGELIJK</b>	Verwijdering van rode ogen kan niet worden toegepast op films.
 <b>NIET MOGELIJK</b>	Op de foto's die met andere camera's zijn gemaakt, kan geen rode-ogenverwijdering worden toegepast.
<b>COMMUNICATION FOUT</b>	Er is tijdens het afdrukken of het kopiëren van een foto een communicatiefout opgetreden. Controleer of het apparaat is ingeschakeld en of de USB-kabel goed is aangesloten.
<b>Controleer dat de ac- cuafdekking is gesloten.</b>	Controleer of het deksel van het batterijencompartiment is vergrendeld. Merk op dat het deksel mogelijk al is vergrendeld; dit bericht laat u enkel controleren of het deksel goed vast zit alvorens verder te gaan.
	Schakel de camera uit en wacht tot hij is afgekoeld. Het aantal spikkels op foto's kan toenemen als deze waarschuwing wordt weergegeven.

## Capaciteit geheugenkaart

De volgende tabel toont de opnametijd of het aantal foto's beschikbaar met verschillende beeldformaten. Alle genoemde aantallen zijn bij benadering; de bestandsgroottes zijn afhankelijk van de opgenomen scène, waardoor er grote verschillen kunnen zijn in het aantal bestanden dat kan worden opgeslagen. Het kan ook voorkomen dat het resterende aantal opnamen en de resterende opnametijd niet gelijkmatig afnemen.

		Capaciteit	8 GB		16 GB	
			FINE	NORMAL	FINE	NORMAL
Foto's	 4:3		1000	1590	2000	3190
	 2160/15P		13 minuten		26 minuten	
Films <sup>1,2</sup>	 1080/59.94P, 50P, 24P, 23.98P		27 minuten		55 minuten	
	 1080 VIERK. 59.94P, 50P, 24P, 23.98P		47 minuten		95 minuten	
	 720/59.94P, 50P, 24P, 23.98P		52 minuten		105 minuten	
	 720 VIERK. 59.94P, 50P, 24P, 23.98P		89 minuten		178 minuten	

1 Gebruik een UHS-snelheidsklasse 3 kaart of hoger.

2 Afzonderlijke films mogen niet langer zijn dan 29 minuten of groter dan 4 GB.

### Temperatuurwaarschuwingen

De camera schakelt automatisch uit om zichzelf te beschermen, wanneer de temperatuur ervan of de temperatuur van de batterij stijgt. Als er een temperatuurwaarschuwing wordt weergegeven, kan er meer beeldruis optreden. Schakel de camera uit en wacht tot hij is afgekoeld alvorens hem opnieuw in te schakelen ( 154).

## Technische gegevens

### System

Model	Digitale Camera FinePix XP140-serie	
Effectieve pixels	Circa 16,35 miljoen	
Beeldsensor	½,3-in. vierkante pixel CMOS met primair kleurfilter	
Opslagmedia	<ul style="list-style-type: none"><li>• Intern geheugen (circa 90 MB)</li><li>• Door Fujifilm aanbevolen SD-/SDHC-/SDXC-geheugenkaarten</li></ul>	
Bestandssysteem	Compatibel met Design Rule for Camera File System (DCF), Exif 2.3 en Digital Print Order Format (DPOF)	
Bestandsindeling	<ul style="list-style-type: none"><li>• <b>Foto's:</b> Exif 2.3 JPEG (gecomprimeerd)</li><li>• <b>Films:</b> MOV (H.264)/lineaire PCM (pseudo-stereo)</li></ul>	
Beeldformaat	<b>L</b> 4:3 (4608 × 3456)	<b>L</b> 3:2 (4608 × 3072)
	<b>M</b> 4:3 (3264 × 2448)	<b>M</b> 3:2 (3264 × 2176)
	<b>S</b> 4:3 (2048 × 1536)	<b>S</b> 3:2 (2304 × 1536)
	<b>L</b> 16:9 (4608 × 2592)	<b>L</b> 1:1 (3456 × 3456)
	<b>M</b> 16:9 (3264 × 1840)	<b>M</b> 1:1 (2432 × 2432)
	<b>S</b> 16:9 (1920 × 1080)	<b>S</b> 1:1 (1728 × 1728)
	<b>CRS CALS</b> (1280 × 960)	
	<b>L panorama:</b> verticaal (5760 × 1632)/horizontaal (5760 × 1088)	
<b>M panorama:</b> verticaal (3840 × 1632)/horizontaal (3840 × 1088)		
Lens	<ul style="list-style-type: none"><li>• <b>Type:</b> Fujinon lens met 5 × optische zoom</li><li>• <b>Brandpuntsafstand:</b> f=5,0 mm – 25,0 mm (35 mm formaat: ongeveer equivalent aan 28 mm – 140 mm)</li><li>• <b>Maximaal diafragma:</b> F3.9 (groothoek) – F4.9 (tele)</li></ul>	
Digit zoom	Tot ongeveer 2 × met intelligente digitale zoom (tot 10 × in combinatie met optische zoom)	
Diafragma	F3.9/F6.2 (groothoek), F4.9/F8.0 (tele)	
Scherpstelbereik (vanaf de voorkant van de lens)	Circa 9 cm – oneindig (groothoek); 1,0 m – oneindig (tele)	
Gevoeligheid	Standaard uitvoergevoeligheid gelijk aan ISO 100 – 12800 in stappen van 1 EV; AUTO *, AUTO (1600), AUTO (800), AUTO (400) * <b>AUTO</b> wordt alleen weergegeven als <b>AUTO (1600)</b> , <b>AUTO (800)</b> , en <b>AUTO (400)</b> niet beschikbaar zijn.	



## Systeem

### Films

- Films met pseudo-stereogeluid

 2160/15P

 1080/59.94P

 1080/50P

 1080/24P

 1080/23.98P

 1080 VIERK. 59.94P

 1080 VIERK. 50P

 1080 VIERK. 24P

 1080 VIERK. 23.98P

 720/59.94P

 720/50P

 720/24P

 720/23.98P



 720 VIERK. 59.94P

 720 VIERK. 50P



 720 VIERK. 24P

 720 VIERK. 23.98P

- Geluidsarme HD hoge-snelheidsfilms

1.6×  59.94P  100P

2×  50P  100P

3.3×  29.97P  100P

4×  25P  100P

## In-/uitgangsaansluitingen

**Digitale in-/uitgang** USB 2.0 High-Speed, micro USB-aansluiting (micro-B), MTP/PTP

**HDMI-uitgang** HDMI-micro-aansluiting (Type D)



**Stroomvoeding/overige**

<b>Stroomvoeding</b>	NP-45S oplaadbare batterij (meegeleverd met de camera)
<b>Camera-afmetingen</b> (B × H × D)	109,6 mm × 71,0 mm × 27,8 mm, exclusief uitstekende delen
<b>Cameragewicht</b>	Circa 190,6 g, exclusief batterij, accessoires en geheugenkaart
<b>Gebruiksgewicht</b>	Circa 207,4 g, inclusief batterij en geheugenkaart
<b>Gebruiksomstandigheden</b>	<ul style="list-style-type: none"> <li>• <b>Temperatuur:</b> -10 °C tot +40 °C</li> <li>• <b>Vochtigheid:</b> 10% tot 80% (geen condensvorming)</li> </ul>
<b>Levensduur van de batterij</b>	<ul style="list-style-type: none"> <li>• <b>Batterijtype:</b> NP-45S</li> <li>• <b>Opnamemodus:</b> modus P</li> </ul>

**Geschat aantal opnamen**

240

<b>Modus</b>	<b>Werkelijke levensduur van de batterij voor filmopname</b>	<b>Resterende levensduur van de batterij voor filmopname</b>
<b>4K</b>	Circa 42 minuten	Circa 73 minuten
<b>FULL HD</b> *	Circa 40 minuten	Circa 54 minuten

\* Bij een beeldsnelheid van 59,94 fps.

CIPA-norm, gemeten met behulp van de bij de camera geleverde batterij en SD-geheugenkaart.

**Opmerking:** Het aantal foto's dat met een batterij kan worden gemaakt, varieert per batterij en laadniveau en neemt af bij lage temperaturen.

## Draadloze zender

### Draadloze LAN

<b>Normen</b>	IEEE 802.11b/g/n (standaard draadloos protocol)
<b>Werkingsfrequentie (middenfrequentie)</b>	<ul style="list-style-type: none"><li>• <b>Japan, China:</b> 2412 MHz–2472 MHz (13 kanalen)</li><li>• <b>Overige landen:</b> 2412 MHz–2462 MHz (11 kanalen)</li></ul>
<b>Maximaal radiofrequentievermogen (EIRP)</b>	5.67 dBm
<b>Toegangsprotocollen</b>	Infrastructuur

### Bluetooth®

<b>Normen</b>	Bluetooth versie 4.1 (Bluetooth lage energie)
<b>Werkingsfrequentie (middenfrequentie)</b>	2402 MHz–2480 MHz
<b>Maximaal radiofrequentievermogen (EIRP)</b>	2.69 dBm

**NP-45S oplaadbare batterij****Nominale spanning** 3,7 V DC**Nominale capaciteit** 740 mAh**Gebruikstemperatuur** 0 °C tot +40 °C**Afmetingen** 31,4 mm × 39,5 mm × 5,8 mm  
(B × H × D)**Gewicht** Circa 19 g**AC-5VG Netstroomadapter****Nominale invoer** 100 V–240 V wisselstroom, 50/60 Hz**Ingangscapaciteit** 10,5 VA (100 V), 11,9 VA (240 V)**Nominale uitvoer** 5,0 V gelijkstroom, 1000 mA**Gebruikstemperatuur** 0 °C tot +40 °C**Gewicht** Circa 26 g ±15% (AC-adapter alleen)

Gewicht en afmetingen kunnen per land of regio variëren.



De specificaties en prestaties zijn onderhevig aan verandering zonder kennisgeving. Fujifilm is niet aansprakelijk voor fouten die deze gebruiksaanwijzing kunnen bevatten. Het uiterlijk van het product kan verschillen van de beschrijving in deze handleiding

# FUJIFILM

---

**FUJIFILM Corporation**

7-3, AKASAKA 9-CHOME, MINATO-KU, TOKYO 107-0052, JAPAN

[http://www.fujifilm.com/products/digital\\_cameras/index.html](http://www.fujifilm.com/products/digital_cameras/index.html)

