

# FUJIFILM

BL00004857-E05 **NO**

DIGITAL CAMERA

# X100F

## Brukermanual

Takk for at du kjøpte dette produktet. Denne bruksanvisningen forklarer hvordan du bruker ditt FUJIFILM X100F digitalkamera. Sørg for at du har lest og forstått innholdet før du tar kameraet i bruk.

### ■ Produktnettside:

<http://fujifilm-x.com/x100f/>

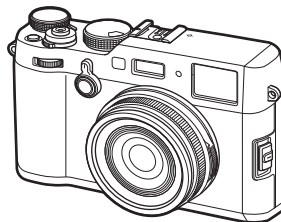

■ Ekstra informasjon finnes i online-bruksanvisningene som er tilgjengelige fra:

<http://fujifilm-dsc.com/manuals/>



Før du starter

Første trinn

Grunnleggende fotografering  
og gjennomsyn av bilder

Grunnleggende filmopptak  
og avspilling

Q (hurtigmeny) knapp  
Fn (funksjons)-knappene

Mer om fotografering og  
gjennomsyn av bilder

Menyer

Tilkoplinger

Tekniske merknader

Feilsøking

Vedlegg



# For din sikkerhet

## Sørg for å lese disse merknadene før bruk

### Sikkerhetsmerknader

- Se til at du bruker kameraet riktig. Les nøye gjennom disse sikkerhetsmerknadene og *brukerveiledningen* før bruk.
- Etter å ha lest disse sikkerhetsmerknadene, skal de oppbevares på et trygt sted.

### Om ikonene

Ikonene som vises nedenfor brukes i dette dokumentet for å indikere alvorlighetsgraden på skaden eller odelleggelsen som kan oppstå hvis informasjonen som indikeres av ikonet og produktet brukes feil som resultat.

 **ADVARSEL** Dette ikonet indikerer at døden eller alvorlig skade kan være resultatet hvis informasjonen ignoreres.

 **FORSIKTIG** Dette ikonet indikerer at personlig skade eller materialskade kan oppstå hvis informasjonen ignoreres.

Ikonene som vises nedenfor brukes for å indikere typen instruksjoner som skal følges.

 Trekantikonet forteller deg at denne informasjonen krever oppmerksomhet ("Viktig").

 Sirkelikonet med en diagonal strek forteller deg at handlingen som er indikert er forbudt ("Forbudt").

 Fylte sirkler med utropstegn indikerer en handling som må utføres ("Obligatorisk").

### ADVARSEL

 **Hvis det oppstår et problem, slå av kameraet, fjern batteriet, og koble fra og trekk ut vekselstrømsadapteren.** Fortsett bruk av kameraet når det slipper ut røyk, slipper ut uvanlig lukt eller befinner seg i en annen unormal tilstand kan forårsake brann eller elektrisk sjokk. Ta kontakt med din FUJIFILM-forhandler.

 **Ikke la vann eller fremmedlegemer komme i kameraet.** Hvis vann eller fremmedlegemer kommer inn i kameraet, slå det av, fjern batteriet, og koble fra og trekk ut vekselstrømsadapteren. Fortsett bruk av kameraet kan forårsake brann eller elektrisk sjokk. Ta kontakt med din FUJIFILM-forhandler.

### ADVARSEL



Skal ikke brukes på badet eller i dusjen

**Ikke bruk kameraet på badet eller i dusjen.** Dette kan forårsake brann eller elektrisk sjokk.



Skal ikke demonteres.

**Aldri prøv å endre på eller ta fra hverandre kameraet (aldri åpne kamerahuset).**

Dersom denne foranstaltningen ikke følges, kan det føre til brann eller elektrisk støt.



Interne deler må ikke berøres

**Skulle kamerahuset åpne seg som følge av et fall eller et annet uhell, må de interne delene ikke berøres.** Hvis denne forholdsregelen ikke følges kan det medføre elektriske støt eller skader som følge av å skadede deler berøres. Fjern batteriet med en gang, pass på å unngå skader eller elektriske støt, og ta produktet med til kjøpsstedet for konsultasjon.



**Strømledningen må ikke endres, varmes opp, eller vises eller trekkes i mer enn nødvendig, og ikke plasser tunge gjenstander oppå strømledningen.** Disse handlingene kan skade strømledningen og forårsake brann eller elektrisk sjokk. Hvis strømledningen er skadet, ta kontakt med din FUJIFILM-forhandler.



**Ikke plasser kameraet på en ustabil overflate.** Dette kan gjøre at kameraet faller eller velter og forårsaker skade.



**Gjør aldri forsøk på å ta bilder mens du beveger deg.** Ikke bruk kameraet mens du går eller kjører. Dette kan føre til at du faller eller at du blir involvert i en trafikkulykke.



**Ikke berør noen metalldele av kameraet under tordenvær.** Dette kan forårsake elektrisk sjokk pga. induisert strøm fra lynutladning.



**Ikke bruk batteriet unntatt slik det er spesifisert.** Legg inn batteriet som vist av indikatoren.



**Ikke demonter, modifier eller varm opp batteriene. Ikke mist, slå eller kast batterier eller på annen måte utsette dem for kraftige støt. Ikke bruk batterier som viser tegn på lekkasje, deformasjon, misfarging eller andre abnormiteter. Kun bruk angitte ladere til å lade opp oppladbare batterier og ikke forsøke å lade ikke-oppladbare Li-ion eller alkaliske batterier. Ikke kortslett batterier eller lagre dem sammen med metallgjenstander.** Følges ikke denne forholdsregelen kan det resultere i at batteriene overopphetes, tar fyr, sprækker eller lekker, noe som kan forårsake brann, brannskader eller andre personskader.



**Bruk kun batterier og vekselstrømsadapterer som er spesifisert for bruk med dette kameraet. Ikke bruk andre spenninger enn den strømforsyningsspenningen som er vist.** Bruk av andre strømkilder kan forårsake brann.

 **ADVARSEL**

 **Dersom batteriet lekker, og væsken kommer i kontakt med øynene, huden eller klærne dine, skyll området med rent vann, og oppsøk legehjelp eller ring et nødnummer umiddelbart.**

 **Ikke bruk laderen til å lade andre batterier enn de som er spesifisert her.** Den medfølgende laderen skal kun brukes til batterier av den typen som fulgte med kameraet. Bruk av laderen til å lade opp konvensjonelle batterier eller andre typer oppladbare batterier kan gjøre at batteriet lekker, overopphetes eller sprekker.

 **Hvis du bruker blitsen for nært øynene til en person kan vedkommendes syn bli svekket.** Vær spesielt forsiktig ved fotografering av spedbarn og unge barn.

 **Ikke vær i langvarig kontakt med varme overflater.** Hvis denne forholdsregelen ikke følges kan det føre til forbrønninger ved lave temperaturer, særlig ved høye omgivelsestemperaturer eller med brukere som lider av dårlig sirkulasjon eller redusert følelse, i så fall anbefales bruk av stativ eller tilsvarende.

 **Ikke la en del av kroppen i kontakt med produktet over lengre tid mens produktet er på.** Hvis denne forholdsregelen ikke følges kan det føre til forbrønninger ved lave temperaturer, særlig ved langvarig bruk, ved høye omgivelsestemperaturer eller med brukere som lider av dårlig sirkulasjon eller redusert følelse, i så fall anbefales bruk av stativ eller tilsvarende.

 **Ikke bruk i nærheten av brennbare objekter, eksplosive gasser eller støv.**

 **Ved bæring av batteriet skal det installeres i et digitalt kamera eller beholdes i den harde esken. Ved oppbevaring av batteriet skal det beholdes i den harde esken. Ved kassering skal batteriterminalene tildekkes med isolasjonstape.** Kontakt med andre metalliske gjenstander eller batterier kan føre til at batteriet antennes eller eksploderer.

 **Oppbevar minnekort, varme sko, og andre små deler utilgjengelig for små barn.** Barn kan svelge små deler; oppbevares utilgjengelig for barn. Hvis et barn skulle komme til å svelge en del, må du oppsøke medisinsk hjelp eller ringe et nødnummer.

 **Oppbevares utilgjengelig for små barn.** Blant de elementene som kan forårsake skade er strøppen, som kan sette seg fast rundt halsen til barnet og forårsake kveldning, og blitsen, som kan føre gi synsskader.

 **Følg anvisningene fra flyselskapet og sykehuspersonellet.** Dette produktet sender ut radiobølger som kan forstyrre navigasjons- og medisinsk utstyr.

 **FORSIKTIG**

 **Ikke bruk dette kameraet på steder som påvirkes av oljeavgasser, damp, fuktighet eller støv.** Dette kan forårsake brann eller elektrisk sjokk.

 **Ikke la kameraet ligge på steder som utsettes for ekstremt høye temperaturer.** Ikke la kameraet ligge på steder som f.eks. en lukket bil eller i direkte sollys. Dette kan forårsake brann.

 **Ikke plasser tunge gjenstander på kameraet.** Dette kan gjøre at den tunge gjenstanden veltet eller faller og forårsaker skade.

 **Ikke flytt kameraet mens strømadapteren er tilkople. Ikke trekk i ledningen for å kople fra strømadapteren.** Dette kan skade strømledningen eller kablene og forårsake brann eller elektrisk sjokk.

 **Ikke dekk til eller pakk inn kameraet eller strømadapteren i en klut eller et teppe.** Dette kan forårsake varmedannelse og misforme huset eller forårsake brann.

 **Når du rengjør kameraet, eller du ikke har planer om å bruke kameraet over lang tid, fjern batteriet og koble fra og trekk ut strømadapteren.** Hvis du unnlater å gjøre dette, kan det forårsake brann eller elektrisk sjokk.

 **Når ladingen er ferdig, kobl laderen fra strømuttaket.** Hvis du lar laderen være tilkople. strømuttaket, kan dette forårsake brann.

 **Når du tar ut et minnekort, kan kortet komme meget raskt ut av sporet. Bruk fingerringen til å holde det igjen og slipp så kortet forsiktig ut.** Skader kan oppstå dersom noen treffes av det utsendte kortet.

 **Be om regelmessig innvendig testing og rengjøring av kameraet.** Støvpopsamling i kameraet kan forårsake brann eller elektrisk sjokk. Ta kontakt med din FUJIFILM-forhandler for å be om innvendig rengjøring hvert andre år. Vennligst merk at dette ikke er en gratis tjeneste.

 **Eksplosjonsfare hvis batteriet settes inn feil. Byttes kun med samme eller tilsvarende type.**

## Batteriet og strømtilførselen

**Merk:** Sjekk typen batteri som brukes i ditt kamera, og les de gjeldende avsnittene.

**⚠ ADVARSEL:** Batteriet må ikke utsettes for ekstrem varme, som solskinn, ild eller lignende.

Følgende forklarer riktig bruk av batterier, og hvordan du forlenger batteriets levetid. Feilaktig bruk kan korte ned batteriets levetid, eller forårsake lekkasje, overoppheting, brann eller eksplosjon.

### Li-ion-batterier

Les dette avsnittet dersom kameraet ditt bruker et oppladbart Li-ion-batteri.

Batteriet er ikke ladet ved forsendelse. Lad batteriet før bruk. Oppbevar batteriet i holderen sin når det ikke er i bruk.

#### ■ Merknader om batteriet

Batteriet taper gradvis ladningen når det ikke er i bruk. Lad batteriet i en eller to dager før bruk.

Batteriets levetid kan forlenges ved å slå kameraet av når det ikke er i bruk.

Batterikapasiteten minsker ved lave temperaturer; et nær utladet batteri kan slutte å fungere når det er kaldt. Oppbevar et fulladet reservebatteri på et varmt sted og skift batteri etter behov, eller oppbevar batteriet i lomma eller på et annet varmt sted, og sett det i kameraet først idet du skal ta bilder. Ikke plasser batteriet i direkte kontakt med håndvarmere eller andre oppvarmingsenheter.

#### ■ Lade batteriet

Lad batteriet i den medfølgende batteriladeren. Ladetiden øker ved lufttemperaturer under +10 °C eller over +35 °C. Ikke forsøk å lade batteriet ved temperaturer over +40 °C, ved temperaturer under 0 °C vil ikke batteriet lade.

Ikke forsøk å lade opp et fulladet batteri. Derimot behøver ikke batteriet å være helt utladet før lading.

Batteriet kan være varmt å ta på umiddelbart etter lading eller bruk. Dette er normalt.

#### ■ Batteriets levetid

Ved normale temperaturer kan batteriet lades omtrent 300 ganger. En merkbar nedgang i tiden batteriet vil holde på ladning indikerer at det har nådd slutten på sitt funksjonelle liv, og bør skiftes ut.

#### ■ Lagring

Ytelsen kan bli dårligere dersom batteriet blir liggende ubrukt over lengre tid når det er fulladet. Utlad batteriet til det er flatt før du lagrer det.

Dersom kameraet ikke skal brukes over en lengre periode, fjern batteriet og lagre det på et tørt sted med lufttemperatur mellom +15 °C og +25 °C. Ikke lagre batteriet på steder som er utsatt for ekstreme temperaturer.

#### ■ Forsiktighetsregler: Håndtere batteriet

- Ikke transporter eller oppbevar batteriet med metallgjenstander slik som smykker eller hårnåler.
- Ikke utsett for flammer eller varme.
- Skal ikke demonteres eller endres.
- Brukes kun sammen med angitte ladere.
- Kast brukte batterier med en gang.
- Ikke mist, eller utsett for harde fysiske støt.
- Ikke utsett for vann.
- Hold terminalene rene.
- Batteriet og kamerahuset kan føles varme etter ekstensiv bruk. Dette er normalt.

#### ■ Forsiktig: Avhending

Avhende brukte batterier i henhold til lokale retningslinjer. Oppmerksomhet bør vies de miljømessige innvirkningene ved batterideponering. Bruk produktet i et moderat klima.

**Vekselstrømsadaptere (selges separat)**

Bruk kun FUJIFILM-vekselstrømsadaptere som er spesifisert for bruk med dette kameraet. Andre adaptere kan skade kameraet.

- Vekselstrømsadapteren er kun for innendørs bruk.
- Sørg for at likestrømspluggen er festet ordentlig i kameraet.
- Skru kameraet av før du kobler fra adapteren. Koble fra adapteren med pluggen, ikke kabelaen.
- Må ikke brukes sammen med andre enheter.
- Skal ikke demonteres.
- Må ikke utsettes for høy varme eller fuktighet.
- Ikke utsett for harde fysiske støt.
- Adapteren kan summe eller bli varm å ta på under bruk. Dette er normalt.
- Dersom adapteren forårsaker radiointerferens, snu eller flytt på mottakerantennen.

**Bruke kameraet**

- Rett ikke kameraet mot ekstremt lyssterke kilder, slik som solen på en skyfri himmel. Hvis denne forholdsregelen ikke overholdes kan kameraets bildesensor bli skadet.
- Dersom det fokuseres på sterkt sollys gjennom søkeren, kan dette skade panelet til den elektroniske søkeren (EVF). Ikke rett den elektroniske søkeren mot solen.

**TA testbilder**

Før du tar fotografier ved viktige anledninger (slik som bryllup, eller før du tar med kameraet på tur), ta et testbilde og se på resultatet for å forsikre deg om at kameraet fungerer som normalt. FUJIFILM Corporation tar ikke erstatningsansvar for skade eller tap av profit som skyldes funksjonsfeil ved produktet.

**Merknader om opphavsrett**

Med mindre det er kun til personlig bruk, kan bilder tatt opp med ditt digitale kamerasystem ikke brukes på måter som bryter opphavsrettslige lover uten eierens samtykke. Merk at visse restriksjoner gjelder for fotografering av sceneopptredener, underholdning og utstillinger, selv hvis det er ment kun til personlig bruk. Brukerne bes også om å være oppmerksomme på at overføringen av minnekort som inneholder bilder eller data som er beskyttet under opphavsrettslige lover kun er tillatt innenfor de begrensningene som er satt ved disse lovene om opphavsrett.

**Håndtering**

For å sikre at bilder tas opp riktig, må du ikke utsette kameraet for støt eller slag mens det tas et bilde.

**Flytende krystall**

Dersom visningsskjermen skulle ta skade, sørg for å unngå kontakt med flytende krystall. Utfør indikert nødprosedyre dersom noen av følgende situasjoner oppstår:

- **Dersom flytende krystall kommer i kontakt med huden din**, rengjør området med en klut, og vask så grundig med såpe og rennende vann.
- **Dersom flytende krystall kommer i øynene**, skyll det aktuelle øyet med rent vann i minst 15 minutter, og oppsøk deretter legehjelp.
- **Dersom flytende krystall svelges**, skyll munnen nøye med vann. Drikk store mengder vann og fremkall oppkast, oppsøk så legehjelp.

Selv om visningsskjermen er produsert med teknologi av ekstremt høy presisjon, kan den inneholde piksler som alltid lyser, eller som ikke lyser. Dette er ikke en funksjonsfeil, og bilder tatt med produktet påvirkes ikke av dette.

### **Informasjon om varemerker**

Digitalt delt bilde er et varemerke eller registrert varemerke hos FUJIFILM Corporation. **xD-Picture Card** og  er varemerker for FUJIFILM Corporation. Skriftbildene her er utelukkende utviklet av DynaComware Taiwan Inc. Macintosh, Mac OS og macOS er varemerker som tilhører Apple Inc. i USA og andre land. Windows er et registrert varemerke som tilhører Microsoft Corporation i USA og andre land. Wi-Fi® og Wi-Fi Protected Setup® er registrerte varemerker som tilhører Wi-Fi Alliance. Logoene SDHC og SDXC er varemerker for SD-3C, LCC. Logoen HDMI er et varemerke. Alle andre merkenavn som er nevnt i denne manualen er varemerker eller registrerte varemerker for sine respektive eiere.

### **Elektrisk interferens**

Dette kameraet kan påvirke utstyr på sykehus eller i fly. Konsulter ansatte på sykehuset eller luftsekskapet før du bruker kameraet i et sykehus eller på et fly.

### **Fargefjernsyns-systemer**

NTSC (National Television System Committee) er spesifikasjoner for sending av farge-TV, som brukes hovedsakelig i USA, Canada og Japan. PAL (Phase Alternation by Line) er et fargefjernsynssystem som hovedsakelig brukes av europeiske land og Kina.

### **Exif Print (Exif versjon 2.3)**

Exif Print er et nylig endret digitalkamera-filformat der informasjon som lagres med bildene brukes til optimal farge-reproduksjon under utskrift.

### **VIKTIG MERKNAD: Les før programvaren benyttes**

Direkte eller indirekte eksport, i sin helhet eller delvis, av lisensiert programvare er forbudt uten tillatelse fra gjeldende styrende organ.

### **MERKNADER**

*For å forebygge fare for brann eller elektriske støt må ikke enheten utsettes for regn eller fuktighet.*

*Vennligst les "Sikkerhetsmerknader", og vær sikker på at du forstår dem før du tar i bruk kameraet.*

**For kunder i Canada****CAN ICES-3 (B)/NMB-3(B)**

**FORSIKTIG:** Dette klasse B digitale apparat er i overensstemmelse med kanadisk ICES-003.

**Erklæring fra Industry Canada:** Denne enheten tilfredsstillter Industry Canada (det kanadiske næringsdepartementet) sine spesifikasjoner for radioapparater fritatt for lisens. Bruken av enheten er underlagt følgende to betingelser: (1) denne enheten kan ikke forårsake forstyrrelser, og (2) denne enheten må godta alle forstyrrelser, inkludert forstyrrelser som negativt kan påvirke enhetens funksjon.

Denne enheten og antennene skal ikke være samlokalisert eller brukes sammen med andre antenner eller sendere, bortsett fra utprøvde innebygde radioer. Funksjonen for valg av landkode er deaktivert i produkter som markedsføres i USA/Canada.

**Erklæring om stråling:** Det tilgjengelige forskningsmaterialet har ikke dokumentert helseproblemer som er forbundet med bruken av lavstrøms trådløse enheter. Det finnes imidlertid ingen bevis for at slike trådløse enheter er fullstendig trygge. Lavstrøms trådløse enheter sender ut små mengder radiofrekvensbasert energi (RF) i mikrobølgeområdet når de brukes. Mens høye nivåer av RF kan utgjøre en helseisiko (grunnet oppvarming av vev), har lave nivåer av RF som ikke varmer opp kroppsvev ingen kjent negativ helseeffekt. Mange studier på eksponering til lave nivåer av RF har ikke funnet noen biologiske effekter. Noen studier har antydnet noen biologiske effekter kan forekomme, men disse funnene har ikke blitt bekreftet av videre forskning. X100F har blitt testet og vurdert å oppfylle grenseverdiene for strålingseksponering i et ukontrollert miljø slik de er fastsatt av Industry Canada (IC), samt RSS-102 i IC sitt regelverk for eksponering til radiofrekvens (RF).

**Deponering av elektrisk og elektronisk utstyr fra private husholdninger**

**I den europeiske union, Norge, Island og Liechtenstein:** Dette symbolet på produktet eller i bruksanvisningen og i garantien og/eller på emballasjen indikerer at dette produktet ikke må behandles som husholdningsavfall. I stedet må det tas med til et egnet innsamlingssted for resirkulering av elektrisk og elektronisk utstyr.



Ved å sikre at dette produktet deponeres korrekt hjelper du til med å forhindre potensielle negative konsekvenser for miljøet og menneskelig helse, som ellers kan forårsakes av uegnet avfallshåndtering av dette produktet.

Dette symbolet på batteriene eller akkumulatorene indikerer at disse batteriene ikke må håndteres som husholdningsavfall.



Dersom ditt utstyr inneholder lett fjernbare batterier eller akkumulatører, vennligst deponer dem atskilt i samsvar med lokale krav.

Resirkuleringen av materialene vil bidra med å bevare naturlige ressurser. For mer detaljert informasjon om resirkulering av dette produktet, vennligst ta kontakt med lokale myndigheter, din lokale tjeneste for håndtering av husholdningsavfall eller med butikken hvor du kjøpte produktet.

**I land utenfor Den europeiske union, Norge, Island og Liechtenstein:** Dersom du ønsker å kassere dette produktet, inkludert batterier eller akkumulatører, vennligst ta kontakt med lokale myndigheter og spør om korrekt metode for kassering.

**Japan:** Dette symbolet på batteriene indikerer at de skal kasseres separat.



### Informasjon om EU-bestemmelser

Dette produktet følger følgende EU-direktiver:

- RoHS-direktivet 2011/65/EU
- R & TTE-direktiv 1999/5/EC

Overensstemmelse med disse direktivene innebærer konformitet til gjeldende harmoniserende europeiske standarder (europeiske normer) som er oppgitt på EU konformitetserklæring utstedt av FUJIFILM-selskapet for dette produktet eller dets produktfamilie.

Denne overensstemmelsen indikeres ved følgende konformitetsmerke plassert på produktet:



Dette merket er gyldig for ikke-telekommunikasjonsprodukter og EU-harmoniserende telekommunikasjonsprodukter (f.eks. Bluetooth).

Med hensyn til samsvarserklæring, besøk [http://www.fujifilm.com/products/digital\\_cameras/x/fujifilm\\_x100f/pdf/index/fujifilm\\_x100f\\_cod.pdf](http://www.fujifilm.com/products/digital_cameras/x/fujifilm_x100f/pdf/index/fujifilm_x100f_cod.pdf).

### **VIKTIG:** Les de følgende merknadene før du bruker kameraets innebygde trådløse sender.

- ① Dette produktet, som inneholder krypterings funksjon utviklet i USA, kontrolleres av USAs eksportadministrasjonsreguleringer, og det kan være at det ikke kan eksporteres eller reeksporteres til alle land der USA har lagt embargo på varer.
- **Bruk kun som del av et trådløst nettverk.** FUJIFILM tar ikke ansvar for ødeleggelse som skyldes uautorisert bruk. Ikke bruk i applikasjoner som krever en høy grad av pålitelighet, for eksempel i medisinske enheter eller i andre systemer som direkte eller indirekte kan ha innvirkning på menneskelig liv. Når du bruker enheten i en datamaskin og i andre systemer som krever en større grad av pålitelighet enn trådløse nettverk, pass på at du tar alle nødvendige forholdsregler for å ivareta sikkerheten og forhindre funksjonsfeil.
  - **Bruk bare i det landet der enheten ble kjøpt.** Denne enheten følger reguleringer gjeldende for trådløst nettverk-enheter i landet der det ble kjøpt. Overhold alle lokale reguleringer ved bruk av enheten. FUJIFILM tar ikke ansvar for problemer som oppstår etter bruk i andre jurisdiksjoner.

- **Trådløs data (bilder) kan fanges opp av tredjeparter.** Sikkerheten til data sendt over trådløse nettverk kan ikke garanteres.
- **Ikke bruk enheten på steder som er utsatt for magnetfelt, statisk elektrisitet eller radiofrekvensforstyrrelser.** Ikke bruk senderen i nærheten av mikrobølgeovner eller på andre steder utsatt for magnetfelt, statisk elektrisitet eller radiofrekvensforstyrrelser som kan forhindre mottagelse av trådløse signaler. Gjensidig forstyrrelse kan forekomme når senderen brukes i nærheten av andre trådløse enheter som opererer i 2,4 GHz-båndbredden.
- **Den trådløse senderen opererer i 2,4 GHz-båndbredden og bruker DSSS- og OFDM-modulering.**

### Trådløse nettverks-enheter: Advarsler

- **Denne enheten opererer på samme frekvens som kommersielle, undervisnings- og medisinske enheter og trådløse sendere.** Den opererer også på samme frekvens som sendere med lisens og spesial-lavspenningsendere uten lisens brukt i RFID-sporfølgingsystemer for samleband og i andre lignende applikasjoner.
- **For å unngå forstyrrelser med de ovennevnte enhetene, se følgende forholdsregler.** Bekreft at RFID-senderen ikke er i drift før du bruker denne enheten. Hvis du merker at enheten forårsaker forstyrrelser for sendere med lisens som brukes for RFID-sporing, avslutt bruken av den påvirkede frekvensen øyeblikkelig eller flytt enheten til et annet sted. Dersom du legger merke til at denne enheten forårsaker forstyrrelser i lavspennings-RFID-sporingsystemer, ta kontakt med en FUJIFILM-representant.

2.4DS/OF4

Dette klistremerket indikerer at denne enheten opererer i 2,4 GHz-båndbredden og bruker DSSS- og OFDM-moduleringer og kan forårsake forstyrrelser på avstander opp til 40 m.



## Om denne manualen

Les denne brukerveiledningen og advarslene i "For din sikkerhet" (📖 ii) før du bruker kameraet. Slå opp i kildene nedenfor for informasjon om spesifikke emner.

### **Innholdsfortegnelse** ..... 📖 **xii**

"Innholdsfortegnelse" gir en oversikt over hele manualen. Hovedfunksjonene til kameraet er listet opp her.

### **Feilsøking** ..... 📖 **152**

Har du et spesifikt problem med kameraet? Finn svaret her.

### **Advarselmeldinger og visninger** ..... 📖 **157**

Finn ut betydningen av det blinkende ikonet eller feilmeldingen på monitoren.

### **Begrensninger på kamerainnstillinger** ..... 📖 **168**

Se side 168 angående begrensninger for tilgjengelige alternativer i hver enkel fotomodus.

### **Minnekort**

Bildene lagres på SD, SDHC eller SDXC minnekort (📖 23), disse refereres til som "minnekort" i denne brukerveiledningen.

## Produktpleie

---

For varig nytte av ditt kamera, bruker du en myk, tørr klut til å rengjøre kamerahuset etter hver bruk. Bruk ikke sprit, tynner eller flyktige kjemikalier som kan misfarge eller deformere læret på kamerahuset. All væske på kameraet må fjernes umiddelbart med en myk, tørr klut. Bruk en vifte til å fjerne støv fra linsen og monitoren, tørk deretter forsiktig av med en myk og tørr klut. Gjenstående flekker kan fjernes ved å tørke forsiktig med en bit FUJIFILM linsepapir der du kan legge til en liten mengde linserenser. Vær forsiktig slik at du unngår striper på linsen eller skjermen.

## Produktfunksjoner

Ofte brukte alternativer kan legges til **Q**-menyen eller en egendefinert "min"-meny eller overføres til en **Fn** (funksjon)-knapp for direkte tilgang. Tilpass kamerakontroller som passer til din stil eller situasjon.

### **Q-menyen** (📖 43)

**Q**-menyen kan vises ved å trykke på **Q**-knappen.

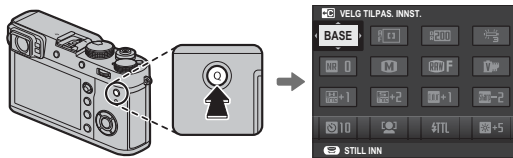

Bruk **Q**-menyen til å vise eller endre alternativene som er valgt under mye brukte menyalternativer.

### **"MIN MENY"** (📖 107)

Legg ofte brukte alternativer til denne egendefinerte menyen, som du kan vise ved å trykke på **MENU/OK** og velge fanen **MY** ("MIN MENY").

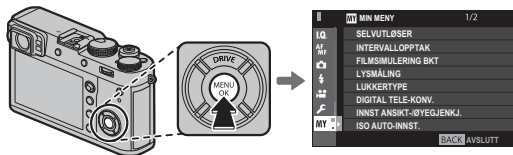

☛ Fanen **MY** er kun tilgjengelig hvis du har overført alternativene til "MIN MENY".

### **Funksjonsknappene** (📖 46)

Bruk funksjonsknappene for å få direkte tilgang til utvalgte funksjoner.

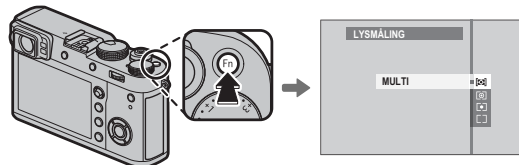

Illustrasjonen viser at **Fn1**-knappen brukes til å vise målemuligheter.

# Innholdsfortegnelse

For din sikkerhet.....	ii
Sikkerhetsmerknader.....	ii
MERKNADER.....	vi
Om denne manualen.....	ix
Produktpleie.....	x
Produktfunksjoner.....	xi
Q-menyen.....	xi
"MIN MENY".....	xi
Funksjonsknappene.....	xi
<b>Før du starter</b>	
<b>Symboler og konvensjoner</b> .....	1
<b>Medfølgende tilbehør</b> .....	1
<b>Kameraets deler</b> .....	2
Velgerknappen.....	4
Fokusstikken (fokusspak).....	5
Hjul for lukkertid/ISO.....	5
Kommandohjulene.....	6
Indikatorlampen.....	7
Kontrollringen.....	8
Blenderringen og lukkertidshjulet.....	9
Kameravisninger.....	10
Opptak: Optisk søker.....	10
Opptak: Elektronisk søker/LCD-skjerm.....	12
Avspilling.....	14

<b>Første trinn</b>	
<b>Feste bærestroppen</b> .....	16
<b>Lade batteriet</b> .....	18
<b>Sette inn batteriet og et minnekort</b> .....	20
Kompatible minnekort.....	23
<b>Slå kameraet på og av</b> .....	24
<b>Grunnleggende innstilling</b> .....	25
Endre grunnleggende innstillinger.....	26
<b>Displayinnstillinger</b> .....	27
Velge en visning.....	27
Søkervisningsvelgeren.....	28
Søkervisningen.....	29
Fokusere søkeren.....	29
Justere displayets lysstyrke.....	29
<b>DISP/BACK-knappen</b> .....	30
Opptak: Optisk søker.....	30
Opptak: Elektronisk søker.....	30
LCD-skjerm: Opptak.....	30
Tilpasse standarddisplayet.....	31
Søker/LCD-skjerm: Avspilling.....	32
<b>Grunnleggende fotografering og gjennomsyn av bilder</b>	
<b>Ta bilder</b> .....	33
<b>Vise bilder</b> .....	35
Vise bilder på fullskjerm.....	35
Vise fotoinformasjon.....	36
Avspillingszoom.....	37
Visning av flere bilder samtidig.....	38
<b>Slette bilder</b> .....	39

**Grunnleggende filmopptak og avspilling**

Ta opp filmer .....	40
Bruke en ekstern mikrofon .....	41
Vise filmer .....	42

**Q (hurtigmeny) knappen**

Bruke Q-knappen .....	43
Hurtigmenyvisning .....	43
Vise og endre innstillinger .....	44
Redigere hurtigmenyen .....	45

**Fn (funksjons)-knappene**

Bruke funksjonsknappene .....	46
Tildele funksjoner til funksjonsknappene .....	47
TTL-LÅS .....	48
MODELLERINGSGLYS BLITS .....	48

**Mer om fotografering og gjennomsyn av bilder**

Modusvalg .....	49
Program AE (P) .....	49
Lukkerprioritet AE (S) .....	50
Blender-prioritet AE (A) .....	51
Manuell eksponering (M) .....	53
Digital telekonverterer .....	54
Driftsfunksjon .....	55
📷 Bildeserie (SERIEBILDER) .....	56
Alternative eksponeringer .....	57
🔍 Avanserte filtre .....	58
🖼️ Panoramaer .....	59
Vise panoramaer .....	60
📁 Multieksponeringer .....	61

Eksponeringskompensasjon .....	62
C (egendefinert) .....	62
Følsomhet .....	63
Lysmåling .....	64
Filmsimulering .....	65
Hvitbalanse .....	66
Fokusfunksjon .....	68
Fokusindikatoren .....	69
MF-hjelp .....	70
Autofokusalternativer (AF-modus) .....	71
Fokuspunktvalg .....	72
Skjermvisning av fokuspunkt .....	73
Enkelt punkt AF .....	73
Sone AF .....	74
Følgfokus (Kun fokusmodus C) .....	75
Lang eksponeringstid (T/B) .....	76
Tid (T) .....	76
Lyspære (B) .....	76
Bruke en fjernutløser .....	77
Selvutløseren .....	78
Fotografering med intervallutløser .....	79
Fokus-/eksponeringslås .....	80
Fotografering med blits .....	82
BLITSFUNKSJONINNSTILLING .....	83
Ta opp bilder i RAW-format .....	84
Lage JPEG-kopier av RAW-bilder .....	85
Lagre innstillinger .....	86
Fotobokhjelp .....	87
Lage et fotoalbum .....	87
Vise fotobøker .....	88
Redigere og slette fotobøker .....	88

## Menyer

<b>Bruke menyene: Opptaksmodus</b> .....	89	FOKUSSJEKK.....	96
Bruke opptaksmenyen.....	89	KOBLE PUNKT-AE & FOKUSOMR.....	96
<b>📷 BILDEKVALITETSINNSTILLING</b> .....	90	ØYEBLIKKS-AF-INNST.....	96
BILDESTØRRELSE.....	90	SKALA FOR DYBDESKARPHET.....	97
BILDEKVALITET.....	90	UTLØSER-/FOKUS-PRI.....	97
RÅOPPTAK.....	90	KORRIGERT AF-OMRÅDE.....	97
FILMSIMULERING.....	91	<b>🎞 FILMINNSTILLING</b> .....	98
KORNEFFEKT.....	91	SELVUTLØSER.....	98
DYNAMISK OMFANG.....	91	INTERVALLOPPTAK.....	98
HVITBALANSE.....	91	FILMSIMULERING BKT.....	98
HØYLYS NIVÅ.....	91	LYSMÅLING.....	98
SKYGGE NIVÅ.....	91	LUKKERTYPE.....	99
FARGE.....	92	ISO AUTO-INNST.....	100
SKARPHET.....	92	KONVERTERINGSOBJ.....	100
STØYREDUSERING.....	92	DIGITAL TELE-KONV.....	100
LANG EKSPONERING.....	92	ND-FILTER.....	101
FARGEROM.....	92	TRÅDLØS KOMMUNIK.....	101
PIXEL MAPPING.....	93	<b>⚡ BLITSINNSTILLING</b> .....	102
VELG TILPAS. INNST.....	93	BLITSFUNKSJONINNSTILLING.....	102
ENDRE/LAGRE TILPAS. INNST.....	93	FJERN RØDE ØYNE.....	102
<b>📷 AF/MF-INNSTILLING</b> .....	94	TTL-LÅSEMODUS.....	103
FOKUSOMRÅDE.....	94	LED-LYSINNSTILLING.....	103
AF-MODUS.....	94	MASTERINNSTILLING.....	104
AF-PUNKT VISNING <b>📷</b> <b>📷</b> .....	94	CH-INNSTILLING.....	104
ANTALL FOKUSPUNKTER.....	94	Innebygd blits.....	104
PRE-AF.....	94	<b>🎞 FILMINNSTILLING</b> .....	105
AF-BELYSNING.....	95	FILM-MODUS.....	105
INNST ANSIKT-/ØYEGJENKJ.....	95	FILM AF-MODUS.....	105
AF+MF.....	96	HDMI-UTGANG INFODISPLAY.....	106
MF-HJELP.....	96	MIK-NIVÅJUSTERING.....	106
		MIK/FJERNUTLØSN.....	106
		<b>📷 MIN MENY</b> .....	107

<b>Bruke menyene: Avspillingsmodus</b> .....	108	KAMERALYDSTYRKE.....	117
Bruke avspillingsmenyen.....	108	LUKKERLYDSTYRKE.....	117
<input checked="" type="checkbox"/> <b>AVSPILLINGSMENY</b> .....	109	LUKKERLYD.....	117
RAW-KONVERTERING.....	109	AVSPILL.-LYDSTR.....	117
SLETT.....	109	<input checked="" type="checkbox"/> SKJERMINNSTILLING.....	118
BESKJÆR BILDE.....	109	EVF-LYSSTYRKE.....	118
ENDRE STØRRELSE.....	110	EVF-FARGE.....	118
BESKYTT.....	110	LCD-LYSSTYRKE.....	118
ROTER BILDE.....	110	LCD-FARGE.....	118
FJERN RØDE ØYNE.....	111	BILDEVISNING.....	118
TRÅDLØS KOMMUNIK.....	111	AUTOROT. EVF-VISN.....	119
BILDEFRAMVISNING.....	111	FORH.VIS EKSP./HVITBAL. I MAN.MOD.....	119
FOTOBOKHJELP.....	111	FORHÅNDSVIS BILDEEFFEKT.....	119
PC AUTOLAGRE.....	111	INNRAMMINGSGUIDE.....	119
FOTOBESTIL. (DPOF).....	112	AUTOROTER.....	120
UTSK. M. instax-SKRIVER.....	112	FOKUSAVSTAND.....	120
BILDEFORHOLD.....	112	TILPASSET BILDE INNST.....	120
<b>Oppsettsmenyen</b> .....	113	<input checked="" type="checkbox"/> <b>KNAPP-/HJULINNSTILLING</b> .....	121
Bruke oppsettsmenyen.....	113	FOKUSJOYSTICK INNSTILLING.....	121
<input checked="" type="checkbox"/> <b>OPPSETT Smenyalternativer</b> .....	114	RED./LAGRE HURTIGMENY.....	121
<input checked="" type="checkbox"/> <b>BRUKERINNSTILLING</b> .....	114	FUNK. (Fn) INNST.....	121
FORMATERE.....	114	ISO-HJULINNST. (H).....	121
DATO/TID.....	114	ISO-HJULINNST.(A).....	121
TIDSFORSKJELL.....	115	FOKUSRING.....	122
言語/LANG.....	115	KONTR.RINGINNST.....	122
MIN MENYINNSTILLING.....	115	AE/AF-LÅSEMODUS.....	122
LUKKERTELLING.....	115	<input checked="" type="checkbox"/> <b>YTELSE</b> .....	123
LYD OG BLITS.....	115	AUTOM. AVSLÅING.....	123
TILBAKESTILL.....	116	MENY STRØMFORBRUK.....	123
<input checked="" type="checkbox"/> <b>LYDINNSTILLING</b> .....	117	<input checked="" type="checkbox"/> <b>LAGRE DATA-INNSTILLING</b> .....	124
AF PIP-VOLUM.....	117	BILDENUMMER.....	124
SELVUTLØSER-PIP-VOLUM.....	117	LAGRE ORG.- BILDE.....	124

FILNAVNREDIGERING .....	124
COPYRIGHT INFO .....	125
<input checked="" type="checkbox"/> TILKOBLINGS-INNSTILLING .....	126
TRÅDLØS INNST. ....	126
AUTOLAGRE INNST. ....	126
GEOTAGG-OPPSETT .....	126
TIL-INN. instax-SKRIV. ....	126
<b>"MIN MENY"</b> .....	127
Rediger "MIN MENY" .....	127
<b>Standardinnstillinger</b> .....	128
<b>Tilkoplinger</b>	
Trådløs overføring (FUJIFILM Camera Remote/ FUJIFILM PC AutoSave) .....	131
Trådløse tilkoblinger: Smarttelefoner .....	131
Trådløse tilkoblinger: Datamaskiner .....	131
<b>Vise bilder på en datamaskin (MyFinePix Studio/ RAW FILE CONVERTER EX 2.0)</b> .....	132
Windows .....	132
Mac OS X/macOS .....	132
Koble til kameraet .....	133
<b>Opprette en DPOF-fotobestilling</b> .....	135
MED DATO  /UTEN DATO .....	135
TILBAKESTILL ALT .....	136
<b>instax SHARE skrivere</b> .....	137
Etablere en tilkobling .....	137
Skrive ut bilder .....	138
<b>Vise bilder på TV</b> .....	139

## Tekniske merknader

<b>Tilleggsutstyr</b> .....	140
Tilbehør fra FUJIFILM .....	140
Koble kameraet til andre enheter .....	143
Bruke sko-monterte blinsetsenheter .....	144
Montering av adapterringer .....	148
Montering av objektivdeksler .....	149
Feste beskyttelsesfiltre .....	149
Bruke konverteringsobjektiv .....	149
<b>Vedlikehold av kameraet</b> .....	151
Oppbevaring og bruk .....	151
På reise .....	151

## Feilsøking

<b>Problemer og løsninger</b> .....	152
<b>Advarselmeldinger og visninger</b> .....	157

## Vedlegg

<b>Kapasitet for minnekort</b> .....	160
<b>Lenker</b> .....	161
FUJIFILM X100F Produktinformasjon .....	161
Firmware-oppdateringer .....	161
<b>Spesifikasjoner</b> .....	162
<b>Begrensninger på kamerainnstillinger</b> .....	168



## Symboler og konvensjoner

Følgende symboler brukes i denne bruksanvisningen:

- ⓘ Denne informasjonen bør leses før bruk for å sikre korrekt bruk.
- 🔍 Ytterligere informasjon som kan være nyttig ved bruk av kameraet.
- 📖 Andre sider i denne bruksanvisningen der beslektet informasjon kan finnes.

Menyer og annen tekst på skjermene vises med **fet skrift**. Illustrasjoner er kun veiledende, tegningene kan være forenklete mens fotografier kan være tatt med en annen kameramodelle enn det som er beskrevet i denne manualen.

## Medfølgende tilbehør

Følgende deler leveres sammen med kameraet:



Oppladbart batteri NP-W126S

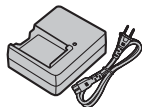

Batterilader BC-W126

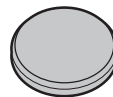

Objektivdeksel (x 1)



Verktøy til å feste klyper



Metallklyper (x2)

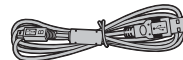

USB-kabel (Mikro-B) (x 1)

- Beskyttelsesark (x2)
- Skulderstropp
- Bruksanvisning (denne veiledningen)

## Kameraets deler

For mer informasjon, se sidenummeret til høyre for hvert element.

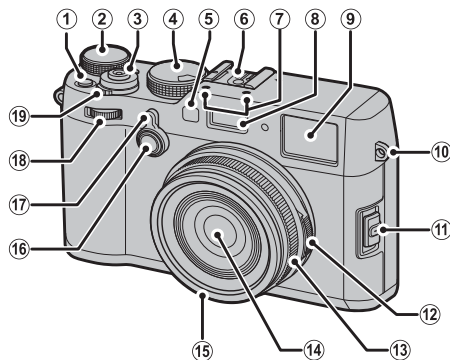

① Lysmålingsknapp.....	64	⑦ Mikrofon .....	40	⑭ Objektiv .....	
Funksjonsknapp (Fn1).....	46	⑧ Blits .....	82	⑮ Frontring.....	148
② Eksponeringskompensasjonshjul .....	62	⑨ Søkevindu .....	10, 27, 30	⑯ Kontrollringens funksjonsknapp .....	8
③ Utløser .....	34	⑩ Festeøyre for bærestropp .....	16	Funksjonsknapp (Fn2).....	46
④ Lukkertidshjul/følsomhetshjul.....	5, 49, 50, 51, 53	⑪ Fokusfunksjonsvelger .....	68	⑰ Søkervelger .....	28
⑤ AF-følgelys .....	95	⑫ Blenderring .....	9, 49, 50, 51, 53	⑱ Fremre kommandohjul .....	6
Selvutløserlampe.....	78	⑬ Kontrollring .....	8, 54, 122	⑲ ON/OFF-bryter.....	24
⑥ Blitssko .....	82	Fokusring.....	68, 69, 96, 122		

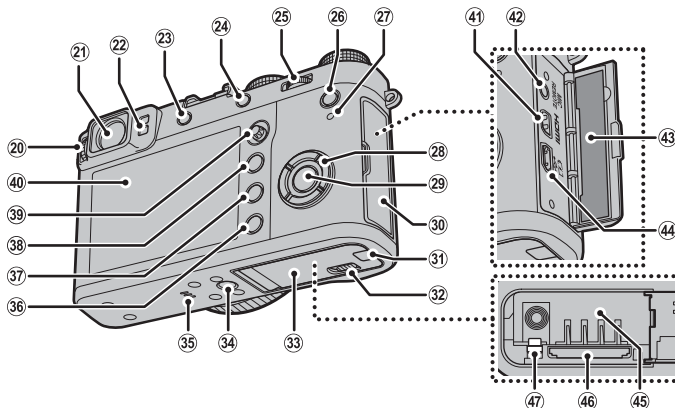



20	Diopterjusteringskontroll.....	29	28	Valgknapp .....	4, 25	37	☐ (slett)-knapp.....	6, 39
21	Søkervindu .....	10, 27, 30		Funksjonsknapper .....	46	38	▶ (avspillings)-knapp.....	35
22	Øyesensor .....	27	29	<b>MENU/OK</b> -knapp .....	89, 108, 113	39	Fokusstikke (fokusspak).....	5, 72, 73
23	<b>VIEW MODE</b> -knapp.....	27		☐ (kontrollås)-knapp (trykk og hold nede)		40	LCD-skjerm .....	12, 27, 30
24	<b>AEL/AFL</b> (autoeksponering/autofokuslås)-knapp .....	46, 68, 80, 122	30	Kontaktdeksel.....	41, 77, 133, 139	41	HDMI-mikrokontakt (Type D).....	139
25	Bakre kommandohjul .....	6, 46	31	Kabelkanaldeksel for likestrømskobler .....	140	42	Mikrofon-/fjernutløserkontakt.....	41, 77
26	<b>Q</b> (hurtigmeny)-knapp * .....	43	32	Lås til batterikammerdeksel .....	20	43	Serienummerplate.....	4
	Hurtigmenyredigering/knapp for egendefinerte innstillinger (trykk og hold nede mens hurtigmenyen vises) * .....	45	33	Batterikammerdeksel .....	20	44	Mikro USB (Mikro-B) USB 2.0 kontakt .....	133
	RAW-konverteringsknapp (avspillingsmodus)....	85	34	Innfesting til stativ .....		45	Batterikammer .....	20
27	Indikatorlampe.....	7	35	Høytaler .....	42	46	Minnekortspor .....	21
			36	<b>DISP</b> (display)/ <b>BACK</b> -knapp.....	30	47	Batterilås .....	20
				Valg av funksjonsknapprolle (trykk og hold nede) .....	47			

\* I opptaksmodus trykk og slipp for å vise hurtigmeny, eller trykk og hold nede for å vise alternativer for hurtigmenyredigering. Når hurtigmenyen vises, trykk og hold nede for å redigere egendefinerte innstillinger.

### ●● Serienummerplaten

Ikke fjern serienummerplaten, som gir FCC ID, KC-merke, serienummer og annen viktig informasjon.

### ●● Kontroll-lås

For å forhindre utilsiktet bruk av valgknappen og **Q**-knappen under opptak, trykk på **MENU/OK** til  vises. Kontrollene kan låses opp ved å trykke på **MENU/OK** til  ikke vises lenger.

### Velgerknappen

Trykk valgknappen opp (①), til høyre (③), ned (④), eller til venstre (②) for å markere elementer. Knappene for opp, venstre, høyre og ned fungerer også som knapper for henholdsvis **DRIVE** (📖 55), **Fn3** (filmsimulering; 📖 65), **Fn4** (hvitbalanse; 📖 66) og **Fn5** (AF-MODUS; 📖 71) (📖 46).

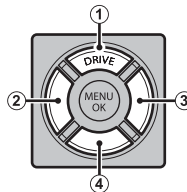

**Fokusstikken (fokusspak)**

Vipp eller trykk på fokusstikken for å velge fokusområde (☰ 72). Pinnen kan også brukes til å bla bildene under avspilling-zoom og å navigere i menyene.

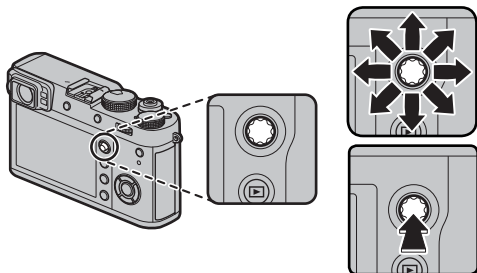
**Hjul for lukkertid/ISO**

Velg en lukkertid og ISO-følsomhet.

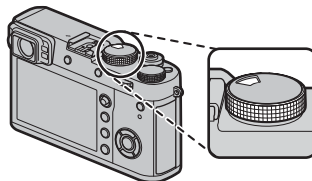

**Drei på** hjulet for å velge lukkertid (☰ 49, 50, 51, 53).





**Løft og drei på** for å hjulet for å velge ISO-følsomhet (☰ 63).

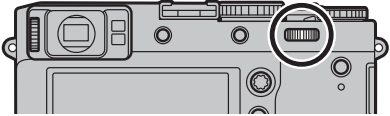

**Kommandohjulene**

Drei eller trykk på kommandohjulene for å:

Fremre kommandohjul	Bakre kommandohjul
	
<p>Velg menyfanene eller bla gjennom menyene (☞ 89, 108, 113) og juster eksponeringskompensasjonen eller følsomheten (se nedenfor), velg størrelsen på fokusrammen (☞ 73, 74), eller vis andre bilder under avspilling uten å endre zoom-forholdet (☞ 35, 37).</p>	 <p>Marker menyelementene (☞ 89, 108, 113), velg den ønskede kombinasjonen av lukker og blenderåpning (programvalg, ☞ 49), velg lukkerhastighet (☞ 50, 53), juster innstillingen i hurtigmenyen (☞ 44), velg størrelsen på fokusrammen (☞ 73, 74), eller zoom inn eller ut på full rammestørrelse eller miniatyravspilling (☞ 37, 38).</p>
<p>Bytte frem og tilbake mellom eksponeringskompensasjon og følsomhet (se nedenfor).</p>	 <p>Zoom inn på valgt fokusområde eller det aktive fokuspunktet (i avspillingsmodus). Trykk og hold inne for å velge fokusdisplayet for manuell fokusmodus.</p>

### **● Eksponeringskompensasjon og følsomhet**

Det fremre kommando-hjulet kan brukes til å justere eksponeringskompensasjon når **C** er valgt med hjulet for eksponeringskompensasjon, og å tilpasse følsomhet når følsomhetshjulet er satt til **A** og **KOMMANDO** og er valgt under **☑ KNAPP-/HJULINNSTILLING > ISO-HJULINNST.(A)**. Midten av det fremre kommando-hjulet kan brukes til å veksle mellom eksponeringskompensasjon og følsomhet når begge de ovennevnte vilkårene er oppfylt.

### **● Formaterer minnekort**

Du kan også vise formateringsmenyen ved å trykke midt på det bakre kommandohjulet mens du trykker på og holder inne -knappen.

**Indikatorlampen**

Indikatorlampen viser kameraets status når søkeren ikke er i bruk (📖 27).

Indikatorlampe	Kamerastatus
Lyser grønt	Fokus låst.
Blinker grønt	Varsel om fokus eller lav lukkerhastighet. Bilder kan tas.
Blinker grønt og oransje	Lagrer bilder. Flere bilder kan tas.
Lyser oransje	Lagrer bilder. Ingen flere bilder kan tas på nåværende tidspunkt.
Blinker oransje	Blits lader; blitsen vil ikke avfyres når et bilde tas.
Blinker rødt	Objektiv- eller minnefeil.

- ◆ Advarsler kan også vises på displayet (📖 157).
- ◆ Indikatorlampen lyser ikke når du har øyet mot søkeren (📖 27).

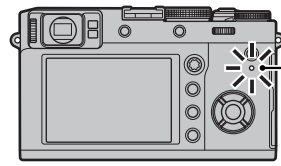

Indikatorlampe

**Kontrollringen**

Bruk kontrollringen for raskt å få adgang til kamerafunksjoner under opp-tak. Du kan velge hvilken funksjon som skal tildeles til kontrollringen ved å trykke på kontrollringens funksjonsknapp. Velg mellom:

- STANDARD
- FILMSIMULERING
- HVITBALANSE
- DIGITAL TELE-KONV.

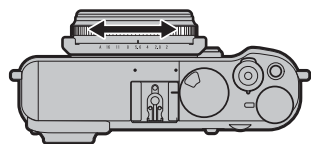

- ◆ Funksjonen som er tilordnet kontrollringen, kan også velges med alternativet **KNAPP-/HJULINNSTILLING > KONTR.RINGINNST.** (122).

**■ STANDARD**

Når **STANDARD** er valgt, vil funksjonen som er tilordnet kontrollringen endres med opptaksmodusen.

Opptaksmodus	Funksjon
<b>P, S, A, M</b>	Digital telekonverterer
<b>Avansert filter</b>	Filtervalg
<b>Panorama/Multieksposering</b>	Filmsimulering

- ◆ Uansett hvilket alternativ som er valgt, når fokusmodusvelgeren dreies til **M** (manuell) sammen med eksponeringskontroll **P, S, A** eller **M**, kan kontrollringen kun brukes til manuell fokus.



## **Blenderringen og lukkertidshjulet**

Bruk blenderringen og lukkertidshjulet til å velge mellom eksponeringskontroll **P**, **S**, **A** og **M**.

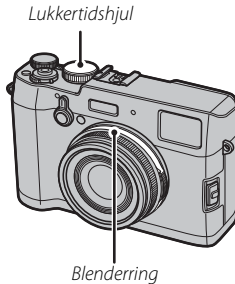

### ■ Eksponeringskontroll P: Program AE

Blenderåpning og lukkertid kan justeres ved bruk av programsifte.

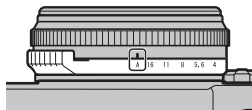

Blenderåpning: A



Lukkertidshjulet: A

### ■ Eksponeringskontroll S: Lukkerprioritert AE

Ta bilder ved den valgte lukkertiden. Kameraet justerer blenderåpningen automatisk.

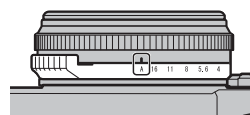

Blenderåpning: A

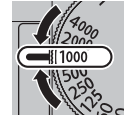

Lukkertidshjulet:  
Velg en hastighet

### ■ Eksponeringskontroll A: Blenderprioritert AE

Ta bilder ved den valgte blenderåpningen. Kameraet justerer lukkertiden automatisk.

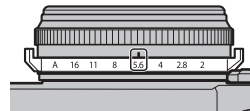

Blenderåpning:  
Velg en blenderåpning



Lukkertidshjulet: A

### ■ Eksponeringskontroll M: Manuell eksponering

Ta bilder ved den valgte blenderåpningen og lukkertiden.

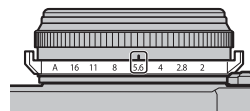

Blenderåpning:  
Velg en blenderåpning



Lukkertidshjulet:  
Velg en hastighet

**Kameravisninger**

Følgende indikeringer kan vises under opptak og avspilling. I beskrivelsen som følger er alle tilgjengelige indikatorer vist i illustrasjonsøymed; indikatorene som faktisk vises, varierer med kamerainnstillingene. Vær oppmerksom på at LCD-skjermen og den elektroniske søkeren har forskjellige sideforhold.

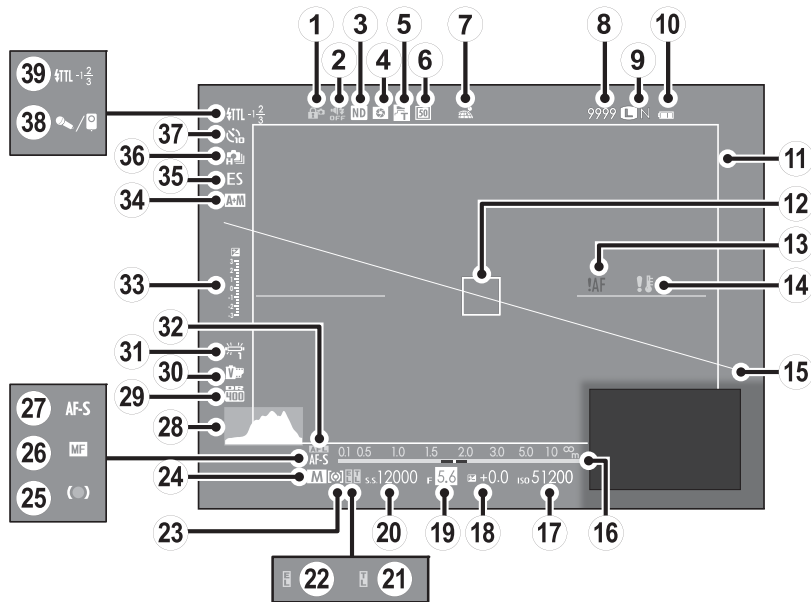
**■ Opptak: Optisk søker**

① Kontroll-lås.....	4	⑭ Temperaturadvarsel.....	154, 159	⑳ Fokusfunksjon.....	68
② Lyd- og blitsindikator.....	115	⑮ Virtuell horisont.....	32	㉑ Histogram.....	32
③ ND (nøytral densitet)-filterindikator.....	101	⑯ Avstandsindikator.....	68	㉒ Dynamisk omfang.....	91
④ Forhåndsvisning av dybdeskarphet.....	52	⑰ Følsomhet.....	63	㉓ Filmsimulering.....	65
⑤ Konverteringsobj.....	149	⑱ Eksponeringskompensasjon.....	62	㉔ Hvitbalanse.....	66
⑥ Digital telekonverterer.....	54	⑲ Blenderåpning.....	49, 51, 53	㉕ AF-lås.....	80
⑦ Nedlastningsstatus for posisjonsdata.....	126	⑳ Lukkerhast.....	49, 50, 53	㉖ Eksponeringsindikator.....	53, 62
⑧ Antall tilgjengelige bilder.....	160	㉑ TTL-lås.....	48, 103	㉗ AF+MF indikator.....	96
⑨ Bildekvalitet og bildestørrelse.....	90	㉒ AE låseindikator.....	80	㉘ Lukkertype.....	99
⑩ Batterinivå.....	24	㉓ Lysmåling.....	64	㉙ Kontinuerlig modus.....	55
⑪ Lyst bilde.....	150	㉔ Opptaksmodus.....	49, 50, 51, 53	㉚ Selvtløserindikator.....	78
⑫ Fokusramme.....	72, 80	㉕ Fokusindikator.....	69	㉛ Mikrofon/fjernutløser.....	41, 77, 106
⑬ Fokusadvarsel.....	7, 154, 157	㉖ Manuell fokusindikator.....	68, 69	㉜ Blits (TTL) modus/blitskompensasjon.....	82

\* Viser "9999" hvis det er plass til mer enn 9999 bilder.

### Kontrollås



Hvis du trykker på en låst kontroll, (ikon 4) vises et  ikon.

## ■ Opptak: Elektronisk søker/LCD-skjerm

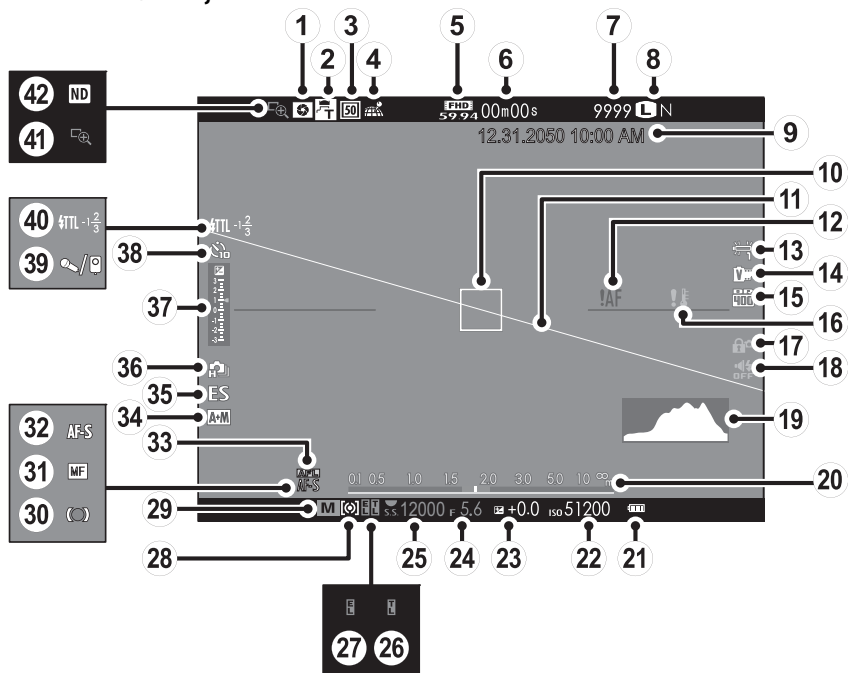

① Førhåndsvisning av dybdeskarphet .....	52	⑮ Dynamisk omfang .....	91	⑳ Opptaksmodus .....	49, 50, 51, 53
② Konverteringsobj .....	149	⑯ Temperaturadvarsel .....	154, 159	㉑ Fokusindikator .....	69
③ Digital telekonverterer .....	54	⑰ Kontroll-lås .....	4	㉒ Manuell fokusindikator .....	68, 69
④ Nedlastningsstatus for posisjonsdata .....	126	⑱ Lyd- og blitsindikator .....	115	㉓ Fokusfunksjon .....	68
⑤ Film-modus .....	40, 105	⑲ Histogram .....	32	㉔ AF-lås .....	80
⑥ Gjenværende tid .....	40	㉑ Avstandsindikator .....	68	㉕ AF+MF indikator .....	96
⑦ Antall tilgjengelige bilder * .....	160	㉒ Batterinivå .....	24	㉖ Lukkertype .....	99
⑧ Bildekvalitet og bildestørrelse .....	90	㉓ Følsomhet .....	63	㉗ Kontinuerlig modus .....	55
⑨ Dato og klokkeslett .....	25, 26	㉔ Eksponeringskompensasjon .....	62	㉘ Eksponeringsindikator .....	53, 62
⑩ Fokusramme .....	72, 80	㉕ Blenderåpning .....	49, 51, 53	㉙ Selvutløserindikator .....	78
⑪ Virtuell horisont .....	32	㉖ Lukkerhast .....	49, 50, 53	㉚ Mikrofon/fjernutløser .....	41, 77, 106
⑫ Fokusadvarsel .....	7, 154, 157	㉗ TTL-lås .....	48, 103	㉛ Blits (TTL) modus/Blitskompensasjon .....	82
⑬ Hvitbalanse .....	66	㉘ AE låseindikator .....	80	㉜ Fokussjekk .....	69
⑭ Filmsimulering .....	65	㉙ Lysmåling .....	64	㉝ ND (nøytral densitet)-filterindikator .....	101

\* Viser "9999" hvis det er plass til mer enn 9999 bilder.

### Kontrollås



Hvis du trykker på en låst kontroll, (☰ 4) vises et  ikon.

## ■ Avspilling

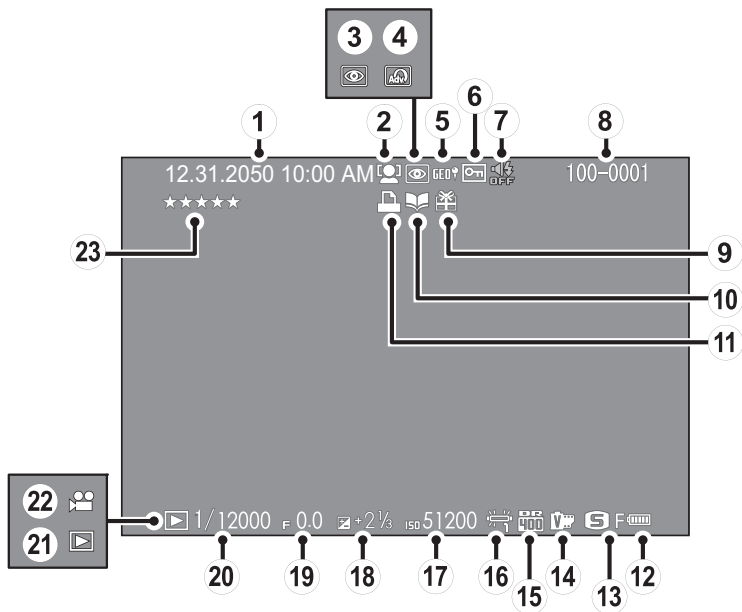

① Dato og klokkeslett .....	25, 26	⑨ Gavebilde.....	35	⑰ Følsomhet.....	63
② Intelligent ansiktsoppdagingsindikator .....	95	⑩ Fotobokhjelpindikator .....	87	⑱ Eksponeringskompensasjon .....	62
③ Indikator for fjerning av røde øyne.....	111	⑪ DPOF-utskriftsindikator .....	135	⑲ Blenderåpning.....	49, 51, 53
④ Avansert filter .....	58	⑫ Batterinivå.....	24	⑳ Lukkertid .....	49, 50, 53
⑤ Posisjonsdata.....	126	⑬ Bildestørrelse/Kvalitet .....	90	㉑ Avspillingsmodusindikator .....	35
⑥ Beskyttet bilde.....	110	⑭ Filmsimulering .....	65	㉒ Filmikon.....	42
⑦ Lyd- og blitsindikator.....	115	⑮ Dynamisk omfang .....	91	㉓ Rangering.....	35
⑧ Bildenummer .....	124	⑯ Hvitbalanse.....	66		

# Første trinn

## Feste bærestroppen

Fest klypene til kameraet, og fest deretter stroppen.

### 1 Åpne en klype.

Bruk verktøyet for festing av klyper for å åpne en klype. Se til at verktøyet og klypen er orientert som vist.

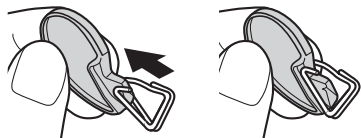

① Oppbevar verktøyet på et trygt sted. Du trenger det til å åpne klypene når du vil fjerne stroppen.

### 2 Plasser klypen på et festeøyre.

Hekt festeøyet klypens åpning. Fjern verktøyet mens du bruker den andre hånden til å holde klypen på plass.

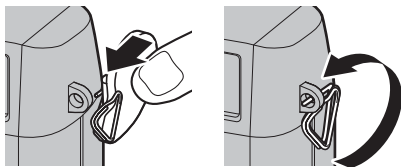

### 3 Trekk klypen gjennom festeøyet.

Roter klypen hele veien gjennom festeøyet til den lukker seg med et klikk.

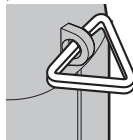

### 4 Fest et beskyttelsesdeksel.

Legg beskyttelsesdekselet over festeøyet som vist, med dekselets svarte side mot kameraet. Gjenta trinn 1–4 for det andre festeøyet.

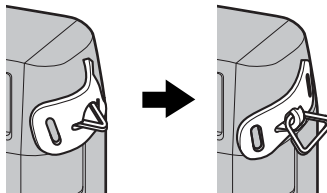



## 5 Sett i stroppen.

Sett inn stroppen gjennom et beskyttelsesdeksel og en klype.

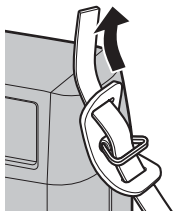

## 6 Fest stroppen.

Fest stroppen som vist. Gjenta trinn 5–6 for det andre festeøyet.

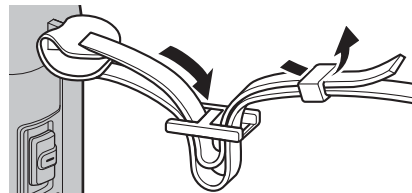

- ⓘ Sørg for at stroppen er riktig festet for å unngå å miste kameraet.

## Lade batteriet

Batteriet er ikke ladet fra fabrikk. Før du bruker batteriet, må du lade det i den medfølgende batteriladeren.

### 1 Sett batteriet i batteriladeren.

Lad batteriet i den medfølgende batteriladeren, slik som vist.

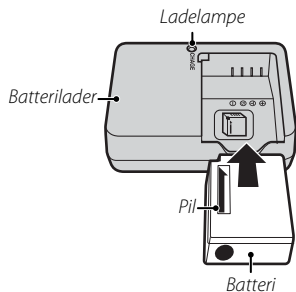

Kameraet bruker et NP-W126S oppladbart batteri.

- Den medfølgende vekselstrømledningen er utelukkende for bruk sammen med den medfølgende batteriladeren. Ikke bruk den medfølgende laderen med andre kabler eller den medfølgende kablen med andre enheter.

### 2 Sett inn laderen.

Koble laderen til en veggkontakt innendørs. Ladeindikatoren tennes.

#### Ladeindikatoren

Ladeindikatoren viser batteriets ladestatus som følger:

Ladeindikator	Batteristatus	Tiltak
Av	Batteriet er ikke satt inn.	Sett inn batteriet.
	Batteriet er helt oppladet.	Ta ut batteriet.
På	Batteriet lades.	—
Blinker	Batterifeil.	Kople fra laderen og ta ut batteriet.

### 3 Lad batteriet.

Ta ut batteriet når ladingen er fullført. Se spesifikasjonene (166) for ladetider (merk at ladetiden øker ved lave temperaturer).

- ⓘ Kople fra laderen når den ikke er i bruk.

### Lading via en datamaskin

Batteriet kan lades ved å koble kameraet til en datamaskin. Koble den medfølgende USB-kabelen som vist, kontrollerer at kontaktene er satt skikkelig i.

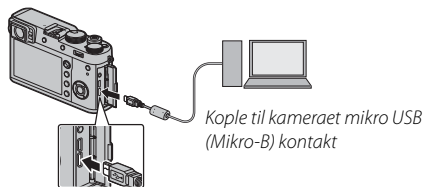

- ⓘ Koble kameraet direkte til datamaskinen, ikke bruk USB-hub eller tastatur.
  - ⓘ Ladingen stopper hvis datamaskinen går i hvilemodus; for å fortsette lading, må du aktivere datamaskinen og koble fra og koble til USB-kabelen på nytt.
  - ⓘ Lading støttes kanskje ikke, avhengig av modellen på datamaskinen, datamaskinens innstillinger og datamaskinens gjeldende tilstand.
  - ⓘ Batteriet vil ikke lades opp når kameraet er slått på.
- ◆ Indikatorlampen viser batteriets ladestatus som følger:

Indikatorlampe	Batteristatus
På	Batterilading.
Av	Lading fullført.
Blinker	Batterifeil.

## Sette inn batteriet og et minnekort

Etter at batteriet er ladet opp, sett inn batteriet i kameraet som beskrevet nedenfor.

### 1 Åpne dekslet til batterikammeret.

Skyv batterikammerets lås som vist og åpne dekslet til batterikammeret.

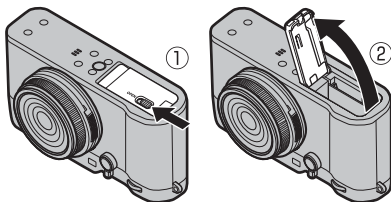

- ① Ikke åpne dekslet til batterikammeret når kameraet er slått på. Dersom denne forhåndsregelen ikke blir fulgt, kan bildefilene eller minnekortene bli skadet.
- ① Ikke bruk overdreven kraft når du åpner/lukker batteridekslet.

### 2 Sett inn batteriet.

Bruk batteriet til å presse låsen til den ene siden. Sett inn batterikontaktene først i retningen som pilen viser. Kontroller at batteriet er trygt festet.

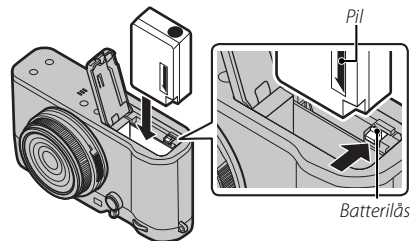

- ① Sett inn batteriet i retningen som vises. **Ikke bruk makt og forsøk heller ikke å sette inn batteriet opp ned eller bakvendt.** Batteriet vil i riktig retning gli lett inn i batterisporet.

### 3 Sett inn minnekortet.

Hold minnekortet i retningen som vises, og skyv det inn til det klikker på plass bakerst i sporet.

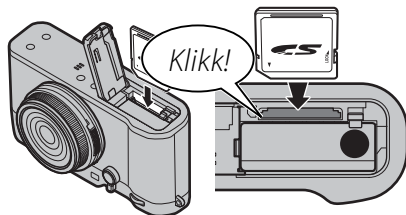

- ① Pass på at kortet er i riktig retning; ikke sett det inn skjevt eller bruk makt.

### 4 Lukk batterikammerets deksel.

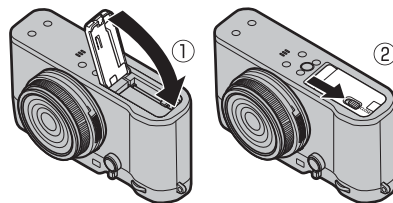

### ❗ Batterier

- Fjern skitt fra batteripolene med en ren, tørr klut. Hvis du ikke etterfølger denne forhåndsregelen kan det forhindre at batteriet lades.
- Ikke sett på klistremerker eller andre ting på batteriet. Hvis du ikke etterfølger denne forhåndsregelen kan det bli umulig å ta batteriet ut av kameraet.
- Ikke kortslutt batteripolene. Batteriet kan bli overopphetet.
- Les advarslene i "Batteriet og strømtilførselen" (iv).
- Bruk bare batteriladere som er beregnet til dette batteriet. Hvis du ikke etterfølger denne forhåndsregelen kan det føre til feilfunksjon i produktet.
- Ikke fjern etikettene fra batteriet eller forsøk å dele eller ta av det ytre dekslet.
- Batteriet taper gradvis ladningen når det ikke er i bruk. Lad batteriet en eller to dager før bruk.

### ⚙️ Ta ut batteriet

Før du tar ut batteriet, **slå av kameraet** og åpne dekslet til batterikammeret.

For å fjerne batteriet, press batterilåsen til siden og la batteriet gli ut av kameraet som vist.

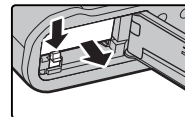

❗ Batteriet kan bli varmt når det brukes i miljøer med høy temperatur. Vær forsiktig når du tar ut batteriet.

### ⚙️ Ta ut minnekort

Før du tar ut minnekortene, **slå av kameraet** og åpne dekslet til batterikammeret.

Trykk inn og slipp opp kortet for å løse det halvveis ut (for å forhindre at kortet faller fra sporet, trykk på midten av kortet og løs det ut sakte, uten å ta fingeren vekk fra kortet). Kortet kan så fjernes for hånd.

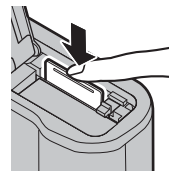

## ■ Kompatible minnekort



FUJIFILM og SanDisk SD-, SDHC- og SDXC-minnekort er testet og godkjent for bruk i kameraet. Du finner en komplett liste over godkjente minnekort på [http://www.fujifilm.com/support/digital\\_cameras/compatibility/](http://www.fujifilm.com/support/digital_cameras/compatibility/). Driften garanteres ikke med andre kort. Kameraet kan ikke brukes med **xD-Picture Card** eller **MultiMediaCard** (MMC) utstyr.

### ① Minnekort

- **Ikke slå av kameraet eller ta ut minnekortet mens minnekortet formateres, eller mens data registreres på eller slettes fra kortet.** Hvis denne forholdsregelen ikke etterfølges, kan det skade kortet.
- Formater minnekort før førstegangs bruk, og formater alle minnekort på nytt etter at du har brukt dem i en datamaskin eller annen enhet. Se side 114 for mer informasjon om formatering av minnekort.
- Minnekort er små og kan svelges; hold dem utenfor barns rekkevidde. Kontakt lege umiddelbart hvis barn svelger minnekort.
- miniSD- eller microSD-adaptore som er større eller mindre enn SD/SDHC/SDXC-kortenes standarddimensjoner støttes kanskje ikke ut normalt. Dersom kortet ikke støttes ut, må du ta med kameraet til en autorisert servicerepresentant. Ikke ta ut kortet med makt.
- Ikke sett merkelapper på minnekortene. Flassende merkelapper kan føre til funksjonsfeil.
- Filmopptak kan bli avbrutt med noen typer SD/SDHC/SDXC-minnekort. Bruk et UHS-kort i hastighetsklasse 1 eller bedre for filmer og seriefotografering.
- Formatering av minnekort i kameraet lager en mappe der bildene lagres. Ikke endre navn på eller slett denne mappen. Bruk heller ikke en datamaskin eller en annen enhet til å endre, slette eller endre navn på bildefilene. Bruk alltid kameraet til å slette bilder; før du redigerer eller omdøper filer, bør du kopiere dem til en datamaskin og redigere eller døpe om kopiene, ikke originalene. Å gi filene i kameraet nye navn kan føre til problemer under avspilling.

## Slå kameraet på og av





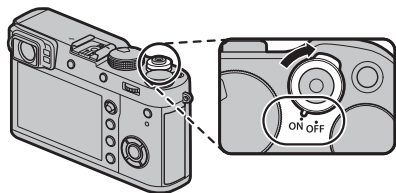

Drei **ON/OFF**-bryteren til **ON** for å slå på kameraet. Velg **OFF** for å slå av kameraet.

- Trykk på -knappen for å starte avspillingen. Trykk utløseren halvveis ned for å gå tilbake til opptaksmodus.
  - Kameraet slår seg automatisk av hvis ingen operasjoner utføres i tidsrommet angitt i menyen  **YTELSE** > **AUTOM. AVSLÅING** (123). For å aktivere kameraet på nytt hvis det har slått seg av automatisk, trykk utløseren halvveis ned eller still **ON/OFF**-bryteren på **OFF** og så tilbake på **ON**.
- ❗ Fingeravtrykk og andre merker på objektivlinsen eller søkeren innvirke på bildene eller visningen gjennom søkeren. Hold objektivlinsen og søkeren rene.



### Batterinivå

Etter at du har skrudd på kameraet, sjekk batterinivået på displayet.

Indikator	Beskrivelse
	Batteriet er delvis utladet.
	Batteriet er omtrent 80% fullt.
	Batteriet er omtrent 60% fullt.
	Batteriet er omtrent 40% fullt.
	Batteriet er omtrent 20% fullt.
	Lavt batterinivå. Lad så snart som mulig.
	Batteriet er utladet. Slå av kameraet og lad batteriet på nytt.

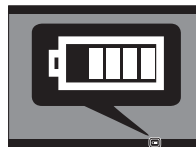



## Grunnleggende innstilling

En dialogboks for språkvalg vises første gang kameraet slås på.

### 1 Velg et språk.

Marker et språk og trykk på **MENU/OK**.

- Trykk på **DISP/BACK** for å hoppe over trinnet. De trinnene du hopper over vil bli vist neste gang kameraet slås på.

### 2 Still inn dato og tid.



Trykk velgeren mot venstre eller høyre for å markere år, måned, dag, time eller minutt og trykk opp eller ned for å endre. Marker datoformat og trykk velgeren opp eller ned for å endre visningsrekkefølgen for år, måned og dag. Trykk på **MENU/OK** for å gå til opptaksmodus når innstillingene er ferdige.

- Hvis batteriet fjernes i lengre tid, vil kameraklokken bli nullstilt, og språkvalgdialogen vises når kameraet slås på.



## **Endre grunnleggende innstillinger**

For å endre språket eller nullstille klokken:

### **1 Vis ønsket alternativ.**

Vis oppsettsmenyen, og velg  **BRUKERINNSTILLING** > 言語/LANG. a for å endre språket, eller **DATO/TID** for å nullstille klokken ( 113).

### **2 Juster innstillingene.**

For å velge et språk markerer du ønsket alternativ og trykker på **MENU/OK**. For å stille inn klokken trykker du valgknappen mot venstre eller høyre for å markere år, måned, dag, time eller minutt, eller trykk opp eller ned for å endre, trykk deretter på **MENU/OK** med en gang klokken har blitt stilt slik du ønsker.

## Displayinnstillinger

Kameraet er utrustet med en hybrid-optisk/-elektronisk søker (OVF/EVF) og en LCD-skjerm (LCD).

### Velge en visning

Trykk på **VIEW MODE**-knappen for å bla gjennom visningene som vist nedenfor.

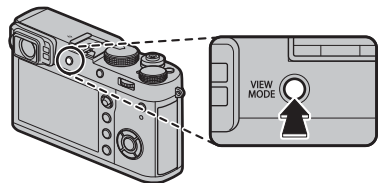

Første trinn

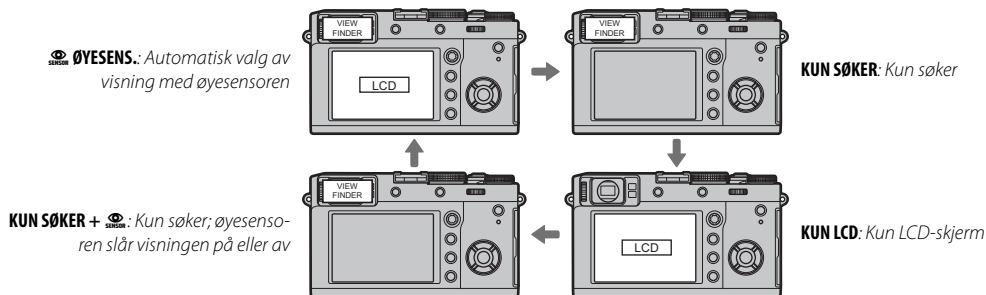

### Øyesensoren

Øyesensoren slår søkeren på når du legger øyet mot søkeren og slår den av når du tar øyet vekk (merk at øyesensoren kan reagere på andre gjenstander enn øyet ditt eller på lys som skinner direkte på sensoren). Dersom automatisk valg av visning er valgt, slås LCD-skjermen på når søkeren slår seg av.

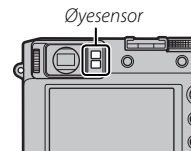

**Søkervisningsvelgeren**

Bruk søkervisningsvelgeren til å veksle mellom den elektroniske søkeren (EVF), den optiske søkeren (OVF) og et dobbelt optisk søker / elektronisk avstandsfinder (ERF) display.

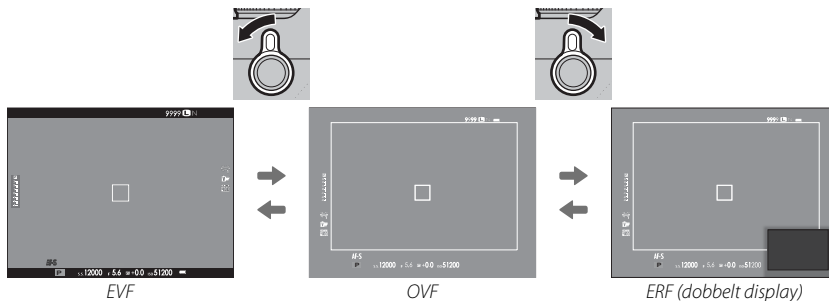
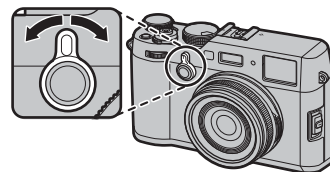
**Hybrid (EVF/OVF/ERF) søker**

De forskjellige søkervisningsfunksjonene er beskrevet nedenfor.

Display	Beskrivelse
<b>OVF</b>	Den optiske visningen er skarp og fri for uskarphetar slik at motivets uttrykk alltid er synlig. I tillegg viser OVF området like utenfor bildefeltet, noe som gjør det enklere å komponere bilder i farten. Fordi søkervinduet er i liten avstand fra objektivet, kan området som er synlig i fotografier være litt forskjellig fra visningen i søkeren på grunn av parallaksen.
<b>EVF</b>	Live view-visningen gir deg en forhåndsvisning av det endelige bildet, inkludert dybdeskarphet, fokusering, eksponering og hvitbalanse. Bildedekning er cirka 100%, noe som forsikrer nøyaktig innramming under alle forhold.
<b>ERF (dobbelt display)</b>	Som for den optiske søkeren, men med en fokusforhåndsvisning. En forstørret visning av en del av bildet, inkludert gjeldende fokusposisjon, vises i nedre høyre hjørne av skjermen.

## Søkervisningen

Når **PÅ** blir valgt under **SKJERMINNSTILLING** > **AUTOROT. EVF-VISN.** (📖 119), dreies indikatorene i søkeren automatisk for å passe til kameraretningen.

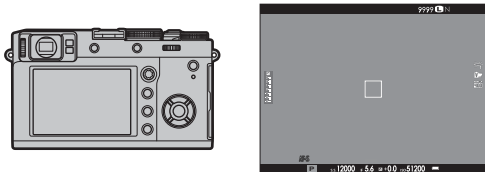

↙ Retning endret fra "liggende" til "stående"

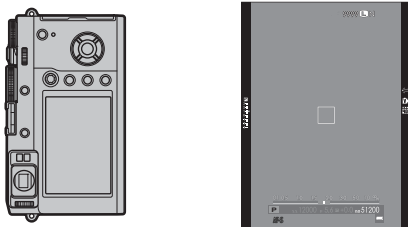

ⓘ LCD-skjermens visning påvirkes ikke.

## Fokusere søkeren

Kameraet er utstyrt med diopterjustering i omfanget  $-2$  til  $+1 \text{ m}^{-1}$  for å kunne tilpasses individuelle synsforskjeller. Roter diopterjusteringskontrollen til søkervisningen er i skarp fokus.

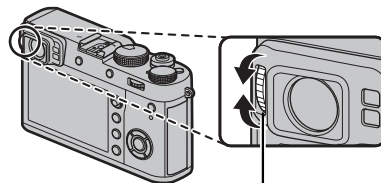

Diopterjusteringskontroll

## Justere displayets lysstyrke

Du kan justere søkeren og LCD-skjermens lysstyrke og nyanse ved å benytte alternativene under **SKJERMINNSTILLING**. Velg **EVF-LYSSTYRKE** eller **EVF-FARGE** for å justere søkerens lysstyrke eller nyanse (📖 118), **LCD-LYSSTYRKE** eller **LCD-FARGE** for å gjøre det samme på LCD-skjermen (📖 118).

## DISP/BACK-knappen

DISP/BACK-knappen kontrollerer visning av indikatorene i søkeren og på LCD-skjermen.

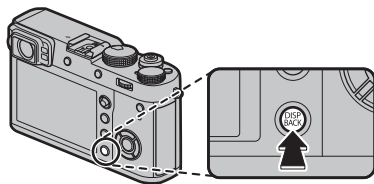

### ■ Opptak: Optisk søker

Standard

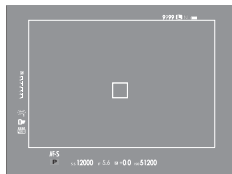

Informasjon Av

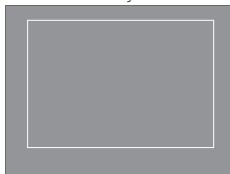

### ■ Opptak: Elektronisk søker

Standard

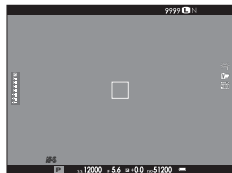

Informasjon Av



### ■ LCD-skjerm: Opptak

Standard



Informasjon Av

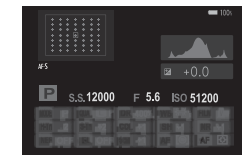

Infovisning

## ■ Tilpasse standarddisplayet

For å velge elementene som skal vises i standarddisplayet:

### 1 Vis standardindikatorer.

Trykk på **DISP/BACK**-knappen til standardindikatorene vises.

### 2 Velg TILPASSET BILDE INNST.

Velg  **SKJERMINNSTILLING** > **TILPASSET BILDE INNST** (120) i oppsettsmenyen.

### 3 Velg en skjermvisning.

Marker **OVF** eller **EVF/LCD** og trykk på **MENU/OK**.

### 4 Velg elementer.

Marker elementer og trykk på **MENU/OK** for å velge eller velge bort.

Alternativ	OVF	EVF	Alternativ	OVF	EVF	Alternativ	OVF	EVF
INNRAMMINGSGUIDE	<input type="checkbox"/>	<input type="checkbox"/>	Eksp. komp. (tall)	<input type="checkbox"/>	<input type="checkbox"/>	DYNAMISK OMFANG	<input checked="" type="checkbox"/>	<input checked="" type="checkbox"/>
ELEKTRONISK VATER	<input type="checkbox"/>	<input type="checkbox"/>	Eksp. komp. (skala)	<input checked="" type="checkbox"/>	<input checked="" type="checkbox"/>	ANTALL BILDER IGJEN	<input checked="" type="checkbox"/>	<input checked="" type="checkbox"/>
FOKUSOMRÅDE	<input checked="" type="checkbox"/>	<input checked="" type="checkbox"/>	FOKUSMODUS	<input checked="" type="checkbox"/>	<input checked="" type="checkbox"/>	BILDESTR./KVALITET	<input checked="" type="checkbox"/>	<input checked="" type="checkbox"/>
AF AVSTANDSINDIKATOR	<input type="checkbox"/>	<input type="checkbox"/>	LYSMÅLING	<input checked="" type="checkbox"/>	<input checked="" type="checkbox"/>	FILM-MODUS OG OPPTAKSTID	<input type="checkbox"/>	<input checked="" type="checkbox"/>
MF AVSTANDSINDIKATOR	<input checked="" type="checkbox"/>	<input checked="" type="checkbox"/>	LUKKERTYPE	<input checked="" type="checkbox"/>	<input checked="" type="checkbox"/>	DIGITAL TELE-KONV.	<input checked="" type="checkbox"/>	<input checked="" type="checkbox"/>
HISTOGRAM	<input type="checkbox"/>	<input type="checkbox"/>	BLITS	<input checked="" type="checkbox"/>	<input checked="" type="checkbox"/>	KONVERTERINGSOBJ.	<input checked="" type="checkbox"/>	<input checked="" type="checkbox"/>
OPPTAKSMODUS	<input checked="" type="checkbox"/>	<input checked="" type="checkbox"/>	KONTINUERLIG-MODUS	<input checked="" type="checkbox"/>	<input checked="" type="checkbox"/>	BATTERINIVÅ	<input checked="" type="checkbox"/>	<input checked="" type="checkbox"/>
BLENDER/LUKKER/ISO	<input checked="" type="checkbox"/>	<input checked="" type="checkbox"/>	HVITBALANSE	<input checked="" type="checkbox"/>	<input checked="" type="checkbox"/>	INNRAMMING	<input type="checkbox"/>	<input type="checkbox"/>
INFORMASJONSBAGGRUNN	<input type="checkbox"/>	<input checked="" type="checkbox"/>	FILMSIMULERING	<input checked="" type="checkbox"/>	<input checked="" type="checkbox"/>			

### 5 Lagre endringer.

Trykk på **DISP/BACK** for å lagre endringene.

### 6 Gå ut av menyene.

Trykk på **DISP/BACK** etter behov for å gå ut av menyene og gå tilbake til opptaksdisplayet.

♦ Se side 10 for disse elementenes plasseringer på displayene.

### Virtuell horisont

Valg av **ELEKTRONISK VATER** viser en virtuell horisont. Kameraet er i vater når de to linjene overlapper hverandre.

Den virtuelle horisonten kan ikke vises hvis kameralinsen peker oppover eller nedover.

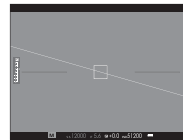

### Innramming

Aktiver **INNRAMMING** for å gjøre grensene rundt bildet lettere å se mot mørke bakgrunner.

### ■ Søker/LCD-skjerm: Avspilling

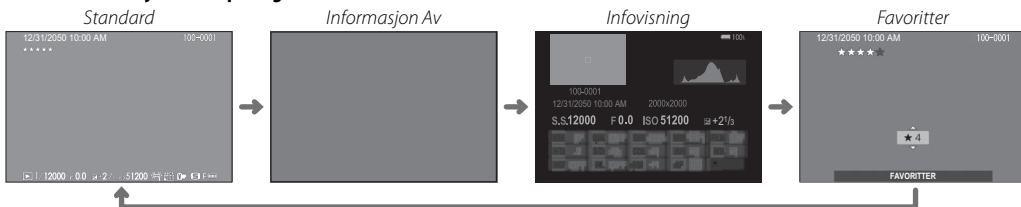

### Histogrammer

Histogrammer viser fordelingen av fargetoner i bildet. Lysstyrken vises på den horisontale akse, antallet piksler på den vertikale akse.

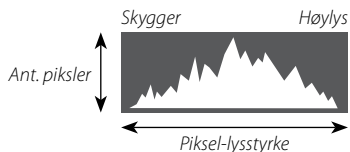

**Optimal eksponering:** Pikslene er jevnt fordelt gjennom hele toneområdet.



**Overeksponert:** Pikslene er samlet på høyre siden av grafen.



**Undereksponert:** Pikslene er samlet på venstre siden av grafen.





# Grunnleggende fotografering og gjennomsyn av bilder

## Ta bilder

Denne delen beskriver hvordan man tar bilder ved hjelp program AE (modus **P**). Se side 49–53 for informasjon om modusene **S**, **A** og **M**.

### 1 Tilpass innstillingene for program AE.

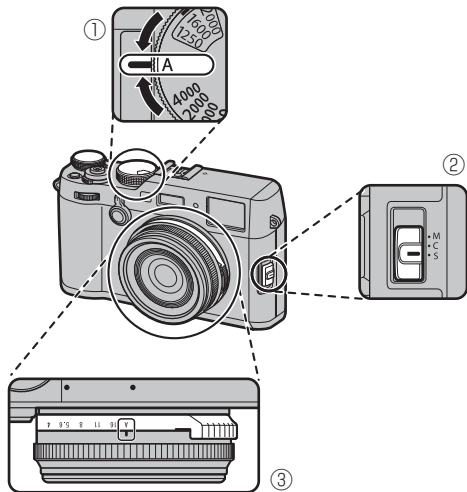

- ① **Lukkertid:** Velg **A** (auto)
- ② **Fokusmodus:** Velg **S** (enkeltbilde-AF)
- ③ **Blenderåpning:** Velg **A** (auto)

Bekreft at **P** vises på displayet.

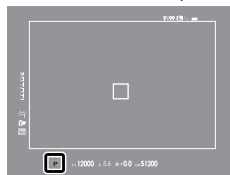

OVF

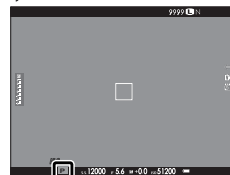

EVF/LCD

### ● Valg av søkervisning

Bruk søkervisningsvelgeren til å veksle mellom optisk søker (OVF) og elektronisk søker (EVF).

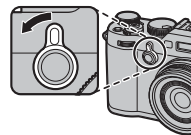

## 2 Klargjør kameraet.

Hold kameraet støtt med begge hender og støtt albue mot siden av kroppen. Risting eller ustødige hender kan gjøre bildene dine uskarpe.

For å unngå at bilder er ute av fokus eller er for mørke (undereksponerte), hold dine fingre og andre objekter unna objektivet og blitsen.

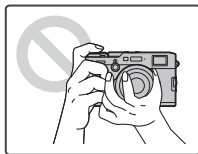

## 3 Komponer bildet.

### 4 Fokus.

Komponer bildet med motivet ditt i visningens sentrum, og trykk utløseren halvveis ned for å fokusere.



- ◆ Hvis motivet er dårlig belyst, kan det hende at AF-følgelyset tennes (📖 95).

**Hvis kameraet klarer å fokusere**, piper det to ganger og fokusområdet og fokusindikatoren lyser grønt. Fokus og eksponering vil låses mens utløseren er trykket halvveis ned.

**Dersom kameraet ikke kan fokusere**, vil fokusrammen bli rød, **!AF** vises og fokusindikatoren blinker hvitt.

## 5 Ta bildet.

Trykk lukkerknappen mykt ned for å ta bildet.

- ◆ Blitsen kan avfyres hvis belysningen er utilstrekkelig. Kamerainstillingene kan endres for å forhindre at blitsen avfyres (📖 82).



## Vise bilder

### Vise bilder på fullskjerm

Bilder kan vises i søkeren eller på LCD-skjermen. Når viktige bilder skal tas, er det lurt å først ta et testbilde for å kontrollere resultatet.

For å vise bilder på fullskjerm, trykk på .

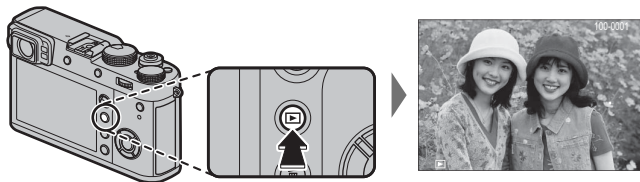

Flere bilder kan vises ved å trykke velgeren mot venstre eller høyre eller ved å vri på fremre kommandohjul. Trykk velgeren eller vri hjulet mot høyre for å vise bilder i rekkefølgen de ble tatt, eller trykk til venstre for å vise bilder i omvendt rekkefølge. Hold kommandohjulet inne for å bla fort til ønsket bilde.

- ◆ Bilder som er tatt ved bruk av andre kameraer, er markert med  ("gavebilde") ikonet for å advare om at de ikke kan vises korrekt og at avspillingszoom kanskje ikke er tilgjengelig.

#### Favoritter: Rangere bilder

For å rangere nåværende bilde, trykk på **DISP/BACK** og trykk velgeren opp og ned for å velge fra null til fem stjerner.



## Avspillingszoom

Drei bakre kommandohjul til høyre for å zoome inn på gjeldende bilde, til venstre for å zoome ut (for å vise flere bilder dreier du hjulet til venstre når bildet vises på full skjerm; 38). Når bildet zoomes inn, kan velgeren brukes for å se deler av bildet som for øyeblikket ikke vises på displayet. For å gå ut av zoom, trykk på **DISP/BACK** eller **MENU/OK**-knappen.

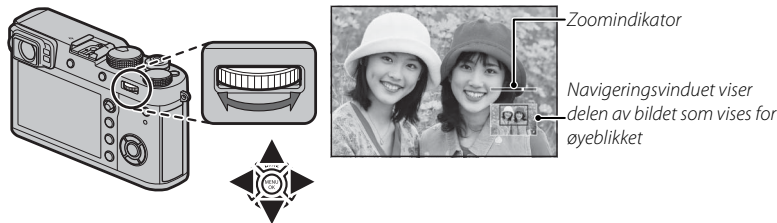

- ❖ Maksimal zoom varierer med bildestørrelsen (90). Avspillingszoom er ikke tilgjengelig med beskårne kopier, eller kopier med endret størrelse, som er lagret med størrelse 640 (109, 110).
- ❖ Roter det fremre kommando-hjulet for å se på andre bilder uten å endre zoom-forholdet.

### **Visning av flere bilder samtidig**

For å endre antallet bilder som vises samtidig, dreier du det bakre kommandohjulet til venstre når et bilde vises på full skjerm.

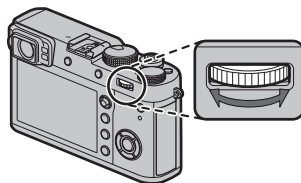

*Drei til venstre for å vise flere bilder.*





*Drei til høyre for å vise færre bilder.*

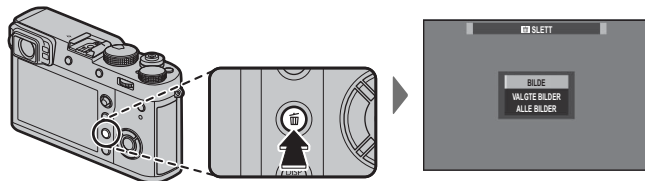

Bruk velgeren til å markere bilder og trykk på **MENU/OK** for å vise det markerte bildet på fullskjerm (for å zoome inn på valgt bilde, dreier du det bakre kommandohjulet til høyre når bildet vises på fullskjerm; 37). I ni- og hundrebilders visning, kan du trykke velgeren opp eller ned for å vise flere bilder.

## Slette bilder

For å slette enkeltbilder, flere valgte bilder eller alle bilder, trykk på  når et bilde vises i fullskjerm og velg blant alternativene nedenfor. **Vær oppmerksom på at slettede bilder ikke kan gjenopprettes. Kopier viktige bilder til en datamaskin eller en annen lagringsenhet før du fortsetter.**



Alternativ	Beskrivelse
<b>BILDE</b>	Trykk velgeren til høyre eller venstre for å bla gjennom bildene, og trykk på <b>MENU/OK</b> for å slette vist bilde (en bekreftelsesdialogboks vises ikke).
<b>VALGTE BILDER</b>	Marker bilder og trykk på <b>MENU/OK</b> for å velge eller velge bort (bilder i fotobøker eller fotobestillinger vises med  ). Når handlingen er fullført, trykk på <b>DISP/BACK</b> for å vise en bekreftelsesdialogboks, marker deretter <b>OK</b> og trykk på <b>MENU/OK</b> for å slette valgte bilder.
<b>ALLE BILDER</b>	En bekreftelsesdialogboks vises. Marker <b>OK</b> og trykk på <b>MENU/OK</b> for å slette alle ubeskyttede bilder. Trykker du på <b>DISP/BACK</b> avbrytes slettingen. Merk at ingen bilder som ble slettet før avbrytelsen kan gjenopprettes.

- 🔒 Beskyttede bilder kan ikke slettes. Fjern beskyttelsen fra alle bilder du ønsker å slette ( 110).
- 🔒 Bilder kan også slettes fra menyene med alternativet  **AVSPILLINGSMENY** > **SLETT** ( 109).
- 🔒 Dersom en melding vises, som sier at valgte bilder ligger i DPOF-fotobestilling, trykker du på **MENU/OK** for å slette bildene.

# Grunnleggende filmopptak og avspilling

## Ta opp filmer

Kameraet kan benyttes til å ta opp høydefinisjonsfilmer. Lyd tas opp i stereo via den innebygde mikrofonen. Ikke dekk til mikrofonen under opptak.

- 1 Trykk på **DRIVE** (▲)-knappen for å vise alternativene for drive-modus.

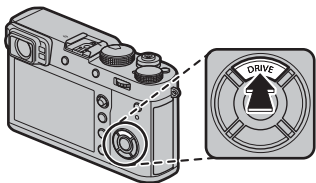

- 2 Marker **FILM** og trykk **MENU/OK** for å starte opptak av film i standbymodus.

- 3 Trykk på utløseren for å starte opptaket.

Opptaksindikator

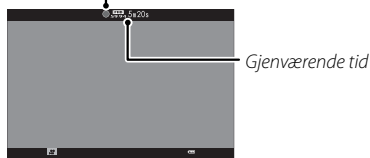

- ① Indikatorlampen lyser mens du tar opp film.

- 4 Trykk på knappen igjen for å avslutte opptaket. Opptaket slutter automatisk når den maksimale størrelsen nås eller minnekortet er fullt.

- ◆ Bildestørrelse og -felt kan velges med alternativet **FILMINNSTILLING > FILM-MODUS** (105). Fokusmodus velger du med fokusmodusvelgeren (68); for kontinuerlig fokusjustering, velg **C**, eller velg **S** og aktiver intelligent ansiktsoppdaging (95). Intelligent ansiktsoppdaging er ikke tilgjengelig i fokusmodus **M**.
- ◆ Søkeren veksler automatisk til EVF-displayet når **FILM** er valgt for drive-modus.
- ◆ Under opptak kan eksponeringskompensasjonen justeres med opptil  $\pm 2$  EV.
- ⓘ Mikrofonen kan ta opp objektivlyder og andre lyder fra kameraet under opptak.
- ⓘ Vertikale eller horisontale streker kan vises i filmer som inneholder veldig lyse motiver. Dette er normalt og angir ikke en funksjonsfeil.



### Dybdeskarphet

Juster blenderåpningen før opptaket begynner. Velg et lavt f-tall for å myke opp bakgrunnsdetaljene.

### **Bruke en ekstern mikrofon**

Lyd kan tas opp med eksterne mikrofoner som kobles til ved bruk av støpsler på 2,5 mm i diameter, mikrofoner som krever busstrøm, kan ikke brukes. Se mikrofonens bruksanvisning for detaljer.

- ❖ Dialogen til høyre vises når en mikrofon kobles til mikrofon/fjernutløser-porten. Trykk på **MENU/OK** og velg **MIK/FJERNUTLØSN.** >  **MIK.**

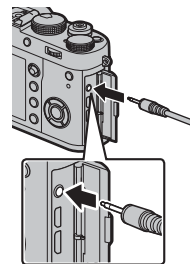

## Vise filmer

Under avspilling vises filmer som vist til høyre. Følgende handlinger kan utføres mens en film vises:

Handling	Beskrivelse
Starte/stanse avspilling	<b>Trykk velgeren ned</b> for å starte avspilling. Trykk en gang til for å ta en pause. Mens det er pause i avspillingen, kan du trykke velgeren mot venstre eller høyre for å spole tilbake eller fremover ett og ett bilde.
Avslutt avspilling	<b>Trykk velgeren opp</b> for å avslutte avspillingen.
Juster hastighet	<b>Trykk velgeren til venstre eller høyre</b> for å justere avspillingshastigheten under avspilling.
Juster volumet	<b>Trykk på MENU/OK</b> for å ta en pause i avspillingen og vise lydstyrkekontrollene. Trykk valgknappen opp eller ned for å justere lydstyrken, og trykk på <b>MENU/OK</b> igjen for å fortsette avspillingen. Du kan også justere volumet med <b>LYDINNSTILLING &gt; AVSPILL.-LYDSTR</b> (117).



Filmikon

Fremdrift vises i visningen under avspilling.

- ❗ Dekk ikke til høyttaleren under avspilling.
- ❗ Velg **AV** for **BRUKERINNSTILLING > LYD OG BLITS** demper lydavspilling.

Fremdriftslinje



### Avspillingshastighet

**Trykk velgeren til venstre eller høyre** for å justere avspillingshastigheten under avspilling. Hastigheten vises ved antallet piler (▶ eller ◀).

Pil



# Q (hurtigmeny) knappen

## Bruke Q-knappen

Trykk på **Q** for rask tilgang til utvalgte alternativer.

### Hurtigmenyvisning

Ved bruk av standardinnstillinger inneholder hurtigmenyen følgende elementer.

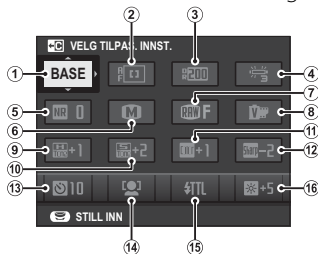

- |                       |                            |
|-----------------------|----------------------------|
| ① VELG TILPAS. INNST. | ⑨ HØYLYS NIVÅ              |
| ② AF-MODUS            | ⑩ SKYGGJE NIVÅ             |
| ③ DYNAMISK OMFANG     | ⑪ FARGE                    |
| ④ HVITBALANSE         | ⑫ SKARPHET                 |
| ⑤ STØYREDUSERING      | ⑬ SELVUTLØSER              |
| ⑥ BILDESTØRRELSE      | ⑭ INNST ANSIKT-/ØYEGJENKJ. |
| ⑦ BILDEKVALITET       | ⑮ BLITSFUNKSJONINNSTILLING |
| ⑧ FILMSIMULERING      | ⑯ EVF/LCD-LYSSTYRKE        |

Hurtigmenyen viser alternativene som er valgt for elementene ②—⑯, som du kan endre som beskrevet på side 45. Elementet **BILDEKVALITETSINNSTILLING > VELG TILPAS. INNST.** (elementet ①) viser den gjeldende banken for egendefinerte innstillinger:

- **BASE**: Du har ikke valgt en bank for egendefinerte innstillinger.
- **C 1 — C 7**: Velg en bank for å vise innstillingene som er lagret med alternativet **BILDEKVALITETSINNSTILLING > ENDRE/LAGRE TILPAS. INNST.** (86).
- **BASE C 1 — BASE C 7**: Gjeldende bank for egendefinerte innstillinger.

## **Vise og endre innstillinger**

**1** Trykk på **Q** for å vise hurtigmenyen under opptak.

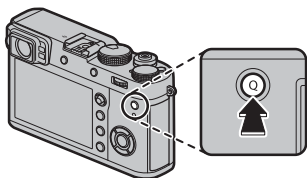

**2** Bruk velgeren til å markere elementer og vri på det bakre kommandohjulet for å endre verdi.

- ◆ Endringer er ikke lagret på den gjeldende banken for egendefinerte innstillinger (43). Innstillinger som skiller seg fra de i banken (**C1**—**C7**) vises i rødt.



**3** Trykk på **Q** for å avslutte når innstillingene er fullførte.

## Redigere hurtigmenyen

For å velge elementene som skal vises i hurtigmenyen:

1 Trykk og hold nede **Q**-knappen under opptak.

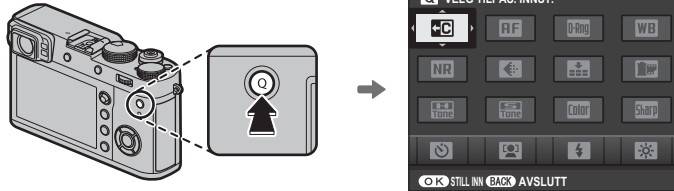

2 Gjeldende hurtigmeny vil vises; bruk velgeren til å markere elementet du ønsker å endre, og trykk på **MENU/OK**. Du vil bli gitt følgende valg av elementer å tildele den valgte posisjonen:

- |                    |                            |                            |                     |
|--------------------|----------------------------|----------------------------|---------------------|
| • BILDESTØRRELSE   | • SKYGGJE NIVÅ*            | • MF-HJELP                 | • BLITSKOMPENSASJON |
| • BILDEKVALITET    | • FARGE*                   | • SELVUTLØSER              | • FILM-MODUS        |
| • FILMSIMULERING*  | • SKARPHET*                | • LYSMÅLING                | • MIK-NIVÅJUSTERING |
| • KORNEFFEKT*      | • STØYREDUSERING*          | • LUKKERTYPE               | • LYD OG BLITS      |
| • DYNAMISK OMFANG* | • VELG TILPAS. INNST.*     | • KONVERTERINGSOBJ.        | • EVF/LCD-LYSSTYRKE |
| • HVITBALANSE*     | • AF-MODUS                 | • ND-FILTER                | • EVF/LCD-FARGE     |
| • HØYLYS NIVÅ*     | • INNST ANSIKT-/ØYEGJENKJ. | • BLITSFUNKSJONINNSTILLING | • INGEN             |

\* Lagret i bank for egendefinert innstillinger.

☛ Velg **INGEN** for ikke å tildele noe alternativ til den valgte posisjonen. Når **VELG TILPAS. INNST.** er valgt, vises gjeldende innstillinger i hurtigmenyen av etiketten **BASE**.

3 Marker ønsket element, og trykk på **MENU/OK** for å tildele den til den valgte posisjonen.

☛ Hurtigmenyen kan også redigeres med alternativet **☑ KNAPP-/HJULINNSTILLING > RED./LAGRE HURTIGMENY** (121).

# ***Fn (funksjons)-knappene***

## **Bruke funksjonsknappene**

Rollene til hver funksjonsknapp kan velges ved å trykke på og holde inne knappen. Alternativenes standardinnstillinger vises nedenfor:

**Fn1-knapp**

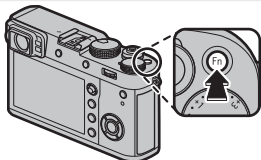

Lysmåling (☞ 64)

**Fn2-knapp**



Kontrollring alternativer (☞ 8)

**Fn3-knapp**

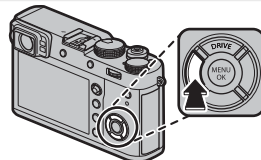

Filmsimulering (☞ 65)

**Fn4-knapp**

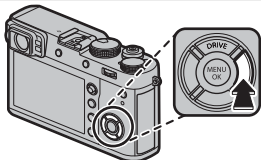

Hvitbalanse (☞ 66)

Midten på bakre kommando-hjul

**Fn5-knapp**

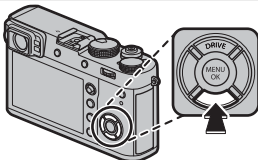

AF-modus (☞ 71)

**AEL/AFL-knapp**

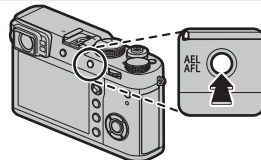

Eksponering/fokuslås (☞ 80)

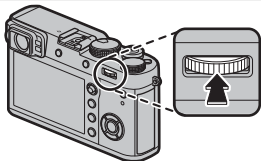

Fokussjekk (☞ 69)

## Tildel funksjoner til funksjonsknappene

For å tildele funksjoner til funksjonsknappene, trykk på og hold inne **DISP/BACK**-knappen til menyen under vises. Velg knapper for å velge funksjoner.

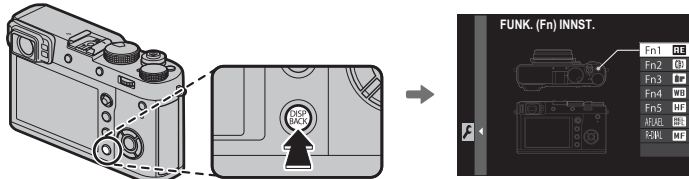

- |                      |                            |                                 |                                     |
|----------------------|----------------------------|---------------------------------|-------------------------------------|
| • BILDESTØRRELSE     | • FOKUSOMRÅDE              | • KONVERTERINGSOBJ.             | • FORH.VIS EKSP./HVTBAL. I MAN.MOD. |
| • BILDEKVALITET      | • FOKUSSJEKK               | • ND-FILTER                     | • FORHÅNDSVIS BILDEEFFEKT           |
| • RAW                | • AF-MODUS                 | • TRÅDLØS KOMMUNIK.             | • KUN AE-LÅS                        |
| • FILMSIMULERING     | • INNST ANSIKT-/ØYEGJENKJ. | • BLITSFUNKSJONINNSTILLING      | • KUN AF-LÅS                        |
| • KORNEFFEKT         | • SELVUTLØSER              | • TTL-LÅS                       | • AE/AF-LÅS                         |
| • DYNAMISK OMFANG    | • LYSMÅLING                | • MODELLERINGSLYS BLITS         | • KONTR.RINGINNST.                  |
| • HVITBALANSE        | • LUKKERTYPE               | • MIK NIVÅJUSTERING             | • AVSPILLING                        |
| • VELGTILPAS. INNST. | • ISO AUTO-INNST.          | • FORHÅNDSVISNING DYBDESKARPHET | • INGEN                             |

- ❖ For å deaktivere den valgte knappen velger du **INGEN**.
- ❖ Du kan også vise alternativer for en av funksjonsknappene ved å trykke og holde knappen. Dette gjelder ikke for knappen som kun **FOKUSSJEKK**, **KUN AE-LÅS**, **KUN AF-LÅS**, og **AE/AF-LÅS** nå er tildelt.
- ❖ Du kan også bestemme funksjonene til de seks funksjonsknappene med **KNAPP-/HJULINNSTILLING > FUNK. (Fn) INNST.** (121).

### ■ TTL-LÅS

Hvis **TTL-LÅS** er valgt, kan du trykke på kontrollen for å låse blitsstyrken i henhold til alternativet som er valgt for **BLITSINNSTILLING > TTL-LÅSEMODUS** (📖 103).

### ■ MODELLERINGSLYS BLITS

Hvis **MODELLERINGSLYS BLITS** velges når en kompatibel sko-montert blitsenhet er tilkoblet, kan du trykke på kontrollen for å prøveutløse blitsen og se etter skygger og liknende (formingsblitz).



# Mer om fotografering og gjennomsyn av bilder

## Modusvalg

### Program AE (P)

For å tillate kameraet å justere både lukkertid og blenderåpning for optimale eksponeringer, stiller du lukkertiden og blenderåpningen på **A**. **P** vil vises i displayet.

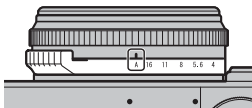

**Blenderåpning:** Velg **A** (auto)



**Lukkerhastighet:** Velg **A** (auto)

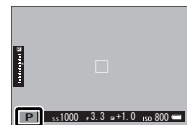

ⓘ Dersom motivet er utenfor kameraets lysmålingspekter, vises "----" ved lukkertids- og blenderåpningsvisningene.

### Programjustering

Dersom ønskelig, kan du dreie det bakre kommandohjulet for å velge andre kombinasjoner av lukkertid og blenderåpning uten å endre eksponering (programjustering). Programjustering er ikke tilgjengelig dersom den påmonterte blitsen støtter TTL auto, eller hvis et autoalternativ er valgt under **BILDEKVALITETSINNSTILLING > DYNAMISK OMFANG** (91). For å avbryte bytte av program, slå av kameraet.

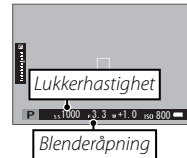

## Lukkerprioritet AE (S)

For å justere lukkertiden manuelt mens du lar kameraet velge blenderåpning for optimal eksponering, stiller du blenderåpningen inn på **A** og bruker lukkertidshjulet. **S** vises på displayet.

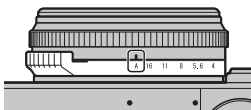

**Blenderåpning:** Velg **A** (auto)



**Lukkerhastighet:** Velg en hastighet



- ❖ Lukkehastighet kan også justeres i intervaller på  $\frac{1}{3}$  EV ved å dreie på det bakre kommandohjulet. Lukkertiden kan justeres selv når utløseren trykkes halvveis ned.
- ① Dersom korrekt eksponering ikke kan oppnås ved valgt lukkertid, vil blenderåpningen vises i rødt når utløseren trykkes halvveis ned. Juster lukkertiden inntil den korrekte eksponeringen er oppnådd.
- ① Dersom motivet er utenfor kameraets lysmålings-spekter, vises "--" ved blenderåpningsvisningen.

**Blender-prioritet AE (A)**

For å justere blenderåpningen manuelt mens du lar kameraet velge lukkertid for optimal eksponering, dreier du lukkertidshjulet til **A** og justerer blenderåpningen som ønsket. **A** vises på displayet.

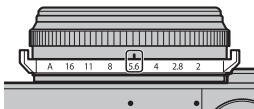

**Blenderåpning:** Velg en blenderåpning



**Lukkerhastighet:** Velg A (auto)

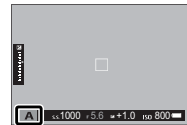

- ❖ Blenderåpningen kan justeres selv når utløseren trykkes halvveis ned.
- ⓘ Dersom korrekt eksponering ikke kan oppnås ved valgt blenderåpning, vil lukkertiden vises i rødt når utløseren trykkes halvveis ned. Juster blenderåpning inntil den korrekte eksponeringen oppnås.
- ⓘ Dersom motivet er utenfor kameraets lysmålingsspekter, vises "--" ved lukkertidsvisningen.

### Forhåndsvisning av dybdeskarphet

Når **FORHÅNDSVISNING DYBDESKARPHET** er tildelt en funksjonsknapp ( 47), kan du blende ned til den valgte blenderåpningen ved å trykke på knappen og forhåndsvisse dybdeskarpheten på displayet.

Hvis både **AF AVSTANDSINDIKATOR** og **MF AVSTANDSINDIKATOR** er valgt på **SKJERMINNSTILLING > TILPASSET BILDE INNST** listen, kan dybdeskarpheten også forhåndsvises ved bruk av dybdeskarphetsindikatoren i standarddisplayet ( 31). Trykk på **DISP/BACK** for å bla igjennom visningsmoduser før standard-indikatorene vises.

- ◆ Bruk alternativet **AF/MF-INNSTILLING > SKALA FOR DYBDESKARPHET** ( 97) for å velge hvordan dybdeskarpheten skal vises. Velg **FILMFORMATGRUNNLAG** for å gjøre det lettere å gjøre praktiske vurderinger av dybdeskarphet for bilder som skal vises som utskrifter og lignende, **PIKSELGRUNNLAG** for å forenkle vurderingen av dybdeskarphet for bilder som skal vises med høy oppløsning på datamaskiner eller andre elektroniske grafikkenheter.

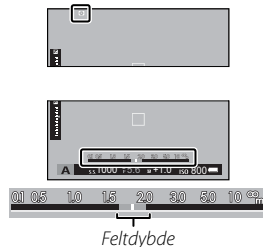

## Manuell eksponering (M)

Kameraets foreslåtte eksponeringsverdi kan endres ved å stille både lukkertiden og blenderåpningen til andre verdier enn **A. M** vises på displayet.

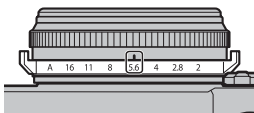

**Blenderåpning:** Velg en blenderåpning

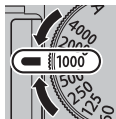

**Lukkerhastighet:** Velg en hastighet

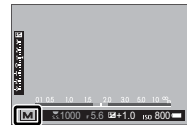

- ❖ Lukkehastighet kan også justeres i intervaller på  $\frac{1}{3}$  EV ved å dreie på det bakre kommandohjulet.
- ❖ Lukkehastigheten og blenderåpningen kan justeres selv når utløseren trykkes halvveis ned.

### **Forhåndsvisning av eksponering**

For å forhåndsvisne eksponeringen på LCD-skjermen, velger du et annet alternativ enn AV under **SKJERMINSTILLING > FORH.VIS EKSP./HVITBAL. I MAN.MOD.** (119). Velg **AV** når du bruker blitsen eller ved andre anledninger der eksponeringen kan endre seg når bildet tas.

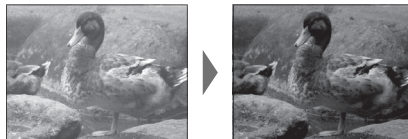

## Digital telekonverterer

Bruk den digitale telekonverteren for å forstørre bildet ytterligere, samtidig som du behandler det for et resultat som er skarpt med høy oppløsning.

**1** Tildel **DIGITAL TELE-KONV.** til kontrollringen (📖 8).

**2** Velg zoomforhold ved bruk av kontrollringen.



Standard (35 mm\*)

\* Tilsvarende 35 mm format



50 mm\*



70 mm\*

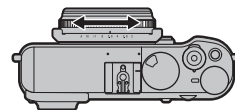

**3** Ta bilder ved det valgte zoom-forholdet.

- ❖ **DIGITAL TELE-KONV.** kan også nås fra opptaksmenyen (📖 100).
- ❖ Zoomvinkler tilgjengelig når en konverteringslinse er festet er 72 og 100 mm for telekonverteringslinser (Telekonvertere) og 41 og 58 mm for vidvinkel konverteringslinser.
- ⓘ Bildekvaliteten synker litt ved **DIGITAL TELE-KONV.** innstillinger på 50 og 70 mm.
- ⓘ Den digitale telekonverteren er ikke tilgjengelig når et RAW-alternativ er valgt for bildekvalitet, og valg av et RAW-alternativ deaktiverer automatisk den digitale telekonvertereren. Den digitale telekonvertereren kan være utilgjengelig i noen moduser.

## Driftsfunksjon

Bruk **DRIVE** (▲)-knappen til å velge driftsmodusen.

- 1 Trykk på **DRIVE** (▲)-knappen for å vise alternativene for driftsfunksjonen.

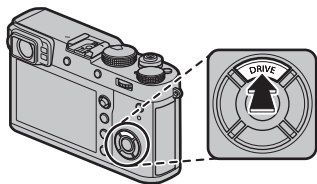

- 2 Trykk valgknappen opp eller ned for å markere en driftsfunksjon.

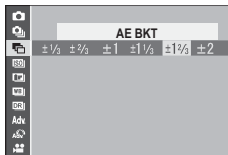

Driftsfunksjon	
<b>STILLBILDE</b>	—
<b>SERIEBILDER</b>	56
<b>AE BKT</b>	57
<b>ISO BKT</b>	
<b>FILMSIMULERING BKT</b>	
<b>HVITBAL. BKT</b>	
<b>DYNAMISK OMFANG BKT</b>	
<b>Adv. MODUS</b>	
<b>PANORAMA</b>	59
<b>MULTIEKSPONERING</b>	61
<b>AVANSERT FILTER</b>	58
<b>FILM</b>	40

- 3 Trykk valgknappen til venstre eller høyre for å velge en innstilling.
  - **Seriemodus (KONTINUERLIG)**: Velg bildefrekvensen.
  - **AE/ISO/WB BKT**: Velg intervaller for alternativ eksponering.
  - **Adv. MODUS**: Velg en modus.
  - **AVANSERT FILTER**: Velg en filtereffekt.
- 4 Trykk på **MENU/OK**.
- 5 Ta bilder.

### **Bildeserie (SERIEBILDER)**

Fang bevegelse i en serie bilder. Kameraet vil ta bilder så lenge utløseren trykkes ned; opptaket avsluttes når utløseren slippes, det maksimale antallet bilder har blitt tatt eller minnekortet er fullt.

- ❖ Bildehastigheten varierer med motivet, lukkertid, følsomhet og fokusfunksjon og kan synke ettersom flere bilder tas.
- ❖ Avhengig av opptaksforholdene, kan det hende at bildefrekvensen reduseres eller blitsen ikke avfyres.
- ❖ Ekstra tid kan være nødvendig for å lagre bildene når opptaket avsluttes.
- ❖ Dersom filnummereringen når 999 før bildeserien er fullført, lagres de gjenværende bildene i en ny mappe (📁 124).
- ❖ Seriefotografering vil ikke starte dersom tilgjengelig plass på minnekortet er utilstrekkelig.

#### **Fokus og eksponering**







For å variere fokus og eksponering med hvert bilde velger du fokusfunksjon **C**; i andre funksjoner avgjøres fokus og eksponering av første bilde i hver serie.

- ① Ved å velge en bildefrekvens på 8 fps i fokusmodus **C**, begrenses valg av fokusrammer (📄 75).
- ① Eksponering og følgefokusytselen kan variere med blenderåpningen, følsomheten og opptaksforholdene.















**Alternative eksponeringer**

Du kan variere innstillingene automatisk over en bildeserie.

Alternativ	Beskrivelse
 <b>AE BKT</b>	Velg en mengde for alternative eksponeringer. Hver gang utløseren trykkes ned, tar kameraet tre bilder: ett med den målte eksponeringsverdien (☞ 62), det andre overeksponert med valgt mengde, og det tredje undereksponert med samme mengde (uansett hvilken mengde du velger, vil ikke eksponeringen overskride eksponeringsmålesystemets grenser).
 <b>ISO ISO BKT</b>	Velg en mengde for alternative eksponeringer. Hver gang lukkeren utløses vil kameraet ta et bilde med nåværende følsomhet (☞ 63) og behandle det for å lage to kopier i tillegg, ett med økt følsomhet og ett med redusert følsomhet av valgt mengde (uansett hvilken mengde du velger, vil ikke følsomheten overskride ISO 12800 eller komme under ISO 200).
 <b>FILMSIMULERING BKT</b>	Hver gang lukkeren utløses, tar kameraet ett bilde og behandler det for å lage kopier med innstillingene som er valgt under  <b>FILMINNSTILLING &gt; FILMSIMULERING BKT</b> (☞ 65, 98).
 <b>HVITBAL. BKT</b>	Velg en mengde for alternative eksponeringer. Hver gang utløseren trykkes ned tar kameraet tre bilder: ett med gjeldende hvitbalanseinnstilling (☞ 66), ett med finjusteringen økt med den valgte mengden og et annet med finjusteringen redusert med den valgte mengden.
 <b>DYNAMISK OMFANG BKT</b>	Hver gang utløseren trykkes ned, tar kameraet tre bilder med forskjellig dynamisk omfang (☞ 91): 100 % for det første, 200 % for det andre, og 400 % for det tredje. Når alternative eksponeringer for dynamisk omfang er på, begrenses følsomheten til minimum ISO 800 (eller til minst ISO 200 til 800 når et autoalternativ er valgt for følsomhet), men den tidligere innstilte følsomheten gjenopprettes når de alternative eksponeringene er ferdige.

**Adv** Avanserte filtre

Ta bilder med filtereffekter.

Filter	Beskrivelse
 <b>LEKEKAMERA</b>	Velg dette for en retro lekekameraeffekt.
 <b>MINIATYR</b>	De øverste og nederste kantene på bildene gjøres uskarpe for å gi en dioramaeffekt.
 <b>POP-FARGE</b>	Lag høykontrastsbilder med mettede farger.
 <b>HIGH-KEY</b>	Lag lyse bilder med lav kontrast.
 <b>LOW-KEY</b>	Lag bilder med jevne mørke toner og kun få områder med høylys.
 <b>DYNAMISK TONE</b>	Dynamisk toneuttrykk brukes for å gi en fantasieffekt.
 <b>MYK FOKUS</b>	Lag bilder med et jevnt mykt toneuttrykk gjennom hele bildet.
 <b>DELVIS FARGE (RØD)</b>	De områder av bildet som er i den valgte fargen, registreres i den fargen. Alle andre områder på bildet registreres i svart og hvitt.
 <b>DELVIS FARGE (ORANSJE)</b>	
 <b>DELVIS FARGE (GUL)</b>	
 <b>DELVIS FARGE (GRØNN)</b>	
 <b>DELVIS FARGE (BLÅ)</b>	
 <b>DELVIS FARGE (LILLA)</b>	

- Avhengig av motivet og kamerainstillingene, kan bildene i noen tilfeller bli kornete eller variere i lysstyrke og nyanse.

## **Panoramaer**

Følg instruksjoner på skjermen for å lage et panorama.

- 1 Velg **Adv.** >  (**PANORAMA**) for drive-modus (55).
- 2 For å velge vinkelomfanget du vil panorere kameraet mens du tar bilder, trykk velgeren til venstre. Marker et omfang og trykk på **MENU/OK**.
- 3 Trykk velgeren mot høyre for å vise mulige panoreringsretninger. Marker en panoreringsretning og trykk på **MENU/OK**.
- 4 Trykk utløseren helt ned for å starte opptaket. Du behøver ikke holde utløseren nede mens bildet tas.

- 5 Panorer kameraet i pilens retning. Opptaket slutter automatisk når kameraet er panorert til panoramaguidens slutt og panoramaet er komplett.



- ◆ Opptaket slutter dersom utløseren trykkes hele veien ned under panoramaopptaket. Det er ikke sikkert at et panorama tas opp dersom utløseren trykkes ned før panoramaet er fullført.

### **For beste resultat**

For best resultater, hold albuene mot siden og beveg kameraet langsomt i en liten sirkel med jevn hastighet, mens du holder kameraet horisontalt, og passer på å kun panore i retningen vist på instruksjonen. Bruk et stativ for beste resultat. Om ønsket resultat ikke oppnås, prøv å panore med en annen hastighet.

- ❶ Panorama lages av flere bilder, og eksponeringen for hele panoramaet bestemmes av det første bildet. Kameraet kan i noen tilfeller ta opp en større eller mindre vinkel enn ønsket, eller være ute av stand til å sy bildene sammen perfekt. Det er ikke sikkert den siste delen av panoramaet tas opp dersom opptaket tar slutt før panoramaet er komplett.
- ❷ Fotograferingen kan avbrytes dersom kameraet panoreres for fort eller for langsomt. Panoreres kameraet i en annen retning enn vist, avbrytes fotograferingen.
- ❸ Det er ikke sikkert ønsket resultat oppnås med motiver i bevegelse, motiver nært kameraet, konstante motiver som himmelen eller en eng, motiver i konstant bevegelse, som bølger og fossefall, eller motiver som har påfallende endringer i lyshet. Panoramaer kan bli uskarpe dersom motivet er i utilstrekkelig belysning.

### **Vise panoramaer**

Ved avspilling på full skjerm kan du bruke det bakre kommandohjulet til å zoome inn eller ut på panoramaer. Alternativt kan du spille av panoramaet ved bruk av velgeren.

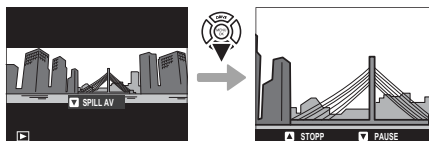

Trykk velgeren ned for å starte avspilling og trykk en gang til for å pause den. Når avspillingen er satt på pause, kan du flytte panoramaet manuelt ved å trykke velgeren mot venstre eller høyre. Vertikale panoramaer flyttes vertikalt, horisontale panoramaer flyttes horisontalt. For å avslutte avspilling på fullskjerm trykker du velgeren opp.

## **Multieksponering**

Lag et fotografi som kombinerer to eksponeringer.



- 1 Velg **Adv.** >  (**MULTIEKSPONERING**) som driftsfunksjon (📖 55).
- 2 Ta det første bildet.
- 3 Trykk på **MENU/OK**. Det første bildet vil overlappes på visningen gjennom objektivet, og du vil bli bedt om å ta det andre bildet.



- ❖ For å gå tilbake til trinn 2 og ta om igjen det første bildet trykker du velgeren til venstre. For å lagre det første opptaket og avslutte uten å lage en multieksponering, trykk på **DISP/BACK**.

- 4 Ta det andre bildet mens du bruker det første bildet som en veiledning.



- 5 Trykk på **MENU/OK** for å lage en multieksponering, eller trykk velgeren opp for å gå tilbake til trinn 4 og ta opp igjen det andre opptaket.



## Eksponeringskompensasjon

Drei eksponeringskompensasjonshjulet for å justere eksponeringen når du fotograferer veldig skarpe, veldig mørke eller høykontrast-motiver. Effekten er synlig i displayet.

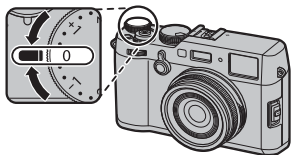

Eksponeringskompensasjonsindikator

Velg positive verdier (+) for å øke eksponeringen



Velg negative verdier (-) for å redusere eksponeringen



- ① Tilgjengelig kompensasjonsmengde varierer med valgt opptaksfunksjon.

### ■ C (egendefinert)

Når du dreier hjulet for eksponeringskompensasjon til **C**, kan du justere eksponeringskompensasjonen ved å dreie på det fremre kommandohjulet.

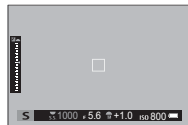

- ❖ Du kan bruke det fremre kommandohjulet til å stille eksponeringskompensasjonen på verdier mellom  $-5$  og  $+5$  EV.
- ❖ Trykk midt på det fremre kommando-hjulet for å veksle mellom eksponeringskompensasjonen og følsomhet (6).

### ● Velge en eksponeringskompensasjonsverdi

- **Motiver i motlys:** Velg verdier fra  $+2/3$  EV til  $+1 1/3$  EV.
- **Høyreflekterende motiver eller scener med veldig skarpt lys** (for eksempel snømarker):  $+1$  EV
- **Scener domineres av himmel:**  $+1$  EV
- **Lyskastermotiver** (spesielt dersom fotografert mot en mørk bakgrunn):  $-2/3$  EV
- **Motiver med lav reflektering** (furutrær eller mørkt løvverk):  $-2/3$  EV



## Følsomhet

"Følsomhet" refererer til kameraets lysfølsomhet. Løft og dreie på lukkehastighet/sensitivitet-hjulet for å velge mellom verdier på 200 og 12800 eller velg **L (100)**, **H (25600)**, eller **H (51200)** for spesielle situasjoner (📖 121). Høyere verdier kan brukes for å redusere uskarphet når det er lite lys, mens lavere verdier tillater lengre lukkertider eller større blenderåpninger ved skarpt lys, men merk at marmorering kan oppstå i bilder tatt med høy følsomhet, særlig ved **H (51200)**, mens valg av **L (100)** reduserer det dynamiske omfanget. Verdier mellom ISO 200 og ISO 6400 anbefales i de fleste situasjoner. Hvis **A** er valgt, justerer kameraet automatisk følsomheten i henhold til opptaksforholdene, avhengig av alternativet som er valgt under **FILMINNSTILLING > ISO AUTO-INNST.** (📖 100). Velg mellom **AUTO 1**, **AUTO 2** og **AUTO 3**.

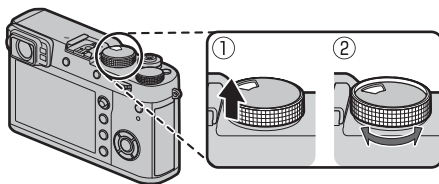



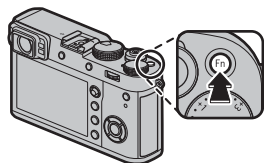

- ❖ Hvis **KOMMANDO** er valgt under **KNAPP-/HJULINNSTILLING > ISO-HJULINNST.(A)** (📖 121), kan følsomhet også justeres ved å stille inn følsomheten til **A** og dreie det fremre kommando-hjulet.
- ❖ Følsomheten nullstilles ikke når kameraet slås av.

## Lysmåling

Velg hvordan kameraet skal måle eksponeringen. Trykk på funksjonsknappen **(Fn1)** for å vise alternativene som vises nedenfor, trykk deretter valgknappen opp eller ned for å markere et alternativ og trykk på **MENU/OK** for å velge.



- ① Det valgte alternativet aktiveres bare når **AF/MF-INNSTILLING > INNST ANSIKT-/ØYEGJENKJ.** er av (📖 95).

Modus	Beskrivelse
 (MULTI)	Kameraet bestemmer øyeblikkelig eksponeringen basert på en analyse av komposisjon, farge og lysfordeling. Anbefales i de fleste situasjoner.
 (SENTERAVVEID)	Kameraet måler hele bildet men gir størst fekt til området i sentrum.
 (SPOT)	Kameraet måler lysforholdene på et område midt i bildet, som motsvarer 2% av bildefeltet. Anbefales med motiver i motlys og i andre tilfeller der bakgrunnen er mye lysere eller mørkere enn hovedmotivet.
 (MIDDELS)	Eksponeringen settes som et gjennomsnitt av hele bildet. Sørger for stabil eksponering over flere bilder med samme belysning, og er spesielt effektivt for landskap og portretter med motiver kledd i svart eller hvitt.

- 🔍 Du kan også vise alternativer for lysmåling via **FILMINNSTILLING > LYSMÅLING** (📖 98).



## Filmsimulering

Simuler effektene av forskjellige typer film, inkludert svart-hvitt (med eller uten fargefilter). Trykk på funksjonsknappen (**Fn3**) for å vise alternativene som vises nedenfor, trykk deretter valgknappen opp eller ned for å markere et alternativ og trykk på **MENU/OK** for å velge.

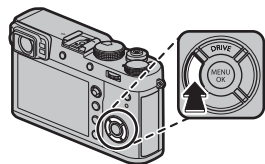

Alternativ	Beskrivelse
(PROVIA/STANDARD)	Standard reproduksjon av farger. Passer til et stort utvalg av motiver, fra portretter til landskap.
(Velvia/LEVENDE)	En høykontrastpalett med mettede farger, som passer til naturbilder.
(ASTIA/MYK)	Forbedrer fargetonene for hudnyanser i portretter samtidig som klare blåfarger beholdes hos himmel i dagslys. Anbefales for utendørs portrettfotografering.
(CLASSIC CHROME)	Myk farge og forbedret skyggekontrast for et rolig uttrykk.
(PRO Neg. Hi)	Gir litt bedre kontrast enn  (PRO Neg. Std). Anbefales for utendørs portrettfotografering.
(PRO Neg. Std)	En palett med myke toner. Disse fargetonene gir bedre fargetoner i huden, og er et godt valg for portrettfotografering i studio.
(ACROS) *	Ta svart-hvitt-bilder med rik nyansering og enestående skarphet. Tilgjengelig med gule ( <b>Ye</b> ), røde ( <b>R</b> ) og grønne ( <b>G</b> ) filtre.
(MONOKROM) *	Tar bilder i standard svart/hvitt. Tilgjengelig med gule ( <b>Ye</b> ), røde ( <b>R</b> ) og grønne ( <b>G</b> ) filtre.
(SEPIA)	Tar bilder i sepia.

\* Filtre utdyper gråtoner som tilsvarer nyanser som er komplementære til den valgte fargen. Det gule (**Ye**) filteret utdyper lilla og blå toner, mens det røde (**R**) filteret utdyper blå og grønne toner. Det grønne (**G**) filteret utdyper røde og brune fargetoner, inkludert hudtoner, som gjør det til et godt valg for portretter.

- ♦ Filmsimuleringsalternativene kan kombineres med tone- og skarphetinnstillinger (📖 91, 92).
- ♦ Du kan også vise alternativer for filmsimulering med **📖 BILDEKVALITETSINNSTILLING > FILMSIMULERING** (📖 91).

## Hvitbalanse

For naturlige farger velger du et hvitbalansealternativ som passer til lyskilden. Trykk på funksjonsknappen (**Fn4**) for å vise alternativene som vises nedenfor, trykk deretter valgknappen opp eller ned for å markere et alternativ og trykk på **MENU/OK** for å velge.

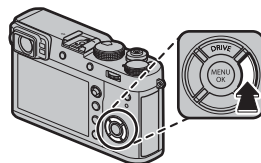

Alternativ	Beskrivelse
<b>AUTO</b>	Hvitbalansen justeres automatisk.
1	Mål en verdi for hvitbalanse (86 67).
2	
3	
	Velges dette alternativet, vises en liste med fargetemperaturer (86 67). Marker en temperatur og trykk på <b>MENU/OK</b> for å velge det markerte alternativet og vise dialogboksen for finjustering.

Alternativ	Beskrivelse
	For motiver i direkte sollys.
	For motiver i skyggen.
	Bruk med "dagslys"-fluorescerende lys.
	Bruk med "varmt hvitt"-fluorescerende lys.
	Bruk med "kjølig hvitt"-fluorescerende lys.
	Bruk med levende lys.
	Reduserer blåskjæret som er typisk i forbindelse med undervannsbelysning.



- ❖ Hvitbalansen justeres for blits kun i **AUTO**- og -modus. Slå blitsen av ved bruk av andre hvitbalanse-alternativer (86 82).
- ❖ Resultatene varierer med bildeomgivelsene. Vis bildet etter fotografering for å sjekke fargene.
- ❖ Du kan også vise alternativer for hvitbalanse med **BILDEKVALITETSINNSTILLING > HVITBALANSE** (86 91).

### Egendefinert hvitbalanse

Velg  for å justere hvitbalansen for uvanlige belysningsforhold. Målealternativene for hvitbalanse vises. Komponer et hvitt motiv slik at det fyller skjermbildet, trykk utløseren helt ned for å måle hvitbalansen (for å velge siste egen-definerte verdi uten å måle hvitbalansen, trykk på **DISP/BACK** eller trykk på **MENU/OK** for å velge seneste verdi og vise dialogen for finjustering).

- **Dersom "Fullført!" vises**, trykk på **MENU/OK** for å stille hvitbalansen på den målte verdien.
- **Dersom "UNDER" vises**, hev eksponeringskompensasjonen ( 62), og prøv igjen.
- **Dersom "OVER" vises**, senk eksponeringskompensasjonen ( 62), og prøv igjen.

### Fargetemperatur

Fargetemperatur er et objektivt mål på fargen til en lyskilde, uttrykt i Kelvin (K). Lyskilder med en fargetemperatur nært direkte sollys framstår som hvite; lyskilder med lavere fargetemperatur har et gul eller rødt fargeskjær, mens de med høyere fargetemperatur har et skjær av blått. Du kan matche lyskildens fargetemperatur som vist i følgende tabell, eller velge alternativer som avviker klart fra lyskildens farge for å gjøre bildene "varmere" eller "kaldere".

◀ Velg denne for rødere lyskilder  
eller "kaldere" bilder

Velg denne for blåere lyskilder  
eller "varmere" bilder ▶

2000 K  
Stearinlys

5000 K  
Direkte sollys

15000 K  
Blå himmel

*Soloppgang/solnedgang*

*Skygge*

## Fokusfunksjon

Bruk velgeren for fokusfunksjon for å velge hvordan kameraet skal fokusere (merk at uavhengig av hvilken innstilling man velger, vil manuell fokus bli brukt når objektivet er i manuell fokusfunksjon).

- **S** (enkel AF): Fokus låses når utløseren trykkes halvveis ned. Velg for stiltestående motiver.
- **C** (kontinuerlig AF): Fokus justeres kontinuerlig for å gjenspeile endringer i avstanden til motivet mens utløseren er trykket halvveis ned. Brukes til motiver i bevegelse. Øyedeteksjons-AF er ikke tilgjengelig.
- **M** (manuell): Fokuser manuelt ved hjelp av objektivets fokusring. Roter ringen til venstre for å redusere fokusavstanden, til høyre for å øke den. Den manuelle fokusindikatoren viser hvor godt fokusavstanden passer til avstanden til motivet i fokusrammen (den hvite linjen indikerer fokusavstanden, den blå linjen dybdeskarpheten, eller med andre ord, avstanden foran og bak fokuspunktet som synes å være i fokus); du kan også sjekke fokus visuelt i den elektroniske søkeren eller på LCD-skjermen. Velg for manuell fokuskontroll, eller i situasjoner der kameraet ikke klarer å fokusere med autofokus (📖 81).

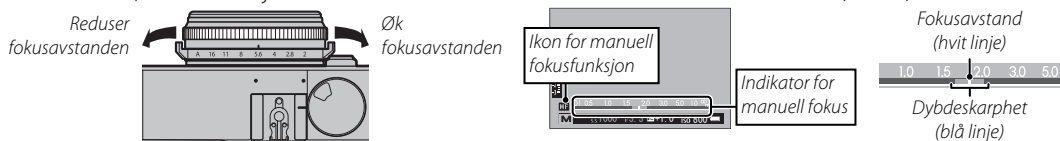
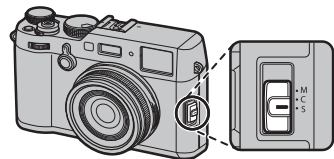

- Bruk **📄 KNAPP-/HJULINNSTILLING > FOKUSRING** (📖 122) til å snu rotasjonsretningen til fokusringen.
- For å bruke autofokus til å fokusere på motivet i valgt fokusområde (📖 72), trykker du på **AEL/AFL**-knappen (størrelsen på fokusområdet kan velges med bakre kommando-hjulet). I manuell fokusmodus kan du bruke denne funksjonen til å hurtig fokusere på et valgt motiv ved bruk av enten enkel eller kontinuerlig AF i henhold til alternativet valgt for **📄 AF/MF-INNSTILLING > ØYEBLIKKS-AF-INNST** (📖 96).
- Bruk **📄 KNAPP-/HJULINNSTILLING > FUNK. (Fn) INNST.** for endring av rollen til **AEL/AFL**-knappen eller benytte den originale funksjonen til andre kontroller.

- ❖ Kameraet kan vise fokusavstanden i meter eller fot. Bruk **SKJERMINNSTILLING > FOKUSAVSTAND** (📖 120) for å velge enhetene som skal brukes.
- ❖ Hvis **PÅ** er valgt under **AF/MF-INNSTILLING > PRE-AF** (📖 94), justeres fokus kontinuerlig med eksponeringsmodus **S** og **C**, selv når du ikke trykker ned utløseren.

## ■ Fokusindikatoren

Fokusindikatoren lyser grønt når motivet er i fokus og blinker hvitt når kameraet ikke er i stand til å fokusere. Parentes (" ( )") indikerer at kameraet fokuserer og vises kontinuerlig i modusen **C**. **MF** vises i manuell fokusmodus.



Fokusindikator

## ● Kontrollere fokus

For å zoome inn på gjeldende fokusområde (📖 72) for nøyaktig fokusering, trykker du på midten av bakre kommandohjul. Trykk midt på bakre kommandohjul igjen for å avbryte zoom. I manuell fokusfunksjon kan zoom justeres ved å dreie det bakre kommandohjulet når

**STANDARD** eller **FOKUSTOPPMERKING** er valgt for **AF/MF-INNSTILLING > MF-HJELP** (📖 96), mens dersom **PÅ** er valgt for **AF/MF-INNSTILLING > FOKUSSJEKK** (📖 96), vil kameraet automatisk zoome inn på det valgte fokusområdet når du dreier på fokusringen. Fokuszoom er ikke tilgjengelig i fokusmodus **C** eller når **AF/MF-INNSTILLING > PRE-AF** (📖 94) er på, eller et annet alternativ enn **ENKELT PUNKT** er valgt for **AF-MODUS** (📖 71).



- ❖ Bruk **KNAPP-/HJULINNSTILLING > FUNK. (Fn) INNST.** for å endre den funksjonen som skal utføres av midten av kommandohjulet eller benytte original til en annen funksjon.

## ■ MF-hjelp

Alternativet  **AF/MF-INNSTILLING > MF-HJELP** (📖 96) kan brukes til å kontrollere fokuset når bilder komponeres på LCD-skjermen eller i den elektroniske søkeren i manuell fokusmodus.

🔍 **MF-HJELP**-menyen kan vises ved å trykke og holde ned midten av bakre kommandohjul.

Følgende alternativer er tilgjengelige:

- **FOKUSTOPPMERKING:** Markerer høykontrast konturer. Roter fokusringen til motivet er markert.
- **DIGITALT DELT BILDE:** Viser et delt bilde i midten av bildet. Komponer motivet i området til det delte bildet og roter fokusringen til de tre delene av det delte bildet er korrekt justert.

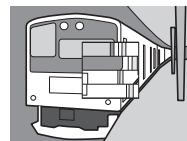

**Autofokusalternativer (AF-modus)**

For å velge AF-modus for fokusmoduser **S** og **C** trykker du på funksjonsknappen (**Fn5**) for å vise alternativene som vises nedenfor, trykk deretter velgeren opp eller ned for å markere et alternativ og trykk på **MENU/OK** for å velge.

- **ENKELT PUNKT:** Kameraet fokuserer på motivet i det valgte fokuspunktet (📖 73). Du kan velge hvor mange fokuspunkter som skal være tilgjengelig med **AF/MF-INNSTILLING > ANTALL FOKUSPUNKTER** (📖 94). Bruk for nøyaktig fokus på et valgt motiv.
  - **SONE:** Kameraet fokuserer på motivet i den valgte fokussonen (📖 74). Fokussoner inkluderer flere fokuspunkter (7×7, 5×5 eller 3×3), noe som gjør det enklere å fokusere på motiver som er i bevegelse.
  - **BRED/SPORING:** I fokusmodus **C** følger kameraet fokus på motivet i de valgte fokuspunktene når utløseren trykkes halvveis ned (📖 75). I fokusmodus **S** fokuserer kameraet automatisk på høykontrast-motiver; områdene i fokus vises på displayet. Det kan hende at kameraet ikke er i stand til å fokusere på små gjenstander eller motiver som beveger seg hurtig.
- ◆ Du kan også vise alternativer for AF-modus med **AF/MF-INNSTILLING > AF-MODUS** (📖 94).

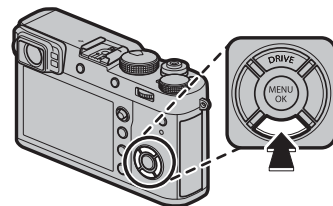

## **Fokuspunktvalg**

Bruk fokusstikken (fokusspak) til å velge fokuspunktet for autofokus. Prosedyren for valg av fokuspunkter varierer med alternativet som er valgt for AF-modus (📖 71).

🔍 Valg av fokusområde kan også brukes til å velge fokuspunktet for manuell fokusering og fokuszoom.

Bruk fokusstikken til å plassere fokusrammen, eller trykk midt på stikken for å gå tilbake til det midtre fokuspunktet.

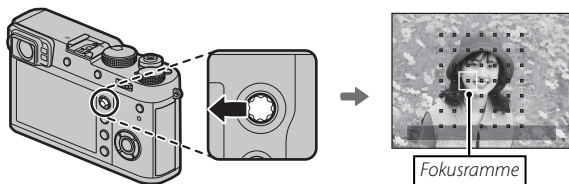

### **Tilgjengelige fokuspunkter**

TTL kontrastgjenkjenkende AF tilbyr flere fokuspunkter enn intelligent hybrid AF, som kombinerer fasesdeteksjon med TTL kontrastgjenkjenkende AF.

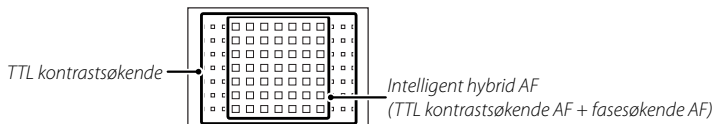



## Skjermvisning av fokuspunkt

Du kan bruke fokusstikken (fokusspaken) til å vise tilgjengelige fokuspunkter.

🔍 Du kan også vise valg av fokusområde med **AF/MF-INNSTILLING > FOKUSOMRÅDE** (📖 94).

### ■ Enkelt punkt AF

Trykk midt på fokusstikken for å vise fokuspunktene ("□") og fokusrammen. Bruk stikken til å plassere fokusrammen over det ønskede fokuspunktet, eller trykk midt på stikken for å gå tilbake til det midtre punktet.

Drei på bakre kommandohjul for å velge størrelsen på fokusrammen. Vri hjulet mot venstre for å redusere rammen med inntil 50 %, mot høyre for å øke størrelsen med inntil 150 %, eller trykk på midten av hjulet for å gjenopprette bilderammen til sin originalstørrelse. Trykk på **MENU/OK** for å aktivere valget ditt.

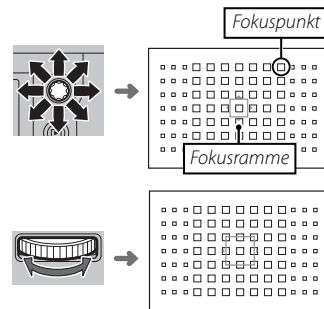

## ■ Sone AF

Trykk midt på fokusstikken for å vise fokussonen. Bruk stikken til å plassere sonen, eller trykk midt på stikken for å gå tilbake til sonen i midten av skjermvisningen.

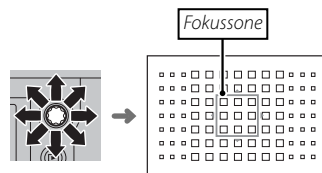

Drei bakre kommandohjul for å velge antall fokusrammer i sonen. Drei hjulet til høyre for å gå gjennom sonestørrelser i rekkefølgen 3×3, 5×5, 7×7, 3×3. ..., til venstre for å gå gjennom sonestørrelser i motsatt rekkefølge, eller trykk på midten av hjulet for å velge sonestørrelsen 3×3. Trykk på **MENU/OK** for å aktivere valget ditt.



## ■ Følgfokus (Kun fokusmodus C)

Trykk midt på fokusstikken for å vise fokusrammen. Bruk stikken til å plassere fokusrammen, eller trykk midt på stikken for å gå tilbake til rammen i midten av skjermvisningen. Trykk på **MENU/OK** for å aktivere valget ditt. Kameraet vil spre fokus på motivet mens utløseren er trykket halvveis ned.

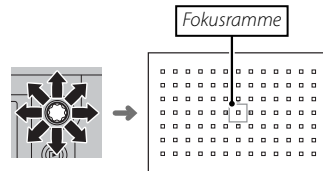

① Manuelt valg av fokusramme er ikke tilgjengelig når bred/sporing er valgt i fokusmodus **S**.

## ● Valg av fokusramme for seriemodus

Når en bildefrekvens på 8 fps er valgt for drive-modus, er antallet valg av fokusrammer tilgjengelig i fokusmodus **C** redusert.

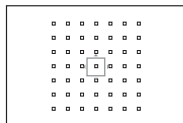

*Enkelt punkt*

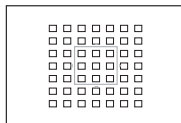

*Sone*

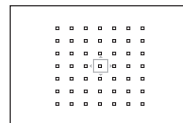

*Bred/sporing*

## Lang eksponeringstid (T/B)

Velg en lukkertid for **T** (tid) eller **B** (lyspære) for lang eksponeringstid.

- ♦ Det anbefales å bruke et stativ for å unngå kamerabevegelse under eksponeringen.
- ♦ For å redusere "støy" (flekker) i bilder med lang eksponeringstid, velg **PÅ** under **BILDEKVALITETSINNSTILLING > LANG EKSPONERING** (92). Merk at dette kan øke tiden som er nødvendig til å lagre bilder etter opptak.

### Tid (T)

**1** Drei lukkertidshjulet til **T**.



**2** Vri på det bakre kommandohjulet for å velge lukkerhastighet.



**3** Trykk utløseren helt ned for å ta et bilde med den valgte lukkertiden. En nedtellingstimer vises i displayet under eksponeringen.



### Lyspære (B)

**1** Drei lukkertidshjulet til **B**.



**2** Trykk utløseren helt ned. Lukkeren holdes åpen i opp til 60 minutter mens utløseren trykkes ned. Displayet viser tiden som har gått siden eksponeringen startet.



- ♦ Hvis du velger en blenderåpning på **A** settes lukkertiden til 30s.

## **Bruke en fjernutløser**

En fjernutløser RR-90 (ekstrautstyr) kan benyttes for lange eksponeringer. Se bruksanvisningen som følger med RR-90 for mer informasjon.

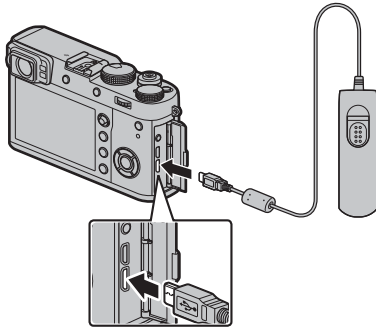

### **Tredjeparts fjernutløsere**

Elektroniske fjernutløsere fra tredjeparts forhandlere kan kobles til via mikrofon-/fjernutløserkontakten. En bekreftelsesdialogboks vises når en tredjepartsutløser kobles til; trykk på **MENU/OK** og velg **FJERN** for **MIK/FJERNUTLØSN.**

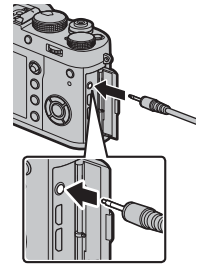

SJEKK MIK/FJERNUTLØSNINGS-  
INNSTILLINGEN

**MIK** STILL **FJERN** HOPP OVER

## Selvutløseren

Bruk selvutløseren til selvportretter, eller for å motvirke uskarphet på grunn av ustødig kamera.

- 1 Trykk på **MENU/OK** i fotomodus for å vise fotomenyen.

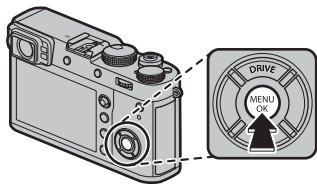

- 2 Velg fanen **FILMINNSTILLING** (89), marker **SELVUTLØSER** og trykk på **MENU/OK**.

- 3 Trykk velgeren opp eller ned for å markere ønsket alternativ og trykk på **MENU/OK** for å velge.

Alternativ	Beskrivelse
<b>2 SEK</b>	Lukkeren utløses to sekunder etter at utløseren trykkes ned. Bruk til å redusere uskarphet som skyldes kamerabevegelse når utløseren trykkes ned.
<b>10 SEK</b>	Lukkeren utløses ti sekunder etter at utløseren trykkes ned. Bruk til bilder der du ønsker å være med selv.
<b>AV</b>	Selvutløser av.

- 4 Trykk utløseren halvveis ned for å fokusere.

- ① Stå bak kameraet når du bruker utløseren. Står du foran objektivet, kan du forstyrre fokus og eksponering.

- 5 Trykk utløseren resten av veien ned for å starte nedtellingen. Visningen på skjermen viser antall sekunder som gjenstår før bildet tas. For å stoppe nedtellingen før bildet tas, kan du trykke på **DISP/BACK**.

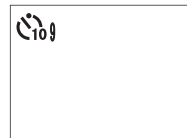

Selvutløserlampen foran på kameraet vil blinke rett før bildet tas. Dersom to-sekunders selvutløser er valgt, vil selvutløserlampen blinke etter som kameraet teller ned.

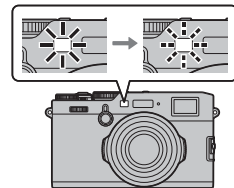

- ☛ Selvutløseren slår seg av automatisk når kameraet slås av.

## Fotografering med intervallutløser

Følg trinnene nedenfor for å konfigurere kameraet til å ta fotografier automatisk med et forhåndsinnstilt intervall.

- 1 Trykk på **MENU/OK** i opptaksmodus for å vise opptaksmenyen. Velg fanen **FILMINNSTILLING** (📖 89), marker **INTERVALLOPPTAK** og trykk på **MENU/OK**.

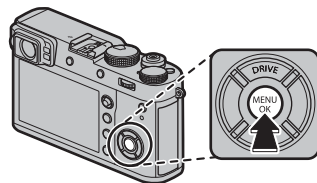

- 2 Bruk velgeren til å velge intervall og antall bilder. Trykk på **MENU/OK** for å gå videre.

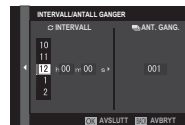

- 3 Bruk velgeren for å velge starttidspunktet og trykk deretter på **MENU/OK**. Opptaket vil starte automatisk.

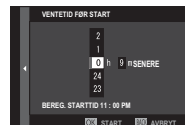

- ⓘ Fotografering med intervallutløser kan ikke brukes med en lukkertid på **B** (lyspære) eller under fotografering med multieksposering. I serieopptaksmodus vil kun ett bilde tas hver gang lukkeren utløses.
- 🔧 Bruk av stativ anbefales.
- 🔧 Kontroller batterinivået før du starter. Vi anbefaler at du bruker en vekselstrømadapter AC-9V og en likestrømkobling CP-W126 (begge er ekstrautstyr).
- 🔧 Displayet slår seg av mellom bildene og tenkes noen få sekunder før neste bilde tas. Visningen kan aktiveres når som helst ved at du trykker på utløseren.

## Fokus-/eksponeringslås

For å komponere fotografier med motiver utenfor sentrum:

- 1 Fokuser:** Posisjoner fokusrammen over motivet, og trykk utløseren halvveis ned for å låse fokus og eksponering. Fokus og eksponering forblir låst så lenge utløseren er trykket halvveis ned (AF/AE-lås).



- ◆ **AEL/AFL**-knappen. Rollen **AEL/AFL**-knappen spiller, kan velges ved hjelp av **KNAPP-/HJULINNSTILLING > FUNK. (Fn) INNST.** (☞ 47): velg mellom **KUN AE-LÅS** (hvis du trykker på **AEL/AFL** låses eksponering men ikke fokus), **KUN AF-LÅS** (trykk **AEL/AFL** for å låse fokusering men ikke fokusering), og trykk **AE/AF-LÅS** (trykk **AEL/AFL** for å låse både fokusering og eksponering).

- 2 Omkomponer bildet:** Hold utløserknappen trykket halvveis ned eller hold **AEL/AFL**- trykket inn.

- ◆ Fokus og/eller eksponering forblir låst så lenge **AEL/AFL**-knappen trykkes ned, uavhengig av om utløseren trykkes halvveis ned. Hvis **AE/AF-LÅS PÅ/AV-BR.** er valgt som **KNAPP-/HJULINNSTILLING > AE/AF-LÅSEMODUS** (☞ 122), låses fokus og/eller eksponering når knappen trykkes ned og forblir låst til knappen trykkes ned igjen.



- 3 Ta bildet:** Trykk utløseren helt ned.





 **Autofokus**

Selv om kameraet er utstyrt med et høypresisjons autofokussystem, kan det være ute av stand til å fokusere på motivene nevnt under.

- Svært glinsende motiver, som speil eller bilkarosserier.
- Motiver som fotograferes gjennom et vindu eller en annen reflekterende overflate.
- Mørke motiver, og motiver som absorberer lys, slik som hår eller pels.
- Flyktige motiver, slik som røyk eller flammer.
- Motiver som har liten kontrast mot bakgrunnen.
- Motiver som er stilt opp foran eller bak et høykontrastobjekt som også er i fokusrammen (for eksempel et motiv som er fotografert mot en bakgrunn av elementer med høy kontrast).

## Fotografering med blits

Bruk den innebygde blitsen til å gi ytterligere lys når du tar bilder om natten eller innendørs i lite lys.

- 1 Velg **BLITSINNSTILLING** i opptaksmenyen og, etter at du har bekreftet at **PÅ** er valgt for **Innebygd blits**, velger du **BLITSFUNKSJONINNSTILLING** for å vise alternativer for blits.



- 1 Å velge **AV** for **Innebygd blits** deaktiverer innebygd blits.

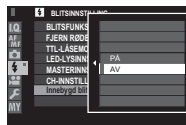

- 2 Marker elementer ved bruk av velgeren og dreii det bakre kommandohjulet for å endre den markerte innstillingen.



- 3 Trykk på **DISP/BACK** for å aktivere innstillingen.

- 1 Blitsen avfyres ikke ved bruk av visse innstillinger, for eksempel i panoramamodus eller når du bruker den elektroniske lukkeren.
- 1 Velg kortere lukkerhastigheter enn  $\frac{1}{2000}$  når du bruker blitsen med eksponeringskontroll **S** (lukkerprioritert AE) eller manuell (**M**).

- Blitsen utløses ikke dersom **AV** er valgt for **LYD OG BLITS** i **BRUKERINNSTILLING** menyen er valgt.
- I TTL-modus kan blitsen utløses opptil flere ganger for hvert enkelt bilde. Ikke flytt kameraet før bildet er tatt.
- Valgfrie solblendere er ikke anbefalt for bruk med innebygd blits siden de kan kaste skygger som forårsaker vignettering.

### Fjern røde øyne

Fjerning av røde øyne er tilgjengelig når et annet alternativ enn **AV** er valgt for **BLITSINNSTILLING > FJERN RØDE ØYNE** og **AF/MF-INNSTILLING > INNST ANSIKT/ØYEGJENKJ.** er **PÅ**. Fjerning av røde øyne reduserer effekten av "røde øyne" som oppstår når lys fra blitsen reflekteres fra motivets netthinne.

### Blitssynkroniseringshastighet

Blitsen vil synkroniseres med lukkeren ved en lukkertid på  $\frac{1}{2000}$  s eller lengre.

### Eksterne blitsheter

Kameraet kan også brukes med eksterne FUJIFILM-blitsheter (ekstrautstyr) festet i blitsskoen (141). Ikke bruk tredjeparts blitsheter som legger mer enn 300V på kameraets blitssko.

**BLITSFUNKSJONINNSTILLING**

Følgende alternativer er tilgjengelige med innebygd blits:

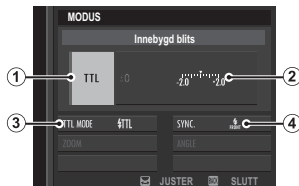

- ① **Blitskontrollmodus:** Velg mellom følgende alternativer.
  - **TTL (TTL):** TTL-modus. Juster blitzkompensasjon (②) og velg en blitsmodus (③).
  - **M (M):** Blitsen avfyres ved blitsstyrken du har valgt (②), uavhengig av motivets lysstyrke eller kamerainnstillinger. Styrken er uttrykt i brøkdeler av full styrke fra  $\frac{1}{2}$  til  $\frac{1}{64}$ . Det er ikke sikkert ønsket resultat oppnås ved lavere verdier hvis de overstiger grenseverdiene til blitskontrollsystemet. Ta et testbilde og kontroller resultatene.
  - **☑ (KOMMANDØR):** Velg om blitsen skal brukes til å styre de fjernstyrte synkroniserte blitsene, for eksempel som en del av et studioblitsystem.
  - **☑ OFF (OFF):** Blitsen utløses ikke.
- ② **Blitskompensasjon/utgang:** Juster blitsstyrken. Tilgjengelige alternativer varierer med blitskontrollmodusen (①).

- ③ **Blitsmodus (TTL):** Velg en blitsmodus for TTL-blitskontroll. Tilgjengelige alternativer varierer med opptaksmodus (**P**, **S**, **A**, eller **M**) er valgt.
  - **fTTL (BLITZ AUTO):** Blitsen avfyres bare ved behov. Blitsstyrken justeres i henhold til motivets lysstyrke. Dersom et -ikon vises når utløseren trykkes halvveis ned, vil blitsen avfyres når bildet blir tatt.
  - **fTTL (STANDARD):** Blitsen avfyres for hvert bilde hvis det er mulig. Blitsstyrken blir justert i henhold til motivets lysstyrke. Blitsen avfyres ikke hvis den ikke er fullstendig oppladet når du utløser lukkeren.
  - **fTTL SLOW (LANGSOM SYNK.):** Kombiner blitsen med lav lukkerhastighet når du fotograferer portrettmotiver med et nattlandskap som bakgrunn. Blitsen avfyres ikke hvis den ikke er fullstendig oppladet når du utløser lukkeren.
- ④ **Synkr.:** Velg om blitsen skal avfyres rett etter at lukkeren åpnes (**FRONT/FØRSTE GARDIN**) eller rett før den lukkes (**REAR/ANDRE GARDIN**). **FØRSTE GARDIN** anbefales i de fleste tilfeller.

## Ta opp bilder i RAW-format

For å ta opp rå, ubehandlet data fra kameraets bildebrikke, kan du velge et **RAW**-alternativ for bildekvalitet i opptaksmenyen som beskrevet nedenfor. Du kan opprette JPEG-kopier av RAW-bilder ved hjelp av **AVSPILLINGSMENY > RAW-KONVERTERING**. Alternativt kan du vise RAW-bilder på en datamaskin ved hjelp av RAW FILE CONVERTER EX 2.0-applikasjonen (📖 85, 132).

- 1 Trykk på **MENU/OK** i opptaksmodus for å vise opptaksmenyen. Velg fanen **BILDEKVALITETSINNSTILLING** (📖 89), marker **BILDEKVALITET** (📖 90) og trykk på **MENU/OK**.
- 2 Marker et alternativ og trykk på **MENU/OK**. Velg **RAW** for å bare ta RAW-bilder, eller **FINE+RAW** eller **NORMAL+RAW** for å lagre en JPEG-kopi sammen med RAW-bildene. **FINE+RAW** bruker lavere JPEG-komprimeringsrater for JPEG-bilder av høyere kvalitet, mens **NORMAL+RAW** bruker høyere JPEG-komprimeringsrater for å øke antallet bilder som kan lagres.

### Funksjonsknappene

For å veksle RAW-bildekvalitet på eller av for et enkeltbilde, kan du tildele **RAW** til en funksjonsknapp (📖 47). Hvis et JPEG-alternativ er valgt for bildekvalitet, velges det tilsvarende alternativet RAW+JPEG når du trykker på knappen. Hvis alternativet RAW+JPEG er valgt, velges det tilsvarende alternativet JPEG når du trykker på knappen, mens hvis **RAW** er valgt, så velges **FINE**. Kameraet går tilbake til forrige innstilling dersom du tar et bilde eller trykker på knappen igjen.

## Lage JPEG-kopier av RAW-bilder

RAW-bilder lagrer informasjon om kamerainnstillingene separat fra data samlet inn fra kameraets bildebrikke. Ved hjelp av **AVSPILLINGSMENY > RAW-KONVERTERING** (📖 109), kan du opprette JPEG-kopier av RAW-bilder med flere innstillingsalternativer som er listet opp nedenfor. De originale bildedataene påvirkes ikke, slik at ett enkelt RAW-bilde kan behandles på mange forskjellige måter.

- 1 Trykk på **MENU/OK** under avspilling for å vise avspillingsmenyen, trykk deretter velgeren opp eller ned for å markere **AVSPILLINGSMENY > RAW-KONVERTERING** (📖 108) og trykk på **MENU/OK** for å vise innstillingene listet opp i tabellen til høyre.

🔍 Disse alternativene kan også vises ved å trykke på **Q**-knappen under avspilling.

- 2 Trykk velgeren opp eller ned for å markere en innstilling, og trykk velgeren til høyre for å velge den. Trykk velgeren opp eller ned for å markere ønsket alternativ, og trykk på **MENU/OK** for å velge det og gå tilbake til innstillingslisten. Gjenta dette trinnet for å justere andre innstillinger.



- 3 Trykk på **Q**-knappen for å forhåndsvisse JPEG-kopien, og trykk på **MENU/OK** for å lagre den.

Innstilling	Beskrivelse
<b>TILBAKESTILLER OPPTAKSINNST</b>	Oppretter en JPEG-kopi med innstillingene som var i kraft da bildet ble tatt.
<b>ØKE/MINSKE FØLSOMHETEN</b>	Juster eksponering med -1 EV til +3 EV i trinn på 1/3 EV.
<b>DYNAMISK OMFANG</b>	Øk detaljer i høylys for naturlig kontrast (📖 91).
<b>FILMSIMULERING</b>	Simuler effektene hos forskjellige filmtyper (📖 65).
<b>KORNEFFEKT</b>	Legg til en filmorienteringseffekt (📖 91).
<b>HVTBALANSE</b>	Juster hvitbalansen (📖 66).
<b>HVTBALANSE JUSTERING</b>	Finjuster hvitbalansen (📖 66).
<b>HØYLYS NIVÅ</b>	Juster høylysområder (📖 91).
<b>SKYGGJE NIVÅ</b>	Juster skygger (📖 91).
<b>FARGE</b>	Juster fargetettheten (📖 92).
<b>SKARPHET</b>	Gjør konturer skarpere eller mykere (📖 92).
<b>STØYREDUSERING</b>	Behandle kopien for å redusere marmorering (📖 92).
<b>FARGEROM</b>	Velg fargerommet som skal brukes for fargerproduksjon (📖 92).

## Lagre innstillinger

Du kan lagre opptil 7 sett med egendefinerte kamerainnstillinger for situasjoner som inntreffer ofte. Du kan finne lagrede innstillinger med **BILDEKVALITETSINNSTILLING > VELG TILPAS. INNST.** (89).

- 1 Trykk på **MENU/OK** i opptaksmodus for å vise opptaksmenyen. Velg fanen **BILDEKVALITETSINNSTILLING** (89), marker **ENDRE/LAGRE TILPAS. INNST.** (93) og trykk på **MENU/OK**.

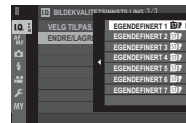

- 2 Marker en bank for tilpassete innstillinger og trykk på **MENU/OK** for å velge. Juster følgende som ønsket, og trykk på **DISP/BACK** når justeringene er fullført: **DYNAMISK OMFANG, FILMSIMULERING, KORNEFFEKT, HVITBALANSE, HØYLYS NIVÅ, SKYGGJE NIVÅ, FARGE, SKARPHET** og **STØYREDUSERING**.





- ◆ For å erstatte innstillingene i den valgte banken med de nåværende innstillingene på kameraet, velg **LAGRE AKT. INNST.** og trykk på **MENU/OK**.

- 3 En bekreftelsesdialogboks vises; marker **OK** og trykk på **MENU/OK**.



Opprett album med dine favorittbilder.

### Lage et fotoalbum

- 1 Velg **NY BOK** under  **AVSPILLINGSMENY** > **FOTOBOKHJELP** ( 108).
- 2 Bla gjennom bildene og trykk velgeren opp for å markere eller fjerne markeringen. For å sette vist bilde på forsiden av albumet, trykk velgeren ned. Trykk på **MENU/OK** for å avslutte når albumet er ferdig.
  - ❖ Verken fotografier på **640** eller mindre eller filmer kan velges til fotoalbum.
  - ❖ Det første valgte bildet blir forsidebildet. Trykk velgeren ned for å velge et annet bilde som forside.

- 3 Marker **FULLFØR FOTOBOK** og trykk på **MENU/OK** (for å velge alle bilder eller alle bilder som passer med de angitte søkekriteriene for albumet, velg **VELG ALLE**). Den nye boken vil legges til listen i fotobokhjelpmenyen.

- ① Fotobøker kan inneholde opptil 300 bilder.
- ① Bøker som ikke inneholder noen bilder blir automatisk slettet.

### **Vise fotobøker**

Marker en bok i fotobokhjelpmenyen, og trykk på **MENU/OK** for å vise boken, og trykk deretter velgeren til høyre eller venstre for å bla gjennom bildene.

### **Redigere og slette fotobøker**

Vis fotoboken, og trykk på **MENU/OK**. Følgende alternativer vil vises; velg ønsket alternativ og følg instruksjonene på skjermen.

- **REDIGER**: Rediger boken som beskrevet i "Lage en fotobok" (📖 87).
- **SLETT**: Slett albumet.

#### **Fotobøker**

Fotoalbum kan kopieres til en datamaskin ved hjelp av MyFinePix Studio-programvaren (📖 132).



## Bruke menyene: Optaksmodus

Optaksmenyen brukes for å justere innstillingene for et vidt spekter av optaksforhold. Du kan lagre ofte bruke alternativer i en personlig tilpasset meny ("MIN MENY").

### Bruke optaksmenyen

- 1 Trykk på **MENU/OK** i fotomodus for å vise menyene.

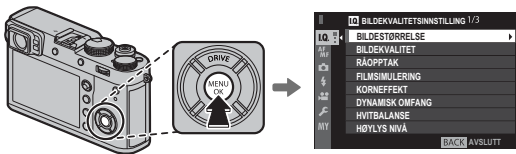

- 2 Trykk valgknappen til venstre for å markere fanen for den gjeldende menyen.



Fane

- 3 Trykk valgknappen ned for å markere fanen (LO, AF, A, S, M eller MY) som inneholder ønsket element.



- 4 Trykk valgknappen til høyre for å plassere markøren på menyen.



- 5 Trykk valgknappen opp eller ned for å markere ønsket element.



- 6 Trykk valgknappen til høyre for å vise alternativer for det markerte elementet.



- 7 Trykk valgknappen opp eller ned for å markere det ønskede alternativet.



- 8 Trykk på **MENU/OK** for å velge det markerte alternativet.



- 9 Trykk på **DISP/BACK** for å gå tilbake til optaksvinduet.



- Bruk det fremre kommandohjulet til å velge menyfane eller bla gjennom menyer. Bruk det bakre kommandohjulet for å markere menyelementer.

**BILDEKVALITETSINNSTILLING**

For å justere filminnstillinger som påvirker bildekvaliteten, trykk på **MENU/OK** i opptaksvinduet og velg fanen **BILDEKVALITETSINNSTILLING** (89).

**BILDESTØRRELSE**

Velg størrelse og sideforhold for tagging av stillbilder.

**Sideforhold**

Bilder med et sideforhold på 3:2 har samme proporsjoner som et bilde i 35 mm filmformatet, mens et sideforhold på 16:9 passer for visning på High Definition (HD)-enheter. Bilder med et sideforhold på 1:1 er kvadratiske.

Alternativ	Bildestørrelse	Alternativ	Bildestørrelse
<b>L</b> 3:2	6000 × 4000	<b>S</b> 3:2	3008 × 2000
<b>L</b> 16:9	6000 × 3376	<b>S</b> 16:9	3008 × 1688
<b>L</b> 1:1	4000 × 4000	<b>S</b> 1:1	2000 × 2000
<b>M</b> 3:2	4240 × 2832		
<b>M</b> 16:9	4240 × 2384		
<b>M</b> 1:1	2832 × 2832		

**BILDESTØRRELSE** tilbakestilles ikke når kameraet slås av eller en annen opptaksfunksjon velges.

**BILDEKVALITET**

Velg et filformat og en komprimeringsgrad. Velg **FINE** eller **NORMAL** for å ta JPEG-bilder, **RAW** for å ta RAW-bilder, eller **FINE+RAW** eller **NORMAL+RAW** for å ta både JPEG- og RAW-bilder. **FINE** og **FINE+RAW** bruker lavere JPEG-komprimeringsgrad for JPEG-bilder av høyere kvalitet, mens **NORMAL** og **NORMAL+RAW** bruker høyere JPEG-komprimeringsgrad for å øke antallet bilder som kan lagres.

**RÅOPPTAK**

Velg om RAW-bilder skal komprimeres.

Alternativ	Beskrivelse
<b>UKOMPRIMERT</b>	RAW-bilder komprimeres ikke.
<b>TAPSFRI-KOMPRIMERT</b>	RAW-bilder komprimeres ved hjelp av en reversibel algoritme som reduserer filstørrelsen uten tap av billededata. Bildene kan vises i RAW FILE CONVERTER EX 2.0 eller en annen programvare som støtter "tapsfri" RAW-komprimering (132).

**FILMSIMULERING**

Simuler effektene hos forskjellige filmtyper (📖 65).

**KORNEFFEKT**

Legg til en filmorienteringseffekt.

**Alternativer: STERK/SVAK/AV**

**DYNAMISK OMFANG**

Bestemmer kontrasten. Velg lavere verdier for å øke kontrasten når du tar bilder inne eller når det er overskyet, høyere verdier for å redusere tap av detaljer i høylysområder og skygger når du fotograferer høykontrast-scener. Høyere verdier anbefales for motiver som inkluderer både sollys og dype skygger, eller for økt kontrast med motiver som sollys på vann, sterkt belyste høstløv, portretter tatt mot en blå himmel og hvite motiver eller mennesker som er kledd i hvitt; merk likevel at marmorering kan oppstå i bilder tatt med høye verdier.

- ◆ Hvis **AUTO** er valgt, vil kameraet automatisk enten velge **#100 100%** eller **#200 200%** i henhold til motivet og opptaksforholdene. Lukkerhastighet og blenderåpning vil vises når utløseren trykkes halvveis ned.
- ◆ **#200 200%** er tilgjengelig ved en følsomhet på ISO 400 og høyere, **#400 400%** ved en følsomhet på ISO 800 og høyere.

**HVITBALANSE**

Juster fargene til å passe lyskilden (📖 66).

**HØYLYS NIVÅ**

Juster hvordan høydeområder vises.

**Alternativer: +4/+3/+2/+1/0/-1/-2**

**SKYGGJE NIVÅ**

Juster hvordan skygger vises.

**Alternativer: +4/+3/+2/+1/0/-1/-2**

### FARGE

Juster fargetettheten.

**Alternativer:** +4/+3/+2/+1/0/-1/-2/-3/-4

### SKARPHET

Gjør konturer skarpere eller mykere.

**Alternativer:** +4/+3/+2/+1/0/-1/-2/-3/-4

### STØYREDUSERING

Reduser støy i bilder tatt med høy følsomhet.

**Alternativer:** +4/+3/+2/+1/0/-1/-2/-3/-4

### LANG EKSPONERING

Velg **PÅ** for å redusere marmorering ved lang eksponering (🗨 76).

**Alternativer:** PÅ/AV

### FARGEROM

Velg fargeskalaen tilgjengelig for fargereproduksjon.

Alternativ	Beskrivelse
sRGB	Anbefales i de fleste situasjoner.
Adobe RGB	For kommersiell utskrift.

**PIXEL MAPPING**

Bruk dette alternativet hvis du oppdager lyse punkter i bildene dine.

**1** Trykk på **MENU/OK** i opptaksvinduet og velg fanen **BILDEKVALITETSINNSTILLING** (89).

**2** Marker **PIXEL MAPPING** og trykk på **MENU/OK** for å utføre pikselavbildning.

- ⓘ Resultatet kan ikke garanteres.
- ⓘ Sørg for at batteriet er fulladet før du begynner pikselavbildning.
- ⓘ Pikselavbildning er ikke tilgjengelig når kameraet har en høy temperatur.
- ⓘ Behandlingen kan ta noen sekunder.

**VELG TILPAS. INNST.**

Finn igjen lagrede innstillinger med **ENDRE/LAGRE TILPAS. INNST.**

**Alternativer: EGENDEFINERT 1/EGENDEFINERT 2/EGENDEFINERT 3/EGENDEFINERT 4/EGENDEFINERT 5/  
EGENDEFINERT 6/EGENDEFINERT 7**

**ENDRE/LAGRE TILPAS. INNST.**

Lagre innstillinger (86).

**AF/MF AF/MF-INNSTILLING**

For å justere fokusinnstillinger, trykk på **MENU/OK** i opptaksvinduet og velg fanen **AF/MF (AF/MF-INNSTILLING)** (📖 89). Tilgjengelige alternativer varierer med opptaksmodusen.

**FOKUSOMRÅDE**

Velg fokusområde (📖 73). Valg av fokusområde kan også brukes til å velge fokuspunktet for manuell fokusering og fokuszoom.

**AF-MODUS**

Velg AF-modus som fokusmodus **S** og **C** (📖 71).

**AF-PUNKT VISNING** (📖) (📖)

Velg om individuelle fokusområder vises når **SONE** eller **BRED/SPORING** er valgt for **AF-MODUS**.

**Alternativer: PÅ/AV**

**ANTALL FOKUSPUNKTER**

Velg antallet fokuspunkter som skal være tilgjengelig når du velger fokuspunkt ved manuell fokusering eller når **ENKELT PUNKT** er valgt under **AF-MODUS**.

Alternativ	Beskrivelse
<b>91 PUNKTER (7 × 13)</b>	Velg mellom 91 punkter, som er ordnet i et 7 × 13-punkts rutenett.
<b>325 PUNKTER (13 × 25)</b>	Velg mellom 325 punkter, som er ordnet i et 13 × 25-punkts rutenett.

**PRE-AF**

Hvis **PÅ** er valgt, vil kameraet fortsette å justere fokus selv når utløseren ikke trykkes halvveis ned for bedre lukkerespons. Merk at dette øker belastningen på batteriet.

**Alternativer: PÅ/AV**

**AF-BELYSNING**

Hvis **PÅ** er valgt, vil AF-følgelyset tennes opp for å hjelpe med autofokus.

- ① Kameraet vil muligens ikke kunne fokusere i alle tilfeller med bruk av AF-følgelys. Hvis kameraet ikke kan fokusere i makromodus, prøv å øke avstanden til motivet.
- ① Ikke rett lyset fra AF-følgelyset direkte i motivets øyne.

**Alternativer: PÅ/AV**

**INNST ANSIKT-/ØYEGJENKJ.**

Intelligent ansiktsgjenkjenning bestemmer fokus og eksponering for menneskeansikter i bildet og forhindrer kameraet fra å fokusere på bakgrunnen i gruppebilder. Velg dette for bilder som skal legge vekt på portrett-motiver. Ansikter kan gjenkjennes med kameraet i vertikal eller horisontal stilling; hvis et ansikt blir påvist, indikeres det med en grønn ramme. Hvis det er mer enn ett ansikt i bildet, vil kameraet velge det ansiktet som er nærmest midten; andre ansikter angis med hvite rammer. Du kan også velge om kameraet oppdager og fokuserer på øyne når intelligent ansiktsgjenkjenning er slått på. Velg mellom følgende alternativer:



Alternativ	Beskrivelse
<b>ANSIKT PÅ/ØYE AV</b>	Kun intelligent ansiktsgjenkjenning.
<b>ANSIKT PÅ/ØYE AUTO</b>	Kameraet velger automatisk hvilket øye det fokuserer på når et ansikt blir oppdaget.
<b>ANSIKT PÅ/H ØYE PRIOR</b>	Kameraet fokuserer på det høyre øyet til motiver med intelligent ansiktsgjenkjenning.
<b>ANSIKT PÅ/V ØYE PRIOR</b>	Kameraet fokuserer på det venstre øyet til motiver med intelligent ansiktsgjenkjenning.
<b>ANSIKT AV/ØYE AV</b>	Slå intelligent ansiktsgjenkjenning og øyeprioritet av.

- ◆ Hvis kameraet ikke kan oppdage motivets øyne fordi de er skjult av hår, briller eller andre gjenstander, vil kameraet i stedet fokusere på ansikter.
- ① I noen funksjoner, kan det være at kameraet stiller inn eksponering for bildet som helhet i stedet for portrettmotiv.
- ① Dersom motivene flytter seg når utløseren trykkes, vil ansiktene deres kanskje ikke være i det området som er markert med grønn ramme når bildet tas.

## AF+MF

Hvis **PÅ** er valgt i fokusmodus **S**, kan fokus justeres manuelt ved å dreie på fokuseringsringen mens fokus er låst. Både standard og fokuspekende MF-hjelpalternativer støttes.

### AF+MF fokuseringszoom

Når **PÅ** er valgt under  **AF/MF-INNSTILLING** > **FOKUSSJEKK** og **ENKELT PUNKT** er valgt under **AF-MODUS**, kan du bruke fokuseringszoom til å zoome inn på det valgte fokusområdet. Du kan velge zoomfaktoren (2,5x eller 6x) med det bakre kommandohjulet.

Alternativer: **PÅ/AV**

## MF-HJELP

Velg hvordan fokus skal vises i manuell fokusmodus ( 70).

Alternativ	Beskrivelse
<b>STANDARD</b>	Fokus vises normalt (høykontrastfokus og digitalt delt bilde er ikke tilgjengelig).
<b>DIGITALT DELT BILDE</b>	En svart-hvitt ( <b>MONOKROM</b> ) eller farget ( <b>FARGE</b> ) delt bildevisning.
<b>FOKUSTOPPMERKING</b>	Kameraet forsterker høykontrastkonturer. Velg en farge og et toppnivå.

## FOKUSSJEKK

Hvis **PÅ** er valgt, vil kameraet automatisk zoome inn på bildet gjennom objektivet når fokusringen roteres i manuell fokusfunksjon ( 69).

Alternativer: **PÅ/AV**

## KOBLE PUNKT-AE & FOKUSOMR

Velg **PÅ** for å måle gjeldende fokusbilde når **ENKELT PUNKT** er valgt for **AF-MODUS** ( 71) og **SPOT** er valgt for **LYSMÅLING** ( 64).

Alternativer: **PÅ/AV**

## ØYEBLIKKS-AF-INNST

Velg hvordan kameraet skal fokusere når **AEL/AFL**-knappen trykkes ned i manuell fokusfunksjon ( 68).

Alternativ	Beskrivelse
<b>AF-S</b>	Kameraet fokuserer når knappen trykkes (enkel AF).
<b>AF-C</b>	Kameraet fokuserer kontinuerlig når knappen trykkes inn (kontinuerlig AF).



**SKALA FOR DYBDESKARPHET**

Velg **FILMFORMATGRUNNLAG** for å gjøre det lettere å gjøre praktiske vurderinger av dybdeskarphet for bilder som skal vises som utskrifter og lignende, **PIKSELGRUNNLAG** for å forenkle vurderingen av dybdeskarphet for bilder som skal vises med høy oppløsning på datamaskiner eller andre elektroniske grafikkenheter.

**UTLØSER-/FOKUS-PRI.**

Velg hvordan kameraet skal fokusere i fokusfunksjon **AF-S** eller **AF-C**.

Alternativ	Beskrivelse
<b>UTLØSER</b>	Lukkerrespons prioriteres over fokusering. Bilder kan tas når kameraet ikke er i fokus.
<b>FOKUS</b>	Fokusering prioriteres over lukkerrespons. Bilder kan kun tas når kameraet er i fokus.

**KORRIGERT AF-OMRÅDE**

Hvis **PÅ** er valgt, vil et annet fokusbilde for fokusavstander på cirka 50 cm, bli lagt til visningsskjermen i den optiske søkeren. Fokusbildet for gjeldende fokusavstand vises i grønt når utløserknappen trykkes halvveis.

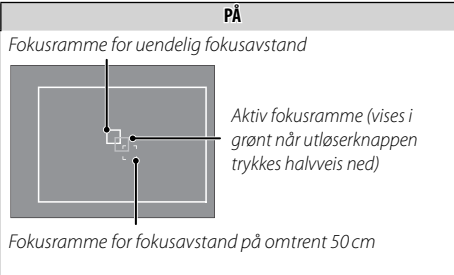
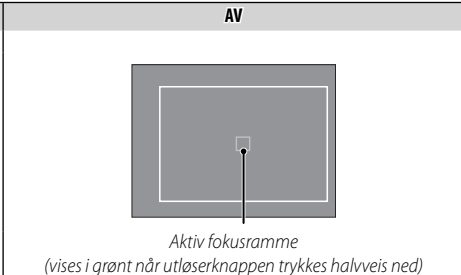
	<b>PÅ</b>	<b>AV</b>
<b>Fokusramme</b>	<p><i>Fokusramme for uendelig fokusavstand</i></p>  <p><i>Fokusramme for fokusavstand på omtrent 50 cm</i></p>	 <p><i>Aktiv fokusramme (vises i grønt når utløserknappen trykkes halvveis ned)</i></p>

## **FILMINNSTILLING**

For å justere filminnstillinger, trykk på **MENU/OK** i opptaksvinduet og velg fanen  (**FILMINNSTILLING**) ( 89). Tilgjengelige alternativer varierer med opptaksmodusen.



### **SELVUTLØSER**

Ta bilder med selvutløseren ( 78).

### **INTERVALLOPPTAK**

Juster innstillingene for fotografering med intervallutløser ( 79).

### **FILMSIMULERING BKT**

Velg filmtyper for alternativ filmsimulering ( 57, 65).

### **LYSMÅLING**

Velg hvordan kameraet skal måle eksponeringen ( 64).

**LUKKERTYPE**

Velg lukkertype. Velg den elektroniske lukkeren for å dempe lukkerlyden.

Alternativ	Beskrivelse
<b>MS MEKANISK LUKKER</b>	Ta bilder med den mekaniske lukkeren.
<b>ES ELEKTRONISK LUKKER</b>	Ta bilder med den elektroniske lukkeren.
<b>MS MEKANISK + ES ELEKTRONISK</b>	Kameraet velger lukkertype i samsvar med opptaksforholdene.

- ❖ Hvis **MS MEKANISK LUKKER** er valgt, kan lukkerhastigheter raskere enn  $1/4000$ s velges ved å vri lukkerhastighetshjulet til **4000** og deretter vri på det bakre kommandohjulet.
- ❖ Når den elektroniske lukkeren brukes, slår blitsen seg av, lukkehastighet og følsomhet begrenses til verdier på  $1/32000 - 30$ s og ISO 12800 – 200, og støyreduksjon ved lang eksponering har ingen effekt. I seriemodus er fokus og eksponering fastsatt på verdiene for første bilde i hver serie.
- ① Fordreining kan være synlig i bilder av motiver i bevegelse som er tatt med den elektroniske lukkeren, mens bånding og tåke kan forekomme på bilder som er tatt under fluorescerende lys eller annen flimring eller uregelmessig belysning. Når du tar bilder med lukkeren dempet, må du respektere dine motivers bilderettigheter og privatliv.

**ISO AUTO-INNST.**

Velg laveste følsomhet, høyeste følsomhet og laveste lukkehastighet for auto ISO-følsomhetskontroll, som aktiveres ved valg av **AUTO** for **KNAPP-/HJULINNSTILLING > ISO-HJULINNST.(A)**. Du kan justere innstillingene for **AUTO1**, **AUTO2** og **AUTO3** individuelt.

	Standard		
	AUTO1	AUTO2	AUTO3
<b>STANDARD SENSITIVITET</b>		200	
<b>MAKS. FØLSOMHET</b>	800	1600	3200
<b>MIN. LUKKERHAST.</b>		$\frac{1}{60}$	

Kameraet velger automatisk en følsomhet mellom standard- og maksimalverdier. Følsomheten heves bare over standardverdien hvis lukkertiden, som er nødvendig for å oppnå optimal eksponering, er lengre enn verdien valgt for **MIN. LUKKERHAST.**

- ◆ Hvis verdien som er valgt for **STANDARD SENSITIVITET** er høyere enn den som er valgt for **MAKS. FØLSOMHET**, endres **STANDARD SENSITIVITET** til valgt verdi for **MAKS. FØLSOMHET**.
- ◆ Kameraet kan velge lengre lukkertider enn **MIN. LUKKERHAST.** hvis bildene likevel ville blitt undereksponert med den verdien som er valgt for **MAKS. FØLSOMHET**.

**KONVERTERINGSOBJ.**

Juster innstillingene for konverteringsadaptere (ekstrautstyr).

Alternativ	Beskrivelse
<b>VID</b>	Velg når du bruker en konverteringslinse WCL-X100.
<b>TELE</b>	Velg når du bruker en konverteringslinse TCL-X100.
<b>AV</b>	Velg når ingen konverteringslinse er montert.

**DIGITAL TELE-KONV.**

Ta bilder ved forskjellige brennvidder med den digitale telekonverteren (📖 54).

**ND-FILTER**

Hvis du velger **PÅ**, aktiveres kameraets innebygde nøytrale tetthets (ND) filter, som reduserer eksponering ved tilsvarende 3EV. Dette tillater lengre lukkertider eller større blenderåpninger sammen med sterkt belyste motiver, slik at det er mulig å gjøre bevegelse uskarpt eller mykne bakgrunnsdetaljer uten fare for overeksponering.

**Alternativer: PÅ/AV**

**TRÅDLØS KOMMUNIK.**

Koble til en smarttelefon eller et nettbrett over et trådløst nettverk (📶 131).

🔍 For mer informasjon, besøk <http://fujifilm-dsc.com/wifi/>.

**BLITSINNSTILLING**

For å justere blitsrelaterte innstillinger, trykk på **MENU/OK** i opptaksvinduet og velg fanen **BLITSINNSTILLING** (89). Tilgjengelige alternativer varierer med opptaksmodusen.

**BLITSFUNKSJONINNSTILLING**

Velg en blitskontrollmodus, blitsmodus eller synkmodus eller juster blitsstyrken.

⚠ Tilgjengelige valg varierer med blitsen. Se "Bruke sko-monterte blitsenheter" (144) for mer informasjon.

**FJERN RØDE ØYNE**

Fjern røde øyne som forårsakes av blitsen.

Alternativ	Beskrivelse
<b>BLITZ+FJERNING</b>	En forhåndsblits for reduksjon av røde øyne er kombinert med digital fjerning av røde øyne.
<b>BLITZ</b>	Kun reduksjon av røde øyne.
<b>FJERNING</b>	Kun digital fjerning av røde øyne.
<b>AV</b>	Blitsreduksjon av røde øyne og digital fjerning av røde øyne er av.

⚠ Reduksjon av rød øyerefleks ved blits kan brukes i TTL-blitsstyringsmodus. Digital fjerning av røde øyne blir kun utført når kameraet gjenkjenner et ansikt og er ikke tilgjengelig med RAW-bilder.

**TTL-LÅSEMODUS**

I stedet for å justere blitsstyrken med hvert bilde, kan du låse TTL-blitskontroll for stabile resultater for flere bildeserier.

Alternativ	Beskrivelse
<b>LÅS MED SISTE BLITZ</b>	Blitsstyrken er låst på verdien som ble målt for det nyeste fotografiet. En feilmelding vises hvis det ikke finnes en tidligere målt verdi.
<b>LÅS MED MÅLEBLITZ</b>	Kameraet gir fra seg en serie med forhåndsblink og låser blitsstyrken til den målte verdien.

- ❖ For å bruke TTL-lås, tildeler du knappen **TTL-LÅS** til en kamerakontroll og bruker deretter kontrollen til å aktivere eller deaktivere TTL-lås.
- ❖ Du kan justere blitskompensasjon så lenge TTL-låsen er på.

**LED-LYSINNSTILLING**

Velg om du vil bruke blitsenhetens LED-videolys (hvis denne er tilgjengelig) som et øyelys eller AF-følgelys når du tar bilder.

Alternativ	Funksjonen til LED-videolys ved stillfotografering
<b>CATCHLIGHT</b>	Øyelys
<b>AF ASSIST</b>	AF-følgelampe
<b>AF ASSIST+CATCHLIGHT</b>	AF-følgelampe og øyelys
<b>AV</b>	Ingen

- ❖ Du kan også åpne dette alternativet via menyen for blitsinnstillinger.

### MASTERINNSTILLING

Velg en blitsgruppe (A, B eller C) for blitsen som er montert på kameraets blitssko når den fungerer som en hovedblits som styrer de eksterne blitsene via FUJIFILM trådløs optisk blitskontroll, eller velg **OFF** for å begrense effekten til hovedblitsen til et nivå som ikke påvirker det endelige bildet.

◆ Du kan også åpne dette alternativet via menyen for blitsinnstillinger.

**Alternativer: Gr A/Gr B/Gr C/OFF**

### CH-INNSTILLING

Velg kanalen som skal brukes for overføring mellom hovedblitsen og de eksterne blitsene når du bruker FUJIFILM optisk trådløs blitskontroll. Du kan bruke separate kanaler for forskjellige blitssystemer eller for å forhindre forstyrrelser når flere systemer kjører i nærheten av hverandre.

**Alternativer: CH1/CH2/CH3/CH4**



### Innebygd blits

Velg blant **PÅ** (innebygd blits aktivert) og **AV** (innebygd blits deaktivert). Velg **AV** for å deaktivere innebygd blits når du bruker alternativsko-montert blitsheter eller blitsheter koblet til blitsskoen via synkronkabel.

---















## FILMINNSTILLING

For å justere alternativer for filmopptak, trykk på **MENU/OK** i opptaksvinduet og velg fanen  (**FILMINNSTILLING**) ( 89). Tilgjengelige alternativer varierer med opptaksmodusen.



### FILM-MODUS

Velg en bildestørrelse og frekvens for filmopptak.

-  **1080/59.94 P**: 1920 × 1080 (59,94 b/s)
-  **1080/50 P**: 1920 × 1080 (50 b/s)
-  **1080/29.97 P**: 1920 × 1080 (29,97 b/s)
-  **1080/25 P**: 1920 × 1080 (25 b/s)
-  **1080/24 P**: 1920 × 1080 (24 b/s)
-  **1080/23.98 P**: 1920 × 1080 (23,98 b/s)
-  **720/59.94 P**: 1280 × 720 (59,94 b/s)
-  **720/50 P**: 1280 × 720 (50 b/s)
-  **720/29.97 P**: 1280 × 720 (29,97 b/s)
-  **720/25 P**: 1280 × 720 (25 b/s)
-  **720/24 P**: 1280 × 720 (24 b/s)
-  **720/23.98 P**: 1280 × 720 (23,98 b/s)

### FILM AF-MODUS

Velg hvordan kameraet skal velge fokuspunktet for filminnspilling.

Alternativ	Beskrivelse
<b>MULTI</b>	Automatisk valg av fokuspunkt.
<b>OMRÅDE</b>	Kameraet fokuserer på motivet i det valgte fokusområdet.

#### HDMI-UTGANG INFODISPLAY

Hvis **PÅ** er valgt, vil HDMI-enheter som er koblet til kameraet speile informasjonen på kameraskjermen.

**Alternativer:** PÅ/AV

#### MIK-NIVÅJUSTERING

Juster mikrofonens opptaksnivå.

**Alternativer:** 1—4

#### MIK/FJERNUTLØSN.

Angi om enheten som er koblet til mikrofon-/fjernutløserkontakten er en mikrofon eller en fjernutløser (☎ 41, 77).

**Alternativer:**  MIK /  FJERN

---

**MY MIN MENY**

For å vise en personlig tilpasset meny med mye brukte alternativer, trykk på **MENU/OK** i opptaksvinduet og velg fanen **MY (MIN MENY)** (📖 89).

- 🔍 For å redigere "min meny", velg **BRUKERINNSTILLING > MIN MENYINNSTILLING** (📖 127).
- 🔍 Fanen **MY** er kun tilgjengelig hvis du har overført alternativene til **MIN MENY**.



## Bruke menyene: Avspillingsmodus

Avspillingsmenyen brukes til å justere avspillingsinnstillinger.

### **Bruke avspillingsmenyen**

- 1 Trykk på **MENU/OK** i avspillingsmodus for å vise menyene.

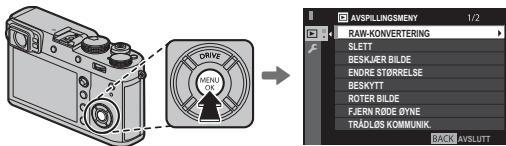

- 2 Trykk valgknappen opp eller ned for å markere ønsket element.



- 3 Trykk valgknappen til høyre for å vise alternativer for det markerte elementet.



- 4 Trykk valgknappen opp eller ned for å markere det ønskede alternativet.



- 5 Trykk på **MENU/OK** for å velge det markerte alternativet.



- 6 Trykk på **DISP/BACK** for å gå tilbake til avspillingsvinduet.



- Bruk det fremre kommandohjulet til å velge menyfane eller bla gjennom menyer. Bruk det bakre kommandohjulet for å markere menyelementer.

**AVSPILLINGSMENY**

For å justere avspillingsinnstillinger, trykk på **MENU/OK** i avspillingsvinduet og velg fanen **AVSPILLINGSMENY** (108).

**RAW-KONVERTERING**

Lag JPEG-kopier av RAW-bilder (85).

**SLETT**

Slett bilder (39).

**BESKJÆR BILDE**

Lag en beskåret kopi av aktuelt bilde.

- 1 Vis det ønskede bildet.
  - 2 Velg **BESKJÆR BILDE** i avspillingsmenyen.
  - 3 Bruk det bakre kommandohjulet for å zoomme inn og ut, og trykk velgeren opp, ned, til venstre eller til høyre for å rulle bildet til ønsket del av det vises.
  - 4 Trykk på **MENU/OK** for å vise en bekreftelsesdialogboks.
  - 5 Trykk på **MENU/OK** igjen for å lagre den beskårne kopien i en separat fil.
- ♦ Større beskjæringer produserer større kopier; alle kopier har et formatforhold på 3:2. Dersom størrelsen på den endelige kopien er **640**, vil **OK** bli vist i gult.

### ENDRE STØRRELSE

Lag en liten kopi av aktuelt bilde.

- 1 Vis det ønskede bildet.
  - 2 Velg  **ENDRE STØRRELSE** i avspillingsmenyen.
  - 3 Marker en størrelse og trykk på **MENU/OK** for å vise en bekreftelsesdialogboks.
  - 4 Trykk på **MENU/OK** igjen for å lagre kopien med endret størrelse i en separat fil.
- ❖ Tilgjengelige størrelser varierer med størrelsen på originalbildet.

### BESKYTT



Beskytt bilder fra utilsiktet sletting. Merk ett av de følgende alternativene, og trykk på **MENU/OK**.

- **BILDE:** Beskytt valgte bilder. Trykk velgeren til venstre eller høyre for å vise bilder, og trykk på **MENU/OK** for å velge eller velge bort. Trykk på **DISP/BACK** når handlingen er ferdig.
- **VELG ALLE:** Beskytt alle bilder.
- **TILBAKESTILL ALT:** Fjern beskyttelsen fra alle bildene.

① Beskyttede bilder vil slettes når minnekortet formateres (🗉 114).

### ROTERT BILDE

Roter bilder.

- 1 Vis det ønskede bildet.
  - 2 Velg  **ROTERT BILDE** i avspillingsmenyen.
  - 3 Trykk velgeren ned for å rotere bildet 90° med urviseren, opp for å rotere bildet 90° mot urviseren.
  - 4 Trykk på **MENU/OK**. Bildet vises automatisk i valgt retning når det spilles av på kameraet.
- ❖ Beskyttede bilder kan ikke roteres. Fjern beskyttelsen før du roterer bildene.
- ❖ Kameraet kan kanskje ikke rotere bilder som er laget med annet utstyr. Bilder som roteres på kameraet roteres ikke når de vises på en datamaskin eller på andre kameraer.
- ❖ Bilder som er tatt med  **SKJERMINNSTILLING > AUTOROTER** vises automatisk i korrekt retning under avspilling (🗉 120).

**FJERN RØDE ØYNE**

Fjern røde øyne fra portretter. Kameraet vil analysere bildet; hvis røde øyne oppdages, behandles bildet for å lage en kopi med reduserte røde øyne.

- 1 Vis det ønskede bildet.
- 2 Velg  **FJERN RØDE ØYNE** i avspillingsmenyen.
- 3 Trykk på **MENU/OK**.

- ❖ Røde øyne kan ikke fjernes dersom kameraet ikke kan finne et ansikt eller hvis ansiktet er i profil. Resultatet kan variere avhengig av motiv. Røde øyne kan ikke fjernes fra bilder som allerede har vært behandlet med røde øyne-fjerning eller bilder som er laget med andre enheter.
- ❖ Hvor mye tid som brukes for å behandle bildet, varierer med antall ansikter som oppdages.
- ❖ Kopier som er laget med **FJERN RØDE ØYNE** indikeres med et -ikon under avspilling.
- ❖ Fjerning av røde øyne kan ikke utføres på RAW-bilder.

**TRÅDLØS KOMMUNIK.**

Koble til en smarttelefon eller et nettbrett over et trådløst nettverk (📶 131).

- ❖ For mer informasjon, besøk <http://fujifilm-dsc.com/wifi/>.

**BILDEFRAMVISNING**

Vis bilder i en automatisk lysbildevisning. Trykk på **MENU/OK** for å starte. Trykk når som helst på **DISP/BACK** under visningen for å vise hjelp på skjermen. Visningen kan avsluttes når som helst ved å trykke på **MENU/OK**.

- ❖ Kameraet vil ikke slå seg av automatisk mens en lysbildevisning pågår.

**FOTOBOKHJELP**

Opprett bøker med dine yndlingsfotografier (📖 87).

**PC AUTOLAGRE**

Last opp bilder til en datamaskin over et trådløst nettverk (📶 131).

- ❖ For mer informasjon, besøk <http://fujifilm-dsc.com/wifi/>.

### FOTOBESTIL. (DPOF)

Velg hvilke bilder som skal skrives ut (📖 135).

### UTSK. M. instax-SKRIVER

Skriv ut bilder på FUJIFILM instax SHARE skrivere (ekstrauststyr) (📖 138).

### BILDEFORHOLD

Velg hvordan **H**igh **D**efinition (HD)-enheter skal vise bilder med et sideforhold på 3:2 (dette alternativet er kun tilgjengelig når en HDMI-kabel er tilkoblet). Velg 16:9 for å vise bildet slik at det fyller skjermen med dets topp og bunn beskåret, 3:2 for å vise hele bildet med svarte kanter på hver side.

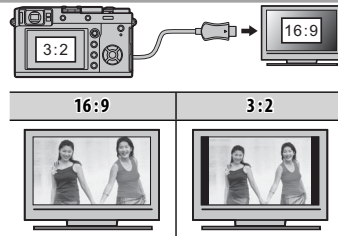



## Oppsettsmenyen

Vis og juster grunnleggende kamerainnstillinger.

### Bruke oppsettsmenyen

- 1 Trykk på **MENU/OK** i fotomodus for å vise menyene.

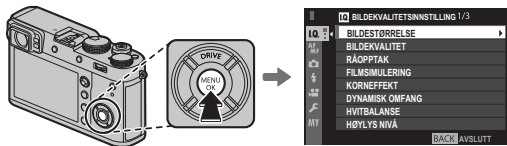

- 2 Trykk valgknappen til venstre for å markere fanen for den gjeldende menyen.



- 3 Trykk valgknappen ned for å markere fanen **OPPSETT**.



- 4 Trykk valgknappen til høyre for å vise kategoriene i oppsettsmenyen.



- 5 Trykk valgknappen opp eller ned for å markere kategorien som inneholder ønsket element.



- 6 Trykk valgknappen til høyre for å vise alternativet i den markerte kategorien.



- 7 Trykk valgknappen opp eller ned for å markere ønsket element.



- 8 Trykk valgknappen til høyre for å vise alternativer for det markerte elementet.



- 9 Trykk valgknappen opp eller ned for å markere det ønskede alternativet.



- 10 Trykk på **MENU/OK** for å velge det markerte alternativet.



- 11 Trykk på **DISP/BACK** for å gå tilbake til optaksvinduet.



- ❖ Bruk det fremre kommandohjulet til å velge menyfane eller bla gjennom menyer. Bruk det bakre kommandohjulet for å markere menyelementer.

## **OPPSETT** *Smenyalternativer*

For å vise grunnleggende kamerainnstillinger, trykk på **MENU/OK** i avspillingsvinduet og velg fanen  (**OPPSETT**) ( 113).



## **BRUKERINNSTILLING**

### FORMATERE

For å formatere et minnekort:

- 1 Marker  **BRUKERINNSTILLING** > **FORMATERE** i oppsettsmenyen, og trykk på **MENU/OK**.
- 2 En bekreftelsesdialogboks vises. For å formatere minnekortet markerer du **OK** og trykker på **MENU/OK**. For å avslutte uten å formatere minnekortet velger du **AVBRYT** eller trykker på **DISP/BACK**.

- ① Alle data—inkludert beskyttede bilder—blir slettet fra minnekortet. Pass på at viktige filer er kopiert til en datamaskin eller til annen lagringsenhet.
- ① Batteridekslet må ikke åpnes under formateringen.
- 👉 Du kan også vise formateringsmenyen ved å trykke midt på det bakre kommandohjulet mens du trykker på og holder inne -knappen.



### DATO/TID

Still kameraklokken ( 25, 26).

**TIDSFORSKJELL**

Still kameraklokken straks fra din tidssone hjemme til den lokale tiden ved din destinasjon når du reiser. For å angi forskjellen mellom lokal tid og tidssonen på ditt hjemsted:

**1** Marker **← LOKAL** og trykk på **MENU/OK**.

**2** Bruk velgeren for å velge tidsforskjellen mellom lokal tid og tidssonen på ditt hjemsted. Trykk på **MENU/OK** når du er ferdig med innstillingene.

For å stille kameraklokka til lokal tid, merk **← LOKAL** og trykk på **MENU/OK**. For å stille klokken etter tidssonen ved ditt hjemsted, velg **🏠 HJEMME**. Dersom **← LOKAL** er valgt, vises **←** i tre sekunder når kameraet slås på.

**言語/LANG:**

Velg et språk.

**MIN MENYINNSTILLING**

Rediger "MIN MENY" (🗨️ 127).

**LUKKERTELLING**

Vis omtrentlig antall ganger lukkeren har blitt utløst. Andre handlinger kan også øke telleren, for eksempel når du slår kameraet av, endrer søkervisningsvalg eller velger avspillingsmodus.

**LYD OG BLITS**

Velg **AV** for å slå av høyttaleren, blitsen og AF-belysning i situasjoner der lyder og lys fra kameraet ikke er ønsket. **🔊** vises på displayet når **AV** er valgt.

**Alternativer: PÅ/AV**

**TILBAKESTILL**

Tilbakestill opptaks- eller oppsettsmenyens alternativer til standardverdiene.

**1** Marker ønsket alternativ og trykk på **MENU/OK**.











Alternativ	Beskrivelse
<b>OPPTAKSMENYTILBAKEST.</b>	Tilbakestill alle opptaksmenyens innstillinger fra egendefinert hvitbalanse og egendefinerte innstillingsbanker, som er opprettet ved hjelp av <b>ENDRE/LAGRE TILPAS. INNST.</b> til deres standardverdier.
<b>OPPSETTSTILB.ST.</b>	Tilbakestill alle oppsettsmenyens innstillinger bortsett fra <b>DATO/TID, TIDSFORSKJELL</b> og <b>TILKOBLINGS-INNSTILLING</b> til deres standardverdier.

**2** En bekreftelsesdialogboks vises; marker **OK** og trykk på **MENU/OK**.

## ■ LYDINNSTILLING











### AF PIP-VOLUM

Velg lydstyrken på pipetonen som spilles av når kameraet fokuserer. Du kan slå av pipetonen ved å velge **AV**.

**Alternativer:** / / / / / / / / / / **AV**











### SELVUTLØSER-PIP-VOLUM

Velg lydstyrken til pipetonen når selvutløseren er aktiv ( 78). Du kan slå av pipetonen ved å velge **AV**.

**Alternativer:** / / / / / / / / / / **AV**











### KAMERALYDSTYRKE

Juster lydstyrken på lydene som skal høres når kamerakontrollene brukes. Velg  **AV** (dempet) for å slå av kontrolllydene.

**Alternativer:** / / / / / / / / / / **AV**

### LUKKERLYDSTYRKE

Juster lydstyrken på lydene som lages når lukkeren utløses. Velg  **AV** (dempet) for å deaktivere lukkerlyden.

**Alternativer:** / / / / / / / / / / **AV**

### LUKKERLYD

Velg lyden som lages av lukkeren.

**Alternativer:**  1 /  2 /  3

### AVSPILL.-LYDSTR

Juster volumet for filmavspilling.

**Alternativer:** 10—1/AV

## ■ SKJERMINSTILLING

### EVF-LYSSTYRKE

Juster lysstyrken til displayet i den elektroniske søkeren. Velg **MANUELL** for å velge blant 11 alternativer fra +5 (lys) til -5 (mørk) eller velg **AUTO** for automatisk justering av lysstyrke.

**Alternativer:** MANUELL/AUTO

### EVF-FARGE

Juster nyansen i displayet i den elektroniske søkeren.

**Alternativer:** +5/+4/+3/+2/+1/0/-1/-2/-3/-4/-5

### LCD-LYSSTYRKE

Juster skjermens lysstyrke.

**Alternativer:** +5/+4/+3/+2/+1/0/-1/-2/-3/-4/-5

### LCD-FARGE

Juster skjermens nyanse.

**Alternativer:** +5/+4/+3/+2/+1/0/-1/-2/-3/-4/-5

### BILDEVISNING

Velg hvor lenge bilder skal vises etter opptak. Fargene kan avvike litt fra de i det endelige bildet, og "støy" (marmorering) kan være synlig ved høy følsomhet.

Alternativ	Beskrivelse
<b>KONTINUERLIG</b>	Bilder vises til <b>MENU/OK</b> -knappen trykkes ned eller til utløseren trykkes halvveis ned. For å zoome inn på det aktive fokuspunktet, trykk på midten av bakre kommandohjul; trykk igjen for å avbryte zooming.
<b>1,5 SEK</b> <b>0,5 SEK</b>	Bildene vises i omtrent 1,5 sekunder ( <b>1,5 SEK</b> ) eller 0,5 sekunder ( <b>0,5 SEK</b> ) eller inntil utløseren trykkes halvveis ned.
<b>AV</b>	Bilder vises ikke etter opptaket.

**AUTOROT. EVF-VISN.**

Velg om indikatorene i søkeren skal dreies for å passe til kameraets retning (☰ 29). Indikatorene på skjermen roterer ikke, uavhengig av alternativet som er valgt.

**Alternativer: PÅ/AV**

**FORH.VIS EKSP./HVTBAL. I MAN.MOD.**

Velg **FOR.-VIS EKS./HB** for å aktivere forhåndsvisning av eksponering og hvitbalanse ved manuell eksponering (☰ 53), eller velg **FORHÅNDSVIS HB** hvis du bare vil forhåndsvisne hvitbalansen. Velg **AV** når du bruker blits eller ved andre anledninger der eksponeringen kan endre seg når bildet tas.

**FORHÅNDSVIS BILDEEFFEKT**

Velg **PÅ** for å forhåndsvisne effektene av filmsimulering, hvitbalanse og andre innstillinger på skjermen. Velg **AV** for å gjøre det lettere å se skygger med lav kontrast, motiver med bakgrunnsbelysning og andre motiver som det er vanskelig å se.



- ❖ Hvis **AV** er valgt, vil ikke effektene av kamerainnstillinger være synlige på skjermen, og farger og tone vil være forskjellig fra de i det endelige bildet. Displayet vil imidlertid justeres for å vise effektene av avanserte filtre og av monokrome og sepia innstillinger.

**Alternativer: PÅ/AV**

**INNRRAMMINGSGUIDE**

Velg typen rutenett tilgjengelig ved fotografering.

- ❖ Innrammingsveiledning vises ikke ved bruk av standardinnstillinger men kan vises med **SKJERMINNSTILLING > TILPASSET BILDE INNST** (☰ 31).

☰ RUTENETT 9	☰ RUTENETT 24	HD HD-INNRAMMING
		
<p><i>For bildekomposisjon med "tredjedelsregelen".</i></p>	<p><i>Seks ganger fire-rutenett.</i></p>	<p><i>Komponer HD-bilder i utskjæringen som vises av linjene øverst og nederst i displayet.</i></p>

#### **AUTOROTER**

Velg **PÅ** for automatisk rotasjon av "stående" (portrettorienterte) bilder under avspilling.

**Alternativer: PÅ/AV**

#### **FOKUSAVSTAND**

Velg enheten som skal brukes for fokusavstandsindikatoren (🗨️ 69).

**Alternativer: METER/FOT**

#### **TILPASSET BILDE INNST**

Velg elementer for standard visning (🗨️ 31).

---



## ■ KNAPP-/HJULINNSTILLING

### FOKUSJOYSTICK INNSTILLING

Velg hvilke funksjoner som skal utføres av fokusstikken (fokusspaken).

Alternativ	Beskrivelse
LÅS (AV)	Du kan ikke bruke fokusstikken under opptak.
TRYKK  FOR OPPLÅSING	Trykk på stikken for å vise fokuspunktvisningen og vipp stikken for å velge et fokuspunkt.
PÅ	Vipp stikken for å vise fokuspunktvisningen og velge et fokuspunkt.

### RED./LAGRE HURTIGMENY

Velg alternativene som vises i hurtigmenyen ( 45).

### FUNK. (Fn) INNST.

Velg hvilke roller funksjonsknappene **AEL/AFL** skal ha, og midten av bakre kommando hjul ( 46).

### ISO-HJULINNST. (H)

Velg hvilken ISO-følsomhet som skal tilordnes **H**-posisjonen på følsomhetshjulet.

**Alternativer: 25600/51200**



### ISO-HJULINNST.(A)

Velg hvordan følsomhet justeres når lukkehastigheten/følsomhetshjulet roteres til **A**.

Alternativ	Beskrivelse
AUTO	Følsomheten justeres automatisk i samsvar med motivets lysstyrke.
KOMMANDO	Følsomhet justeres manuelt ved å dreie på det fremre kommando-hjulet.

### FOKUSRING

Velg retningen som fokusringen vris i for å øke fokusavstanden.

**Alternativer:**  MED KLOKKEN /  MOT KLOKKEN

### KONTR.RINGINNST.

Stille inn funksjoner som er tilordnet kontrollringen.

**Alternativer:** STANDARD/HVITBALANSE/FILMSIMULERING/DIGITAL TELE-KONV.

### AE/AF-LÅSEMODUS

Hvis **AE/AF-LÅS V/TRYKK** er valgt, forblir eksponering og/eller fokus låst mens **AEL/AFL**-knappen trykkes ned (🗨️ 80). Hvis **AE/AF-LÅS PÅ/AV-BR.** er valgt, låses eksponering og/eller fokus når du trykker på **AEL/AFL**-knappen og forblir låst til du trykker på knappen igjen.

---

## ■ YTELSE

### AUTOM. AVSLÅING

Velg hvor lang tid det skal gå uten at kameraet betjenes før kameraet slår seg av automatisk. Kortere tid reduserer tapping av batteriet; dersom **AV** er valgt, må kameraet slås av manuelt.

**Alternativer: 5 MIN/2 MIN/1 MIN/30 SEK/15 SEK/AV**

### MENY STRØMFORBRUK

Juster strømstyringsinnstillingene.

Alternativ	AF-ytelse (hastighet)	LCD/EVF-skjermkvalitet	Batterilevetid
<b>HØYYTELSE</b>	Rask	Meget høy	Lav
<b>STANDARD</b>	Rask	Høy	Normal
<b>ØKONOMI</b>	Normal	Høy	Høy

- ❖ Når **ØKONOMI** er valgt, reduseres bildefrekvensen når du ikke utfører handlinger. Bildefrekvensen går tilbake til det normale når du begynner å bruke kamerakontrollene.

## ■ LAGRE DATA-INNSTILLING

### BILDENUMMER

Nye bilder lagres i bildefiler med navn ved bruk av et firesifret filnummer, som tildeles ved at 1 legges til det siste filnummeret som ble brukt. Filnummeret vises under avspilling, som vist til høyre. **BILDENUMMER** bestemmer om filnummereringen skal tilbakestilles til 0001 når et nytt minnekort settes inn eller gjeldende minnekort formateres.

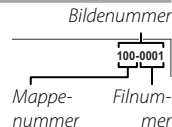

Alternativ	Beskrivelse
<b>KONTINUERLIG</b>	Nummereringen fortsetter fra siste brukte filnummer eller med første tilgjengelige filnummer, avhengig av hva som er høyest. Velg dette alternativet for å redusere antall bilder med samme filnavn.
<b>FORNY</b>	Nummereringen tilbakestilles til 0001 etter formatering eller når det settes inn et nytt minnekort.

- ❖ Hvis bildenummeret når 999-9999, deaktiveres utløseren (📖 158).
- ❖ Å velge  **BRUKERINNSTILLING** > **TILBAKESTILL** (📖 116) stiller **BILDENUMMER** til **KONTINUERLIG**, men filnummeret tilbakestilles ikke.
- ❖ Bildenummereringen for bilder tatt med andre kameraer kan være annerledes.

### LAGRE ORG.- BILDE

Velg **PÅ** for å lagre ubehandlede kopier av bilder tatt med  **BLITSINNSTILLING** > **FJERN RØDE ØYNE** (📖 102).

Alternativer: **PÅ/AV**

### FILNAVNREDIGERING

Endre filnavnets prefiks. sRGB-bilder bruker en fire-bokstavers prefiks (standard er "DSCF"), Adobe RGB-bilder bruker en tre-bokstavers prefiks ("DSF") innledet av en understrek.

**COPYRIGHT INFO**

Informasjon om opphavsrett, i form av Exif-koder, kan legges til nye bilder etter hvert som de tas. Endringer i informasjon om opphavsrett gjenspeiles bare i bilder tatt etter at endringene er gjort.



Alternativ	Beskrivelse
<b>VIS COPYRIGHT INFO</b>	Se gjeldende informasjon om opphavsrett.
<b>ANGI OPPHAVSMANNSINFO</b>	Skriv inn skaperens navn.
<b>ANGI COPYRIGHT INFO</b>	Registrer navnet på innehaveren av opphavsretten.
<b>SLETT COPYRIGHT INFO</b>	Slett gjeldende informasjon om opphavsrett. Denne endringen gjelder bare for bilder som er tatt etter at dette alternativet er valgt; informasjon om opphavsrett som er registrert med eksisterende bilder er ikke berørt.

## ■ TILKOBLINGS-INNSTILLING

For mer informasjon om trådløse tilkoblinger, besøk <http://fujifilm-dsc.com/wifi/>

### TRÅDLØS INNST.

Juster innstillinger for tilkobling til trådløse nettverk.

Alternativ	Beskrivelse
<b>GENERELLE INNST.</b>	Velg et navn ( <b>NAVN</b> ) for å identifisere kameraet på det trådløse nettverket (kameraet tildeles et unikt navn som standard) eller velg <b>TILBAKESTILLE TRÅDLØSINNST.</b> for å gjenopprette standardinnstillingene.
<b>ENDRE STR.</b> 	Velg <b>PÅ</b> (standardinnstillingen, anbefales i de fleste tilfeller) for å endre størrelsen på større bilder til  for opplasting til smarttelefoner, og velg <b>AV</b> for å laste opp bilder i sin originalstørrelse. Endring av størrelse gjelder kun for kopien som er lastet opp til smarttelefonen; originalen påvirkes ikke.
<b>AUTOLAGRE INNST.</b>	Velg <b>SLETT REG. DATAMASKIN</b> for å fjerne valgte plasseringer, og velg <b>FORRIGE TILKOBLING</b> for å vise datamaskiner som kameraet nylig har vært koblet til.

### AUTOLAGRE INNST.

Velg et mål for opplastingen. Velg **ENKELT OPPSETT** for å koble til ved bruk av WPS, og **MANUELT OPPSETT** for å konfigurere nettverksinnstillingene manuelt.

### GEOTAGG-OPPSETT

Vis stedsdata som er lastet ned fra en smarttelefon og velg om du vil lagre dataen sammen med bildene dine.

Alternativ	Beskrivelse
<b>GEOTAGGING</b>	Velg om stedsdata som er lastet ned fra en smarttelefon skal lagres på bilder etter hvert som de tas.
<b>POSISJONSINFO</b>	Vis den siste stedsdataen som ble lastet ned fra en smarttelefon.

### TIL.-INN. instax-SKRIV.

Juster innstillinger for tilkobling til FUJIFILM instax SHARE-skrivere (ekstrautstyr) ( 137).

## "MIN MENY"

Velg fanen **MY** (**MIN MENY**) viser en personlig tilpasset meny med ofte brukte alternativer (📖 107).

### Rediger "MIN MENY"

- 1 I fanen **BRUKERINNSTILLING** i oppsettsmenyen, marker **MIN MENYINNSTILLING** og trykk på **MENU/OK** for å vise de følgende alternativene (📖 113).



- 2 Trykk valgknappen opp eller ned for å markere **LEGG TIL FUNKSJONER** og trykk på **MENU/OK**. Alternativer som du kan legge til "MIN MENY" er markert med blått.
  - 🔍 Alternativer som for øyeblikket er i "MIN MENY" er angitt med et hakemerke.



- 3 Marker ønsket element, og trykk på **MENU/OK** for å legge det i "MIN MENY".



- 4 Trykk på **MENU/OK** for å gå tilbake til redigerings-skjermen.
- 5 Gjenta trinn 3 og 4 inntil du har lagt til alle de ønskede elementene.
  - 🔍 "MIN MENY" kan inneholde opptil 16 elementer.

### Rediger "MIN MENY"

For å reorganisere eller slette elementer, velg **SORTER FUNKSJONER** eller **FJERN FUNKSJONER** i trinn 1.

## Standardinnstillinger

Standardinnstillingene for alternativene i opptaks- og oppsettsmenyene er listet opp nedenfor. Du kan gjenopprette disse innstillingene med alternativet **BRUKERINNSTILLING > TILBAKESTILL** (116).

### Opptaksmenyen



Meny	Standard
<b>BILDEKVALITETSINNSTILLING</b>	
BILDESTØRRELSE	3:2
BILDEKVALITET	FINE
RÅOPPTAK	UKOMPRIMERT
FILMSIMULERING	PROVIA/STANDARD
KORNEFFEKT	AV
DYNAMISK OMFANG	100%
HVITBALANSE	AUTO
HØYLYS NIVÅ	0
SKYGGE NIVÅ	0
FARGE	0
SKARPHET	0
STØYREDUSERING	0
LANG EKSPONERING	PÅ
FARGEROM	sRGB
VELG TILPAS. INNST.	EGENDEFINERT 1

Meny	Standard
<b>AF/MF-INNSTILLING</b>	
AF-MODUS	ENKELT PUNKT
AF-PUNKT VISNING	PÅ
ANTALL FOKUSPUNKTER	91 PUNKTER (7×13)
PRE-AF	AV
AF-BELYSNING	PÅ
INNST ANSIKT-/ØYEGJENKJ.	ANSIKT AV/ØYE AV
AF+MF	AV
MF-HJELP	STANDARD
FOKUSSJEKK	AV
KOBLE PUNKT-AE & FOKUSOMR	PÅ
ØYEBLIKKS-AF-INNST	AF-S
UTLØSER-/FOKUS-PRI. • VELG AF-S-PRIOR. • VELG AF-C-PRIOR.	UTLØS. UTLØS.
KORRIGERT AF-OMRÅDE	AV



Meny	Standard
<b>FILMINNSTILLING</b>	
SELVUTLØSER	AV
FILMSIMULERING BKT	
• FILM 1	PROVIA/STANDARD
• FILM 2	Velvia/LEVENDE
• FILM 3	ASTIA/MYK
LYSMÅLING	MULTI
LUKKERTYPE	MEKANISK LUKKER
ISO AUTO-INNST.	AUTO3
KONVERTERINGSØBJ.	AV
DIGITAL TELE-KONV.	AV
ND-FILTER	AV
<b>BLITSINNSTILLING</b>	
FJERN RØDE ØYNE	AV
TTL-LÅSEMODUS	LÅS MED SISTE BLITZ
Innebygd blits	PÅ
<b>FILMINNSTILLING</b>	
FILM-MODUS	 1080/59.94P
FILM AF-MODUS	MULTI
HDMI-UTGANG INFODISPLAY	AV
MIK-NIVÅJUSTERING	3
MIK/FJERNUTLØSN.	MIK

**Oppsettsmeny**

Meny	Standard
<b>BRUKERINNSTILLING</b>	
TIDSFORSKJELL	HJEMME
LYD OG BLITS	PÅ
<b>LYDINNSTILLING</b>	
AF PIP-VOLUM	 1
SELVUTLØSER-PIP-VOLUM	 1
KAMERALYDSTYRKE	AV
LUKKERLYDSTYRKE	 1
LUKKERLYD	LYD 1
AVSPILL.-LYDSTR	7

Meny	Standard
<b>SKJERMINNSTILLING</b>	
EVF-LYSSTYRKE	AUTO
EVF-FARGE	0
LCD-LYSSTYRKE	0
LCD-FARGE	0
BILDEVISNING	AV
AUTOROT. EVF-VISN.	PÅ
FORH.VIS EKSP./HVIDBAL. I MAN. MOD.	FOR.-VIS EKS./HB
FORHÅNDSVIS BILDEEFFEKT	PÅ
INNRAMMINGSGUIDE	RUTENETT 9
AUTOROTER	AV
FOKUSAVSTAND	METER
TILPASSET BILDE INNST	Se side 31.
<b>KNAPP-/HJULINNSTILLING</b>	
FOKUSJOYSTICK INNSTILLING	PÅ
RED./LAGRE HURTIGMENY	Se side 43.
FUNK. (Fn) INNST.	Se side 46.
ISO-HJULINNST. (H)	25600
ISO-HJULINNST.(A)	AUTO
FOKUSRING	☞ MED KLOKKEN
KONTR.RINGINNST.	STANDARD
AE/AF-LÅSEMODUS	AE/AF-LÅS V/TRYKK

Meny	Standard
<b>YTELSE</b>	
AUTOM. AVSLÅING	2 MIN
MENY STRØMFORBRUK	STANDARD
<b>LAGRE DATA-INNSTILLING</b>	
BILDENUMMER	KONTINUERLIG
LAGRE ORG.-BILDE	AV
<b>TILKOBINGS-INNSTILLING</b>	
TRÅDLØS INNST. • ENDRER STR. 81	PÅ
AUTOLAGRE INNST.	ENKELT OPPSETT
GEOTAGG-OPPSETT • GEOTAGGING • POSISJONSINFO	PÅ PÅ

# Tilkoplinger

## Trådløs overføring (FUJIFILM Camera Remote/FUJIFILM PC AutoSave)

Få tilgang til trådløse nettverk og koble deg til datamaskiner, smarttelefoner eller nettbrett. Hvis du vil laste ned og ha mer informasjon, besøk <http://fujifilm-dsc.com/wifi/>.



fujifilm Wi-Fi app



### Trådløse tilkoblinger: Smarttelefoner

Installer appen "FUJIFILM Camera Remote" på smarttelefonen din for å bla igjennom bildene i kameraet, laste ned valgte bilder, fjernstyre kameraet eller kopiere posisjonsdata til kameraet. For å koble til smarttelefonen, setter du kameraet i avspillingsmodus og trykker på funksjonsknappen (Fn1).

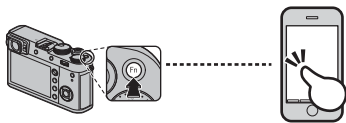

- Du kan også koble til med FILMINNSTILLING/  
 AVSPILLINGSMENY > TRÅDLØS KOMMUNIK.  
(📖 101, 111).

### Trådløse tilkoblinger: Datamaskiner

Når du har installert "FUJIFILM PC AutoSave"-programvaren og konfigurert datamaskinen som en destinasjon for bilder som kopieres fra kameraet, kan du laste opp bilder fra kameraet med **AVSPILLINGSMENY > PC AUTOLAGRE** (📖 111) eller ved å trykke på og holde nede funksjonsknappen (Fn1) i avspillingsmodus.

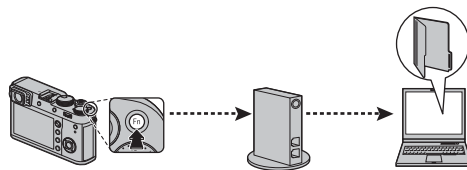

## Vise bilder på en datamaskin (MyFinePix Studio/RAW FILE CONVERTER EX 2.0)

Les denne delen for å få informasjon om kopiering av bilder til en datamaskin.

### **Windows**

Bruk MyFinePix Studio til å kopiere bilder til din datamaskin, hvor de kan lagres, vises, organiseres og skrives ut. MyFinePix Studio er tilgjengelig for nedlastning fra følgende nettside:

<http://fujifilm-dsc.com/mfs/>

fujifilm mfs



Med en gang nedlastningen er ferdig, dobbeltklikker du på den nedlastede filen ("MFPS\_Setup.EXE") og følger instruksjonene på skjermen for å fullføre installasjonen.

### **Mac OS X/macOS**

Bilder kan kopieres til datamaskinen din ved hjelp av Image Capture (følger med datamaskinen din) eller annen programvare.

#### **Vise RAW-filer**

Bruk RAW FILE CONVERTER EX 2.0 til å vise RAW-filer på datamaskinen, tilgjengelig for nedlastning fra:

<http://fujifilm-dsc.com/rfc/>

fujifilm rfc



## **Koble til kameraet**

**1** Finn et minnekort som inneholder bilder du ønsker å kopiere til datamaskinen og sett kortet inn i kameraet.

① Strømbrydd under overføring kan medføre tap av data eller skade på minnekortet. Sett inn et nytt eller fulladet batteri før du kobler til kameraet.

**2** Slå av kameraet og koble til medfølgende USB-kabel som vist, kontroller at kontaktene er satt helt i. Koble kameraet direkte til datamaskinen; ikke bruk en USB-hub eller et tastatur.

① Kameraet bruker en mikro-b USB 2.0-kontakt.

**3** Slå på kameraet.

**4** Kopier bilder til datamaskinen ved bruk av MyFinePix Studio eller applikasjoner som følger med operativsystemet ditt.

For mer informasjon om bruken av det medfølgende programmet, start programmet og velg passende alternativ i **Hjelp**-menyen.

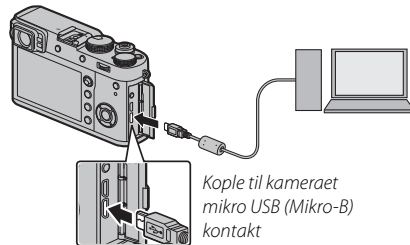

- ❗ Hvis et minnekort som inneholder et stort antall bilder settes inn, kan det bli en forsinkelse før programvaren starter og det kan være at du ikke kan importere eller lagre bilder. Bruk en minnekortleser til å overføre bildene.
- ❗ Kontroller at datamaskinen ikke viser en melding som sier at kopiering pågår og at indikatorlampen er slukket før du slår av kameraet eller kopler fra USB-kabelen (hvis antall bilder som kopieres er svært stort, kan indikatorlampen forbli tent etter at meldingen har forsvunnet fra dataskjermen). Følges ikke denne forholdsregelen, kan det medføre tap av data eller at minnekortet blir skadet.
- ❗ Kople fra kameraet før du setter inn eller tar ut minnekort.
- ❗ I noen tilfeller kan det være umulig å få tilgang til bilder som er lagret på en nettverksserver med den medfølgende programvaren, på samme måte som på en frittstående datamaskin.
- ❗ Brukeren er ansvarlig for alle gjeldende avgifter som belastes av telefonselskapet eller internett-leverandøren ved bruk av tjenester som krever en internett-tilkobling.

#### **Koble fra kameraet**

Etter at du har kontrollert at indikatorlampen er slukket, slå av kameraet og koble fra USB-kabelen.

## Opprette en DPOF-fotobestilling

Du kan bruke alternativet **AVSPILLINGSMENY > FOTOBESTIL. (DPOF)** (112) til å lage en digital "fotobestilling" for DPOF-kompatible skrivere.

### DPOF

DPOF (Digital Print Order Format; Digitalfoto-bestillingsformat) er en standard som gjør det mulig å skrive ut bilder fra "fotobestillinger" som er lagret på minnekortet. Informasjonen i ordren inkluderer hvilke bilder som skal skrives ut, og antall kopier av hvert bilde.



### ■ MED DATO / UTEN DATO

For å endre DPOF-fotobestillingen, velg **AVSPILLINGSMENY > FOTOBESTIL. (DPOF)** (108) og trykk valgknappen opp eller ned for å markere **MED DATO**  eller **UTEN DATO**.

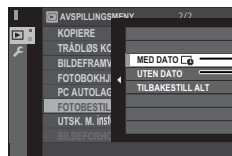

**MED DATO** : Skrive ut opptaksdato på bildene.

**UTEN DATO**: Skrive ut bilder uten dato.

Trykk på **MENU/OK** og følg trinnene nedenfor.

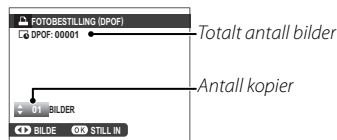

- 1 Trykk velgeren mot venstre eller høyre for å vise det bildet du ønsker å inkludere i eller fjerne fra fotobestillingen.
- 2 Trykk velgeren opp eller ned for velge antall kopier (inntil 99). For å fjerne et bilde fra bestillingen, trykk velgeren ned til antall kopier er 0.



- 3 Gjenta trinn 1–2 for å fullføre fotobestillingen. Trykk på **MENU/OK** for å lagre fotobestillingen når du er ferdig med å velge bilder, eller trykk på **DISP/BACK** for å avbryte uten å endre fotobestillingen.
- 4 Totalt antall utskrifter vises på skjermen. Trykk på **MENU/OK** for å avslutte.

Bildene i nåværende utskriftordre er markert med ikonet  under avspilling.

## ■ TILBAKESTILL ALT

For å avbryte den gjeldende fotobestillingen, velg **TILBAKESTILL ALT** for  **AVSPILLINGS-MENY > FOTOBESTIL. (DPOF)** ( 108). Bekreftelsen som vises til høyre vil komme til syne; trykk på **MENU/OK** for å fjerne alle bildene fra bestillingen.

- ❖ En fotobestilling kan maksimalt inneholde 999 bilder.
- ❖ Meldingen til høyre vises hvis du setter inn et minnekort med en fotobestilling som er opprettet med et annet kamera. Fotobestillingen avbrytes hvis du trykker på **MENU/OK**; det må lages en ny fotobestilling som beskrevet ovenfor.

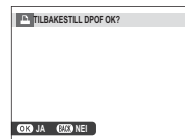
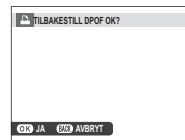



## instax SHARE skrivere

Skriv ut bilder fra ditt digitalkamera til instax SHARE-skrivere.

### **Etablere en tilkobling**

Velg **TILKOBLINGS-INNSTILLING > TIL.-INN. instax-SKRIV.** (📖 126) og skriv inn instax SHARE-skrivrens navn (SSID) og passord.

#### **🔑 Skrivernavn (SSID) og passord**

Skrivernavnet (SSID) finnes nederst på skriveren, standardpassordet er "1111". Hvis du allerede har valgt et annet passord for å skrive ut fra en smarttelefon, skriver du inn det passordet i stedet.

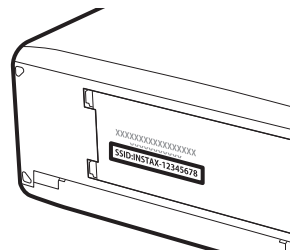

**Skrive ut bilder**

1 Slå på skriveren.

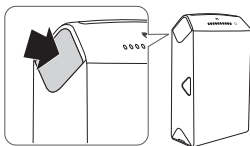

2 Velg **AVSPILLINGSMENY > UTSK. M. instax-SKRIVER** (108). Kameraet vil koble seg til skriveren.



For å skrive ut et bildefelt fra en serisekvens viser du bildefeltet før du velger **UTSK. M. instax-SKRIVER**.

3 Bruk velgeren for å vise bildet du ønsker å skrive ut, og trykk deretter på **MENU/OK**.



- ✦ Bilder som er tatt med andre kameraer, kan ikke skrives ut.
- ✦ Området som skrives ut, er mindre enn det synlige området på LCD-skjermen.

4 Bildet sendes til skriveren og utskriften starter.

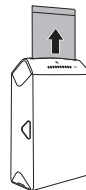

## Vise bilder på TV

For å vise bilder til en gruppe, koble kameraet til en TV ved bruk av en HDMI-kabel (tilgjengelig hos tredjeparts forhandlere; merk at en TV kun kan brukes til avspilling, ikke optak).

- 1 Slå kameraet av.
- 2 Koble til kabelen som vist nedenfor og kontroller at kontaktene er satt helt inn i den korrekte retningen.

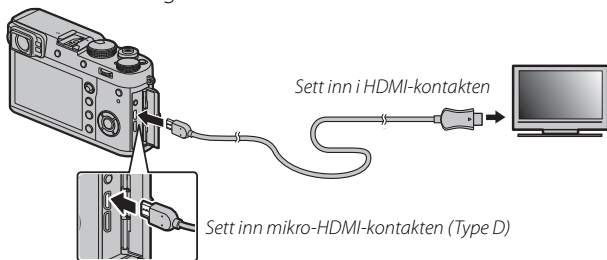

- 1 Bruk en HDMI-kabel som ikke er mer enn 1,5 m lang med en type D (HDMI Mikro) kontakt for tilkobling til kameraet.
  - 2 Pass på at kontaktene er satt helt inn.
  - 3 Still inn TV-en på kanalen for HDMI-inngangen. For detaljert informasjon, se bruksanvisningen som fulgte med TV-en.
  - 4 Slå på kameraet og trykk på -knappen. Kameraets skjerm slås av og bilder og filmer spilles av på TV-en. Legg merke til at kameraets volumkontroller ikke har noen virkning på lydene som spilles av på TV-en; bruk fjernsynets volumkontroller for å justere volumet.
- ◆ USB-kabelen kan ikke brukes når en HDMI-kabel er tilkoblet.
  - ◆ Noen TV-er kan komme til å kort vise en svart skjerm når filmavspillingen starter.

# Tekniske merknader

## Tilleggsutstyr

Kameraet støtter en lang rekke tilleggsutstyr fra FUJIFILM og andre leverandører.

### Tilbehør fra FUJIFILM

Følgende tilleggsutstyr er tilgjengelig fra FUJIFILM. For nyeste informasjon om tilleggsutstyr som er tilgjengelig i ditt område, kontakt din lokale FUJIFILM-representant eller besøk [http://www.fujifilm.com/products/digital\\_cameras/index.html](http://www.fujifilm.com/products/digital_cameras/index.html).

#### Oppladbare Li-ion batterier

**NP-W126S:** Ekstra NP-W126S oppladbare batterier med ekstra ladekapasitet kan kjøpes ved behov.



#### Batteriladere

**BC-W126:** Ekstra batteriladere kan kjøpes ved behov. Ved +20 °C, lader BC-W126 et NP-W126S i løpet av cirka 150 minutter.

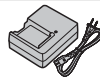

#### Vekselstrømsadptere

**AC-9V** (krever likestrømkobling CP-W126): Brukes til utvidet opptak og avspilling eller når du kopierer bilder til en datamaskin.

#### Likestrømskoblinger

**CP-W126:** Koble AC-9V til kameraet.

**Blitsenheter med skofeste**

**EF-X500:** Blitsen med klype har et ledetall på 50 (ISO 100, m) og støtter FP (høyhastighets synk). Dette gjør at den kan brukes med lukkerhastigheter som overstiger blitsynkhastigheten. Drives av fire AA-batterier eller en ekstern EF-BP1 batteripakke (ekstraustyr) og støtter manuell og TTL-blits og autostrømzoom med rekkevidde 24 – 105 mm (tilsvarer formatet 35 mm) og tilbyr FUJIFILM optisk trådløs blitskontroll. Dette gjør at den kan brukes som en hovedblits eller ekstern blits for fjernstyrt trådløs blitsfotografering. Blitshodet kan roteres 90° opp, 10° ned, 135° til venstre eller 180° til høyre for å spre belysningen.



**EF-42:** Denne blits som kan klipses på (drevet av fire AA-batterier), har et ledetall på 42 (ISO 100, m) og støtter TTL-blitskontroll og automatisk zoom i området 24 – 105 mm (tilsvarer formatet 35 mm). Blitshodet kan roteres 90° opp, 180° til venstre eller 120° til høyre for å gi indirekte belysning.



**EF-X20:** Denne blits med klips har et ledetall på 20 (ISO 100, m).



**EF-20:** Denne blits som kan klipses på (drevet av to AA-batterier), har et ledetall på 20 (ISO 100, m) og støtter TTL-blitskontroll. Blitshodet kan roteres opp 90° for å gi indirekte belysning.

**Fjernløsere**

**RR-90:** Bruk for å redusere kameraristing eller for å holde lukkeren åpen under en tidsbestemt eksponering.

**Stereomikrofoner**

**MIC-ST1:** En ekstern mikrofon for filmopptak.

**Skinnetuier**

**LC-X100F:** Dette skinnetuiet har en skulderreim av samme materiale. Man kan ta bilder, og batterier og minnekort kan settes inn og fjernes mens kameraet er i vesken.

**Gripebelter**

**GB-001:** Dette tilbehøret forbedrer grepet på kameraet, slik at det kan bære med en hånd.

### Konverteringslinser

**TCL-X100II:** Øker brennvidden til kameralinsen.

**WCL-X100II:** Reduserer brennvidden av kameralinsen og øker dens synsvinkel.

### Adapterringer

**AR-X100:** En aluminumsadaptering kan brukes når man fester LH-X100 objektivdeksel eller  $\varnothing 49$  mm filter tilgjengelig fra tredjepartsforhandlere.

### Solblendere

**LH-X100:** Dette objektivdekselet av aluminium leveres med en AR-X100 adaptering laget av samme materiale. Adapterringen er nødvendig for festing av dekselet.

### Beskyttende filtre

**PRF-495:** Et filter brukes til å beskytte linsene på X100-serie kameraer (krever AR-X100 adaptering).

### instax SHARE skrivere

**SP-1/SP-2:** Koble til via trådløst LAN nettverk for å skrive ut bilder på instax film.

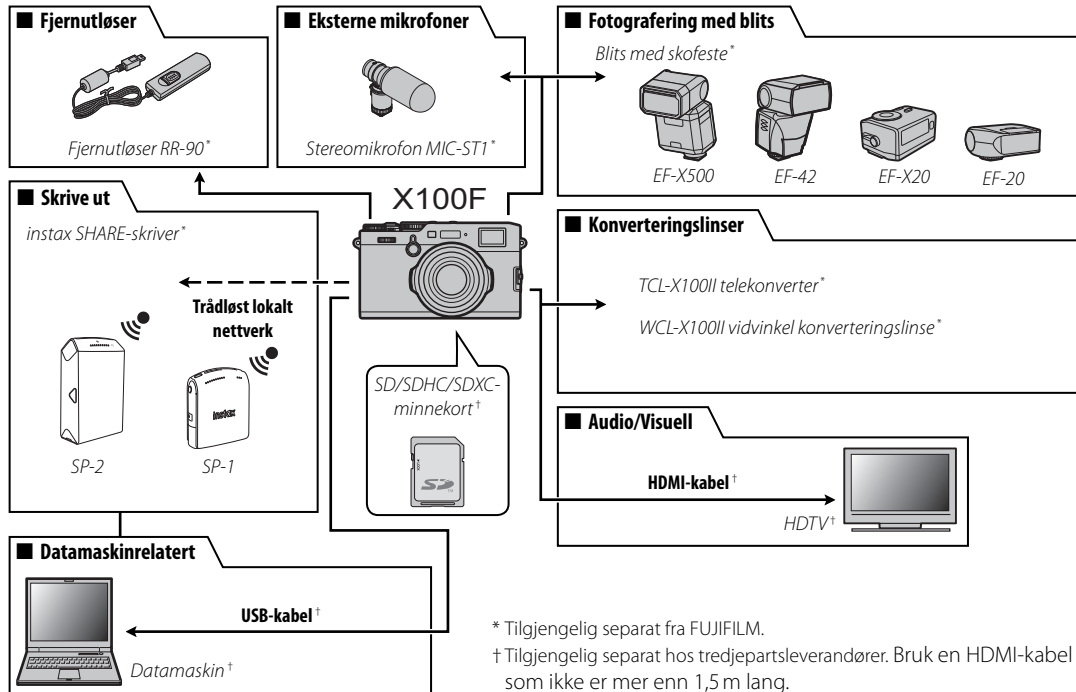
**Koble kameraet til andre enheter**

\* Tilgjengelig separat fra FUJIFILM.

† Tilgjengelig separat hos tredjepartsleverandører. Bruk en HDMI-kabel som ikke er mer enn 1,5 m lang.

**Bruke sko-monterte blitsenheter**

Eksterne blitser er kraftigere enn de innebygde motstykkene. Noen kan fungere som hovedblitser som styrer eksterne enheter via optisk trådløs blitskontroll.

ⓘ Testutløsning kan av og til ikke være tilgjengelig, for eksempel når en oppsettsmeny vises på kameraet.

Koble til blitsenheten og velg **⚡ BLITSINNSTILLING > BLITSFUNKSJONINNSTILLING** i opptaksmenyen for kamera for å vise blitsalternativene. Alternativene som er tilgjengelig avhenger av statusen til den tilkoblede enheten.



💡 For å unngå at den avfyres når dette en innebygd blits med skofestet blits er montert, velg **AV** for **⚡ BLITSINNSTILLING > Innebygd blits**.

Meny	Beskrivelse
<b>SKOMONTERT BLITZ</b>	Vises når en ekstern blits (ekstrautstyr) er montert på blitsskoen og slått på (📖 145).
<b>MASTER (OPTISK)</b>	Vises hvis en ekstern blits som fungerer som hovedblits for FUJIFILM optisk trådløs ekstern blitskontroll er koblet til og slått på (📖 146).

- 💡 **SYNK TERMINAL** vises hvis **AV** er valgt for **⚡ BLITSINNSTILLING > Innebygd blits** og ingen støttet skofestet blits er montert.
- 💡 Eksterne blitser som støtter pulsmodus kan brukes til seriefotografering.



## ■ SKOMONTERT BLITZ

Følgende alternativer er tilgjengelige med medfølgende skomonterte blitser.



- ① **Blitskontrollmodus:** Blitskontrollmodusen som er valgt med blitsenheten. Dette kan i noen tilfeller justeres fra kameraet. Hvilke alternativer som er tilgjengelige avhenger av blitsen.
  - **TTL:** TTL-modus. Juster blitskompensasjon (2).
  - **M:** Blitsen avfyres ved blitsstyrken du har valgt, uavhengig av motivets lysstyrke eller kamerainnstillinger. I noen tilfeller kan du justere blitsstyrken fra kameraet (2).
  - **MULTI:** Repeterende blits. Kompatible eksterne blitsenheter avfyres flere ganger for hvert bilde.
  - **OFF:** Blitsen utløses ikke. Noen blitsenheter kan slås av fra kameraet.
- ② **Blitskompensasjon/utgang:** Tilgjengelige alternativer varierer med blitskontrollmodusen.
  - **TTL:** Juster blitskompensasjon (det er ikke sikkert at den fulle verdien gjelder hvis grenseverdiene til blitskontrollsystemet overstiges). For EF-X20, EF-20 og EF-42, blir den valgte verdien lagt til verdien som du valgte med blitsenheten.
  - **M/MULTI:** Juster blitsstyrken (kun kompatible enheter). Velg blant verdier som er uttrykt som brøker av full styrke, fra  $\frac{1}{4}$  (modus **M**) eller  $\frac{1}{4}$  (**MULTI**) ned til  $\frac{1}{512}$  i intervaller på  $\frac{1}{3}$  EV. Det er ikke sikkert ønsket resultat oppnås ved lavere verdier hvis de overstiger grenseverdiene til blitskontrollsystemet. Ta et testbilde og kontroller resultatene.

- ③ **Blitsmodus (TTL):** Velg en blitsmodus for TTL-blitskontroll. Tilgjengelige alternativer varierer med opptaksmodus (**P**, **S**, **A**, eller **M**) er valgt.
  - **STANDARD (BLITZ AUTO):** Blitsen avfyres bare ved behov. Blitsstyrken justeres i henhold til motivets lysstyrke. Dersom et -ikon vises når utløseren trykkes halvveis ned, vil blitsen avfyres når bildet blir tatt.
  - **STANDARD (STANDARD):** Blitsen avfyres for hvert bilde hvis det er mulig. Blitsstyrken blir justert i henhold til motivets lysstyrke. Blitsen avfyres ikke hvis den ikke er fullstendig oppladet når du utløser lukkeren.
  - **STANDARD (LANGSOM SYNK.):** Kombiner blitsen med lav lukkerhastighet når du fotograferer portrettmotiver med et nattlandskap som bakgrunn. Blitsen avfyres ikke hvis den ikke er fullstendig oppladet når du utløser lukkeren.
- ④ **Synkr.:** Justering av tidspunkt for blits.
  - **FRONT (FØRSTE GARDIN):** Blitsen avfyres rett etter at lukkeren åpnes (som regel det beste valget).
  - **REAR (ANDRE GARDIN):** Blitsen går av rett før lukkeren lukkes.
- ⑤ **Zoom:** Lysvinkelen (blitsdekning) for enheter som støtter blitszoom. Noen enheter tillater at du utfører justeringer fra kameraet. Velg **AUTO** for å automatisk matche dekning til brennvidde når du bruker tilleggskonverteringslinser.

- ⑥ **Belysning:** Hvis enheten støtter denne funksjonen, kan du velge mellom.
- **⚡ (BLITZSTYRKE PRIORITYT):** Reduser dekningen litt ved å redusere dekningen.
  - **👉 (STANDARD):** Tilpass dekningen til bildevinkel.
  - **👉 (JEVN DEKNINGSPRIORITYT):** Øker dekningen litt for å utjevne belysningen.
- ⑦ **LED-lys:** Velg hvordan det innebygde LED-lyset fungerer ved stillbildefotografering (kun compatible enheter), som et øyelys (👁️/CATCHLIGHT), som et AF-følgelys (AF/AF ASSIST) eller både som øyelys og et AF-FØLGEYS (AF/AF ASSIST+CATCHLIGHT). Velg **OFF** for å deaktivere LED-lyset under fotografering.
- ⑦ **Antall blitsutløsninger:** Velg antall ganger blitsen avfyres hver gang du utløser lukkeren i **MULTI**-modus.\*
- ⑧ **Frekvens:** Velg frekvensen for når blitsen avfyres i **MULTI**-modus.\*

\* Det kan hende at den fulle verdien ikke kan anvendes hvis grenseverdiene til blitskontrollsystemet overskrides.

## ■ MASTER (OPTISK)

Alternativene til høyre vises hvis enheten fungerer som hovedblits for FUJIFILM optisk trådløs ekstern blitskontroll.



Hovedblitsen og de eksterne blitsene kan plasseres i opptil tre grupper (A, B og C) og blitsstyrke justert separat for hver gruppe. Fire kanaler er tilgjengelig for kommunikasjon mellom enhetene. Du kan bruke separate kanaler for forskjellige blitsystemer eller for å forhindre forstyrrelser når flere systemer kjører i nærheten av hverandre.

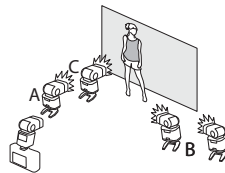

- ① **Blitzkontrollmodus (gruppe A)/** ② **Blitzkontrollmodus (gruppe B)/** ③ **Blitzkontrollmodus (gruppe C):** Velg blitzkontrollmodus for gruppe A, B og C. **TTL%** er kun tilgjengelig for gruppe A og B.
- **TTL:** Enhetene i gruppen avfyres i TTL-modus. Blitzkompensasjon kan justeres separat for hver gruppe.
  - **TTL%:** Hvis **TTL%** er valgt for enten gruppe A eller B, kan du angi blitsstyrken til den valgte gruppen som en prosentandel av den andre gruppen og justere den totale blitskompensasjonen for begge grupper.
  - **M:** I modus **M**, avfyres enhetene i gruppen med blitsstyrken du har valgt (uttrykt som en brøk av full styrke), uavhengig av motivets lysstyrke og kamerainstillinger.
  - **MULTI:** Hvis du velger **MULTI** for en av gruppene, blir alle enhetene i alle gruppene satt til repeterende blitsmodus. Alle enhetene avfyres flere ganger for hvert bilde.
  - **OFF:** Hvis **OFF** er valgt, avfyres ikke enhetene i gruppen.
- ④ **Blitzkompensasjon/blitsstyrke (gruppe A)/** ⑤ **Blitzkompensasjon/blitsstyrke (gruppe B)/** ⑥ **Blitzkompensasjon/blitsstyrke (gruppe C):** Juster blitsstyrken for den valgte gruppen i henhold til alternativet som er valgt som blitzkontrollmodus. Merk at det ikke er sikkert at den fulle verdien gjelder hvis grenseverdiene til blitzkontrollsystemet overstiges.
- **TTL:** Juster blitzkompensasjon.
  - **M/MULTI:** Juster blitsstyrke.
  - **TTL%:** Velg balansen mellom gruppe A og B og juster den totale blitzkompensasjonen.
- ⑦ **Blitsmodus (TTL):** Velg en blitsmodus for TTL-blitzkontroll. Tilgjengelige alternativer varierer med opptaksmodus (**P**, **S**, **A**, eller **M**) er valgt.
- **⚡ AUTO (BLITZ AUTO):** Blitsen avfyres bare ved behov. Blitsstyrken justeres i henhold til motivets lysstyrke. Dersom et -ikon vises når utløseren trykkes halvveis ned, vil blitsen avfyres når bildet blir tatt.
  - **⚡ TTL (STANDARD):** Blitsen avfyres for hvert bilde hvis det er mulig. Blitsstyrken blir justert i henhold til motivets lysstyrke. Blitsen avfyres ikke hvis den ikke er fullstendig oppladet når du utløser lukkeren.
  - **⚡ SLOW (LANGSOM SYNK.):** Kombiner blitsen med lav lukkerhastighet når du fotograferer portrettmotiver med et nattlandskap som bakgrunn. Blitsen avfyres ikke hvis den ikke er fullstendig oppladet når du utløser lukkeren.
- ⑧ **Synkr.:** Justering av tidspunkt for blits.
- **⚡ FRONT (FØRSTE GARDIN):** Blitsen avfyres rett etter at lukkeren åpnes (som regel det beste valget).
  - **⚡ REAR (ANDRE GARDIN):** Blitsen går av rett før lukkeren lukkes.
- ⑨ **Zoom:** Lysvinkelen (blitsdekning) for enheter som støtter blitszoom. Noen enheter tillater at du utfører justeringer fra kameraet. Velg **AUTO** for å automatisk matche dekning til brennvidde når du bruker tilleggskonverteringslinser.

- ⑩ **Belysning:** Hvis enheten støtter denne funksjonen, kan du velge mellom.
- **☑ (BLITZSTYRKE PRIORITYT):** Reduser dekningen litt ved å redusere dekningen.
  - **☑ (STANDARD):** Tilpass dekningen til bildevinkel.
  - **☑ (JEVN DEKNINGSPRIORITYT):** Øker dekningen litt for å utjevne belysningen.
- ⑪ **Master:** Tildel hovedblitsen til gruppe A (**Gr A**), B (**Gr B**) eller C (**Gr C**). Hvis **OFF** er valgt, holdes effekten fra hovedblitsen på et nivå som ikke påvirker det endelige bildet. Kun tilgjengelig hvis enheten er montert på kameraets eksterne blits som en hovedblits for FUJIFILM optisk trådløs eksternt blitskontroll i **TTL**, **TTL%**, eller **M**-modus.
- ⑫ **Antall blitsutløsninger:** Velg antall ganger blitsen avfyres hver gang du utløser lukkeren i **MULTI**-modus.
- ⑬ **Kanal:** Velg den kanalen som skal brukes av hovedblitsen for kommunikasjon med de eksterne blitsene. Du kan bruke separate kanaler for forskjellige blitssystemer eller for å forhindre forstyrrelser når flere systemer kjører i nærheten av hverandre.
- ⑭ **Frekvens:** Velg frekvensen for når blitsen avfyres i **MULTI**-modus.

### Montering av adapterringen

#### 1 Fjern den fremre ringen.

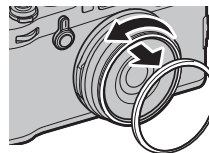

- ◆ Hvis du har problemer med å fjerne den fremre ringen, grip hele ringen og vri den som vist.

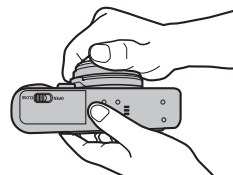

#### 2 Fest adapterringen som vist med projeksjonen utover.

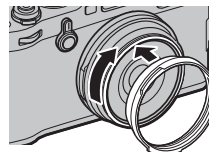

- ① Hold den fremre ringen og objektivdekelet på et trygt sted når den ikke er i bruk.
- ① Fest adapterringen AR-X100 før du fester LH-X100 objektivdeksel, PRF-49S beskyttelsesfilter eller tredjeparts filtre.

**Montering av objektivdeksler**

Fest adapterringen før du fester objektivdekslet.

- ◆ Tilpass utsnittene og dreii som vist.

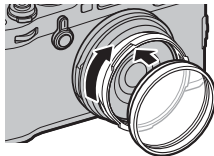
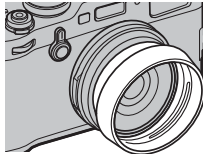
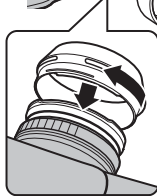
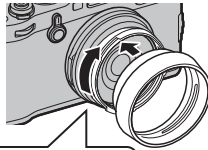
**Feste beskyttelsesfiltre**

Fest adapterringen før du fester filteret.

**Bruke konverteringsobjektiv****■ Fest et konverteringsobjektiv**

- 1 Fjern den fremre ringen.

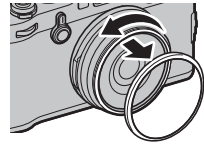

- ◆ Hvis du har problemer med å fjerne den fremre ringen, grip hele ringen og vri den som vist.

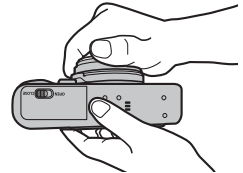

- 2 Fest konverteringsobjektivet.

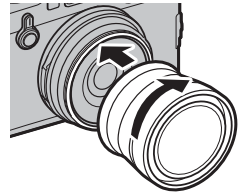



- ❗ Hold den fremre ringen og objektivdekslet på et trygt sted når den ikke er i bruk.

## ■ Bruke et konverteringsobjektiv

Ved bruk av ekstra WCL-X100 eller TCL-X100 konverteringslinse, velg det aktuelle alternativet for  **FILM-INNSTILLING** > **KONVERTERINGSOBJ.** i opptaksmenyen: **VID** for WCL-X100 eller **TELE** for TCL-X100.

Kameraet velger det aktuelle alternativet automatisk når WCL-X100II eller TCL-X100II brukes.

- ❖ Et ikon ( eller ) som vises når en konverteringslinse er montert.
- ❖ Fordi den optiske søkeren ikke fullt dekker synsfeltet til vid konverteringslinse, byttes den klare rammeskjermen ut med klammer som viser det omtrentlige synsfeltet når en vid konverteringslinse er montert. For nøyaktig innramming, komponer bilder i den elektroniske søkeren eller på LCD-skjermen.
- ❖ Den innebygde blitsen kan kanskje ikke lyse opp hele motivet. Vi anbefaler at du bruker en ekstern blits (ekstraustyr) som er utviklet for bruk med dette kameraet.
- ❖ Pass på at **AV** er valgt for **KONVERTERINGSOBJ.** når ingen konverteringslinse er montert.

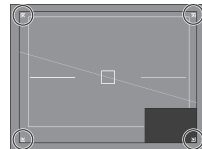

## Vedlikehold av kameraet

For å sikre at du har uavbrutt glede av produktet, bør du iaktta følgende forholdsregler.

### Oppbevaring og bruk

Dersom kameraet ikke skal brukes i en lengre periode, bør batteriet og minnekortet fjernes. Kameraet bør ikke brukes eller lagres på steder som er:

- utsatt for regn, damp eller røyk
- meget fuktige eller ekstremt støvete
- utsatt for direkte sollys eller meget høye temperaturer, slik som i et lukket kjøretøy på en solrik dag
- ekstrem kulde
- utsatt for sterke vibrasjoner
- utsatt for sterke magnetfelt, slik som nær en kringkastingsantenne, kraftledninger, radarsendere, motorer, transformatorer eller magneter
- i kontakt med flyktige kjemikalier, slik som sprøytemidler
- nær gummi- eller vinylprodukter

### ■ Vann og sand

Vann og sand kan også skade kameraet og dets innvendige kretser og mekanismer. Når kameraet brukes på stranden eller ved sjøen må du unngå å utsette kameraet for vann eller sand. Plasser ikke kameraet på en våt overflate.

### ■ Kondens

Plutselige stigninger i temperaturen, for eksempel ved å komme inn i en varm bygning på en kald dag, kan medføre kondens inne i kameraet. Dersom dette skjer, slå av kameraet og vent en time før du slår det på igjen. Dersom kondens legger seg på minnekortet, fjern kortet og vent til kondensen forsvinner.

### På reise

Oppbevar kameraet i din håndbagasje. Innsjekket bagasje kan bli utsatt for kraftige støt som kan skade kameraet.

## Problemer og løsninger

### ■ Strøm og batteri

Problem	Løsning
Kameraet slår seg ikke på.	<ul style="list-style-type: none"><li>• <b>Batteriet er utladet:</b> Lad opp batteriet (🔋 18) eller sett inn et helt oppladet reservebatteri (🔋 20).</li><li>• <b>Batteriet er satt inn feil:</b> Sett inn på nytt i riktig retning (🔋 20).</li><li>• <b>Dekslet til batterikammeret er ikke lukket:</b> Lås dekslet til batterikammeret (🔋 20).</li></ul>
Skjermen slår seg ikke på.	Det er mulig skjermen ikke vil slå seg på dersom kameraet slås raskt av og så på igjen. Trykk utløseren halvveis ned for å aktivere skjermen.
Batteriet lades raskt ut.	<ul style="list-style-type: none"><li>• <b>Batteriet er kaldt:</b> Varm opp batteriet ved å plassere det i en lomme eller et annet varmt sted og sett det inn i kameraet umiddelbart før du skal ta et bilde.</li><li>• <b>Batteriterminalene er skitne:</b> Rengjør terminalene med en myk, tørr klut.</li><li>• <b>PÅ er valgt for AF/MF-INNSTILLING &gt; PRE-AF:</b> Slå <b>PRE-AF</b> av (🔋 94).</li><li>• <b>Batteriet har blitt ladet mange ganger:</b> Batteriet har nådd slutten på levetiden. Kjøp et nytt batteri.</li></ul>
Kameraet slår seg plutselig av.	<b>Batteriet er utladet:</b> Lad opp batteriet (🔋 18) eller sett inn et helt oppladet reservebatteri (🔋 20).
Ladingen starter ikke.	Sett inn batteriet på nytt i riktig retning og sørg for at laderen er koblet til (🔋 18).
Ladingen går sakte.	Lad opp batteriet ved romtemperatur (🔋 iv).
Ladelampen lyser, men batteriet blir ikke ladet.	<ul style="list-style-type: none"><li>• <b>Batteriterminalene er skitne:</b> Rengjør terminalene med en myk, tørr klut.</li><li>• <b>Batteriet har blitt ladet mange ganger:</b> Batteriet har nådd slutten på levetiden. Kjøp et nytt batteri. Dersom batteriet fremdeles ikke lades, kontakt din FUJIFILM-forhandler.</li></ul>

### ■ Meny- og visninger

Problem	Løsning
Menyen er ikke på norsk.	Velg <b>NORSK</b> for <b>BRUKERINNSTILLING &gt; 言語/LANG.</b> (🔋 26, 115).



## ■ Opptak

Problem	Løsning
Ingen bilder tas når utløseren trykkes ned.	<ul style="list-style-type: none"> <li>• <b>Minnekortet er fullt:</b> Sett inn et nytt minnekort eller slett bilder (📖 20, 39).</li> <li>• <b>Minnekortet er ikke formatert:</b> Formater minnekortet (📖 114).</li> <li>• <b>Minnekortets kontakter er skitne:</b> Rens kontaktene med en myk, tørr klut.</li> <li>• <b>Minnekortet er skadet:</b> Sett inn et nytt minnekort (📖 20).</li> <li>• <b>Batteriet er utladet:</b> Lad opp batteriet (📖 18) eller sett inn et helt oppladet reservebatteri (📖 20).</li> <li>• <b>Kameraet har slått seg av automatisk:</b> Slå kameraet på (📖 24).</li> </ul>
Marmorering ("støy") vises på skjermen eller i den elektroniske søkeren når utløseren trykkes halvveis ned.	Forsterkning økes for å underlette komponeringen når motivet er i utilstrekkelig belysning og objektivet er blendet ned, hvilket kan resultere i merkbart marmorering når bilder vises på skjermen. Bildene som tas med kameraet påvirkes ikke.
Kameraet fokuserer ikke.	<b>Motivet er ikke egnet for autofokus:</b> Bruk fokuslås (📖 80) eller manuell fokusering (📖 68).
Intelligent ansiktsgjenkjenning er ikke tilgjengelig.	<b>Intelligent ansiktsgjenkjenning er ikke tilgjengelig i valgt opptaksmodus:</b> Velg en annen opptaksmodus (📖 168).
Ingen ansikter ble oppdaget.	<ul style="list-style-type: none"> <li>• <b>Motivets ansikt er skjult av solbriller, en hatt, langt hår eller andre gjenstander:</b> Fjern blokkeringene.</li> <li>• <b>Motivets ansikt dekker kun en liten del av bildet:</b> Endre komposisjonen slik at motivets ansikt fyller et større område av bildet (📖 95).</li> <li>• <b>Motivets hode er skjevt eller horisontalt:</b> Be motivet om å holde hodet rett.</li> <li>• <b>Kameraet er på skrå:</b> Hold kameraet vannrett.</li> <li>• <b>Belysningen av motivets ansikt er utilstrekkelig:</b> Ta bilder i godt lys.</li> </ul>
Feil motiv er valgt.	Valgt motiv er nærmere midten av bildet enn hovedmotivet. Komponer bildet på nytt eller slå ansiktsoppdaging av og komponer bildet ved bruk av fokuslås (📖 80).

Problem	Løsning
Blitsen avfyres ikke.	<ul style="list-style-type: none"> <li>• <b>Blitsen er ikke tilgjengelig ved gjeldende innstillinger:</b> Se listen over innstillinger som kan brukes med blitsen (📖 168).</li> <li>• <b>Batteriet er utladet:</b> Lad opp batteriet (📖 18) eller sett inn et helt oppladet reservebatteri (📖 20).</li> <li>• <b>Blitsen støtter ikke gjeldende driv-modus:</b> Den innebygde blits og blitsenhetene som ikke støtter rask fotografering vil ikke utløses i kontinuerlig modus eller når den brukes med eksponering eller dynamisk rekkevidde-klammer; velg enkel-ramme modus (📖 55).</li> <li>• <b>AV er valgt for 📷 BRUKERINNSTILLING &gt; LYD OG BLITS:</b> Velg <b>PÅ</b> (📖 115).</li> </ul>
Blitsen lyser ikke skikkelig opp motivet.	<ul style="list-style-type: none"> <li>• <b>Motivet er ikke innenfor blitsens rekkevidde:</b> Plasser motivet innenfor blitsens rekkevidde.</li> <li>• <b>Blitsvinduet er tildekket:</b> Hold kameraet korrekt.</li> <li>• <b>Lukkertiden er raskere enn 1/250 s:</b> Velg en lengre lukkertid (📖 50, 53, 82).</li> </ul>
Bildene er uskarpe.	<ul style="list-style-type: none"> <li>• <b>Objektivet er skittent:</b> Rengjør objektivet (📖 x).</li> <li>• <b>Objektivet er blokkert:</b> Hold gjenstander borte fra objektivet.</li> <li>• <b>! AF vises under opptak og fokusrammen vises i rødt:</b> Kontroller fokus før opptak (📖 34).</li> </ul>
Marmorering i bildene.	<ul style="list-style-type: none"> <li>• <b>Lukkertiden er lang og den omgivende temperaturen er høy:</b> Dette er normalt og angir ikke en funksjonsfeil.</li> <li>• <b>Pikselavbildning er nødvendig:</b> Utfør pikselavbildning med 📷 <b>BILDEKVALITETS INNSTILLING &gt; PIXEL MAPPING</b> (📖 93).</li> <li>• <b>Kameraet har vært i bruk kontinuerlig ved høye temperaturer eller så har en temperaturadvarsel blitt vist:</b> Slå av kameraet og vent til det kjøler seg ned.</li> </ul>
Bildene blir forvrengt.	<ul style="list-style-type: none"> <li>• <b>📷 eller 📷 vises:</b> Hold kameraet borte fra magneter.</li> </ul>

## ■ Avspilling













Problem	Løsning
Kornete bilder.	Bildene ble tatt med en annen kameramodell eller et kamera av annet fabrikat.
Avspillingszoom ikke tilgjengelig.	Bildene ble tatt med <b>ENDRE STØRRELSE</b> eller med en annen kameramodell eller et kamera av annet fabrikat.
Ingen lyd ved filmavspilling.	<ul style="list-style-type: none"> <li>• <b>Avspillingsvolumet er for lavt:</b> Juster lydstyrken for avspilling (🔊 42, 117).</li> <li>• <b>Mikrofonen var blokkert:</b> Hold kameraet korrekt under opptak (🔊 2, 40).</li> <li>• <b>Høyttaleren er blokkert:</b> Hold kameraet korrekt under avspilling (🔊 2, 42).</li> <li>• <b>AV er valgt for</b> <b>BRUKERINNSTILLING &gt; LYD OG BLITS:</b> Velg <b>PÅ</b> (🔊 115).</li> </ul>
Valgte bilder slettes ikke.	Noen av bildene som ble merket for sletting er beskyttet. Fjern beskyttelsen ved bruk av enheten som opprinnelig opprettede den (🔊 110).
Filnummereringen ble uventet nullstilt.	Batterikammerets deksel ble åpnet mens kameraet var slått på. Skru kameraet av før du åpner dekslet til batterikammeret (🔊 20, 24).

## ■ Tilkoplinger/Forskjellig

For mer informasjon om feilsøking for trådløse tilkoblinger, besøk:



<http://digital-cameras.support.fujifilm.com/app?pid=x>

Problem	Løsning
Problemer med å koble eller laste opp bilder til en smarttelefon.	<ul style="list-style-type: none"> <li>• <b>Smarttelefonen er for langt unna:</b> Flytt enhetene nærmere hverandre.</li> <li>• <b>Nærliggende enheter forårsaker radiofrekvensforstyrrelser:</b> Flytt kameraet og smarttelefonen vekk fra mikrobølgeovner og trådløse telefoner.</li> </ul>
Kan ikke laste opp bilder.	<ul style="list-style-type: none"> <li>• <b>Smarttelefonen er koblet til en annen enhet:</b> Smarttelefonen og kameraet kan kun koble seg til én enhet om gangen. Avslutt koblingen og prøv igjen.</li> <li>• <b>Det er flere smarttelefoner i nærheten:</b> Prøv å koble til igjen. Dersom det er mange smarttelefoner i nærheten, kan dette vanskeliggjøre tilkobling.</li> <li>• Gjeldende bilde er en film, eller ble opprettet på en annen enhet og kan ikke lastes opp på en smarttelefon.</li> </ul>

Problem	Løsning
Smarttelefonen vil ikke vise bilder.	Velg <b>PÅ</b> for  <b>TILKOBLINGS-INNSTILLING &gt; TRÅDLØS INNST. &gt; ENDRE STR.</b>  . Velger du <b>AV</b> , øker opplastingstiden for større bilder; i tillegg kan det hende at noen telefoner ikke viser bilder over en viss størrelse.
Ikke noe bilde eller lyd på TV.	<ul style="list-style-type: none"> <li>• <b>Kameraet er ikke skikkelig tilkoblet:</b> Koble til kameraet riktig ( 139). Legg merke til at så straks kameraet kobles til, vil bilder vises på TV-en i stedet for på kameraskjermen.</li> <li>• <b>Fjernsynets inngang er satt til "TV":</b> Sett inngangen til "HDMI".</li> <li>• <b>Volumet på TV-en er for lavt:</b> Bruk kontrollene på fjernsynet til å justere volumet.</li> </ul>
Datamaskinen gjenkjenner ikke kameraet.	Sørg for at kameraet og datamaskinen er korrekt tilkoblet (  133).
Kan ikke overføre RAW- eller JPEG-filer til datamaskinen.	Bruk MyFinePix Studio til å overføre bilder (kun Windows;  132).
Kameraet svarer ikke.	<ul style="list-style-type: none"> <li>• <b>Midlertidig funksjonsfeil i kameraet:</b> Ta ut og sett inn batteriet på nytt ( 20).</li> <li>• <b>Batteriet er utladet:</b> Lad opp batteriet ( 18) eller sett inn et helt oppladet reservebatteri ( 20).</li> <li>• <b>Kameraet er koblet til et trådløst nettverk:</b> Avslutt tilkoblingen.</li> </ul>
Kameraet fungerer ikke som forventet.	Ta ut og sett inn batteriet på nytt (  20). Dersom problemet vedvarer, ta kontakt med din FUJIFILM-forhandler.
Ingen lyd.	<ul style="list-style-type: none"> <li>• Juster volumet ( 117).</li> <li>• Velg <b>PÅ</b> for  <b>BRUKERINNSTILLING &gt; LYD OG BLITS</b> ( 115).</li> </ul>

## Advarselmeldinger og visninger

Følgende advarsler vises på skjermen.

















Advarsel	Beskrivelse
 (rødt)	Lavt batterinivå. Lad opp batteriet (📖 18) eller sett inn et helt oppladet reservebatteri (📖 20).
 (blinker rødt)	Batteriet er utladet. Lad opp batteriet (📖 18) eller sett inn et helt oppladet reservebatteri (📖 20).
<b>!AF</b> (vises i rødt med rødt fokusramme)	Kameraet kan ikke fokusere. Bruk fokuslås til å låse fokus på et annet motiv på samme avstand, komponer deretter bildet på nytt (📖 80).
Blenderåpningen eller lukkertiden vist i rødt	Motivet er for lyst eller for mørkt, og bildet vil bli over- eller undereksponert. Bruk blitsen for ekstra lys når du tar fotografier motiver i svak belysning (📖 82).
<b>FOKUSFEIL</b>	
<b>SLÅ KAMERAET AV OG DERETTER PÅ IGJEN</b>	Feilfunksjon på kameraet. Slå kameraet av og på igjen. Gjentas meldingen, ta kontakt med en FUJIFILM-forhandler.
<b>OBJEKTIVKONTROLLFEIL</b>	
<b>OPPTATT</b>	Minnekortet er feilformatert. Bruk kameraet til å formatere kortet (📖 114).
<b>KORTET ER IKKE FORMATERT</b>	<ul style="list-style-type: none"><li>• <b>Minnekortet er ikke formatert, eller minnekortet er formatert i en datamaskin eller en annen enhet:</b> Formater minnekortet med  <b>BRUKERINNSTILLING &gt; FORMATERE</b> (📖 114).</li><li>• <b>Minnekortets kontakter må rengjøres:</b> Rens kontaktene med en myk, tørr klut. Gjentas meldingen, må minnekortet byttes ut (📖 114). Fortsetter meldingen, må minnekortet byttes ut.</li><li>• <b>Kamerafeil:</b> Kontakt en FUJIFILM-forhandler.</li></ul>
<b>KORT SKRIVEBESKYTTET</b>	Minnekortet er låst. Lås opp kortet.

Advarsel	Beskrivelse
KORTFEIL	<ul style="list-style-type: none"> <li>• <b>Minnekortet er ikke formatert for bruk i kameraet:</b> Formater kortet (🗨️ 114).</li> <li>• <b>Minnekortets kontakter må rengjøres, eller minnekortet er skadet:</b> Rens kontaktene med en myk, tørr klut. Gjentas meldingen, må minnekortet formateres (🗨️ 114). Fortsetter meldingen, må minnekortet byttes ut.</li> <li>• <b>Inkompatibelt minnekort:</b> Bruk et kompatibelt kort (🗨️ 23).</li> <li>• <b>Kamerafeil:</b> Kontakt en FUJIFILM-forhandler.</li> </ul>
📄 MINNET FULLT	Minnekortet er fullt og det kan ikke tas flere fotografier. Slett bilder (🗨️ 39) eller sett inn et minnekort med mer ledig plass (🗨️ 20).
IKKE NOE KORT	Lukkeren kan kun utløses når det er satt inn et minnekort i kameraet. Sett inn et minnekort.
FEIL UNDER SKRIVING	<ul style="list-style-type: none"> <li>• <b>Minnekortfeil eller tilkoblingsfeil:</b> Sett inn kortet på nytt, eller slå kameraet av og på igjen. Gjentas meldingen, ta kontakt med en FUJIFILM-forhandler.</li> <li>• <b>Ikke nok ledig minne til å ta opp flere bilder:</b> Slett bilder (🗨️ 39) eller sett inn et minnekort med mer ledig plass (🗨️ 20).</li> <li>• <b>Minnekortet er ikke formatert:</b> Formater minnekortet (🗨️ 114).</li> </ul>
FEIL UNDER LESINGEN	<ul style="list-style-type: none"> <li>• <b>Filen er skadet eller ble ikke opprettet med dette kameraet:</b> Filen kan ikke vises.</li> <li>• <b>Minnekortets kontakter må rengjøres:</b> Rens kontaktene med en myk, tørr klut. Gjentas meldingen, må minnekortet byttes ut (🗨️ 114). Fortsetter meldingen, må minnekortet byttes ut.</li> <li>• <b>Kamerafeil:</b> Kontakt en FUJIFILM-forhandler.</li> </ul>
BILDENUMMER OPPBRUKT	Kameraet har nådd høyest mulige bildenummer (nåværende bildenummer er 999-9999). Formater minnekortet og velg <b>FORNY</b> for <b>LAGRE DATA-INNSTILLING &gt; BILDENUMMER</b> . Ta et bilde for å tilbakestille bildenummereringen til 100-0001, velg deretter <b>KONTINUERLIG</b> for <b>BILDENUMMER</b> .

Advarsel	Beskrivelse
<b>SKRIVEBESKYTTET BILDE</b>	Det ble gjort et forsøk på å slette eller rotere et beskyttet bilde. Fjern beskyttelsen og prøv igjen (🗑️ 110).
<b>KAN IKKE BESKJÆRE</b>	Bildet er ødelagt eller ble ikke opprettet med dette kameraet.
<b>🗑️ KAN IKKE UTFØRES</b>	Fjerning av rød øyne kan ikke brukes på bilder som er laget med annet utstyr.
<b>🗑️ KAN IKKE UTFØRES</b>	Fjerning av røde øyne kan ikke brukes på filmer.
<b>KAN IKKE ROTERE</b>	Det valgte bildet kan ikke roteres.
<b>🔄 KAN IKKE ROTERE</b>	Filmer kan ikke roteres.
<b>FEIL I DPOF-FIL</b>	DPOF-utskriftordren på gjeldende minnekort inneholder mer enn 999 bilder. Kopier bildene til en datamaskin og opprett en ny utskriftordre.
<b>KAN IKKE STILLE INN DPOF</b>	Bildet kan ikke skrives ut med DPOF.
<b>🔄 KAN IKKE STILLE DPOF</b>	Filmer kan ikke skrives ut med DPOF.
<b>!⚠️ (gul)</b>	Slå av kameraet og vent til det kjøler seg ned. Marmorering kan øke på bilder som blir tatt mens denne advarselen vises.
<b>!🔴 (rød)</b>	Slå av kameraet og vent til det kjøler seg ned. Skjermkvalitet og serieopptak vil synke, og marmorering kan øke i bilder som er tatt når denne advarselen vises.

## Kapasitet for minnekort

Følgende tabell viser opptakstid eller tilgjengelig antall bilder ved forskjellige bildeklaviteter. Alle tall er omtrentlige; filstørrelsen varierer med motivet som fotograferes, noe som gir store variasjoner i antall filer som kan lagres. Antall eksponeringer eller gjenværende lengde vil ikke nødvendigvis minske jevnt.

Kapasitet		8 GB		16 GB	
		 FINE	 NORMAL	 FINE	 NORMAL
Fotografier	 3:2	540	800	1110	1660
	RAW (UKOMPRIMERT)	150		320	
	RAW (TAPSFRI-KOMPRIMERT)	300		630	
Filmer <sup>1</sup>	 1080/59.94 P <sup>2</sup>	26 min.		54 min.	
	 1080/50 P <sup>2</sup>				
	 1080/29.97 P <sup>2</sup>				
	 1080/25 P <sup>2</sup>				
	 1080/24 P <sup>2</sup>				
	 1080/23.98 P <sup>2</sup>				
	 720/59.94 P <sup>3</sup>	51 min.		105 min.	
	 720/50 P <sup>3</sup>				
	 720/29.97 P <sup>3</sup>				
	 720/25 P <sup>3</sup>				
	 720/24 P <sup>3</sup>				
	 720/23.98 P <sup>3</sup>				

1 Bruk et UHS-kort i hastighetsklasse 1 eller bedre.

2 Individuelle filmer kan ikke være lengre enn 14 minutter.

3 Individuelle filmer kan ikke være lengre enn 28 minutter.



## Lenker

For mer informasjon om FUJIFILM s digitalkamera, se nettsidene som er listet opp nedenfor.

### **FUJIFILM X100F Produktinformasjon**

Ekstra tilbehør og kundestøtteinformasjon finnes på følgende nettsted.



### **Firmware-oppdateringer**

Noen funksjoner ved produktet kan avvike fra dem som er beskrevet i den medfølgende håndboken, på grunn av fastvareoppdateringen. Besøk vårt nettsted hvis du ønsker detaljert informasjon om hver modell:

[http://www.fujifilm.com/support/digital\\_cameras/software](http://www.fujifilm.com/support/digital_cameras/software)



#### **●● Kontrollere firmware-versjonen**

- 1 Kameraets firmware-versjon vises bare hvis et minnekort blir satt inn.
- 2 Slå av kameraet og kontroller at minnekortet er satt inn.
- 3 Slå på kameraet mens du trykker på **DISP/BACK**-knappen. Gjeldende fastvareversjon vises; kontroller firmware-versjonen.
- 3 Slå av kameraet.



## Spesifikasjoner

System	
Modell	FUJIFILM X100F digitalkamera
Produktnummer	FF160004
Effektive piksler	Cirka 24,3 millioner
Bildesensor	23,5 mm × 15,6 mm (APS-C), X-Trans CMOS III-sensor med primærfargefilter
Lagingsmedia	FUJIFILM-anbefalte SD/SDHC/SDXC minnekort
Filsystem	Kompatibelt med Designregler for kamerafil -system (DCF), Exif 2.3 og Digitalt bilde-bestillingsf-oramat (DPOF)
Filformat	<ul style="list-style-type: none"><li>• <b>Stillbilder:</b> Exif 2.3 JPEG (komprimert); RAW (originalt RAF-format, ukomprimert eller komprimert med en algoritme uten tap. Spesiellaget programvare kreves); RAW+JPEG tilgjengelig</li><li>• <b>Filmer:</b> H.264 standard med stereolyd (MOV)</li></ul>
Bildestørrelse	<ul style="list-style-type: none"><li>• <b>L 3:2:</b> 6000 × 4000</li><li>• <b>M 3:2:</b> 4240 × 2832</li><li>• <b>S 3:2:</b> 3008 × 2000</li><li>• <b>L 16:9:</b> 6000 × 3376</li><li>• <b>M 16:9:</b> 4240 × 2384</li><li>• <b>S 16:9:</b> 3008 × 1688</li><li>• <b>L panorama:</b> 2160 × 9600 (vertikalt) / 9600 × 1440 (horisontalt)</li><li>• <b>M panorama:</b> 2160 × 6400 (vertikalt) / 6400 × 1440 (horisontalt)</li><li>• <b>L 1:1:</b> 4000 × 4000</li><li>• <b>M 1:1:</b> 2832 × 2832</li><li>• <b>S 1:1:</b> 2000 × 2000</li></ul>
Objektiv	FUJINON objektiv med fast fokusslengde
Fokusslengde	f = 23 mm (35 mm formatekvivalent: 35 mm)
Maksimal blendeåpning	F2.0
Følsomhet	Standard utgangsfølsomhet tilsvarer ISO 200 – 12800; AUTO; utvidet utgangsfølsomhet tilsvarer ISO 100, 25600 eller 51200
Måling	256-segment gjennom objektivets (TTL) måling; MULTI, SPOT, MIDDELS, SENTERAVVEID
Eksponeringskontroll	Programmert AE (med programskifte); lukkerprioritet AE; blendeåpning AE; manuell eksponering
Eksponeringskompensasjon	-5 EV – +5 EV i forøkelse av 1/3 EV

## System

## Lukkerhastighet

- MEKANISK LUKKER
    - **P modus:** 4 sek. til 1/4000 sek.
    - **Lampe:** Maks. 60 min.
  - ELEKTRONISK LUKKER
    - **P, S, A og M Moduser:** 30 sek. til 1/32000 sek.
    - **Lampe:** 1 sek. festsatt
  - MEKANISK + ELEKTRONISK
    - **P modus:** 4 sek. til 1/32000 sek.
    - **Lampe:** Maks. 60 min.
- **Tid:** 30 sek. til 1/4000 sek.  
 - **Alle andre moduser:** 30 sek. til 1/4000 sek.
- **Tid:** 30 sek. til 1/32000 sek.
- **Tid:** 30 sek. til 1/32000 sek.  
 - **Alle andre moduser:** 30 sek. til 1/32000 sek.

## Kontinuerlig

	Modus	Bildefrekvens (bps)	Bilder per serie
	<b>8.0 bps</b>	8,0	Opptil omtrent 53
	<b>5.0 bps</b>	5,0	Opptil omtrent 56
	<b>4.0 bps</b>	4,0	Opptil omtrent 58
	<b>3.0 bps</b>	3,0	Opptil omtrent 62

◆ Bildefrekvens og antall bilder per serie kan variere, avhengig av type minnekort som brukes. Tallene ovenfor gjelder for UHS-kort i hastighetsklasse 1.

◆ Bildefrekvensen varierer med optaksforhold og antall bilder som tas.

## Fokus



- **MODUS:** Enkel eller kontinuerlig AF; manuell fokus med fokusring
- **Fokusområdevalg:** ENKELT PUNKT, SONE, BRED/SPORING
- **Autofokussystem:** Intelligent hybrid AF (TTL kontrastsøkende/fasesøkende AF) med AF-hjelpelys

## Hvitbalanse

Egendefinert 1, egendefinert 2, egendefinert 3, valg av fargetemperatur, automatisk, direkte sollys, skygge, dagslys fluorescerende, varm hvit fluorescerende, kjølig hvit fluorescerende, hvitglød, under vann

## Selvtløser

Av, 2 sek., 10 sek.

System	
<b>Blits</b>	
<b>Modus</b>	<ul style="list-style-type: none"> <li>• <b>MODUS:</b> TTL-MODUS (BLITZ AUTO, STANDARD, LANGSOM SYNK.), MANUELL, KOMMANDØR, ALDRI BLITS</li> <li>• <b>SYNK.-MODUS:</b> FØRSTE GARDIN, ANDRE GARDIN</li> <li>• <b>FJERN RØDE ØYNE:</b>  BLITZ+FJERNING,  BLITZ,  FJERNING, AV</li> </ul>
<b>Blitssko</b>	Tilbehørssko med TTL-kontakter
<b>Hybrid søker</b>	<ul style="list-style-type: none"> <li>• <b>Optisk søker (OVF):</b> Reverser galileisk søker med elektronisk klar rammeskjerm og cirka 0,5× forstørrelse, rammedekning cirka 92%</li> <li>• <b>Elektronisk søker (EVF):</b> 0,48-tommer, 2360k-punkts farge-LCD-søker med diopterjustering (–2 til +1 m<sup>-1</sup>); forstørring 0,64× med 50 mm objektiv (tilsvarende 35 mm format) ved uendelig og diopter stilt inn på –1,0 m<sup>-1</sup>; diagonal visningsvinkel cirka 32,4° (horisontal visningsvinkel cirka 27,1°); øyepunkt ca. 15 mm</li> </ul>
<b>LCD-skjerm</b>	Fast 3,0 tommer/7,6 cm, 1040k-punkts farge-LCD-skjerm
<b>Filmer</b>	<ul style="list-style-type: none"> <li>• <b>HD 1080/59.94 P:</b> Bilde størrelse 1920 × 1080 (1080p); 59,94 fps; stereolyd</li> <li>• <b>HD 1080/50 P:</b> Bilde størrelse 1920 × 1080 (1080p); 50 fps; stereolyd</li> <li>• <b>HD 1080/29.97 P:</b> Bilde størrelse 1920 × 1080 (1080p); 29,97 fps; stereolyd</li> <li>• <b>HD 1080/25 P:</b> Bilde størrelse 1920 × 1080 (1080p); 25 fps; stereolyd</li> <li>• <b>HD 1080/24 P:</b> Bilde størrelse 1920 × 1080 (1080p); 24 fps; stereolyd</li> <li>• <b>HD 1080/23.98 P:</b> Bilde størrelse 1920 × 1080 (1080p); 23,98 fps; stereolyd</li> <li>• <b>HD 720/59.94 P:</b> Bilde størrelse 1280 × 720 (720p); 59,94 fps; stereolyd</li> <li>• <b>HD 720/50 P:</b> Bilde størrelse 1280 × 720 (720p); 50 fps; stereolyd</li> <li>• <b>HD 720/29.97 P:</b> Bilde størrelse 1280 × 720 (720p); 29,97 fps; stereolyd</li> <li>• <b>HD 720/25 P:</b> Bilde størrelse 1280 × 720 (720p); 25 fps; stereolyd</li> <li>• <b>HD 720/24 P:</b> Bilde størrelse 1280 × 720 (720p); 24 fps; stereolyd</li> <li>• <b>HD 720/23.98 P:</b> Bilde størrelse 1280 × 720 (720p); 23,98 fps; stereolyd</li> </ul>

**Inn- og utgangskontakter**

<b>HDMI-utgang</b>	HDMI-mikrokontakt (Type D)
<b>Digital inn-/utgang</b>	USB2.0 høyhastighet Mikro USB kontakt (Mikro-B)
<b>Mikrofon/fjernkontroll-port</b>	∅2,5 mm mini-stereo-støpsel

**Strømforsyning/annet**

<b>Strømforsyning</b>	NP-W126S oppladbart batteri
<b>Batterilevetid</b> (omtrentlig antall bilder som kan tas med et fulladet batteri i eksponeringskontroll <b>P</b> , XF 35 mm f/1,4 R objektiv)	<ul style="list-style-type: none"> <li>• <b>Batteritype:</b> NP-W126S (typen som leveres med kameraet)</li> </ul>

	LCD	EVF	OVF
<b>HØYTYTELSE</b>	260	250	390
<b>STANDARD</b>	280	270	390
<b>ØKONOMI</b>	340	330	430

CIPA-standard, målt ved bruk av batterier som følger med kameraet og SD minnekort.

**Merk:** Antall bilder som kan tas med batterier varierer med batterienes lade nivå og reduseres ved lave temperaturer.

<b>Kamerastørrelse</b> (B × H × D)	126,5 mm × 74,8 mm × 52,4 mm (32,0 mm eksklusive projeksjoner, målt på det smaleste stedet)
------------------------------------	---

<b>Kameraets vekt</b>	Cirka 419 g, uten batteri, tilbehør og minnekort
-----------------------	--

<b>Opptaksvekt</b>	Cirka 469 g, inkludert batteri og minnekort
--------------------	---

<b>Driftsforhold</b>	<ul style="list-style-type: none"> <li>• <b>Temperatur:</b> 0 °C til +40 °C</li> <li>• <b>Fuktighet:</b> 10 % – 80 % (ingen kondens)</li> </ul>
----------------------	---

**Trådløs sender**

<b>Standarder</b>	IEEE 802.11b/g/n (standard trådløs protokoll)
<b>Driftsfrekvens</b>	<ul style="list-style-type: none"> <li>• <b>USA, Canada, Taiwan:</b> 2412 MHz – 2462 MHz (11 kanaler)</li> <li>• <b>Andre land:</b> 2412 MHz – 2472 MHz (13 kanaler)</li> </ul>

<b>Tilgangsprotokoller</b>	Infrastruktur
----------------------------	---------------

<b>NP-W126S oppladbart batteri</b>	
<b>Nominell spenning</b>	7,2V likestrøm
<b>Nominell kapasitet</b>	1260 mAt
<b>Driftstemperatur</b>	0°C til +40°C
<b>Dimensjoner (B × H × D)</b>	36,4 mm × 47,1 mm × 15,7 mm
<b>Vekt</b>	Cirka 47 g

<b>BC-W126 batterilader</b>	
<b>Nominell inngang</b>	100V – 240V AC, 50/60 Hz
<b>Inngangskapasitet</b>	13 – 21 VA
<b>Nominell utgang</b>	8,4V likestrøm, 0,6 A
<b>Støttede batterier</b>	NP-W126S oppladbare batterier
<b>Ladetid</b>	Cirka 150 minutter (+20 °C)
<b>Driftstemperatur</b>	+5 °C til +40 °C
<b>Dimensjoner (B × H × D)</b>	65 mm × 91,5 mm × 28 mm, eksklusive projeksjoner
<b>Vekt</b>	Cirka 77 g, uten batteri

Vekt og dimensjoner varierer med landet eller regionen det ble kjøpt. Betegnelser, menyer og andre visninger kan avvike fra det aktuelle kameraet.

**■ Merknader**

- Spesifikasjoner kan endres uten varsel; for å se den nyeste informasjonen, besøk vår nettside [http://www.fujifilm.com/products/digital\\_cameras/index.html](http://www.fujifilm.com/products/digital_cameras/index.html). FUJIFILM vil ikke bli holdt ansvarlig for skader som skyldes feil i denne manualen.
- Selv om den elektroniske søkeren og LCD-skjermen er produsert ved hjelp av avansert høypresisjonsteknologi, kan små lyse punkter og uvanlige farger vises, særlig i nærheten av tekst. Dette er normalt for denne type LCD-skjerm og er ikke tegn på funksjonsfeil; bilder som tas med kameraet påvirkes ikke.
- Digitalkameraer kan svikte hvis de utsettes for sterke radioforstyrrelser (for eksempel elektriske felt, statisk elektrisitet eller linjestøy).
- Grunnet objektivtypen som anvendes kan det oppstå noe forvrengning i utkanten av bildene. Dette er normalt.

## Begrensninger på kamerainnstillinger

De tilgjengelige valgene i hvert fotomodus er listet opp nedenfor. Noen alternativer er kanskje ikke tilgjengelig for elementene som støttes i en angitt modus, og funksjon kan være begrenset, avhengig av opptaksforhold.

Opptaksmodus/motivprogram		P	S	A	M		BKT						
BLITSFUNKSJONINNSTILLING <sup>o</sup>	TTL-MODUS		✓			✓ <sup>6</sup>	✓ <sup>6</sup>	✓ <sup>3</sup>	✓ <sup>3</sup>			✓ <sup>3</sup>	
			✓	✓ <sup>1</sup>	✓	✓ <sup>1</sup>	✓ <sup>6</sup>	✓ <sup>6</sup>	✓	✓			✓
			✓		✓		✓ <sup>6</sup>	✓ <sup>6</sup>	✓ <sup>3</sup>	✓ <sup>3</sup>			✓ <sup>3</sup>
	SYNK.-MODUS		✓	✓	✓	✓	✓ <sup>6</sup>	✓ <sup>6</sup>	✓	✓			✓
			✓	✓	✓	✓	✓ <sup>6</sup>	✓ <sup>6</sup>	✓	✓			✓
	M	✓	✓	✓	✓	✓ <sup>6</sup>	✓ <sup>6</sup>	✓	✓				✓
		✓	✓	✓	✓	✓ <sup>6</sup>	✓ <sup>6</sup>	✓	✓				✓
	✓	✓	✓	✓	✓ <sup>1</sup>	✓	✓	✓		✓ <sup>1</sup>		✓	
FJERN RØDE ØYNE <sup>o</sup>		✓ <sup>3</sup>	✓ <sup>3</sup>	✓ <sup>3</sup>	✓ <sup>3</sup>								
		✓ <sup>3</sup>	✓ <sup>3</sup>	✓ <sup>3</sup>	✓ <sup>3</sup>								
		✓ <sup>3</sup>	✓ <sup>3</sup>	✓ <sup>3</sup>	✓ <sup>3</sup>								
	AV	✓	✓	✓	✓								✓ <sup>1</sup>
BLITSKOMPENSASJON		✓	✓	✓	✓			✓	✓			✓ <sup>7</sup>	
SELVTLØSER		✓	✓	✓	✓	✓	✓	✓	✓			✓	
EKSP. KOMPENSASJON		✓	✓	✓	✓ <sup>5</sup>	✓	✓	✓	✓	✓	✓ <sup>2</sup>	✓	
F		✓ <sup>1</sup>	✓ <sup>1</sup>	✓	✓	✓	✓	✓	✓	✓	✓	✓	
S.S.		✓ <sup>1</sup>	✓ <sup>4</sup>	✓ <sup>1</sup>	✓ <sup>4</sup>	✓	✓	✓	✓	✓	✓ <sup>3</sup>	✓ <sup>3</sup>	
LUKKERTYPE	MS (til 1/4000)	✓	✓	✓	✓	✓	✓	✓	✓	✓	✓ <sup>1</sup>	✓ <sup>7</sup>	
	MS+ES	✓	✓	✓	✓	✓	✓	✓	✓			✓ <sup>7</sup>	
	ES (til 1/32000)	✓	✓	✓	✓	✓	✓	✓	✓		✓ <sup>1</sup>	✓ <sup>7</sup>	
Programjustering		✓				✓	✓	✓	✓			✓ <sup>7</sup>	
AE/AF-LÅSEKNAPP	KUN AF-LÅS	✓	✓	✓	✓	✓	✓	✓	✓	✓		✓ <sup>7</sup>	
	KUN AE-LÅS	✓	✓	✓	✓	✓	✓	✓	✓	✓		✓ <sup>7</sup>	
	AE/AF-LÅS	✓	✓	✓		✓	✓	✓	✓	✓		✓ <sup>7</sup>	



Optaksmodus/motivprogram		P	S	A	M		BKT					
Følsomhed	AUTO								✓		✓	
	AUTO1	✓	✓	✓	✓	✓		✓		✓		✓ <sup>7</sup>
	AUTO2	✓	✓	✓	✓	✓		✓		✓		✓ <sup>7</sup>
	AUTO3	✓	✓	✓	✓	✓		✓		✓		✓ <sup>7</sup>
	H (51200)/H (25600)	✓	✓	✓	✓	✓	✓ <sup>3</sup>	✓				✓
	12800	✓	✓	✓	✓	✓	✓ <sup>3</sup>	✓		✓	✓	✓
	6400 – 1000	✓	✓	✓	✓	✓	✓	✓		✓	✓	✓
	800	✓	✓	✓	✓	✓	✓	✓	✓	✓	✓	✓
640 – 200	✓	✓	✓	✓	✓	✓ <sup>3</sup>	✓	✓	✓	✓	✓	✓
L (100)	✓	✓	✓	✓	✓	✓ <sup>3</sup>	✓					✓
BILDESTØRRELSE		✓	✓	✓	✓	✓	✓	✓	✓		✓	✓ <sup>7</sup>
		✓	✓	✓	✓	✓	✓	✓	✓	✓	✓	✓ <sup>7</sup>
		✓	✓	✓	✓	✓	✓	✓	✓	✓	✓	✓ <sup>7</sup>
BILDEKVALITET	FINE/NORMAL	✓	✓	✓	✓	✓	✓	✓	✓	✓		✓ <sup>7</sup>
	RAW	✓	✓	✓	✓	✓	✓					✓ <sup>7</sup>
RÅOPPTAK	UKOMPRIERT	✓	✓	✓	✓	✓	✓	✓				✓ <sup>7</sup>
	TAPSFRI-KOMPRIERT	✓	✓	✓	✓	✓	✓	✓				✓ <sup>7</sup>
DYNAMISK OMFANG	AUTO	✓	✓	✓	✓	✓	✓		✓	✓	✓ <sup>1</sup>	✓ <sup>7</sup>
		✓	✓	✓	✓	✓	✓	✓	✓	✓		✓ <sup>7</sup>
FILMSIMULERING		✓	✓	✓	✓	✓	✓	✓	✓ <sup>1</sup>	✓	✓	✓
		✓	✓	✓	✓	✓	✓	✓		✓	✓	✓
		✓	✓	✓	✓	✓	✓	✓		✓	✓	✓
		✓	✓	✓	✓	✓	✓	✓		✓	✓	✓
		✓	✓	✓	✓	✓	✓	✓		✓	✓	✓
		✓	✓	✓	✓	✓	✓	✓		✓	✓	✓
KORNEFFEKT	✓	✓	✓	✓	✓	✓	✓	✓		✓		✓
HVITBALANSE	✓	✓	✓	✓	✓	✓	✓	✓	✓ <sup>1</sup>	✓	✓	✓
DIGITAL TELE-KONV. (50mm/70mm)	✓	✓	✓	✓	✓							✓
KONVERTERINGSOBJ. (VID/TELE)	✓	✓	✓	✓	✓	✓	✓	✓	✓	✓	✓	✓
ANSIKTSPÅVISNING	✓	✓	✓	✓	✓	✓	✓	✓	✓		✓	✓
ØYEGJENKJENNELSE AF	✓	✓	✓	✓	✓	✓	✓	✓	✓			✓

## Begrensninger på kamerainstillinger

Optaksmodus/motivprogram		P	S	A	M		BKT					
LYSMÅLING		✓	✓	✓	✓	✓	✓	✓	✓	✓ <sup>1</sup>	✓ <sup>1</sup>	✓ <sup>1</sup>
		✓	✓	✓	✓	✓	✓	✓	✓			✓ <sup>7</sup>
		✓	✓	✓	✓	✓	✓	✓	✓			✓ <sup>7</sup>
		✓	✓	✓	✓	✓	✓	✓	✓			✓ <sup>7</sup>
Fokusfunksjon	S	✓	✓	✓	✓	✓	✓	✓	✓	✓ <sup>1</sup>	✓	✓
	C	✓	✓	✓	✓	✓	✓	✓	✓		✓	✓
	M	✓	✓	✓	✓	✓	✓	✓	✓		✓	✓
AF-MODUS		✓	✓	✓	✓	✓	✓	✓	✓	✓	✓ <sup>1</sup>	
		✓	✓	✓	✓	✓	✓	✓	✓	✓		✓ <sup>1</sup>
		✓	✓	✓	✓	✓	✓	✓	✓	✓		
FILM AF-MODUS												✓
												✓
MF-HJELP	STANDARD	✓	✓	✓	✓	✓	✓	✓ <sup>1</sup>			✓ <sup>1</sup>	
	DIGITALT DELT BILDE	✓	✓	✓	✓	✓	✓					
	FOKUSTOPPMERKING	✓	✓	✓	✓	✓	✓					
KOBLE PUNKT-AE & FOKUSOMR		✓	✓	✓	✓	✓	✓	✓				✓ <sup>7</sup>
AF+MF		✓	✓	✓	✓	✓	✓	✓			✓	
AF-BEYLSNING		✓	✓	✓	✓	✓	✓	✓	✓			✓ <sup>7</sup>
FARGE		✓	✓	✓	✓	✓	✓	✓				✓ <sup>7</sup>
SKARPHET		✓	✓	✓	✓	✓	✓	✓				✓ <sup>7</sup>
HØYLYS NIVÅ		✓	✓	✓	✓	✓	✓	✓				✓ <sup>7</sup>
SKYGGE NIVÅ		✓	✓	✓	✓	✓	✓	✓				✓ <sup>7</sup>
STØYREDUSERING		✓	✓	✓	✓	✓	✓	✓				✓ <sup>7</sup>
LANG EKSPONERING		✓	✓	✓	✓	✓	✓	✓	✓			✓ <sup>7</sup>
VELG TILPAS. INNST.		✓	✓	✓	✓	✓	✓	✓				
ENDRE/LAGRE TILPAS. INNST.		✓	✓	✓	✓	✓	✓	✓				
FORH.VIS EKSP./HVITBAL. I MAN.MOD.					✓	✓	✓	✓	✓		✓	✓ <sup>7</sup>
FOKUSSJEKK	AF <sup>1)</sup>	✓ <sup>10</sup>	✓ <sup>10</sup>	✓ <sup>10</sup>	✓ <sup>10</sup>	✓ <sup>10</sup>	✓ <sup>10</sup>	✓ <sup>10</sup>	✓ <sup>10</sup>	✓ <sup>10</sup>		
	MF <sup>1)</sup>	✓	✓	✓	✓	✓	✓	✓	✓			

Opptaksmodus/motivprogram		P	S	A	M		BKT					
TILPASSET BILDE INNST	INNRAMMINGSGUIDE	✓	✓	✓	✓	✓	✓	✓	✓			
	ELEKTRONISK VATER	✓	✓	✓	✓	✓	✓	✓	✓		✓	
	FOKUSOMRÅDE	✓	✓	✓	✓	✓	✓	✓	✓			
	AF AVSTANDSINDIKATOR	✓	✓	✓	✓	✓	✓	✓	✓			
	MF AVSTANDSINDIKATOR	✓	✓	✓	✓	✓	✓	✓			✓	
	HISTOGRAM	✓	✓	✓	✓	✓	✓	✓				
	OPPTAKSMODUS	✓	✓	✓	✓	✓	✓	✓	✓	✓	✓	
	BLENDER/LUKKER/ISO	✓	✓	✓	✓	✓	✓	✓	✓	✓	✓	✓
	INFORMASJONSBAGGRUNN	✓	✓	✓	✓	✓	✓	✓	✓	✓	✓	✓
	Eksp. komp. (tall)	✓	✓	✓	✓	✓	✓	✓	✓	✓	✓	✓
	Eksp. komp. (skala)	✓	✓	✓	✓	✓	✓	✓	✓	✓	✓	✓
	FOKUSMODUS	✓	✓	✓	✓	✓	✓	✓		✓	✓	
	LYSMÅLING	✓	✓	✓	✓	✓	✓	✓				
	LUKKERTYPE	✓	✓	✓	✓	✓	✓	✓	✓			
	BLITS	✓	✓	✓	✓	✓	✓	✓	✓	✓		
	KONTINUERLIG-MODUS	✓	✓	✓	✓	✓	✓	✓				
	HVITBALANSE	✓	✓	✓	✓	✓	✓	✓	✓		✓	✓
	FILMSIMULERING	✓	✓	✓	✓	✓	✓	✓		✓	✓	
	DYNAMISK OMFANG	✓	✓	✓	✓	✓	✓	✓	✓	✓		
	ANTALL BILDER IGJEN	✓	✓	✓	✓	✓	✓	✓	✓	✓		
BILDESTR./KVALITET	✓	✓	✓	✓	✓	✓	✓	✓	✓			
FILM-MODUS OG OPPTAKSTID	✓	✓	✓	✓	✓	✓	✓	✓	✓		✓	
DIGITAL TELE-KONV.	✓	✓	✓	✓								
KONVERTERINGSOBJ.	✓	✓	✓	✓	✓	✓	✓	✓	✓	✓	✓	
BATTERINIVÅ	✓	✓	✓	✓	✓	✓	✓	✓	✓	✓	✓	
INNRAMMING <sup>13</sup>	✓	✓	✓	✓	✓	✓	✓	✓	✓	✓	✓	
FARGEROM		✓	✓	✓	✓	✓	✓	✓	✓	✓	✓ <sup>12</sup>	✓ <sup>7</sup>

1 Fastsatt automatisk.

2 Begrenset til området  $\pm 2,0$  EV under filmopptak.

3 Tilgjengelige valg varierer med opptaksmodus.

4 **A** er ikke tilgjengelig.

5 Kun tilgjengelig med auto ISO-følsomhet.

6 Bare tilgjengelig med blits (ekstrastyr) som støtter pulsmodus. Ikke tilgjengelig med den innebygde blitsen.

7 Innstillinger for stillfotografering brukes.

8 Blitsen kan ikke brukes med den elektroniske lukkeren. Tilgjengelig når et annet alternativ enn **AV** er valgt for **FJERN RØDE ØYNE** og **ANSIKTSPÅVISNING** er på.

9 Trådløs fjernstyrt fotografering.

10 Kun tilgjengelig når **AF-S** er valgt som fokusfunksjon og **ENKELT PUNKT** er valgt for **AF-MODUS**.

11 Deaktivert automatisk under fotografering med intervallutløser.

12 sRGB velges automatisk.

13 Kun tilgjengelig i LCD/EVF-display.

# FUJIFILM

---

**FUJIFILM Corporation**

7-3, AKASAKA 9-CHOME, MINATO-KU, TOKYO 107-0052, JAPAN

[http://www.fujifilm.com/products/digital\\_cameras/index.html](http://www.fujifilm.com/products/digital_cameras/index.html)