

FUJIFILM

DIGITAL CAMERA

X-T30

Brukermanual

Innledning

Takk for at du kjøpte dette produktet. Sørg for at du har lest denne manualen og forstått innholdet før du tar kameraet i bruk. Oppbevar manualen på et sted der den kan leses av alle som bruker produktet.

For den nyeste informasjonen

De nyeste versjonene av håndbøkene er tilgjengelige fra:

<http://fujifilm-dsc.com/en-int/manual/>



Du kan få tilgang til nettsiden, ikke bare fra datamaskinen, men også fra smarttelefoner og nettbrett. Den inneholder også informasjon om programvarelisensen.



For informasjon om firmware-oppdateringer, se:

http://www.fujifilm.com/support/digital_cameras/software/



Kapitteloversikt

Menyliste	iv
1 Før du starter	1
2 Første trinn	25
3 Grunnleggende fotografering og avspilling	41
4 Filmopptak og avspilling	47
5 Ta fotografier	53
6 Opptaksmenyene	97
7 Avspilling og avspillingsmenyen	161
8 Oppsettsmenyene	185
9 Snarveier	221
10 Periferienheter og ekstra tilbehør	233
11 Tilkoblinger	249
12 Tekniske merknader	261







Menyliste

Kameraets menyvalg er listet opp nedenfor.

Opptaksmenyer

Juster innstillingene når du tar fotografier eller filmer.

 Se side 97 for mer informasjon.



 BILDEKVALITETSINNSTILLING		AF/MF	AF/MF-INNSTILLING	
BILDESTØRRELSE	98		FOKUSOMRÅDE	110
BILDEKVALITET	99		AF-MODUS	111
RÅOPTAK	99		AF-C EGENDEFINERTE INNST.	112
1/3 FILMSIMULERING	100	1/3	LAGRE AF-MODUS ET. ORIENT	115
S/HV. JUST.   (Varm/Kald)	101	1/3	AF-PUNKT VISNING  	115
KORNEFFEKT	101		ANTALL FOKUSPUNKTER	116
COLOR CHROME EFFEKT	101		PRE-AF	116
HVITBALANSE	102		AF-BELYSNING	116
DYNAMISK OMFANG	104		INNST ANSIKT-/ØYEGJENKJ.	117
D-SPEKTER PRIORITERT	105		AF+MF	119
HØYLYS NIVÅ	106		MF-HJELP	120
2/3 SKYGGE NIVÅ	106	2/3	FOKUSSJEKK	120
FARGE	106	2/3	KOBLE PUNKT-AE & FOKUSOMR	121
SKARPHET	106		ØYEBLIKKS-AF-INNST	121
STØYREDUSERING	107		SKALA FOR DYBDESKARPHET	122
LANG EKSPONERING	107		UTLØSER-/FOKUS-PRI.	122
LINSEMOD.OPTIM.	107	3/3	PEKESKJERM MODUS	123
FARGEROM	107			
3/3 PIKSELAVBILDING	108			
VELG TILPAS. INNST.	108			
ENDRE/LAGRE TILPAS. INNST.	109			

Avspillingsmenyen

Juster avspillingsinnstillingene.

 Se side 167 for mer informasjon.







 AVSPILLINGSMENY	
RAW-KONVERTERING	167
SLETT	170
BESKJÆR BILDE	172
1/2 ENDRE STØRRELSE	173
BESKYTT	174
ROTER BILDE	175
FJERN RØDE ØYNE	176
INNSTILLING TALENOTAT	177

 AVSPILLINGSMENY	
BILDEOVERFØRING	178
TRÅDLØS KOMMUNIK.	179
BILDEFRAMVISNING	179
2/2 FOTOBOKHJELP	180
PC AUTOLAGRE	181
FOTOBESTIL. (DPOF)	182
UTSK. M. instax-SKRIVER	183
BILDEFORHOLD	184

Oppsettsmenyer

Juster grunnleggende kamerainnstillinger.

 Se side 185 for mer informasjon.

 BRUKERINNSTILLING 	 SKJERMINNSTILLING 
FORMATERE :186	EVF-LYSSTYRKE :192
DATO/TID :187	EVF-FARGE :192
TIDSFORSKJELL :187	EVF FARGEJUSTERING :192
 言語/LANG. :188	LCD-LYSSTYRKE :193
MIN MENYINNSTILLING :188	LCD-FARGE :193
SENSORRENGJØRING :189	LCD FARGEJUSTERING :193
LYD OG BLITS :189	BILDEVISNING :194
TILBAKESTILL :189	AUTOROTER SKJERMER :194
LYDINNSTILLING 	FOR.-VIS. EKS./HVITBALANSE I M. MOD. :195
AF PIP-VOLUM :190	NATURLIG SANNTIDSVISNING :195
SELVUTLØSER-PIP-VOLUM :190	INNRAMMINGSGUIDE :196
KAMERALYDSTYRKE :190	AUTOROTER :196
LUKKERLYDSTYRKE :191	FOKUSAVSTAND :197
LUKKERLYD :191	BLENDERENHET FOR KINOLINSE :197
AVSPILL.-LYDSTR :191	TILPASSET BILDE INNST :198
	MODUS FOR STORE IND.(EVF) :199
	MODUS FOR STORE IND.(LCD) :200
	DISP.INNST. FOR STORE IND. :201
	INFORMASJON KONTRAST JUST. :201

KNAPP-/SKIVEINNSTILLING		LAGRE DATA-INNSTILLING	
FOKUSSTANG-INNSTILLING	:202	BILDENUMMER	:213
RED./LAGRE HURTIGMENY	:203	LAGRE ORG.BILDE	:214
FUNK. (Fn) INNST.	:204	FILNAVNREDIGERING	:214
KOMMANDOHJULINNST.	:207	VELG MAPPE	:214
1/2 LUKKER AF	:208	COPYRIGHT INFO	:215
LUKKER AE	:208	TILKOBLINGS-INNSTILLING	
TA BILDE UTEN OBJEKTIV	:208	Bluetooth-INNSTILLINGER	:216
OPPTAK UTEN KORT	:209	PC AUTOLAGRE	:217
FOKUSRING	:209	TIL.-INN. instax-SKRIV.	:218
FOKUSERINGSRINGOPERASJON	:209	INNSTIL. AV PC-MODUS	:218
AE/AF-LÅSEMODUS	:209	GENERELLE INNST.	:219
2/2 AWB-LÅSEMODUS	:210	INFORMASJON	:219
BLENDERRINGINNSTILLING (A)	:210	NULLSTILL TRÅDLØS-INNST.	:219
BLENDERINNST.	:210		
PEKESKJERM INNSTILLING	:211		
STRØMSTYRING			
AUTOM. AVSLÅING	:212		
YTELSE	:212		









Innhold

Innledning	ii
For den nyeste informasjonen	ii
Menyliste	iv
Opptaksmenyer	iv
Avspillingsmenyen	vi
Oppsettsmenyer	vii
Medfølgende tilleggsutstyr	xix
Om denne manualen	xx
Symboler og konvensjoner	xx
Terminologi	xx



1 Før du starter **1**



Kameraets deler	2
Serienummerplaten	4
Fokusstikken (Fokusspak)	4
Lukkerhastighetshjulet	5
Drivehjulet	5
Eksponeringskompensasjonshjulet	5
Automodusvelgerspak	6
Kommandohjulene	7
Indikatorlampen	8
Fokusere søkeren	9
LCD-skjermen	9
Kameraskjermer	10
Den elektroniske søkeren	10
LCD-skjermen	12
Velge visningsmodus	14
Justere skjermens lysstyrke	15
Visningsrotasjon	15
DISP/BACK-knappen	16
Tilpasse standarddisplayet	17
Bruke menyene	20
Pekeskjerm modus	21
Berøringskontroller for opptak	21
Touch-kontroller for avspilling	24

















2 Første trinn	25
Feste stroppen	26
Feste objektivet	28
Sette inn batteriet og et minnekort	29
Kompatible minnekort	32
Lade batteriet	33
Slå kameraet av og på	36
Kontrollere batterinivået	37
Grunnleggende oppsett	38
Velge et annet språk	40
Endre dato og tid	40
3 Grunnleggende fotografering og avspilling	41
Ta bilder (modus P)	42
Se på bilder	45
Slette bilder	46
4 Filmopptak og avspilling	47
Ta opp filmer	48
Justere filminnstillingene	50
Se på filmer	51
5 Ta fotografier	53
Velge opptaksmodus	54
Modus P: Program AE	54
Modus S: Lukkerprioritet AE	56
Modus A: Blenderprioritert AE	59
Modus M: Manuell eksponering	60
Automodus	61
Autofokus	64
Fokusmodus	65
Autofokusalternativer (AF-modus)	67
Fokuspunktvalg	69
Manuell fokus	73
Kontrollere fokus	75

Eksponeringskompensasjon.....	77
C (egendefinert)	77
Fokus-/eksponeringslås.....	78
Knappene AF-L og AE-L.....	79
Variierende	80
 AE BKT.....	81
 ISO BKT.....	81
 FILMSIMULERING BKT	81
 HVITBAL. BKT	81
 DYNAMISK OMFANG BKT	82
 FOKUS BKT	82
Kontinuerlig opptak (Bildeserie).....	83
Multieksposeringer.....	85
Avanserte filtre.....	87
Avanserte filteralternativer	88
Panorama.....	89
Fotografering med blits.....	92
Blitsinnstillinger.....	94

6 Opptaksmenyene **97**

BILDEKVALITETSINNSTILLING	98
BILDESTØRRELSE	98
BILDEKVALITET	99
RÅOPPTAK.....	99
FILMSIMULERING	100
S/HV. JUST.   (Varm/Kald)	101
KORNEFFEKT	101
COLOR CHROME EFFEKT	101
HVITBALANSE	102
DYNAMISK OMFANG.....	104
D-SPEKTER PRIORITYRT.....	105
HØYLYS NIVÅ.....	106
SKYGGJE NIVÅ.....	106
FARGE	106
SKARPHET	106

STØYREDUSERING	107
LANG EKSPONERING.....	107
LINSEMOD.OPTIM.....	107
FARGEROM.....	107
PIKSELAVBILDING.....	108
VELG TILPAS. INNST.....	108
ENDRE/LAGRE TILPAS. INNST.....	109
AF/MF-INNSTILLING.....	110
FOKUSOMRÅDE	110
AF-MODUS.....	111
AF-C EGENDEFINERTE INNST.....	112
LAGRE AF-MODUS ET. ORIENT.....	115
AF-PUNKT VISNING  	115
ANTALL FOKUSPUNKTER.....	116
PRE-AF	116
AF-BELYSNING.....	116
INNST ANSIKT-/ØYEGJENKJ.	117
AF+MF	119
MF-HJELP	120
FOKUSSJEKK.....	120
KOBLE PUNKT-AE & FOKUSOMR.....	121
ØYEBLIKKS-AF-INNST	121
SKALA FOR DYBDESKARPHET	122
UTLØSER-/FOKUS-PRI.....	122
PEKESKJERM MODUS	123
FILMINNSTILLING.....	126
MOTIVPROGRAM.....	126
DRIVINNSTILLING	127
SPORT SØKEMODUS.....	130
PRE-OPPTATT 	130
SELVUTLØSER.....	131
OPPT. M. INTERV.-TIDTAKER.....	132
LYSMÅLING	133
LUKKERTYPE	134
FLIMMERREDUKSJON	135
BILDESTAB MODE.....	135
ISO.....	136

OBJEKTIVADAPTER INNST.....	138
TRÅDLØS KOMMUNIKASJON	140
BLITSINNSTILLING.....	141
BLITSFUNKSJONINNSTILLING	141
FJERN RØDE ØYNE.....	141
TTL-LÅSEMODUS.....	142
LED-LYSINNSTILLING.....	142
MASTERINNSTILLING.....	143
CH-INNSTILLING.....	143
FILMINNSTILLING.....	144
FILM-MODUS.....	144
FULL HD-OPPTAK M HØY HAST.....	145
 FILMSIMULERING	146
 S/HV. JUST. A B (Varm/Kald).....	146
 HVITBALANSE.....	147
 DYNAMISK OMFANG.....	147
 HØYLYS NIVÅ.....	148
 SKYGGJE NIVÅ	148
 FARGE.....	148
 SKARPHET	149
 STØYREDUSERING	149
 4K INTERFRAME NR.....	149
F-Log OPPTAK.....	149
 PERIF.BELYS.KORR.....	150
 FOKUSOMRÅDE	150
FILM AF-MODUS.....	150
 AF-C EGENDEFINERTE INNST.....	151
 INNST ANSIKT-/ØYEGJENKJ.....	152
 MF-HJELP	152
 FOKUSSJEKK.....	153
HDMI-UTGANG INFODISPLAY	153
4K FILUTGANG	154
FULL HD-FILMUTGANG.....	154
4K HDMI STANDBY-KVALITET	155
HDMI OPPTAKSKONTROLL.....	155
ZEBRA-INNSTILLING.....	155
ZEBRA-NIVÅ	155

LYDINNSTILLING	156
MIK/FJERNUTLØSN	158
INNSTILLING AV TIDSKODE.....	158
TALLY-LYS.....	160
STILLEKONTROLL FOR FILM.....	160

7 Avspilling og avspillingsmenyen **161**

Avspillings skjermen	162
DISP/BACK-knappen.....	163
Se på bilder	165
Avspillingszoom	166
Visning av flere bilder samtidig.....	166
Avspillingsmenyen	167
RAW-KONVERTERING.....	167
SLETT	170
BESKJÆR BILDE.....	172
ENDRE STØRRELSE.....	173
BESKYTT	174
ROTERT BILDE.....	175
FJERN RØDE ØYNE.....	176
INNSTILLING TALENOTAT	177
BILDEOVERFØRING.....	178
TRÅDLØS KOMMUNIK.....	179
BILDEFRAMVISNING.....	179
FOTOBOKHJELP	180
PC AUTOLAGRE	181
FOTOBESTIL. (DPOF).....	182
UTSK. M. instax-SKRIVER.....	183
BILDEFORHOLD.....	184

8 Oppsettsmenyene **185**

BRUKERINNSTILLING.....	186
FORMATERE	186
DATO/TID	187
TIDSFORSKJELL.....	187
🗣️ 言語/LANG.....	188
MIN MENYINNSTILLING.....	188

SENSORRENGJØRING	189
LYD OG BLITS	189
TILBAKESTILL	189
LYDINNSTILLING	190
AF PIP-VOLUM	190
SELVUTLØSER-PIP-VOLUM	190
KAMERALYDSTYRKE	190
LUKKERLYDSTYRKE	191
LUKKERLYD	191
AVSPILL.-LYDSTR	191
SKJERMINNSTILLING	192
EVF-LYSSTYRKE	192
EVF-FARGE	192
EVF FARGEJUSTERING	192
LCD-LYSSTYRKE	193
LCD-FARGE	193
LCD FARGEJUSTERING	193
BILDEVISNING	194
AUTOROTER SKJERMER	194
FOR.-VIS. EKS./HVITBALANSE I M. MOD	195
NATURLIG SANNTIDSVISNING	195
INNRAMMINGSGUIDE	196
AUTOROTER	196
FOKUSAVSTAND	197
BLENDERENHET FOR KINOLINSE	197
TILPASSET BILDE INNST	198
MODUS FOR STORE IND.(EVF)	199
MODUS FOR STORE IND.(LCD)	200
DISP.INNST. FOR STORE IND.	201
INFORMASJON KONTRAST JUST	201
KNAPP-/SKIVEINNSTILLING	202
FOKUSSTANG-INNSTILLING	202
RED./LAGRE HURTIGMENY	203
FUNK. (Fn) INNST.	204
KOMMANDOHJULINNST.	207

LUKKER AF	208
LUKKER AE	208
TA BILDE UTEN OBJEKTIV	208
OPPTAK UTEN KORT	209
FOKUSRING.....	209
FOKUSERINGSRINGOPERASJON	209
AE/AF-LÅSEMODUS.....	209
AWB-LÅSEMODUS.....	210
BLENDERRINGINNSTILLING (A)	210
BLENDERINNST.....	210
PEKESKJERM INNSTILLING	211
STRØMSTYRING	212
AUTOM. AVSLÅING.....	212
YTELSE	212
LAGRE DATA-INNSTILLING	213
BILDENUMMER.....	213
LAGRE ORG.BILDE	214
FILNAVNREDIGERING.....	214
VELG MAPPE.....	214
COPYRIGHT INFO	215
TILKOBLINGS-INNSTILLING.....	216
Bluetooth-INNSTILLINGER	216
PC AUTOLAGRE	217
TIL-INN. instax-SKRIV.....	218
INNSTIL. AV PC-MODUS.....	218
GENERELLE INNST.....	219
INFORMASJON.....	219
NULLSTILL TRÅDLØS-INNST.....	219

9 Snarveier 221

Alternativer for snarvei	222
MIN MENY	223
MIN MENYINNSTILLING.....	223
Q (hurtigmeny)-knappen.....	225
Hurtigmenyvisning.....	225
Vise og endre innstillinger.....	226
Redigere hurtigmenyen	227

Fn (funksjons)-knappene	228
Tildel funksjoner til funksjonsknappene.....	230
10 Periferienheter og ekstra tilbehør	233
Eksterne blitsenheter.....	234
Bruke en ekstern blits.....	235
SYNK TERMINAL	236
SKOMONTERT BLITZ.....	237
MASTER(OPTISK).....	240
Objektiver	244
Objektivets deler	244
Fjerning av objektivdekslene.....	245
Montering av objektivdeksler	245
Power zoom.....	246
Objektiver med blenderringer.....	246
Objektiver uten blenderringer.....	247
Objektiver med O.I.S. (optisk bildestabilisering) Brytere.....	247
Objektiver med manuell fokusering	248
Vedlikehold av objektiv.....	248
11 Tilkoblinger	249
HDMI-utgang.....	250
Koble til HDMI-enheter	250
Opptak.....	251
Avspilling.....	251
Trådløse tilkoblinger (Bluetooth®, Trådløst LAN/Wi-Fi)	252
Smarttelefoner og nettbrett: FUJIFILM Camera Remote.....	252
Kopiere bilder til en datamaskin: PC AutoSave	254
Tilkobling til datamaskiner via USB.....	255
Kopiere bilder til en datamaskin.....	257
Lage JPEG-kopier av RAW-bilder: FUJIFILM X RAW STUDIO.....	258
Lagring og innlasting av kamerainnstillinger (FUJIFILM X Acquire).....	258
instax SHARE-skrivere.....	259
Etablere en tilkobling.....	259
Skrive ut bilder.....	260

12 Tekniske merknader	261
Tilbehør fra Fujifilm	262
Programvare fra Fujifilm	265
FUJIFILM Camera Remote	265
FUJIFILM PC AutoSave	265
MyFinePix Studio.....	265
RAW FILE CONVERTER EX.....	265
FUJIFILM X RAW STUDIO	266
FUJIFILM X Acquire	266
For din egen sikkerhet.....	267
Produktpleie	276
Rengjøre bildebrikken.....	277
Firmware-oppdateringer	278
Kontrollere firmware-versjonen.....	278
Feilsøking.....	279
Advarselsmeldinger og displayer.....	288
Kapasitet for minnekort.....	291
Spesifikasjoner	292

Medfølgende tilleggsutstyr

Det følgende er inkludert sammen med kameraet:

- NP-W126S oppladbart batteri
- AC-strømadapter AC-5VG
- Pluggadapter (Adapterstørrelser varierer mellom utsalgssteder)
- USB-kabel
- Kamerahusdeksel
- Metallklyper (× 2)
- Klypeverktøy
- Beskyttelsesark (× 2)
- Skulderstropp
- *Brukerveiledning* (denne manualen)





- Pluggadapteren som følger med varierer med landet eller regionen.
- Hvis du har kjøpt et objektivsett, må du kontrollere at et objektiv følger med.
- For informasjon om kompatibel dataprogramvare, se "Programvare fra Fujifilm" (📖 265).

Om denne manualen

Denne manualen inneholder instruksjoner for ditt FUJIFILM X-T30 digitalkamera. Sørg for at du har lest og forstått innholdet før du fortsetter.

Symboler og konvensjoner

Følgende symboler brukes i denne manualen:

-  Informasjon du bør lese for å hindre skader på produktet.
-  Ytterligere informasjon som kan være nyttig ved bruk av kameraet.
-  Sider der beslektet informasjon kan finnes.

Menyer og annen tekst på skjermene vises med **fet skrift**. Illustrasjoner er kun veiledende, tegningene kan være forenklete mens fotografier kan være tatt med en annen kameramodelle enn det som er beskrevet i denne manualen.

Terminologi

Ekstrautstyrene minnekort SD, SDHC og SDXC som kameraet bruker til å lagre bilder refereres til som "minnekort". Den elektroniske søkeren kan refereres til som "EVF" og LCD-skjermen som "LCD".

Før du starter



Kameraets deler

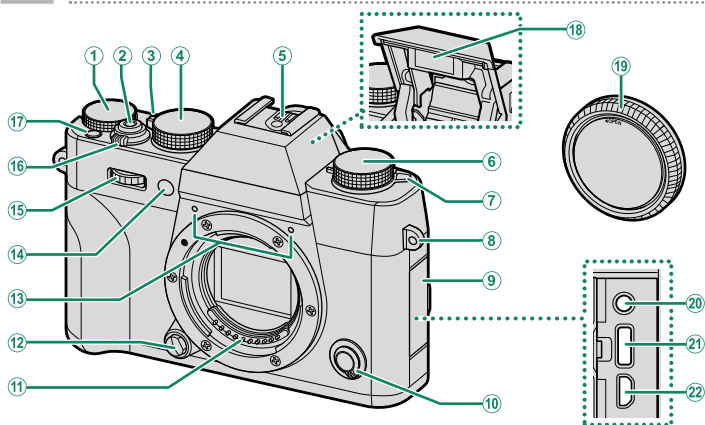

① Eksponeringskompensasjonshjul.....	5, 77	⑬ Mikrofon	49, 156
② Utløser	44	⑭ AF-følgelys.....	116, 160
③ Autofunksjonsvelgerspak	6	Selvutløserlampe.....	131
④ Lukkerhastighetshjul.....	5, 54, 56, 59, 60	⑮ Fremre kommandohjul	7, 207
⑤ Blitssko.....	92, 237	⑯ ON/OFF -bryter.....	36
⑥ Drivehjul.....	5	⑰ Fn1 -knapp.....	228
⑦ 4 (blitsheving)-spak.....	92	⑱ Blits.....	92
⑧ Stroppefeste.....	26	⑲ Kamerahusdeksel.....	28
⑨ Kontaktdeksel		⑳ Mikrofon-/fjernutløserkontakt	
⑩ Fokusmodusvelger.....	65	(ø2,5 mm).....	49, 58
⑪ Objektivets signalkontakter		㉑ USB-kontakt (Type-C).....	35, 255
⑫ Objektivets utløserknapp.....	28	㉒ HDMI-mikrokontakt (Type D).....	250

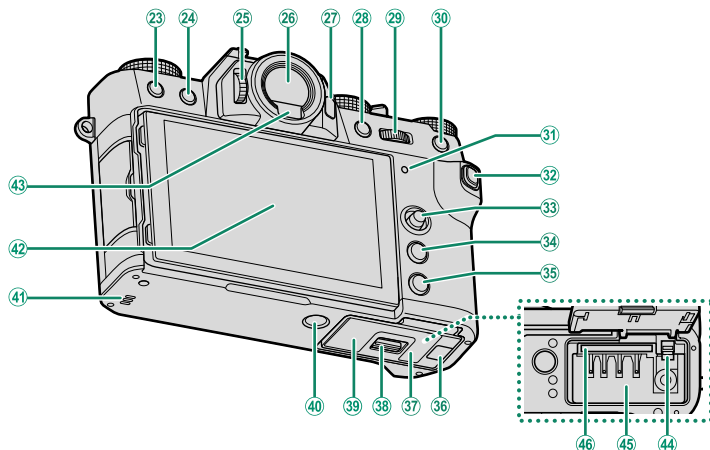

23	☒ (slett)-knapp.....	46	36	Kabelkanaldeksel for likestrømskabler.....	262
24	▶ (avspilling)-knapp.....	45	37	Batterikammerdeksel.....	29
25	Dioptrjusteringskontroll.....	9	38	Lås til batterikammerdeksel.....	29
26	Elektronisk søker (EVF).....	10, 14	39	Serienummerplate.....	4
27	VIEW MODE -knapp.....	14	40	Stativfeste	
28	AE-L (eksponeringslås)-knapp.....	79, 228	41	Høytaler.....	51, 191
29	Bakre kommandohjul.....	7, 165, 207	42	LCD-skjerm.....	9, 12, 14, 15
30	AF-L (fokuslås)-knapp.....	79, 228		Berøringsskjerm.....	21, 123, 211
31	Indikatorlys.....	8, 160	43	Øyesensor.....	14
32	Q (hurtigmeny)-knapp.....	225	44	Batterilås.....	31
33	Fokusstikke (fokusspak).....	4, 69, 202	45	Batterikammer.....	29
34	MENU/OK -knapp.....	20	46	Minnkortspor.....	30
35	DISP (display)/ BACK -knapp.....	16, 163			

Serienummerplaten

Ikke fjern serienummerplaten, som gir FCC ID, KC-merke, serienummer og annen viktig informasjon.

Fokusstikken (Fokusspak)

Vipp eller trykk på fokusstikken for å velge fokusområde. Fokusstikken kan også brukes til å navigere i menyene.

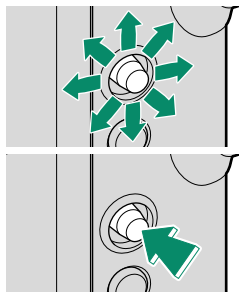

Lukkerhastighetshjulet

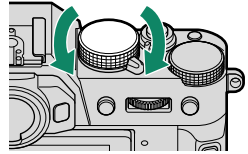

Lukkerhastighetshjulet brukes til å velge lukkerhastigheten.

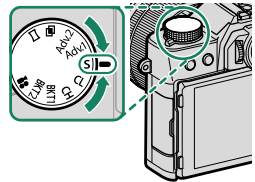

Drivehjulet

Drei på hjulet for å velge mellom følgende drivemoduser.



Modus			Modus		
	Film	48	S	Enkeltbilde	42
BKT1	Bracketing	80	Adv.1	Avansert filter	87
BKT2			Adv.2		
CH	Høyhastighets serieopptak	83		Multieksponeringer	85
CL	Lavhastighets serieopptak			Panorama	89

Eksponeringskompensasjonshjulet

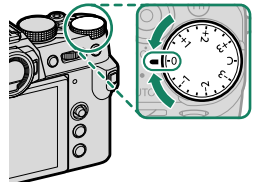

Drei på hjulet for å velge mengden eksponeringskompensasjon.

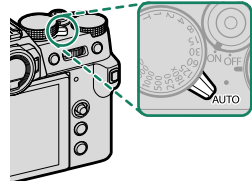

Automodusvelgerspak

Bytt mellom auto og manuell modus.

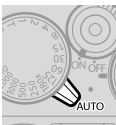



Posisjon	Modus
	Velg mellom eksponeringskontrollene P (program AE), S (lukkertprioritert AE), A (blenderprioritert AE) og M (manuell) (☞ 54, 56, 59, 60). Juster lukkertid og blenderåpning ved bruk av programjustering (eksponeringskontroll P) eller still inn lukkertid og/eller blenderåpning manuelt (eksponeringskontroll S , A og M).
	Automodus. Kameraet justerer innstillinger automatisk i henhold til alternativet som er valgt ved å dreie på fremre kommandohjul. Velg mellom moduser som passer til bestemte motivtyper (☞ 61) eller velg SR+ AVANSERT SR AUTO for å la kameraet automatisk velge modusen som passer til motivet (☞ 61). Motivvalg er ikke tilgjengelig i drivmodusene Adv.1 , Adv.2 ,  og  .

 Restriksjoner kan gjelde for kamerainnstillinger, avhengig av modusen og opptaksforholdene.

Kommandohjulene

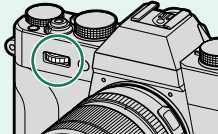
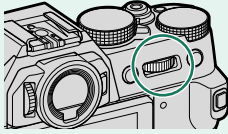
Drei eller trykk på kommandohjulene for å:

	Fremre kommandohjul	Bakre kommandohjul
 <p>Rotere</p>	 <ul style="list-style-type: none"> • Velg menyfane eller bla gjennom menyene • Juster blenderåpning^{1,2} • Velg et motiv (automodus) • Justere eksponeringskompensasjon⁴ • Juster følsomhet² • Vis andre bilder under avspilling 	 <ul style="list-style-type: none"> • Uthev menyelementer • Velge ønsket kombinasjon av lukkertid og blenderåpning (programvalg) • Velg en lukkerhastighet² • Justere innstillingene i hurtigmenyen • Velg størrelsen på fokusrammen • Zoom inn eller ut under avspilling i fullskjerm • Zoom inn eller ut under avspilling på flere skjermer
 <p>Trykk på</p>	<ul style="list-style-type: none"> • Veksle mellom blenderåpning og eksponeringskompensasjon^{2,5} • Trykk og hold for å velge alternativet som er valgt for KNAPP-/HJULINNSTILLING > KOMMANDOHJULINNST. i ☑ (oppsett)-menyen 	<ul style="list-style-type: none"> • Utfør funksjonen som er tildelt SKIVE-funksjonsknappen • Zoom inn på det aktive fokuspunktet³ • Trykk og hold inne for å velge fokusdisplayet for manuell fokusmodus³ • Zoome inn på det aktive fokuspunktet under avspilling

1 Blender satt til **A** (auto) og objektiv utstyrt med blenderring eller **KOMMANDO** valgt for **☑ KNAPP-/HJULINNSTILLING > BLENDERRINGINNSTILLING (A)**.

2 Kan endres ved bruk av **☑ KNAPP-/HJULINNSTILLING > KOMMANDOHJULINNST.**

3 Kun tilgjengelig hvis **FOKUSSJEKK** er tilordnet en funksjonsknapp.

4 Eksponeringskompensasjonshjul rotet til **C**.

5 Kan brukes til å skifte frem og tilbake mellom blender, følsomhet og eksponeringskompensasjon når eksponeringskompensasjonshjulet roteres til **C**.

Indikatorlampen

Kamerastatus vises med indikatorlyset.

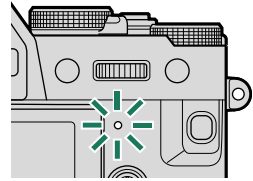

Indikatorlampe	Kameraets status
Lyser grønt	Fokus låst.
Blinker grønt	Advarsel om fokus eller lang lukkertid. Bilder kan tas.
Blinker grønt og oransje	<ul style="list-style-type: none">• Kamera på: Lagrer bilder. Ekstra bilder kan tas.• Kamera av: Laster opp bilder til en smarttelefon eller nettbrett.*
Lyser oransje	Lagrer bilder. Ingen flere bilder kan tas på nåværende tidspunkt.
Blinker oransje	Blitsen lades, blitsen avfyres ikke når bildet tas.
Blinker rødt	Objektiv- eller minnefeil.

* Viser bare hvis bilder velges for opplasting.



- Advarsler kan også vises på displayet.
- Indikatorlampen forblir av når du har øyet mot søkeren.
- Alternativet **FILMINNSTILLING > TALLY-LYS** kan brukes til å velge lampen (indikator eller AF-assistanse) som lyser under filmopptak og om lampen blinker eller forblir stabil.

Fokusere søkeren

Søkerfokus kan justeres ved å dreie på diopterjusteringen.

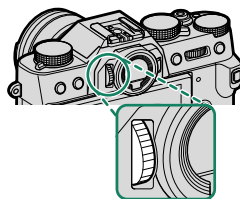

LCD-skjermen

LCD-skjermen kan skråstilles for enklere visning, men vær forsiktig så du ikke rører ved ledningene eller klemmer fingrene eller andre gjenstander bak skjermen. Berøring av ledningene kan føre til funksjonsfeil.

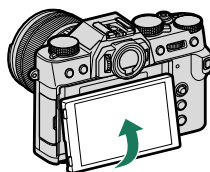

 LCD-skjermen fungerer også som en berøringsskjerm som kan brukes til:

- Berøringsfotografering (📖 22)
- Fokusområdevalg (📖 21)
- Funksjonsvalg (📖 23)
- Dempe lyden fra kamerakontrollene under filmopptak (📖 23)
- Avspilling på full skjerm (📖 24)

① Sport søkemodus	130	②7 Ekstern strømkilde brukes	34
② Fokussjekk.....	76, 120	②8 Batterinivå.....	37
③ Feltdybde forhåndsvisning.....	59, 75	②9 Følsomhet.....	136
④ Nedlastningsstatus for posisjonsdata.....	219, 252	③0 Eksponeringskompensasjon.....	77
⑤ Bluetooth PÅ/AV.....	216	③1 Blenderåpning	55, 59, 60
⑥ Bildeoverføringsstatus.....	216, 252	③2 Lukkerhastighet.....	55, 56, 60
⑦ Film-modus.....	48, 144	③3 TTL-lås.....	142, 205, 231
⑧ Høyhastighetsfilm i Full HD	145	③4 AE-lås.....	79, 209
⑨ Gjenværende tid	48	③5 Måling	133
⑩ Dato og klokkeslett.....	38, 40, 187	③6 Opptaksmodus	54
⑪ Antall tilgjengelige bilder ¹	291	③7 Fokusmodus ²	65
⑫ Bildestørrelse.....	98	③8 Fokusindikator ²	66
⑬ Bildekvalitet	99	③9 Manuell fokusindikator ²	65, 73
⑭ Temperaturadvarsel	290	④0 AF lås.....	79, 209
⑮ Pekeskjerm modus.....	21, 123	④1 Tidskode.....	158
⑯ Hvitbalanse.....	102	④2 AF+MF indikator ²	119
⑰ AWB-lås.....	210	④3 Lukkertype.....	134
⑱ Filmsimulering	100	④4 Kontinuerlig modus.....	83
⑲ F-Log opptak.....	149	④5 Opptaksnivå ²	156
⑳ Dynamisk omfang.....	104	④6 Fokusområde.....	69, 78
㉑ D-områdeprioritet	105	④7 Eksponeringsindikator.....	60, 77
㉒ Lyd- og blitsindikator	189	④8 Selvutløserindikator.....	131
㉓ Virtuell horisont.....	18	④9 Mikrofon	158
㉔ Forst. modus.....	212	⑤0 Fjernutløser	158
㉕ Histogram.....	19	⑤1 Blitsmodus (TTL)	94, 237
㉖ Avstandsindikator ²	75	⑤2 IS modus ²	135
		⑤3 Blitskompensasjon.....	94, 237

1 Viser "9999" hvis det er plass til mer enn 9999 bilder.

2 Vises ikke når PÅ er valgt for  SKJERMOPPSETT > MODUS FOR STORE IND.(EVF).

LCD-skjermen

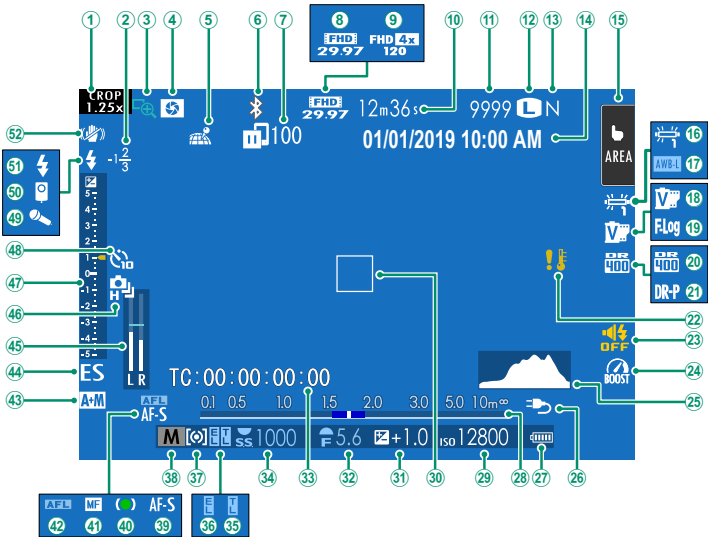

① Sport søkemodus	130	②7 Batterinivå.....	37
② Blitskompensasjon.....	94, 237	②8 Avstandsindikator ²	75
③ Fokussjekk.....	76, 120	②9 Følsomhet.....	136
④ Feltdybde forhåndsvisning.....	59, 75	③0 Fokusområde.....	69, 78
⑤ Nedlastningsstatus for posisjonsdata.....	219, 252	③1 Eksponeringskompensasjon.....	77
⑥ Bluetooth PÅ/AV.....	216	③2 Blendeåpning	55, 59, 60
⑦ Bildeoverføringsstatus.....	216, 252	③3 Tidskode.....	158
⑧ Film-modus.....	48, 144	③4 Lukkerhastighet.....	55, 56, 60
⑨ Høyhastighetsfilm i Full HD	145	③5 TTL-lås.....	142, 205, 231
⑩ Gjenværende tid.....	48	③6 AE-lås.....	79, 209
⑪ Antall tilgjengelige bilder ¹	291	③7 Måling	133
⑫ Bildestørrelse.....	98	③8 Opptaksmodus	54
⑬ Bildekvalitet	99	③9 Fokusmodus ²	65
⑭ Dato og klokkeslett.....	38, 40, 187	④0 Fokusindikator ²	66
⑮ Pekeskjerm modus ³	21, 123	④1 Manuell fokusindikator ²	65, 73
⑯ Hvitbalanse.....	102	④2 AF-lås.....	79, 209
⑰ AWB-lås.....	210	④3 AF+MF indikator ²	119
⑱ Filmsimulering.....	100	④4 Lukkertype.....	134
⑲ F-Log opptak.....	149	④5 Opptaksnivå ²	156
⑳ Dynamisk omfang.....	104	④6 Kontinuerlig modus.....	83
㉑ D-områdeprioritet	105	④7 Eksponeringsindikator.....	60, 77
㉒ Temperaturadvarsel.....	290	④8 Selvutløserindikator.....	131
㉓ Lyd- og blitsindikator.....	189	④9 Mikrofon	158
㉔ Forst. modus.....	212	⑤0 Fjernutløser.....	158
㉕ Histogram.....	19	⑤1 Blitsmodus (TTL).....	94, 237
㉖ Ekstern strømkilde brukes.....	34	⑤2 IS modus ²	135

1 Viser "9999" hvis det er plass til mer enn 9999 bilder.



2 Vises ikke når **PÅ** er valgt for **SKJERMOPPSETT > MODUS FOR STORE IND.(LCD)**.

3 Kamerafunksjoner kan også nås via berøringskontroller.

Velge visningsmodus

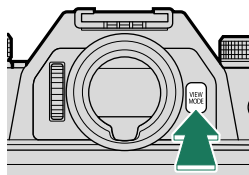
Trykk på knappen **VIEW MODE** for å bla gjennom følgende visningsmodus.



Alternativ	Beskrivelse
 ØYESENS.	Legger du øyet ditt mot søkeren, slår søkeren seg på og LCD-skjermen seg av; tar du øyet vekk slås søkeren av og LCD-skjermen på.
KUN EVF	Søker på, LCD-skjerm av.
KUN LCD	LCD skjerm på, søker av.
KUN EVF + 	Legger du øyet ditt mot søkeren slår søkeren seg på; tar du det vekk slår søkeren seg av. LCD-skjermen forblir av.
 ØYESENS. + LCD-BILDEV.	Sett øyet mot søkeren under optak for å slå på søkeren, men LCD-skjermen brukes til visning av bilder når du tar øyet vekk fra søkeren etter optak.

Øyesensoren

Øyesensoren kan respondere på andre objekter enn øyet ditt eller på lys som skinner direkte på sensoren.

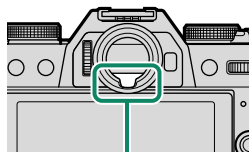

Øyesensor

Justere skjermens lysstyrke

Du kan justere søkerens og LCD-skjermens lysstyrke og nyanse ved å benytte alternativene under **SKJERMOPPSETT**-menyen. Velg **EVF-LYSSTYRKE** eller **EVF-FARGE** for å justere søkerens lysstyrke eller nyanse, **LCD-LYSSTYRKE** eller **LCD-FARGE** for å gjøre det samme på LCD-skjermen.

Visningsrotasjon

Når **PÅ** er valgt under **SKJERMOPPSETT > AUTOROTER SKJERMER**, dreies indikatorene i søkeren automatisk for å passe til kameraretningen.

DISP/BACK-knappen

DISP/BACK-knappen kontrollerer visningen av indikatorene i søkeren og på LCD-skjermen.

Indikatorer for EVF og LCD må velges separat. For å velge EVF-skjermen, se inn i søkeren mens du bruker **DISP/BACK**-knappen.

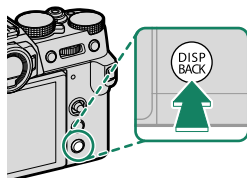

Søker

Standard



Informasjon av



LCD-skjerm

Standard

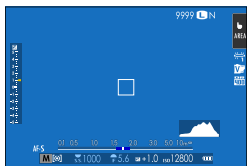

Informasjon av

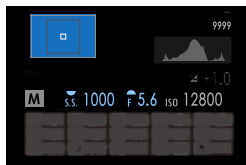

Infovisning

Tilpasse standarddisplayet

For å velge elementene som skal vises i standard indikatorsdisplayet:

1 Vis standardindikatorer.

Bruk **DISP/BACK**-knappen for å vise standardindikatorene.

2 Velg **TILPASSET BILDE INNST.**

Velg  **SKJERMOPPSETT > TILPASSET BILDE INNST** i oppsettmenyen.

3 Velg elementer.

Marker elementer og trykk på **MENU/OK** for å velge eller velge bort.

- INNRAMMINGSGUIDE
- ELEKTRONISK VATER
- FOKUSOMRÅDE
- AF AVSTANDSINDIKATOR
- MF AVSTANDSMÅLER
- HISTOGRAM
- LIVE-VISNING UTHEV ALARM
- OPPTAKSMODUS
- BLENDER/LUKKER/ISO
- INFORMASJONSBAGGRUNN
- Eksp. komp. (siffer)
- Eksp. komp. (skala)
- FOKUSMODUS
- LYSMÅLING
- LUKKERTYPE
- BLITS
- KONTINUERLIG-MODUS
- DOBBEL BS-MODUS
- BERØRINGSSKJERM MODUS
- HVITBALANSE
- FILMSIMULERING
- DYNAMISK OMFANG
- FORSTERKNINGSMODUS
- ANTALL BILDER IGJEN
- BILDESTR./KVALITET
- FILM-MODUS OG OPPTAKSTID
- BILDEOVERFØRING
- MIK NIVÅJUSTERING
- VEILEDNINGSMELDING
- BATTERINIVÅ
- INNRAMMING

4 Lagre endringer.

Trykk på **DISP/BACK** for å lagre endringene.

5 Gå ut av menyene.

Trykk på **DISP/BACK** etter behov for å gå ut av menyene og gå tilbake til opptaksskjerm bildet.

Virtuell horisont

Valg av **ELEKTRONISK VATER** viser en virtuell horisont. Kameraet er i vater når de to linjene overlapper hverandre. Merk at den virtuelle horisonten ikke kan vises hvis kameraets objektiv peker oppover eller nedover. For 3D-visning (vist), trykk på funksjonsknappen som **ELEKTRONISK VATER** er tildelt (📖 204, 230).

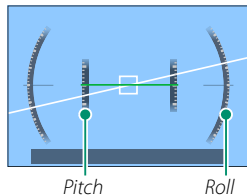

Innramming

Aktiver **INNRAMMING** for å gjøre grensene rundt bildet lettere å se mot mørke bakgrunner.

Veiledningsmelding

Aktiver **VEILEDNINGSMELDING** for å vise statusoppdateringer (for eksempel når innstillingene endres) og lignende i tillegg til feilmeldinger.

Histogrammer

Histogrammer viser distribusjonen av toner i bildet. Lysstyrken vises på den horisontale akse, antallet piksler på den vertikale akse.

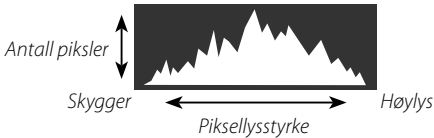

- **Optimal eksponering:** Piksler blir distribuert i en jevn kurve gjennom hele toneområdet.
- **Overeksponert:** Det samler seg piksler på høyre siden av grafen.
- **Undereksponert:** Det samler seg piksler på venstre siden av grafen.

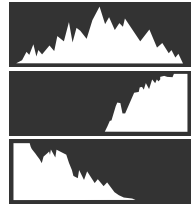

For å vise separate RGB-histogrammer og en visning som legges oppå det du ser gjennom objektivet for å vise områder på bildet som vil bli overeksponert med de gjeldende innstillingene, trykk på funksjonknappen som **HISTOGRAM** er tildelt (📖 204, 230).

- ① Overeksponerte områder blinker
- ② RGB-histogrammer

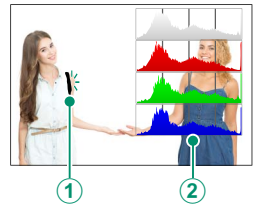



📌 I filmmodus blinker potensielt overeksponerte områder (høylys) ikke på og av, men indikeres i stedet med sebrastriper (📖 155).

Bruke menyene

For å vise menyene, trykk på **MENU/OK**.



Opptak	Avspilling
	

Navigere i menyene:

1 Trykk på **MENU/OK** for å vise menyene.



2 Trykk fokusstikken (fokusspaken) mot venstre for å markere fanen for den gjeldende menyen.



Fane

3 Trykk fokusstikken opp eller ned for å markere fanen (**IQ**, **AF**, **Mf**, **MA**, **MY**, **MI** eller **ME**) som inneholder ønsket element.

4 Trykk fokusstikken mot høyre for å plassere markøren på menyen.



Bruk det fremre kommandohjulet til å velge menyfaner eller bla gjennom menyer. Bruk det bakre kommandohjulet for å markere menyelementer.

Pekeskjerm modus

LCD-skjermen fungerer også som en berøringskjerm.

Berøringskontroller for opptak

For å aktivere berøringskontrollene, velg **PÅ** for **KNAPP-/HJULINNSTILLING > PEKESKJERM INNSTILLING > BERØRINGSSKJERM INNST.**

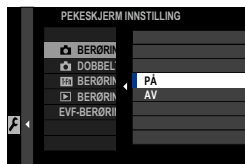

EVF

LCD-skjermen kan brukes til å velge fokusområdet mens bilder komponeres i den elektroniske søkeren (EVF). Bruk **KNAPP-/HJULINNSTILLING > PEKESKJERM INNSTILLING > EVF-BERØRINGSSKJERMINNST.** for å velge området på skjermen som brukes til berøringskontroller.

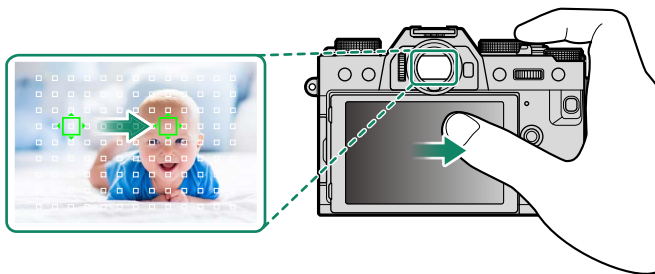

Hvis **ANSIKT VALG** er aktivert når **ANSIKTPÅVISNING PÅ** er valgt for **AF/MF-INNSTILLING > INNST ANSIKT-/ØYEGJENKJ.**, kan ansiktet som skal være i fokus velges ved hjelp av berøringskontrollene.

LCD-skjerm

Touch-kontroller kan bli brukt for operasjoner som å velge fokusområde og ta bilder. Operasjonen som er utført kan velges ved å trykke på touch-skjermens modusindikator på skjermen for å bla igjennom følgende alternativer.



Modus	Beskrivelse
 TRYKK TA BILDE	Trykk på motivet på skjermen for å fokusere og utløse lukkeren. I seriemodus, vil bildene bli tatt mens du holder fingeren på skjermen.
 AF   AF OFF	<ul style="list-style-type: none">I fokusmodus S (AF-S) fokuserer kameraet når du trykker på motivet på displayet. Fokus låser på nåværende avstand inntil du trykker på AF OFF-ikonet.I fokusmodus C (AF-C) fokuserer kameraet når du trykker på motivet på displayet. Kameraet vil fortsette å justere fokus etter endringer i avstanden til motivet inntil du trykker på AF OFF-ikonet.I manuell fokusmodus (MF) kan du trykke på displayet for å fokusere på det valgte motivet ved hjelp av autofokus.
 OMRÅDE	Trykk for å velge et punkt for fokus eller zoom. Fokusrammen vil flyttes til det valgte punktet.
 AV	Berøringsfokus og opptak deaktivert.

⚠ Ulike berøringskontroller brukes under fokuszoom (📖 125).

- 🔧 For å deaktivere berøringskontroller og skjule modusindikatoren for berørings-skjermen, velg **AV** under **KNAPP-/HJULINNSTILLING > PEKESKJERM INNSTILLING > BERØRINGSSKJERM INNST.**
- Innstillinger for berøringskontroller kan justeres ved hjelp av **MF AF/MF-INNSTILLING > PEKESKJERM MODUS**. For informasjon om berøringskontrollene som er tilgjengelige under filmopptak, se "Filmopptak (PEKESKJERM MODUS; 📖 124)".

Kontroller for lydløs film

Filminnstillinger kan justeres ved hjelp av berøringsskjermkontrollene, for å forhindre at lydene fra kamerakontrollene blir tatt opp med filmen. Når **PÅ** er valgt for **FILMINNSTILLING > STILLEKONTROLL FOR FILM** i opptaksmenyen, vises et **SET**-ikon på LCD-skjermen; trykk på ikonet for å få tilgang til følgende kontroller:

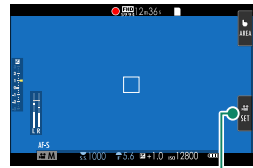

SET-ikon

- LUKKERHASTIGHET*
- BLENDER*
- EKSPONERINGSKOMP.
- ISO
- NIVÅJUST. AV EKST MIKROFON/
NIVÅJUST. AV IND. MIKROFON
- VINDFILTER
- HODETELEFONVOLUM
- FILMSIMULERING
- HVITBALANSE

* Hvis du velger **PÅ** for **FILMINNSTILLING > STILLEKONTROLL FOR FILM** deaktiveres hjulkontrollene.

Berøringsfunksjon

Funksjoner kan tilordnes følgende sveipebevegelser på omtrent samme måte som funksjonsknapper (228):

- Sveip opp: **T-Fn1**
- Sveip til venstre: **T-Fn2**
- Sveip til høyre: **T-Fn3**
- Sveip ned: **T-Fn4**

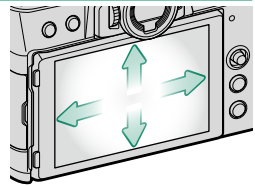

- I noen tilfeller vises en meny når du sveiper med fingeren på berøringsskjermen; trykk for å velge ønsket alternativ.
- Berøringsbevegelser er deaktivert som standard. For å muliggjøre berøringsbevegelser, velg **PÅ** for **KNAPP-/SKIVEINNSTILLING > PEKESKJERM INNSTILLING > T-Fn1 BERØRINGSFUNKSJON**.



Touch-kontroller for avspilling

Når PÅ er valgt under **KNAPP-/HJULINNSTILLING** > **PEKESKJERM INNSTILLING** > **BERØRINGSSKJERM INNST.**, kan berøringskontrollerne brukes til følgende avspillingsfunksjoner:

- **Flick:** Dra en finger over skjermen for å vise andre bilder.



- **Zoom:** Plasser to fingre på skjermen og spre dem for å zoome inn.



- **Knip:** Plasser to fingre på skjermen og knip dem sammen for å zoome ut.



Bilder kan zoomes ut til hele bildet er synlig, men ikke lenger.

- **Dobbeltrykk:** Trykk på skjermen to ganger for å zoome inn på fokuspunktet.



- **Scroll:** Zoom for å kunne se på andre områder av bildet under avspilling.



Første trinn

2

Feste stroppen

Fest klypene til kameraet, og fest deretter stroppen.

1 Fest et beskyttelsesdeksel.

Legg beskyttelsesdekselet over stroppehullet som vist, med den svarte siden av dekselet mot kameraet.

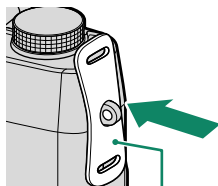

Beskyttelsesdeksel

2 Åpne en klype.

Bruk verktøyet for festing av stroppeklyper (A) for å åpne en stroppeklype (B).

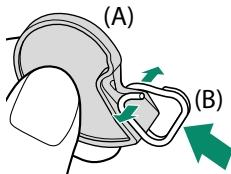

3 Skyv klemmen på verktøyet.

Skyv klemmen på verktøyet slik at den fester seg på utstikket.

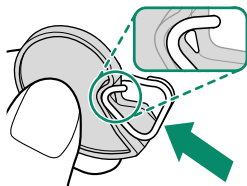

4 Plasser klypen i et stroppehull.

Hekt stroppehullet inn i åpningen på klypen. Fjern klypeverktøyet, og hold klypen på plass med den andre hånden.

 Oppbevar verktøyet på et trygt sted, da du trenger det til å åpne klypene når du vil fjerne stroppen.

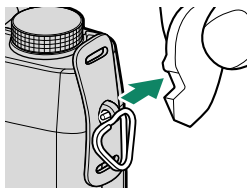
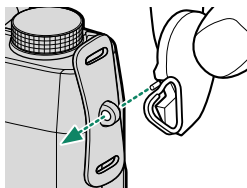

5 Trekk klypen gjennom stroppehullet.

Roter klypen hele veien gjennom stroppehullet til den lukker seg med et klikk.

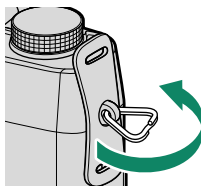

6 Stram stroppen.

Før stroppen gjennom beskyttelsesdekselet og stroppeklypen, og fest spennen som vist.

 Sørg for at stroppen er riktig festet for å unngå å miste kameraet.

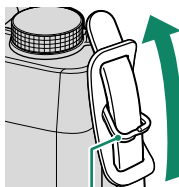

Stroppeklype

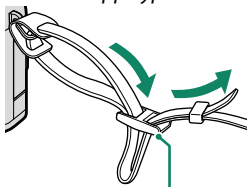

Spenne

Gjenta trinnene ovenfor for det andre stroppehullet.

Feste objektivet

Kameraet kan benyttes med objektiver med FUJIFILM X-fatningen.

Fjern kamerahusdekslet fra kameraet og objektivets bakre deksel fra objektivet. Sett objektivet i festet, hold merket på objektivet justert etter merket på kameraet (①), og vri deretter objektivet til det klikker på plass (②).

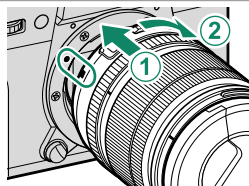

- ⚠ Når du setter på objektiver, må du sørge for at støv og andre fremmedlegemer ikke kommer inn i kameraet.
- Vær forsiktig så du ikke rører ved kameraets innvendige deler.
- Drei på objektivet til det klikker på plass.
- Ikke trykk på objektivets utløserknapp mens du fester objektivet.

Fjerne objektiver

For å fjerne objektivet, må du slå av kameraet, deretter trykke på objektivets utløserknapp (①) og vri objektivet som vist (②).

- ⚠ For å forhindre at støv samler seg på objektivet eller på innsiden av kameraet, må du sette på objektivdekslet og kamerahusdekslet når objektivet ikke er festet.

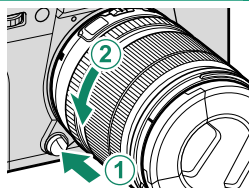

Objektiver og annet ekstra tilbehør

Kameraet kan benyttes med objektiver og tilbehør for FUJIFILM X-fatningen.

- ⚠ Vær oppmerksom på følgende forholdsregler når du fester eller fjerner (bytter) objektiver.
- Kontroller at objektivene er fri for støv og andre fremmedlegemer.
- Ikke bytt objektiver i direkte sollys eller under en annen sterk lyskilde. Lys fokusert på det indre av kameraet kan føre til feil.
- Fest objektivdekslene før du bytter objektiver.

Sette inn batteriet og et minnekort

Sett inn batteriet og minnekortet som beskrevet nedenfor.

1 Åpne dekslet til batterikammeret.

Skyv batterikammerets lås som vist og åpne dekslet til batterikammeret.

- ⚠ • Ikke ta ut batteriet mens kameraet er på. Dersom denne forhåndsregelen ikke blir fulgt kan bildefilene eller minnekortene bli skadet.
- Ikke bruk overdreven kraft når du håndterer dekslet til batterikammeret.

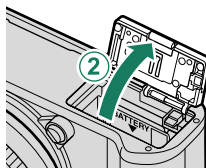
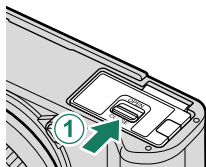

2 Sett inn batteriet.

Sett inn batteriet som vist.

- ⚠ • Sett inn batteriet i retningen som vises. *Ikke bruk makt og forsøk heller ikke å sette inn batteriet opp ned eller bakvendt.* Batteriet vil gli lett inn i korrekt retning.
- Kontroller at batteriet er sikkert festet.

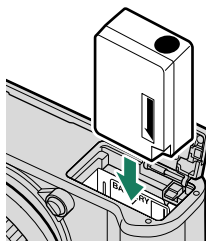

3 Sett inn minnekortet.

Hold kortet i retningen som vises, og skyv det inn til det klikker på plass bakerst i sporet.

- ⚠ Pass på at kortet er i riktig retning; ikke sett det inn skjevt eller bruk makt.

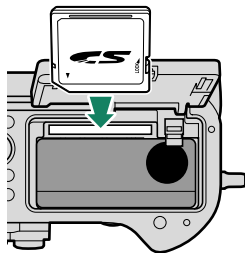

4 Lukk batterikammerets deksel.

Lukk og lås dekselet.

- ⚠ Dersom dekslet ikke lukker seg, kontroller at batteriet sitter riktig vei. Ikke forsøk å tvinge dekselet igjen.

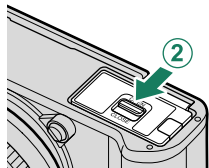
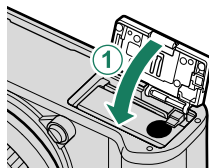

5 Formater minnekortet (📖 186).

- ⚠ Formater minnekort før førstegangs bruk, og formater alle minnekort på nytt etter at du har brukt dem i en datamaskin eller annen enhet.

- ⚠ Ikke åpne dekslet for minnekort når kameraet er på. Dersom denne forhåndsregelen ikke blir fulgt kan bildefilene eller minnekortene bli skadet.

Fjerne batteriet og minnekortet

Før du fjerner batteriet eller minnekortet, *slå av kameraet* og åpne dekslet til batterikammeret.

For å fjerne batteriet, press batterilåsen til siden og la batteriet gli ut av kameraet som vist.

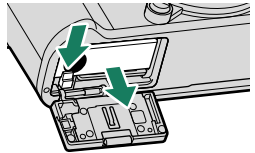

! Batteriet kan bli varmt når det brukes i miljøer med høy temperatur. Vær forsiktig når du tar ut batteriet.

For å fjerne minnekortet, trykk det inn og slipp det sakte ut. Kortet kan nå fjernes for hånd.

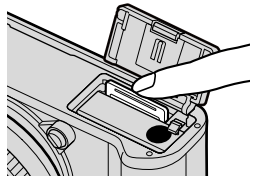

- !**
- Trykk på midten av minnekortet når du tar det ut.
 - Når du tar ut et minnekort, kan kortet komme for raskt ut av sporet. Bruk fingeren til å holde det igjen og slipp så kortet forsiktig ut.

Kompatible minnekort

- Kameraet kan brukes med SD, SDHC og SDXC minnekort.
- Kameraet støtter UHS-I-minnekort.
- For å ta opp filmer, bruk kort med en UHS-hastighetsklasse på 3 eller bedre, eller en videohastighetsklasse på V30 eller bedre.
- En liste over støttede minnekort er tilgjengelig på Fujifilms nettside.

For detaljer, gå til:

http://www.fujifilm.com/support/digital_cameras/compatibility/.

- !** • Ikke slå av kameraet eller ta ut minnekortet mens minnekortet formateres, eller mens data registreres på eller slettes fra kortet. Hvis denne forholdsregelen ikke etterfølges kan det skade kortet.
- Minnekort kan låses slik at man ikke kan formatere kortet eller lagre eller slette bilder. Før du setter inn et minnekort, skyv skrivesperren til ulåst posisjon.
 - Minnekort er små og kan svelges; oppbevar dem utilgjengelige for barn. Kontakt lege umiddelbart hvis barn svelger minnekort.
 - miniSD- eller microSD-adaptore som er større eller mindre enn minnekort kommer kanskje ikke ut normalt; dersom kortet ikke kommer ut, må du ta med kameraet til en autorisert servicerepresentant. Ikke ta ut kortet med makt.
 - Ikke sett etiketter eller andre ting på minnekort. Ikke ta av etiketter da dette kan føre til funksjonsfeil.
 - Filmopptak kan bli avbrutt med noen typer minnekort.
 - Formatering av minnekort i kameraet lager en mappe der bildene lagres. Ikke endre navn på eller slett denne mappen. Bruk heller ikke en datamaskin eller en annen enhet til å redigere, slette eller endre navn på bildefilene. Bruk alltid kameraet til å slette bilder; før du redigerer eller omdøper filer, bør du kopiere dem til en datamaskin og redigere eller døpe om kopiene, ikke originalene. Å gi filene i kameraet nye navn kan føre til problemer under avspilling.



Lade batteriet

Batteriet er ikke ladet ved forsendelsen. Slå av kameraet og lad opp batteriet før bruk. Kameraet lader batteriet når det står i kameraet.

- ❗ • Et NP-W126S oppladbart batteri leveres med kameraet.
- Opplading tar cirka 180 minutter.

1 Koble støpseladapteren til strømadapteren.

Koble til støpseladapteren som vist, og sørg for at den er satt ordentlig inn og klikker på plass i terminalene i strømadapteren.

- ❗ • Den medfølgende pluggadapteren er kun til bruk med AC-5VG vekselstrømsadapteren. Må ikke brukes sammen med andre enheter.
- Formen på pluggadapteren varierer med salgslandet.

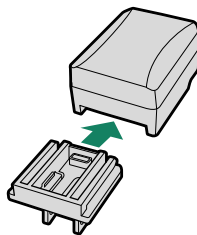

2 Lade batteriet.

Bruk den medfølgende USB-kabelen til å koble kameraet til den medfølgende AC-strømadapteren. Plugg deretter inn strømadapteret til et stømuttak.

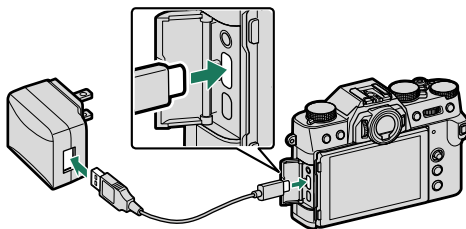

- ❗ • Koble kabelen til kameraets USB-kontakt (Type-C).
- Pass på at koblingene er satt helt inn.

Ladestatus

Indikatorlampen viser batteriets ladestatus som følger:



Indikatorlys	Batteristatus
På	Batteriet lades
Av	Lading fullført
Blinker	Batterisvikt

2



• Hvis kameraet er slått på mens ladingen pågår, vises ikonet . Oppladingen avsluttes, og batterinivået vil gradvis begynne å synke.



- Den medfølgende strømadapteren er kompatibel med strømforsyninger på 100 til 240 V (en støpseladapter kan være nødvendig for bruk i utlandet).
- Ikke sett etiketter eller andre ting på batteriet. Å ikke ta hensyn til dette kan gjøre det umulig å fjerne batteriet fra kameraet.
- Ikke kortslutt batteripolene. Batteriet kan bli overopphetet.
- Les advarslene i "Batteriet og strømforsyningen".
- Bruk kun oppladbare batterier fra Fujifilm som er spesifisert for bruk med dette kameraet. Å ikke etterfølge denne forhåndsregelen kan føre til feilfunksjon i produktet.
- Ikke fjern etikettene fra batteriet eller forsøk å dele eller ta av det ytre dekslet.
- Batteriet taper gradvis ladningen når det ikke er i bruk. Lad batteriet i en eller to dager før bruk.
- Når batteriet blir flatt, har det nådd slutten på sin levetid og må byttes ut.
- Trekk ut strømadapteren fra stikkontakten når den ikke er i bruk.
- Fjern skitt fra batteripolene med en ren, tørr klut. Å ikke etterfølge denne forhåndsregelen kan forhindre at batteriet lades.
- Merk at ladetiden øker ved lave eller høye temperaturer.

Lade opp via en datamaskin

Batteriet lades også hvis kameraet er koblet til en datamaskin. Slå kameraet av, sett inn batteriet og koble til en USB-kabel.

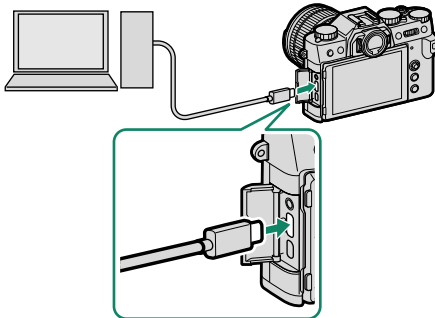

USB-kontakt (Type-C)

- Batteristatus vises med indikatorlyset.

Indikatorlys	Batteristatus
På	Batteriet lades
Av	Lading fullført
Blinker	Batterisvikt

- Koble kameraet direkte til datamaskinen, ikke bruk USB-hub eller tastatur.
- Ladingen stopper hvis datamaskinen går i hvilemodus. For å gjenoppta lading, aktiver datamaskinen og koble fra og koble til USB-kabelen igjen.
- Lading støttes kanskje ikke, avhengig av modellen på datamaskinen, datamaskinens innstillinger og datamaskinens gjeldende tilstand.

Slå kameraet av og på

Bruk **ON/OFF**-bryteren for å slå av og på kameraet.

Drei bryteren til **ON** for å slå kameraet på, eller til **OFF** for å slå kameraet av.

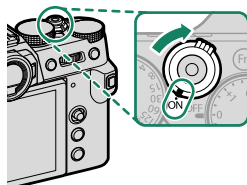







! Fingeravtrykk og andre merker på objektivet eller søkeren kan ha innvirkning på bilder eller visningen gjennom søkeren. Hold objektivet og søkeren rene.

- ▶** Ved å trykke på **▶**-knappen under opptak starter avspilling.
- Trykk utløserknappen halvveis ned for å gå tilbake til opptaksmodus.
- Kameraet slår seg automatisk av hvis ingen operasjoner utføres i tidsrommet angitt i menyen **STRØMSTYRING > AUTOM. AVSLÅING**. For å aktivere kameraet på nytt hvis det har slått seg av automatisk, trykk utløserknappen halvveis ned eller slå **ON/OFF**-bryteren til **OFF** og deretter tilbake til **ON**.

Kontrollere batterinivået

Etter at du har skrudd på kameraet, sjekk batterinivået på displayet.

Batterinivå vises som følger:

Indikator	Beskrivelse
	Batteriet er delvis utladet.
	Batteriet er omtrent 80 % fullt.
	Batteriet er omtrent 60 % fullt.
	Batteriet er omtrent 40 % fullt.
	Batteriet er omtrent 20 % fullt.
 (rød)	Lavt batterinivå. Lad så snart som mulig.
 (blinker rødt)	Batteriet er utladet. Slå av kameraet og lad batteriet på nytt.

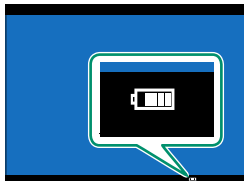

Grunnleggende oppsett

Når du slår på kameraet for første gang, kan du velge språk og stille inn kameraets klokke. Med standardinnstillingene kan du også pare kameraet med en smarttelefon eller et nettbrett, slik at du senere kan synkronisere klokken eller laste ned bilder. Følg trinnene nedenfor når du slår på kameraet for første gang.

Hvis du har tenkt til å pare kameraet med en smarttelefon eller et nettbrett, må du installere og starte den nyeste versjonen av FUJIFILM Camera Remote App på smartenheten før du fortsetter. For mer informasjon, besøk: http://app.fujifilm-dsc.com/en/camera_remote/

1 Slå kameraet på.

En dialogboks for valg av språk vises.

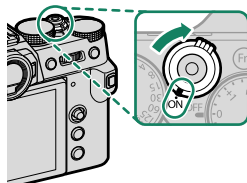

2 Velg et språk.

Marker et språk og trykk på **MENU/OK**.

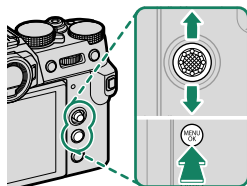

3 Pare kameraet med smarttelefonen eller nettbrettet.

Trykk på **MENU/OK** på kameraet og trykk på **REGISTRERING AV PARING** i FUJIFILM Camera Remote.

For å hoppe over paring, trykk på **DISP/BACK**.

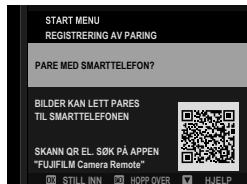

4 Kontrollere klokkeslettet.

Når paring er fullført, blir du bedt om å stille kameraets klokke til det klokkeslettet som vises på smarttelefonen eller nettbrettet. Kontroller at klokkeslettet er riktig.

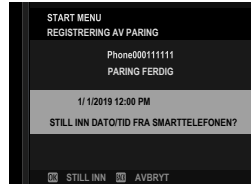

 For å stille klokken manuelt, trykk på **DISP/BACK** (📖 40).

5 Synkroniser kamerainnstillingene med innstillingene som er konfigurert på smarttelefonen eller nettbrettet.

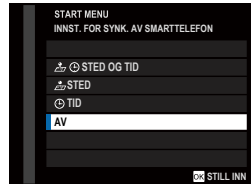

 Det valgte alternativet kan endres når som helst ved å bruke **TILKOBLINGSINNSTILLING > Bluetooth-INNSTILLINGER**.

6 Still klokken.

Trykk på **MENU/OK** for å stille kameraklokken til det klokkeslettet som er på smarttelefonen eller nettbrettet, og gå ut til fotograferingsmodus.



 Hvis batteriet fjernes i lengre tid, vil kameraklokken bli nullstilt, og språkvalgdialogen vises når kameraet slås på.

Hoppe over det gjeldende trinnet

Hvis du hopper over et trinn, vises en bekreftelsesdialog; velg **NEI** for å unngå gjentagelse av trinn du har hoppet over neste gang kameraet slås på.

Velge et annet språk

For å endre språket:

- 1 Vis språkvalg.**
Velg  **BRUKERINNSTILLING** >  言語/LANG..
- 2 Velg et språk.**
Marker ønsket alternativ og trykk på **MENU/OK**.

Endre dato og tid

For å stille kameraklokken:

- 1 Vis alternativer for DATO/TID.**
Velg  **BRUKERINNSTILLING** > **DATO/TID**.
- 2 Still klokken.**
Trykk fokusstikken (fokusspaken) mot venstre eller høyre for å markere år, måned, dag, time eller minutt og trykk opp eller ned for å endre. Trykk på **MENU/OK** for å stille klokken.

Grunnleggende fotografering og avspilling

3

Ta bilder (modus P)

Denne delen beskriver hvordan man tar bilder ved hjelp program AE (modus P). Se side 54–60 for informasjon om modusene S, A og M.

1 Tilpass innstillingene for program AE.

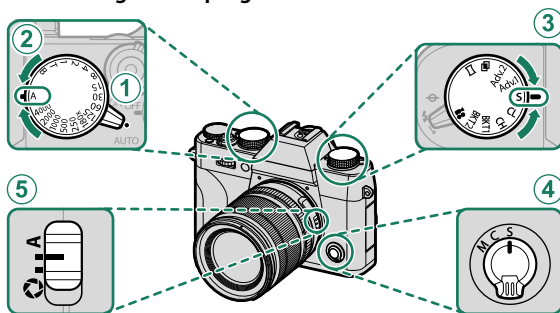

	Innstilling	
① Valgspak for automodus	●	54
② Lukkerhastighet	A (auto)	54
③ Drivemodus	S (enkeltbilde)	5
④ Fokusmodus	S (enkel AF)	65
⑤ Blenderåpning	A (auto)	54

2 Kontroller optaksmodus.

Bekreft at P vises på displayet.



3 Klargjør kameraet.

- Hold kameraet støtt med begge hender og støtt albueene mot siden av kroppen. Risting eller ustødige hender kan gjøre bildene dine uskarpe.

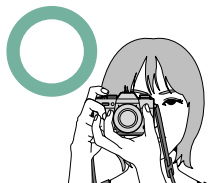

- For å unngå at bilder er ute av fokus eller er for mørke (undereksponerte), hold fingre dine og andre objekter unna objektivet og AF-følgelyset.



4 Komponer bildet.

Objektiver med zoomringer

Bruk zoomringen til å komponere bildet i displayet. Roter ringen til venstre for å zoome ut, og mot høyre for å zoome inn.

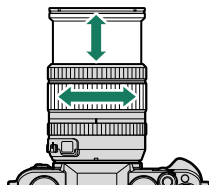

5 Fokuser.

Trykk utløserknappen halvveis inn for å fokusere.

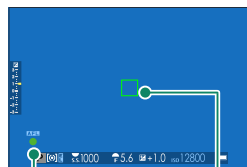

Fokusindikator

Fokusområde

- Hvis kameraet klarer å fokusere, vil det pipe to ganger og fokusrammen og fokusindikatoren vil lyse grønt.
- Dersom kameraet ikke kan fokusere, vil fokusområdet bli rødt, !AF vises og fokusindikatoren blinker hvitt.



- Dersom motivet er dårlig opplyst, kan AF-hjelpelyset tennes for å underlette fokuseringen.
- Fokus og eksponering vil låses når utløseren er trykket halvveis ned. Fokus og eksponering forblir låst mens knappen holdes i denne stillingen (AF/AE-lås).
- Kameraet vil fokusere på motivet på hvilken som helst avstand i makro- og standardfokusområder for objektivet.

6 Ta bilde.

Trykk utløseren rolig resten av veien ned for å ta bildet.



Se på bilder

Bilder kan vises i søkeren eller på LCD-skjermen.

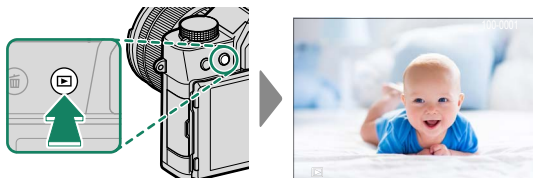
For å se bilder i fullskjerm, trykk .



Flere bilder kan vises ved å trykke fokusstikken (fokusspaken) mot venstre eller høyre eller ved å vri på fremre kommandohjul. Trykk fokusstikken eller vri hjulet mot høyre for å se på bilder i den rekkefølgen de ble tatt, eller trykk til venstre for å se på bilder i omvendt rekkefølge. Hold fokusstikken inne for å bla fort til ønsket bilde.

 Bilder som er tatt ved bruk av andre kameraer, er markert med  ("gavebilde")-ikon for å advare om at de ikke kan vises korrekt og at avspillingszoom kanskje ikke er tilgjengelig.



Slette bilder

Bruk -knappen for å slette bilder.



Slettede bilder kan ikke gjenopprettes. Beskytt viktige bilder eller kopier dem til en datamaskin eller en annen lagringsenhet før du fortsetter.

- 1 Med bilde i fullskjerm, trykk på -knappen og velg **BILDE**.

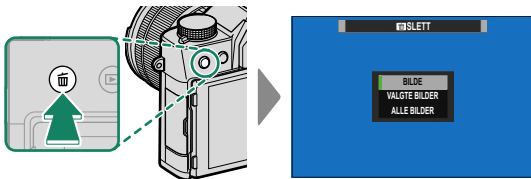

- 2 Trykk fokusstikken (fokusspaken) til høyre eller venstre for å bla gjennom bildene, og trykk på **MENU/OK** for å slette (bekreftelsesdialogboks vises ikke). Gjenta for å slette flere bilder.



- Beskyttede bilder kan ikke slettes. Fjern beskyttelsen fra alle bilder du ønsker å slette (174).
- Bilder kan også slettes fra menyene med alternativet **AVSPILLINGSMENY > SLETT** (170).

4

Filmopptak og avspilling



Ta opp filmer

Denne delen beskriver hvordan du kan ta opp filmer i auto-modus.

- 1 Drei drivehjulet til .

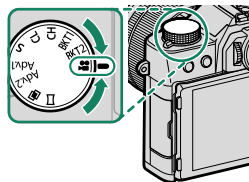

- 2 Drei valgspaken for automodus til **AUTO** for å ta opp filmer i **SR+ AVANSERT SR AUTO**-modus. Kameraet optimaliserer innstillingene etter hva som passer for motivet.

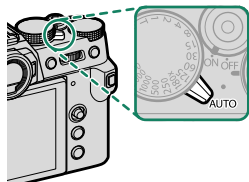

- 3 Trykk på utløseren for å starte opptaket. En opptaksindikator (●) og gjenværende tid vises mens opptaket pågår.



- 4 Trykk på knappen igjen for å avslutte opptaket. Opptaket slutter automatisk når den maksimale størrelsen nås eller minnekortet er fullt.

Bruke en ekstern mikrofon

Lyd kan tas opp med eksterne mikrofoner som kobles til ved bruk av jacks med diameter 2,5 mm, mikrofoner som krever strømtilkobling kan ikke brukes. Se mikrofonens bruksanvisning for detaljer.

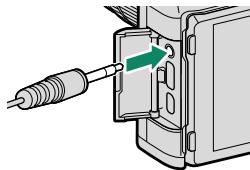

- Lyd tas opp via den innebygde mikrofonen eller en ekstern mikrofon (ekstrautstyr). Ikke dekk til mikrofonen under opptak.
- Merk at mikrofonen kan plukke opp objektivstøy og andre lyder fra kameraet under opptak.
- Vertikale eller horisontale streker kan vises i filmer som inneholder veldig lyse motiver. Dette er normalt og angir ikke en funksjonsfeil.

Justere filminnstillingene

Filminnstillinger kan endres ved hjelp av **FILMINNSTILLING**-alternativet i opp-taksmenyen (📖 144).



Dybdeskarphet

Velg et lavt f-tall for å myke opp bakgrunnsdetaljene.

- 📌 • Indikatorlampen lyser mens opptaket pågår (alternativet **FILMINNSTILLING > TALLY-LYS** kan brukes til å velge lampeindikator eller AF-assistanse som lyser under filmopptak og om lampen blinker eller forblir stabil). Under opptak kan eksponeringskompensasjonen endres med inntil ± 2 EV og zoom kan justeres ved hjelp av zoomringen på objektivet (hvis tilgjengelig).
- Hvis objektivet er utstyrt med en blendermodusbryter, velg blendermodus før du starter opptaket. Hvis et annet alternativ enn **A** er valgt, kan du justere lukkerhastighet og blenderåpning mens opptaket pågår.
- Mens opptaket pågår, kan du gjøre følgende:
 - Justere følsomheten
 - Bruke knappen **VIEW MODE** og øyesensoren til å skifte mellom visning i søkeren (EVF) og visning på LCD-skjermen
 - Fokusere på nytt med en av følgende metoder:
 - Trykk utløserknappen halvveis ned
 - Trykk på en funksjonsknapp som **AF-ON** er tilordnet
 - Bruk berøringsskjermkontrollene
 - Vis et histogram eller en kunstig horisont ved å trykke på knappen som **HISTOGRAM** eller **ELEKTRONISK VATER** er tildelt
- Opptak kan være utilgjengelig ved noen innstillinger, i andre tilfeller kan innstillinger ikke endres under opptak.
- For å velge fokusområde for filmopptak, velg **FILMINNSTILLING > FOKUSOMRÅDE** og bruk fokusspinnen (fokusspaken) og bakre kommandohjul (📖 69).

Se på filmer

Vise filmer på kameraet.

Under avspilling i full skjerm blir filmer merket med et  ikon. Trykk fokusstikken (fokusspaken) ned for å starte filmavspilling.



Følgende handlinger kan utføres mens en film vises:

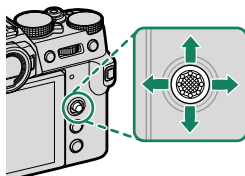

Fokusstikke (fokusspak)	Avspilling på full skjerm	Avspilling pågår (▶)	Avspilling er satt på pause (⏸)
Opp	—	Avslutte avspilling	
Ned	Start avspilling	Sett avspilling på pause	Starte/gjenoppta avspilling
Venstre/høyre	Se andre bilder	Justere hastighet	Spole enkeltbilder bakover/fremover

Fremdriften vises i displayet under avspilling.

 Dekk ikke til høyttaleren under avspilling.

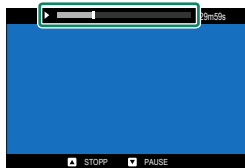

 Trykk på **MENU/OK** for å ta en pause i avspillingen og vise volumkontrollene. Trykk fokusstikken (fokusspaken) opp eller ned for å justere volumet, og trykk på **MENU/OK** for å gjenoppta avspilling. Volum kan også justeres med **LYDOPPSETT > AVSPILL.-LYDSTR.**

Avspillingshastighet

Trykk fokusstikken (fokusspaken) til høyre eller venstre for å justere avspillingshastigheten under avspilling. Hastigheten vises med antall piler (▶ eller ◀).

*Piler*

Ta fotografier

5

Velge opptaksmodus

For å kontrollere lukkerhastigheten og blenderåpningen (moduser **P**, **S**, **A** og **M**), dreii valgspaken for automodus til ●. Dreii spaken til **AUTO** for å velge mellom moduser som passer til bestemte motivtyper eller velg **SA+ AVANSERT SR AUTO** for å la kameraet automatisk velge modusen som passer til motivet.

Modus P: Program AE

La kameraet velge lukkerhastighet og blenderåpning for optimal eksponering. Andre verdier som gir samme eksponering kan velges med programjustering.

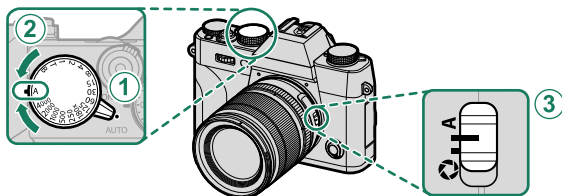

Innstilling

① Valgspak for automodus	●
② Lukkerhastighet	A (auto)
③ Blenderåpning	A (auto)

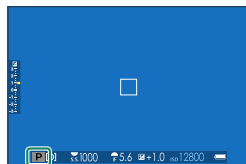

Kontroller at **P** vises på displayet.

! Dersom motivet er utenfor kameraets målespekter, vil visningene av lukkerhastigheten og blenderåpningen vise "---".

Programjustering

Dersom ønskelig, kan du dreie det bakre kommandohjulet for å velge andre kombinasjoner av lukkerhastighet og blenderåpning uten å endre eksponering (programjustering).

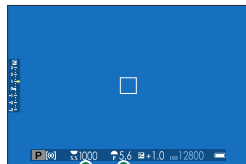

Blenderåpning
Lukkerhastighet

⚠ Programskifte er ikke tilgjengelig i følgende tilfeller:

- Med blitsenheter som støtter TTL auto
- Når et auto-alternativ er valgt for **BILDEKVALITETINNSTILLING > DYNAMISK OMFANG**
- I film-modus

🛑 For å avbryte programjustering, slå av kameraet.

Modus S: Lukkerprioritet AE

Velg en lukkerhastighet og la kameraet justere blenderåpningen for optimal eksponering.

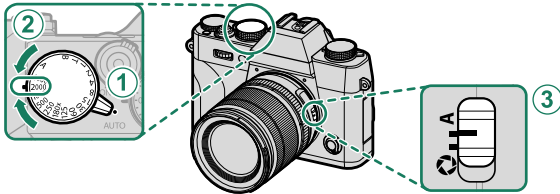

Innstilling	
① Valgspak for automodus	●
② Lukkerhastighet	Bruker-valgt
③ Blenderåpning	A (auto)



Kontroller at S vises på displayet.

- ⚠ Hvis korrekt eksponering ikke kan oppnås ved valgt lukkerhastighet, vil blenderåpningen vises i rødt.
- Dersom motivet er utenfor kameraets målespekter, vil blenderåpningen vises som "— —".

- 🔧 Ved andre innstillinger enn **180X**, kan lukkerhastigheten også justeres i intervaller på $\frac{1}{2}$ EV ved å dreie på det bakre kommandohjulet.
- Lukkertiden kan justeres når utløseren trykkes halvveis ned.

Tid (T)

Vri lukkerhastighetshjulet til T (tid) for å velge lange lukkerhastigheter for langtidseksponering. Det anbefales å bruke et stativ for å unngå at kameraet flytter seg under eksponeringen.

- 1 Vri lukkerhastighetshjulet til T.

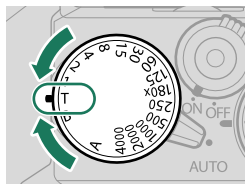

- 2 Vri på det bakre kommandohjulet for å velge lukkerhastighet.

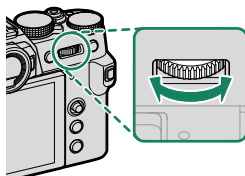

- 3 Trykk utløseren helt ned for å ta et bilde med den valgte lukkerhastigheten. Ved hastigheter på 1 s eller tregere, vises en nedtellingstimer mens eksponeringen pågår.



For å redusere "støy" (marmorering) i bilder med lang eksponeringstid, velg **PÅ** for **BILDEKVALITETSINNSTILLING > LANG EKSPONERING**. Merk at dette kan øke tiden som er nødvendig til å ta bilder etter opptak.

Lyspære (B)

Velg en lukkerhastighet for **B** (lyspære) for langtidseksponering der du åpner og lukker utløseren manuelt. Det anbefales å bruke et stativ for å unngå at kameraet flytter seg under eksponeringen.

1 Vri lukkerhastighetshjulet til **B**.

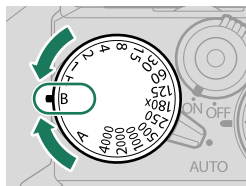

2 Trykk utløserknappen helt ned. Lukkeren holdes åpen i opp til 60 minutter mens utløseren trykkes ned; Displayet viser tiden som har gått siden eksponeringen startet.

- Valg av en blenderåpning på **A** fastsetter lukkerhastigheten til 30 s.
- For å redusere "støy" (marmorering) i bilder med lang eksponeringstid, velg **PÅ** for **BILDEKVALITETSINNSTILLING > LANG EKSPONERING**. Merk at dette kan øke tiden som er nødvendig til å ta bilder etter opptak.

Bruke en fjernutløser

En fjernutløser kan brukes for lange eksponeringer. Når du bruker en valgfri RR-100 fjernutløser eller en elektronisk utgave fra tredjepartsleverandører, kobler du den til kameraets fjernutløserkontakt.

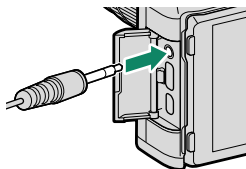

- En bekreftelsesdialogboks vises når en tredjepartsutløser kobles til; trykk på **MENU/OK** og velg **FJERN** for **MIK/FJERNUTLØSN.**

SJEKK MIK/FJERNUTLØSNINGS-
INNSTILLINGEN
OK STILL **OK** HOPP OVER

Modus A: Blenderprioritert AE

Velg en blenderåpning og la kameraet justere lukkerhastighet for optimal eksponering.

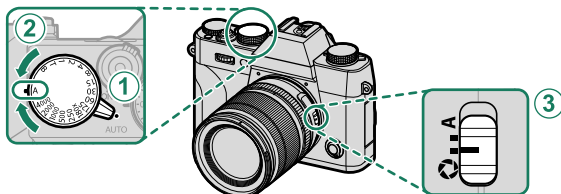

Innstilling	
① Valgspak for automodus	●
② Lukkerhastighet	A (auto)
③ Blenderåpning	☉ (bruker-valgt)

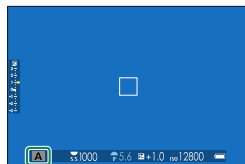

Kontroller at A vises på displayet.

- ⚠ Hvis korrekt eksponering ikke kan oppnås ved valgt blenderåpning, vil lukkerhastigheten vises i rødt.
- Dersom motivet er utenfor kameraets målespekter, vil lukkerhastigheten vises som "----".

- 🔧 Drei på objektivets blenderring for å justere blenderåpningen.
- Blenderåpningen kan justeres selv om utløseren trykkes halvveis ned.

Forhåndsvisning dybdeskarphet

Når **FORHÅNDSVISNING DYBDESKARPHET** er tildelt en funksjonsknapp, kan du blende ned til den valgte blenderåpningen ved å trykke på knappen som da viser et -ikon og dermed forhåndsvisning dybdeskarpheten på displayet.

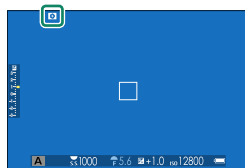

Modus M: Manuell eksponering

I manuell modus kontrollerer brukeren selv både lukkertid og blenderåpning. Bilder kan bevisst overeksponeres (lysere) eller undereksponeres (mørkere), noe som gir mulighet for en rekke individuelle kreative uttrykk. Mengden under- eller overeksponering på bildet ved gjeldende innstillinger vises med eksponeringsindikatoren; juster lukkerhastigheten og blenderåpningen slik at ønsket eksponering nås.

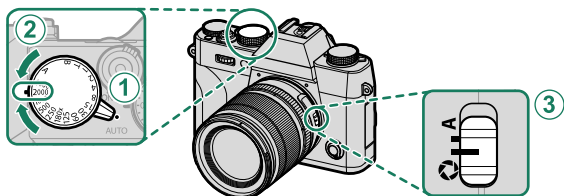

Innstilling

① Valgspak for automodus	●
② Lukkerhastighet	Bruker-valgt
③ Blenderåpning	☉ (bruker-valgt)

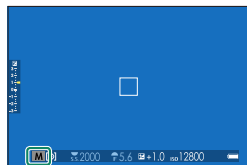

Kontroller at M vises på displayet.

- Drei på objektivets blenderring for å justere blenderåpningen.
- Ved andre innstillinger enn **180X**, kan lukkerhastigheten også justeres i intervaller på $\frac{1}{3}$ EV ved å dreie på det bakre kommandohjulet.

Forhåndsvisning av eksponering

For å forhåndsvisse eksponeringen på LCD-skjermen, velg et annet alternativ enn **AV** for **SKJERMOPPSETT > FOR.-VIS. EKS./HVITBALANSE I M. MOD.**



Velg **AV** når du bruker blitsen eller ved andre anledninger der eksponeringen kan endre seg når bildet tas.

Automodus

Automodus tilbyr alternativer som passer til bestemte motivtyper.

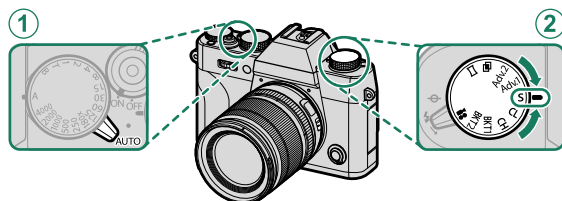
**Innstilling**

① Valgpak for automodus	AUTO
② Drivhjul	S (enkeltbilde)

Det valgte motivet vises i displayet.

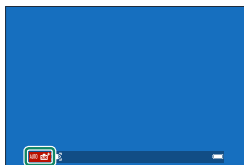

- Du kan også velge et motivprogram ved bruk av **FILMINNSTILLING > MOTIVPROGRAM** i opptaksmenyen.
- Valg av fokusområde er ikke tilgjengelig når et motivprogram er valgt.

Velg mellom følgende alternativer:

Modus	Beskrivelse
 AVANSERT SR AUTO	Kameraet optimaliserer innstillingene etter hva som passer for motivet.
 PORTRETT	Velg dette for portretter.
 OPT. PORTRETT	Behandler portretter for å gi motivet en myk, naturtro hudfarge.
 LANDSKAP	Velg dette for bilder av bygninger og landskap i dagslys.
 SPORT	Velg dette alternativet når du skal fotografere motiver som beveger seg.
 NATT	Velg denne modusen for dårlig belyste skumrings- eller natt-motiver.
 NATT(STATIV)	Velg denne modusen for lange lukkertider når du fotografere om natten.
 FYRVERKERI	Lange lukkertider blir brukt til å fange opp det forlengede lysutbruddet fra fyrverkeri.
 SOLNEDGANG	Velg denne modusen for å fange opp de intense fargene i soloppganger og solnedganger.
 SNØ	Velg dette for klare og skarpe bilder som fanger klarheten i omgivelser dominert av hvit snø.
 STRAND	Velg dette for klare og skarpe bilder som fanger opp glansen på en solopplyst strand.
 UNDER VANN	Reduserer blåskjæret som er typisk i forbindelse med under-vannsbelysning.
 FEST	Fang innendørs bakgrunnslys under forhold med lite lys.
 BLOMSTER	Gir mer fargerike og varme bilder av blomster.
 TEKST	Ta tydlige bilder av tekst eller tegninger på trykk.

SR+ AVANSERT SR AUTO

Motivet som er valgt av kameraet i SR+ AVANSERT SR AUTO modus, vises av et ikon på displayet.

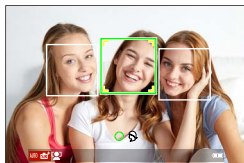

- AUTO
- LANDSKAP
- NATT
- NATT(STATIV)
- MAKRO
- STRAND
- SOLNEDGANG
- SNØ
- HIMMEL
- GRØNT
- HIMMEL OG GRØNT
- PORTRETT
- MOTLYSPORTRETT
- MOTIV I BEVEGELSE
- PORTRETT&BEVEGELSE
- MOTLYS, PORTRETT & BEVEG

Valgt modus kan variere med opptaksforholdene. Hvis modus og motiv ikke passer sammen, velg motiv manuelt.

Autofokus

Ta bilder med autofokus.

- 1 Drei automodusvelgerspaken til ●
(☞ 6).

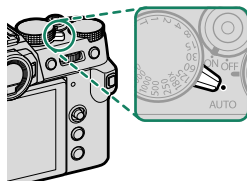

- 2 Drei fokusmodusvelgeren til S eller C
(☞ 65).

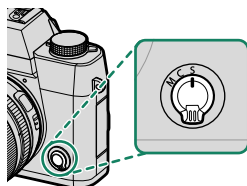

- 3 Bruk  **AF/MF-INNSTILLING** > **AF-MODUS** for å velge en AF-modus (☞ 67).

- 4 Velg posisjonen og størrelsen på fokusområdet (☞ 69).

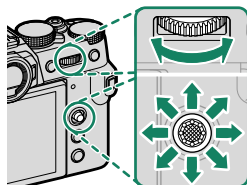

- 5 Ta bilder.



For informasjon om autofokussystemet, besøk:
<http://fujifilm-x.com/af/en/index.html>

Fokusmodus

Bruk fokusmodusvelgeren for å velge hvordan kameraet skal fokusere.

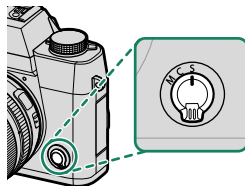

Velg mellom følgende alternativer:

Modus	Beskrivelse
S (AF-S)	Enkel AF: Fokus låses når utløseren er trykket halvveis ned. Bruk for stillestående motiver.
C (AF-C)	Kontinuerlig AF: Fokus justeres kontinuerlig for å gjenspeile endringer i avstanden til motivet mens utløseren er trykket halvveis ned. Bruk for motiver i bevegelse.
M (manuell)	Manuell: Fokuser manuelt ved hjelp av objektivets fokusring. Velg denne for manuell fokuskontroll eller i situasjoner der kameraet ikke klarer å fokusere med autofokus (☞ 73).



- Uansett hvilket alternativ du velger, vil manuell fokus bli brukt når objektivet er i manuell fokusmodus.
- Hvis **PÅ** er valgt for **AF/MF-INNSTILLING > PRE-AF**, vil fokus justeres kontinuerlig i modusene **S** og **C** selv når du ikke trykker ned utløseren.

Fokusindikatoren

Fokusstatus vises med fokusindikatoren.

Fokusindikator	Fokusstatus
()	Kamerafokusering.
● (lyser grønt)	Motiv i fokus; fokus låst (fokusmodus S).
(●) (lyser grønt)	Motiv i fokus (fokusmodus C). Fokus justeres automatisk for endringer i avstand til motivet.
○ (blinker hvitt)	Kameraet kan ikke fokusere.
MF	Manuell fokus (fokusmodus M).

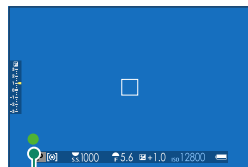

Fokusindikator

Autofokusalternativer (AF-modus)

Velg hvordan kameraet fokuserer i modus S og C.

- 1 Trykk på **MENU/OK** og velg opptaksmenyen.
- 2 Velg **AF/MF-INNSTILLING > AF-MODUS**.
- 3 Velg en AF-modus.

 Du kan også bruke denne funksjonen med snarveier (📖 222).

Hvordan kameraet skal fokusere avhenger av fokusmodusen.

Fokusmodus S (AF-S)

Alternativ	Beskrivelse	Eksempelbilde
 ENKELT PUNKT	Kameraet fokuserer på motivet i valgt fokuspunkt. Bruk for nøyaktig fokus på valgt motiv.	
 SONE	Kameraet fokuserer på motivet i valgt fokussone. Fokussoner inkluderer flere fokuspunkter, noe som gjør det enklere å fokusere på motiver som er i bevegelse.	
 VID	Kameraet fokuserer automatisk på høykontrastmotiver; områdene i fokus vises.	
 ALLE	Rotet det bakre kommandohjulet på skjermen for fokuspunktvalg (📖 69, 70) for å bla igjennom AF-moduser i følgende rekkefølge:  ENKELT PUNKT ,  SONE , og  VID .	

Fokusmodus C (AF-C)

Alternativ	Beskrivelse	Eksempelbilde
 ENKELT PUNKT	Fokus følger motivet i valgt fokuspunkt. Bruk til motiver som beveger seg mot eller vekk fra kameraet.	
 SONE	Fokus følger motivet i valgt fokus-soner. Bruk for motiver som beveger seg forholdsvis forutsigbart.	
 SPORING	Fokus følger motiver som beveger seg gjennom et stort område i bildet.	
 ALLE	Roter det bakre kommandohjulet på skjermen for fokuspunktvalg (☰ 69, 70) for å bla igjennom AF-moduser i følgende rekkefølge:  ENKELT PUNKT ,  SONE , og  SPORING .	

Fokuspunktvalg

Velg et fokuspunkt for autofokus.

Vise fokuspunktdisplayet





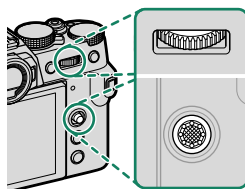

- 1 Trykk på **MENU/OK** og velg opptaksmenyen.
- 2 Velg **AF/MF-INNSTILLING** > **FOKUSOMRÅDE** for å vise fokuspunktdisplayet.
- 3 Bruk fokusstikken (fokusspaken) og bakre kommandohjul for å velge et fokusområde.

 Fokuspunktet kan også velges ved hjelp av berøringskontrollene (☰ 21).

Velge et fokuspunkt

Bruk fokusstikken (fokusspaken) for å velge fokuspunkt, og det bakre kommandohjulet for å velge størrelsen på fokusområdet. Prosedyren varierer med alternativet valgt for AF-modus.



AF-modus	Fokusstikke		Bakre kommandohjul	
	 Vipp	 Trykk på	 Rotere	 Trykk på
	Velg fokuspunkt	Velg midtre fokuspunkt	Velg mellom 6 bildestørrelser	Gjenopprett opprinnelig størrelse
			Velg mellom 3 bildestørrelser	
				

- Manuelt valg av fokuspunkter er ikke tilgjengelig når **VID/SPORING** er valgt i fokusmodus **S**.
- Hvis **ALLE** er valgt for AF-modus, kan du rotere det bakre kommandohjulet på skjermen for fokuspunktvalg for å bla igjennom AF-moduser i følgende rekkefølge: **ENKELT PUNKT** (6 rammestørrelser), **SONE** (3 rammestørrelser), og enten **VID** (fokusmodus **S**) eller **SPORING** (fokusmodus **C**).

Fokuspunktdisplayet

Fokuspunktdisplayet varierer med alternativet valgt for AF-modus.

- Fokusområder vises med små firkanter (□), fokussoner med de store firkantene.

AF-modus		
ENKELT PUNKT	SONE	VID/SPORING
Antall tilgjengelige punkter kan velges under AF/MF-INNSTILLING > ANTALL FOKUSPUNKTER .	Velg mellom soner med fokuspunkter på 7×7 , 5×5 eller 3×3 .	Plasser fokusrammen over motivet du vil følge.

Autofokus

Selv om kameraet er utstyrt med et høypresisjons autofokussystem, kan det være ute av stand til å fokusere på motivene nevnt under.

- Meget blanke objekter som speil eller bilkarosserier.
- Objekter som blir fotografert gjennom et vindu eller andre reflekterende ting.
- Mørke motiver, og motiver som absorberer lys i stedet for å reflektere det, slik som hår eller pels.
- Flyktige motiver, slik som røyk eller flammer.
- Motiver som viser liten kontrast i forhold til bakgrunnen.
- Motiver plassert foran eller bak et høykontrastsobjekt som også er i fokusområdet (for eksempel et motiv fotografert mot en bakgrunn med høykontrastelementer).

Kontrollere fokus

For å zoome inn på gjeldende fokusområde for nøyaktig fokusering, trykk på midten av det bakre kommandohjulet. Bruk fokusstikken (fokusspaken) til å velge et annet fokusområde. Trykk midt på bakre kommandohjul igjen for å avbryte zoom.

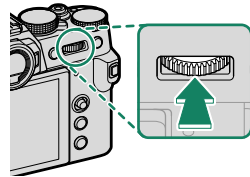





Normal visning



Fokuszoom



- I fokusmodus **S**, kan zoom justeres ved å dreie på det bakre kommandohjulet.
- Fokusspinnen kan brukes til å velge fokusområdet mens zoom er aktivert.
- I fokusmodus **S**, velg  **ENKELT PUNKT** for **AF-MODUS**.
- Fokuszoom er ikke tilgjengelig i fokusmodus **C** eller når  **AF/MF-INNSTILLING** > **PRE-AF** er på.
- Bruk  **KNAPP-/HJULINNSTILLING** > **FUNK. (Fn) INNST.** for å endre den funksjonen som skal utføres av midten av det bakre kommandohjulet. Du kan også tilordne dets standardfunksjon til andre kontroller ( 230).

Manuell fokus

Juster fokus manuelt.

- 1 Drei fokusmodusvelgeren til M.

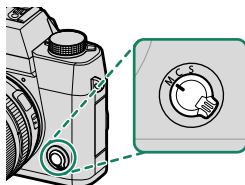

MF vises på displayet.

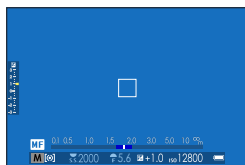

- 2 Fokuser manuelt ved hjelp av objektivets fokusering. Roter ringen til venstre for å redusere fokusavstanden, til høyre for å øke den.

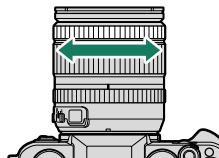

- 3 Ta bilder.



- Bruk **KNAPP-/HJULINNSTILLING > FOKUSRING** for å snu rotasjonsretningen til fokuseringen.
- Uansett hvilket alternativ du velger, vil manuell fokus bli brukt når objektivet er i manuell fokusmodus.

Hurtigfokus

- For å bruke autofokus til å fokusere på motivet i valgt fokusområde, trykk på knappen som har blitt tildelt funksjonen fokuslås eller **AF-ON** (størrelsen på fokusområdet kan velges med det bakre kommandohjulet).
- I manuell fokusmodus kan du bruke denne funksjonen til å hurtig fokusere på et valgt motiv ved bruk av enten enkel eller kontinuerlig AF i henhold til alternativet valgt for **AF/MF-INNSTILLING > ØYEBLIKKS-AF-INNST.**

Kontrollere fokus

Forskjellige alternativer er tilgjengelige for å kontrollere fokus i manuell fokusmodus.

Den manuelle fokusindikatoren

Den manuelle fokusindikatoren indikerer hvor godt fokusavstanden er tilpasset avstanden til motivet i fokusrammene. Den hvite linjen indikerer avstanden til motivet i fokusområdet (i meter eller fot i henhold til alternativet som er valgt for **SKJERMOPPSETT > FOKUSAVSTAND** i oppsettsmenyen), den blå linjen er dybdeskarpheheten, eller med andre ord, avstanden foran og bak motivet som synes å være i fokus.

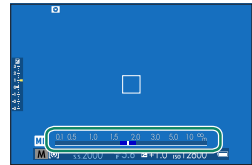

Fokusavstand
(hvit linje)



Dybdeskarphehet

- Hvis både **AF AVSTANDSINDIKATOR** og **MF AVSTANDSMÅLER** er valgt i **SKJERMOPPSETT > TILPASSET BILDE INNST.**-listen, kan den manuelle fokusindikatoren også vises ved hjelp av dybdeskalaindikatoren på standardskjermen. Bruk **DISP/BACK**-knappen for å vise standardindikatorene.
- Bruk alternativet **AF/MF-INNSTILLING > SKALA FOR DYBDESKARPHET** for å velge hvordan feltdybden skal vises. Velg **FILMFORMATGRUNNLAG** for å gjøre det lettere å gjøre praktiske vurderinger av dybdeskarphehet for bilder som skal vises som utskrifter og lignende, **PIKSELGRUNNLAG** for å forenkle vurderingen av dybdeskarphehet for bilder som skal vises med høy oppløsning på datamaskiner eller andre elektroniske grafikkenheter.

Fokuszoom

Hvis **PÅ** er valgt for **AF/MF-INNSTILLING > FOKUSSJEKK**, vil kameraet automatisk zoome inn på det valgte fokusområdet når fokusringen dreies. Trykk midt på det bakre kommandohjulet for å avbryte zoom.

- Bruk fokusstikken (fokusspaken) til å velge et annet fokusområde.
- Hvis **STANDARD** eller **FOKUSTOPPMERKING** er valgt for **AF/MF-INNSTILLING > MF-HJELP**, kan zoom justeres ved å dreie på det bakre kommandohjulet. Zoom kan ikke justeres når **DIGITALT DELT BILDE** eller **DIGITAL MIKROPRISME** er valgt.

MF-hjelp

Bruk **AF/MF-INNSTILLING > MF-HJELP** for å velge en fokuskontroll.

- Menyene **MF-HJELP** kan vises ved å trykke og holde ned midten av det bakre kommandohjulet.

Følgende alternativer er tilgjengelige:

- **FOKUSTOPPMERKING:** Markerer høykontrast konturer. Roter fokusringen til motivet er markert.
- **DIGITALT DELT BILDE:** Viser et delt bilde i midten av bildet. Komponer motivet i området til det delte bildet og roter fokusringen til de fire delene av det delte bildet er korrekt justert.
- **DIGITAL MIKROPRISME:** Et gittermønster som legger vekt på uskarphet vises når motivet er ute av fokus, og forsvinner for å bli erstattet av et skarpt bilde når motivet er i fokus.

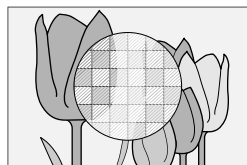
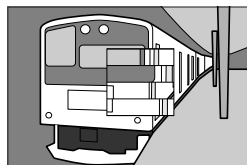



Eksponeringskompensasjon

Juster eksponering.

Drei på eksponeringskompensasjonshjulet.

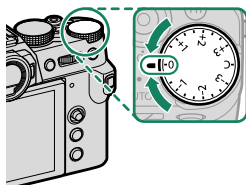

- Mengden kompensasjon som er tilgjengelig varierer med valgt opptaksmodus.
- Eksponeringskompensasjon kan forhåndsvises på opptaksskjermen, men det kan hende skjermen ikke gir et korrekt bilde av effekten dersom:
 - eksponeringskompensasjonstallet overstiger ± 3 EV,
 - **200%** eller **400%** er valgt for **DYNAMISK OMFANG**, eller
 - **STERK** eller **SVAK** er valgt for **D-SPEKTER PRIORITERT**.

Eksponeringskompensasjon kan fremdeles forhåndsvises i søkeren eller LCD-skjermen ved å trykke utløserknappen halvveis ned. I film-modus kan det at hende skjermen ikke gir et korrekt bilde av effekten av eksponeringskompensasjon når **200%** eller **400%** er valgt for **DYNAMISK OMFANG** eller **PÅ** er valgt for **F-Log OPPTAK**. En nøyaktig forhåndsvisning er mulig ved å velge modus **M** og justere eksponeringen direkte.

C (egendefinert)

Når du dreier hjulet for eksponeringskompensasjon til **C**, kan du justere eksponeringskompensasjonen ved å dreie på det fremre kommandohjulet.

- Du kan bruke det fremre kommandohjulet til å stille eksponeringskompensasjonen på verdier mellom -5 og $+5$ EV.
- Du kan bruke det fremre kommandohjulet til å stille blenderåpningen eller eksponeringskompensasjonen. Trykk på hjulet for bytte mellom disse to.

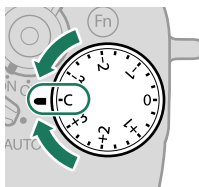

Fokus-/eksponeringslås

Komponer bilder med motiv utenfor sentrum.

- 1 Plasser motivet i fokusområdet, og trykk utløseren halvveis ned for å låse fokus og eksponering. Fokus og eksponering vil forbli låst mens utløseren er trykket halvveis ned (AF/AE-lås).

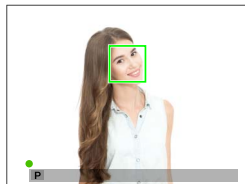

- 2 Trykk utløserknappen helt ned.



Fokuslås ved hjelp av utløseren er kun tilgjengelig når **ON** er valgt for **KNAPP-/HJULINNSTILLING > LUKKER AF, LUKKER AE**.

Knappene AF-L og AE-L

Fokus og eksponering kan også låses med knappene **AF-L** og **AE-L**. Ved standardinnstillinger låser **AF-L**-knappen fokus, mens **AE-L**-knappen låser eksponering.

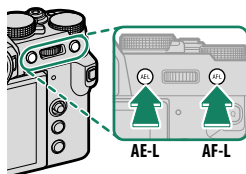

- Når den tilordnede kontrollen er trykket ned, blir ikke låsen utløst selv om du trykker utløserknappen halvveis ned.
- Hvis **AE/AF-LÅS PÅ/AV-BR.** er valgt for **KNAPP-/HJULINNSTILLING > AE/AF-LÅSEMODUS**, kan låsen bare bli avsluttet ved å trykke på knappen en gang til.
- Kontrollene som brukes til **KUN AE-LÅS**, **KUN AF-LÅS** og **AE/AF LÅS** kan velges med **KNAPP-/HJULINNSTILLING > FUNK. (Fn) INNST.** (📖 204, 228).

BKT Varierende

Du kan variere innstillingene automatisk over en bildeserie.

- 1 Drei drivhjulet til BKT1 eller BKT2.

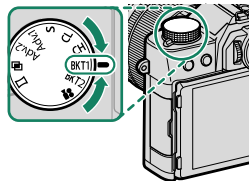

- 2 Gå til **DRIVINNSTILLING** i **FILMINNSTILLING**-menyen og velg ønsket alternativ for alternative eksponeringer (📖 128).

Bracketing type

 AE BKT

 ISO BKT

 FILMSIMULERING BKT

 HVITBAL. BKT

 DYNAMISK OMFANG BKT

 FOKUS BKT

 Du kan også bruke denne funksjonen med snarveier (📖 222).

- 3 Ta fotografier.

AE BKT

Velg antall bilder i den alternative sekvensen og rekkefølgen bildene skal tas i. Du kan også velge hvor mye eksponering skal variere med hvert bilde, og om bildene skal tas ett om gangen eller i en enkelt serie.



Uavhengig av variasjonsstørrelsen vil eksponeringen ikke overstige grenseverdiene til lysmålersystemet.

ISO BKT

Velg en variasjonsmengde ($\pm\frac{1}{3}$, $\pm\frac{2}{3}$ eller ± 1). Hver gang lukkeren utløses, vil kameraet ta et bilde med nåværende følsomhet og behandle det for å lage to kopier i tillegg, ett med økt følsomhet og ett med redusert følsomhet med valgt trinnstørrelse.

FILMSIMULERING BKT

Hver gang utløseren slippes, tar kameraet ett bilde, og prosesserer det for å lage kopier med forskjellige filmsimuleringsinnstillinger.

HVITBAL. BKT

Velg en variasjonsmengde (± 1 , ± 2 eller ± 3). Hver gang utløseren trykkes ned, tar kameraet et bilde og behandler det for å lage tre kopier: ett med gjeldende hvitbalanseinnstilling, ett med finjusteringen økt med den valgte mengden og et annet med finjusteringen redusert med den valgte mengden.

DR DYNAMISK OMFANG BKT

Hver gang utløseren trykkes, tar kameraet tre bilder med forskjellige dynamiske omfang: 100 % for det første, 200 % for det andre og 400 % for det tredje.



Når variasjon for dynamisk omfang er på, begrenses følsomheten til et minimum på ISO 640, men den tidligere innstilte følsomheten gjenopprettes når variasjonen er ferdig.

FOCUS FOKUS BKT

Hver gang utløserknappen trykkes ned tar kameraet en serie bilder som har forskjellig fokus for hvert bilde. Du kan velge antall bilder, fokusendringsgraden for hvert bilde og intervallet mellom bildene.

BKT-innstilling

Innstillinger for eksponering, følsomhet, filmsimulering, hvitbalanse og alternative eksponeringer for fokus kan justeres med **FILMINNSTILLING** > **DRIVINNSTILLING** > **INNSTILLING BKT1** eller **INNSTILLING BKT2**.



Kontinuerlig opptak (Bildeserie)

Bruke pulsmodus i en serie bilder.

- 1 Drei drivhjulet for å velge **CH** (høyhastighets serie) eller **CL** (lavhastighets serie).

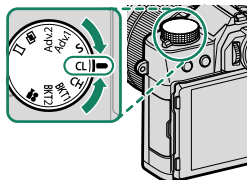

- 2 Gå til **DRIVINNSTILLING** i menyen  **FILMINNSTILLING** og velg en bildehastighet (📖 127).



 Du kan også bruke denne funksjonen med snarveier (📖 222).

- 3 Hold utløserknappen nede for å ta bilder med frekvensen som er valgt i trinn 2.

 Bildeserien avsluttes når du slipper utløseren eller når minnekortet er fullt.

-  • Dersom filnummereringen når 999 før bildeserien er fullført, lagres de gjenværende bildene i en ny mappe.
- Opptaket slutter når minnekortet er fullt; kameraet tar opp alle bilder som er tatt til det punktet. Seriefotografering vil ikke starte dersom tilgjengelig plass på minnekortet er utilstrekkelig.
- Bildehastigheten kan synke etter hvert som flere bilder tas.
- Bildehastigheten varierer med omgivelsene, lukkertid, følsomhet og fokusmodus.
- Avhengig av opptaksforholdene, kan det hende at bildehastigheten reduseres eller at blitsen ikke tennes.
- Opptakstidene kan øke under serieopptak.

Fokus og eksponering

- Velg fokusmodus **C** for å variere fokus med bilde.
- For å endre eksponering for hvert bilde, velg **OFF** for  **KNAPP-/HJULINNSTILLING > LUKKER AE.**
- For å endre både fokus og eksponering med hvert bilde, velg fokusmodus **C** og velg **OFF** for  **KNAPP-/HJULINNSTILLING > LUKKER AE.**

 Ytelsen til eksponering og følgefokus kan variere med faktorer som blenderåpning, følsomhet og eksponeringskompensasjon.



Multieksponering

Lag et fotografi som kombinerer to eksponeringer.



- 1 Roter drivhjulet til .

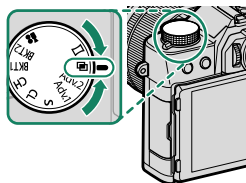

- 2 Ta det første bildet.

- 3 Trykk på **MENU/OK**. Det første bildet vil overlappe på visningen gjennom objektivet og du vil bli bedt om å ta det andre bildet.



- Trykk fokusstikken (fokusspaken) til venstre for å gå tilbake til trinn 2 og ta det første bildet om igjen.
- For å lagre det første opptaket og avslutte uten å lage en multieksponering, trykk på **DISP/BACK**.



- 4 Ta det andre bildet mens du bruker det første bildet som en veiledning.

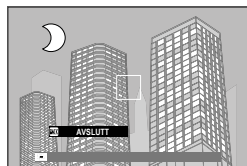

- 5 Trykk på **MENU/OK** for å lage en multi-eksponering, eller trykk fokusstikken (fokusspaken) til venstre for å gå tilbake til trinn 4 og ta det andre bildet på nytt.



ADV. Avanserte filtre

Ta bilder med filtereffekter.

- 1 Drei drivhjulet til Adv.1 eller Adv.2.

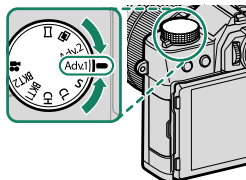

- 2 Naviger til **DRIVINNSTILLING > Avn. FILTER 1 VELG** eller **Avn. FILTER 2 VELG** i **FILMINNSTILLING**-menyen og velg ønsket filtereffekt (📖 127).

 Du kan også bruke denne funksjonen med snarveier (📖 222).

- 3 Ta fotografier.

Avanserte filteralternativer

Velg mellom følgende filtre:

Filter	Beskrivelse
 LEKEKAMERA	Velg dette for en retro lekekameraeffekt.
 MINIATYR	De øverste og nederste kantene på bildene blir uskarpe for å gi en dioramaeffekt.
 POP-FARGE	Lag høykontrastbilder med mettede farger.
 HIGH-KEY	Lag lyse bilder med lav kontrast.
 LOW-KEY	Lage uniforme mørke toner med lite vektlegging av lyssterke områder.
 DYNAMISK TONE	Dynamisk toneuttrykk brukes for å gi en fantasieffekt.
 MYK FOKUS	Lag et uttrykk som er jevnt og mykt gjennom hele bildet.
 DELVIS FARGE (RØD)	Områdene av bildet som er i den valgte fargen registreres i den fargen. Alle andre områder på bildet registreres i svart og hvitt.
 DELVIS FARGE (ORANSJE)	
 DELVIS FARGE (GUL)	
 DELVIS FARGE (GRØNN)	
 DELVIS FARGE (BLÅ)	
 DELVIS FARGE (LILLA)	



Avhengig av motiv og kamerainnstillinger, kan bilder i noen tilfeller bli kornete eller variere i lysstyrke eller nyanse.



Panorama

Følg instruksjoner på skjermen for å lage et panorama.

- 1 Drei drivhjulet til .

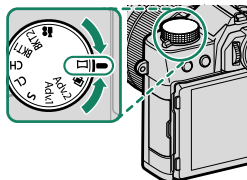

- 2 For å velge vinkelen du vil panorere kameraet mens du tar bilder, trykk fokusstikken (fokusspaken) til venstre. Marker en størrelse og trykk på **MENU/OK**.
- 3 Trykk fokusstikken til høyre for å se et utvalg av panoreringsretninger. Marker en panoreringsretning og trykk på **MENU/OK**.
- 4 Trykk utløseren helt ned for å starte opptaket. Det er ikke nødvendig å holde utløseren nede under opptaket.
- 5 Panorér kameraet i pilens retning. Bildeserien slutter automatisk når kameraet er panorert til slutten av panoramaguiden, og panoramaet er komplett.



For best resultat

For best resultat, bruk et objektiv med en brennvidde på 35 mm eller mindre (50 mm eller mindre med 35mm format). For best resultat, hold albueene mot siden og beveg kameraet langsomt i en liten sirkel med jevn hastighet mens du holder kameraet horisontalt, og pass på å kun panorere i panoramaguidens retning. Bruk et stativ for best resultat. Om ønsket resultat ikke oppnås, prøv å panorere med en annen hastighet.



- Hvis du trykker utløseren helt ned før panoreringen er fullført, avsluttes fotograferingen og panoramabildet blir ikke tatt.
- Det er ikke sikkert den siste delen av panoramaet tas opp dersom fotograferingen tar slutt før panoramaet er komplett.
- Panoramabilder opprettes ved bruk av flere bilder, og i noen tilfeller vil kameraet ikke kunne sette bildene sammen.
- Panoramabilder kan bli uskarpe dersom motivet er dårlig belyst.
- Fotograferingen kan avbrytes dersom kameraet panoreres for fort eller for langsomt. Panoreres kameraet i en annen retning enn vist, avbrytes fotograferingen.
- Kameraet kan i noen tilfeller ta opp en større eller mindre vinkel enn angitt.
- De ønskede resultatene kan ikke oppnås med:
 - Motiver i bevegelse
 - Motiver nær kameraet
 - Uforanderlige motiver som himmelen eller en gressplen
 - Motiver i konstant bevegelse, for eksempel bølger og fossefall
 - Motiver som gjennomgår markerte endringer i lysstyrke
- Hvis **ON** er valgt for  **KNAPP-/HJULINNSTILLING > LUKKER AE**, blir eksponeringen for hele panoramabildet bestemt av det første bildet.

Vise panoramaer

Med panoramabildet vist på full skjerm, trykk fokusstikken (fokusspaken) ned for å starte panoramaavspilling. Vertikale panoramabilder vil rulle vertikalt, horisontale panoramabilder horisontalt.

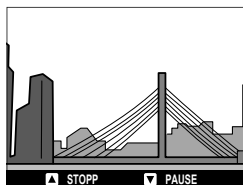
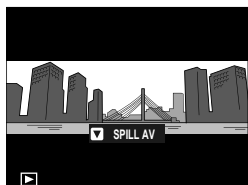

- Ved avspilling på full skjerm kan du bruke det bakre kommandohjulet til å zoome inn eller ut på panoramaer.
- Panoramaavspillingen styres ved hjelp av fokusstikken.

Fokusstikke (fokusspak)	Avspilling på full skjerm	Panoramaavspilling	Panoramaavspilling satt på pause
Opp	—	Avslutte avspilling	
Ned	Start avspilling	Sett avspilling på pause	Gjenoppta avspilling
Venstre/høyre	Se andre bilder	Velg panoreringsretning	Rull panorama manuelt

Fotografering med blits

Bruk den innebygde blitsen til å gi ytterligere lys når du tar bilder om natten eller innendørs i lite lys.

- 1 Trykk på  spaken som vist for å heve blitsen.

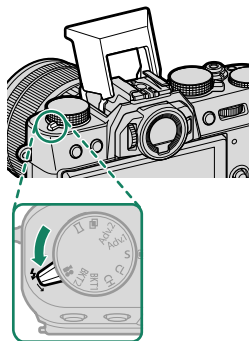

- 2 Velg **BLITSFUNKSJONINNSTILLING** i menyen  **BLITSINNSTILLING**. Kameraet vil vise alternativer for den innebygde blitsen.





 Alternativer for synkroniseringskontakten vises når den innebygde blitsen er senket og når det enten ikke finnes noen blitsenhet eller en inkompatibel blitsenhet er festet på blitsskoen (📖 236). Hev blitsen før du justerer innstillingene.

 Du kan også bruke denne funksjonen med snarveier (📖 222).

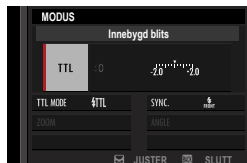
- 3 Marker elementer ved bruk av fokusstykket (fokusspaken) og dreid det bakre kommandohjulet for å endre den markerte innstillingen (📖 94).



4 Trykk på **DISP/BACK** for å aktivere innstillingen.

-  • Avhengig av avstanden til motivet, vil noen objektiver kaste skygger i bilder som er tatt med blits.
 - Vær forsiktig så du ikke skader deg på kantene av den hevede blitsen.
 - Blitsen avfyres ikke ved bruk av visse innstillinger, for eksempel i panoramamodus eller når du bruker den elektroniske lukkeren.
 - Velg kortere lukkerhastigheter enn **180X** når du bruker blitsen med eksponeringskontroll **S** (lukkerprioritert AE) eller manuell (**M**).
-
-  • I TTL-modus kan blitsen utløses opptil flere ganger for hvert enkelt bilde. Ikke flytt kameraet før bildet er tatt.
 - Blitsen utløses ikke dersom **AV** er valgt for **LYD OG BLITS** i  **BRUKERINNSTILLING** menyen er valgt.

Blitsinnstillinger

Følgende innstillinger er tilgjengelig med innebygd blits.

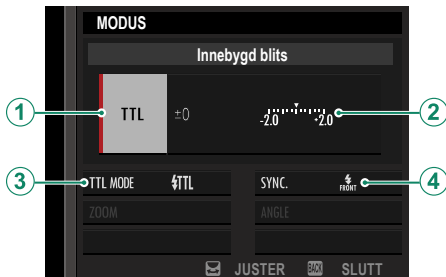

Innstilling	Beskrivelse
① Blitskontrollmodus	Velg mellom følgende alternativer: <ul style="list-style-type: none">• TTL: TTL-modus. Juster blitzkompensasjon (②) og velg en blitsmodus (③).• M: Blitsen avfyres ved blitsstyrken du har valgt (②), uavhengig av motivets lysstyrke eller kamerainnstillinger. Styrken er uttrykt i brøkdeler av full styrke fra 1/4 til 1/64. Det er ikke sikkert ønsket resultat oppnås ved lavere verdier hvis de overstiger grenseverdiene til blitskontrollsystemet. Ta et testbilde og kontroller resultatene.• KOMMANDØR: Velg om blitsen skal brukes til å styre de fjerntstyrte synkroniserte blitsene, for eksempel som en del av et studioblitsystem.• OFF (AV): Blitsen utløses ikke.
② Blitzkompensasjon/utgang	Justere blitsstyrken. Tilgjengelige alternativer varierer med blitskontrollmodusen (①).

Innstilling	Beskrivelse
<p>③ Blitsmodus (TTL)</p>	<p>Velg en blitsmodus for TTL-blitskontroll. Tilgjengelige alternativer varierer med opptaksmodus (P, S, A eller M) er valgt.</p> <ul style="list-style-type: none"> • TTL AUTO (BLITZ AUTO): Blitsen avfyres bare ved behov. Blitsstyrken justeres i henhold til motivets lysstyrke. Et -ikon vises når utløseren trykkes halvveis ned indikerer at blitsen vil bli avfyrt når bildet blir tatt. • TTL (STANDARD): Blitsen avfyres for hvert bilde hvis det er mulig. Blitsstyrken blir justert i henhold til motivets lysstyrke. Blitsen avfyres ikke hvis den ikke er fullstendig oppladet når du utløser lukkeren. • TTL SLOW (LANGSOM SYNK.): Kombiner blitsen med lav lukkerhastighet når du fotograferer portrettmotiver med et nattlandskap som bakgrunn. Blitsen avfyres ikke hvis den ikke er fullstendig oppladet når du utløser lukkeren.
<p>④ Synkr.</p>	<p>Velg om blitsen skal avfyres rett etter at lukkeren åpnes (/FØRSTE GARDIN) eller rett før den lukkes (/ANDRE GARDIN). FØRSTE GARDIN anbefales i de fleste tilfeller.</p>

Fjern røde øyne

Fjerning av røde øyne er tilgjengelig når et annet alternativ enn **AV** er valgt for **[1] BLITSINNSTILLING > FJERN RØDE ØYNE** og **[AF] AF/MF-INNSTILLING > INNST ANSIKT-/ØYEGJENKJ. er ANSIKTPÅVISNING PÅ**. Fjerning av røde øyne reduserer effekten av "røde øyne" som oppstår når lys fra blitsen reflekteres fra motivets netthinne.

Blitssynkroniserings-hastighet

Blitsen vil synkroniseres med lukkeren ved en lukkerhastighet på $\frac{1}{180}$ s eller lengre.

Ekstra blitsenheter fra Fujifilm

Kameraet kan benyttes med Fujifilm-blitsenheter (ekstrautstyr) som festes i blitsskoen.

Tredjeparts blitsenheter

Ikke bruk tredjeparts blitsenheter som bruker spenninger på mer enn 300 V i kameraets blitssko.

Opptaksmenyene

6



BILDEKVALITETSINNSTILLING

Justere bilde kvalitetsinnstillinger.

Trykk på **MENU/OK** for å vise innstillinger for bilde kvalitet på opptaksdisplayet og velg fanen **IQ** (**BILDEKVALITETSINNSTILLING**).



Tilgjengelige alternativer varierer med opptaksmodusen som er valgt.

BILDESTØRRELSE

Velg størrelse og sideforhold for lagring av stillbilder.

Alternativ	Bildestørrelse	Alternativ	Bildestørrelse	Alternativ	Bildestørrelse
L 3:2	6240 × 4160	L 16:9	6240 × 3512	L 1:1	4160 × 4160
M 3:2	4416 × 2944	M 16:9	4416 × 2488	M 1:1	2944 × 2944
S 3:2	3120 × 2080	S 16:9	3120 × 1760	S 1:1	2080 × 2080

Følgende alternativer er tilgjengelige i **SPORT SØKEMODUS** og når **1,25XBSKJ.** er valgt i **CH HØY HASTIGHET** modus:

Alternativ	Bildestørrelse	Alternativ	Bildestørrelse	Alternativ	Bildestørrelse
M 3:2	4992 × 3328	M 16:9	4992 × 2808	M 1:1	3328 × 3328



BILDESTØRRELSE tilbakestilles ikke når kameraet slås av eller det velges en annen opptaksmodus.

BILDEKVALITET

Velg et filformat og komprimeringsforhold.

Alternativ	Beskrivelse
FINE	Lavere kompresjonsforhold brukes til bilder av høyere kvalitet.
NORMAL	Høyere komprimeringsforhold brukes til å øke antall bilder som kan lagres.
FINE+RAW	Ta opp både RAW og høykvalitets JPEG-bilder.
NORMAL+RAW	Ta opp både RAW og normalkvalitets JPEG-bilder.
RAW	Bare ta opp RAW bilder.

Funksjonsknappene

For å veksle RAW-bildekvalitet på eller av for et enkeltbilde, kan du tildele **RAW** til en funksjonsknapp (🗨 230). Trykk på knappen en gang for å velge alternativet i høyre kolonne, igjen for å gå tilbake til den opprinnelige innstillingen (venstre kolonne).

Alternativ som for øyeblikket er valgt for BILDEKVALITET	Alternativ valgt ved å trykke på funksjonsknappen som RAW er tildelt
FINE	FINE+RAW
NORMAL	NORMAL+RAW
FINE+RAW	FINE
NORMAL+RAW	NORMAL
RAW	FINE

RÅOPPTAK

Velg om RAW-bilder skal komprimeres.

Alternativ	Beskrivelse
UKOMPRIMERT	RAW-bilder komprimeres ikke.
TAPSFRI-KOMPRIMERT	RAW-bilder komprimeres ved hjelp av en reversibel algoritme som reduserer filstørrelsen uten tap av bildedata. Bildene kan vises i RAW FILE CONVERTER EX (🗨 265), FUJIFILM X RAW STUDIO (🗨 266) eller annen programvare som støtter RAW-komprimering uten tap.

FILMSIMULERING

Simuler effektene av forskjellige typer film, inkludert svart-hvitt (med eller uten fargefilter). Velg en palett i henhold til motivet og ditt kreative formål.

Alternativ	Beskrivelse
 PROVIA/STANDARD	Standard reproduksjon av farger. Passer til et stort utvalg av motiver, fra portretter til landskap.
 Velvia/LEVENDE	En høykontrastpalett med mettede farger, som passer til naturbilder.
 ASTIA/MYK	Forbedrer fargetonene for hudnyanser i portretter samtidig som klare blåfarger beholdes hos himmel i dagslys. Anbefales for utendørs portrettfotografering.
 CLASSIC CHROME	Myk farge og forbedret skyggekontrast for et rolig uttrykk.
 PRO Neg. Hi	Gir litt bedre kontrast enn  PRO Neg. Std. Anbefales for utendørs portrettfotografering.
 PRO Neg. Std	En palett med myke toner. Disse fargetonene gir bedre fargetoner i huden, og er et godt valg for portrettfotografering i studio.
 ETERNA/CINEMA	Spill inn film med en palett med dempede farger og dype skygger.
 ACROS*	Ta svart-hvitt-bilder med rik nyansering og enestående skarphet.
 MONOKROM*	Ta bilder i standard svart/hvitt.
 SEPIA	Tar bilder i sepia.



* Tilgjengelig med gult (**Ye**), rødt (**R**) og grønt (**G**) filter, som utdyper skygger av grått som tilsvarer nyanser som komplementerer fargen du har valgt. Det gule (**Ye**) filteret utdyper lilla og blå toner, mens det røde (**R**) filteret utdyper blå og grønne toner. Det grønne (**G**) filteret utdyper røde og brune fargetoner, inkludert hudtoner, som gjør det til et godt valg for portretter.



- Filmsimulerings-alternativer kan kombineres med tone- og skarphetsinnstillinger.
- Du kan også åpne filmsimuleringsinnstillingene med snarveier (📖 222).
- For mer informasjon, besøk:

<http://fujifilm-x.com/en/x-stories/the-world-of-film-simulation-episode-1/>

S/HV. JUST.   (Varm/Kald)

Legg et rødlig eller blålig skjær (varm eller kald fargegjengivelse) til monokrome bilder tatt med  **ACROS** eller  **MONOKROM** filmsimulering.

Alternativ	Beskrivelse
+9 — +1	Høyere positive verdier betyr en mer rødlig fargegjengivelse.
0	Normal monokrom (gråtoner).
-1 — -9	Lavere negative verdier betyr en mer blålig fargegjengivelse.

KORNEFFEKT

Legg til en filmtekstureffekt. Velg en mengde (**STERK** eller **SVAK**) eller velg **AV** for å slå av en filmtekstur.

Alternativer		
STERK	SVAK	AV

COLOR CHROME EFFEKT



Utdype fargene i skygger. Velg en mengde (**STERK** eller **SVAK**) eller velg **AV** for å slå av effekten.

Alternativer		
STERK	SVAK	AV

HVITBALANSE

For naturlige farger velger du et hvitbalansealternativ som passer til lyskilden.

Alternativ	Beskrivelse
AUTO	Hvitbalansen justeres automatisk.
 1/  2/  3	Mål en verdi for hvitbalanse.
	Velg en fargetemperatur.
	For motiver i direkte sollys.
	For motiver i skyggen.
	Bruk med "dagslys"-fluorescerende lys.
	Bruk med "varmt hvitt"-fluorescerende lys.
	Bruk med "kjølig hvitt"-fluorescerende lys.
	Bruk under blendende belysning.
	Reduserer blåskjæret som vanligvis assosieres med undervannsbelysning.

-  I tilfeller der **AUTO** ikke produserer de ønskede resultatene—for eksempel under visse typer belysning eller ved nærbilder av portrett-motiver—bruk tilpasset hvitbalanse eller velg et hvitbalansealternativ som passer til lyskilden.
- Hvitbalansen justeres for blits kun i **AUTO**- og -modus. Slå blitsen av ved bruk av andre hvitbalansealternativer.
- Du kan også åpne alternativer for hvitbalanse med snarveier ( 222).

Finjustere hvitbalansen

Ved å trykke på **MENU/OK** etter at du har valgt et hvitbalansealternativ, vises en finjusteringsdialog; bruk fokusstikken (fokus-spaken) for å finjustere hvitbalansen.

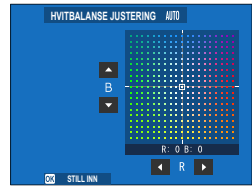

- For å avslutte uten å finjustere hvitbalansen, trykk på **DISP/BACK** etter at du har valgt en hvitbalanse.
- Fokusstikken (fokusspaken) tipper ikke diagonalt.

Egendefinert hvitbalanse

Velg \mathcal{Q}_1 , \mathcal{Q}_2 eller \mathcal{Q}_3 for å justere hvitbalanse for uvanlige lysforhold. Målealternativene for hvitbalanse vises. Komponer et hvitt motiv slik at det fyller skjermbildet, trykk utløseren helt ned for å måle hvitbalansen (for å velge siste egendefinerte verdi uten å måle hvitbalansen, trykk på **DISP/BACK** eller trykk på **MENU/OK** for å velge siste verdi og vise dialogen for finjustering).



- Dersom **"FULLFØRT!"** vises, trykker du på **MENU/OK** for å bestemme hvitbalansen som den målte verdien.
- Dersom **"UNDER"** vises, øker du eksponeringskompensasjonen og prøver igjen.
- Dersom **"OVER"** vises, senk eksponeringskompensasjonen, og prøv igjen.



K: Fargetemperatur

Hvis du velger **K** i hvitbalansemenyen, vises en liste over fargetemperaturer; marker en fargetemperatur og trykk på **MENU/OK** for å velge det markerte alternativet og vise dialogboksen for finjustering, og marker deretter ønsket verdi og trykk på **MENU/OK** en gang til. Valgt fargetemperatur vil vises på skjermen.

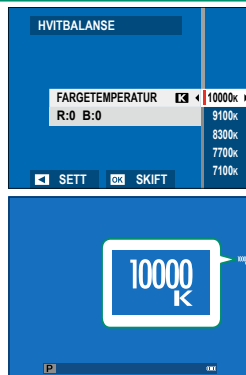

Fargetemperatur

Fargetemperatur er et objektivt mål på fargen til en lyskilde, uttrykt i Kelvin (K). Lyskilder med en fargetemperatur nært direkte sollys framstår som hvite; lyskilder med lavere fargetemperatur har en gul eller rød teint, mens de med høyere fargetemperatur har et skjær av blått. Du kan matche fargetemperaturen til lyskilden eller velge alternativer som avviker klart fra fargen på lyskilden for å gjøre bildene "varmere" eller "kaldere".

DYNAMISK OMFANG

Kontroller kontrasten. Velg lavere verdier for å øke kontrasten når du tar bilder inne eller når det er overskyet, høyere verdier for å redusere tap av detaljer i høylys når du fotograferer motiver med høy kontrast. Høyere verdier er anbefalt for motiver som inkluderer både sollys og dype skygger, for økt kontrast med motiver som sollys på vann, sterkt belyst høstløv, portretter tatt mot en blå himmel og hvite motiver eller mennesker som er kledd i hvitt.

Alternativer			
AUTO	100 100%	200 200%	400 400%



Marmorering kan oppstå i bilder tatt ved høyere verdier. Velg en verdi i samsvar med omgivelsene.



- Hvis **AUTO** er valgt, vil kameraet automatisk velge enten **100%** eller **200%** i henhold til motivet og opptaksforholdene. Lukkerhastighet og blenderåpning vil vises når utløseren trykkes halvveis ned.
- **200%** er tilgjengelig ved følsomheter fra ISO 320 til 12800, **400%** ved følsomheter mellom ISO 640 og 12800.

D-SPEKTER PRIORITERT

Reduser tap av detaljer i høylys og skygger for naturlige resultater når du fotograferer motiver med høy kontrast.

Alternativ	Beskrivelse
AUTO	Kontrast justeres automatisk ut i fra lysforholdene.
STERK	Juster dynamisk omfang mer for motiver med høy kontrast.
SVAK	Juster dynamisk omfang mindre for motiver med moderat høy kontrast.
AV	Kontrastreduksjon av.



- **SVAK** er tilgjengelig ved følsomhetsverdier mellom ISO 320 og ISO 12800, **STERK** ved verdier mellom ISO 640 og 12800.
- Når et annet alternativ enn **AV** er valgt, vil **HØYLYS NIVÅ**, **SKYGGJE NIVÅ** og **DYNAMISK OMFANG** justeres automatisk; hvis du vil justere disse innstillingene manuelt, velger du **AV**.

HØYLYS NIVÅ

Juster hvordan høylysområder skal vises.

Alternativer						
+4	+3	+2	+1	0	-1	-2

SKYGGE NIVÅ

Juster hvordan skygger skal vises.

Alternativer						
+4	+3	+2	+1	0	-1	-2

FARGE

Juster fargetetthet.

Alternativer								
+4	+3	+2	+1	0	-1	-2	-3	-4

SKARPHET

Gjør konturer skarpere eller mykere.

Alternativer								
+4	+3	+2	+1	0	-1	-2	-3	-4

STØYREDUSERING

Reduserer støy i bilder som er tatt med høy følsomhet.

Alternativer								
+4	+3	+2	+1	0	-1	-2	-3	-4

LANG EKSPONERING

Velg **PÅ** for å redusere marmorering ved lang eksponering.

Alternativer	
PÅ	AV

LINSEMOD.OPTIM.

Velg **PÅ** for å forbedre definisjonen ved justering av diffraksjon og objektivets svake tap av fokus ved bildekantene.

Alternativer	
PÅ	AV

FARGEROM

Velg fargeskalaen tilgjengelig for fargereproduksjon.

Alternativ	Beskrivelse
sRGB	Anbefales i de fleste situasjoner.
Adobe RGB	For kommersiell utskrift.

PIKSELAVBILDING

Bruk dette alternativet hvis du oppdager lyse punkter i bildene dine.

- 1 Trykk på **MENU/OK** i opptaksdisplayet og velg fanen **BILDEKVALITETSINNSTILLING**.
- 2 Marker **PIKSELAVBILDING** og trykk på **MENU/OK** for å utføre pikselavbildning.



- Resultatet kan ikke garanteres.
- Sørg for at batteriet er fulladet før du begynner pikselavbildning.
- Pikselavbildning er ikke tilgjengelig når kameraet har en høy temperatur.
- Behandlingen kan ta noen sekunder.

VELG TILPAS. INNST.

Innstillingene kan hentes fra alle de syv bankene for egendefinerte innstillinger.

Banker						
EGENDEFINERT 1	EGENDEFINERT 2	EGENDEFINERT 3	EGENDEFINERT 4			
	EGENDEFINERT 5	EGENDEFINERT 6	EGENDEFINERT 7			

ENDRE/LAGRE TILPAS. INNST.

Du kan lagre opptil 7 sett med egendefinerte kamerainnstillinger for situasjoner som inntreffer ofte. Du kan finne lagrede innstillinger med **📷 BILDEKVALITETSINNSTILLING > VELG TILPAS. INNST..**

- 1 Trykk på **MENU/OK** i opptaksmodus for å vise opptaksmenyen. Velg fanen **📷 BILDEKVALITETSINNSTILLING** og marker **ENDRE/LAGRE TILPAS. INNST.** og trykk på **MENU/OK**.
- 2 Marker en bank for egendefinerte innstillinger og trykk på **MENU/OK** for å velge den.



- 3 Juster følgende som ønsket:

• ISO	• FARGEKROMEFFEKT
• DYNAMISK OMFANG	• HVITBALANSE
• D-SPEKTER PRIORITERT	• HØYLYS NIVÅ
• FILMSIMULERING	• SKYGE NIVÅ
• S/HV. JUST.	• FARGE
(Varm/Kald)	• SKARPHET
• TEKSTUREFFEKT	• STØYREDUSERING



- 4 Trykk på **DISP/BACK**. En bekreftelsesdialogboks vises, marker **OK**, og trykk på **MENU/OK**.



- For å lagre de gjeldende kamerainnstillingene i den valgte banken, marker **LAGRE AKT. INNST.** i trinn 3 og trykk på **MENU/OK**.
- For å gjenopprette standardinnstillingene for gjeldende bank, velg **TILBAKESTILL**.
- Bankene kan omdøpes med **REDIGER NAVN**.

AF/MF-INNSTILLING

Justere fokusinnstillinger.

For å justere fokusinnstillinger, trykk på **MENU/OK** i opptaksdisplayet og velg fanen **AF/MF** (AF/MF-INNSTILLING).











 Tilgjengelige alternativer varierer med opptaksmodusen som er valgt.

FOKUSOMRÅDE

Velge fokusområde for autofokus, manuell fokus og fokuszoom.

AF-MODUS

Velg AF-modus som fokusmodus **S** eller **C**.

Alternativ	Beskrivelse
 ENKELT PUNKT	Kameraet fokuserer på motivet i det valgte fokuspunktet. Du kan velge hvor mange fokuspunkter som skal være tilgjengelig med  AF/MF-INNSTILLING > ANTALL FOKUSPUNKTER . Bruk for nøyaktig fokus på et valgt motiv.
 SONE	Kameraet fokuserer på motivet i den valgte fokussonen. Fokussoner inkluderer flere fokuspunkter, noe som gjør det enklere å fokusere på motiver som er i bevegelse.
 VID/SPORING	<ul style="list-style-type: none"> I fokusmodus S fokuserer kameraet automatisk på høykontrast-motiver; områdene i fokus vises på displayet. I fokusmodus C følger kameraet fokus på motivet i det valgte fokuspunktet når utløseren trykkes halvveis ned. Det kan hende at kameraet ikke er i stand til å fokusere på små gjenstander eller motiver som beveger seg hurtig.
 ALLE	Roter det bakre kommandohjulet på skjermen for fokuspunktvalg ( 69, 70) for å bla igjennom AF-moduser i følgende rekkefølge:  ENKELT PUNKT ,  SONE , og  VID/SPORING .

AF-C EGENDEFINERTE INNST.

Velg alternativer for fokussporing for fokusmodus C. Velg blant sett 1–5 i henhold til motivet ditt eller velg sett 6 for alternativer for fokussporing.

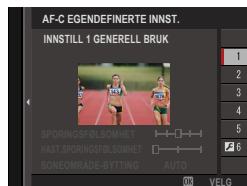

Alternativ	Beskrivelse
INNSTILL 1 GENERELL BRUK	Et standardalternativ for sporing som fungerer godt med det typiske området for motiver i bevegelser.
INNSTILL 2 IGNORER HINDRE & FORTSETT Å SPORE MOTIVET	Fokussystemet forsøker å spore det valgte motivet. Velg dette for motiver som det er vanskelig å beholde i fokusområdet, eller hvis det er sannsynlig at andre gjenstander dukker opp i fokusområdet med motivet.
INNSTILL 3 FOR MOTIVER SOM AKSELLERERER / BREMSER	Fokussystemet forsøker å kompensere for akselerasjon eller deakselerasjon av motivet. Velg dette alternativet for motiver med raske forandringer i hastighet.
INNSTILL 4 FOR MOTIVER SOM PLUTSELIG DUKKER OPP	Fokussystemet forsøker å fokusere raskt på motiver som dukker opp i fokusområdet. Velg dette alternativet for motiver som brått dukker opp eller når du raskt skifter motiv.
INNSTILL 5 UBEREGNELIGE BEVEGELSER & AKSELL. / BREMS.	Velg dette for motiver som ikke bare er vanskelig å spore, men som også har plutselige hastighetsendringer eller plutselige bevegelser forover, bakover og til venstre og høyre.
INNSTILL 6 EGENDEFINERT	Juster SPORINGSFØLSOMHET , HAST. SPORINGSFØLSOMHET og SONEOMRÅDE-BYTTING slik at de passer til dine preferanser, basert på verdiene for sett 1–5 (🗨 113, 115).

Alternativer for fokussporing

De individuelle parametrene som er del av et fokussporingssett er beskrevet nedenfor.

SPORINGSFØLSOMHET

Denne parameteren bestemmer hvor lenge kameraet venter før det bytter fokus når en gjenstand dukker opp i fokusområdet bak eller foran motivet. Jo høyere verdi, desto lenger venter kameraet.

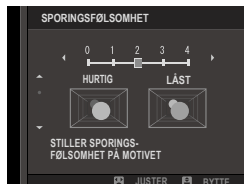

Alternativer				
0	1	2	3	4

- Jo høyere verdi, desto lenger tid bruker kameraet på å fokusere på nytt når du forsøker å bytte motiver.
- Jo lavere verdi, desto større er sjansen for at kameraet bytter fokus fra motivet til andre gjenstander i fokusområdet.

HAST.SPORINGSFØLSOMHET

Denne parameteren bestemmer hvor følsom sporingsystemet er for endringer i motivets hastighet. Høyere verdier øker presisjonen når systemet forsøker å respondere til plutselige bevegelser.

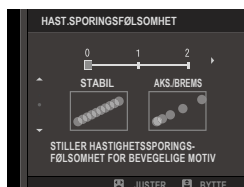

Alternativer		
0	1	2

- Jo høyere verdi, jo vanskeligere blir det for kameraet å fokusere i situasjoner der autofokus ikke fungerer godt, for eksempel når motivet reflekterer mye lys eller har lav kontrast.

SONEOMRÅDE-BYTTING

Denne parameteren avgjør om fokusområdet gis prioritert i sone AF.

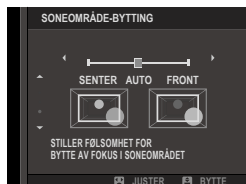

Alternativ	Beskrivelse
FRONT	Sone AF gir prioritert til motivene nærmest kameraet.
AUTO	Kameraet låser fokus på motivet i sentrum av sonen og bytter fokusområdet etter behov for å spore motivet.
SENER	Sone AF gir prioritert til motiver i sentrum av sonen.

 Dette alternativet fungerer bare når **SONE** er valgt som AF-modus.

Settverdier

Parameterverdier for de forskjellige settene er oppgitt nedenfor.

	SPORINGSFØLSOMHET	HAST. SPORINGSFØLSOMHET	SONEOMRÅDE-BYTTING
SETT 1	2	0	AUTO
SETT 2	3	0	SENER
SETT 3	2	2	AUTO
SETT 4	0	1	FRONT
SETT 5	3	2	AUTO

Alternativer for egendefinert fokussporing

Følg trinnene nedenfor for å justere innstillingene for sett 6.

- 1 Velg **AF-C EGENDEFINERTE INNST. > INNSTILL 6 EGENDEFINERT.**



- 2 Marker elementer ved bruk av fokusstikken (fokusspaken) og drei det fremre kommandohjulet for å endre den markerte innstillingen. Hvis du vil tilbakestille innstillingene til de opprinnelige verdiene, trykker du på .
- 3 Trykk på **DISP/BACK** når innstillingene er ferdige.

LAGRE AF-MODUS ET. ORIENT

Velg om fokusmodusen og fokusområdet som brukes når kameraet er i stående stilling skal lagres separat fra de som brukes når kameraet er i liggende stilling.

Alternativ	Beskrivelse
AV	De samme innstillingene brukes for begge stillinger.
KUN FOKUSOMRÅDE	Fokusområdet for hver stilling kan velges separat.
PÅ	Fokusmodus og fokusområde kan velges separat.

AF-PUNKT VISNING

Velg om individuelle fokusområder vises når **SONE** eller **VID/SPORING** er valgt for  **AF/MF-INNSTILLING > AF-MODUS.**

Alternativer	
ON	OFF

ANTALL FOKUSPUNKTER

Velg antallet fokuspunkter som skal være tilgjengelig når du velger fokuspunkt ved manuell fokusering eller når **ENKELT PUNKT** er valgt under **AF-MODUS**.

Alternativ	Beskrivelse
117 PUNKTER (9 × 13)	Velg mellom 117 punkter, som er ordnet i et 9 × 13-punkts rutenett.
425 PUNKTER (17 × 25)	Velg mellom 425 punkter, som er ordnet i et 17 × 25-punkts rutenett.

PRE-AF

Hvis **PÅ** er valgt, vil kameraet fortsette å justere fokus selv når utløseren ikke trykkes halvveis ned. Kameraet justerer fokus kontinuerlig, slik at det kan fokusere raskere når lukkerknappen trykkes halvveis. Hvis du velger dette alternativet, kan du forhindre å gå glipp av bilder.

Alternativer	
PÅ	AV

 Hvis du velger **PÅ**, øker dette belastningen på batteriet.

AF-BELYSNING

Hvis **PÅ** er valgt, vil AF-hjelpelyset lyse opp for å hjelpe med auto-fokusen.

Alternativer	
PÅ	AV

-  • Kameraet vil muligens ikke kunne fokusere i alle tilfeller med bruk av AF følgelys.
- Hvis kameraet ikke kan fokusere, kan du prøve å øke avstanden til motivet.
 - Ikke rett lyset fra hjelpelyset for AF direkte i motivets øyne.

INNST ANSIKT-/ØYEGJENKJ.

Intelligent ansiktsgjenkjenning bestemmer fokus og eksponering for menneskeansikter i bildet og forhindrer kameraet fra å fokusere på bakgrunnen i gruppebilder. Velg dette for bilder som skal legge vekt på portrettmotiver. Du kan også velge om kameraet skal oppdage og fokusere på enten venstre eller høyre øye når intelligent ansiktsgjenkjenning er slått på.

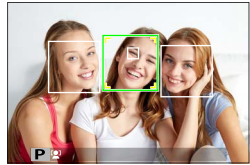

Alternativ	Beskrivelse
ANSIKTPÅVISNING PÅ	<p>Juster innstillingene for intelligent ansiktsgjenkjenning. Du kan også justere innstillingene for øyepåvisning.</p> <ul style="list-style-type: none"> • ØYE AV: Kun intelligent ansiktsgjenkjenning. • ØYE AUTO: Kameraet velger automatisk hvilket øye det fokuserer på når et ansikt blir oppdaget. • HØYRE ØYE PRIORITET: Kameraet fokuserer på det høyre øyet til motiver med intelligent ansiktsgjenkjenning. • VENSTRE ØYE PRIORITET: Kameraet fokuserer på det venstre øyet til motiver med intelligent ansiktsgjenkjenning.
AV	Slå intelligent ansiktsgjenkjenning og øyeprioritet av.



- Dersom motivene flytter seg når utløseren trykkes ned, vil ansiktet kanskje ikke være i det området som er markert med grønn ramme når bildet tas.
- Med noen funksjoner kan det være at kameraet stiller inn eksponering for bildet som helhet i stedet for portrettmotivet.
- **ANSIKTPÅVISNING PÅ** velges automatisk i **AVANSERT SR AUTO**-modus.



- Ansiktet som er valgt av kameraet er indikert med en grønn ramme. Andre ansikter som registreres av kameraet indikeres med grå rammer. For å få kameraet til å fokusere på et annet motiv, trykker du på innsiden av den grå rammen. -ikonet vil endres fra hvitt til grønt.
- Du kan også bytte motiver ved å trykke på funksjonsknappen som **ANSIKT VALG** er tildelt og deretter bruke fokusstikken (fokusspaken) eller (under fotografering med søkeren) berøringskontrollene (206).
- Hvis motivet forlater bildet, vil kameraet vente en angitt tid før objektivet kommer tilbake, og dermed kan den grønne rammen av og til vises på steder der ingen ansikter ble sett.
- Du kan ikke bytte motiver under serieopptak.
- Avhengig av fotograferingsforholdene kan ansiktsvalg bli suspendert ved avslutning av burst-fotografering.
- Ansikter kan gjenkjennes med kameraet i vertikal eller horisontal retning.
- Hvis kameraet ikke klarer å oppdage motivets øyne fordi de er skjult av hår, briller eller andre gjenstander, vil kameraet i stedet fokusere på ansikter.
- Du kan også åpne alternativer for ansikt/øvegjenkjenning med snarveier (222).

Bruk av berøringskontrollene for intelligent ansiktsgjenkjenning

Berøringskontrollene som kan brukes når du komponerer bilder på skjermen varierer med valgt pekeskjerm-modus (22).

Alternativ	Beskrivelse
TRYKK TA BILDE	Trykk på et ansikt på skjermen for å fokusere og utløse lukkeren.
AF	Trykk på et ansikt på skjermen for å låse fokus.
OMRÅDE	<ul style="list-style-type: none"> • Trykk på ansikter for å bytte motiver. • Trykk på et annet sted for å midlertidig stanse ansiktsgjenkjenning og velg fokuseringsområdet.

AF+MF

Hvis **PÅ** er valgt i fokusmodus **S** og fokus er låst (enten ved å trykke utløserknappen halvveis eller på annen måte), kan fokuslåsen avsluttes og fokus justeres manuelt ved å dreie fokusringen.

Alternativer	
PÅ	AV

-  Objektiver med en fokusavstandsindikator må stilles inn i manuell fokusmodus (MF) før dette alternativet kan brukes. Hvis du velger MF, deaktiveres fokusavstandsindikatoren.
- Hvis objektivet er utstyrt med en fokusavstandsindikator, må du sette fokusringen til midten, da kameraet ikke kan fokusere hvis ringen er satt til uendelig eller den minste fokusavstanden.

 Standard og høykontrastfokus MF-hjelpalternativer støttes.

AF + MF fokuseringszoom

Når **PÅ** er valgt under  **AF/MF-INNSTILLING** > **FOKUSSJEKK** og **ENKELT PUNKT** er valgt under **AF-MODUS**, kan du bruke fokuseringszoom til å zoome inn på det valgte fokusområdet. Du kan velge zoomfaktoren (2,5x eller 6x) med det bakre kommandohjulet. Du kan velge zoomfaktoren med det bakre kommandohjulet.

MF-HJELP

Velg hvordan fokus skal vises i manuell fokusmodus.

Alternativ	Beskrivelse
STANDARD	Fokus vises normalt (høykontrastfokus, digitalt delt bilde, og digital mikroprikse er ikke tilgjengelig).
DIGITALT DELT BILDE	Viser et delt bilde i svart-hvitt (MONOKROM) eller farger (FARGE) i sentrum av bildet. Komponer motivet i området til det delte bildet og roter fokusringen til de tre delene av det delte bildet er korrekt justert.
DIGITAL MIKROPRISME	Et gittermønster som legger vekt på uskarphet vises når motivet er ute av fokus, og forsvinner for å bli erstattet av et skarpt bilde når motivet er i fokus.
FOKUSTOPPMERKING	Kameraet forhøyer høykontrastkonturer. Velg en farge og et toppnivå.

 Du kan også velge MF-hjelpemuligheter ved å trykke på og holde nede midten av det bakre kommandohjulet.

FOKUSSJEKK

Hvis **PÅ** er valgt, vil kameraet automatisk zoome inn på det valgte fokusområdet når fokusringen roteres i manuell fokusmodus.

Alternativer	
PÅ	AV

-  • Fokuszooom blir avbrutt når du trykker på det bakre kommandohjulet.
• Zoomposisjonen er sentrert på det gjeldende fokusområdet og endres når fokusområdet endres.

KOBLE PUNKT-AE & FOKUSOMR

Velg **PÅ** for å måle gjeldende fokusbilde når **ENKELT PUNKT** er valgt for **AF-MODUS** og **SPOT** er valgt for **LYSMÅLING**.

Alternativer	
PÅ	AV

ØYEBLIKKS-AF-INNST

Velg om kameraet skal fokusere ved bruk av enkel AF (**AF-S**) eller kontinuerlig AF (**AF-C**) når en knapp som fokuslås eller **AF-ON** er tildelt trykkes inn i manuell fokusmodus.

Alternativer	
AF-S	AF-C

SKALA FOR DYBDESKARPHET

Velg **FILMFORMATGRUNNLAG** for å gjøre det lettere å gjøre praktiske vurderinger av dybdeskarphet for bilder som skal vises som utskrifter og lignende, **PIKSELGRUNNLAG** for å forenkle vurderingen av dybdeskarphet for bilder som skal vises med høy oppløsning på datamaskiner eller andre elektroniske grafikkenheter.

Alternativer	
PIKSELGRUNNLAG	FILMFORMATGRUNNLAG

UTLØSER-/FOKUS-PRI.

Velg hvordan kameraet skal fokusere i fokusmodus **AF-S** eller **AF-C**.

Alternativ	Beskrivelse
UTLØSER	Lukkerrespons prioriteres over fokusering. Bilder kan tas når kameraet ikke er i fokus.
FOKUS	Fokusering prioriteres over lukkerrespons. Bilder kan kun tas når kameraet er i fokus.

PEKESKJERM MODUS

Velg opptaksfunksjonene som skal utføres ved hjelp av berøringskontroller.

Stillbilder

Modus	Beskrivelse
 TRYKK TA BILDE	Trykk på motivet på skjermen for å fokusere og utløse lukkeren. I seriemodus, vil bildene bli tatt mens du holder fingeren på skjermen.
 AF   AF OFF	<ul style="list-style-type: none"> I fokusmodus S (AF-S) fokuserer kameraet når du trykker på motivet på displayet. Fokus låser på nåværende avstand inntil du trykker på AF OFF-ikonet. I fokusmodus C (AF-C) fokuserer kameraet når du trykker på motivet på displayet. Kameraet vil fortsette å justere fokus etter endringer i avstanden til motivet inntil du trykker på AF OFF-ikonet. I manuell fokusmodus (MF) kan du trykke på displayet for å fokusere på det valgte motivet ved hjelp av autofokus.
 OMRÅDE	Trykk for å velge et punkt for fokus eller zoom. Fokusrammen vil flyttes til det valgte punktet.
 AV	Berøringsfokus og opptak deaktivert.

Filmopptak

Modus	Beskrivelse
 TRYKK TA BILDE	I stedet for å trykke på lukkerknappen, kan du trykke på motivet i displayet for å fokusere og starte opptaket. Under opptaket kan du trykke på displayet for å fokusere som beskrevet nedenfor. For å avslutte opptaket, trykk på utløseren.
 AF	Ved å trykke på displayet fokuserer kameraet på det valgte punktet. Bruk utløserknappen for å starte og stoppe opptaket. <ul style="list-style-type: none">I fokusmodus S (AF-S) kan du refokusere når som helst ved å trykke på motivet i displayet.I fokusmodus C (AF-C), vil kameraet kontinuerlig justere fokus for endringer i avstanden til motivet ved punktet som er valgt ved å trykke på displayet.I manuell fokusmodus (MF) fokuserer kameraet ved hjelp av autofokus når du trykker på displayet; under opptak kan du trykke på skjermen igjen for å flytte fokusområdet til et nytt sted.
 OMRÅDE	Trykk for å plassere fokusområdet. Bruk utløserknappen for å starte og stoppe opptaket. <ul style="list-style-type: none">I fokusmodus S (AF-S) kan du reposisjonere fokusområdet når som helst ved å trykke på motivet i displayet. For å fokusere, bruk knappen som AF-ON er tilordnet.I fokusmodus C (AF-C), vil kameraet kontinuerlig justere fokus for endringer i avstanden til motivet ved punktet som er valgt ved å trykke på displayet.I manuell fokusmodus (MF) kan du trykke på skjermen for å plassere fokusområdet over motivet.
 AV	Berøringsfokus og opptak deaktivert.

 For å deaktivere berøringskontrollene og skjule berøringsskjermens modusindikator, velg **AV** for  **KNAPP-/HJULINNSTILLING** > **PEKESKJERM INNSTILLING** >  **BERØRINGSSKJERM INNST.** Valg av **PÅ** setter automatisk  **FILMINNSTILLING** > **FILM AF-MODUS** til **OMRÅDE**, selv om **MULTI** er valgt.

Berøringskontroller for fokuszoom

Ulike berøringskontroller brukes under fokuszoom (fokuskontroll aktivert).

Sentralt område

Ved å trykke på midten av skjermen utføres operasjonene nedenfor.

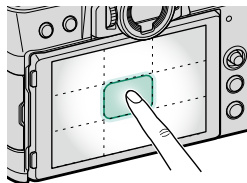

Pekesjerm modus	Stillbilde	Filmopptak
TRYKK TA BILDE	AF-S/MF: Ta et bilde	AF-S: AF
		MF: Øyeblikks-AF
AF	AF-S: AF	AF-S: AF
	MF: Øyeblikks-AF	MF: Øyeblikks-AF
OMRÅDE	AF-S: AF	AF-S: AF
	MF: Øyeblikks-AF	MF: Øyeblikks-AF
AV	AF-S/MF: AV	AF-S/MF: AV

Andre områder

Hvis du trykker på andre områder, ruller du bare på skjermen, uansett om du fotograferer eller filmer, og uansett hvilket alternativ som er valgt for pekesjerm-modus.

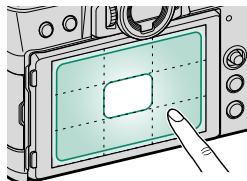

FILMINNSTILLING

Justere alternativer for opptak.

For å vise opptaksinnstillinger, trykk på **MENU/OK** i opptaksdisplayet og velg fanen **FILMINNSTILLING**.







 Tilgjengelige alternativer varierer med opptaksmodusen som er valgt.

MOTIVPROGRAM

Motivvalg er tilgjengelig når automodusvelgerspaken dreies til **AUTO**.







Modus	Beskrivelse
 AVANSERT SR AUTO	Kameraet optimaliserer innstillingene etter hva som passer for motivet.
 PORTRETT	Velg dette for portretter.
 OPT. PORTRETT	Behandler portretter for å gi motivet en myk, naturtro hudfarge.
 LANDSKAP	Velg dette for bilder av bygninger og landskap i dagslys.
 SPORT	Velg dette alternativet når du skal fotografere motiver som beveger seg.
 NATT	Velg denne modusen for dårlig belyste skumrings- eller natt-motiver.
 NATT(STATIV)	Velg denne modusen for lange lukkertider når du fotografere om natten.
 FYRVERKERI	Lange lukkertider blir brukt til å fange opp det forlengede lysutbruddet fra fyrverkeri.
 SOLNEDGANG	Velg denne modusen for å fange opp de intense fargene i soloppganger og solnedganger.
 SNØ	Velg dette for klare og skarpe bilder som fanger klarheten i omgivelser dominert av hvit snø.
 STRAND	Velg dette for klare og skarpe bilder som fanger opp glansen på en solopplyst strand.
 UNDER VANN	Reduserer blåskjæret som er typisk i forbindelse med undervannsbelysning.

Modus	Beskrivelse
 FEST	Fang innendørs bakgrunnslys under forhold med lite lys.
 BLOMSTER	Gir mer fargerike og varme bilder av blomster.
 TEKST	Ta tydelige bilder av tekst eller tegninger på trykk.

-  Motivvalg er bare tilgjengelig når drivhjulet er stilt inn på **S**, **CH** (høyhastighets serieopptak) eller **CL** (lavhastighets serieopptak).
- Motivvalg er ikke tilgjengelig når **4K** er valgt som filmmodus.









DRIVINNSTILLING

Justere innstillingene for ulike drivmoduser.

Alternativ	Beskrivelse	
INNSTILLING BKT1	Velg innstillingene som skal brukes når du dreier drivhjulet til BKT1 eller BKT2 ( 128).	
INNSTILLING BKT2		
CH HØY HASTIGHET	Velg bildefrekvensen som skal brukes når du dreier drivhjulet til CH (høyhastighets serie). Displayets bildefrekvens når den elektroniske lukkeren brukes er 40 fps eller 60 fps i 1,25x beskjeringsmodus.	
	Alternativer	
	30 fpr(1,25XBSKJ.)  *	20 fpr(1,25XBSKJ.)  *
	10 fpr(1,25XBSKJ.)  *	20 fpr  *
	10 fpr  *	8,0 fpr
	* Kun tilgjengelig med elektronisk lukker.	
CL LAV HASTIGHET	Velg bildefrekvensen som skal brukes når du dreier drivhjulet til CL (lavhastighets serie).	
	Alternativer	
	5,0 fpr	4,0 fpr
Avn. FILTER 1 VELG	Velg filteret som skal brukes når du dreier drivhjulet til Adv.1 eller Adv.2 ( 88).	
Avn. FILTER 2 VELG		

INNSTILLING BKT1/INNSTILLING BKT2

Velg innstillinger for bracketing for BKT1- og BKT2-innstillingene på drivhjulet.

Alternativ	Beskrivelse		
VELG BKT TYPE	Følgende alternativer er tilgjengelige når du dreier drivhjulet til BKT1 eller BKT2 .		
	Bracketing type		
	 AE BKT		
	 ISO BKT		
	 FILMSIMULERING BKT		
	 HVITBAL. BKT		
	 DYNAMISK OMFANG BKT		
 FOKUS BKT			
AE BKT	Følgende alternativer er tilgjengelige når  AE BKT er valgt for VELG BKT TYPE .		
	Alternativ	Beskrivelse	
	INNSTILLING BILDER/STEG	Velg antall bilder som skal tas i bracketing-sekvensen og eksponeringsmengden som skal varieres mellom hvert opptak. <ul style="list-style-type: none"> • BILDER: Velg antall bilder som skal tas for bracketing-sekvensen. • TRINN: Velg hvor mye eksponeringen skal varieres for hvert bilde. 	
	1 BILDE/ KONTINUERLIG	<ul style="list-style-type: none"> • 1 BILDE: Bildene i bracketing-sekvensen er tatt ett om gangen. • KONTINUERLIG: Bildene i bracketing-sekvensen er tatt i en enkelt serie. 	
	SEKVENSIINN- STILLING	Velg rekkefølgen som bildene tas i.	
ISO BKT	Følgende alternativer er tilgjengelige når  ISO BKT er valgt for VELG BKT TYPE .		
	Alternativer		
	$\pm\frac{1}{2}$	$\pm\frac{2}{3}$	± 1

Alternativ	Beskrivelse	
FILMSIMULERING BKT	Velg de tre filmsimuleringstypene som brukes for filmsimulering-bracketing (📖 100).	
HVITBAL. BKT	Følgende alternativer er tilgjengelige når WB HVITBAL. BKT er valgt for VELG BKT TYPE .	
	Alternativer	
	±1 ±2 ±3	
FOKUS BKT	Følgende alternativer er tilgjengelige når FOKUS FOKUS BKT er valgt for VELG BKT TYPE .	
	Alternativ	Beskrivelse
	BILDER	Velg antall bilder.
	TRINN	Velg størrelse for fokusendring for hvert bilde.
	INTERVALL	Velg intervallet mellom bildene.
	 <ul style="list-style-type: none"> Ikke juster zoom under opptak. Den innebygde blitsen avfyres ikke. 	

Fokus og BILDER/TRINN

Forholdet mellom fokus og alternativene som er valgt for **BILDER** og **TRINN** vises på illustrasjonen.

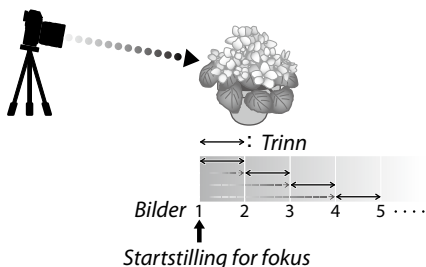

- Fokus går fra startstillingen til uendelig.
- Små **TRINN**-verdier fører til små endringer i fokus og større verdier til større endringer.
- Uansett hvilket alternativ som er valgt for **BILDER**, vil opptaket avsluttes når fokus når uendelig.

SPORT SØKEMODUS

Ta bilder ved hjelp av beskjæringen i midten av displayet. Velg dette alternativet for bilder av idrettsutøvere, fugler og andre bevegelige motiver.

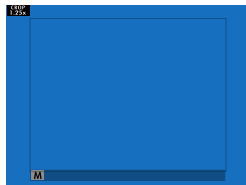

Alternativ	Beskrivelse
PÅ	Bilder tas med 1,25× beskjæring, noe som reduserer bildevinkelen med en mengde som tilsvarer en økning av objektivfokuslengde med 1,25×; beskjæringen vises med en ramme i displayet.
AV	1,25× beskjæringen er deaktivert.

- Elementet **BILDEKVALITETSINNSTILLING > BILDESTØRRELSE** i opptaksmenyen er låst på **M**.
- Sportssøkeren er ikke tilgjengelig i moduser som tilbyr en elektronisk lukker.

PRE-OPPTATT ES



For å redusere forsinkelsen mellom det å trykke lukkerknappen helt ned og at det resulterende bildet blir lagret på minnekortet, starter kameraet å ta bilder med den elektroniske lukkeren når lukkerknappen trykkes halvveis og lagrer en serie bilder som starter like før lukkerknappen trykkes resten av veien ned.

Alternativer	
PÅ	AV

- Pre-opptatt fotografering er bare tilgjengelig når **ES ELEKTRONISK LUKKER** er valgt i **CH** (høyhastighets serie)-driftsmodus.

SELVUTLØSER

Velg en utløserforsinkelse.

Alternativ	Beskrivelse
 2 SEK	Lukkeren utløses to sekunder etter at du trykker på utløseren. Bruk for å redusere uskarphet som skyldes bevegelse i kameraet når utløseren trykkes ned. Selvtløserlampen blinker når tidtakeren teller ned.
 10 SEK	Lukkeren utløses ti sekunder etter at du trykker på utløseren. Bruk med bilder der du ønsker å være med selv. Selvtløserlampen vil blinke rett før bildet blir tatt.
AV	Selvtløser av.

Hvis et annet alternativ enn **AV** er valgt, starter tidtakeren når du trykker utløseren helt ned. Displayet viser antall sekunder som gjenstår før bildet blir tatt. For å stoppe nedtellingen før bildet tas, kan du trykke på **DISP/BACK**.



-  • Stå bak kameraet når du bruker utløseren. Å stå foran linsen kan forstyrre fokuset og eksponeringen.
- Selvtløseren slår seg av automatisk når kameraet slås av.

OPPT. M. INTERV.-TIDTAKER

Konfigurer kameraet slik at det tar bilder automatisk ved et forhåndsinnstilt intervall.

- 1 Marker **OPPT. M. INTERV.-TIDTAKER** i fanen **📷 (FILMINNSTILLING)** og trykk på **MENU/OK**.

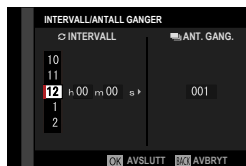

- 2 Bruk fokusstikken (fokusspaken) til å velge intervall og antall bilder. Trykk på **MENU/OK** for å gå videre.

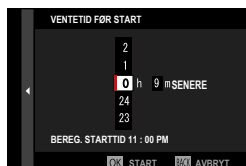

- 3 Bruk fokusstikken til å velge starttidspunktet og trykk deretter på **MENU/OK**. Opptaket vil starte automatisk.



! Fotografering med intervallutløser kan ikke brukes med en lukkerhastighet på **B** (B-innstilling) eller under fotografering med multieksposering. I serieopptaksmodus vil kun ett bilde tas hver gang lukkeren utløses.

- 📷** Det anbefales at du bruker stativ.
- Vi anbefaler at du bruker en vekselstrømadapter AC-5VG.
- Displayet slår seg av mellom bildene og tennes noen få sekunder før neste bilde tas.
- Visningen kan aktiveres når som helst ved at du trykker på utløseren.
- For å fortsette å ta bilder inntil minnekortet er fullt, angi antallet bilder til ∞.

LYSMÅLING

Velg hvordan kameraet skal måle eksponeringen.



Det valgte alternativet aktiveres bare når **AF/MF-INNSTILLING > INNST ANSIKT-/ØYEGJENKJ.** er **AV**.

Modus	Beskrivelse
 (multi)	Kameraet bestemmer øyeblikkelig eksponeringen basert på en analyse av komposisjon, farge og lysfordeling. Anbefales i de fleste situasjoner.
 (sentermålt)	Kameraet måler hele bildet men gir størst vekt til området i sentrum.
 (spot)	Kameraet måler lysforholdene på et område midt i bildet, tilsvarende 2 % av det totale bildeområdet. Anbefales med motiver opplyst bakfra og i andre tilfeller der bakgrunnen er mye lysere eller mørkere enn hovedmotivet.
 (middels)	Eksponeringen settes til middels for hele bildet. Gir konsistent eksponering over flere bilder med det samme lyset, og er spesielt effektivt for landskap og portretter av motiver kledd i svart eller hvitt.

LUKKERTYPE

Velg lukkertype. Velg den elektroniske lukkeren for å dempe lukkerlyden.

Alternativ	Beskrivelse
MS MEKANISK LUKKER	Ta bilder med den mekaniske lukkeren.
ES ELEKTRONISK LUKKER	Ta bilder med den elektroniske lukkeren.
M+E MEKANISK + ELEKTRONISK	Kameraet velger mekanisk eller elektronisk lukker i henhold til opptaksforholdene.

Hvis **ES ELEKTRONISK LUKKER** eller **M+E MEKANISK + ELEKTRONISK** er valgt, kan du velge kortere lukkertider enn $\frac{1}{4000}$ s ved å dreie lukkertidhjulet til **4000** og deretter dreie det bakre kommandohjulet til.



Når du bruker den elektroniske lukkeren, merk deg følgende:

- Forvringning kan være synlig i bilder av motiver i bevegelse.
- Forvringning kan også være synlig i håndholdte bilder tatt ved høy lukkerhastighet; bruk av stativ anbefales.
- Bånding og slør kan forekomme på bilder som er tatt under fluorescerende lys eller annen flimrende eller uregelmessig belysning.
- Når du tar bilder med lukkeren dempet (📖 191), må du respektere dine motivers bilderrettigheter og privatliv.



Følgende begrensninger gjelder når den elektroniske lukkeren brukes:

- Følsomhet er begrenset til verdier av ISO 12800–160
- Støyreduksjon med lang eksponering har ingen effekt
- Blitzten kan ikke brukes





FLIMMERREDUKSJON

Velg **PÅ** for å redusere flimner i bilder og på skjermen når du tar bilder i lys fra lysrør og andre lignende lyskilder.

Alternativer	
PÅ	AV
 <ul style="list-style-type: none"> • Aktivering av flimmerreduksjon deaktiverer den elektroniske lukkeren og øker tiden som trengs for å ta bilder. • Flimmerreduksjon er ikke tilgjengelig under filmopptak. 	

BILDESTAB MODE

Velg mellom følgende alternativer for bildestabilisering:

Alternativ	Beskrivelse
 KONTIN. +BEVEGELSE	Bildestabilisering på. Hvis +BEVEGELSE er valgt, vil kameraet justere lukkertiden for å redusere uskarphet når motiver i bevegelse oppdages.
 KONTINUERLIG	
 OPPTAK +BEVEGELSE	Samme som ovenfor, bortsett fra at bildestabilisering kun utføres når utløseren trykkes halvveis ned (kun fokusmodus C), eller hvis lukkeren utløses. Hvis +BEVEGELSE er valgt, vil kameraet justere lukkertiden for å redusere uskarphet når motiver i bevegelse oppdages.
 KUN VIDEO OPT	
AV	Bildestabilisering av. Velg dette alternativet når du bruker et stativ.

-  **+BEVEGELSE** har ingen virkning når følsomheten er satt til en bestemt verdi, og kan også være utilgjengelig ved noen andre kombinasjoner av innstillinger. Virkningen kan variere med lysforholdene og hastigheten motivet beveger seg med.
- Dette alternativet er kun tilgjengelig med objektiver som støtter bildestabilisering.

ISO

Juster kameraets lysfølsomhet.

Alternativ	Beskrivelse
AUTO1	Følsomhet blir justert automatisk ut i fra opptaksforholdene.
AUTO2	
AUTO3	
12800–160	Juster følsomheten manuelt. Valgt verdi vises i displayet.
H (51200)	Velg for spesielle situasjoner. Legg merke til at det kan oppstå marmorering i bilder som tas i H , mens L reduserer dynamisk omfang.
H (25600)	
L (125)	
L (100)	
L (80)	



Følsomheten nullstilles ikke når kameraet slås av.

Justere følsomheten

Høye verdier kan brukes for å redusere uskarphet når belysningen er utilstrekkelig, mens lavere verdier tillater lengre lukkerhastigheter eller større blenderåpninger ved skarpt lys, men merk at marmorering kan oppstå i bilder tatt med høy følsomhet.

AUTO

Velg laveste følsomhet, høyeste følsomhet og laveste lukkerhastighet for **AUTO1**, **AUTO2** og **AUTO3**. Standardinnstillinger vises nedenfor.

Alternativ	Standard		
	AUTO1	AUTO2	AUTO3
STANDARD SENSITIVITET	160		
MAKS. FØLSOMHET	800	1600	3200
MIN. LUKKERHAST.	AUTO		

Kameraet velger automatisk en følsomhet mellom standard- og maksimumsverdiene; følsomheten heves kun over standardverdien hvis lukkerhastigheten som er nødvendig for optimal eksponering er lengre enn verdien valgt for **MIN. LUKKERHAST.**

- Hvis den valgte verdien for **STANDARD SENSITIVITET** er høyere enn det som er valgt for **MAKS. FØLSOMHET**, endres **STANDARD SENSITIVITET** til verdien som er valgt for **MAKS. FØLSOMHET**.
- Kameraet kan velge lengre lukkerhastigheter enn **MIN. LUKKERHAST.** hvis bildene vil bli undereksponert med den verdien som er valgt for **MAKS. FØLSOMHET**.
- Hvis **AUTO** er valgt for **MIN. LUKKERHAST.**, vil kameraet automatisk velge laveste lukkerhastighet som er omtrent lik det omvendte av objektivets brennvidde i sekunder (for eksempel, hvis objektivet har en brennvidde på 50 mm, vil kameraet velge laveste lukkerhastighet i nærheten av $\frac{1}{50}$ s). Den laveste lukkertiden påvirkes ikke av alternativet valgt for bildestabilisering.

OBJEKTIVADAPTER INNST.

Juster innstillinger for objektiver med M-fatning som er montert på kameraet ved bruk av en FUJIFILM M-FESTEADAPTER.

Velge en brennvidde

Velg et objektivnummer fra **OBJEKTIV 1** til **OBJEKTIV 6** og skriv inn objektivets effektive brennvidde.



Forvrengningskorrigering

Velg mellom alternativene **STERK**, **MIDDELS** eller **SVAK** for å korrigere **TØNNE-** eller **PINPUTE-**forvrengning.



Fargetonekorreksjon

Du kan justere variasjoner i fargeskraveringen av sentrum og kantene i bilderammen separat for hvert hjørne.

For å benytte fargetonekorreksjon, følg trinnene nedenfor.

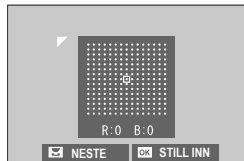

- 1 Vri det bakre kommandohjulet for å velge et hjørne. Det valgte hjørnet markeres med et triangel.
- 2 Bruk fokusstikken (fokusspaken) til å justere skyggen til det ikke lenger er noen synlig forskjell i fargen mellom det valgte hjørnet og midten av bildet.
 - Trykk fokusstikken til venstre eller høyre for å justere farger langs grønn-rød-aksen.
 - Trykk fokusstikken opp eller ned for å justere farger langs blå-gul-aksen.



For å fastslå den nødvendige mengden, justerer du fargetone-korrigeringen samtidig som du tar bildet av blå himmel eller et grått papirark.

Korrigerer av perifer belysning

Velg verdier mellom -5 og $+5$. Valg av positive verdier øker den perifere belysningen, mens valg av negative verdier reduserer den perifere belysningen. Positive verdier anbefales for eldre objektiver, negative verdier for å skape effekten av at bildene er tatt med et antikt objektiv eller et hullkamera.

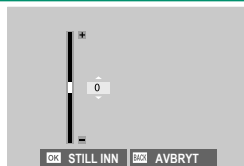

For å fastslå den nødvendige justeringsmengden, juster korrigeringen av den perifere belysningen samtidig som du fotograferer en blå himmel eller et grått papirark.

TRÅDLØS KOMMUNIKASJON

Koble til smarttelefoner som kjører den nyeste versjonen av FUJIFILM Camera Remote-appen. Smarttelefonen kan da brukes til å:

- Fjernstyre kameraet og ta bilder på avstand
- Motta bilder lastet opp fra kameraet
- Bla gjennom bildene på kameraet og laste ned valgte bilder
- Last opp posisjonsdata til kameraet



For nedlastinger og annen informasjon, se:

http://app.fujifilm-dsc.com/en/camera_remote/



BLITSINNSTILLING

Justere blitsrelaterte innstillinger.

For å vise blitsrelaterte innstillinger, trykk på **MENU/OK** i opptaksskjermbildet og velg fanen (**BLITSINNSTILLING**).

Tilgjengelige alternativer varierer med opptaksmodusen som er valgt.



BLITSFUNKSJONINNSTILLING

Velg en blitskontrollmodus, blitsmodus eller synkroniseringsmodus eller juster blitsstyrken. Tilgjengelige valg varierer med blitsen.

For mer informasjon om blitsinnstillinger, se "Eksterne blitsenheter" (📖 234) i "Periferienheter og ekstra tilbehør".

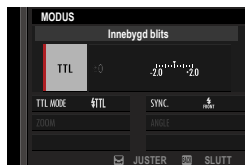

FJERN RØDE ØYNE

Fjern røde øyne som forårsakes av blitsen.

Alternativ	Beskrivelse
BLITZ+FJERNING	En forhåndsblits for reduksjon av røde øyne er kombinert med digital fjerning av røde øyne.
BLITZ	Kun reduksjon av røde øyne.
FJERNING	Kun digital fjerning av røde øyne.
AV	Blitsreduksjon av røde øyne og digital fjerning av røde øyne er av.

• Reduksjon av rød øyerefleks ved blits kan brukes i TTL-blitsstyringsmodus.
• Digital fjerning av røde øyne utføres bare når et ansikt blir oppdaget.
• Digital fjerning av røde øyne er ikke tilgjengelig for RAW bilder.

TTL-LÅSEMODUS

I stedet for å justere blitsstyrken med hvert bilde, kan du låse TTL-blitskontroll for stabile resultater for flere bildeserier.

Alternativ	Beskrivelse
LÅS MED SISTE BLITZ	Blitsstyrken låses på målt verdi målt for det nyeste fotografiet.
LÅS MED MÅLEBLITZ	Kameraet gir fra seg en serie med forhåndsblits og låser blitsnivået til den målte verdien.

- For å bruke TTL-lås, tildeler du knappen **TTL-LÅS** til en kamerakontroll og bruker deretter kontrollen til å aktivere eller deaktivere TTL-lås (📖 230).
- Du kan justere blitskompensasjonen så lenge TTL-låsen er på.
- Valg av **LÅS MED SISTE BLITZ** viser en feilmelding hvis ingen tidligere målt verdi eksisterer.

LED-LYSINNSTILLING

Velg om du vil bruke blitsenhetens LED-videolys (hvis denne er tilgjengelig) som et øyelys eller AF-følgelys når du tar bilder.

Alternativ	Funksjonen til LED-videolys ved stillfotografering
CATCHLIGHT	Øyelys
AF ASSIST	AF-fokuseringslys lampe
AF ASSIST+CATCHLIGHT	AF-fokuseringslys lampe og øyelys
AV	Ingen

- I noen tilfeller kan dette alternativet også åpnes via menyen **BLITSFUNKSJONINNSTILLING**.

MASTERINNSTILLING

Velg en blitsgruppe (A, B eller C) for blitsen som er montert på kameraets blitssko når den fungerer som en hovedblits som styrer de eksterne blitsene via Fujifilm trådløs optisk blitskontroll. Du kan også velge **OFF** for å begrense effekten til hovedblitsen som ikke påvirker det endelige bildet.

Alternativer			
Gr A	Gr B	Gr C	OFF



I noen tilfeller kan dette alternativet også åpnes via menyen **BLITSFUNKSJONINNSTILLING**.

CH-INNSTILLING

Velg kanalen som skal brukes for overføring mellom hovedblitsen og de eksterne blitsene når du bruker Fujifilm optisk trådløs blitskontroll. Du kan bruke separate kanaler for forskjellige blits-systemer eller for å forhindre forstyrrelser når flere systemer kjører i nærheten av hverandre.

Alternativer			
CH1	CH2	CH3	CH4

FILMINNSTILLING

Juster alternativer for filminnspilling.

For å vise alternativer for filmopptak, trykk på **MENU/OK** i opptaksskjermbildet og velg fanen **FILMINNSTILLING**.

Tilgjengelige alternativer varierer med opptaksmodusen som er valgt.



FILM-MODUS

Før du tar opp filmer, velg bildefrekvens, bithastighet og rammestørrelse og bildeformat.

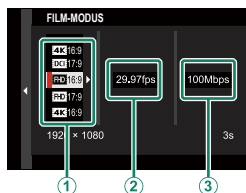

- 1 I opptaksmenyen, velg **FILMINNSTILLING**, marker deretter **FILM-MODUS** og trykk på **MENU/OK**.
- 2 Trykk fokusstikken (fokusspaken) opp eller ned for å markere ønsket bildestørrelse og bildeformat (1) og trykk stikken til høyre.
 - Velg **4K 16:9** eller **DCI 17:9** for 4K-filmer med størrelsesforhold på 16 eller 17 til 9.
 - Velg **FHD 16:9** eller **FHD 17:9** for Full HD-filmer med størrelsesforhold på 16 eller 17 til 9.

- 3 Trykk fokusstikken (fokusspaken) opp eller ned for å markere en bildefrekvens (2) og trykk stikken til høyre.

Alternativer					
59.94P	50P	29.97P	25P	24P	23.98P

- 4 Trykk fokusstikken opp eller ned for å markere en bithastighet (3) og trykk på MENU/OK.

Alternativer		
200Mbps	100Mbps	50Mbps

 Valg av bildefrekvens og bithastighet varierer med filmmodus.

FULL HD-OPPTAK M HØY HAST.











Ta opp Full HD filmer med høy bildefrekvens. Filmer med høy bildefrekvens kan spilles av i sakte film, noe som gir deg tid til å se motiver med raske bevegelser eller detaljer som er for flyktige for det blotte øye.

Alternativ	Beskrivelse
2x  59.94P  120P	Ta opp Full HD-opptak ved bildefrekvens på 120 eller 100 fps. Filmene spilles av med henholdsvis 1/2, 1/4 eller 1/5 hastighet. Maksimal opptakslengde er 6 minutter. Opptaket som er lagret på minnekortet, komprimeres med det formål å holde mengden data innspilt til 200 Mb per sekund.
2x  50P  100P	
4x  29.97P  120P	
4x  25P  100P	
5x  24P  120P	
5x  23.98P  120P	
AV	Høyhastighets opptak av.



 Høyhastighetsfilmer tas opp uten lyd.

FILMSIMULERING

Velg en filmsimuleringseffekt for filmopptak.

Alternativ	Beskrivelse
 PROVIA/STANDARD	Se "FILMSIMULERING" (📖 100).
 Velvia/LEVENDE	
 ASTIA/MYK	
 CLASSIC CHROME	
 PRO Neg. Hi	
 PRO Neg. Std	
 ETERNA/CINEMA	
 ACROS	
 MONOKROM	
 SEPIA	



S/HV. JUST. (Varm/Kald)

Legg et rødlig eller blålig skjær (varm eller kald fargegjengivelse) til monokrome bilder tatt med  **ACROS** eller  **MONOKROM** filmsimulering.

Alternativ	Beskrivelse
+9 — +1	Høyere positive verdier betyr en mer rødlig fargegjengivelse.
0	Normal monokrom (gråtoner).
-1 — -9	Lavere negative verdier betyr en mer blålig fargegjengivelse.



HVITBALANSE

Juster hvitbalansen for filmopptak.

Alternativ	Beskrivelse
AUTO	Se "HVITBALANSE" ( 102).
 1/  2/  3	
	
	
	
	
	
	
	

DYNAMISK OMFANG

Velg et dynamisk omfang for filmopptak.

Alternativ	Beskrivelse
 100	Se "DYNAMISK OMFANG" ( 104).
 200	
 400	

-  Automatisk justering av dynamisk omfang (**AUTO**) støttes ikke.
- 200 **200%** er tilgjengelig ved følsomheter fra ISO 320 til 12800, 400 **400%** ved følsomheter mellom ISO 640 og 12800.
- Alternativet  **FILMINNSTILLING** >  **DYNAMISK OMFANG** er tilgjengelig når **AV** er valgt for  **FILMINNSTILLING** > **F-Log OPPTAK**.

HØYLYS NIVÅ

Velg hvordan kameraet registrerer høylys når du tar opp filmer.

Alternativer						
+4	+3	+2	+1	0	-1	-2

SKYGGE NIVÅ

Velg hvordan kameraet registrerer skygger når du tar opp filmer.

Alternativer						
+4	+3	+2	+1	0	-1	-2

FARGE

Juster fargetettheten for filmopptak.

Alternativer								
+4	+3	+2	+1	0	-1	-2	-3	-4

SKARPHET

Gjør konturer skarpere eller mykere i filmer.

Alternativer								
+4	+3	+2	+1	0	-1	-2	-3	-4

STØYREDUSERING

Reduser støy i filmer spilt inn med høy følsomhet.

Alternativer								
+4	+3	+2	+1	0	-1	-2	-3	-4

INTERFRAME NR

Velg **PÅ** for å aktivere interframe støyreduksjon.

Alternativer	
PÅ	AV

-  Interframe støyreduksjon er bare tilgjengelig når bildefrekvenser på **29.97P** eller langsommere er valgt ved en bildestørrelse på **4K** eller **DCI**.
- "Ghosting" kan oppstå ved bevegelige motiver eller hvis kameraet flyttes under opptak.

F-Log OPPTAK

Velg **PÅ** for å ta opp filmer med en myk gammakurve med et bredt spekter som er egnet for videre behandling etter opptak. Følsomhet er begrenset til verdier mellom ISO 640 og 12800.

Alternativer	
PÅ	AV

PERIF.BELYS.KORR.

Velg **PÅ** for å aktivere periferisk belysningskorrigering under filmopptak.

Alternativer

PÅ

AV



- Hvis **PÅ** velges når en linse som ikke overfører data til kameraet er festet ved hjelp av en FUJIFILM M OBJEKTIVADAPTER (tilgjengelig separat), vil den eksterne belysningen justeres i henhold til alternativet valgt for **FILMINNSTILLING > OBJEKTIVADAPTER INNST. > PERIF.BELYS.KORR.** i opptaksmenyen (📖 139).
- Velg **AV** hvis du merker bånding i filmer som er spilt inn med dette alternativet.

FOKUSOMRÅDE

Velg fokusområdet for filmer som er tatt med autofokus. Du kan også velge fokusområdet (og dermed også fokus zoom posisjon) for filmer som er tatt med manuell fokus.

FILM AF-MODUS

Velg hvordan kameraet skal velge fokuspunktet for filminnspilling.

Alternativ	Beskrivelse
MULTI	Automatisk valg av fokuspunkt.
OMRÅDE	Kameraet fokuserer på motivet i det valgte fokusområdet.

AF-C EGENDEFINERTE INNST.

Velg fokussporingsalternativer når du spiller inn filmer i fokusmodus C.

SPORINGSFØLSOMHET

Velg hvor lenge kameraet venter før det skifter fokus når en gjenstand dukker opp i fokusområdet bak eller foran motivet. Se "SPORINGSFØLSOMHET" (📖 113).

Alternativer				
0	1	2	3	4

AF-HASTIGHET

Juster autofokusrespons hastigheten.

Alternativer										
-5	-4	-3	-2	-1	0	+1	+2	+3	+4	+5

INNST ANSIKT-/ØYEGJENKJ.

Aktiver eller deaktiver intelligent ansiktsoppdaging når du spiller inn filmer.

Alternativ	Beskrivelse
ANSIKTPÅVISNING PÅ	Se "INNST ANSIKT-/ØYEGJENKJ." (📖 117).
AV	Slå intelligent ansiktsgjenkjenning og øyeprioritet av.

 Når intelligent ansiktsgjenkjenning er aktivert, fokuserer kameraet ved bruk av kontinuerlig AF selv når enkel AF (**S**) er valgt med fokusmodusvelgeren. Intelligent ansiktsoppdaging er ikke tilgjengelig i manuell fokusmodus.

MF-HJELP

Velg hvordan fokus skal vises i manuell fokusmodus.

Alternativ	Beskrivelse
STANDARD	Fokus vises normalt (høykontrastfokus er ikke tilgjengelig).
FOKUSTOPPMERKING	Kameraet forhøyer høykontrastkonturer. Velg en farge og et toppnivå.

FOKUSSJEKK

Hvis **PÅ** er valgt, vil kameraet automatisk zoome inn på det valgte fokusområdet når fokusringen roteres i manuell fokusmodus.









Alternativer**PÅ****AV****HDMI-UTGANG INFODISPLAY**

Hvis **ON** er valgt, vil HDMI-enheter som er koblet til kameraet speile informasjonen på kameraskjermen.

Alternativer**ON****OFF**

4K FILUTGANG





Velg plassering til 4K-filmer når kameraet er koblet til en HDMI-opptaker eller en annen enhet som støtter 4K.

Alternativ	Beskrivelse
 4K  4K	4K-filmer blir lagret på kameraminnekortet og sendt til HDMI-enheten i 4K.
 4K  FHD	4K-filmer blir lagret på et kameraminnekort i 4K og sendt til HDMI-enheten i Full HD.
 FHD  4K	4K-filmer blir sendt til HDMI-enheten i 4K og tatt opp på kameraets minnekort i Full HD.
 —  4K	4K-filmer sendes til HDMI-enheten i 4K. Kameraet lagrer ikke 4K-filmer på et minnekort.

 Dette alternativet er bare tilgjengelig når **4K 16:9** eller **DCEI 17:9** er valgt for **FILMINNSTILLING > FILM-MODUS** i opptaksmenyen.

FULL HD-FILMUTGANG

Velg plasseringen for Full HD-filmer som er tatt mens kameraet er koblet til en HDMI-enhet.



Alternativ	Beskrivelse
 FHD  FHD	Full HD-filmer sendes til HDMI-enheten og tas opp på kameraets minnekort.
 —  FHD	Full HD-filmer lagres ikke på kameraets minnekort, men sendes til HDMI-enheten.

 • Dette alternativet er bare tilgjengelig når **FHD 16:9** eller **FHD 17:9** er valgt for **FILMINNSTILLING > FILM-MODUS** i opptaksmenyen.

- Filmer lagres på minnekortet i formatet 4:2:0 8-bit.
- Når **OFF** er valgt for **HDMI-UTGANG INFODISPLAY**, vil filmer bli sendt til HDMI-enheten i formatet 4:2:2 10-bit.

4K HDMI STANDBY-KVALITET

Velg om sending til tilkoblede HDMI-enheter skifter fra 4K til Full HD i standby-modus.

Alternativ	Beskrivelse
 4K	Sending til HDMI-enheter fortsetter ved 4K i standby-modus.
 Full HD	Sending til HDMI-enheter skifter til Full HD i standby-modus, og reduserer utlading av batteriet.

HDMI OPPTAKSKONTROLL

Velg om kameraet sender start- og stoppsignaler til HDMI-enheten når utløseren trykkes for å starte og stoppe filmopptak.

Alternativer	
ON	OFF

ZEBRA-INNSTILLING

Høylys som kan være overeksponerte vises med sebrastriper i filmmodusdisplayet.

Alternativ	Beskrivelse
ZEBRA H.	 Høyre skråstriper.
ZEBRA V.	 Venstre skråstriper.
AV	Striper av.

ZEBRA-NIVÅ

Velg lysstyrke-grenseverdien for sebrastripe-displayet.

Alternativer										
100	95	90	85	80	75	70	65	60	55	50

LYDINNSTILLING

Juster fargerelaterte innstillinger for filmopptak.

NIVÅJUST. AV EKST MIKROFON

Juster opptaksnivået for den innebygde mikrofonen.

Alternativ	Beskrivelse
AUTO	Kameraet justerer opptaksnivået automatisk.
MANUELL	Juster opptaksnivået manuelt. Trykk fokusstikken (fokusspaken) til høyre for å velge mellom 25 opptaksnivåer.
AV	Slå den innebygde mikrofonen av.

NIVÅJUST. AV IND. MIKROFON

Juster innspillingsnivået for eksterne mikrofoner.

Alternativ	Beskrivelse
AUTO	Kameraet justerer opptaksnivået automatisk.
MANUELL	Juster opptaksnivået manuelt. Trykk fokusstikken (fokusspaken) til høyre for å velge mellom 25 opptaksnivåer.
AV	Deaktiver opptak med eksterne mikrofoner.

NIVÅBEGRENSER FOR MIKROF.

Reduserer forvrengning forårsaket av lyd som overstiger grensene for mikrofonens lydkretser.

Alternativer	
PÅ	AV

VINDFILTER

Velg om du vil aktivere vindstøyreduksjon under opptak av film.

Alternativer	
PÅ	AV

LAVT KUTTFILTER

Velg om du vil aktivere lavfilteret for å redusere lavfrekvent støy under filmopptak.

Alternativer	
PÅ	AV

HODETELEFONVOLUM

Juster hodetelefonvolumet.

Alternativ	Beskrivelse
10—1	Velg lydstyrke mellom 1 og 10.
0	Slå av lyd til hodetelefonene.

MIK/FJERNUTLØSN.

Angi om enheten som er koblet til mikrofon-/fjernutløserkontakten er en mikrofon eller en fjernutløser.

Alternativer	
 MIK	 FJERN

INNSTILLING AV TIDSKODE

Juster innstillinger for visning av tidskode (time, minutt, sekund og bildenummer) for filmopptak.

TIDSKODESKJERM

Velg **PÅ** for å vise tidskoder under filmopptak og filmavspilling.

Alternativer	
PÅ	AV

STARTTIDSINNSTILLING

Velg starttidspunkt for tidskode.

Alternativ	Beskrivelse
MANUELL INNGANG	Marker dette alternativet og trykk fokusstikken (fokusspaken) til høyre for å velge starttid manuelt.
NÅVÆRENDE	Sett starttiden til gjeldende tid.
TILBAKESTILL	Sett starttiden til 00:00:00.

OPPTELLINGSINNSTILLING

Velg om tiden måles kontinuerlig eller bare under filmopptak.

Alternativ	Beskrivelse
OPPTAKSKJØRING	Tiden måles bare under filmopptak.
LEDIG KJØRING	Tiden måles kontinuerlig.

SLIPP RAMME

Ved bildefrekvens på **59.94P** og **29.97P** vil et avvik gradvis bygges opp mellom tidskoden (målt i sekunder) og den faktiske opptakstiden (målt i brøkdeler av et sekund). Velg om kameraet fjerner bilder etter behov for å tilpasse opptakstiden til tidskoden.

Alternativ	Beskrivelse
PÅ	Kameraet fjerner bilder for å opprettholde et nøyaktig samsvar mellom tidskoden og den faktiske opptakstiden.
AV	Bilder blir ikke fjernet.



- Tidskodevisningen varierer med det valgte alternativet.

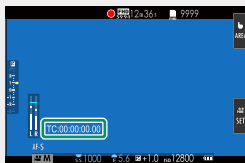

TC:00:00:00.00

PÅ

TC:00:00:00.00

AV

- Bildereduksjon deaktiveres hvis du velger bildefrekvens på **23.98P**.

UTGANG FOR HDMI TIDSKODE

Velg om tidskoder skal sendes til HDMI-enheter.

Alternativer	
PÅ	AV

TALLY-LYS

Velg lampen (indikator eller AF-assistanse) som lyser under filmopptak og om lampen blinker eller forblir stabil.

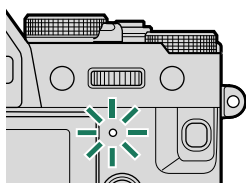

Indikatorlampe

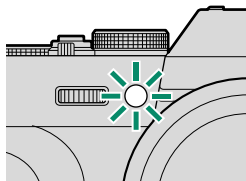

AF-følgelys

Alternativ	Beskrivelse
FRONT AV BAKRE 📷	Indikatorlampen lyser under filmopptak.
FRONT AV BAKRE 📷	Indikatorlampen blinker under filmopptak.
FRONT 📷 BAKRE 📷	Indikatoren og AF-hjelpelysene lyser under filmopptak.
FRONT 📷 BAKRE AV	AF-hjelpelampen lyser under filmopptak.
FRONT 📷 BAKRE 📷	Indikatoren og AF-hjelpelysene blinker under filmopptak.
FRONT 📷 BAKRE AV	AF-hjelpelampen blinker under filmopptak.
FRONT AV BAKRE AV	Indikatoren og AF-hjelpelysene forblir av under filmopptak.

STILLEKONTROLL FOR FILM

Velg **PÅ** for å deaktivere kamerahjulene og justere filminnstillinger ved hjelp av berøringsskjermkontrollene, slik at lyder fra kamera-kontrollene ikke blir tatt opp med filmen (📖 23).

Alternativer	
PÅ	AV

Avspilling og avspillingsmenyen

7

Avspillingskjermen

Denne delen lister opp indikatorene som kan vises under avspilling.

! Displayene vises med alle indikatorene tent for illustrasjonsformål.

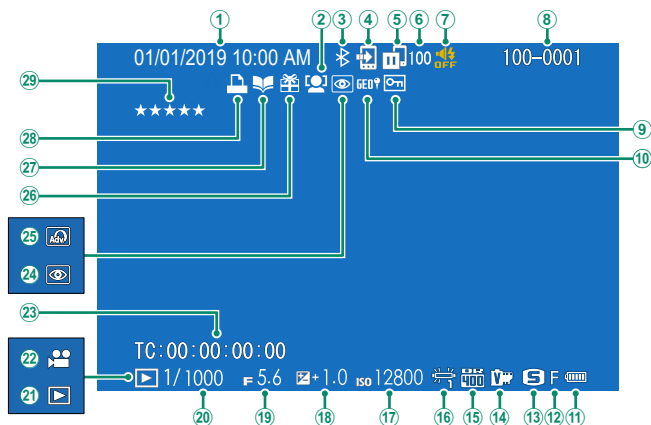

1 Dato og klokkeslett.....	38, 40, 187	16 Hvitbalanse.....	102
2 Indikator for ansiktsgjenkjenning	117	17 Følsomhet.....	136
3 Bluetooth PÅ/AV	216	18 Eksponeringskompensasjon.....	77
4 Bildeoverføring.....	178	19 Blenderåpning	55, 59, 60
5 Bildeoverføringsstatus.....	216, 252	20 Lukkerhastighet.....	55, 56, 60
6 Antall bilder valgt for opplasting	178	21 Indikator for avspillingsfunksjon	45
7 Lyd- og blitsindikator	189	22 Filmikon	51
8 Bildenummer.....	213	23 Tidskode.....	158
9 Beskyttet bilde.....	174	24 Indikator for fjerning av røde øyne.....	141, 176
10 Stedsdata.....	219, 253	25 Avansert filter	87
11 Batterinivå.....	37	26 Gavebilde.....	45
12 Bildekvalitet	99	27 Fotobokhjelp-indikator	180
13 Bildestørrelse.....	98	28 DPOF-utskriftindikator	182
14 Filmsimulering	100	29 Rangering.....	163
15 Dynamisk omfang.....	104		

DISP/BACK-knappen

DISP/BACK-knappen styrer visningen av indikatorer under avspilling.

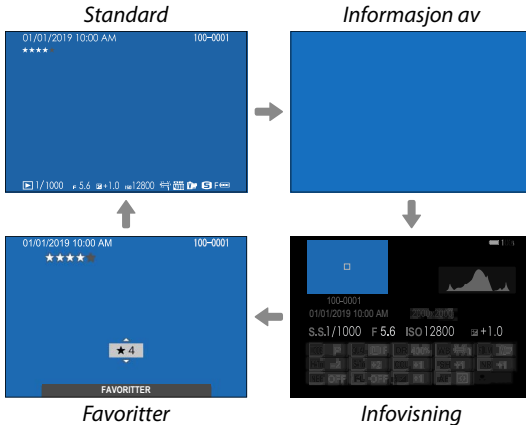
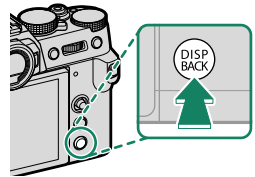

Favoritter: Rangere bilder

For å rangere nåværende bilde, trykk på **DISP/BACK** og trykk fokusstikken (fokus-spaken) opp og ned for å velge fra null til fem stjerner.

Se fotoinformasjon

Fotoinformasjonen viser endringer hver gang fokusstikken (fokusspaken) trykkes opp.

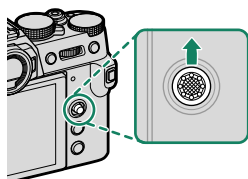

Grunnleggende data

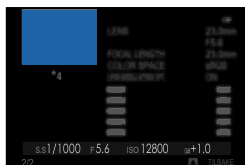

Infovisning 2

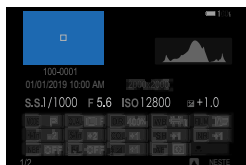

Infovisning 1

Zoom inn på fokuspunktet

Trykk midt på bakke kommandohjul for å zoome inn på fokuspunktet. Trykk igjen for å gå tilbake til avspilling på full skjerm.

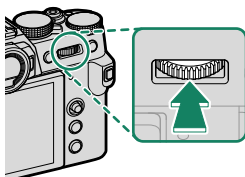

Se på bilder

Les denne delen for å få informasjon om avspillingszoom og avspilling på flere skjermer.

Bruk det bakre kommandohjulet for å gå fra avspilling på full skjerm til avspillingszoom eller avspilling på flere skjermer.

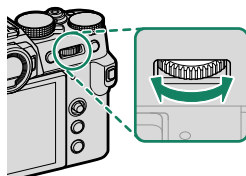

Avspilling på full skjerm



Visning av flere bilder samtidig



Nibilders visning



Hundrebilders visning

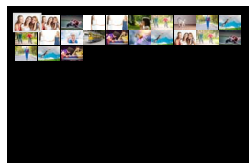

Avspillingszoom



Middels zoom



Maksimal zoom



Avspillingszoom

Drei det bakre kommandohjulet til høyre for å zoome inn på det gjeldende bildet og til venstre for å zoome ut. For å gå ut av zoom, trykk på **DISP/BACK**, **MENU/OK** eller midten av bakre kommandohjul.



- Den maksimale zoomgraden avhenger av hvilket alternativ som er valgt for **BILDEKVALITETSINNSTILLING > BILDESTØRRELSE**.
- Avspillingszoom er ikke tilgjengelig med beskjærte kopier, eller kopier med endret størrelse, som er lagret med en størrelse på **640**.

Rulle

Når bildet zoomes inn på, kan fokusstikken (fokusspaken) brukes til å se deler av bildet som ikke vises på displayet for øyeblikket.



Navigeringsvindu

Visning av flere bilder samtidig

For å endre antallet bilder som vises samtidig, dreier du det bakre kommandohjulet til venstre når et bilde vises på full skjerm.



- Bruk fokusstikken (fokusspaken) til å markere bilder og trykk på **MENU/OK** for å se det markerte bildet i fullskjerm.
- I ni- og hundrebilders visning, trykk fokusstikken opp eller ned for å se flere bilder.



Avspillingsmenyen

Juster avspillingsinnstillingene.

Avspillingsmenyen vises når du trykker på **MENU/OK** i avspillingsmodus.



RAW-KONVERTERING

Selv om du ikke har en datamaskin, kan du bruke kameraet til å endre RAW bilder og lagre dem i JPEG-format.

Lagrer RAW bilder i JPEG-format

- 1 Vis et RAW bilde.
- 2 Fremhev **RAW-KONVERTERING** i avspillingsmenyen.
- 3 Trykk på **MENU/OK**.
En liste med innstillinger vises.



- 4 Trykk fokusstikken (fokusspaken) opp eller ned for å markere en innstilling.
- 5 Trykk fokusstikken mot høyre for å vise alternativer.

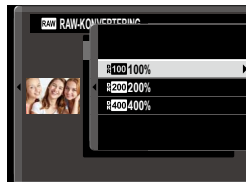

- 6 Trykk fokusstikken opp eller ned for å markere det ønskede alternativet.
- 7 Trykk på **MENU/OK** for å velge det uthevede alternativet. Innstillingslisten som vises i Trinn 3 vises. Gjenta Trinn 4 til 7 for å justere flere innstillinger.
- 8 Trykk på **Q**-knappen.
En forhåndsvisning av JPEG-kopien vil bli vist.
- 9 Trykk på **MENU/OK**.
JPEG-kopien blir lagret.



Alternativer for RAW-konvertering kan også vises ved å trykke på **Q**-knappen når RAW bilder vises under avspilling.

Innstillingene du kan justere når du konverterer bilder fra RAW til JPEG er:

Innstilling	Beskrivelse
TILBAKESTILLER OPPTAKSINNST	Oppretter en JPEG-kopi med innstillingene som var i kraft da bildet ble tatt.
BILDESTØRRELSE	Velg en bildestørrelse.
BILDEKVALITET	Justere bildekvaliteten.
ØKE/MINSKE FØLSOMHETEN	Juster eksponering.
DYNAMISK OMFANG	Fremhever detaljer i høylys for naturlig kontrast.
D-SPEKTER PRIORITERT	Reduser tap av detaljer i høylys og skygger for naturlige resultater når du fotograferer motiver med høy kontrast.
FILMSIMULERING	Simuler effektene hos forskjellige filmtyper.
S/HV. JUST.  (Varm/Kald)	Legg til et varmt eller kjølig skjær på monokrome bilder.
TEKSTUREFFEKT	Legg til en filmtekstureffekt.
FARGEKROMEFFEKT	Utdype fargene i skygger.
HVITBALANSE	Juster hvitbalansen.
HVITBALANSE JUSTERING	Finjuster hvitbalansen.
HØYLYS NIVÅ	Juster høylysnivåer.
SKYGGJE NIVÅ	Juster skygger.
FARGE	Juster fargetetthet.
SKARPHET	Gjør konturer skarpere eller mykere.
STØYREDUSERING	Behandle kopien for å redusere marmorering.
LINSEMOD.OPTIM.	Forbedre definisjonen ved å justere diffraksjon og objektivets svake tap av fokus ved bildekantene.
FARGEROM	Velg fargerommet som skal brukes for fargereproduksjon.

SLETT

Slett enkeltbilder, flere valgte bilder eller alle bilder.

 Slettede bilder kan ikke gjenopprettes. Beskytt viktige bilder eller kopier dem til en datamaskin eller en annen lagringsenhet før du fortsetter.

Alternativ	Beskrivelse
BILDE	Slette ett bilde om gangen.
VALGTE BILDER	Slett flere valgte bilder.
ALLE BILDER	Slette alle bilder som ikke er beskyttet.

BILDE

- 1 Velg **BILDE** for **SLETT** i avspillingsmenyen.
- 2 Trykk fokusstikken (fokusspaken) mot venstre eller høyre for å bla gjennom bilder, og trykk på **MENU/OK** for å slette.

 • En bekreftelsesdialog vises ikke før bilder slettes; vær sikker på at riktig bilde er valgt før du trykker på **MENU/OK**.
• Ytterligere bilder kan slettes ved å trykke på **MENU/OK**. Trykk fokusstikken mot venstre eller høyre for å bla gjennom bilder og trykk på **MENU/OK** for å slette.

VALGTE BILDER

- 1 Velg **VALGTE BILDER** for **SLETT** i avspillingsmenyen.
- 2 Marker bilder og trykk på **MENU/OK** for å velge.
 - Valgte bilder er angitt med haker (☑).
 - For å oppheve valget av et uthevet bilde, trykk på **MENU/OK** igjen.
- 3 Når handlingen er fullført, trykk på **DISP/BACK** for å vise en bekreftelsesdialogboks.
- 4 Marker **OK** og trykk på **MENU/OK** for å slette valgte bilder.



Bilder i fotobøker eller skriverordre vises med **I**.

ALLE BILDER

- 1 Velg **ALLE BILDER** for **SLETT** i avspillingsmenyen.
- 2 En bekreftelsesdialogboks vises, marker **OK** og trykk på **MENU/OK** for å slette alle ubeskyttede bilder.



- Trykker du på **DISP/BACK**, avbrytes slettingen. Merk at bilder som ble slettet før du trykket på knappen ikke kan gjenopprettes.
- Hvis det vises en beskjed som sier at de valgte bildene er en del av en DPOF fotobestilling, trykk på **MENU/OK** for å slette bildene.

BESKJÆR BILDE

Lag en beskåret kopi av gjeldende bilde.

- 1 Vis det ønskede bildet.
- 2 Velg **BESKJÆR BILDE** i avspillingsmenyen.
- 3 Bruk det bakre kommandohjulet for å zoome inn og ut, og trykk fokusstikken (fokusspaken) opp, ned, til venstre eller til høyre for å rulle bildet til ønsket del av bildet vises.
- 4 Trykk på **MENU/OK** for å vise en bekreftelsesdialogboks.
- 5 Trykk på **MENU/OK** igjen for å lagre den beskårne kopien i en separat fil.



- Jo høyere zoomforholdet er, desto lavere er antallet piksler i den beskårne kopien.
- Dersom størrelsen på den endelige kopien er **640**, vil **JA** bli vist i gult.
- Alle kopier har et størrelsesforhold på 3:2.

ENDRE STØRRELSE

Opprett en liten kopi av gjeldende bilde.

- 1 Vis det ønskede bildet.
- 2 Velg **ENDRE STØRRELSE** i avspillingsmenyen.
- 3 Marker en størrelse og trykk på **MENU/OK** for å vise en bekreftelsesdialogboks.
- 4 Trykk på **MENU/OK** igjen for å lagre kopien med endret størrelse som en separat fil.



Størrelsene som er tilgjengelig varierer med størrelsen på det originale bildet.

BESKYTT

Beskytt bilder fra utilsiktet sletting. Marker ett av de følgende alternativene, og trykk på **MENU/OK**.

Alternativ	Beskrivelse
BILDE	Beskytt valgte bilder. Trykk fokusstikken (fokusspaken) til venstre eller høyre for å vise bilder, og trykk på MENU/OK for å velge eller oppheve valget. Trykk på DISP/BACK når handlingen er ferdig.
VELG ALLE	Beskytt alle bilder.
TILBAKESTILL ALT	Fjern beskyttelsen fra alle bildene.



Beskyttede bilder vil bli slettet når minnekortet eller internminnet formateres.



Beskyttede bilder som er valgt for opplasting til parede smarttelefoner eller nettbrett mister opplastingsmarkeringen.

ROTERT BILDE

Rotere bilder.

- 1 Vis det ønskede bildet.
- 2 Velg **ROTERT BILDE** i avspillingsmenyen.
- 3 Trykk fokusstikken (fokusspaken) ned for å rotere bildet 90° med klokken og opp for å rotere bildet 90° mot klokken.
- 4 Trykk på **MENU/OK**. Bildet blir automatisk vist i valgt retning når det spilles av på kameraet.



- Beskyttede bilder kan ikke roteres. Fjern beskyttelsen før du roterer bildene.
- Det kan hende at kameraet ikke kan rotere bilder som er opprettet med andre enheter. Bilder som roteres på kameraet, vil ikke bli rotert når de vises på en datamaskin eller på andre kameraer.
- Bilder som er tatt med **SKJERMOPPSETT** > **AUTOROTER** vises automatisk i riktig retning under avspilling.

FJERN RØDE ØYNE

Fjern røde øyne fra portretter. Kameraet vil analysere bildet; hvis røde øyne oppdages, vil bildet bli behandlet for å opprette en kopi med reduserte røde øyne.

- 1 Vis det ønskede bildet.
- 2 Velg **FJERN RØDE ØYNE** i avspillingsmenyen.
- 3 Trykk på **MENU/OK**.



- Resultatene avhenger av motivet og hvorvidt kameraet klarer å gjenkjenne ansikter.
- Hvor mye tid som brukes for å behandle bildet varierer med antall ansikter som oppdages.
- Røde øyne kan ikke fjernes fra bilder som allerede har blitt behandlet med fjerning av røde øyne, som er angitt med et -ikon under avspilling.
- Fjerning av røde øyne kan ikke utføres på RAW-bilder.

INNSTILLING TALENOTAT

Legg til et stemmenotat til aktuelt bilde.

- 1 Velg **PÅ** for **INNSTILLING TALENOTAT** i avspillingsmenyen.
- 2 For å vise et bilde som du vil legge et stemmenotat til.
- 3 Trykk på og hold nede midten på det fremre kommandohjulet for å ta opp et notat. Innspilling av talebeskjeden avsluttes etter 30 s eller når du slipper hjulet.



- Det nye notatet vil bli spilt inn over eventuelle eksisterende notater.
- Talenotater kan ikke legges til beskyttede bilder.
- Slettes bildet, slettes også notatet.

Spille av stemmenotater

Bilder med stemmenotat indikeres med ikonene under avspilling.

- For å spille av et notat, velg bildet og trykk på midten av det fremre kommandohjulet.
- En fremdriftslinje vises når notatet spilles av.
- Lydstyrken kan justeres ved å trykke på **MENU/OK** for å pause avspillingen og deretter trykke fokusstikken (fokusspaken) opp eller ned for å justere volumet. Trykk på **MENU/OK** igjen for å fortsette avspillingen. Volum kan også justeres med **LYDOPPSETT > AVSPILL.-LYDSTR.**

BILDEOVERFØRING

Velg bilder for opplasting til en paret smarttelefon eller nettbrett.

- 1 Velg **BILDEOVERFØRING > VELG BILDERUTER** i avspillingsmenyen.
- 2 Marker bilder og trykk på **MENU/OK** for å velge eller oppheve valget. Gjenta til alle ønskede bilder har blitt valgt.
- 3 Trykk på **DISP/BACK** for å gå tilbake til avspilling.



Hvis **PÅ** er valgt for både **TILKOBLINGSINNSTILLING > Bluetooth-INNSTILLINGER > Bluetooth PÅ/AV** og **AUTO-BILDEOVERFØRING**, vil opplasting begynne kort tid etter at du avslutter avspillingen eller slår av kameraet.



- Bildeoverføringer kan inneholde maksimalt 999 bilder.
- Følgende kan ikke velges for opplasting:
 - Beskyttede bilder
 - Filmer
 - RAW-bilder
 - "Gave"-bilder (bilder tatt med andre kameraer)
- Dersom **PARING/OVF. REKKEF.** er valgt for **TILKOBLINGSINNSTILLING > GENERELLE INNST. > INNSTILLING AV KNAPP**, kan bildene også merkes for opplasting med **Fn1**-knappen.
- For å fjerne opplastingsmarkeringen fra alle bildene i den nåværende bestillingen, velg **BILDEOVERFØRING > NULLSTILL BESTILLING**.
- Hvis **PÅ** er valgt for **TILKOBLINGSINNSTILLING > Bluetooth-INNSTILLINGER > AUTO-BILDEOVERFØRING**, vil bilder automatisk bli merket for opplasting når de blir tatt.

TRÅDLØS KOMMUNIK.

Koble til smarttelefoner som kjører den nyeste versjonen av FUJIFILM Camera Remote-appen. Smarttelefonen kan da brukes til å:

- Fjernstyre kameraet og ta bilder på avstand
- Motta bilder lastet opp fra kameraet
- Bla gjennom bildene på kameraet og laste ned valgte bilder
- Last opp posisjonsdata til kameraet



For nedlastinger og annen informasjon, se:

http://app.fujifilm-dsc.com/en/camera_remote/

BILDEFRAMVISNING

Se bilder i en automatisk lysbildevisning. Trykk på **MENU/OK** for å starte og trykk fokusstikken (fokusspaken) til høyre eller venstre for å gå framover eller tilbake. Trykk når som helst på **DISP/BACK** under visningen for å vise hjelp på skjermen. Visningen kan avsluttes når som helst ved å trykke på **MENU/OK**.



Kameraet slås ikke av automatisk mens en fremvisning pågår.

FOTOBOKHJELP

Opprett fotobøker med dine favorittbilder.

Opprette en fotobok

- 1 Velg **NY BOK** for  **AVSPILLINGSMENY > FOTOBOKHJELP**.
- 2 Bla gjennom bildene og trykk fokusstikken (fokusspaken) opp for å velge eller oppheve valget. Trykk på **MENU/OK** for å avslutte når boken er ferdig.



- Verken fotografier på **640** eller mindre eller filmer kan velges til fotobøker.
- Det første valgte bildet blir forsidebildet. Trykk fokusstikken ned for å velge det samme bildet som forside i stedet.

- 3 Marker **FULLFØR FOTOBOK** og trykk på **MENU/OK** (for å velge alle bildene til boken, velger du **VELG ALLE**). Den nye boken vil legges til listen i fotobokhjelp-menyen.



- Bøker kan inneholde opptil 300 bilder.
- Bøker som ikke inneholder noen bilder blir automatisk slettet.

Fotobøker

Fotobøker kan kopieres til en datamaskin ved hjelp av MyFinePix Studio-programvaren.

Se på fotobøker

Marker et album i fotoalbumhjelp-menyen, og trykk på **MENU/OK** for å vise albumet, og trykk deretter fokusstikken (fokusspaken) til venstre eller høyre for å bla gjennom bildene.

Redigere og slette fotobøker

Vis fotoboken, og trykk på **MENU/OK**. Følgende alternativer vil vises, velg ønsket alternativ og følg instruksjonene på skjermen.

- **REDIGER**: Rediger boken som beskrevet i "Opprette en fotobook".
- **SLETT**: Slett boken.

PC AUTOLAGRE

Last opp bilder fra kameraet til en datamaskin som kjører den nyeste versjonen av FUJIFILM PC AutoSave (merk at du først må installere programvaren og konfigurere datamaskinen som lagringsplassering for bilder som er kopiert fra kameraet).





For nedlastinger og annen informasjon, se:

http://app.fujifilm-dsc.com/en/pc_autosave/

FOTOBESTIL. (DPOF)

Lag en digital "fotobestilling" for DPOF-kompatible skrivere.

- 1 Velg  **AVSPILLINGSMENY > FOTOBESTIL. (DPOF)**.
- 2 Velg **MED DATO**  for å skrive ut innspillingsdatoen på bilder, **UTEN DATO** for å skrive ut bilder uten dato eller **TILBAKESTILL ALT** for å fjerne alle bilder fra utskriftsordren før du fortsetter.
- 3 Vis et bilde du ønsker å ta med i eller fjerne fra utskriftsordren.
- 4 Trykk fokusstikken (fokusspaken) opp eller ned for å velge antall kopier (inntil 99).

 For å fjerne et bilde fra ordren, trykk fokusstikken ned til antall kopier er 0.

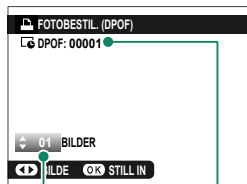



Totalt antall utskrifter

Antall kopier

 Gjenta trinn 3–4 for å fullføre fotobestillingen.

- 5 Totalt antall utskrifter vises på skjermen. Trykk på **MENU/OK** for å avslutte.

-  • Bildene i nåværende utskriftsordre er markert med ikonet  under avspilling.
- Utskriftsordrer kan inneholde maksimalt 999 bilder fra et enkelt minnekort.
 - Hvis et minnekort med en utskriftskø opprettet av et annet kamera blir satt inn, må du slette bestillingen før du oppretter en som beskrevet ovenfor.

UTSK. M. instax-SKRIVER

For å skrive ut bildene til Fujifilm instax SHARE-skrivere, velger du først **TILKOBLINGSINNSTILLING > TIL.-INN. instax-SKRIV.** og angi instax SHARE-skriverens navn (SSID) og passord. Følg deretter trinnene nedenfor.

- 1 Slå på skriveren.
- 2 Velg **AVSPILLINGSMENY > UTSK. M. instax-SKRIVER.** Kameraet vil koble seg til skriveren.



- 3 Bruk fokusstikken (fokusspaken) til å vise bildet du vil skrive ut, og trykk deretter på **MENU/OK**. Bildet sendes til skriveren og utskriften starter.





- Bilder som er tatt med andre kameraer, kan ikke skrives ut.
- Området som skrives ut, er mindre enn det synlige området på LCD-skjermen.
- Skjermbildene kan variere, avhengig av skriveren som er tilkoblet.

BILDEFORHOLD

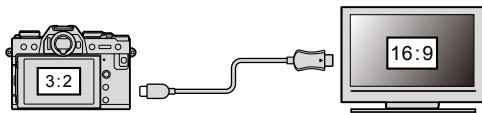
Velg hvordan HD-enheter viser bilder med et sideforhold på 3:2 (dette alternativet er kun tilgjengelig når en HDMI-kabel er koblet til).



		Alternativ	
		16:9	3:2
Display			

 Velg 16:9 for å vise bildet slik at det fyller skjermen med sin topp og bunn beskåret, 3:2 for å vise hele bildet med svarte bånd på hver side.

Oppsettsmenyene

8

BRUKERINNSTILLING



Juster grunnleggende kamerainnstillinger.

Trykk på **MENU/OK** for å åpne grunnleggende kamerainnstillinger, velg fanen  (**OPPSETT**) og velg **BRUKERINNSTILLING**.



FORMATERE



For å formatere et minnekort:

- 1 Velg  **BRUKERINNSTILLING** > **FORMATERE** i fanen  (**OPPSETT**).
- 2 En bekreftelsesdialogboks vises. For å formatere minnekortet markerer du **OK** og trykker på **MENU/OK**.

 For å avslutte uten å formatere minnekortet velger du **AVBRYT** eller trykker på **DISP/BACK**.





-  • Alle data—inkludert beskyttede bilder—blir slettet fra minnekortet. Pass på at viktige filer er kopiert til en datamaskin eller til annet lagringsutstyr.
- Batteridekslet må ikke åpnes under formateringen.

 Du kan også vise formateringsmenyen ved å trykke midt på det bakre kommandohjulet mens du trykker på og holder inne -knappen.

DATO/TID



For å stille kameraklokken:

- 1 Velg  **BRUKERINNSTILLING** > **DATO/TID** i fanen  (**OPPSETT**).
- 2 Trykk fokusstikken (fokusspaken) mot venstre eller høyre for å markere år, måned, dag, time eller minutt og trykk opp eller ned for å endre. Uthev datoformat og trykk fokusstikken opp eller ned for å endre visningsrekkefølgen for år, måned og dag.
- 3 Trykk på **MENU/OK** for å stille klokken.

TIDSFORSKJELL

Still kameraklokka straks fra din tidssone hjemme til den lokale tiden ved din destinasjon når du reiser. For å angi forskjellen mellom lokal tid og din lokale tidssone:

- 1 Marker  **LOKAL** og trykk på **MENU/OK**.
- 2 Bruk fokusstikken (fokusspaken) til å velge tidsforskjellen mellom lokal tid og tidssonen på ditt hjemsted. Trykk på **MENU/OK** når du er ferdig med innstillingene.

For å stille kameraklokken til lokal tid, marker  **LOKAL** og trykk på **MENU/OK**. For å stille klokken etter tidssonen ved ditt hjemsted, velg  **HJEMME**.

Alternativer	
 LOKAL	 HJEMME
 Dersom  LOKAL er valgt, vil  bli vist i gult i omtrent tre sekunder når kameraet slås på.	

Velg et språk.

MIN MENYINNSTILLING

Rediger elementene som er oppgitt i fanen **MY (MIN MENY)**, en brukertilpasset meny med alternativer du bruker ofte.

- 1 Marker **BRUKERINNSTILLING** > **MIN MENYINNSTILLING** i **(OPPSETT)**-fanen og trykk **MENU/OK**.



For å omordne elementer, velg **SORTER FUNKSJONER**. For å slette elementer, velg **FJERN FUNKSJONER**.

- 2 Trykk fokusstikken (fokusspaken) opp eller ned for å markere **LEGG TIL FUNKSJONER** og trykk på **MENU/OK**. Alternativer som du kan legge til "min meny" er markert med blått.



Alternativer som for øyeblikket er i "min meny" er angitt med et hakemerke.

- 3 Velg en posisjon for elementet og trykk på **MENU/OK**. Elementet blir lagt til i "min meny".



- 4 Trykk på **MENU/OK** for å gå tilbake til redigerings skjermen.
- 5 Gjenta trinn 3 og 4 inntil du har lagt til alle de ønskede elementene.

"Min meny" kan inneholde opptil 16 elementer.

SENSORRENGJØRING

Fjerner støv fra kameraets bildebrikke.

Alternativ	Beskrivelse
OK	Rengjør sensoren øyeblikkelig.
NÅR PÅSLÅTT	Sensorrengjøring blir utført når kameraet blir slått på.
NÅR AVSLÅTT:	Sensorrengjøring utføres når kameraet skruer seg av (sensorrengjøring blir imidlertid ikke utført dersom kameraet skruer seg av i avspillingsmodus).

 Støv som ikke kan fjernes med sensorrengjøringen kan fjernes med en blåsebelg (☎ 277).

LYD OG BLITS

Velg **AV** for å deaktivere høyttaler, blits, følgelys og selvutløserlampe i situasjoner der kameralyder og -lys kan være uønsket.

Alternativer	
PÅ	AV

TILBAKESTILL

Tilbakestill opptaks- eller oppsettsmenyens alternativer til standardverdiene.

- 1 Marker ønsket alternativ og trykk på **MENU/OK**.

Alternativ	Beskrivelse
OPPTAKSMENYILBAKEST.	Tilbakestill alle opptaksmenyens innstillinger fra egendefinert hvitbalanse og egendefinerte innstillingsbanker, som er opprettet ved hjelp av ENDRE/LAGRE TILPAS. INNST. til deres standardverdier.
OPPSETTSTILB.ST.	Tilbakestill alle oppsettsmenyens innstillinger bortsett fra DATO/TID, TIDSFORSKJELL og TILKOBLINGSINNSTILLING til deres standardverdier.

- 2 En bekreftelsesdialogboks vises, marker **OK**, og trykk på **MENU/OK**.

LYDINNSTILLING

Endre kameralyder.

Trykk på **MENU/OK** for å åpne lydinnstillinger, velg fanen  (**OPPSETT**) og velg **LYDOPPSETT**.



AF PIP-VOLUM

Velg lydstyrken på pipetonen som spilles av når kameraet fokuserer. Du kan slå av pipetonen ved å velge  **AV**.

Alternativer

 (høy)

 (middels)

 (lav)

 **AV** (lydløs)

SELVUTLØSER-PIP-VOLUM

Velg lydstyrken til pipetonen når selvutløseren er aktiv. Du kan slå av pipetonen ved å velge  **AV**.

Alternativer

 (høy)

 (middels)

 (lav)

 **AV** (lydløs)

KAMERALYDSTYRKE

Juster lydstyrken på lydene som lages når kamerakontrollene brukes. Velg  **AV** for å deaktivere kontrolllydene.

Alternativer

 (høy)

 (middels)

 (lav)

 **AV** (lydløs)

LUKKERLYDSTYRKE

Juster lydstyrken på lydene som lages av den elektroniske lukkeren. Velg **AV** for å deaktivere lukkerlyden.

Alternativer			
 (høy)	 (middels)	 (lav)	 AV (lydløs)

LUKKERLYD

Velg lyden som lages av den elektroniske lukkeren.

Alternativer		
 1 LYD 1	 2 LYD 2	 3 LYD 3

AVSPILL.-LYDSTR

Juster volumet for filmavspilling.

Alternativer										
10	9	8	7	6	5	4	3	2	1	0

SKJERMINNSTILLING

Foreta endringer i skjerminnstillinger.

Trykk på **MENU/OK** for å åpne skjerminnstillinger, velg fanen  (**OPPSETT**) og velg **SKJERMOPPSETT**.



EVF-LYSSTYRKE

Juster lysstyrken til displayet i den elektroniske søkeren.

Alternativ	Beskrivelse
AUTO	Automatisk lysstyrkejustering.
MANUELL	Juster lysstyrken manuelt; velg blant alternativer mellom +5 og -7.

EVF-FARGE

Juster nyansen til displayet i den elektroniske søkeren.

Alternativer											
+5	+4	+3	+2	+1	0	-1	-2	-3	-4	-5	

EVF FARGEJUSTERING

Juster fargen i displayet i den elektroniske søkeren.

- 1 Justere farger med fokusstikken (fokusspaken).



- 2 Trykk på **MENU/OK**.

LCD-LYSSTYRKE

Juster skjermens lysstyrke.

Alternativer										
+5	+4	+3	+2	+1	0	-1	-2	-3	-4	-5

LCD-FARGE

Juster skjermens nyanse.

Alternativer										
+5	+4	+3	+2	+1	0	-1	-2	-3	-4	-5

LCD FARGEJUSTERING

Juster fargen til visningen i LCD-skjermen.

- 1 Justere farger med fokusstikken (fokusspaken).
- 2 Trykk på **MENU/OK**.

BILDEVISNING

Velg hvor lenge bilder skal vises etter opptak.

Alternativ	Beskrivelse
KONTINUERLIG	Bilder vises til MENU/OK -knappen trykkes på eller utløserknappen trykkes halvveis ned. For å zoome inn på det aktive fokuspunktet, trykk på midten av det bakre kommandohjulet; trykk igjen for å avbryte zooming.
1,5 SEK	Bilder vises i angitt tidsperiode eller til du trykker utløseren halvveis ned.
0,5 SEK	
AV	Bilder blir ikke vist etter opptaket.



- Fargene kan avvike litt fra de i det endelige bildet.
- "Støy"-flekker kan være synlig ved høy følsomhet.

AUTOROTER SKJERMER

Velg om indikatorene i søkeren og på LCD-skjermen skal dreies for å passe til kameraets retning.

Alternativer	
PÅ	AV

FOR.-VIS. EKS./HVTBALANSE I M. MOD.

Velg om du vil aktivere eksponering og/eller hvitbalanse-forhåndsvisning i manuell eksponeringsmodus.

Alternativ	Beskrivelse
FOR.-VIS EKS./HB	Aktiver eksponering og hvitbalanse-forhåndsvisning.
FORHÅNDSVIS HB	Forhåndsvis kun hvitbalanse. Velg dette alternativet i situasjoner der eksponering og hvitbalanse sannsynligvis vil endre seg under fotografering, noe som kan være tilfelle når du bruker en blits med glødelampe.
AV	Deaktiver eksponering og hvitbalanse-forhåndsvisning. Velg dette alternativet når du bruker blits eller ved andre anledninger der eksponeringen kan endre seg når bildet tas.



NATURLIG SANNTIDSVISNING

Velg om effektene til filmsimulering, hvitbalanse og andre innstillinger skal vises på skjermen.

Alternativ	Beskrivelse
PÅ	Effektene av kamerainnstillinger er ikke synlige på skjermen, men skygger i lavkontrast, baklys og andre motiver som er vanskelige å se, er mer synlige. Farger og tone vil avvike fra de i det endelige bildet. Displayet vil imidlertid justeres for å vise effektene av avanserte filtre og av monokrome og sepia innstillinger.
AV	Effektene av filmsimulering, hvitbalanse og andre innstillinger kan forhåndsvises på skjermen.

INNRAMMINGSGUIDE

Velg et rutenett for komponering i opptaksmodus.

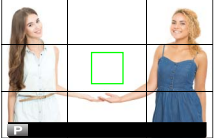
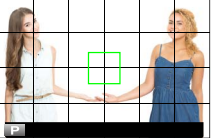
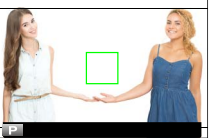
Alternativ		
 RUTENETT 9	 RUTENETT 24	 HD-INNRAMMING
<p>Display</p>  <p>For "rule of thirds"-komposisjon.</p>	 <p>Seks gange fire-rutenett.</p>	 <p>Ramme inn HD-bilder i utskjæringen som vises av linjene øverst og nederst i displayet.</p>

 Innrammingsveiledning vises ikke ved bruk av standardinnstillinger men kan vises med  **SKJERMOPPSETT > TILPASSET BILDE INNST** (198).

AUTOROTER

Velg **PÅ** for automatisk rotasjon av vertikale (portrettorienterte) bilder under avspilling.

Alternativer	
PÅ	AV

FOKUSAVSTAND

Velg enhetene som skal brukes for fokusavstandsindikatoren.

Alternativer	
METER	FOT

BLENDERENHET FOR KINOLINSE

Velg om kameraet viser blenderåpning som et T-nummer (brukes til filmkameraobjektiver) eller et f/-nummer (brukes for still-bildeobjektiver) når et FUJINON MKX-serieobjektiv (ekstraustyr) er satt i kameraet. For informasjon om bruk av kinoobjektiver, se dokumentasjonen som fulgte med objektivet.

Alternativ	Beskrivelse
T-NUMMER	Et mål på blenderåpning som vanligvis brukes av filmfotografer. Objektivoverføring er tatt i betraktning for bedre å beregne eksponering.
F-NUMMER	Et mål på blenderåpning som vanligvis brukes av fotografer. Objektivoverføring antas å være 100%, som betyr at samme blenderåpning kan gi ulik eksponering, avhengig av objektivet.

TILPASSET BILDE INNST

Velg elementene som skal vises i standardindikatordisplayet.

- 1 Bruk **DISP/BACK**-knappen i opptaksmodus for å vise standardindikatorene.
- 2 Trykk på **MENU/OK** og velg **SKJERMOPPSETT > TILPASSET BILDE INNST** i fanen **OPPSETT**.
- 3 Marker elementer og trykk på **MENU/OK** for å velge eller velge bort.

Element	Standard	Element	Standard
INNRAMMINGSGUIDE	<input type="checkbox"/>	KONTINUERLIG-MODUS	<input checked="" type="checkbox"/>
ELEKTRONISK VATER	<input type="checkbox"/>	DOBBEL BS-MODUS	<input checked="" type="checkbox"/>
FOKUSOMRÅDE	<input checked="" type="checkbox"/>	BERØRINGSSKJERMMODUS	<input checked="" type="checkbox"/>
AF AVSTANDSINDIKATOR	<input type="checkbox"/>	HVITBALANSE	<input checked="" type="checkbox"/>
MF AVSTANDSMÅLER	<input checked="" type="checkbox"/>	FILMSIMULERING	<input checked="" type="checkbox"/>
HISTOGRAM	<input type="checkbox"/>	DYNAMISK OMFANG	<input checked="" type="checkbox"/>
LIVE-VISNING UTHEV ALARM	<input type="checkbox"/>	FORSTERKNINGSMODUS	<input checked="" type="checkbox"/>
OPPTAKSMODUS	<input checked="" type="checkbox"/>	ANTALL BILDER IGJEN	<input checked="" type="checkbox"/>
BLENDER/LUKKER/ISO	<input checked="" type="checkbox"/>	BILDESTR./KVALITET	<input checked="" type="checkbox"/>
INFORMASJONSBAGGRUNN	<input checked="" type="checkbox"/>	FILM-MODUS OG OPPTAKSTID	<input checked="" type="checkbox"/>
Eksp. komp. (siffer)	<input type="checkbox"/>	BILDEOVERFØRING	<input checked="" type="checkbox"/>
Eksp. komp. (skala)	<input checked="" type="checkbox"/>	MIK NIVÅJUSTERING	<input checked="" type="checkbox"/>
FOKUSMODUS	<input checked="" type="checkbox"/>	VEILEDNINGSMELDING	<input checked="" type="checkbox"/>
LYSMÅLING	<input checked="" type="checkbox"/>	BATTERINIVÅ	<input checked="" type="checkbox"/>
LUKKERTYPE	<input checked="" type="checkbox"/>	INNRAMMING	<input type="checkbox"/>
BLITS	<input checked="" type="checkbox"/>		

- 4 Trykk på **DISP/BACK** for å lagre endringene.
- 5 Trykk på **DISP/BACK** etter behov for å gå ut av menyene og gå tilbake til opptaksdisplayet.

MODUS FOR STORE IND.(EVF)

Velg **PÅ** for å vise store indikatorer i den elektroniske søkeren. Indikatorerne som vises kan velges ved hjelp av

SKJERMINNSTILLING > DISP.INNST. FOR STORE IND..

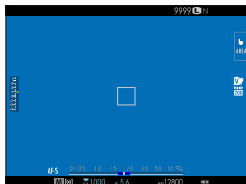

AV

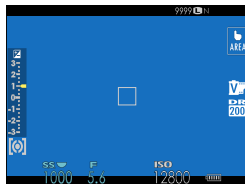

PÅ

! Noen ikoner vises ikke når **PÅ** er valgt for **MODUS FOR STORE IND.(EVF)** (☞ 11).

📄 Dersom **MODUS FOR STORE INDIK.** er tilordnet en funksjonsknapp, kan knappen brukes til å veksle **MODUS FOR STORE INDIK.** til på (**PÅ**) og av (**AV**) (☞ 204, 230).

MODUS FOR STORE IND.(LCD)

Velg **PÅ** for å vise store indikatorer på LCD-skjermen. Indikatorene som vises kan velges ved hjelp av **SKJERMINNSTILLING > DISP. INNST. FOR STORE IND..**



AV

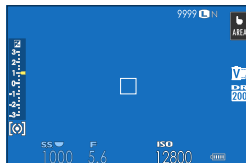

PÅ

! Noen ikoner vises ikke når **PÅ** er valgt for **MODUS FOR STORE IND.(LCD)** (13).

📄 Dersom **MODUS FOR STORE INDIK.** er tilordnet en funksjonsknapp, kan knappen brukes til å veksle **MODUS FOR STORE INDIK.** til på (**PÅ**) og av (**AV**) (204, 230).

DISP.INNST. FOR STORE IND.

Velg indikatorene som skal vises når **PÅ** er valgt for **SKJERMINNSTILLING > MODUS FOR STORE IND.(EVF)** eller **MODUS FOR STORE IND.(LCD)**.

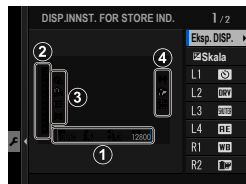

Alternativ	Beskrivelse
① Eksp. DISP.	Velg elementene som er oppført nederst i visningen. Valgte elementer angis med avkrysningsmerker (☑). For å fjerne markeringen, merker du avkrysningsmerkene og trykker på MENU/OK .
② Skala	Velg PÅ for å vise eksponeringsindikatoren.
③ L1, L2, L3, L4	Velg opptil fire store ikoner for visning på venstre side av skjermen.
④ R1, R2, R3, R4	Velg opptil fire store ikoner for visning på høyre side av skjermen.

INFORMASJON KONTRAST JUST.

Juster displaykontrast.

Alternativ	Beskrivelse
HØY KONTRAST	Høy kontrast.
STANDARD	Normal kontrast.
LAV KONTRAST	Lav kontrast.
MØRK OMGJ. BELYSNING	Kontrast justert for svak omgivelsesbelysning.

KNAPP-/SKIVEINNSTILLING

Alternativer for tilgang til kamerakontroller.

Trykk på **MENU/OK** for å åpne alternativer for tilgang til kontroller, velg fanen  (**OPPSETT**) og velg **KNAPP-/HJULINNSTILLING**.



FOKUSSTANG-INNSTILLING

Velg hvilke funksjoner som skal utføres av fokusstikken (fokusspaken).

Alternativ	Beskrivelse
LÅS (AV)	Du kan ikke bruke fokusstikken under opptak.
TRYKK  FOR OPPLÅSING	Trykk på stikken for å vise fokuspunktvisningen og vipp stikken for å velge et fokuspunkt.
PÅ	Vipp stikken for å vise fokuspunktvisningen og velge et fokuspunkt.

RED./LAGRE HURTIGMENY

Velg elementene som skal vises i hurtigmenyen.

- 1 Velg  **KNAPP-/HJULINNSTILLING** > **RED./LAGRE HURTIGMENY** i fanen  (**OPPSETT**).
- 2 Gjeldende hurtigmeny vil vises; bruk fokusstikken (fokusspaken) til å markere elementet du ønsker å endre, og trykk på **MENU/OK**.
- 3 Marker et av de følgende alternativene og trykk på **MENU/OK** for å tildele den til den valgte posisjonen.
 - BILDESTØRREELSE
 - BILDEKVALITET
 - FILMSIMULERING*
 - S/HV. JUST.   (Varm/Kald)*
 - KORNEFFEKT*
 - FARGEKROMEFFEKT*
 - DYNAMISK OMFANG*
 - D-SPEKTER PRIORITERT*
 - HVITBALANSE*
 - HØYLYS NIVÅ*
 - SKYGGJE NIVÅ*
 - FARGE*
 - SKARPHET*
 - STØYREDUSERING*
 - VELG TILPAS. INNST.*
 - AF-MODUS (FILM AF-MODUS)
 - AF-C EGENDEFINERTE INNST.
 - INNST ANSIKT-/ØYEPÅVISNING
 - MF-HJELP
 - PEKESKJERM MODUS
 - SELVUTLØSER
 - LYSMÅLING
 - LUKKERTYPE
 - FLIMMERREDUKSJON
 - ISO*
 - BLITSFUNKSJONINNSTILLING
 - BLITSKOMPENSASJON
 - FILM-MODUS
 - FULL HD-OPPTAK M HØY HAST.
 - NIVÅJUST. FOR IND/EKST MIKROFON
 - LYD OG BLITS
 - EVF/LCD-LYSSTYRKE
 - EVF/LCD-FARGE
 - INGEN

* Lagret i bank for egendefinerte innstillinger.

-  • Velg **INGEN** for ikke å tildele noe alternativ til den valgte posisjonen.
- Når **VELG TILPAS. INNST.** er valgt, vises gjeldende innstillinger i hurtigmenyen av etiketten **BASE**.

 Du kan også åpne hurtigmenyen å opptaksmodus ved å holde ned **Q**-knappen.

FUNK. (Fn) INNST.

Velg hvilke roller funksjonsknappene skal ha.

- 1 Velg  **KNAPP-/HJULINNSTILLING** > **FUNK. (Fn) INNST.** i fanen  (**OPPSETT**).
- 2 Marker ønsket kontroll og trykk på **MENU/OK**.
- 3 Marker et av de følgende alternativene og trykk på **MENU/OK** for å tildele den til den valgte kontrollen.
 - BILDESTØRRELSE
 - BILDEKVALITET
 - RAW
 - FILMSIMULERING
 - KORNEFFEKT
 - FARGEKROMEFFEKT
 - DYNAMISK OMFANG
 - D-SPEKTER PRIORITERT
 - HVITBALANSE
 - VELG TILPAS. INNST.
 - FOKUSOMRÅDE
 - FOKUSSJEKK
 - AF-MODUS
 - AF-C EGENDEFINERTE INNST.
 -  ANSIKT VALG  
 - ANSIKTPÅVISNING PÅ/AV
 - DRIVINNSTILLING
 - SPORT SØKEMODUS
 - PRE-OPPTATT  
 - SELVUTLØSER
 - LYSMÅLING
 - LUKKERTYPE
 - FLIMMERREDUKSJON
 - ISO
 - BILDESTAB MODE
 - TRÅDLØS KOMMUNIK.
 - BLITSFUNKSJONINNSTILLING
 - TTL-LÅS
 - MODELLERINGSGLYS BLITS
 - FULL HD-OPPTAK M HØY HAST.
 - ZEBRA-INNSTILLING
 - NIVÅJUST. FOR IND/EKST MIKROFON
 - STILLEKONTROLL FOR FILM
 - FORHÅNDSVISNING
DYBDESKARPHET
 - FOR.-VIS. EKS./HVITBALANSE I M. MOD.
 - NATURLIG SANNTIDSVISNING
 - HISTOGRAM
 - ELEKTRONISK VATER
 - MODUS FOR STORE INDIK.
 - KUN AE-LÅS
 - KUN AF-LÅS
 - AE/AF LÅS
 - AF-ON
 - KUN AWB LÅSEMODOUS
 - BLENDERINNST.
 - YTELSE
 - AUTO-BILDEOVERFØRING
 - SLETT PARINGSMÅL
 - Bluetooth PÅ/AV
 - AVSPILLING
 - INGEN (styring deaktivert)



- **KUN AE-LÅS, KUN AF-LÅS, AE/AF LÅS, AF-ON** og **KUN AWB LÅSEMODUS** kan ikke tildeles til berøringsfunksjonsknappene (**T-Fn1** til og med **T-Fn4**).
- Du kan også åpne alternativene for tildeling av funksjonsknapp ved å holde nede **DISP/BACK**-knappen.

AF-ON

Hvis **AF-ON** er valgt, kan du trykke på kontrollen i stedet for å trykke utløseren halvveis ned.







MODELLERINGSLYS BLITS

Hvis **MODELLERINGSLYS BLITS** er valgt når en kompatibel skomontert blits er tilkoblet, kan du trykke på kontrollen for å prøvefyrer blitsen, og kontrollere om det er noen skygger eller lignende (modelleringsblits).

TTL-LÅS

Hvis **TTL-LÅS** er valgt, kan du trykke på kontrollen for å låse blitsstyrken i henhold til alternativet som er valgt for **BLITSINNSTILLING** > **TTL-LÅSEMODUS** (📖 142).



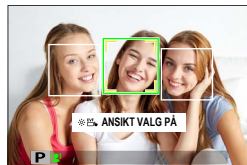

ANSIKT VALG

 ANSIKT VALG  kan aktiveres eller deaktiveres ved å trykke på knappen som  ANSIKT VALG  er tildelt. Aktivering av  ANSIKT VALG  gjør at fokusstikken (fokusspaken) eller (under fotografering med søkeren) berøringskontrollene (☰ 21) kan brukes til å velge ansiktet som skal brukes til fokusering.



Følgende funksjoner kan nås ved hjelp av fokusstikken eller under fotografering med søkeren når  ANSIKT VALG  er valgt:

- Ansiktet som skal brukes til å fokusere kan velges med fokusstikken. Trykk midt på stikken for å midlertidig aktivere fokusområdevalg (☰ 69).
- Berørings skjermen (monitor) kan brukes til å velge det ansiktet som skal brukes til å fokusere når du fotograferer med søkeren.

  ANSIKT VALG  aktiveres automatisk hvis **PÅ** er valgt for **FOKUS-STANG-INNSTILLING** (☰ 202) under  **AVANSERT SR AUTO**-modus.

KOMMANDOHJULINNST.

Velg hvilke funksjoner kommandohjulene skal ha.

Alternativ	Beskrivelse
FRONT KOMMANDOVELGER 1	Tilordne lukkertid (S.S. (PROGRAMSKIFT)) eller blenderåpning (BLENDER) ¹ til FRONT KOMMANDOVELGER 1 .
FRONT KOMMANDOVELGER 2	Tilordne lukkertid (S.S. (PROGRAMSKIFT)), blender (BLENDER) ¹ , eksponeringskompensasjon (EKSPONERINGSKOMPENSASJON) ² , følsomhet (ISO), eller ingen rolle (INGEN) til FRONT
FRONT KOMMANDOVELGER 3	KOMMANDOVELGER 2 eller FRONT KOMMANDOVELGER 3 .
BAKRE KOMMANDOVELGER	Tilordne lukkertid (S.S. (PROGRAMSKIFT)), blender (BLENDER) ¹ , eksponeringskompensasjon (EKSPONERINGSKOMPENSASJON) ² , følsomhet (ISO), eller ingen rolle (INGEN) til det bakre kommandohjulet.

1 Blender satt til **A** (auto) og objektiv utstyrt med blenderring eller **KOMMANDO** valgt for  **KNAPP-/HJULINNSTILLING** > **BLENDERRINGINNSTILLING (A)**.

2 Eksponeringskompensasjonshjul rotert til **C**.



- **KOMMANDOHJULINNST.** kan også brukes ved å trykke og holde midt på det fremre kommandohjulet.
- Du kan også trykke midt på den fremre kommandovelgeren for å bla gjennom innstillingene i rekkefølgen **FRONT KOMMANDOVELGER 1**, **FRONT KOMMANDOVELGER 2**, og **FRONT KOMMANDOVELGER 3**.

LUKKER AF

Velg om kameraet skal fokusere når utløseren trykkes halvveis ned.

Alternativ	Beskrivelse
AF-S	<ul style="list-style-type: none">• ON: Fokus låses når utløseren trykkes halvveis ned.• OFF: Ingen fokushandling utføres når utløseren trykkes halvveis ned.
AF-C	<ul style="list-style-type: none">• ON: Kameraet fokuserer mens utløseren trykkes halvveis ned.• OFF: Ingen fokushandling utføres når utløseren trykkes halvveis ned.

LUKKER AE

Hvis **ON** er valgt, låses fokus og eksponering når utløseren trykkes halvveis ned.

Alternativ	Beskrivelse
AF-S/MF	<ul style="list-style-type: none">• ON: Eksponeringen låses når utløseren trykkes halvveis ned.• OFF: Eksponeringen låses ikke når utløseren trykkes halvveis ned.
AF-C	<ul style="list-style-type: none">• ON: Eksponeringen låses mens utløseren trykkes halvveis ned.• OFF: Eksponeringen låses ikke når utløseren trykkes halvveis ned.



Velg **OFF** for å la kameraet justere eksponeringen for hvert enkelt bilde det tar i seriefotograferingsmodus.

TA BILDE UTEN OBJEKTIV

Velg **PÅ** for å aktivere utløseren når du ikke har satt på et objektiv.

Alternativer	
PÅ	AV

OPPTAK UTEN KORT

Velg om lukkeren kan utløses uten at et minnekort er satt inn i kameraet.

Alternativ	Beskrivelse
ON	Når et minnekort ikke er satt inn, kan lukkeren utløses for å teste kamerafunksjonen, og opptaks- og oppsettmenyene kan vises.
OFF	Lukkeren er deaktivert hvis et minnekort ikke er satt inn, og hindrer tap av bilder tatt uten et minnekort.

FOKUSRING

Velg retningen som fokusringen dreies mot for å øke fokusavstanden.

Alternativer	
 MED KLOKKEN	 MOT KLOKKEN

FOKUSERINGSRINGOPERASJON

Velg hvordan kameraet justerer fokus i henhold til fokusringens bevegelse.

Alternativ	Beskrivelse
IKKE-LINEÆR	Fokus justeres i samme takt som ringen roteres.
LINEÆR	Fokus justeres lineært i henhold til hvor mye ringen roteres, men fokuseringshastigheten er upåvirket av hastigheten ringen roteres med.

AE/AF-LÅSEMODUS

Dette alternativet bestemmer oppførselen til knappen som eksponerings- og/eller fokuslås er tildelt.

Alternativ	Beskrivelse
AE/AF-LÅS V/TRYKK	Eksponering og/eller fokus vil låses mens du trykker på knappen.
AE/AF-LÅS PÅ/AV-BR.	Eksponering og/eller fokus låses når knappen trykkes ned og forblir låst til knappen trykkes ned igjen.

AWB-LÅSEMODUS

Velg oppførselen til funksjonsknappene tilordnet auto hvitbalanse (AWB)-lås. Auto hvitbalanselås brukes til å låse hvitbalansen til verdien som måles av kameraet når **AUTO** er valgt for hvitbalanse.

Alternativ	Beskrivelse
AWB PÅ VED TRYKK	Auto hvitbalanse låses mens du trykker på knappen.
AWB PÅ-/AV-BRYTER	Trykk på knappen én gang for å låse auto hvitbalanse og igjen for å avslutte låsen.

BLENDERRINGINNSTILLING (A)

Velg om det fremre kommandohjulet kan brukes til å justere blenderåpningen når blenderåpning er satt til **A** (auto).

Alternativ	Beskrivelse
AUTO	Kameraet justerer blenderåpningen automatisk.
KOMMANDO	Blenderåpningen kan justeres ved bruk av det fremre kommandohjulet.





BLENDERINNST.

Velg den metoden som skal brukes til å justere blenderåpningen når du bruker objektiver uten blenderring.

Alternativ	Beskrivelse
AUTO+  MANUELL	Drei på det fremre kommandohjulet for å velge blenderåpning. Drei forbi minste blenderåpning for å velge A (auto).
AUTO	Blenderåpningen velges automatisk; kameraet bruker eksponeringsmodus P (program AE) eller S (lukkerprioritet AE).
MANUELL	Drei på det fremre kommandohjulet for å velge blenderåpning; kameraet bruker eksponeringskontroll A (blenderprioritet AE) eller M (manuell).

PEKESKJERM INNSTILLING

Aktivere eller deaktivere touch-skjerm kontroller.

Alternativ	Beskrivelse								
 BERØRINGSSKJERM INNST.	<ul style="list-style-type: none"> • PÅ: LCD-skjermen fungerer som en berøringsskjerm under opptak. • AV: Berøringskontrollene er deaktivert. 								
 DOBBELTRYKK-INNST.	<ul style="list-style-type: none"> • PÅ: Trykk to ganger på LCD-skjermen for å zoome inn på motivet ditt under opptak. • AV: Berøringszoom er deaktivert. 								
 BERØRINGSFUNKSJON	Aktiver eller deaktiver berøringsbevegelser.								
 BERØRINGSSKJERM INNST.	<ul style="list-style-type: none"> • PÅ: LCD-skjermen fungerer som berøringsskjerm under avspilling. • AV: Berøringskontrollene er deaktivert. 								
EVF-BERØRINGSSKJERMINNST.	<p>Velg området på LCD-skjermen som brukes til berøringskontroller mens søkeren er aktiv.</p> <ul style="list-style-type: none"> • Området som brukes til berøringskontroller kan velges fra: <table border="0" data-bbox="384 685 938 806"> <tr> <td>- <input type="checkbox"/> (alle)</td> <td>- <input checked="" type="checkbox"/> (venstre halvdel)</td> </tr> <tr> <td>- <input checked="" type="checkbox"/> (høyre halvdel)</td> <td>- <input checked="" type="checkbox"/> (øverste venstre fjerdedel)</td> </tr> <tr> <td>- <input checked="" type="checkbox"/> (øverste høyre fjerdedel)</td> <td>- <input checked="" type="checkbox"/> (nederste venstre fjerdedel)</td> </tr> <tr> <td>- <input checked="" type="checkbox"/> (nederste høyre fjerdedel)</td> <td></td> </tr> </table> • Velg AV for å deaktivere berøringskontrollene mens søkeren er aktiv. 	- <input type="checkbox"/> (alle)	- <input checked="" type="checkbox"/> (venstre halvdel)	- <input checked="" type="checkbox"/> (høyre halvdel)	- <input checked="" type="checkbox"/> (øverste venstre fjerdedel)	- <input checked="" type="checkbox"/> (øverste høyre fjerdedel)	- <input checked="" type="checkbox"/> (nederste venstre fjerdedel)	- <input checked="" type="checkbox"/> (nederste høyre fjerdedel)	
- <input type="checkbox"/> (alle)	- <input checked="" type="checkbox"/> (venstre halvdel)								
- <input checked="" type="checkbox"/> (høyre halvdel)	- <input checked="" type="checkbox"/> (øverste venstre fjerdedel)								
- <input checked="" type="checkbox"/> (øverste høyre fjerdedel)	- <input checked="" type="checkbox"/> (nederste venstre fjerdedel)								
- <input checked="" type="checkbox"/> (nederste høyre fjerdedel)									

STRØMSTYRING

Juster strømstyringsinnstillingene.

Trykk på **MENU/OK**, velg fanen  (**OPPSETT**) og velg **STRØMSTYRING**.

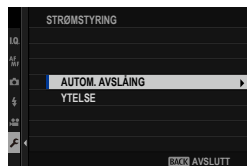

AUTOM. AVSLÅING

Velg hvor lang tid det skal gå uten at kameraet betjenes før kameraet slår seg av automatisk. Kortere tid reduserer tapping av batteriet; dersom **AV** er valgt, må kameraet slås av manuelt.

Alternativer					
5 MIN	2 MIN	1 MIN	30 SEK	15 SEK	AV

YTELSE

Velg **FORST.** for å forbedre ytelsen til fokuseringen og søkerskjermen.

Alternativ	AF-ytelse (hastighet)	Søkerskjermfrekvens (omtrentlig)	Batterilevetid
FORST.	Rask	Rask	Lav
NORMAL	Normal	Normal	Normal

 Når **NORMAL** er valgt, reduseres bildefrekvensen når du ikke utfører handlinger. Bildefrekvensen går tilbake til det normale når du begynner å bruke kamerakontrollene.



LAGRE DATA-INNSTILLING

Foreta endringer av filstyringsinnstillingene.

Trykk på **MENU/OK** for å åpne filstyringsinnstillingene, velg fanen **☑ (OPPSETT)** og velg **LAGRE DATA-OPPS..**

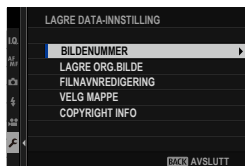

BILDENUMMER

Nye bilder lagres i bildefiler med navn ved bruk av et firesifret filnummer, som blir tildelt ved at ett nummer legges til det siste filnummeret som ble brukt. Filnummeret vises under avspilling, som vist. **BILDENUMMER** bestemmer om filnummereringen skal tilbakestilles til 0001 når et nytt minnekort settes inn eller gjeldende minnekort formateres.

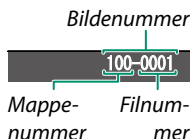

Alternativ	Beskrivelse
KONTINUERLIG	Nummereringen fortsetter fra siste brukte filnummer eller med første tilgjengelige filnummer, avhengig av hva som er høyest. Velg dette alternativet for å redusere antall bilder med samme filnavn.
FORNY	Nummereringen tilbakestilles til 0001 etter formatering eller når det settes inn et nytt minnekort.



- Utløseren deaktiveres når bildenummeret når 999-9999. Formater minnekortet etter at du har overført alle bilder du ønsker å beholde til en datamaskin.
- Velger du **☑ BRUKERINNSTILLING > TILBAKESTILL**, blir **BILDENUMMER** satt til **KONTINUERLIG**, men filnummeret tilbakestilles ikke.
- Bildenummereringen til bilder tatt med andre kameraer kan være annerledes.

LAGRE ORG.BILDE

Velg **PÅ** om du vil lagre ubehandlede kopier av bilder tatt med **FJERN RØDE ØYNE**.

Alternativer	
PÅ	AV

FILNAVNRIDIGERING

Endre filnavnets prefiks. sRGB-bilder bruker en fire-bokstavers prefiks (standard er "DSCF"), Adobe RGB-bilder bruker en tre-bokstavers prefiks ("DSF") innledet av en understrek.

Alternativ	Standard prefiks	Eksempelfilnavn
sRGB	DSCF	ABCD0001
AdobeRGB	_DSF	_ABC0001

VELG MAPPE

Opprett mapper og velg mappen som brukes til å lagre etterfølgende bilder.

Alternativ	Beskrivelse
VELG MAPPE	For å velge mappen der de etterfølgende bildene skal lagres, trykk fokusstikken (fokusspaken) opp eller ned for å markere en eksisterende mappe og trykk på MENU/OK .
LAG MAPPE	Skriv inn et fem-tegns mappenavn for å opprette en ny mappe der du skal lagre påfølgende bilder. Den nye mappen vil bli opprettet med det neste bildet du tar og etterfølgende bilder vil bli lagret i den mappen.

COPYRIGHT INFO

Informasjon om opphavsrett, i form av Exif-koder, kan legges til nye bilder når du tar dem. Endringer i informasjon om opphavsrett gjenspeiles bare i bilder som er tatt etter at endringene er gjort.

Alternativ	Beskrivelse
VIS COPYRIGHT INFO	Se gjeldende informasjon om opphavsrett.
ANGI OPPHAVSMANNSINFO	Skriv inn opphavspersonens navn.
ANGI COPYRIGHT INFO	Registrer navnet på innehaveren av opphavsretten.
SLETT COPYRIGHT INFO	Slette gjeldende informasjon om opphavsrett. Denne endringen gjelder bare for bilder som er tatt etter at dette alternativet er valgt, informasjon om opphavsrett som er registrert med eksisterende bilder blir ikke berørt.



TILKOBLINGS-INNSTILLING

Juster innstillingene for tilkobling til andre enheter.

For å åpne tilkoblingsinnstillinger, trykker du på **MENU/OK**, velger fanen **☑ (OPPSETT)** og velger **TILKOBLINGSINNSTALLING**.

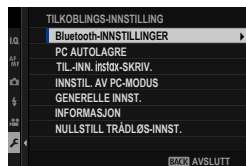

For mer informasjon om feilsøking for trådløse tilkoblinger, besøk: <http://fujifilm-dsc.com/wifi/>

Bluetooth-INNSTILLINGER

Justere Bluetooth-innstillinger.

Alternativ	Beskrivelse
REGISTRERING AV PARING	For å pare kameraet med en smarttelefon eller et nettbrett, velg dette alternativet og start deretter FUJIFILM Camera Remote på smartenheten og trykk på REGISTRERING AV PARING .
SLETT PARINGSMÅL	Velg en tilkobling fra en liste over enheter som kameraet har blitt koblet til ved hjelp av REGISTRERING AV PARING . Velg INGEN TILKOBLING for å avslutte uten å koble til.
SLETT REG. AV PARING	Slett sammenkoblingsinformasjon for valgte enheter. Velg enheten i enhetslisten. Den valgte enheten vil også bli fjernet fra enhetene som er oppført i SETT PARINGSMÅL .
Bluetooth PÅ/AV	<ul style="list-style-type: none"> • PÅ: Kameraet etablerer automatisk en Bluetooth tilkobling med parede enheter når det slås på. • AV: Kameraet kobles ikke til via Bluetooth.
AUTO-BILDEOVERFØRING	<ul style="list-style-type: none"> • PÅ: Marker bilder for opplasting mens de blir tatt. Marker JPEG-bilder for opplasting etter hvert som de blir tatt. • AV: Bilder blir ikke merket for opplasting etter hvert som de blir tatt.
INNST. FOR SYNK. AV SMARTTELEFON	Velg om du vil synkronisere kameraet med klokkeslettet og/eller plasseringen til en parett smarttelefon. <ul style="list-style-type: none"> • STED OG TID: Synkroniser tid og plassering. • STED: Synkroniser plassering. • TID: Synkroniser tid. • AV: Synkronisering av.



- Installer den nyeste versjonen av FUJIFILM Camera Remote-appen på smarttelefonen eller nettbrettet ditt før du parer enheten med kameraet ditt eller laster opp bilder.
- Når **PÅ** er valgt for både **Bluetooth PÅ/AV** og **AUTO-BILDEOVERFØRING** eller bilder er for øyeblikket valgt for opplasting ved hjelp av **BILDEOVERFØRING**-alternativet i  (avspilling)-menyen, vil opplasting til sammenkoblede enheter begynner kort tid etter at du avslutter avspilling eller slår av kameraet av. **BILDEOVERFØRING** kan også brukes til å velge bilder for opplasting når **AUTO-BILDEOVERFØRING** er av.

PC AUTOLAGRE

Juster innstillinger for tilkobling av datamaskiner via trådløst-LAN.

Alternativ	Beskrivelse
AUTOLAGRE INNST.	Velg metoden som brukes for tilkobling til datamaskiner via et trådløst LAN. <ul style="list-style-type: none"> • ENKELT OPPSETT: Koble til ved hjelp av WPS. • MANUELT OPPSETT: Velg nettverket fra en liste (VELG NETTVERK) eller skriv inn navnet manuelt (LEGG INN SSID).
SLETT REG. DATAMASKIN	Fjern valgte destinasjoner.
FORRIGE TILKOBLING	Se datamaskiner som kameraet nylig har vært tilkoblet.

TIL.-INN. instax-SKRIV.

Juster innstillinger for tilkobling til separate Fujifilm instax SHARE-skrivere.

Skrivernavn (SSID) og passord

Skrivernavnet (SSID) finnes nederst på skriveren, standardpassordet er "1111". Hvis du allerede har valgt et annet passord for å skrive ut fra en smart-telefon, skriver du inn det passordet i stedet.

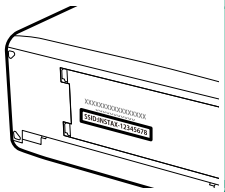

INNSTIL. AV PC-MODUS

Juster innstillinger for tilkobling til en datamaskin.

Alternativ	Beskrivelse
USB-KORTLESER	Om du kobler kameraet til en datamaskin via USB aktiveres automatisk dataoverføringsmodus, slik at data kan kopieres til datamaskinen. Kameraet fungerer normalt når det ikke er tilkoblet.
USB RÅK/ GJ.OPP.SIKK.K.	Å koble kameraet til en datamaskin via USB aktiverer automatisk USB RAW konvertering/backup gjenopprettingsmodus. Kameraet fungerer normalt når det ikke er tilkoblet. <ul style="list-style-type: none">• USB RÅK (krever FUJIFILM X RAW STUDIO): Bruk kameraets bildebehandlingseenhet for raskt å konvertere RAW-filer til høykvalitets JPEG-bilder.• GJ.OPP.SIKK.K. (krever FUJIFILM X Acquire): Lagre og laste inn kamerainnstillinger. Konfigurere kameraet på et øyeblikk, eller dele innstillinger med andre kameraer av samme type.

! **STRØMSTYRING > AUTOM. AVSLÅING**-innstillinger gjelder også for styrt optak. Velg **AV** for å forhindre at kameraet slås av automatisk.

GENERELLE INNST.

Juster innstillinger for tilkobling til trådløse nettverk.

Alternativ	Beskrivelse
NAVN	Velg et navn (NAVN) for å identifisere kameraet på det trådløse nettverket (kameraet tildeles et unikt navn som standard).
ENDRE STR. 	Velg om du vil endre størrelsen på bildene for opplasting til smarttelefoner. Endring av størrelse gjelder kun for kopien som er lastet opp på smarttelefonen; originalen blir ikke berørt. <ul style="list-style-type: none"> • PÅ: Større bilder endres til  for opplasting. Denne innstillingen anbefales. • AV: Bilder lastes opp i sin opprinnelige størrelse.
GEOTAGGING	Velg om stedsdata som er lastet ned fra en smarttelefon skal lagres på bilder etter hvert som de tas.
POSISJONSINFO	Vis den siste stedsdataen som ble lastet ned fra en smarttelefon.
 INNSTILLING AV KNAPP	Velg hva funksjonsknappene som skal tildeles TRÅDLØS KOMMUNIK. -funksjonen skal gjøre. <ul style="list-style-type: none"> •  PARING/OVF. REKKEF.: Knappene kan brukes til sammenkobling og valg av bilder for overføring. •  TRÅDLØS KOMMUNIK.: Knappene kan brukes for trådløse tilkoblinger.

INFORMASJON

Se kameraets MAC- og Bluetooth-adresse.

NULLSTILL TRÅDLØS-INNST.

Gjenopprett trådløse innstillinger til standardverdiene.



Snarveier

9

Alternativer for snarvei

Tilpass kamerakontroller som passer til din stil eller situasjon.

Ofte brukte alternativer kan legges til **Q**-menyen eller en egendefinert "min"-meny eller overføres til en **Fn** (funksjon)-knapp for direkte tilgang:

Snarvei alternativ	Beskrivelse	
"Min meny"	Legg ofte brukte alternativer til denne egendefinerte menyen, som du kan vise ved å trykke på MENU/OK og velge fanen  ("MIN MENY").	223
Q-menyen	Q -menyen kan vises ved å trykke på Q -knappen. Bruk Q -menyen til å vise eller endre alternativene som er valgt under mye brukte menyalternativer.	225
Funksjonsknappene	Bruk funksjonsknappene for å få direkte tilgang til utvalgte funksjoner.	228



MIN MENY

Åpne en egendefinert meny med alternativer som blir brukt ofte.

For å vise "min meny", trykk på **MENU/OK** i opptaksdisplayet og velg fanen **MY** (**MIN MENY**).



Fanen **MY** er kun tilgjengelig hvis du har overført alternativene til **MIN MENY**.

MIN MENYINNSTILLING

For å velge elementene som er oppført under fanen **MY** (**MIN MENY**):

- 1 Marker **BRUKERINNSTILLING** > **MIN MENYINNSTILLING** i **(OPPSETT)**-fanen og trykk **MENU/OK**.



For å omordne elementer, velg **SORTER FUNKSJONER**. For å slette elementer, velg **FJERN FUNKSJONER**.



- 2 Trykk fokusstikken (fokusspaken) opp eller ned for å markere **LEGG TIL FUNKSJONER** og trykk på **MENU/OK**. Alternativer som du kan legge til "min meny" er markert med blått.



Alternativer som for øyeblikket er i "min meny" er angitt med et hakemerke.

- 3 Velg en posisjon for elementet og trykk på **MENU/OK**. Elementet blir lagt til i "min meny".



- 4 Trykk på **MENU/OK** for å gå tilbake til redigerings skjermen.
- 5 Gjenta trinn 3 og 4 inntil du har lagt til alle de ønskede elementene.



"Min meny" kan inneholde opptil 16 elementer.

Q (hurtigmeny)-knappen

Trykk på Q for rask tilgang til utvalgte alternativer.

Hurtigmenyvisning

Ved bruk av standardinnstillinger inneholder hurtigmenyen følgende elementer:

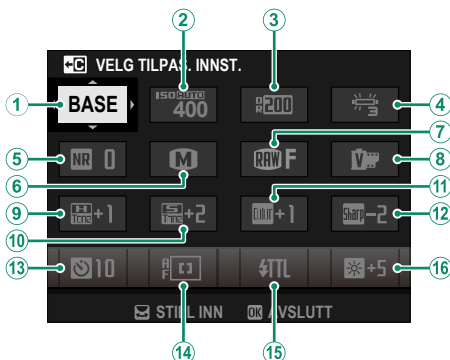

① VELG TILPAS. INNST.

② ISO

③ DYNAMISK OMFANG

④ HVITBALANSE

⑤ STØYREDUSERING

⑥ BILDESTØRRELSE

⑦ BILDEKVALITET

⑧ FILMSIMULERING

⑨ HØYLYS NIVÅ

⑩ SKYGGE NIVÅ

⑪ FARGE

⑫ SKARPHET

⑬ SELVUTLØSER

⑭ AF-MODUS

⑮ BLITSFUNKSJONINNSTILLING

⑯ EVF/LCD-LYSSTYRKE

Hurtigmenyen viser alternativene som er valgt for elementene ②–⑯, som du kan endre som beskrevet på side 227.

VELG TILPAS. INNST.

Elementet **BILDEKVALITETSINNSTILLING** > **VELG TILPAS. INNST.** (elementet ①) viser den gjeldende banken for egendefinerte innstillinger:

- **BASE**: Du har ikke valgt en bank for egendefinerte innstillinger.
- **C1–C7**: Velg en bank for å vise innstillingene som er lagret med alternativet **BILDEKVALITETSINNSTILLING** > **ENDRE/LAGRE TILPAS. INNST.**
- **BASE – BASE**, **C1 – C7**: Gjeldende bank for egendefinerte innstillinger.

Vise og endre innstillinger

- 1 Trykk på **Q** for å vise hurtigmenyen under fotograferingen.

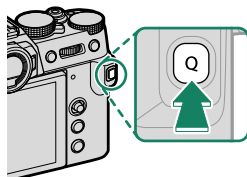

- 2 Bruk fokusstikken (fokusspaken) for å markere elementer og drei det bakre kommandohjulet for å endre.
 - Endringer er ikke lagret på den gjeldende banken for egendefinerte innstillinger.
 - Innstillinger som skiller seg fra de i innstillingsbanken (**C 1–C7**) vises i rødt.

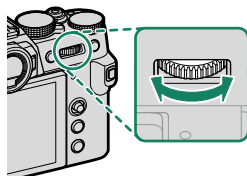

- 3 Trykk på **Q** for å avslutte når innstillingene er fullført.

 Hurtigmenyen kan også redigeres ved hjelp berøringskontrollerer.

Redigere hurtigmenyen

For å velge elementene som skal vises i hurtigmenyen:

- 1 Trykk og hold nede **Q**-knappen under opptak.
- 2 Gjeldende hurtigmeny vil vises; bruk fokusstikken (fokusspaken) til å markere elementet du ønsker å endre, og trykk på **MENU/OK**.

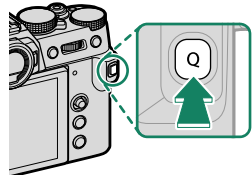

- 3 Marker et av de følgende alternativene og trykk på **MENU/OK** for å tildele den til den valgte posisjonen.

- BILDESTØRRELSE
 - BILDEKVALITET
 - FILMSIMULERING*
 - S/HV. JUST. **A** **B** (Varm/Kald)*
 - KORNEFFEKT*
 - FARGEKROMEFFEKT*
 - DYNAMISK OMFANG*
 - D-SPEKTER PRIORITERT*
 - HVITBALANSE*
 - HØYLYS NIVÅ*
 - SKYGGE NIVÅ*
 - FARGE*
 - SKARPHET*
 - STØYREDUSERING*
 - VELG TILPAS. INNST.*
 - AF-MODUS (FILM AF-MODUS)
 - AF-C EGENDEFINERTE INNST.
 - INNST ANSIKT-/ØYEPÅVISNING
 - MF-HJELP
 - PEKESKJERM MODUS
 - SELVUTLØSER
 - LYSMÅLING
 - LUKKERTYPE
 - FLIMMERREDUKSJON
 - ISO*
 - BLITSFUNKSJONINNSTILLING
 - BLITSKOMPENSASJON
 - FILM-MODUS
 - FULL HD-OPPTAK M HØY HAST.
 - NIVÅJUST. FOR IND/EKST MIKROFON
 - LYD OG BLITS
 - EVF/LCD-LYSSTYRKE
 - EVF/LCD-FARGE
 - INGEN
- * Lagret i bank for egendefinerte innstillinger.

-  • Velg **INGEN** for ikke å tildele noe alternativ til den valgte posisjonen.
- Når **VELG TILPAS. INNST.** er valgt, vises gjeldende innstillinger i hurtigmenyen av etiketten **BASE**.

 Hurtigmenyen kan også redigeres med alternativet **KNAPP-/HJULINNSTILLING > RED./LAGRE HURTIGMENY**.

Fn (funksjons)-knappene

Tildel en rolle til funksjonsknappene for rask tilgang til den valgte funksjonen.

-  Funksjonene som er tildelt **T-Fn1** til **T-Fn4** kan nås ved å bla på skjermen.
- Berøringsbevegelser er deaktivert som standard. For å muliggjøre berøringsbevegelser, velg **PÅ** for **KNAPP-/SKIVEINNSTILLING > PEKESKJERM INNSTILLING >  BERØRINGSFUNKSJON.**

Standardtildeling er:

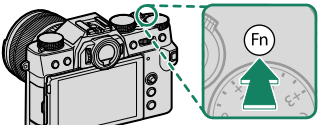
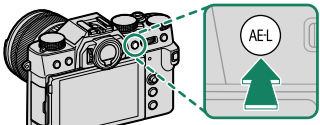
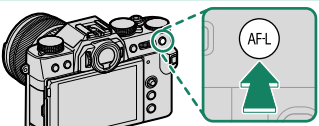
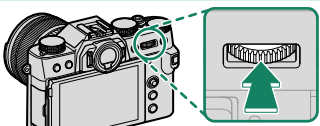
<p>Fn1-knapp</p>  <p><i>Ytelse</i></p>	<p>AE-L-knapp</p>  <p><i>Kun AE-lås</i></p>
<p>AF-L-knapp</p>  <p><i>Kun AF-lås</i></p>	<p>Midten av bakre kommandohjul</p>  <p><i>Fokussjekk</i></p>

T-Fn1 (sveip opp)

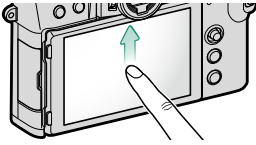

Drivinnstilling

T-Fn2 (sveip til venstre)

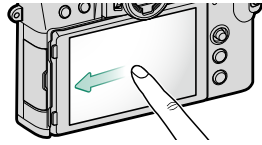

Filmsimulering

T-Fn3 (sveip til høyre)

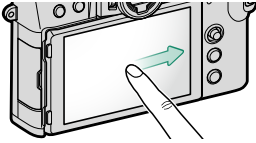

Hvitbalanse

T-Fn4 (sveip ned)

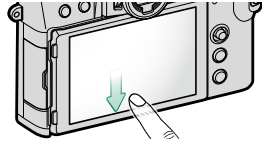

AF-modus

Tildele funksjoner til funksjonsknappene

For å tildele funksjoner til knappene:

1 Trykk og hold inne **DISP/BACK**-knappen til en meny for valg av kontroll vises.

2 Marker en kontroll og trykk på **MENU/OK**.

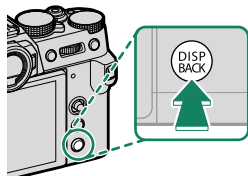

3 Marker ønsket funksjon og trykk på **MENU/OK** for å tildele den til den valgte kontrollen. Velg mellom:

- BILDESTØRRELSE
- BILDEKVALITET
- RAW
- FILMSIMULERING
- KORNEFFEKT
- FARGEKROMEFFEKT
- DYNAMISK OMFANG
- D-SPEKTER PRIORITERT
- HVITBALANSE
- VELG TILPAS. INNST.
- FOKUSOMRÅDE
- FOKUSSJEKK
- AF-MODUS
- AF-C EGENDEFINERTE INNST.
- ANSIKT VALG
- ANSIKTPÅVISNING PÅ/AV
- DRIVINNSTILLING
- SPORT SØKEMODUS
- PRE-OPPTATT **ES**
- SELVUTLØSER
- LYSMÅLING
- LUKKERTYPE
- FLIMMERREDUKSJON
- ISO
- BILDESTAB MODE
- TRÅDLØS KOMMUNIK.
- BLITSFUNKSJONINNSTILLING
- TTL-LÅS
- MODELLERINGSLYS BLITS
- FULL HD-OPPTAK M HØY HAST.
- ZEBRA-INNSTILLING
- NIVÅJUST. FOR IND/EKST MIKROFON
- STILLEKONTROLL FOR FILM
- FORHÅNDSVISNING
- DYBDESKARPHET
- FOR.-VIS. EKS./HVITBALANSE I M. MOD.
- NATURLIG SANNTIDSVISNING
- HISTOGRAM
- ELEKTRONISK VATER
- MODUS FOR STORE INDIK.
- KUN AE-LÅS
- KUN AF-LÅS
- AE/AF LÅS
- AF-ON
- KUN AWB LÅSEMODUS
- BLENDERINNST.
- YTELSE
- AUTO-BILDEOVERFØRING
- SLETT PARINGSMÅL
- Bluetooth PÅ/AV
- AVSPILLING
- INGEN (styring deaktivert)



- **KUN AE-LÅS, KUN AF-LÅS, AE/AF LÅS, AF-ON** og **KUN AWB LÅSEMODUS** kan ikke tildeles til berøringsfunksjonsknappene (**T-Fn1** til og med **T-Fn4**).
- Knapptildelinger kan også bli valgt med  **KNAPP-/HJULINNSTILLING > FUNK. (Fn) INNST.**

AF-ON

Hvis **AF-ON** er valgt, kan du trykke på kontrollen i stedet for å trykke utløseren halvveis ned.





MODELLERINGSLYS BLITS

Hvis **MODELLERINGSLYS BLITS** er valgt når en kompatibel skomontert blits er tilkoblet, kan du trykke på kontrollen for å prøvefyrer blitsen, og kontrollere om det er noen skygger eller lignende (modelleringsblits).

TTL-LÅS

Hvis **TTL-LÅS** er valgt, kan du trykke på kontrollen for å låse blitsstyrken i henhold til alternativet som er valgt for  **BLITSINNSTILLING > TTL-LÅSEMODUS** (📖 142).





ANSIKT VALG

 ANSIKT VALG  kan aktiveres eller deaktiveres ved å trykke på knappen som  er tildelt. Aktivering av  gjør at fokusstikken (fokusspaken) eller (under fotografering med søkeren) berøringskontrollene (☰ 21) kan brukes til å velge ansiktet som skal brukes til fokusering.



Følgende funksjoner kan nås ved hjelp av fokusstikken eller under fotografering med søkeren når  ANSIKT VALG  er valgt:

- Ansiktet som skal brukes til å fokusere kan velges med fokusstikken. Trykk midt på stikken for å midlertidig aktivere fokusområdevalg (☰ 69).
- Berørings skjermen (monitor) kan brukes til å velge det ansiktet som skal brukes til å fokusere når du fotograferer med søkeren.

  ANSIKT VALG  aktiveres automatisk hvis **PÅ** er valgt for **FOKUS-STANG-INNSTILLING** (☰ 202) under  **AVANSERT SR AUTO**-modus.

10

**Periferienheter og
ekstra tilbehør**

Eksterne blitsenheter

Kameraet kan brukes med eksterne blitsenheter, som er kraftigere enn den innebygde blitsen. Noen støtter høyhastighets synk (FP) og kan brukes ved lukkertider som er raske enn den blitssynkroniserte lukkertiden, mens andre kan fungere som masterblitser som styrer eksterne blitsenheter via optisk trådløs blitskontroll.



Det er ikke sikkert at du vil kunne testfyrer blitsen i noen tilfeller, for eksempel når en oppsettsmeny vises på kameraet.

Fjern røde øyne

Fjerning av røde øyne er tilgjengelig når et annet alternativ enn **AV** er valgt for **BLITSINNSTILLING** > **FJERN RØDE ØYNE** og et **ANSIKTPÅVISNING PÅ**-alternativ er valgt for **AF/MF-INNSTILLING** > **INNST ANSIKT-/ØYEGJENKJ.** Fjerning av røde øyne reduserer effekten av "røde øyne" som oppstår når lys fra blitsen reflekteres fra motivets netthinne.

Bruke en ekstern blits

- 1 Koble enheten til kameraet.
- 2 I opptaksmodus velger du **BLITSFUNKSJONINNSTILLING** i menyfanen **BLITSINNSTILLING**. Tilgjengelige valg varierer med blitsenheten.



Meny	Beskrivelse	
Innebygd blits	Vises når den innebygde blitsen er hevet.	92
SYNK TERMINAL	Alternativene for synkroniseringskontakten vises hvis den innebygde blitsen er senket og når det enten ikke finnes noen blitsenhet eller en inkompatibel blitsenhet er festet på blitsskoen.	236
SKOMONTERT BLITZ	Vises når en ekstern blits (ekstrautstyr) er montert på blitsskoen og slått på.	237
MASTER(OPTISK)	Vises hvis en ekstern blits som fungerer som hovedblits for Fujifilm optisk trådløs ekstern blitskontroll er koblet til og slått på.	240

- 3 Marker elementer ved bruk av fokusstikken (fokusspaken) og dreii det bakre kommandohjulet for å endre den markerte innstillingen.

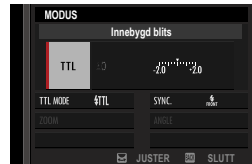

- 4 Trykk på **DISP/BACK** for å aktivere innstillingen.

SYNK TERMINAL

SYNK TERMINAL vises når den innebygde blitsen er senket og når det enten ikke finnes noen blitsenhet eller en inkompatibel blitsenhet er festet på blitsskoen.

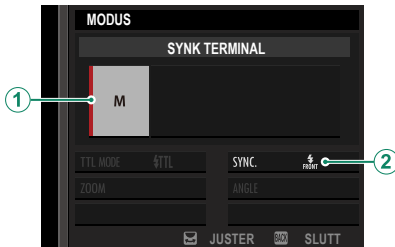

Innstilling	Beskrivelse
① Blitskontrollmodus	Velg mellom følgende alternativer: <ul style="list-style-type: none">• M: Et startsignal overføres via X-kontaktene på blitsskoen når et bilde blir tatt. Velg en lukkerhastighet lavere enn synkshastigheten; selv når lavere lukkerhastigheter er nødvendig hvis enheten bruker lange blitsslått eller har lang responstid.• OFF (AV): Startsignalet er deaktivert.
② Synkr.	Velg om blitsen skal avfyres rett etter at lukkeren åpnes (FRONT / FØRSTE GARDIN) eller rett før den lukkes (REAR / ANDRE GARDIN). FØRSTE GARDIN anbefales i de fleste tilfeller.



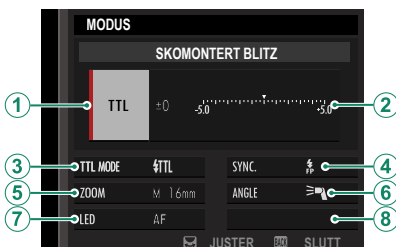

SKOMONTERT BLITZ

Følgende alternativer er tilgjengelige når blitsen med skofeste (ekstrautstyr) er montert og slått på.



Innstilling	Beskrivelse
① Blitskontrollmodus	<p>Blitskontrollmodusen som er valgt med blitsenheter. Dette kan i noen tilfeller justeres fra kameraet. Hvilke alternativer som er tilgjengelige avhenger av blitsen.</p> <ul style="list-style-type: none"> • TTL: TTL-modus. Juster blitskompensasjon (②). • M: Blitsen avfyres ved blitsstyrken du har valgt, uavhengig av motivets lysstyrke eller kamerainstillinger. I noen tilfeller kan du justere blitsstyrken fra kameraet (②). • MULTI: Repeterende blits. Kompatible eksterne blitsenheter avfyres flere ganger for hvert bilde. • OFF (AV): Blitsen utløses ikke. Noen blitsenheter kan slås av fra kameraet.

Innstilling	Beskrivelse
<p>② Blitskompensasjon/utgang</p>	<p>Tilgjengelige alternativer varierer med blitskontrollmodusen.</p> <ul style="list-style-type: none"> • TTL: Juster blitskompensasjon (det er ikke sikkert at den fulle verdien gjelder hvis grenseverdiene til blitskontrollsystemet overstiges). For EF-X500, EF-X20, EF-20 og EF-42, blir den valgte verdien lagt til verdien som du valgte med blitsenheten. • M/MULTI: Juster blitsstyrken (kun compatible enheter). Velg blant verdier som er uttrykt som brøker av full styrke, fra 1/4 (modus M) eller 1/4 (MULTI) ned til 1/512 i intervaller på 1/3 EV. Det er ikke sikkert ønsket resultat oppnås ved lavere verdier hvis de overstiger grenseverdiene til blitskontrollsystemet. Ta et testbilde og kontroller resultatene.
<p>③ Blitsmodus (TTL)</p>	<p>Velg en blitsmodus for TTL-blitskontroll. Tilgjengelige alternativer varierer med opptaksmodus (P, S, A eller M) er valgt.</p> <ul style="list-style-type: none"> • BLITZ (BLITZ AUTO): Blitsen avfyres bare ved behov. Blitsstyrken justeres i henhold til motivets lysstyrke. Et -ikon vises når utløseren trykkes halvveis ned indikerer at blitsen vil bli avfyrt når bildet blir tatt. • STANDARD: Blitsen avfyres for hvert bilde hvis det er mulig. Blitsstyrken blir justert i henhold til motivets lysstyrke. Blitsen avfyres ikke hvis den ikke er fullstendig oppladet når du utløser lukkeren. • LANGSOM SYNK.: Kombiner blitsen med lav lukkerhastighet når du fotograferer portrettmotiver med et nattpanorama som bakgrunn. Blitsen avfyres ikke hvis den ikke er fullstendig oppladet når du utløser lukkeren.
<p>④ Synkr.</p>	<p>Justering av tidspunkt for blits.</p> <ul style="list-style-type: none"> • FØRSTE GARDIN: Blitsen avfyres rett etter at lukkeren åpnes (som regel det beste valget). • ANDRE GARDIN: Blitsen går av rett før lukkeren lukkes. • AUTO FP(HSS): Høyhastighets synk (kun compatible enheter). Kameraet aktiverer automatisk høyhastighets synk med frontgardinen ved lukkerhastigheter raskere enn blitssynkhastigheten. Tilsvarende FØRSTE GARDIN når MULTI er valgt som blitskontrollmodus.

Innstilling	Beskrivelse
⑤ Zoom	Lysvinkelen (blitsdekning) for enheter som støtter blitszoom. Noen enheter tillater at du utfører justeringer fra kameraet. Hvis AUTO er valgt, vil zoomfunksjonen automatisk bli justert slik at dekingen tilsvarer objektivets fokuslengde.
⑥ Belysning	Hvis enheten støtter denne funksjonen, kan du velge mellom: <ul style="list-style-type: none"> •  (BLITZSTYRKE PRIORITY): Reduser dekingen litt ved å redusere dekingen. •  (STANDARD): Tilpass dekingen til bildevinkelen. •  (JEVN DEKNINGSPRIORITY): Øker dekingen litt for å utjevne belysningen.
⑦ LED-lys	Velg hvordan det innebygde LED-lyset fungerer ved stillbildefotoografering (kun compatible enheter): som et øyelys ( / CATCHLIGHT), som et AF-fokuseringslys (AF/AF ASSIST), eller som både øyelys og et AF FOKUSERINGSLYS lampe ( / AF ASSIST+CATCHLIGHT). Velg OFF for å deaktivere LED-lyset under fotografering.
⑦ Antall blitsutløsninger*	Velg antall ganger blitsen avfyres hver gang du utløser lukkeren i MULTI -modus.
⑧ Frekvens*	Velg frekvensen for når blitsen avfyres i MULTI -modus.

* Det kan hende at den fulle verdien ikke kan anvendes hvis grenseverdiene til blitskontrollsystemet overskrides.

MASTER(OPTISK)

Alternativene vises hvis enheten fungerer som hovedblits for Fujifilm optisk trådløs ekstern blitskontroll.

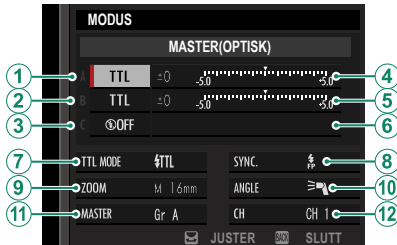

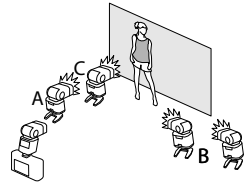

Hovedblitsen og de eksterne blitsene kan plasseres i opptil tre grupper (A, B og C) og blitsmodus og blitsstyrke justert separat for hver gruppe. Fire kanaler er tilgjengelig for kommunikasjon mellom enhetene. Du kan bruke separate kanaler for forskjellige blitssystemer eller for å forhindre forstyrrelser når flere systemer kjører i nærheten av hverandre.



Innstilling	Beskrivelse
① Blitskontrollmodus (gruppe A)	<p>Velg blitskontrollmodus for gruppe A, B og C. TTL% er kun tilgjengelig for gruppe A og B.</p> <ul style="list-style-type: none"> • TTL: Enhetene i gruppen avfyres i TTL-modus. Blitzkompensasjon kan justeres separat for hver gruppe. • TTL%: Hvis TTL% er valgt for enten gruppe A eller B, kan du angi blitsstyrken til den valgte gruppen som en prosentandel av den andre gruppen og justere den totale blitzkompensasjonen for begge grupper.
② Blitskontrollmodus (gruppe B)	<ul style="list-style-type: none"> • M: I modus M avfyres enhetene i gruppen med blitsstyrken du har valgt (uttrykt som en brøk av full styrke), uavhengig av motivets lysstyrke og kamerainnstillinger.
③ Blitskontrollmodus (gruppe C)	<ul style="list-style-type: none"> • MULTI: Hvis du velger MULTI for en av gruppene, blir alle enhetene i alle gruppene satt til repeterende blitsmodus. Alle enhetene avfyres flere ganger for hvert bilde. • OFF (AV): Hvis OFF er valgt, avfyres ikke enhetene i gruppen.
④ Blitzkompensasjon/ blitsstyrke (gruppe A)	<p>Juster blitsstyrken for den valgte gruppen i henhold til alternativet som er valgt som blitskontrollmodus. Merk at det ikke er sikkert at den fulle verdien gjelder hvis grenseverdiene til blitskontrollsystemet overstiges.</p>
⑤ Blitzkompensasjon/ blitsstyrke (gruppe B)	<ul style="list-style-type: none"> • TTL: Juster blitzkompensasjon. • M/MULTI: Juster blitsstyrke.
⑥ Blitzkompensasjon/ blitsstyrke (gruppe C)	<ul style="list-style-type: none"> • TTL%: Velg balansen mellom gruppe A og B og juster den totale blitzkompensasjonen.

Innstilling	Beskrivelse
<p>7 Blitsmodus (TTL)</p>	<p>Velg en blitsmodus for TTL-blitskontroll. Tilgjengelige alternativer varierer med opptaksmodus (P, S, A eller M) er valgt.</p> <ul style="list-style-type: none"> •  (BLITZ AUTO): Blitsen avfyres bare ved behov. Blitsstyrken justeres i henhold til motivets lysstyrke. Et -ikon vises når utløseren trykkes halvveis ned indikerer at blitsen vil bli avfyrt når bildet blir tatt. •  (STANDARD): Blitsen avfyres for hvert bilde hvis det er mulig. Blitsstyrken blir justert i henhold til motivets lysstyrke. Blitsen avfyres ikke hvis den ikke er fullstendig oppladet når du utløser lukkeren. •  (LANGSOM SYNK.): Kombiner blitsen med lav lukkerhastighet når du fotograferer portrettmotiver med et nattdanskap som bakgrunn. Blitsen avfyres ikke hvis den ikke er fullstendig oppladet når du utløser lukkeren.
<p>8 Synkr.</p>	<p>Justering av tidspunkt for blits.</p> <ul style="list-style-type: none"> •  (FØRSTE GARDIN): Blitsen avfyres rett etter at lukkeren åpnes (som regel det beste valget). •  (ANDRE GARDIN): Blitsen går av rett før lukkeren lukkes. •  (AUTO FP(HSS)): Høyhastighets synk (kun compatible enheter). Kameraet aktiverer automatisk høyhastighets synk med frontgardinen ved lukkerhastigheter raskere enn blitssynkshastigheten. Tilsvarende FØRSTE GARDIN når MULTI er valgt som blitskontrollmodus.
<p>9 Zoom</p>	<p>Lysvinkelen (blitsdekning) for enheter som støtter blitszoom. Noen enheter tillater at du utfører justeringer fra kameraet. Hvis AUTO er valgt, vil zoomfunksjonen automatisk bli justert slik at dekningen tilsvarende objektivet fokusslengde.</p>

Innstilling	Beskrivelse
⑩ Belysning	<p>Hvis enheten støtter denne funksjonen, kan du velge mellom:</p> <ul style="list-style-type: none"> •  (BLITZSTYRKE PRIORITET): Reduser dekningen litt ved å redusere dekningen. •  (STANDARD): Tilpass dekningen til bildevinkelen. •  (JEVN DEKNINGSPRIORITET): Øker dekningen litt for å utjevne belysningen.
⑪ Master	<p>Tildel hovedblitsen til gruppe A (Gr A), B (Gr B) eller C (Gr C). Hvis OFF er valgt, vil signalet fra hovedblitsen bli holdt på et nivå som ikke påvirker det endelige bildet. Kun tilgjengelig hvis enheten er montert på kameraets blitssko som en hovedblits for Fujifilm optisk trådløs ekstern blitskontroll i TTL, TTL% eller M-modus.</p>
⑪ Antall blitsutløsninger	<p>Velg antall ganger blitsen avfyres hver gang du utløser lukkeren i MULTI-modus.</p>
⑫ Kanal	<p>Velg den kanalen som skal brukes av hovedblitsen for kommunikasjon med de eksterne blitsene. Du kan bruke separate kanaler for forskjellige blitssystemer eller for å forhindre forstyrrelser når flere systemer kjører i nærheten av hverandre.</p>
⑫ Frekvens	<p>Velg frekvensen for når blitsen avfyres i MULTI-modus.</p>

Objektiver

Kameraet kan benyttes med objektiver med FUJIFILM X-fatningen.

Objektivets deler

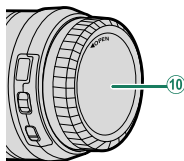
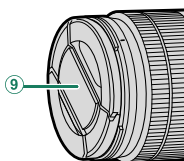
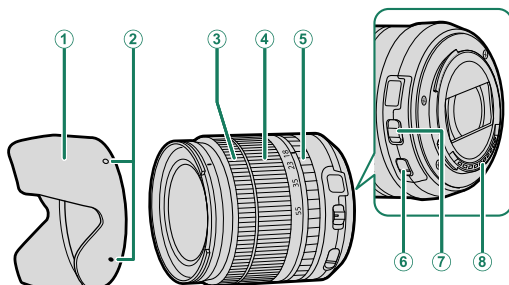

- ① Solblender
- ② Festemerke
- ③ Fokusring
- ④ Zoomring
- ⑤ Blenderring

- ⑥ O.I.S.-bryter
- ⑦ Bryter for blenderåpningsfunksjon
- ⑧ Objektivets signalkontakter
- ⑨ Fremre linsedeksel
- ⑩ Bakre linsedeksel

Fjerning av objektivdekslene

Fjern objektivdekslene som vist.

 Objektivdekslene kan variere fra de som er vist.

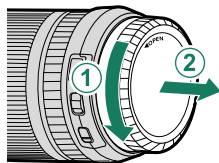
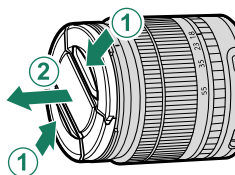

Montering av objektivdeksler

Når den er montert, reduserer solblenderen blendende lys og beskytter fremre objektelement.

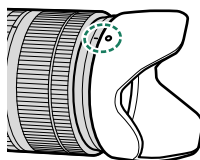
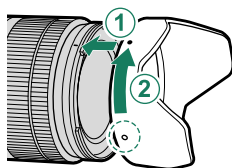

Power zoom

Fokuseringen kan brukes til å justere zoom når autofokus er aktivert.

Objektiver med blenderringer

Ved andre innstillinger enn **A**, kan du justere blenderåpningen ved å dreie på objektivets blenderring (eksponeringsmodusene **A** og **M**).

 Når blenderringen er stilt inn på **A**, dreier du kommandohjulene for å justere blenderåpningen (📖 207).

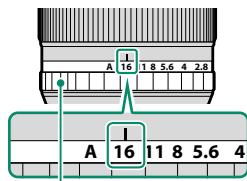

Blenderring

Bryteren for blenderåpningsfunksjon

Hvis objektivet har en bryter for blenderåpningsfunksjon, kan blenderåpningen justeres manuelt ved å skyve bryteren til  og rotere blenderringen.

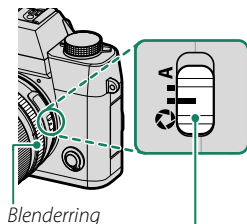

Blenderring

Bryter for
blenderåpningsfunksjon

Objektiver uten blenderringer

Du kan bestemme metoden som brukes til å justere blenderåpningen med alternativet **KNAPP-/HJULINNSTILLING > BLENDERINNST.** Når et annet alternativ enn **AUTO** er valgt, kan blenderåpningen justeres med det fremre kommandohjulet.

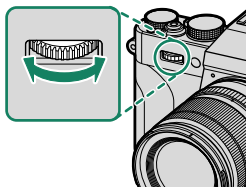

Med standardinnstillingene justeres blenderåpningen med det fremre kommandohjulet, men funksjonen kan tildeles til det bakre kommandohjulet med alternativet **KNAPP-/HJULINNSTILLING > KOMMANDOHJULINNST.**

Objektiver med O.I.S. (optisk bildestabilisering) Brytere

Dersom objektivet støtter optisk bildestabilisering (O.I.S.), kan bildestabiliseringsmodus velges i kameramenyene. For å aktivere bildestabilisering, skyv O.I.S.-bryteren til **ON**.

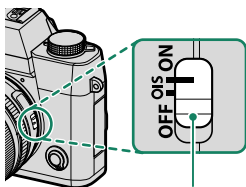

O.I.S.-bryter

Objektiver med manuell fokusering

Skyv fokuseringen forover for autofokus.

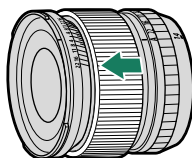

For manuell fokusering, skyv fokuseringen bakover og drei den mens du kontrollerer resultatet i kameradisplayet. Fokusavstandsindikatoren og dybdeskarpheit-indikatoren kan brukes for å hjelpe manuell fokusering.

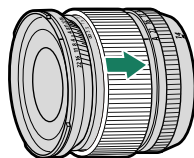

! Merk at manuell fokusering kanskje ikke er tilgjengelig i alle opptaksmoduser.

Dybdeskarpheit-indikatoren

Dybdeskarpheitsindikatoren viser den omtrentlige dybdeskarpheiten (avstanden foran og bak fokuspunktet som ser ut til å være i fokus). Indikatoren vises i filmformat.

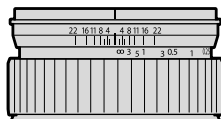

Vedlikehold av objektiv

- Bruk en blåsebørste til å fjerne støv, tørk deretter forsiktig med en myk og tørr klut. Gjenværende flekker kan fjernes ved å tørke varmsomt med et stykke Fujifilm linsrens-papir etter at det er påført en liten mengde rensesvæske for linser.
- Sett på plass objektivdekslene foran og bak når objektivet ikke er i bruk.

11

Tilkoblinger

HDMI-utgang

Du kan vise kameraets opptaks- og avspillingsdisplay på HDMI-enheter.

Koble til HDMI-enheter

Koble kameraet til TV-er eller andre HDMI-enheter med en tredjeparts HDMI-kabel.

- 1 Slå kameraet av.
- 2 Koble til kabelen som vist nedenfor.

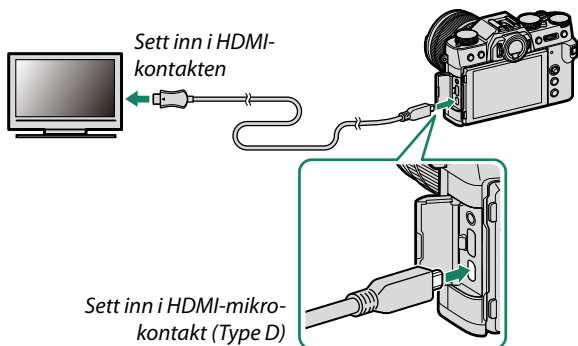

- 3 Konfigurer enheten for overføring til HDMI som beskrevet i dokumentasjonen som fulgte med enheten.
- 4 Slå kameraet på. Innholdet på kameraskjermen vises på HDMI-enheten. Kameraskjermen slås av i avspillingsmodus (📖 251).

- ! Pass på at at koblingene er satt helt inn.
- USB-kabelen kan ikke brukes mens en HDMI-kabel er tilkoblet.
- Bruk en HDMI-kabel som ikke er mer enn 1,5 m lang.

Opptak

Ta bilder og spill inn filmer mens du ser på motivet via kameraets objektiv eller mens du lagrer bilder på HDMI-enheten.



Denne funksjonen kan ikke brukes til å lagre 4K og Full HD-filmer på en HDMI-opptaker.

Avspilling

For å starte avspilling, trykker du på kameraets -knapp. Kamera-skjermen slås av og bildene og filmene overføres til HDMI-enheten. Legg merke til at kameraets lydkontroller ikke påvirker lyden som spilles på TV-en; bruk TV-ens volumkontroller til å justere lydnivået.



- Det kan hende at noen TV-er viser en svart skjerm kort før filmavspillingen starter.
- En adapterkabel (selges separat;  295) kreves når du bruker hodetelefoner.

Trådløse tilkoblinger (Bluetooth®, Trådløst LAN/Wi-Fi)

Få tilgang til trådløse nettverk og koble deg til datamaskiner, smarttelefoner eller nettbrett. For mer informasjon, besøk:
<http://fujifilm-dsc.com/wifi/>

Smarttelefoner og nettbrett: FUJIFILM Camera Remote

Koble til kameraet via Bluetooth eller trådløst LAN.

 For å opprette en trådløs tilkobling til kameraet må du installere den nyeste versjonen av FUJIFILM Camera Remote-appen på smarttelefonen eller nettbrettet.

FUJIFILM Camera Remote

Når en tilkobling er opprettet, kan du bruke FUJIFILM Camera Remote til å:

- Fjernstyre kameraet og ta bilder på avstand
- Motta bilder lastet opp fra kameraet
- Bla gjennom bildene på kameraet og laste ned valgte bilder
- Last opp posisjonsdata til kameraet
- Utløse kameraets lukker
- Oppdatere kameraets firmware

For nedlastinger og annen informasjon, se:

http://app.fujifilm-dsc.com/en/camera_remote/

Smarttelefoner og nettbrett: Bluetooth®-paring

Bruk **TILKOBLINGSINNSTILLING > Bluetooth-INNSTILLINGER > REGISTRERING AV PARING** for å pare kameraet med smarttelefoner eller nettbrett. Paring tilbyr en enkel metode for nedlasting av bilder fra kameraet.



- Bilder lastes ned via en trådløs tilkobling.
- Når paringen er fullført, vil du kunne synkronisere kameraklokken og stedsdataene med smarttelefonen eller nettbrettet (216).
- Du kan velge en tilkobling fra opptil 7 parede smarttelefoner eller nettbrett.

Smarttelefoner og nettbrett: Trådløst lokalt nettverk

Bruk **TRÅDLØS KOMMUNIK.**-alternativene i **FILMINNSTILLING** eller avspillingsmenyen for å koble til en smarttelefon eller et nettbrett via et trådløst lokalt nettverk.



Kopiere bilder til en datamaskin: PC AutoSave

Installer den nyeste versjonen av FUJIFILM PC AutoSave på datamaskinen din for å laste opp bilder fra kameraet over trådløse nettverk (Wi-Fi).

FUJIFILM PC AutoSave

For nedlastinger og annen informasjon, se:

http://app.fujifilm-dsc.com/en/pc_autosave/

Dataskiner: Trådløse tilkoblinger



Du kan laste opp bilder fra kameraet ved hjelp av PC AUTOLAGRE-alternativet i avspillingsmenyen.



Tilkobling til datamaskiner via USB

Koble kameraet til en datamaskin for å laste ned bilder eller for å ta bilder fjernstyrt.

 Før du laster ned bilder eller tar bilder eksternt, koble kameraet til en datamaskin og kontroller at det fungerer normalt.

- 1 Slå datamaskinen på.
- 2 Juster innstillingene i henhold til om du vil kopiere bilder til datamaskin ( 257), lagre RAW-bilder i andre formater ( 258) eller lagre og laste inn kamerainnstillinger ( 258).
- 3 Slå kameraet av.
- 4 Koble til en USB-kabel.

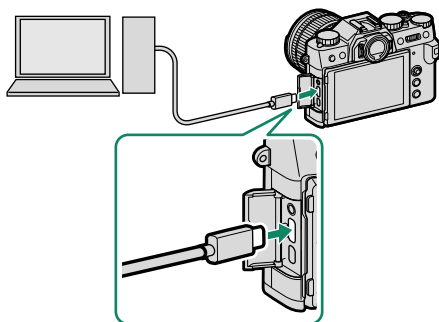

USB-kontakt (Type-C)

 USB-kabelen må ikke være mer enn 1,5 m lang og må være egnet for dataoverføring.

- 5 Slå kameraet på.

6 Kopier bilder til din datamaskin.

- **Bildeoverføring:** Bruk MyFinePix Studio eller applikasjoner som følger med operativsystemet.
- **RAW-konvertering:** Behandle RAW bilder ved hjelp av FUJIFILM X RAW STUDIO. Strømmen i kameraets bildebehandlingsmotor brukes til rask behandling.
- **Lagre og laste inn kamerainnstillinger:** Bruk FUJIFILM X Acquire til å lagre eller laste inn kamerainnstillinger. Lagre dine foretrukne innstillinger til en fil i en enkelt operasjon og kopier dem til flere kameraer.



- Skru av kameraet før du kobler fra USB-kabelen.
- Når du kobler til USB-kabler, må du kontrollere at kontaktene er satt helt inn i riktig retning. Koble kameraet direkte til datamaskinen, ikke bruk en USB-hub eller et tastatur.
- Strømbryt under overføring kan medføre tap av data eller skade på minnekortet. Sett inn et nytt eller fulladet batteri før du kobler til kameraet.
- Hvis et minnekort som inneholder et stort antall bilder settes inn, kan det bli en forsinkelse før programmet starter og det kan være at du ikke kan importere eller lagre bilder. Bruk en minnekortleser til å overføre bilder.
- Kontroller at indikatorlampen er av eller lyser grønt før du slår kameraet av.
- Ikke koble fra USB-kabelen mens overføringen pågår. Følges ikke denne forholdsregelen kan det medføre tap av data eller at minnekortet blir skadet.
- Koble fra kameraet før du setter inn eller tar ut minnekort.
- I noen tilfeller kan det være umulig å få tilgang til bilder som er lagret på en nettverksserver med den medfølgende programvaren på samme måte som på en frittstående datamaskin.
- Ikke fjern kameraet fra systemet eller koble fra USB-kabelen umiddelbart etter at meldingen om at kopiering pågår forsvinner fra dataskjermen. Hvis antall kopierte bilder er svært mange, kan dataoverføringen fortsette etter at meldingen har forsvunnet.
- Brukeren er ansvarlig for alle gjeldende avgifter som belastes av telefonselskapet eller internett-leverandøren ved bruk av tjenester som krever en internett-tilkobling.

Kopiere bilder til en datamaskin

- Før du kopierer bilder til en datamaskin, velg **USB-KORTLESER** for **TILKOBLINGSINNSTILLING > INNSTIL. AV PC-MODUS.**
- Programvaren som kan brukes til å kopiere bilder varierer med datamaskinens operativsystem.



Mac OS X/macOS

Bilder kan kopieres til datamaskinen din ved hjelp av Image Capture (følger med datamaskinen din) eller annen programvare.

 Bruk en kortleser til å kopiere filer over 4 GB i størrelse.

Windows

Bruk MyFinePix Studio til å kopiere bilder til din datamaskin, hvor de kan lagres, vises, organiseres og skrives ut.

 For mer informasjon om MyFinePix Studio, se "Programvare fra Fujifilm" (📖 265).

Lage JPEG-kopier av RAW-bilder: FUJIFILM X RAW STUDIO

- Før du fortsetter, velg **USB RÅK/GJ.OPP.SIKK.K.** for **TILKOBLINGSINNSTILLING > INNSTIL. AV PC-MODUS** i kameraets menyer.
- FUJIFILM X RAW STUDIO kan brukes til å lage JPEG-kopier av RAW-bilder.



 For mer informasjon om FUJIFILM X RAW STUDIO, se "Programvare fra Fujifilm" (265).

Lagring og innlasting av kamerainnstillinger (FUJIFILM X Acquire)

- Før du fortsetter, velg **USB RÅK/GJ.OPP.SIKK.K.** for **TILKOBLINGSINNSTILLING > INNSTIL. AV PC-MODUS** i kameraets menyer.
- FUJIFILM X Acquire kan brukes til å lagre og laste inn kamerainnstillinger.



 For mer informasjon om FUJIFILM X Acquire, se "Programvare fra Fujifilm" (265).

instax SHARE-skrivere

Skriv ut bilder fra ditt digitalkamera til instax SHARE-skrivere.

Etablere en tilkobling

Velg  **TILKOBLINGSINNSTILLING > TIL.-INN. instax-SKRIV.** og skriv inn instax SHARE-skriverens navn (SSID) og passord.

Skrivernavn (SSID) og passord

Skrivernavnet (SSID) finnes nederst på skriveren, standardpassordet er "1111". Hvis du allerede har valgt et annet passord for å skrive ut fra en smart-telefon, skriver du inn det passordet i stedet.

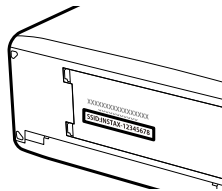

Skrive ut bilder

- 1 Slå på skriveren.
- 2 Velg  **AVSPILLINGSMENY > UTSK. M. instax-SKRIVER** Kameraet vil koble seg til skriveren.



- 3 Bruk fokusstikken (fokusspaken) til å vise bildet du vil skrive ut, og trykk deretter på **MENU/OK**.



-  Bilder som er tatt med andre kameraer, kan ikke skrives ut.
- Området som skrives ut, er mindre enn det synlige området på LCD-skjermen.
- Skjermbildene kan variere, avhengig av skriveren som er tilkoblet.

- 4 Bildet sendes til skriveren og utskriften starter.

12

Tekniske merknader

Tilbehør fra Fujifilm

Følgende valgfrie tilbehør er tilgjengelig fra Fujifilm. For nyeste informasjon om ekstrautstyr som er tilgjengelig i ditt område, kontakt din lokale Fujifilm-representant eller besøk http://www.fujifilm.com/products/digital_cameras/index.html.

Oppladbare LI-ion-batterier

NP-W126/NP-W126S: NP-W126/NP-W126S oppladbare batterier med ekstra ladekapasitet kan kjøpes ved behov.

Batteriladere

BC-W126/BC-W126S: Ekstra batteriladere kan kjøpes ved behov. Ved +20 °C, lades BC-W126/BC-W126S og NP-W126/NP-W126S på cirka 150 minutter.

Likestrømskoblinger

CP-W126: For utvidet opptak eller avspilling eller ved bruk av kameraet med en datamaskin, bruk CP-W126 for å koble kameraet til strømadapteren AC-9V.

Vekselstrømsadaptere

AC-9V (krever CP-W126 likestrømskobling): Bruk denne 100–240 V, 50/60 Hz vekselstrømadapteren for opptak og avspilling over lengre tid eller når du kopierer bilder til en datamaskin.

Fjernløsere

RR-100: Bruk for å redusere kameraristing eller for å holde lukkeren åpen under en langtidseksposering (ø2,5 mm).

Stereomikrofoner

MIC-ST1: En ekstern mikrofon for filmopptak.

FUJINON-objektiver

Objektiver i XF-/XC-serien: Utskiftbare objektiver for bruk sammen med FUJIFILM X-fatningen.

Objektiver i FUJINON MKX-serien: Kinoobjektiver til FUJIFILM X-stativ.

Makro utvidelsesrør

MCEX-11/16: Fest mellom kameraet og objektivet for å ta bilder ved høye reproduksjonsrater.

Telekonvertere

XF1.4X TC WR: Øker brennvidden til kompatible objektiver med omtrent 1,4x.

XF2X TC WR: Øker brennvidden til kompatible objektiver med omtrent 2,0x.

Festeadaptere

FUJIFILM M FESTEADAPTER: Gjør det mulig å bruke kameraet sammen med en lang rekke objektiver med M-feste.

Kamerahusdeksler

BCP-001: Dekk til kameraets objektivfatning når et objektiv ikke er montert.

Blitsenheter med skofeste

EF-X500: I tillegg til manuell og TTL-blitskontroll, har blitsen med klype et ledetall på 50 (ISO 100, m) og støtter FP (høyhastighets synk). Dette gjør at den kan brukes med lukkerhastigheter som overstiger blitssynk hastigheten. Med støtte for den valgfrie EF-BP1 batteripakken og Fujifilm optisk trådløs blitskontroll, kan den brukes som hovedblits eller ekstern blits-enhet for ekstern trådløs blitsfotografering.

EF-BP1: En batteripakke for skomonterte blitsenheter. Tar opptil 8 AA-batterier.

EF-42: Denne blits med klype har et ledetall på 42 (ISO 100, m) og støtter manuell og TTL-blitskontroll.

EF-X20: Denne blits med klype har et ledetall på 20 (ISO 100, m) og støtter manuell og TTL-blitskontroll.

EF-20: Denne blits med klype har et ledetall på 20 (ISO 100, m) og støtter TTL-blitskontroll (manuell blitskontroll støttes ikke).

Håndgrep

MHG-XT10: Gir et bedre grep. Batterier og minnekort kan fjernes med grepet på plass, og grepet er utstyrt med en skinne for skomontert kamerautstyr.

Skinnetuier

BLC-XT10: Dette etuiet kombinerer anvendelighet med luksuriøst skinn og har en skulderrem av samme materiale, samt en klut som kan brukes til å pakke inn kameraet før du legger det i vesken eller ved andre anledninger. Man kan ta bilder, og batterier kan settes inn og fjernes mens kameraet er i etuiet.

Gripebelter

GB-001: Gir bedre grep. Kan kombineres med et håndgrep for sikrere håndtering.

instax SHARE skrivere

SP-1/SP-2/SP-3: Koble til via trådløst LAN nettverk for å skrive ut bilder på instax film.

Programvare fra Fujifilm

Dette kameraet kan brukes med følgende Fujifilm-programvare.

FUJIFILM Camera Remote

Opprett en trådløs tilkobling mellom kameraet ditt og en smarttelefon eller et nettbrett (📖 252).

http://app.fujifilm-dsc.com/en/camera_remote/

FUJIFILM PC AutoSave

Last ned bilder fra kameraet ditt via et trådløst nettverk (📖 254).

http://app.fujifilm-dsc.com/en/pc_autosave/

MyFinePix Studio

Administrer, vis, skriv ut og rediger de mange bildene som er lastet ned fra digitalkameraet ditt (📖 257).

<http://fujifilm-dsc.com/mfs/>

Med en gang nedlastningen er ferdig, dobbeltklikker du på den nedlastede filen ("MFPS_Setup.EXE") og følger instruksjonene på skjermen for å fullføre installasjonen.

RAW FILE CONVERTER EX

Se RAW-bilder på datamaskinen din og konverter dem til andre formater.

<http://fujifilm-dsc.com/rfc/>

FUJIFILM X RAW STUDIO

Når kameraet er koblet til en datamaskin via USB, kan FUJIFILM X RAW STUDIO bruke kameraets unike bildebehandlingsmotor for raskt å konvertere RAW-filer til høykvalitets JPEG-bilder.

<http://fujifilm-x.com/x-stories/fujifilm-x-raw-studio-features-users-guide/>

FUJIFILM X Acquire

Lagre og laste inn kamerainnstillinger. Konfigurer kameraet på et øyeblikk, eller dele innstillinger med andre kameraer av samme type.

<http://fujifilm-x.com/x-stories/fujifilm-x-acquire-features-users-guide/>

 Kameraet støtter ikke fjernstyrt fotografering fra en datamaskin.

For din egen sikkerhet

Sørg for å lese disse merknadene før bruk

Sikkerhetsmerknader

- Se til at du bruker kameraet riktig. Les nøye gjennom disse sikkerhetsmerknadene og brukerveiledningen før bruk.
- Etter å ha lest disse sikkerhetsmerknadene, skal de oppbevares på et trygt sted.

Om ikonene

Ikonene som vises nedenfor brukes i dette dokumentet for å indikere alvorlighetsgraden på skaden eller ødeleggelsen som kan oppstå hvis informasjonen som indikeres av ikonet overses og produktet dermed brukes feil.



ADVARSEL

Dette ikonet indikerer at dødelig eller alvorlig skade kan være resultatet hvis informasjonen ignoreres.



FORSIKTIG

Dette ikonet indikerer at personlig skade eller materialskade kan oppstå hvis informasjonen ignoreres.

Ikonene som vises nedenfor brukes for å indikere typen instruksjoner som skal følges.



Trekantikonene forteller deg at denne informasjonen krever oppmerksomhet ("Viktig").



Sirkelikoner med en diagonal strek forteller deg at handlingen som er indikert er forbudt ("Forbudt").



Fylte sirkler med utropstegn indikerer en handling som må utføres ("Obligatorisk").



ADVARSEL



Koble fra strøm-
taket

Hvis det oppstår et problem, slå av kameraet, fjern batteriet, koble fra USB-kabelen og trekk ut vekselstrømsadapten.

Fortsatt bruk av kameraet når det slipper ut røyk, slipper ut uvanlig lukt eller befinner seg i en annen unormal tilstand kan forårsake brann eller elektriske støt. Ta kontakt med din Fujifilm-forhandler.



Ikke la vann eller fremmedlegemer komme inn i kameraet eller tilkoblingskablene. Ikke bruk kameraet eller tilkoblingskablene etter inntrengning av ferskt eller salt vann, melk, drikkevarer, vaskemidler eller andre væsker. Om væske kommer inn i kameraet eller tilkoblingskablene, slår du av kameraet, fjerner batteriet, kobler fra USB-kabelen og kobler fra og trekker ut vekselstrømsadapten. Fortsett bruk av kameraet kan forårsake brann eller elektriske støt. Ta kontakt med din Fujifilm-forhandler.



Skal ikke
brukes på
badet eller i
dusjen

Ikke bruk kameraet på badet eller i dusjen. Dette kan forårsake brann eller elektriske støt.



Skal ikke
de-
monteres



Prøv aldri å endre eller plukke fra hverandre kameraet (åpne aldri kamerahuset). Dersom denne forhåndsregelen ikke blir fulgt kan det oppstå brann eller elektriske støt.















Interne deler
skal ikke
berøres

Skulle kamerahuset åpne seg som følge av et fall eller et annet uhell, må de interne delene ikke berøres. Hvis denne forholdsregelen ikke følges kan det føre til elektriske støt eller skader som følge av at skadede deler berøres. Fjern batteriet med en gang, pass på å unngå skader eller elektriske støt, og ta produktet med til kjøpestedet for konsultasjon.

⚠ ADVARSEL

	Strømledningen må ikke endres, varmes opp, vris eller trekkes i mer enn nødvendig, og ikke plasser tunge gjenstander oppå strømledningen. Disse handlingene kan skade strømledningen og forårsake brann eller elektriske støt. Hvis strømledningen er skadet, ta kontakt med din Fujifilm-forhandler. Ikke bruk kabler med bøyde kontakter.
	Ikke plasser kameraet på en ustabil overflate. Dette kan gjøre at kameraet faller eller velter og forårsaker skade.
	Prøv aldri å ta bilder mens du beveger deg. Ikke bruk kameraet mens du går eller kjører. Dette kan føre til at du faller eller at du blir involvert i en trafikkuulykke.
	Ikke berør noen metalldele av kameraet under tordenvær. Dette kan forårsake elektriske støt pga. industert strøm fra lynnedslag.
	Ikke bruk batteriet unntatt slik det er spesifisert. Legg inn batteriet som vist av indikatoren.
	Ikke demonter, modifier eller varm opp batteriene. Ikke mist, slå eller kast batterier eller på annen måte utsette dem for kraftige støt. Ikke bruk batterier som viser tegn på lekkasje, deformasjon, misfarging eller andre abnormiteter. Kun bruk angitte ladere til å lade opp oppladbare batterier og ikke forsøke å lade ikke-oppladbare Li-ion eller alkaliske batterier. Ikke kortslett batterier eller lagre dem sammen med metallgjenstander. Følges ikke denne forholdsregelen kan det resultere i at batteriene overopphetes, tar fyr, sprekker eller lekker, noe som kan forårsake brann, brannskader eller andre personskafer.
	Bruk kun batterier og vekselstrømsadaptere som er spesifisert for bruk med dette kameraet. Ikke bruk andre spenninger enn den strømforsyningsspenningen som er vist. Bruk av andre strømkilder kan forårsake brann.
	Dersom batteriet lekker, og væsken kommer i kontakt med øynene, huden eller klærne dine, skyll området med rent vann, og oppsøk legehjelp eller ring et nødnummer umiddelbart.
	Ikke bruk laderen til å lade andre batterier enn de som er spesifisert her. Den medfølgende laderen skal kun brukes til batterier av den typen som fulgte med kameraet. Bruk av laderen til å lade opp konvensjonelle batterier eller andre typer oppladbare batterier kan gjøre at batteriet lekker, overopphetes eller sprekker.
	Hvis du bruker blitsen for nært øynene til en person kan vedkommendes syn bli svekket. Vær spesielt forsiktig ved fotografiering av spedbarn og unge barn.
	Ikke vær i langvarig kontakt med varme overflater. Hvis denne forholdsregelen ikke følges kan det føre til forbrenninger ved lave temperaturer, særlig ved høye omgivelsestemperaturer eller med brukere som lider av dårlig sirkulasjon eller redusert følelse, i så fall anbefales bruk av stativ eller tilsvarende.
	Ikke la en del av kroppen i kontakt med produktet over lengre tid mens produktet er på. Hvis denne forholdsregelen ikke følges kan det føre til forbrenninger ved lave temperaturer, særlig ved langvarig bruk, ved høye omgivelsestemperaturer eller med brukere som lider av dårlig sirkulasjon eller redusert følelse, i så fall anbefales bruk av stativ eller tilsvarende.
	Ikke bruk i nærheten av brennbare objekter, eksplosive gasser eller støv.
	Ved bæring av batteriet skal det installeres i et digitalt kamera eller beholdes i den harde esken. Ved oppbevaring av batteriet skal det beholdes i den harde esken. Ved avhending skal batteriterminalene tildekkes med isolasjonstape. Kontakt med andre metalliske gjenstander eller batterier kan føre til at batteriet antennes eller eksploderer.
	Oppbevar minnekort, varme sko, og andre små deler utilgjengelig for små barn. Barn kan svelge små deler; oppbevares utilgjengelig for barn. Hvis et barn skulle komme til å svelge en del, må du oppsøke medisinsk hjelp eller ringe et nødnummer.
	Oppbevares utilgjengelig for små barn. Blant de elementene som kan forårsake skade er stroppen, som kan sette seg fast rundt halsen til barnet og forårsake kvelning, og blitsen, som kan føre til synsskader.
	Følg anvisningene fra flyselskapet og sykehuspersonellet. Dette produktet sender ut radiobølger som kan forstyrre navigasjons- og medisinsk utstyr.

 FORSIKTIG	
	Ikke bruk dette kameraet på steder som påvirkes av oljeavgasser, damp, fuktighet eller støv. Dette kan forårsake brann eller elektriske støt.
	Ikke la kameraet ligge på steder som utsettes for ekstremt høye temperaturer. Ikke la kameraet ligge på steder som f.eks. en lukket bil eller i direkte sollys. Dette kan forårsake brann.
	Ikke plasser tunge gjenstander på kameraet. Dette kan gjøre at den tunge gjenstanden velter eller faller og forårsaker skade.
	Ikke flytt kameraet mens strømadapteren er tilkoblet. Ikke trekk i ledningen for å koble fra strømadapteren. Dette kan skade strømledningen eller kablene og forårsake brann eller elektriske støt.
	Ikke dekk til eller pakk inn kameraet eller strømadapteren i en klut eller et teppe. Dette kan forårsake varmedannelse og misforme huset eller forårsake brann.
	Ikke bruk pluggen hvis den er skadet eller hvis den ikke passer godt inn i stikkontakten. Dersom denne forholdsregelen ikke følges, kan det oppstå brann eller elektrisk støt.
	Når du rengjør kameraet, eller du ikke har planer om å bruke kameraet over lang tid, fjern batteriet og koble fra og trekk ut strømadapteren. Hvis du unnlater å gjøre dette, kan det forårsake brann eller elektriske støt.
	Når ladingen er ferdig, koble laderen fra strømuttaket. Hvis du lar laderen være tilkoblet strømuttaket, kan dette forårsake brann.
	Når du tar ut et minnekort, kan kortet komme meget raskt ut av sporet. Bruk fingeren til å holde det igjen og slipp så kortet forsiktig ut. Skader kan oppstå dersom noen treffes av det utsendte kortet.
	Be om regelmessig innvendig testing og rengjøring av kameraet. Støvoppsamling i kameraet kan forårsake brann eller elektriske støt. Ta kontakt med din Fujifilm-forhandler for å be om innvendig rengjøring hvert andre år. Vennligst legg merke til at dette ikke er en gratis tjeneste.
	Eksplisjonsfare hvis batteriet settes inn feil. Byttes kun med samme eller tilsvarende type.

Batteriet og strømtilførselen

Merk: Sjekk batteritypen som brukes i ditt kamera, og les de gjeldende avsnittene.

⚠ ADVARSEL: Batteriet må ikke utsettes for ekstrem varme, som solskinn, ild eller lignende.

Følgende forklarer riktig bruk av batterier, og hvordan du forlenger batteriets levetid. Feilaktig bruk kan forkorte batteriets levetid, eller forårsake lekkasje, overoppheting, brann eller eksplosjon.

Li-ion-batterier

Les dette avsnittet dersom kameraet ditt bruker et oppladbart Li-ion-batteri.

Batteriet er ikke ladet ved forsendelsen. Lad batteriet før bruk. Oppbevar batteriet i holderen sin når det ikke er i bruk.

■ Merknader om batteriet

Batteriet taper gradvis ladingen når det ikke er i bruk. Lad batteriet i en eller to dager før bruk.

Batteriets levetid kan forlenges ved å slå kameraet av når det ikke er i bruk.

Batterikapasiteten minsker ved lave temperaturer, et nesten utladet batteri kan slutte å fungere når det er kaldt. Oppbevar et fulladet reservebatteri på et varmt sted og skift batteri etter behov, eller oppbevar batteriet i lomma eller på et annet varmt sted, og sett det i kameraet først idet du skal ta bilder. Ikke plasser batteriet i direkte kontakt med håndvarmere eller andre oppvarmingsenheter.

■ Lade batteriet

Lad batteriet i den medfølgende batteriladeren. Ladetiden øker ved lufttemperaturer under +10 °C eller over +35 °C. Ikke forsøk å lade batteriet ved temperaturer over 40 °C, ved temperaturer under 0 °C vil ikke batteriet lade.

Ikke forsøk å lade opp et fulladet batteri. Derimot behøver ikke batteriet å være helt utladet før lading.

Batteriet kan være varmt å ta på umiddelbart etter lading eller bruk. Dette er normalt.

■ Batteriets levetid

Ved normale temperaturer kan batteriet lades omtrent 300 ganger. En merkbart nedgang i tiden batteriet vil holde på lading indikerer at det har nådd slutten på sitt funksjonelle liv, og bør skiftes ut.

■ Lagring

Ytelsen kan bli dårligere dersom batteriet blir liggende ubrukt over lengre tid når det er fulladet. Utlad batteriet til det er flatt før du lagrer det.

Dersom kameraet ikke skal brukes over en lengre periode, fjern batteriet og lagre det på et tørt sted med lufttemperatur mellom +15 °C og +25 °C. Ikke lagre batteriet på steder som er utsatt for ekstreme temperaturer.

■ Forsiktighetsregler: Håndtere batteriet

- Ikke transporter eller oppbevar batteriet med metallgjenstander slik som smykker eller hårnåler.
- Ikke utsett for flammer eller varme.
- Skal ikke demonteres eller endres.
- Brukes kun sammen med angitte ladere.
- Kast brukte batterier med en gang.
- Ikke mist eller utsett det for harde fysiske støt.
- Ikke utsett for vann.
- Hold terminalene rene.
- Batteriet og kamerahuset kan føles varme etter ekstensiv bruk. Dette er normalt.

■ Forsiktig: Avhending

Avhende brukte batterier i henhold til lokale retningslinjer. Oppmerksomhet bør vies de miljømessige innvirkningene ved batterideponering. Bruk produktet i et moderat klima.

Vekselstrømsadaptere

Bruk kun Fujifilm-vekselstrømsadaptere som er spesifisert for bruk med dette kameraet. Andre adaptere kan skade kameraet.

- Vekselstrømsadapteren er kun for innendørs bruk.
- Sørg for at likestrømspluggen er festet ordentlig i kameraet.
- Skru av kameraet før du kobler fra adapteren. Koble fra adapteren med pluggen, ikke kabelaen.
- Må ikke brukes sammen med andre enheter.
- Skal ikke demonteres.
- Må ikke utsettes for høy varme eller fuktighet.
- Ikke utsett for harde fysiske støt.
- Adapteren kan summe eller bli varm å ta på under bruk. Dette er normalt.
- Dersom adapteren forårsaker radiointerferens, snu eller flytt på mottakerantennen.

Bruke kameraet

- Ikke rett kameraet mot ekstremt lyssterke kilder, slik som solen på en skyfri himmel. Hvis denne forholdsregelen ikke overholdes kan kameraets bildesensor bli skadet.
- Dersom det fokuseres på sterkt sollys gjennom søkeren, kan dette skade panelet til den elektroniske søkeren (EVF). Ikke rett den elektroniske søkeren mot solen.

Ta testbilder

Før du tar fotografier ved viktige anledninger (slik som bryllup, eller før du tar med kameraet på tur), ta et testbilde og se på resultatet for å forsikre deg om at kameraet fungerer som normalt. FUJIFILM Corporation tar ikke erstatningsansvar for skade eller tap av profit som skyldes funksjonsfeil ved produktet.

Merknader om opphavsrett

Med mindre det er kun til personlig bruk, kan bilder tatt opp med ditt digitale kamerasystem ikke brukes på måter som bryter opphavsrettslige lover uten eierens samtykke. Merk at visse restriksjoner gjelder for fotografering av sceneopptredener, underholdning og utstillinger, selv hvis det er ment kun til personlig bruk. Brukerne bes også om å være oppmerksomme på at overføringen av minnekort som inneholder bilder eller data som er beskyttet under opphavsrettslige lover kun er tillatt innenfor de begrensningene som er satt ved disse lovene om opphavsrett.

Håndtering

For å sikre at bilder tas opp riktig, må du ikke utsette kameraet for støt eller slag mens det tas et bilde.

Flytende krystall

Dersom visningsskjermen skulle ta skade, sørg for å unngå kontakt med flytende krystall. Utfør indikert nødprosedyre dersom noen av følgende situasjoner oppstår:

- **Dersom flytende krystall kommer i kontakt med huden din**, rengjør området med en klut, og vask deretter grundig med såpe og rennende vann.
- **Dersom flytende krystall kommer i øynene**, skyl det aktuelle øyet med rent vann i minst 15 minutter, og oppsøk deretter legehjelp.
- **Dersom flytende krystall svelges**, skyl munnen nøye med vann. Drikk store mengder vann og fremkall oppkast, oppsøk deretter legehjelp.

Selv om visningsskjermen er produsert med teknologi av ekstremt høy presisjon, kan den inneholde piksler som alltid lyser, eller som ikke lyser. Dette er ikke en funksjonsfeil, og bilder tatt med produktet påvirkes ikke av dette.

Informasjon om varemerker

Digital Split Image er et varemerke eller et registrert varemerke som tilhører FUJIFILM Corporation. Digital Micro Prism er et varemerke eller registrert varemerke hos FUJIFILM Corporation. Skrifttypene her er utelukkende utviklet av DynaComware Taiwan Inc. Mac, OS X og macOS er varemerker som tilhører Apple Inc. i USA og andre land. Windows er et registrert varemerke som tilhører Microsoft Corporation i USA og andre land. Adobe, Adobe-logoen, Photoshop og Lightroom er registrerte varemerker eller varemerker som tilhører Adobe Systems Incorporated i USA og andre land. Wi-Fi® og Wi-Fi Protected Setup® er registrerte varemerker som tilhører Wi-Fi Alliance. Bluetooth®-ordmerke og logoer er registrerte varemerker eid av Bluetooth SIG, Inc., og enhver bruk av slike merker av Fujifilm er under lisens. Logoene SDHC og SDXC er varemerker som tilhører SD-3C, LCC. HDMI-logoen er et varemerke eller registrert varemerke for HDMI Licensing LLC. Alle andre varemerker som nevnes i denne brukerveiledningen er varemerker eller registrerte varemerker som tilhører sine respektive eiere.

Elektrisk interferens

Dette kameraet kan påvirke utstyr på sykehus eller i fly. Konsulter ansatte på sykehuset eller luftsekskapet før du bruker kameraet i et sykehus eller på et fly.

Fargefernsynssystemer

NTSC (National Television System Committee) er spesifikasjoner for sending av farge-TV, som brukes hovedsakelig i USA, Canada og Japan. PAL (Phase Alternation by Line) er et fargefernsynssystem som hovedsakelig brukes av europeiske land og Kina.

Exif Print (Exif versjon 2.3)

Exif Print er et nylig endret digitalkamera-filformat der informasjon som lagres med bildene brukes til optimal farge-reproduksjon under utskrift.

VIKTIG MERKNAD: Les før programvaren benyttes

Direkte eller indirekte eksport, i sin helhet eller delvis, av lisensiert programvare er forbudt uten tillatelse fra gjeldende styrende organ.

MERKNADER

For å forebygge fare for brann eller elektriske støt må ikke enheten utsettes for regn eller fuktighet.

Vennligst les "Sikkerhetsmerknader", og vær sikker på at du forstår dem før du tar i bruk kameraet.

Førkunder i Canada

CAN ICES-3 (B)/NMB-3(B)

FORSIKTIG: Dette klasse B apparatet er i overensstemmelse med kanadisk ICES-003.

Erklæring fra Industry Canada: Denne enheten er i overensstemmelse med RSS unntatt fra lisens av Industry Canada. Bruken er underlagt følgende to betingelser: (1) Denne enheten skal ikke forårsake skadelig interferens, og (2) denne enheten må godta all mottatt interferens, inkludert interferens som kan forårsake uønsket drift av enheten.

Denne enheten og antennene skal ikke være samlokalisert eller brukes sammen med andre antenner eller sendere, bortsett fra utprøvede innebygde radioer. Funkjonen for valg av landkode er deaktivert i produkter som markedsføres i USA/Canada.

Uttalelse om strålingseksponering: Det tilgjengelige forskningsmaterialet har ikke dokumentert helseproblemer som er forbundet med bruken av lavstrøms trådløse enheter. Det finnes imidlertid ingen bevis for at slike trådløse enheter er fullstendig trygge. Lavstrøms trådløse enheter sender ut små mengder radiofrekvensbasert energi (RF) i mikrobølgeområdet når de brukes. Mens høye nivåer av RF kan utgjøre en helseisiko (grunnet oppvarming av vev), har lave nivåer av RF som ikke varmer opp kroppsvev ingen kjent negativ helseeffekt. Mange studier på eksponering til lave nivåer av RF har ikke funnet noen biologiske effekter. Noen studier har antydnet noen biologiske effekter kan forekomme, men disse funnene har ikke blitt bekreftet av videre forskning. X-T30 har blitt testet og vurdert å oppfylle grenseverdiene for strålingseksponering i et ukontrollert miljø slik de er fastsatt av Industry Canada (IC), samt RSS-102 i IC sitt regelverk for eksponering til radiofrekvens (RF).

Deponering av elektrisk og elektronisk utstyr fra private husholdninger

I den europeiske union, Norge, Island og Liechtenstein: Dette symbolet på produktet eller i bruksanvisningen og i garantien og/eller på emballasjen indikerer at dette produktet ikke må behandles som husholdningsavfall. I stedet må det tas med til et egnet innsamlingssted for resirkulering av elektrisk og elektronisk utstyr.

Ved å sikre at dette produktet deponeres korrekt hjelper du til med å forhindre potensielle negative konsekvenser for miljøet og menneskelig helse, som ellers kan forårsakes av uegnet avfallshåndtering av dette produktet.

Dette symbolet på batteriene eller akkumulatorene indikerer at disse batteriene ikke må håndteres som husholdningsavfall.

Dersom ditt utstyr inneholder lett fjernbare batterier eller akkumulatorene, vennligst deponer dem atskilt i samsvar med lokale krav.

Resirkuleringen av materialene vil bidra med å bevare naturlige ressurser. For mer detaljert informasjon om resirkulering av dette produktet, vennligst ta kontakt med lokale myndigheter, din lokale tjeneste for håndtering av husholdningsavfall eller med butikken hvor du kjøpte produktet.

I land utenfor Den europeiske union, Norge, Island og Liechtenstein: Dersom du ønsker å kassere dette produktet, inkludert batterier eller akkumulatorene, vennligst ta kontakt med lokale myndigheter og spør om korrekt metode for kassering.

I Japan: Dette symbolet på batteriene indikerer at de skal kasseres separat.



Li-ion

Trådløst nettverk- og Bluetooth-enheter: Forsiktighetsregler

VIKTIG: Les de følgende merknadene før du bruker kameraets innebygde trådløse sender.

- ① Dette produktet, som inneholder krypteringsfunksjon utviklet i USA, kontrolleres av USAs eksportadministrasjonsreguleringer, og det kan være at det ikke kan eksporteres eller reeksporteres til alle land der USA har lagt embargo på varer.
- **Bruk bare en trådløst nettverk- eller Bluetooth-enhet.** Fujifilm tar ikke ansvar for ødeleggelser som skyldes uautorisert bruk. Ikke bruk i applikasjoner som krever en høy grad av pålitelighet, for eksempel i medisinske enheter eller i andre systemer som direkte eller indirekte kan ha innvirkning på menneskelig liv. Når du bruker enheten i en datamaskin og i andre systemer som krever en større grad av pålitelighet enn det trådløse nettverk- eller Bluetooth-enheter tilbyr, pass på at du tar alle nødvendige forholdsregler for å ivareta sikkerheten og forhindre funksjonsfeil.
 - **Bruk kun i det landet der enheten ble kjøpt.** Denne enheten følger reguleringer gjeldende for trådløst nettverk- og Bluetooth-enheter i landet der det ble kjøpt. Overhold alle lokale reguleringer ved bruk av enheten. Fujifilm tar ikke ansvar for problemer som oppstår etter bruk i andre jurisdiksjoner.
 - **Ikke bruk enheten på steder som er utsatt for magnetfelt, statisk elektrisitet eller radiofrekvensforstyrrelser.** Ikke bruk senderen i nærheten av mikrobølgeovner eller på andre steder utsatt for magnetfelt, statisk elektrisitet eller radiofrekvensforstyrrelser som kan forhindre mottagelse av trådløse signaler. Gjensidig forstyrrelse kan forekomme når senderen brukes i nærheten av andre trådløse enheter som opererer i 2,4 GHz-båndbredden.
 - **Sikkerhet:** Trådløst nettverk- og Bluetooth-enheter overfører data via radio, og deres bruk krever derfor mer oppmerksomhet på sikkerhet enn det som gjelder for kablede nettverk.
 - Ikke koble deg til ukjente nettverk eller nettverk som du ikke har tilgangstrettigheter til, selv når de vises på enheten din, da slik tilgang kan anses som uautorisert. Du må kun koble deg til nettverk som du har tilgangstrettigheter til.
 - Vær oppmerksom på at trådløse overføringer kan være utsatt for tredjeparts avlytting.
 - **Følgende kan straffes ved lov:**
 - Demontering eller modifikasjon av denne enheten
 - Fjerning av etiketter for enhetssertifisering
 - **Denne enheten opererer på samme frekvens som kommersielle, undervisnings- og medisinske enheter og trådløse sendere.** Den opererer også på samme frekvens som sendere med lisens og spesial-lavspenningssendere uten lisens brukt i RFID-sporfølgingsystemer for samleband og i andre lignende applikasjoner.
 - **For å unngå forstyrrelser med de ovennevnte enhetene, se følgende forholdsregler.** Bekreft at RFID-senderen ikke er i drift før du bruker denne enheten. Hvis du merker at enheten forårsaker forstyrrelser for sendere med lisens som brukes for RFID-sporing, avslutt bruken av den påvirkede frekvensen øyeblikkelig eller flytt enheten til et annet sted. Dersom du legger merke til at denne enheten forårsaker forstyrrelser i lavspennings-RFID-sporingsystemer, ta kontakt med en Fujifilm-representant.
 - **Ikke bruk denne enheten ombord i et fly.** Vær oppmerksom på at Bluetooth kan forbli på selv når kameraet er av. Bluetooth kan deaktiveres ved å velge **AV** for **TILKOBLINGSINNSTILLING > Bluetooth-INNSTILLINGER > Bluetooth PÅ/AV**.

Sørg for å lese disse merknadene før du bruker objektivet

Sikkerhetsmerknader

- Se til at du bruker objektivet riktig. Les nøye gjennom disse sikkerhetsmerknadene og kameraets *Bruerveiledning* før bruk.
- Etter å ha lest disse sikkerhetsmerknadene, skal de oppbevares på et trygt sted.

Om ikonene

Ikonene som vises nedenfor brukes i dette dokumentet for å indikere alvorlighetsgraden på skaden eller ødeleggelsen som kan oppstå hvis informasjonen som indikeres av ikonet overses og produktet dermed brukes feil.



ADVARSEL Dette ikonet indikerer at dødelig eller alvorlig skade kan være resultatet hvis informasjonen ignoreres.



FORSIKTIG Dette ikonet indikerer at personlig skade eller materialskade kan oppstå hvis informasjonen ignoreres.

Ikonene som vises nedenfor brukes for å indikere typen instruksjoner som skal følges.



Trekantikoner forteller deg at denne informasjonen krever oppmerksomhet ("Viktig").



Sirkelikoner med en diagonal strek forteller deg at handlingen som er indikert er forbudt ("Forbudt").



Fylte sirkler med utropstegn indikerer en handling som må utføres ("Obligatorisk").

ADVARSEL



Ikke senke

Må ikke senkes i eller utsettes for vann. Dersom denne forhåndsregelen ikke blir fulgt kan det oppstå brann eller elektrisk støt.



Skal ikke demonteres

Skal ikke demonteres (ikke åpne dekselet). Hvis denne forhåndsregelen ikke følges kan det oppstå brann, elektriske støt eller skader som følge av funksjonsfeil på produktet.



Interne deler må ikke berøres

Skulle kamerahuset åpne seg som følge av et fall eller et annet uhell, må de interne delene ikke berøres. Hvis denne forhåndsregelen ikke følges kan det føre til elektriske støt eller skader som følge av at skadde deler berøres. Fjern batteriet med en gang, pass på å unngå skader eller elektriske støt, og ta produktet med til kjøpestedet for konsultasjon.



Ikke plasser på ustabile overflater. Produktet kan falle og føre til skade.



Ikke se på sola gjennom objektivet eller kameraets søkere. Å ikke etterfølge denne forhåndsregelen kan føre til permanent nedsatt syn.

FORSIKTIG



Må ikke brukes eller oppbevares på steder som er utsatt for damp eller røyk, eller som er veldig fuktig eller svært støvete. Dersom denne forhåndsregelen ikke blir fulgt kan det oppstå brann eller elektriske støt.



Må ikke legges i direkte sollys eller på steder som er utsatt for veldig høye temperaturer, som for eksempel i et lukket kjøretøy, på en solfylt dag. Hvis denne forhåndsregelen ikke etterfølges kan det føre til brann.



Skal oppbevares utilgjengelig for små barn. Dette produktet kan forårsake skade ved håndtering av et barn.



Må ikke håndteres med våte hender. Dersom denne forhåndsregelen ikke blir fulgt kan det oppstå elektrisk støt.



Hold sola utenfor bildet når du tar bilde med bakgrunnsbelyst motiv. Sollys fokusert i kameraet når sola er i eller nært bildet kan føre til brann eller brannskader.



Sett på objektivdekelet når produktet ikke er i bruk, og oppbevar det utenfor direkte sollys. Sollys fokusert av objektivet kan føre til brann eller brannskader.



Ikke bær kameraet eller objektivet når de er festet til et stativ. Produktet kan falle eller slå borti andre gjenstander og føre til skade.

Produktpleie

For å sikre fortsatt nytte av produktet, må du legge merke til følgende forholdsregler.

Kamerahuset: Bruk en myk, tørr klut til å rengjøre kamerahuset etter hver bruk. Bruk ikke sprit, tynner eller flyktige kjemikalier som kan misfarge eller deformere læret på kamerahuset. All væske på kameraet må fjernes umiddelbart med en myk, tørr klut. Bruk en blåsebørste til å fjerne støv fra skjermen, pass på å unngå å lage skraper, og tørk deretter forsiktig av med en myk og tørr klut. Gjenværende flekker kan fjernes ved å tørke varsomt med et stykke Fujifilm linserens-papir etter at det er påført en liten mengde rensesvæske for linser. For å unngå at det kommer støv inn i kameraet, må du sette på kamerahusdekslet når objektivet ikke er på plass.

Bildesensor: Flere fotografier merket med punkter eller flekker på samme sted kan indikere at det er støv på kameraets bildebrikke. Rengjør bildebrikken med **BRUKERINNSTILLING > SENSORRENGJØRING**.

Rengjøre bildebrikken

Støv som ikke kan fjernes med **BRUKERINNSTILLING > SENSORRENGJØRING** kan fjernes manuelt som beskrevet nedenfor.

! Legg merke til at det kreves betaling for å reparere eller bytte bildebrikken dersom den blir skadet under rengjøringen.

- 1** Bruk en blåser (ikke en børste) til å fjerne støv fra brikken.

! Ikke bruk en børste eller en blåsebørste. Hvis denne forholdsregelen ikke etterfølges kan det skade brikken.



- 2** Kontroller om støvfjerningen var vellykket. Gjenta trinn 1 og 2 om nødvendig.
- 3** Sett kamerahusdekslet eller objektivet på plass igjen.

Firmware-oppdateringer

Noen funksjoner ved produktet kan avvike fra dem som er beskrevet i den medfølgende håndboken, på grunn av fastvareoppdateringen. Besøk vårt nettsted hvis du ønsker detaljert informasjon om hver modell:

http://www.fujifilm.com/support/digital_cameras/software

Kontrollere firmware-versjonen

 Kameraet vil kun vise firmware-versjonen hvis et minnekort er satt inn.

- 1 Slå av kameraet og kontroller at minnekortet er satt inn.
- 2 Slå på kameraet mens du trykker på **DISP/BACK**-knappen. Gjeldende fastvareversjon vises; kontroller firmware-versjonen.
- 3 Slå av kameraet.

 For å se firmware-versjonen eller oppdatere firmware-en for tilleggsutstyr, som utskiftbare objektiver, skomonterte blitsenheter og monteringsadaptere, monterer du tilbehørene på kameraet.

Feilsøking

Se tabellen nedenfor dersom du opplever problemer med kameraet ditt. Hvis du ikke finner løsningen her, kan du ta kontakt med din lokale Fujifilm-distributør.

Strøm og batteri

Problem	Løsning
Kameraet slår seg ikke på.	<ul style="list-style-type: none">• Batteriet er utladet: Lad batteriet eller sett inn et ferdig oppladet reservebatteri (📖 33).• Batteriet er satt inn feil: Sett inn batteriet igjen i riktig retning (📖 29).• Dekselet til batterikammeret er ikke lukket: Lukk dekslet til batterikammeret (📖 29).
Skjermen skrur seg ikke på.	Det er mulig skjermen ikke vil skru seg på dersom kameraet skrur raskt av og så på igjen. Hold utløserknappen halvveis inn til skjermen aktiveres.
Batteriet lades raskt ut.	<ul style="list-style-type: none">• Batteriet er kaldt: Varm batteriet ved å plassere det i en lomme eller et annet varmt sted og sett det inn i kameraet umiddelbart før du skal ta et bilde.• Det er smuss på batteripolene: Rengjør terminalene med en myk, tørr klut.• PÅ er valgt for AF/MF-INNSTILLING. > PRE-AF: Slå PRE-AF av (📖 116).• Batteriet har blitt ladet mange ganger: Batteriet har nådd slutten på levetiden. Kjøp et nytt batteri.
Kameraet slår seg plutselig av.	Batteriet er utladet: Lad batteriet eller sett inn et ferdig oppladet reservebatteri (📖 33).

Problem	Løsning
Ladingen starter ikke.	<ul style="list-style-type: none"> • Sett inn batteriet (📖 29). • Sett inn batteriet igjen i riktig retning (📖 29). • Pass på at vekselstrømsadapteren er riktig tilkoblet (📖 33). • Kontroller at støpseladapteren er riktig tilkoblet vekselstrømsadapteren (📖 33).
Ladingen går sakte.	Lad opp batteriet ved romtemperatur.
Lampen blinker, men batteriet blir ikke ladet.	<ul style="list-style-type: none"> • Det er smuss på batteripolene: Rengjør polene med en myk, tørr klut (📖 29). • Batteriet har blitt ladet mange ganger: Batteriet har nådd slutten på levetiden. Kjøp et nytt batteri. Hvis batteriet fremdeles ikke lades opp, kontakt din Fujifilm-forhandler (📖 262).

Menyer og skjermbilder

Problem	Løsning
Menyen er ikke på norsk.	Velg NORSK for BRUKERINNSTILLING > 言語/LANG. (📖 40, 188).

Opptak

Problem	Løsning
Ingen bilder tas når utløseren trykkes ned.	<ul style="list-style-type: none"> • Minnekortet er fullt: Sett inn et nytt minnekort eller slett bilder (📖 29, 170). • Minnekortet er ikke formatert: Formater minnekortet i kameraet (📖 186). • Kontaktene til minnekortet er skitne: Rens kontaktene med en myk, tørr klut. • Minnekortet er skadet: Sett inn et nytt minnekort (📖 29). • Batteriet er utladet: Lad batteriet eller sett inn et ferdig oppladet reservebatteri (📖 33). • Kameraet har slått seg av automatisk: Slå på kameraet (📖 36). • Du bruker en tredjeparts monteringsadapter: Velg PÅ for TA BILDE UTEN OBJEKTIV (📖 208).
Marmorering ("støy") vises på skjermen eller i den elektroniske søkeren når utløseren trykkes halvveis ned.	Forsterkning økes for å hjelpe komponeringen når motivet er svakt opplyst og blenderåpningen er blendet ned, hvilket kan resultere i synlig marmorering når bilder vises på skjermen. Bilder som er tatt med kameraet er uberørte.
Kameraet fokuserer ikke.	Motivet er ikke egnet for autofokus: Bruk fokuslås eller manuell fokus (📖 78).
Ingen panoramabilder tas når utløserknappen trykkes.	Indikatorlampen var oransje da du forsøkte å lagre et panoramabilde: Vent til indikatorlampen slukker (📖 8).

Problem	Løsning
Ingen ansikter ble oppdaget.	<ul style="list-style-type: none"> • Motivets ansikt er skjult av solbriller, en hatt, langt hår eller andre gjenstander: Fjern hindringene (📖 117). • Motivets ansikt dekker kun en liten del av bildet: Endre komposisjonen slik at motivets ansikt dekker et større område av bildet (📖 117). • Motivets ansikt er vendt bort fra kameraet: Be motivet om å vende ansiktet mot kameraet (📖 117). • Kameraet er på skrå: Hold kameraet vannrett. • Motivets ansikt er dårlig belyst: Ta bilde i godt lys.
Blitsen utløses ikke.	<ul style="list-style-type: none"> • Blitsen er deaktivert: Juster innstillingene (📖 94). • Batteriet er utladet: Lad batteriet eller sett inn et ferdig oppladet reservebatteri (📖 33). • Kameraet er i modus for alternative eksponeringer eller kontinuerlig modus: Velg enkeltbildemodus (📖 5). • Blitsen er senket: Hev blitsen (📖 92).
Noen blitsmoduser er ikke tilgjengelige.	<p>AV er valgt for LYD OG BLITS: Velg PÅ (📖 189).</p>

Problem	Løsning
Blitsen lyser ikke fullt ut opp motivet.	<ul style="list-style-type: none"> • Motivet er ikke innenfor blitsens rekkevidde: Plasser motivet innenfor blitsens rekkevidde. • Blitsvinduet er tildekket: Hold kameraet korrekt. • Lukkerhastigheten er raskere enn den blitssynkroniserte lukkertiden: Velg en lavere lukkerhastighet (📖 56, 60, 294).
Bilder er uskarpe.	<ul style="list-style-type: none"> • Objektivet er skittent: Rengjør objektivet. • Objektivet er blokkert: Hold objekter borte fra objektivet (📖 43). • !AF vises under opptak og fokusområdet vises i rødt: Kontroller fokus før opptak (📖 44).
Bilder er marmorerte.	<ul style="list-style-type: none"> • Lukkerhastigheten er lav og romtemperaturen er høy: Dette er normalt og angir ikke en funksjonsfeil. Bruk pikselkartlegging (📖 108). • Kameraet har blitt brukt kontinuerlig ved høye temperaturer: Slå av kameraet og vent til det kjøler seg ned (📖 36, 290). • En temperaturadvarsel vises: Slå av kameraet og vent til det kjøler seg ned (📖 36, 290).

Avspilling

Problem	Løsning
Bildene er kornete.	Bildene ble tatt med en annen kameramodell eller et kamera av annet fabrikat.
Avspillingszoom ikke tilgjengelig.	Bildene ble tatt med ENDRE STØRRELSE eller med en annen kameramodell eller et kamera av annet fabrikat.
Ingen lyd ved filmavspilling.	<ul style="list-style-type: none">• Avspillingsvolumet er for lavt: Juster avspillingsvolum (📖 191).• Mikrofonen var blokkert: Hold kameraet korrekt under opptak.• Høytaleren er blokkert: Hold kameraet korrekt under avspilling.• AV er valgt for LYD OG BLITS: Velg PÅ (📖 189).
Valgte bilder slettes ikke.	Noen av bildene som ble merket for sletting er beskyttet.
Bilder blir igjen etter at SLETT > ALLE BILDER er valgt.	Fjern beskyttelsen med enheten som ble brukt til å aktivere beskyttelsen (📖 174).
Filnummereringen ble plutselig nullstilt.	Batterikammerets deksel ble åpnet mens kameraet var slått på. Slå av kameraet før du åpner dekselet til batterikammeret (📖 213).

Tilkoblinger

Problem	Løsning
Skjermen er blank.	Kameraet er tilkoblet en TV: Bilder vises på TV-en i stedet for kameraskjermen (📖 250).
Både TV og kamera-skjermen er tomme.	Visningsmodusen valgt med VIEW MODE knappen er KUN EVF +  : Sett øyet mot søkeren. Bruk VIEW MODE -knappen til å velge en annen visningsmodus (📖 14).
Ikke noe bilde eller lyd på TV.	<ul style="list-style-type: none"> • Kameraet er ikke skikkelig tilkoblet: Koble til kameraet riktig (📖 250). • Inngangen på fjernsynet er satt til "TV": Sett overføring til "HDMI" (📖 250). • Volumet på TV-en er for lavt: Bruk kontrollene på fjernsynet til å justere volumet (📖 250).
Dataskinen gjenkjenner ikke kameraet.	Kontroller at kameraet og dataskinen er korrekt tilkoblet (📖 255).
Kan ikke overføre RAW- eller JPEG-filer til dataskinen.	Bruk MyFinePix Studio til å overføre bilder (kun Windows; 📖 255).
FUJIFILM X RAW STUDIO eller FUJIFILM X Acquire er ikke i stand til å gjenkjenne kameraet.	Kontroller alternativet som er valgt for INNSTIL. AV PC-MODUS på kameraet. Velg USB RÅK/GJ.OPP.SIKK.K. før du kobler til USB-kabelen (📖 258).

Trådløs overføring

For mer informasjon om feilsøking for trådløse tilkoblinger, besøk: <http://digital-cameras.support.fujifilm.com/app?pid=x>

Problem	Løsning
Kan ikke koble til smarttelefon. Kameraet er langsomt til å koble til eller laste opp bilder til smarttelefonen. Opplastingen mislykkes eller avbrytes.	<ul style="list-style-type: none">• Smarttelefonen er for langt unna: Flytt enhetene nærmere (☞ 252).• Nærliggende enheter forårsaker radiofrekvensforstyrrelser: Flytt kameraet og smarttelefonen vekk fra mikrobølgeovner og trådløse telefoner (☞ 252).
Kan ikke laste opp bilder.	<ul style="list-style-type: none">• Smarttelefonen er koblet til en annen enhet: Smarttelefonen og kameraet kan kun koble seg til én enhet om gangen. Avslutt koblingen og prøv igjen (☞ 252).• Det er flere smarttelefoner i nærheten: Prøv å koble til igjen. Dersom det er mange smarttelefoner i nærheten kan dette vanskeliggjøre tilkobling (☞ 252).• Bildet ble opprettet på en annen enhet: Kameraet kan kanskje ikke laste opp bilder som er laget med annet utstyr.• Bildet er en film: Selv om du kan velge filmer for opplasting når du ser innholdet i kameraets minne på smarttelefonen, vil opplastingen ta litt tid. Filmer beregnet for visning på en smarttelefon eller nettbrett bør tas opp med en rammestørrelse på 1280 × 720 (HD) eller mindre. For informasjon om visning av bildene på kameraet, se: http://app.fujifilm-dsc.com/en/camera_remote/
Smarttelefonen vil ikke vise bilder.	Velg PÅ for GENERELLE INNST. > ENDRE STR. 3M . Velger du AV øker opplastingstiden for større bilder; i tillegg kan det hende at noen telefoner ikke viser bilder over en viss størrelse (☞ 219).

Diverse

Problem	Løsning
Kameraet svarer ikke.	<ul style="list-style-type: none"> • Midlertidig funksjonsfeil i kameraet: Fjern og sett inn batteriet på nytt (📖 29). • Batteriet er utladet: Lad batteriet eller sett inn et ferdig oppladet reservebatteri (📖 33). • Kameraet er tilkoblet et trådløst LAN: Avslutt tilkoblingen.
Kameraet fungerer ikke som forventet.	Fjern og sett inn batteriet på nytt (📖 29). Dersom problemet vedvarer, ta kontakt med din Fujifilm-forhandler.
Bevegelser i søkeren eller på skjermen virker rykkelige i stedet for jevnt.	Når NORMAL er valgt for YTELSE , reduseres bildefrekvensen hvis du ikke utfører noen handlinger i løpet av en innstilt tidsperiode. Normal bildefrekvens vil bli gjenopprettet når du betjener kamerakontrollene (📖 212).
Ingen lyd.	<ul style="list-style-type: none"> • Juster volum (📖 190). • AV er valgt for LYD OG BLITS: Velg PÅ (📖 189).
Det å trykke på Q-knappen gjør ikke at hurtigmenyen vises.	TTL-LÅS er aktiv: Avslutt TTL-LÅS (📖 142).

Advarselmeldinger og displayer

Følgende advarsler vises på skjermen.

Advarsel	Beskrivelse
 (rød)	Lavt batterinivå. Lad batteriet eller sett inn et ferdig oppladet reservebatteri.
 (blinker rødt)	Batteriet er utladet. Lad batteriet eller sett inn et ferdig oppladet reservebatteri.
!AF (vises i rødt med rødt fokusområde)	Kameraet kan ikke fokusere. Bruk fokuslås til å låse fokus på et annet motiv på samme avstand, komponer deretter bildet på nytt.
Blender eller lukkerhastighet vist i rødt	Motivet er for lyst eller for mørkt, og bildet vil bli over- eller undereksponert. Bruk blitsen for ytterligere lys når du tar bilder av dårlig opplyste motiver.
FOKUSFEIL	
OBJEKTIVKONTROLLFEIL	
SLÅ KAMERAET AV OG DERETTER PÅ IGEN	Kamerafeil. Skru kameraet av og på igjen. Gjentas meldingen, ta kontakt med en Fujifilm-forhandler.
IKKE NOE KORT	Lukkeren kan kun utløses når det er satt inn et minnekort i kameraet. Sett inn et minnekort.
KORTET ER IKKE FORMATERT	<ul style="list-style-type: none">• Minnekortet er ikke formatert, eller minnekortet er formatert i en datamaskin eller en annen enhet: Formater minnekortet med  BRUKERINNSTILLING > FORMATERE.• Kontaktene på minnekortet må rengjøres: Rens kontaktene med en myk, tørr klut. Dersom beskjeden gjentas, formater kortet. Fortsetter meldingen må minnekortet byttes ut.• Kamerafeil: Kontakt en Fujifilm-forhandler.
OBJEKTIVFEIL	Slå av kameraet, ta av objektivet, rens monteringsflatene, sett tilbake objektivet og slå på kameraet igjen. Dersom problemet vedvarer, ta kontakt med en Fujifilm-forhandler.

Advarsel	Beskrivelse
KORTFEIL	<ul style="list-style-type: none"> • Minnekortet er ikke formatert for bruk i kameraet: Formater kortet. • Kontaktene til minnekortet må rengjøres, eller minnekortet er skadet: Rens kontaktene med en myk, tørr klut. Dersom beskjeden gjentas, formater kortet. Fortsetter meldingen må minnekortet byttes ut. • Inkompatibelt minnekort: Bruk et kompatibelt kort. • Kamerafeil: Kontakt en Fujifilm-forhandler.
KORT SKRIVEBESKYTTET	Minnekortet er låst. Lås opp kortet.
OPPTATT	Minnekortet er feilformatert. Bruk kameraet til å formatere kortet.
SD MINNET FULLT	Minnekortet er fullt og det kan ikke tas flere fotografier. Slett bilder eller sett inn et minnekort med mer ledig plass.
FEIL UNDER SKRIVING	<ul style="list-style-type: none"> • Feil med minnekort eller tilkoblingsfeil: Sett inn kortet på nytt, eller slå kameraet av og på igjen. Gjentas meldingen, ta kontakt med en Fujifilm-forhandler. • Ikke nok ledig minne til å ta opp flere bilder: Slett bilder eller sett inn et minnekort med mer ledig plass. • Minnekortet er ikke formatert: Formater minnekortet.
BILDENUMMER OPPBRUKT	Kameraet har nådd høyest mulige bildenummer (nåværende bildenummer er 999-9999). Sett inn et formatert minnekort og velg FORNY under LAGRE DATA-OPPS. > BILDENUMMER. Ta et bilde for å tilbakestille bildenummereringen til 100-0001, velg deretter KONTINUERLIG for BILDENUMMER.

Advarsel	Beskrivelse
FEIL UNDER LESINGEN	<ul style="list-style-type: none"> • Filen er skadet eller ble ikke opprettet med dette kameraet: Filen kan ikke vises. • Kontaktene på minnekortet må rengjøres: Rens kontaktene med en myk, tørr klut. Dersom beskjeden gjentas, formater kortet. Fortsetter meldingen må minnekortet byttes ut. • Kamerafeil: Kontakt en Fujifilm-forhandler.
SKRIVEBESKYTTET BILDE	Det ble gjort et forsøk på å slette eller rotere et beskyttet bilde. Fjern beskyttelsen og prøv igjen.
KAN IKKE BESKJÆRE	Bildet er skadet eller ble ikke opprettet med dette kameraet.
FEIL I DPOF-FIL	En utskriftsordre kan maksimalt inneholde 999 bilder. Kopier andre bilder du ønsker å skrive ut til et annet minnekort og opprett en ny utskriftsordre.
KAN IKKE STILLE INN DPOF	Bildet kan ikke skrives ut med en DPOF.
👤 KAN IKKE STILLE DPOF	Filmer kan ikke skrives ut med DPOF.
KAN IKKE ROTERE	Det valgte bildet kan ikke roteres.
👤 KAN IKKE ROTERE	Filmer kan ikke roteres.
👤 KAN IKKE UTFØRES	Fjerning av røde øyne kan ikke brukes på filmer.
📺 KAN IKKE UTFØRES	Fjerning av røde øyne kan ikke anvendes på bilder som er opprettet med andre enheter.
FEILTILP.: 4K MODUS OG EKST.SKJERM ENDRE FILM-MODUS	Filmmodusen valgt med kameraet er ikke kompatibel med enheten som kameraet er koblet til via HDMI. Prøv å velge en annen filmmodus (📖 144).
!🔊 (gul)	Slå av kameraet og vent til det kjøler seg ned. Marmorering kan øke på bilder som blir tatt mens denne advarselen vises.
!🔊 (rød)	Slå av kameraet og vent til det kjøler seg ned. Når denne advarselen vises kan ikke filmer spilles inn, marmorering kan øke, og ytelsen, inkludert bildefrekvensen og visningskvaliteten, kan falle.

Kapasitet for minnekort

Følgende tabell viser opptakstid eller tilgjengelig antall bilder ved forskjellige bildekliteter. Alle tallene er omtrentlige; filstørrelsen varierer med scenen som er lagret, noe som produserer variasjoner i antall filer som kan lagres. Antallet eksponeringer eller lengde som gjenstår minker ikke jevnt.

Kapasitet		8 GB		16 GB	
		FINE	NORMAL	FINE	NORMAL
Bilder	3:2	490	740	1030	1540
	RAW (UKOMPRIMERT)	130		270	
	RAW (TAPSFRI-KOMPRIMERT)	240		500	
Filmer ^{1,2}	2160	9 minutter		20 minutter	
	1080	9 minutter		20 minutter	

1 Bruk et UHS-kort i hastighetsklasse 3 eller bedre.

2 Antar standard bithastighet.

Selv om filmopptak kan fortsette uten avbrudd når filstørrelsen når 4 GB, vil påfølgende opptak tas opp i en egen fil som må ses separat.





Spesifikasjoner

System										
Modell	FUJIFILM X-T30									
Produktnummer	FF180006									
Effektive piksler	Cirka 26,1 millioner									
Bildesensor	23,5 mm x 15,6 mm (APS-C), X-Trans CMOS sensor med primærfargefilter									
Lagringsmedia	Fujifilm-anbefalte SD/SDHC/SDXC-minnekort									
Minnekortspor	SD-minnekortspor (UHS-I kompatible)									
Filsystem	Kompatibelt med Design Rule for Camera File System (DCF), Exif 2.3 og Digital Print Order Format (DPOF)									
Filformat	<ul style="list-style-type: none">• Stillbilder: Exif 2.3 JPEG (komprimert); RAW (originalt RAF-format, ukomprimert eller komprimert med algoritme uten tap; programvare til spesielle formål kreves); RAW+JPEG tilgjengelig• Filmer: H.264 standard med stereolyd (MOV)• Audio (stemmenotater): Stereolyd (WAV)									
Bildestørrelse	<table><tbody><tr><td>L 3:2 (6240 x 4160)</td><td>L 16:9 (6240 x 3512)</td><td>L 1:1 (4160 x 4160)</td></tr><tr><td>M 3:2 (4416 x 2944)</td><td>M 16:9 (4416 x 2488)</td><td>M 1:1 (2944 x 2944)</td></tr><tr><td>S 3:2 (3120 x 2080)</td><td>S 16:9 (3120 x 1760)</td><td>S 1:1 (2080 x 2080)</td></tr></tbody></table> <p>RAW (6240 x 4160)</p> <p>L panorama: vertikal (2160 x 9600)/horisontal (9600 x 1440)</p> <p>M panorama: vertikal (2160 x 6400)/horisontal (6400 x 1440)</p>	L 3:2 (6240 x 4160)	L 16:9 (6240 x 3512)	L 1:1 (4160 x 4160)	M 3:2 (4416 x 2944)	M 16:9 (4416 x 2488)	M 1:1 (2944 x 2944)	S 3:2 (3120 x 2080)	S 16:9 (3120 x 1760)	S 1:1 (2080 x 2080)
L 3:2 (6240 x 4160)	L 16:9 (6240 x 3512)	L 1:1 (4160 x 4160)								
M 3:2 (4416 x 2944)	M 16:9 (4416 x 2488)	M 1:1 (2944 x 2944)								
S 3:2 (3120 x 2080)	S 16:9 (3120 x 1760)	S 1:1 (2080 x 2080)								
Objektivfeste	FUJIFILM X-fatning									
Følsomhet	<ul style="list-style-type: none">• Stillbilder: Standard følsomhet tilsvarende ISO 160–12800 i intervaller på 1/3 EV; AUTO; økt følsomhet tilsvarende ISO 80, 100, 125, 25600 eller 51200• Filmer: Standard følsomhet tilsvarende ISO 160–12800 i intervaller på 1/3 EV; AUTO; økt følsomhet tilsvarende ISO 25600									
Måling	256-segment through-the-lens (TTL)-måling; MULTI, SPOT, MIDDELS, SENTERAVVEID									
Eksponeringskontroll	Programmert AE (med programvalg); lukkerprioritert AE; blenderprioritert AE; manuell eksponering									
Eksponeringskompen-sasjon	<ul style="list-style-type: none">• Stillbilder: -5 EV–+5 EV i intervaller på 1/3 EV• Filmer: -2 EV–+2 EV i intervaller på 1/3 EV									

System

Lukkerhastighet



- **MEKANISK LUKKER**
 - Modus P: 4 s til $\frac{1}{4000}$ s
 - Modus A: 30 s til $\frac{1}{4000}$ s
 - Modus S og M: 15 min. til $\frac{1}{4000}$ s
 - Lampe: Maks. 60 min.
- **ELEKTRONISK LUKKER**
 - Modus P: 4 s til $\frac{1}{32000}$ s
 - Modus A: 30 s til $\frac{1}{32000}$ s
 - Modus S og M: 15 min. til $\frac{1}{32000}$ s
 - Lampe: 1 s fastsatt
- **MEKANISK + ELEKTRONISK**
 - Modus P: 4 s til $\frac{1}{32000}$ s
 - Modus A: 30 s til $\frac{1}{32000}$ s
 - Modus S og M: 15 min. til $\frac{1}{32000}$ s
 - Lampe: Maks. 60 min.

Kontinuerlig		Bildefrekvens
CH	30 fpr(1,25XBSKJ.)  *	30
	20 fpr(1,25XBSKJ.)  *	20
	10 fpr(1,25XBSKJ.)  *	10
	20 fpr  *	20
	10 fpr  *	10
	8,0 fpr	8,0
CL	5,0 fpr	5,0
	4,0 fpr	4,0
	3,0 fpr	3,0

* Kun tilgjengelig med elektronisk lukker.

 Bildefrekvensen og antall bilder per serie varierer avhengig av fotograferingsforhold og type minnekort som brukes.

System

Fokus	<ul style="list-style-type: none">• Modus: Enkel eller kontinuerlig AF; manuell fokus med fokusering• Autofokussystem: Intelligent hybrid AF (TTL kontrastsøkende/fasesøkende AF) med AF-hjelpelys• Fokusområdevalg: ENKELT PUNKT, SONE, VID/SPORING, ALLE
Hvitbalanse	Automatisk, Egendefinert 1, Egendefinert 2, Egendefinert 3, valg av fargetemperatur, direkte sollys, skygge, dagslys fluorescerende, varm hvit fluorescerende, kjølig hvit fluorescerende, hvitglød, under vann
Selvutløser	Av, 2 sek., 10 sek.
Blits	<ul style="list-style-type: none">• Type: Blits med manuell heving• Ledetail: Cirka 7 (ISO 200, m)
Blitsmodus	<ul style="list-style-type: none">• MODUS: TTL-MODUS (BLITZ AUTO, STANDARD, LANGSOM SYNK.), MANUELL, KOMMANDØR, OFF• SYNK.-MODUS: FØRSTE GARDIN, ANDRE GARDIN, AUTO FP (høyhastighetssynkronisering)• FJERN RØDE ØYNE:  BLITZ+FJERNING,  BLITZ,  FJERNING, AV
Blitssko	Tilbehørssko med TTL-kontakter; støtter synkhastigheter like raskt som $\frac{1}{180}$ s
Synk-kontakt	X-kontakt; støtter synkhastigheter like raskt som $\frac{1}{180}$ s
Synk terminal	–
Søker	0,39-tommers, 2360k-punkts OLED søker; forstørrelse 0,62 \times med 50 mm linse (35 mm format ekvivalent) ved uendelig og diopter satt til $-1,0$ m $^{-1}$; diagonal synsvinkel cirka 31° (horisontal synsvinkel cirka 26°) <ul style="list-style-type: none">• Diopterjustering: -4 til $+2$ m$^{-1}$• Øyepunkt: Cirka 17,5 mm
LCD-skjerm	3,0-tom./7,6 cm., 1040k-dot farge touchscreen LCD-skjerm, Vipping

System

- Filmer (med stereolyd)**
- **Filmstørrelse:** **4K:** 16:9, **DCI:** 17:9, **FHD:** 16:9, **FHD:** 17:9
 - **Bildefrekvens:** 59.94P*, 50P*, 29.97P, 25P, 24P, 23.98P
* Kun **FHD**
 - **Bithastighet:** 200Mbps, 100Mbps, 50Mbps
 - **Opptak/utgangsformat**
H.264: SD-kort, 4:2:0, 8-bit/HDMI-utgang, 4:2:2, 10-bit

- Høyhastighets filmopptak**
- **Filmstørrelse:** FULL HD 16:9
 - **Bildehastighetsfrekvens:** 120P, 100P

Inn- og utgangskontakter

- Mikrofonkontakt** ø2,5 mm mini-stereo-støpsel
- Hodetelefonplugg** Krever en USB Type-C til ø3,5 mm stereo minikontakt-adapterkabel kompatibel med analog audio-I/O (USB Type-C lydadapter-tilbehørmodus)
- Fjernstyrt utløserkontakt** ø2,5 mm 3-pols minijack
- Digital inn-/utgang** USB-kontakt (Type-C) USB3.1Gen1
- HDMI-utgang** HDMI-mikrokontakt (type D)

Strømforsyning/annet

Strømforsyning NP-W126S oppladbart batteri (leveres med kameraet)

Batteriets levetid

- **Batteritype:** NP-W126S
- **Objektiv:** XF35mmF1.4 R
- **Blits:** Deaktivert
- **Opptaksmodus:** Modus P

Antall bilder		
YTELSE	LCD	EVF
FORST.	Cirka 300	Cirka 260
NORMAL	Cirka 380	Cirka 360

Total lengde på opptak som kan spilles inn på en enkelt lading		
Modus	Faktisk batterilevetid til filmopptak	Fortsatt batterilevetid til filmopptak
4K ¹	Cirka 45 minutter	Cirka 60 minutter
FHD ²	Cirka 45 minutter	Cirka 75 minutter
Høyhastighets filmopptak ³	Cirka 40 minutter	—

1 Ved en bildefrekvens på 29,97 bps.

2 Ved en bildefrekvens på 59,94 bps.

3 Ved en bildefrekvens på 120 bps.

CIPA standard. Målt ved bruk av batteri som følger med kameraet og SD-minnekort.

Merk: Batteriets holdbarhet varierer med batteriladningsnivå, og tallene ovenfor er ikke garantert. Batteriets holdbarhet vil falle ved lave temperaturer.

Kamera størrelse (B × H × D) 118,4 mm × 82,8 mm × 46,8 mm (31,9 mm unntatt utstikkende deler, målt ved den tynneste delen)

Kameraets vekt Cirka 333 g, uten batteri, tilbehør og minnekort

Opptaksvekt Cirka 383 g, inkludert batteri og minnekort

Driftsforhold

- **Temperatur:** 0 °C til +40 °C
- **Fuktighet:** 10 % til 80 % (ingen kondensasjon)

Trådløs sender	
Trådløst LAN	
Standarder	IEEE 802.11b/g/n (standard trådløs protokoll)
Driftsfrekvens (senterfrekvens)	<ul style="list-style-type: none"> • Japan, Kina: 2412 MHz–2472 MHz (13 kanaler) • Andre land: 2412 MHz–2462 MHz (11 kanaler)
Maksimal radiofrekvensstrøm (EIRP)	3.35 dBm
Tilgangsprotokoller	Infrastruktur
Bluetooth®	
Standarder	Bluetooth versjon 4.2 (Bluetooth Low Energy)
Driftsfrekvens (senterfrekvens)	2402 MHz–2480 MHz
Maksimal radiofrekvensstrøm (EIRP)	-3.92 dBm

NP-W126S oppladbart batteri

Nominell spenning	7,2V
Nominell kapasitet	1260 mAh
Driftstemperatur	0 °C til +40 °C
Dimensjoner (B × H × D)	36,4 mm × 47,1 mm × 15,7 mm
Vekt	Cirka 47 g

AC-strømadapter AC-5VG

Nominell inngang	100 V–240 V vekselstrøm, 50/60 Hz
Inngangskapasitet	10,5 VA (100 V), 11,9 VA (240 V)
Nominell utgang	5,0V likestrøm, 1000 mA
Driftstemperatur	0 °C til +40 °C
Vekt	Cirka 26 g ± 15 % (kun vekselstrømadapter)

 Vekt og dimensjoner varierer med landet eller regionen det ble kjøpt.

 Spesifikasjoner og ytelse kan endres uten varsel. Fujifilm kan ikke holdes ansvarlig for skader som skyldes feil i denne bruksanvisningen. Utseendet på produktet kan være forskjellig fra det som er beskrevet i denne bruksanvisningen.

FUJIFILM

FUJIFILM Corporation

7-3, AKASAKA 9-CHOME, MINATO-KU, TOKYO 107-0052, JAPAN

http://www.fujifilm.com/products/digital_cameras/index.html

