

FUJIFILM

DIGITAL CAMERA

X-T30

Käyttäjän opas

Johdanto

Kiitos päätöksestäsi hankkia tämä tuote. Varmista, että olet lukenut ja ymmärtänyt tämän opaskirjan sisällön ennen kameran käytön aloittamista. Säilytä opaskirjaa paikassa, jossa se on kaikkien laitetta käyttävien luettavissa.

Uusimmista tiedoista

Oppaiden uusimmat versiot ovat saatavilla osoitteessa:

<http://fujifilm-dsc.com/en-int/manual/>



Sivustolle pääsee tietokoneen lisäksi myös älypuhelimista ja tableteista. Se sisältää myös tietoja ohjelmistolisenssistä.



Katso lisätietoja laiteohjelmistopäivityksistä osoitteesta:

http://www.fujifilm.com/support/digital_cameras/software/



Lukuhakemisto

Valikkoluettelo	iv
1 Ennen aloittamista	1
2 Aloitusvaiheet	25
3 Perusvalokuvaus ja -toisto	41
4 Videoiden tallennus ja toisto	47
5 Valokuvien ottaminen	53
6 Kuvausvalikot	97
7 Toisto ja toistovalikko	161
8 Asetusvalikot	185
9 Pikakuvakkeet	221
10 Oheislaitteet ja lisävarusteet	233
11 Liitännät	249
12 Tekniset huomautukset	261









Valikkoluettelo

























Kameran valikkovaihtoehdot on lueteltu alla.

Kuvausvalikot

Asetusten säätäminen valokuvia tai videoita kuvattaessa.

 Katso lisätietoja sivulta 97.





 KUVANLAADUN ASETUS		 AF/MF-ASETUS	
KUVAKOKO	: 98	TARKENNUSALUE	: 110
KUVAN LAATU	: 99	AUTOFOKUS TILA	: 111
RAAKATALLENNUS	: 99	AF-C MUKAUTETUT ASETUKSET	: 112
FILMISIMULAATIO	: 100	TALLENNA AF-TILA SUUNTAUSK	: 115
M-/V.SÄÄT.   (Lämm/Viil)	: 101	AF-PISTENÄYTTÖ  	: 115
RAKEISUUS	: 101	TARKENNUSPISTEIDEN MÄÄRÄ	: 116
COLOR CHROME -TEHOSTE	: 101	ENNEN AF:ÄÄ	: 116
VALKOTASAPAINO	: 102	AF-APUVALO	: 116
DYNAMIIKKA-ALUE	: 104	KASV./SILMIEN TUNN. ASETUS	: 117
D-ALUEEN ENSISIJAISSUUS	: 105	AF+MF	: 119
VAALEIDEN SÄVY	: 106	MF-APU	: 120
TUMMIEN SÄVY	: 106	TARKEN. TARKISTUS	: 120
VÄRI	: 106	PISTE-AE:N JA TARK. KYTK.	: 121
TERÄVYYS	: 106	PIKA-AF-ASETUS	: 121
KOHINANVAIMENNUS	: 107	SYVÄTERÄVYYSALUE-ASTEIKKO	: 122
PITKÄ VAL., KOH. VAIM	: 107	SULKIM./TARKENN. ENSIS.	: 122
OBJ. MODUL. OPTIM	: 107	3½ KOSKETUSNÄYTTÖTILA	: 123
VÄRIAVARUUS	: 107		
3½ PIKSELIKARTOITUS	: 108		
VAL. MUKAUT. ASET	: 108		
MUOK/TALL. MUK. ASET	: 109		

	KUVAUSASETUS		ELOKUVA-ASETUS	
1½	KUVAUSOHJELMA	126	VIDEOTILA	144
	KUVAUSASETUS	127	TÄYSI HD PIKATALLENNUS	145
	URHEILUN ETSINTÄTILA	130	 FILMINSIMULAATIO	146
	ESIOTOS ES 	130	 M-/V.SÄÄT.   (Lämm/Viil)	146
	ITSELAUKAISIN	131	 VALKOTASAPAINO	147
	INTERVALLIAJASTINKUVAUS	132	 DYNAMIIKKA-ALUE	147
	VALOTUKSEN MITTAUS	133	 VAALEIDEN SÄVY	148
	SULKIMEN TYYPPI	134	 TUMMIEN SÄVY	148
2½	VÄRINÄN POISTO	135	 VÄRI	148
	IS-TILA	135	 TERÄVYYS	149
	HERKKYYS	136	 KOHINANVAIMENNUS	149
	SOVITTIMEN AS.	138	 KEHYS NR	149
	LANGATON TIEDONS.	140	2¼ F-Log-TALLENNUS	149
	SALAMAN ASETUS		 YMPÄR. VALON KORJ	150
SALAMAN TOIMINNAN ASETUS	141	 TARKENNUSALUE	150	
PUNASILM. POISTO	141	VIDEO-AUTOFOKUS-TILA	150	
TTL-LUKITUSTILA	142	 AF-C MUKAUTETUT ASETUKSET	151	
LED-VALOASETUS	142	 KASV./SILMIEN TUNN. ASETUS	152	
MASTER-ASETUS	143	 MF-APU	152	
CH-ASETUS	143	3¼  TARKEN. TARKISTUS	153	
			HDMI-LÄHDÖN INFONÄYTTÖ	153
			4K ELOKUVAN LÄHTÖ	154
			FULL HD VIDEON LÄHTÖ	154
			4K HDMI VALMIUSTILAN LAATU	155
			HDMI-TALLENNUKSEN HALLINTA	155
			SEEPRA-ASETUS	155
			SEEPRA-TASO	155
			4¼ ÄÄNIASETUKSET	156
			MIC/KAUKOLAUKAISU	158
			AIKAKOODIN ASETUKSET	158
			YHTENEVÄINEN VALO	160
			VIDEON HILJAINEN HALLINTA	160

Toistoalikko

Säädi toistoasetuksia.







 Katso lisätietoja sivulta 167.





 TOISTOALIKKO		 TOISTOALIKKO	
RAW-MUUNNOS	:167	KUVANSIIRRON JÄRJESTYS	:178
POISTA	:170	LANGATON TIEDONS.	:179
RAJAUS	:172	DIAESITYS	:179
1/2 KOONMUUTOS	:173	2/2 ALBUMIAVUSTAJA	:180
SUOJAUS	:174	PC-AUTOMAATTITALL	:181
KUVAN KÄÄNTÖ	:175	TULOST.PYYNTÖ (DPOF)	:182
PUNASILM. POISTO	:176	instax-TULOST. TULOSTAA	:183
ÄÄNITALLENTEN ASETUS	:177	NÄYTÖN KUVASUHDE	:184

Asetusvalikot

Säädä kameran perusasetuksia.

 Katso lisätietoja sivulta 185.

 KÄYTTÄJÄASETUS		 NÄYTTÖASETUS	
ALUSTA	186	EVF-KIRKKAUS	192
PÄIVÄ/AIKA	187	EVF-VÄRI	192
AIKAERO	187	EVF-VÄRIN SÄÄTÖ	192
 言語/LANG.	188	LCD-KIRKKAUS	193
OMA VALIKKOASETUS	188	$\frac{1}{3}$ LCD-VÄRI	193
KENNON PUHDISTUS	189	LCD-VÄRIN SÄÄTÖ	193
ÄÄNI JA SALAMA	189	KUVAN NÄYTTÖ	194
PALAUTA ALKUASET	189	KÄÄNNÄ NÄYTÖT AUTOM	194
 ÄÄNIASETUS		VAL. ESIK./VALKOT. MAN.T.	195
AF ÄÄNIMERKIN VOLYYMI	190	LUONNOLLINEN NÄKYMÄ	195
ITSEAJASTIN ÄÄNIMERKIN VOL	190	KEHYSTYSOPAS	196
ÄÄNENOIMAKKUUS	190	$\frac{2}{3}$ AUTOM. KÄÄNTÖ JA TOISTO	196
SULJINÄÄNEN V.	191	TARKENNUKSEN MITTAYSIKKÖ	197
SULJINÄÄNI	191	AUKKOYKS. VIDEO-OBJEKT.	197
TOISTON ÄÄNENV.	191	NÄYTÖN MUK. ASET.	198
		ISON ILMAISIMEN TILA (EVF)	199
		ISON ILMAISIMEN TILA (LCD)	200
		$\frac{3}{4}$ ISON ILMAIS. NÄYT. ASETUS	201
		TIEDOT KONTRASTIN SÄÄDÖSTÄ	201

📁 PAINIKKEEN/VALITSIMEN ASETUS			📁 TIETOJEN TALLENNUSASETUS		
1½	TARKENNUSKYTKIMEN ASETUS	:202	KUVA NRO	:	213
	MUOKK./TALL. PIKAVAL.	:203	TALL. ALKUP. KUVA	:	214
	TOIMINTO (Fn) -AS	:204	MUOKK. TIED. NIM.	:	214
	KOMENTOVALITSIMEN ASETUS	:207	VALITSE KANSIO	:	214
	SULKIJAN AF	:208	TEKIJÄNOIKEUSTIEDOT	:	215
	SULKIJAN AE	:208	📁 YHTEYSASETUS		
	KUVAA ILMAN OBJEKTIIVIA	:208	Bluetooth-ASETUKSET	:	216
	KUVAA ILMAN KORTTIA	:209	PC-AUTOMAATTITALL	:	217
	TARKENNUSRENGAS	:209	instax-TUL. YHT. ASETUS	:	218
	TARKENNUSRENKAAN KÄYTTÖ	:209	PC-YHTEYDEN TILA	:	218
2½	AE/AF-LUKITUSTILA	:209	YLEISET ASETUKSET	:	219
	AWB-LUKITUSTILA	:210	TIEDOT	:	219
	AUKON RENKAAN ASETUS (A)	:210	NOLLAA LANGATON ASETUS	:	219
	AUKKOASETUS	:210			
	KOSKETUSNÄYTTÖASETUKSET	:211			
📁 VIRRRANHALLINTA					
AUT. VIRRANKATK.		:212			
SUORITUSKYKY		:212			



Sisällysluettelo

Johdanto.....	ii
Uusimmista tiedoista.....	ii
Valikkoluettelo.....	iv
Kuvausvalikot.....	iv
Toistovalikko.....	vi
Asetusvalikot.....	vii
Mukana toimitettavat lisävarusteet	xix
Tietoja tästä käyttöoppaasta	xx
Symbolit ja käytännöt.....	xx
Terminologia.....	xx

1 Ennen aloittamista **1**





Kameran osat.....	2
Sarjanumerokilpi	4
Tarkennussauva (tarkennusvipu)	4
Suljinaikavalitsin.....	5
Ohjausvalitsin	5
Valotuskorjauksen valitsin.....	5
Automaattitilan valitsinvipu	6
Komentokiekot.....	7
Ilmaisivalo	8
Etsimen tarkentaminen.....	9
LCD-näyttö.....	9
Kameran näytöt.....	10
Elektroninen etsin.....	10
LCD-näyttö.....	12
Näyttötilan valitseminen	14
Näytön kirkkauden säätäminen.....	15
Näytön kierto.....	15
DISP/BACK-painike.....	16
Vakionäytön mukauttaminen	17
Valikoiden käyttäminen.....	20
Kosketusnäyttötila	21
Kuvauksen kosketusohjaimet.....	21
Toiston kosketusohjaimet.....	24

















2 Aloituskvaiheet	25
Hihnan kiinnittäminen.....	26
Objektiivin kiinnittäminen.....	28
Akun ja muistikortin asettaminen	29
Yhteensopivat muistikortit.....	32
Akun lataaminen.....	33
Kameran kytkeminen päälle ja pois	36
Akun tason tarkistaminen.....	37
Perusasetukset.....	38
Eri kielen valitseminen.....	40
Ajan ja päivämäärän muuttaminen.....	40
3 Perusvalokuvaus ja -toisto	41
Valokuvien ottaminen (tila P)	42
Kuvien katselu.....	45
Kuvien poistaminen.....	46
4 Videoiden tallennus ja toisto	47
Videoiden tallennus.....	48
Videoasetusten säätäminen.....	50
Videoiden katselu	51
5 Valokuvien ottaminen	53
Kuvaustilan valitseminen	54
P-tila: ohjelman automaattivalotus.....	54
S-tila: suljinajan esivalinta-automatiikka	56
A-tila: aukon esivalinta-automatiikka.....	59
M-tila: käsisäätöinen valotus.....	60
Automaattitila	61
Automaattitarkennus	64
Tarkennustila.....	65
Automaattitarkennuksen asetukset (AF-tila)	67
Tarkennuspisteen valinta	69
Manuaalitarkennus.....	73
Tarkennuksen tarkistaminen.....	75

Valotuskorjaus.....	77
C (Mukautus).....	77
Tarkennuksen/valotuksen lukitus.....	78
AF-L- ja AE-L-painikkeet	79
Haarukointi.....	80
AE-HAARUKOINTI	81
ISO ISO-HAARUKOINTI.....	81
E ELOK.SIMUL.HAARUK	81
WB VALKOTASAPAINO BKT.....	81
DR DYN.ALAN HAARUKOINTI.....	82
FOCUS TARKENNA BKT	82
Jatkuva kuvaus (sarjakuvaustila)	83
Päällekkäisvalotus.....	85
Lisäsuodattimet.....	87
Lisäsuodattimen vaihtoehdot.....	88
Panoraamat.....	89
Salamakuvaus	92
Salama-asetukset	94

6 Kuvausvalikot **97**

KUVANLAADUN ASETUS	98
KUVAKOKO.....	98
KUVAN LAATU	99
RAAKATALLENNUS	99
FILMISIMULAATIO	100
M-/V.SÄÄT. A B (Lämm/Viil)	101
RAKEISUUS	101
COLOR CHROME -TEHOSTE.....	101
VALKOTASAPAINO.....	102
DYNAMIIKKA-ALUE.....	104
D-ALUEEN ENSISIJAISUUS.....	105
VAALEIDEN SÄVY	106
TUMMIEN SÄVY	106
VÄRI.....	106
TERÄVYYYS.....	106

KOHINANVAIMENNUS.....	107
PITKÄ VAL., KOH. VAIM.....	107
OBJ. MODUL. OPTIM.....	107
VÄRIAVARUUS.....	107
PIKSELIKARTOITUS.....	108
VAL. MUKAUT. ASET.....	108
MUOK/TALL. MUK. ASET.....	109
AF/MF-ASETUS.....	110
TARKENNUSALUE.....	110
AUTOFOKUS TILA.....	111
AF-C MUKAUTETUT ASETUKSET.....	112
TALLENNA AF-TILA SUUNTAUSK.....	115
AF-PISTENÄYTTÖ  	115
TARKENNUSPISTEIDEN MÄÄRÄ.....	116
ENNEN AF:ÄÄ.....	116
AF-APUVALO.....	116
KASV./SILMIEN TUNN. ASETUS.....	117
AF+MF.....	119
MF-APU.....	120
TARKEN. TARKISTUS.....	120
PISTE-AE:N JA TARK. KYTK.....	121
PIKA-AF-ASETUS.....	121
SYVÄTERÄVYYSSALUE-ASTEIKKO.....	122
SULKIM./TARKENN. ENSIS.....	122
KOSKETUSNÄYTTÖTILA.....	123
KUVAUSASETUS.....	126
KUVAUSOHJELMA.....	126
KUVAUSASETUS.....	127
URHEILUN ETSINTÄTILA.....	130
ESIOTOS  	130
ITSELAUKAISIN.....	131
INTERVALLIAJASTINKUVAUS.....	132
VALOTUKSEN MITTAUS.....	133
SULKIMEN TYYPPI.....	134
VÄRINÄN POISTO.....	135
IS-TILA.....	135
HERKKYYS.....	136

SOVITTIMEN AS.....	138
LANGATON TIEDONS.....	140
SALAMAN ASETUS.....	141
SALAMAN TOIMINNAN ASETUS.....	141
PUNASILM. POISTO.....	141
TTL-LUKITUSTILA.....	142
LED-VALOASETUS.....	142
MASTER-ASETUS.....	143
CH-ASETUS.....	143
ELOKUVA-ASETUS.....	144
VIDEOTILA.....	144
TÄYSI HD PIKATALLENNUS.....	145
 FILMINSIMULAATIO.....	146
 M-/V.SÄÄT. A B (Lämm/Viil).....	146
 VALKOTASAPAINO.....	147
 DYNAMIIKKA-ALUE.....	147
 VAALEIDEN SÄVY.....	148
 TUMMIEN SÄVY.....	148
 VÄRI.....	148
 TERÄVYYS.....	149
 KOHINANVAIMENNUS.....	149
 KEHYS NR.....	149
F-Log-TALLENNUS.....	149
 YMPÄR. VALON KORJ.....	150
 TARKENNUSALUE.....	150
VIDEO-AUTOFOKUS-TILA.....	150
 AF-C MUKAUTETUT ASETUKSET.....	151
 KASV./SILMIEN TUNN. ASETUS.....	152
 MF-APU.....	152
 TARKEN. TARKISTUS.....	153
HDMI-LÄHDÖN INFONÄYTTÖ.....	153
4K ELOKUVAN LÄHTÖ.....	154
FULL HD VIDEOON LÄHTÖ.....	154
4K HDMI VALMIUSTILAN LAATU.....	155
HDMI-TALLENNUKSEN HALLINTA.....	155
SEEPRA-ASETUS.....	155
SEEPRA-TASO.....	155

ÄÄNIASETUKSET	156
MIC/KAUKOLAUKAISU	158
AIKAKOODIN ASETUKSET	158
YHTENEVÄINEN VALO	160
VIDEON HILJAINEN HALLINTA.....	160

7 Toisto ja toistovalikko **161**

Toistonäyttö	162
DISP/BACK-painike	163
Kuvien katselu	165
Toiston zoomaus	166
Monikuvatoisto	166
Toistovalikko	167
RAW-MUUNNOS.....	167
POISTA.....	170
RAJAUS.....	172
KOONMUUTOS.....	173
SUOJAUS	174
KUVAN KÄÄNTÖ.....	175
PUNASILM. POISTO	176
ÄÄNITALLENTTEEN ASETUS	177
KUVANSIIRRON JÄRJESTYS.....	178
LANGATON TIEDONS.....	179
DIAESITYS.....	179
ALBUMIAVUSTAJA	180
PC-AUTOMAATTITALL.....	181
TULOST.PYYNTÖ (DPOF).....	182
instax-TULOST. TULOSTAA.....	183
NÄYTÖN KUVASUHDE.....	184

8 Asetusvalikot **185**

KÄYTTÄJÄASETUS	186
ALUSTA	186
PÄIVÄ/AIKA	187
AIKAERO.....	187
 言語/LANG.....	188
OMA VALIKKOASETUS	188

KENNON PUHDISTUS.....	189
ÄÄNI JA SALAMA.....	189
PALAUTA ALKUASET.....	189
ÄÄNIASETUS.....	190
AF ÄÄNIMERKIN VOLYYMI.....	190
ITSEAJASTIN ÄÄNIMERKIN VOL.....	190
ÄÄNENVOIMAKKUUS.....	190
SULJINÄÄNEN V.....	191
SULJINÄÄNI.....	191
TOISTON ÄÄNENV.....	191
NÄYTTÖASETUS.....	192
EVF-KIRKKAUS.....	192
EVF-VÄRI.....	192
EVF-VÄRIN SÄÄTÖ.....	192
LCD-KIRKKAUS.....	193
LCD-VÄRI.....	193
LCD-VÄRIN SÄÄTÖ.....	193
KUVAN NÄYTTÖ.....	194
KÄÄNNÄ NÄYTÖT AUTOM.....	194
VAL. ESIK./VALKOT. MAN.T.....	195
LUONNOLLINEN NÄKYMÄ.....	195
KEHYSTYSOPAS.....	196
AUTOM. KÄÄNTÖ JA TOISTO.....	196
TARKENNUKSEN MITTAYSIKKÖ.....	197
AUKKOYKS. VIDEO-OBJEKT.....	197
NÄYTÖN MUK. ASET.....	198
ISON ILMAISIMEN TILA (EVF).....	199
ISON ILMAISIMEN TILA (LCD).....	200
ISON ILMAIS. NÄYT. ASETUS.....	201
TIEDOT KONTRASTIN SÄÄDÖSTÄ.....	201
PAINIKKEEN/VALITSIMEN ASETUS.....	202
TARKENNUSKYTKIMEN ASETUS.....	202
MUOKK./TALL. PIKAVAL.....	203
TOIMINTO (Fn) -AS.....	204
KOMENTOVALITSIMEN ASETUS.....	207

SULKIJAN AF	208
SULKIJAN AE.....	208
KUVAA ILMAN OBJEKTIIVIA	208
KUVAA ILMAN KORTTIA.....	209
TARKENNUSRENGAS	209
TARKENNUSRENKAAN KÄYTTÖ	209
AE/AF-LUKITUSTILA	209
AWB-LUKITUSTILA.....	210
AUKON RENKAAN ASETUS (A)	210
AUKKOASETUS.....	210
KOSKETUSNÄYTTÖASETUKSET	211
VIRRRANHALLINTA.....	212
AUT. VIRRRANKATK.....	212
SUORITUSKYKY	212
TIETOJEN TALLENNUSASETUS.....	213
KUVA NRO.....	213
TALL. ALKUP. KUVA.....	214
MUOKK. TIED. NIM.	214
VALITSE KANSIO	214
TEKIJÄNOIKEUSTIEDOT	215
YHTEYSASETUS.....	216
Bluetooth-ASETUKSET	216
PC-AUTOMAATTITALL.....	217
instax-TUL. YHT. ASETUS	218
PC-YHTEYDEN TILA.....	218
YLEISET ASETUKSET	219
TIEDOT	219
NOLLAA LANGATON ASETUS	219
9 Pikakuvakkeet	221
Pikakuvavaihtoehdot.....	222
OMA VALIKKO	223
OMA VALIKKOASETUS	223
Q (pikavalikko) -painike	225
Pikavalikkonäyttö	225
Asetusten näyttäminen ja muuttaminen	226
Pikavalikon muokkaaminen	227

Fn (toiminto) -painikkeet.....	228
Toimintopainikkeiden toimintojen asettaminen	230
10 Oheislaitteet ja lisävarusteet	233
Ulkoiset salamalaitteet.....	234
Ulkoisen salaman käyttäminen	235
SYNKRONOI TERMINAALI	236
KAMERAKENKÄSALAMA	237
MASTER(OPTINEN).....	240
Objektiivit	244
Objektiivin osat.....	244
Objektiivin suojusten poistaminen.....	245
Vastavalosuojien kiinnittäminen	245
Sähköinen zoom	246
Objektiivit, joissa on himmenninrenkaat	246
Objektiivit, joissa ei ole himmenninrenkaita	247
Objektiivit, joissa on O.I.S.- kytkimet.....	247
Manuaalitarkennusobjektiivit.....	248
Objektiivin hoito.....	248
11 Liitännät	249
HDMI-lähtö.....	250
HDMI-laitteisiin liittäminen	250
Kuvaus.....	251
Toisto	251
Langattomat yhteydet (Bluetooth®, langaton lähiverkko/Wi-Fi)...	252
Älypuhelimet ja tabletit: FUJIFILM Camera Remote.....	252
Kuvien kopioiminen tietokoneeseen: PC AutoSave.....	254
Yhdistäminen tietokoneisiin USB:lla	255
Valokuvien kopioiminen tietokoneelle	257
JPEG-kopioiden luominen RAW-kuvista:	
FUJIFILM X RAW STUDIO.....	258
Kameran asetusten tallentaminen ja lataaminen (FUJIFILM X Acquire).....	258
instax SHARE -tulostimet.....	259
Yhteyden muodostaminen	259
Kuvien tulostaminen.....	260

12 Tekniset huomautukset	261
Fujifilmin lisävarusteet	262
Fujifilm-ohjelmistoja	265
FUJIFILM Camera Remote	265
FUJIFILM PC AutoSave	265
MyFinePix Studio.....	265
RAW FILE CONVERTER EX.....	265
FUJIFILM X RAW STUDIO	266
FUJIFILM X Acquire	266
Turvallisuustietoja.....	267
Tuotteen huoltaminen	276
Kuvakennon puhdistaminen	277
Laiteohjelman päivitykset.....	278
Laiteohjelmiston version tarkistaminen	278
Vianmääritys	279
Varoitusviestit ja -näytöt.....	288
Muistikortin kapasiteetti	291
Tekniset tiedot	292

Mukana toimitettavat lisävarusteet

Kameran mukana tulevat seuraavat lisävarusteet:

- NP-W126S- ladattava akku
- AC-5VG AC-virta-adapteri
- Sähköpistokesovitin (Sovittimen muoto vaihtelee myyntialueen mukaan)
- USB-kaapeli
- Rungon suojus
- Metalliset hihnan kiinnikkeet (× 2)
- Työkalu kiinnikkeen kiinnittämiseen
- Suojukset (× 2)
- Olkahihna
- *Omistajan opas* (tämä käyttöopas)





- Mukana toimitettu pistokesovitin vaihtelee myyntimaan tai -alueen mukaan.
- Jos ostit objektiivipakkauksen, tarkista, että objektiivi on mukana.
- Katso tietoja yhteensopivista tietokoneohjelmistoista kohdasta "Fujifilm-ohjelmistoja" (📖 265).

Tietoja tästä käyttöoppaasta

Tässä käyttöoppaassa annetaan ohjeita FUJIFILM X-T30 -digitaalikameran käyttöön. Varmista, että olet lukenut ja ymmärtänyt sen sisällön ennen jatkamista.

Symbolit ja käytännöt

Tässä käyttöoppaassa käytetään seuraavia symboleja:

-  Tiedot, jotka pitäisi lukea laitteen vahingoittumisen estämiseksi.
-  Laitteen käyttöön liittyvää hyödyllistä lisätietoa.
-  Sivut, joilta aiheeseen liittyvät tiedot löytyvät.

Valikot ja muut näytöillä näkyvät tekstit on **lihavoitu**. Kuvien on tarkoitus vain havainnollistaa asioita; piirrokset voivat olla pelkistettyjä eikä valokuvia ole välttämättä otettu tässä oppaassa esitellyllä kameramallilla.

Terminologia

Valinnaisia SD-, SDHC- ja SDXC-muistikortteja, joihin kamera tallentaa kuvia, kutsutaan "muistikorteiksi". Elektroniseen etsimeen saataan viitata lyhenteellä "EVF" ja LCD-näyttöön lyhenteellä "LCD".

Ennen aloittamista



Kameran osat

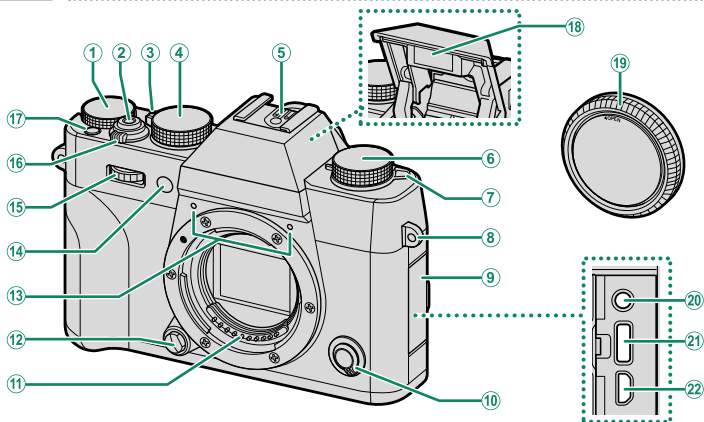

- | | | | |
|-------------------------------------|-------------------|--------------------------------------|----------|
| ① Valotuskorjauksen valitsin..... | 5, 77 | ⑭ Automaattitarkennuksen apuvalo | |
| ② Laukaisin..... | 44 | (AF-apuvalo)..... | 116, 160 |
| ③ Automaattitilan valitsinvipu..... | 6 | Itselaukaisimen valo..... | 131 |
| ④ Suljinajan valitsin..... | 5, 54, 56, 59, 60 | ⑮ Etukomentokiekko..... | 7, 207 |
| ⑤ Salamakenkä..... | 92, 237 | ⑯ ON/OFF-kytkin..... | 36 |
| ⑥ Ohjausvalitsin..... | 5 | ⑰ Fn1-painike..... | 228 |
| ⑦ ⚡ (salaman nosto) -vipu..... | 92 | ⑱ Salama..... | 92 |
| ⑧ Hihnan pujotusreikä..... | 26 | ⑲ Rungon suojus..... | 28 |
| ⑨ Liitännän suojus | | ⑳ Mikrofonin/kaukolaukaisimen liitin | |
| ⑩ Tarkennustilan valitsin..... | 65 | ($\varnothing 2,5$ mm)..... | 49, 58 |
| ⑪ Objektiivin signaalliliitännät | | ㉑ USB-liitin (C-tyyppi)..... | 35, 255 |
| ⑫ Objektiivin vapautuspainike..... | 28 | ㉒ HDMI-mikroliitin (tyyppi D)..... | 250 |
| ⑬ Mikrofoni..... | 49, 156 | | |

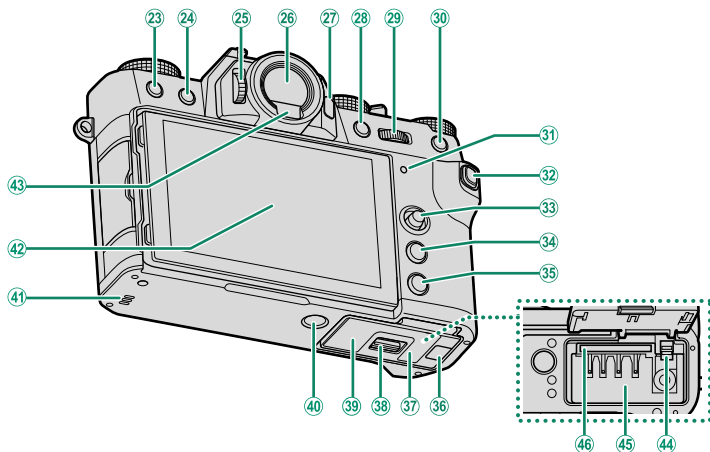

23	(poista) -painike.....	46	34	MENU/OK -painike.....	20
24	(toisto) -painike.....	45	35	DISP (näyttö)/BACK -painike.....	16, 163
25	Diopterin säädin.....	9	36	DC-liittimen kaapelikanavan suojus.....	262
26	Elektroninen etsin (Electronic viewfinder, EVF).....	10, 14	37	Akkulokeron kansi.....	29
27	VIEW MODE -painike.....	14	38	Akkulokeron kannen salpa.....	29
28	AE-L (valotuksen lukitus) -painike....	79, 228	39	Sarjanumerokilpi.....	4
29	Takakomentokiekko.....	7, 165, 207	40	Jalustakiinnitys	
30	AF-L (tarkennuksen lukitus) -painike	79, 228	41	Kaiutin.....	51, 191
31	Ilmaisinvalo.....	8, 160	42	LCD-näyttö.....	9, 12, 14, 15
32	Q (pikavalikko) -painike.....	225		Kosketusnäyttö.....	21, 123, 211
33	Tarkennussauva (tarkennusvipu)	4, 69, 202	43	Silmätunnistin.....	14
			44	Akun salpa.....	31
			45	Akkulokero.....	29
			46	Muistikorttipaikka.....	30

Sarjanumerokilpi

Älä poista sarjanumerokilpeä, joka sisältää FCC ID:n, KC-merkin, sarjanumeron ja muuta tärkeää tietoa.

Tarkennussauva (tarkennusvipu)

Valitse tarkennusalue kallistamalla tai painamalla tarkennussauvaa. Tarkennussauvan avulla voidaan myös liikkua valikoissa.

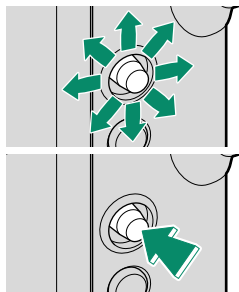

Suljinaikavalitsin

Suljinaikavalitsinta käytetään suljinajan valitsemiseen.

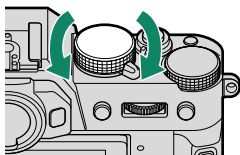

Ohjausvalitsin

Kierrä valitsinta valitaksesi jonkun seuraavista ohjaustiloista.

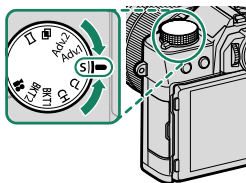

Tila		Tila	
Video	48	S Yksittäiskuva	42
BKT1 BKT2 Haarukointi	80	Adv.1 Adv.2 Lisäsuodatin	87
CH Nopea sarja	83	Päällekkäisvalotus	85
CL Hidas sarja		Panoraama	89

Valotuskorjauksen valitsin

Valitse valotuskorjauksen määrä kiertämällä valitsinta.

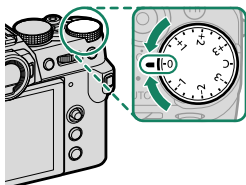

Automaattitilan valitsinvipu

Vaihda automaattisen ja käsisäätöisen tilan välillä.

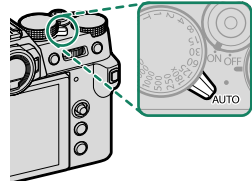

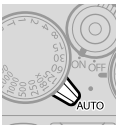



Asento	Tila
	Valitse tilaksi P (automaattinen valotusohjelma), S (sulkimen asetus), A (aukon asetus) tai M (manuaalinen) (☞ 54, 56, 59, 60). Säädä suljinaikaa ja aukkoa käyttämällä ohjelmanvaihtoa (tila P) tai aseta suljinaika ja/tai aukko käsin (tilat S , A ja M).
	Automaattitila. Kamera säätää asetuksia automaattisesti etukomentokiekkoa kiertämällä valitun asetuksen mukaan. Valitse tietyille kohdetyypeille sopivista tiloista (☞ 61), tai valitse SR+ EDISTYNYT SR AUTO antaaksesi kameras valita tila kohteeseen automaattisesti (☞ 61). Kuvausohjelman valinta ei ole käytettävissä ohjaustiloissa Adv.1 , Adv.2 , 📷 ja 📺.

📷 Tilasta ja kuvausolosuhteista riippuen kameras asetuksiin saattaa liittyä rajoituksia.

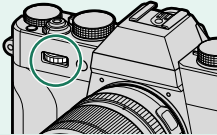
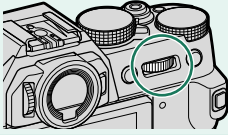
Komentokiekot

Kierrä tai paina komentokiekkoja seuraavasti:

	Etukomentokiekkko	Takakomentokiekkko
		
 <p>Kierrä</p>	<ul style="list-style-type: none"> • Valitse valikkovälilehtiä tai sivu valikoista • Säädä aukkoa^{1,2} • Valitse näkymä (automaattitila) • Säädä valotuksen korjausta⁴ • Säädä herkkyyttä² • Tarkastele muita kuvia toiston aikana 	<ul style="list-style-type: none"> • Korosta valikon kohtia • Valitse haluamasi suljinajan ja aukon yhdistelmä (ohjelmanvaihto) • Valitse suljinaika² • Säädä asetuksia pikavalikossa • Valitse tarkennuskehysten koko • Lähennä tai loitonna kokonäytön toistossa • Lähennä tai loitonna monikuvatoistossa
 <p>Paina</p>	<ul style="list-style-type: none"> • Vaihda edestakaisin aukon ja valotuksen korjauksen välillä^{2,5} • Paina ja pidä painettuna valitaksesi asetuksen, joka on valittu kohtaan PAINIKKEEN/VALITSIMEN ASETUS > KOMENTOVALITSIMEN ASETUS  (asetus) valikossa 	<ul style="list-style-type: none"> • Suorita VALITSIN-toimintopainikkeelle määritetty toiminto • Lähennä aktiiviseen tarkennuspiisteeseen³ • Paina ja pidä painettuna valitaksesi manuaalisen tarkennustilan tarkennusnäytön³ • Lähennä aktiiviseen tarkennuspiisteeseen toiston aikana

1 Aukko asetettu asetukseen **A** (automaattinen) ja aukon renkaalla varustettu objektiivi tai **KOMENTO** valittu kohtaan **PAINIKKEEN/VALITSIMEN ASETUS > AUKON RENKAAN ASETUS (A)**.

2 Voidaan muuttaa käyttämällä asetusta **PAINIKKEEN/VALITSIMEN ASETUS > KOMENTOVALITSIMEN ASETUS**.

3 Käytettävissä vain, jos toimintonäppäimeen on valittu **TARKEN. TARKISTUS**.

4 Valotuksen korjauksen säädin kierretty asentoon **C**.

5 Voidaan käyttää aukon, herkkyyden ja valotuksen korjauksen välillä vaihtamiseen edestakaisin, kun valotuksen korjauksen säädin on kierretty asentoon **C**.

Ilmaisivalo

Kameran tila näytetään merkkivalolla.

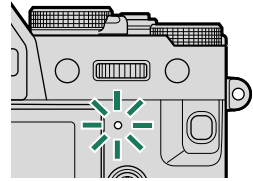

Ilmaisivalo	Kameran tila
Palaa vihreänä	Tarkennus lukittu.
Vilkkuu vihreänä	Tarkennuksen tai hitaan suljinajan varoitus. Kuvia voidaan ottaa.
Vilkkuu vihreänä ja oranssina	<ul style="list-style-type: none">• Kamera päällä: Kuvien tallennus käynnissä. Uusia kuvia voidaan ottaa.• Kamera pois päältä: kuvien lataaminen älypuhelimien tai tablettiin.*
Palaa oranssina	Kuvien tallennus käynnissä. Uusia kuvia ei voida ottaa tällä hetkellä.
Vilkkuu oranssina	Salama latautuu; salama ei välähdy, kun kuva otetaan.
Vilkkuu punaisena	Objektiivi- tai muistivirhe.

* Näytetään vain, jos kuvia on valittu ladattavaksi.

- Varoitukset voivat näkyä myös näytöllä.
- Merkkivalo pysyy pois päältä, kun silmäsi on etsimellä.
- Asetusta  **ELOKUVA-ASETUS > YHTENEVÄINEN VALO** voidaan käyttää valitsemaan valo (merkkivalo tai AF-apuvalo), joka syttyy videon tallennuksen aikana, ja se, vilkkuuko vai palaako se jatkuvasti.

Etsimen tarkentaminen

Etsimen tarkennusta voidaan säätää kiertämällä diopterin säädintä.

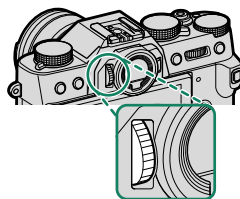

LCD-näyttö

LCD-näyttöä voi kallistaa katselun helpottamiseksi, mutta varo koskettamasta johtoihin tai jättämästä sormia tai muita esineitä jumiin näytön taakse. Johtojen koskettaminen saattaa aiheuttaa kameras toimintahäiriön.

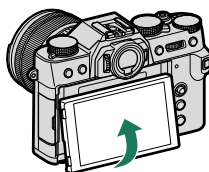

 Seuraavien toimintojen yhteydessä LCD-näyttö toimii myös kosketusnäyttönä:

- Kosketuskuvaus (📖 22)
- Tarkennusalueen valitseminen (📖 21)
- Toiminnon valitseminen (📖 23)
- Kameran ohjainten mykistäminen videon tallentamisen aikana (📖 23)
- Täyskuvatoisto (📖 24)

Kameran näytöt

Tässä osiossa luetellaan ilmaisimet, jotka voivat näkyä kuvauksen aikana.

! Tilanteen havainnollistamiseksi näytöt näytetään kaikki ilmaisimet valaistuna.

Elektroninen etsin

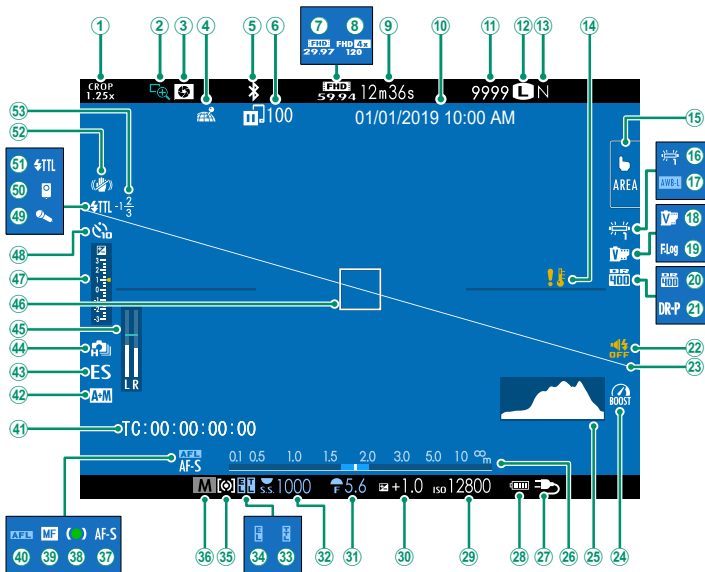

① Urheilun etsintätila	130	②⑦ Ulkoinen virtälähde käytössä.....	34
② Tarkennuksen tarkistus.....	76, 120	②⑧ Akun taso	37
③ Terävyysalueen esikatselu	59, 75	②⑨ Herkkyys.....	136
④ Paikkatietojen lataustila	219, 252	③⑩ Valotuskorjaus	77
⑤ Bluetooth PÄÄLLÄ/POIS	216	③① Aukko.....	55, 59, 60
⑥ Kuvien siirtotila	216, 252	③② Suljinaika.....	55, 56, 60
⑦ Videotila.....	48, 144	③③ TTL-lukitus.....	142, 205, 231
⑧ Nopea tallennus täydellä teräväpiirrolla	145	③④ AE-lukitus	79, 209
⑨ Jäljellä oleva aika	48	③⑤ Mittaus.....	133
⑩ Päivämäärä ja kellonaika.....	38, 40, 187	③⑥ Kuvaustila.....	54
⑪ Käytettävissä olevien kuvien määrä ¹	291	③⑦ Tarkennustila ²	65
⑫ Kuvakoko	98	③⑧ Tarkennuksen ilmainen ²	66
⑬ Kuvan laatu	99	③⑨ Manuaalitarkennuksen osoitin ²	65, 73
⑭ Lämpötilavaroitus	290	④⑩ AF-lukitus.....	79, 209
⑮ Kosketusnäyttötila.....	21, 123	④① Aikatunnus.....	158
⑯ Valkotasapaino.....	102	④② AF+MF-ilmainen ²	119
⑰ AWB-lukitus	210	④③ Sulkimen tyyppi.....	134
⑱ Filminsimulaatio.....	100	④④ Jatkuva tila.....	83
⑲ F-Log-TALLENNUS.....	149	④⑤ Äänitystaso ²	156
⑳ Dynamiikka-alue	104	④⑥ Tarkennuskehys	69, 78
㉑ D-alueen prioriteetti.....	105	④⑦ Valotuksen ilmainen	60, 77
㉒ Äänen ja salaman ilmainen.....	189	④⑧ Itselaukaisimen ilmainen	131
㉓ Virtuaaliorisontti.....	18	④⑨ Mikrofoni	158
㉔ Tehotila	212	⑤⑩ Kaukolaukaisin	158
㉕ Histogrammi	19	⑤① Salama (TTL) -tila	94, 237
㉖ Etäisyysilmainen ²	75	⑤② IS-tila ²	135
		⑤③ Salamakorjaus.....	94, 237

1 Näyttää "9999", jos tilaa on yli 9999 kuvalle.

2 Ei näytetä, kun **PÄÄLLÄ** on valittu kohtaan **☑ NÄYTTÖASETUKSET > ISON ILMAISIMEN TILA (EVF)**.

LCD-näyttö

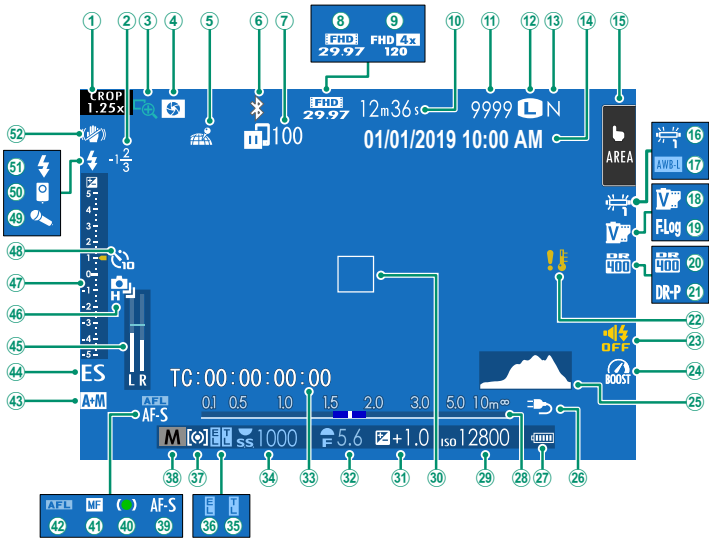

① Urheilun etsintätila	130	②⑦ Akun taso	37
② Salamakorjaus.....	94, 237	②⑧ Etäisyysilmaisim ²	75
③ Tarkennuksen tarkistus.....	76, 120	②⑨ Herkkyys.....	136
④ Terävyysalueen esikatselu	59, 75	③⑩ Tarkennuskehys	69, 78
⑤ Paikkatietojen lataustila	219, 252	③① Valotuskorjaus	77
⑥ Bluetooth PÄÄLLÄ/POIS	216	③② Aukko.....	55, 59, 60
⑦ Kuvien siirtotila	216, 252	③③ Aikatunnus.....	158
⑧ Videotila.....	48, 144	③④ Suljinaika.....	55, 56, 60
⑨ Nopea tallennus täydellä teräväpiirrolla.....	145	③⑤ TTL-lukitus.....	142, 205, 231
⑩ Jäljellä oleva aika.....	48	③⑥ AE-lukitus	79, 209
⑪ Käytettävissä olevien kuvien määrä ¹	291	③⑦ Mittaus.....	133
⑫ Kuvakoko.....	98	③⑧ Kuvaustila.....	54
⑬ Kuvan laatu	99	③⑨ Tarkennustila ²	65
⑭ Päivämäärä ja kellonaika.....	38, 40, 187	④① Tarkennuksen ilmaisim ²	66
⑮ Kosketusnäyttötila ³	21, 123	④② Manuaalitarkennuksen osoitin ²	65, 73
⑯ Valkotasapaino.....	102	④③ AF-lukitus.....	79, 209
⑰ AWB-lukitus	210	④④ AF+MF-ilmaisim ²	119
⑱ Filminsimulaatio.....	100	④⑤ Sulkimen tyyppi.....	134
⑲ F-Log-TALLENNUKSE.....	149	④⑥ Äänitystaso ²	156
⑳ Dynamiikka-alue	104	④⑦ Jatkuva tila.....	83
㉑ D-alueen prioriteetti.....	105	④⑧ Valotuksen ilmaisim	60, 77
㉒ Lämpötilavaroitus	290	④⑨ Itselaukaisimen ilmaisim	131
㉓ Äänen ja salaman ilmaisim	189	④⑩ Mikrofoni	158
㉔ Tehotila	212	⑤① Kaukolaukaisim	158
㉕ Histogrammi	19	⑤② Salama (TTL) -tila.....	94, 237
㉖ Ulkoinen virtalähde käytössä.....	34	⑤③ IS-tila ²	135

1 Näyttää "9999", jos tilaa on yli 9999 kuvalle.

2 Ei näytetä, kun **PÄÄLLÄ** on valittu kohtaan **☑ NÄYTTÖASETUKSET >**



ISON ILMAISIMEN TILA (LCD).

3 Kameran toimintoja voidaan käyttää myös kosketusohjaimilla.

Näyttötilan valitseminen

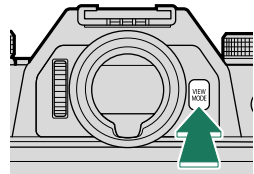
Paina **VIEW MODE** -painiketta selataksesi seuraavia näyttötiloja.



Valinta	Kuvaus
 SILMÄTUN	Silmän asettaminen etsimelle kytkee etsimen päälle ja LCD-näytön pois päältä; silmän ottaminen pois kytkee etsimen pois ja LCD-näytön päälle.
VAIN EVF	Etsin päällä, LCD-näyttö pois päältä.
VAIN LCD	LCD-näyttö päällä, etsin pois päältä.
VAIN EVF + 	Silmän asettaminen etsimelle kytkee etsimen päälle; silmän pois ottaminen kytkee etsimen pois päältä. LCD-näyttö pysyy pois päältä.
 SILMÄTUNNISTIN + NÄYTÄ LCD-KUVA	Silmän vieminen etsimeen kuvaamisen aikana kytkee etsimen päälle, mutta ottamisen jälkeen kuvat näytetään LCD-näytössä vasta sitten, kun siirrät silmäsi pois etsimeltä.

Silmätunnistin

Silmätunnistin voi reagoida muihin esineisiin kuin silmään tai suoraan tunnistimeen osuvaan valoon.

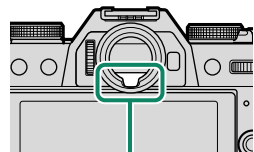

Silmätunnistin

Näytön kirkkauden säätäminen

Etsimen ja LCD-näytön kirkkautta ja värisävyä voidaan säätää **☑ NÄYTTÖASETUKSET**-valikon kohdilla. Valitse **EVF-KIRKKAUS** tai **EVF-VÄRI** säätääksesi etsimen kirkkautta tai värisävyä, **LCD-KIRKKAUS** tai **LCD-VÄRI** säätääksesi LCD-näytön vastaavia asetuksia.

Näytön kierto

Kun **PÄÄLLÄ** on valittuna kohtaan **☑ NÄYTTÖASETUKSET > KÄÄNNÄ NÄYTÖT AUTOM**, etsimen ja LCD-näytön ilmaisimet kiertävät automaattisesti kameran asennon mukaan.

DISP/BACK-painike

DISP/BACK-painike ohjaa ilmaisimien näkymistä etsimässä ja LCD-näytössä.

 EVF- ja LCD-ilmaisimet on valittava erikseen. Valitse EVF-näyttö viemällä silmä etsimeen ja käyttämällä samalla **DISP/BACK**-painiketta.

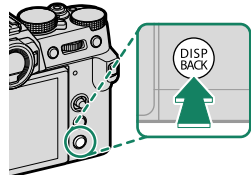

Etsin

Vakio



Tiedot pois päältä



LCD-näyttö

Vakio

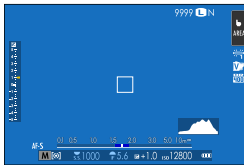

Tiedot pois päältä

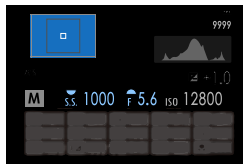

Infonäyttö

Vakionäytön mukauttaminen

Vakioilmaisinnäytössä näkyvien kohtien valitseminen:

1 Näytä vakioilmaisimet.

Käytä **DISP/BACK**-painiketta näyttääksesi vakioilmaisimet.

2 Valitse NÄYTÖN MUK.ASET..

Valitse  NÄYTTÖASETUKSET > NÄYTÖN MUK.ASET. asetusvalikosta.

3 Valitse kohteet.

Korosta kohteita ja paina **MENU/OK** valitaksesi tai poistaaksesi valinnan.

- KEHYSTYSOPAS
- ELEKTRONINEN VAAKA
- TARKENNUSKEHYS
- AF-ETÄISYYSILMAISIN
- MF-ETÄISYYSILMAISIN
- HISTOGRAMMI
- LIVEKUVAN KOROSTUSVAROITUS
- KUVAUSTILA
- AUKKO/S-AIKA/ISO
- TIETOTAUSTA
- Valotuksen korjaus (num.)
- Valot. korjaus (asteikko)
- TARKENNUSTILA
- VALOTUKSEN MITTAUS
- SULKIMEN TYYPPI
- SALAMA
- JATKUVA TILA
- KAKSOISKUVANVAKAAJATILA
- KOSKETUSNÄYTTÖTILA
- VALKOTASAPAINO
- FILMINSIMULAATIO
- DYNAMIIKKA-ALUE
- TEHOSTUSTILA
- KUVIA JÄLJELLÄ
- KUVAN KOKO/LAATU
- VIDEOTILA JA KUVAUSAIKA
- KUVANSIIRRON JÄRJESTYS
- MIKROFONIN ÄÄNENTASO
- OHJEVIESTI
- AKUN TASO
- KEHYKSEN ÄÄRIVIVAT

4 Tallenna muutokset.

Paina **DISP/BACK** tallentaaksesi muutokset.

5 Poistu valikoista.

Paina tarvittaessa **DISP/BACK** poistuaksesi valikoista ja palataksesi kuvausnäyttöön.

Virtuaaliorisontti

Kohdan **ELEKTRONINEN VAAKA** valitseminen näyttää virtuaalisen horisontin. Kamera on vaakatasossa, kun kaksi viivaa ovat päällekkäin. Huomaa, että virtuaalinen horisontti ei ehkä näy, jos kameran objektiivi on suunnattu ylös tai alas. Saadaksesi 3D-näytön (kuvassa) näkyviin, paina toimintonäppäintä, jolle **ELEKTRONINEN VAAKA** on määritetty (📖 204, 230).

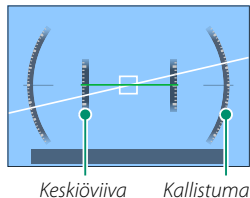

Kehyksen ääriviivat

Ota **KEHYKSEN ÄÄRIVIIVAT** käyttöön, jotta kuvan rajat olisi helpompi nähdä tummia taustoja vasten.

Ohjeviesti

Ota käyttöön **OHJEVIESTI** näyttääksesi tilapäivitykset (esimerkiksi silloin, kun asetuksia muutetaan) ja vastaavat virheviestien lisäksi.

Histogrammit

Histogrammit näyttävät, miten sävyt jakautuvat kuvassa. Kirkkaus näytetään vaak akselilla ja pikselimäärä pysty akselilla.



- **Optimaalinen valotus:** pikselit jakautuvat tasaisena käyränä koko sävyalueella.
- **Ylivalottunut:** pikselit ovat kasautuneet kaavion oikealle puolelle.
- **Alivalottunut:** pikselit ovat kasautuneet kaavion vasemmalle puolelle.

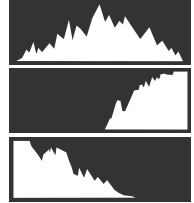

Jos haluat tarkastella erillisiä RGB-histogrammeja sekä näyttöä, jossa nykyisillä asetuksilla ylivalottuvat kuva-alueet näkyvät päällekkäin objektiivin läpi nähtynä, paina toimintonäppäintä, jolle **HISTOGRAMMI** on määritetty (📖 204, 230).

- ① Ylivalottuneet alueet vilkkuvat
- ② RGB-histogrammit

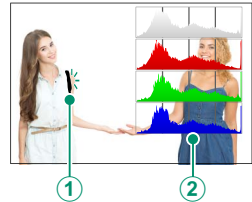

📺 Videotilan aikana mahdollisesti ylivalotetut alueet (huippuvaloalueet) eivät vilku päälle ja pois päältä, vaan ne ilmaistaan sen sijaan mustavalkoraidoilla (📖 155).

Valikoiden käyttäminen

Valikot saa näkyviin painamalla **MENU/OK**-painiketta.



Valikoissa liikkuminen:

- 1 Saat valikot näkyviin painamalla **MENU/OK**-painiketta.
- 2 Siirrä kohdistus nykyisen valikon välilehdelle työntämällä tarkennussauvaa (tarkennusvipua) vasemmalle.



Välilehti

- 3 Siirrä kohdistus halutun kohdan sisältävälle välilehdelle (**IQ**, **AF**, **MF**, **Q**, **L**, **AS**, **MY**, **Q** tai **Q**) työntämällä tarkennussauvaa ylös tai alas.
- 4 Siirrä kohdistin valikkoon työntämällä tarkennussauvaa oikealle.



Käytä etukomentokiekkoa valitaksesi valikon välilehtiä tai sivun valikkojen kautta ja takakomentokiekkoa korostaaksesi valikon kohteita.

Kosketusnäyttötila

LCD-näyttö toimii myös kosketusnäyttönä.

Kuvauksen kosketusohjaimet

Ota kosketusohjaimet käyttöön valitsemalla **PÄÄLLÄ** kohtaan **PAINIKKEEN/VALITSIMEN ASETUS > KOSKETUSNÄYTTÖASETUKSET > KOSKETUSNÄYTTÖASETUKSET**.

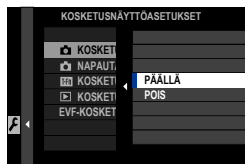

EVF

LCD-näyttöä voi käyttää tarkennusalueen valitsemiseen, kun kuvia rajataan sähköisessä etsimässä (EVF). Käytä asetusta **PAINIKKEEN/VALITSIMEN ASETUS > KOSKETUSNÄYTTÖASETUKSET > EVF-KOSKETUSNÄYTÖN ASET.** valitaksesi kosketusohjaimille varattu näytön alue.

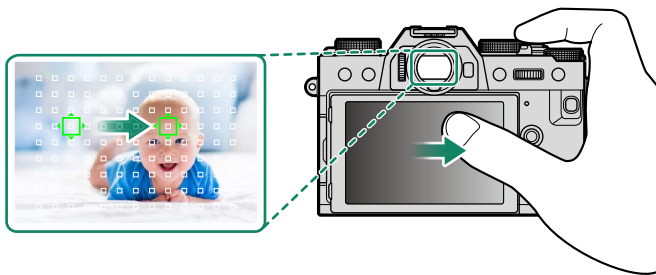

Jos **KASVOJEN VALINTA** on käytössä, kun kohdan **AF/MF ASETUS > KASV./SILMIEN TUNN. ASETUS** valintana on **KASVOJENTUNNISTIN PÄÄLLÄ**, tarkennettavat kasvat voidaan valita kosketusohjaimilla.

LCD-näyttö

Kosketusohjaimia voidaan käyttää sellaisissa toiminnoissa, kuten tarkennusalueen valitseminen ja valokuvien ottaminen. Suoritettava toiminto voidaan valita koskettamalla näytössä kosketusnäytön tilailmaisinta seuraavien vaihtoehtojen läpikäymiseksi.



Tila	Kuvaus
 KOSKETUSKuvaus	Tarkenna kohdetta koskettamalla sitä näytössä, ja vapauta suljain. Sarjakuvauksessa otetaan kuvia, kun pidät soiveasi näytöllä.
 AF   AF OFF	<ul style="list-style-type: none">• Tarkennustilassa S (AF-S) kamera tarkentaa, kun napautat näytöllä näkyvää kohdetta. Tarkennus lukittuu nykyiselle etäisyydelle, kunnes napautat AF OFF -kuvaketta.• Tarkennustilassa C (AF-C) kamera aloittaa tarkennuksen, kun napautat näytöllä näkyvää kohdetta. Kamera säätää tarkennusta jatkuvasti vastaamaan muutoksia etäisyydessä kohteeseen, kunnes napautat AF OFF -kuvaketta.• Käsitarkennustilassa (MF) voit napauttaa näyttöä tarkentaaksesi valittuun kohteeseen automaattitarkennuksella.
 ALUE	Valitse tarkennuspiste tai zoomi napauttamalla. Tarkennuskehys siirtyy valittuun tarkennuspisteeseen.
 POIS	Kosketustarkennus ja kuvaus eivät ole käytössä.

 Tarkennuszoomauksen aikana käytetään erilaisia kosketusohjaimia (125).

-  Ota kosketusohjaimet pois käytöstä ja piilota kosketusnäyttötilan ilmaisin valitsemalla **POIS** kohtaan **PAINIKKEEN/VALITSIMEN ASETUS > KOSKETUSNÄYTTÖASETUKSET > KOSKETUSNÄYTTÖASETUKSET**.
- Kosketusohjaimien asetuksia voi säätää käyttämällä kohtaa **AF/MF-ASETUS > KOSKETUSNÄYTTÖTILA**. Katso lisätietoja videon tallennuksen aikana käytössä olevista kosketusohjaimista kohdasta "Videoiden tallennus (**KOSKETUSNÄYTTÖTILA**; 124)".

Video-ohjainten vaimentaminen

Elokuva-asetuksia voidaan säätää kosketusnäytön ohjaimilla, millä estetään kameran ohjainten äänien tallentuminen elokuvaan. Kun **PÄÄLLÄ** on valittu kohtaan **ELOKUVA-ASETUS > VIDEON HILJAINEN HALLINTA** kuvausvalikossa, **SET** -kuvake näkyy LDC-näytössä; napautta kuvaketta käyttäaksesi seuraavia ohjaimia:



SET-kuvake

- SULKIJAN NOPEUS*
- AUKKO*
- VALOTUKSEN KOMPENS.
- HERKKYYS
- SISÄISEN MIKIN TASON SÄÄTÖ/
ULKOISEN MIKIN TASON SÄÄTÖ
- TUULISUODATIN
- KUULOKKEIDEN ÄÄNENVOIM.
- FILMINSIMULAATIO
- VALKOTASAPAINO

* Kytke valitsimen ohjaimet pois käytöstä valitsemalla asetus **PÄÄLLÄ** kohtaan **ELOKUVA-ASETUS > VIDEON HILJAINEN HALLINTA**.

Kosketustoiminto

Seuraaviin pyyhkäisyeleisiin voidaan liittää toimintoja pitkälti samaan tapaan kuin painikkeisiin (228):

- Pyyhkäisy ylös: **T-Fn1**
- Pyyhkäisy vasemmalle: **T-Fn2**
- Pyyhkäisy oikealle: **T-Fn3**
- Pyyhkäisy alas: **T-Fn4**

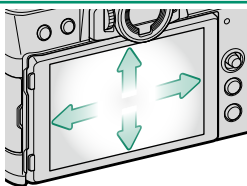

- Joissakin tapauksissa kosketustoiminnon pyyhkäisyeleet tuovat valikon näkyviin; napauta haluttua asetusta.
- Kosketustoiminnon eleet ovat oletusarvoisesti pois käytöstä. Ota kosketustoiminnon eleet käyttöön valitsemalla kohdan **PAINIKKEEN/VALITSIMEN ASETUS > KOSKETUSNÄYTTÖASETUKSET > T-Fn KOSKETUSTOIMINTO** asetukseksi **PÄÄLLÄ**.

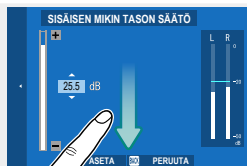

Toiston kosketusohjaimet

Kun **PÄÄLLÄ** on valittuna kohdassa **PAINIKKEEN/VALITSIMEN ASETUS > KOSKETUSNÄYTTÖASETUKSET > KOSKETUSNÄYTTÖASETUKSET**, kosketusohjaimia voidaan käyttää seuraaviin toistotoimintoihin:

- **Sipaisu:** sipaise sormella näytön poikki katsellaksesi muita kuvia.
- **Zoomaus:** aseta kaksi sormea näytölle, ja levitä niitä lähentääksesi kuvaa.
- **Nipistys:** aseta kaksi sormea näytölle, ja liu'uta ne yhteen loitontaaksesi kuvaa.



Kuvia voi loitontaa, kunnes koko kuva on näkyvässä, mutta ei kauemmas.

- **Kaksoisnapautus:** lähennä tarkennuspisteeseen napauttamalla näyttöä kahdesti.
- **Vieritys:** katsele kuvan muita alueita toiszoomauksen aikana.



Aloitusvaiheet

2

Hihnan kiinnittäminen

Kiinnitä hihnan kiinnikkeet kameraan ja kiinnitä sitten hihna.

1 Kiinnitä suojus.

Aseta suojus pujotusreiän päälle kuvan osoittamalla tavalla niin, että suojuksen musta puoli on kameraan päin.

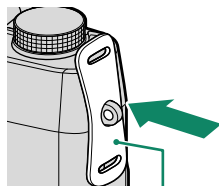

Suojakansi

2 Avaa hihnan kiinnitin.

Käytä kiinnitintyökalua (A) avataksesi hihnan kiinnittimen (B).

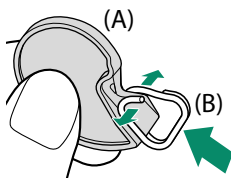

3 Työnnä pidike työkaluun.

Työnnä pidike työkaluun niin, että se kiinnittyy ulokkeeseen.

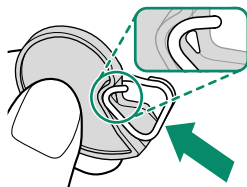

- 4 Aseta hihnan kiinnitin pujotusreikään.**
Kiinnitä hihnan kiinnitin kiinnikkeen
pujotusreikään. Poista työkalu pitämäl-
lä toisella kädellä kiinnitin paikoillaan.

 Pidä työkalu tallessa, sillä tulet tarvitsemaan sitä hihnan kiinnikkeen avaamisessa irrottaessasi hihnaa.

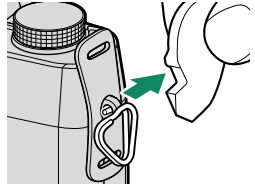
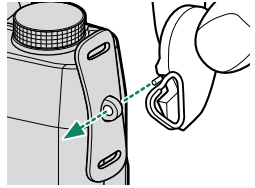

- 5 Pujota kiinnitin pujotusreiän läpi.**
Kierrä kiinnitin täysin ympäri pujotus-
reiässä, kunnes se napsahtaa kiinni.

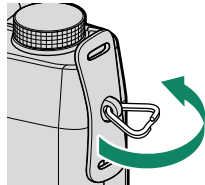

- 6 Kiristä hihna.**
Pujota hihna suojuksen ja hihnan
kiinnittimen läpi ja kiristä solki kuvan
osoittamalla tavalla.

 Estääksesi kameran putoamisen varmis-
ta, että hihna on kiinnitetty oikein.

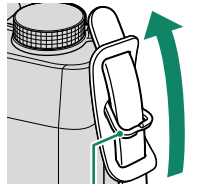

Hihnan kiinnitin

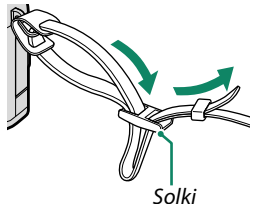

Solki

Toista edellä esitetyt vaiheet toisen kiinnityssilmukan suhteen.

Objektiivin kiinnittäminen

Kameraa voi käyttää FUJIFILMin X-kiinnitykseen sopivien objektiivien kanssa.

Poista rungon suojus kamerasta ja takasuojus objektiivistä. Aseta objektiivi kiinnityskohtaan pitäen objektiivissa ja kamerassa olevat merkit kohdistettuina (①) ja kierrä sitten objektiivia kunnes se napsahtaa paikoilleen (②).

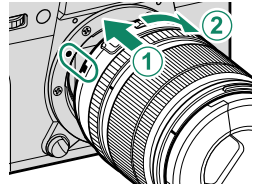

- ❗ Kiinnittäessäsi objekteiveja varmista, ettei pöly tai muita vieraita aineita pääse kameraan.
- Varo, ettet koske kameran sisäosiin.
- Kierrä objekteivia, kunnes se napsahtaa kunnolla paikalleen.
- Älä paina objekteivin vapautuspainiketta, kun olet kiinnittämässä objekteivia.

Objekteivien irrottaminen

Kun haluat irrottaa objekteivin, sammuta kamera, paina sitten objekteivin vapautuspainiketta (①) ja kierrä objekteivia kuvassa esitetyllä tavalla (②).

- ❗ Estääksesi pölyn kerääntymisen objekteiviin tai kameran sisälle aseta objekteivin suojukset ja kameran rungon suojus paikoilleen, kun objekteivi ei ole kiinnitetynä.

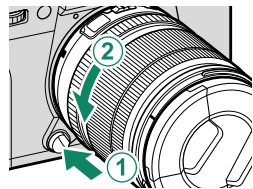

Objekteivit ja muut valinnaiset lisävarusteet

Kameraa voi käyttää FUJIFILMin X-kiinnitykseen sopivien objekteivien ja lisävarusteiden kanssa.

- ❗ Noudata seuraavia varotoimia, kun kiinnität tai irrotat (vaihdat) objekteiveja.
- Varmista, ettei objekteiveissa ole pölyä tai muita vieraita aineita.
- Älä vaihda objekteiveja suorassa auringonvalossa tai muun kirkkaan valonlähteen alla. Kameran sisäosiin tarkentuva valo voi aiheuttaa kamerassa toimintahäiriön.
- Kiinnitä objekteivien suojukset ennen objekteivien vaihtoa.

Akun ja muistikortin asettaminen

Aseta akku ja muistikortti kameraan alla kuvatulla tavalla.

1 Avaa akkulokeron kansi.

Liu'uta akkulokeron salpaa kuvassa esitetyllä tavalla ja avaa akkulokeron kansi.

- ⚠ • Älä poista akkua, kun kamera on päällä. Jos tätä varoimea ei huomioida, kuvatiedostot tai muistikortit voivat vahingoittua.
- Älä käytä liikaa voimaa, kun käsittelet akkulokeron kantta.

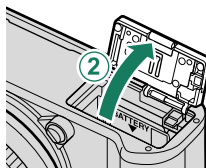
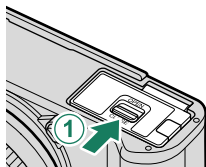

2 Aseta akku.

Aseta akku kuvan mukaisesti.

- ⚠ • Aseta akku paikalleen kuvan osoittamassa suunnassa. **Älä käytä voimaa tai yritä asettaa akkua ylösalaisin tai väärin päin.** Kun akku on oikein päin, se työntyy paikalleen helposti.
- Varmista, että salpa lukitsee akun paikoilleen.

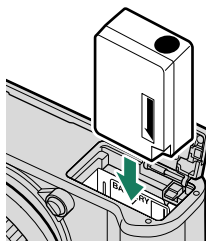

3 Aseta muistikortti paikalleen.

Pidä muistikorttia kuvan osoittamassa asennossa ja liu'uta sitä sisään, kunnes se napsahtaa paikalleen korttipaikan takaosaan.

- ❗ Varmista, että kortti on oikeassa asennossa; älä työnnä korttia vinossa äläkä käytä voimaa.

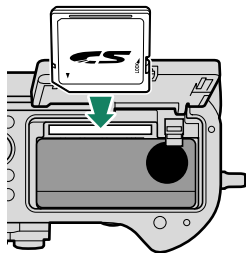

4 Sulje akkulokeron kansi.

Sulje kansi ja lukitse se salvalla.

- ❗ Jos kansi ei sulkeudu, tarkista, että akku on oikein päin. Älä yritä sulkea kantta väkisin.

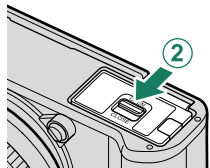
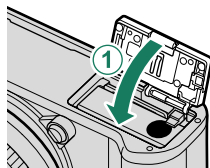

5 Alusta muistikortti (📖 186).

- ❗ Alusta muistikortit ennen ensimmäistä käyttöä ja muista alustaa kaikki muistikortit uudelleen sen jälkeen kun niitä on käytetty tietokoneessa tai muussa laitteessa.

- ❗ Älä avaa muistikorttipaikan kantta, kun kamera on päällä. Jos tätä varoitusta ei huomioida, kuvatiedostot tai muistikortit voivat vahingoittua.

Akun ja muistikortin poistaminen

Ennen kuin poistat akun tai muistikortin, *sammuta kamera* ja avaa akkutilan kansi.

Poista akku painamalla akkusalpaa sivuun ja liu'utamalla akku ulos kamerasta kuvan osoittamalla tavalla.

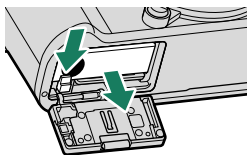

! Akku voi kuumentua, jos sitä käytetään korkeissa lämpötiloissa. Ole varovainen, kun poistat akun.

Poista muistikortti painamalla sitä sisäänpäin ja vapauttamalla se hitaasti. Kortin voi tämän jälkeen poistaa käsin.

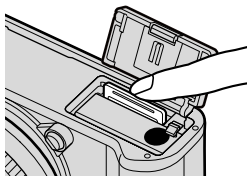

- !**
- Paina kortin keskikohdasta, kun otat sitä ulos.
 - Kun muistikortti poistetaan, kortti saattaa ponnahtaa ulos liian nopeasti. Ota kortti kevyesti vastaan sormella, kun vapautat sen.

Yhteensopivat muistikortit

- Kameraa voi käyttää SD-, SDHC- ja SDXC-muistikorttien kanssa.
- Kamera tukee UHS-I-muistikortteja.
- Tallenna videoita käyttämällä kortteja, joiden UHS-nopeusluokka on vähintään 3 tai videonopeusluokka vähintään V30.
- Luettelo tuetuista muistikorteista on saatavana Fujifilmin verkkosivuilla. Katso lisätietoja seuraavasta osoitteesta:
http://www.fujifilm.com/support/digital_cameras/compatibility/.

- !** • Älä sammuta kameraa tai poista muistikorttia, kun muistikorttia alustetaan tai kun tietoja tallennetaan kortille tai poistetaan siltä. Jos tätä varoitoimea ei huomioida, kortti saattaa vahingoittua.
- Muistikortit voidaan lukita, mikä estää kortin alustamisen tai kuvien tallentamisen tai poistamisen. Aseta kirjoitus suojauskytkin lukitsemattomaan asentoon ennen muistikortin asettamista.
 - Muistikortit ovat pieniä ja helppoja niellä; säilytä ne poissa lasten ulottuvilta. Jos lapsi nielee muistikortin, ota välittömästi yhteyttä lääkäriin.
 - miniSD- tai microSD-sovittimet, jotka ovat muistikortteja suurempia tai pienempiä eivät välttämättä poistu normaalisti; jos kortti ei työnnä ulos, vie kamera valtuutetulle huoltoedustajalle. Älä poista korttia väkisin.
 - Älä kiinnitä muistikortteihin tarralappuja tai muita esineitä. Irtoilevat tarrat saattavat aiheuttaa kameras toimintahäiriön.
 - Videotallennus voi keskeytyä joidenkin muistikorttityyppien kanssa.
 - Muistikortin alustaminen kamerassa luo kansion, johon kuvat tallennetaan. Älä nimeä uudelleen tai poista tätä kansiota äläkä muokkaa, poista tai nimeä uudelleen kuvatiedostoja tietokoneella tai muulla laitteella. Käytä aina kameraa kuvien poistamiseen; ennen kuin muokkaa tai nimeät uudelleen tiedostoja, kopioi ne tietokoneelle ja muokkaa tai nimeä uudelleen kopiot, älä alkuperäisiä tiedostoja. Tiedostojen uudelleennimeäminen kamerassa voi aiheuttaa ongelmia toiston aikana.



Akun lataaminen

Akkua ei ole ladattu laitteen toimittamisen yhteydessä. Kytke kamera pois päältä ja lataa akku ennen käyttöä. Kamera lataa akun sisäisesti.

- NP-W126S- ladattava akku toimitetaan kameras mukana.
- Lataaminen kestää noin 180 minuuttia

1 Kiinnitä pistokesovitin verkkolaitteeseen.

Kiinnitä pistokesovitin kuvan mukaisesti ja varmista, että se on asetettu kokonaan sijaan ja että se napsahtaa paikalleen verkkolaitteen liittimiin.

- Mukana toimitettu pistokesovitin on tarkoitettu käytettäväksi ainoastaan AC-5VG-verkkolaitteen kanssa. Älä käytä sitä muiden laitteiden kanssa.
- Pistokesovittimen muoto vaihtelee myyntimaan mukaan.

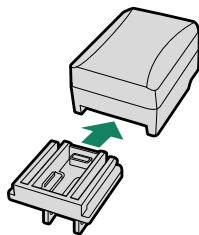

2 Lataa akku.

Liitä kamera mukana toimitettuun verkkolaitteeseen mukana toimitetulla USB-kaapelilla. Yhdistä sitten AC-virta-adaptteri virtapistokkeeseen.

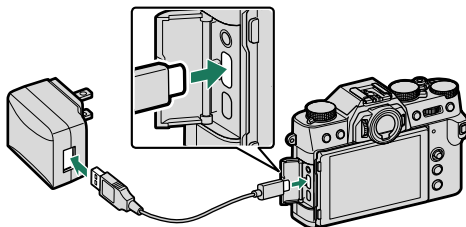

- Liitä johto kameras USB-liittimeen (C-tyyppi).
- Varmista, että liittimet on kiinnitetty huolellisesti.

Lataustila

Merkkivalo näyttää akun tilan seuraavasti:



Merkkivalo	Akun tila
Päällä	Akku latautuu
Pois	Lataus valmis
Vilkkuu	Akkuvika

2



- Jos kamera on latauksen aikana päällä, -kuvake on näkyvässä. Lataaminen päättyy ja akun varaustaso alkaa vähitellen laskea.

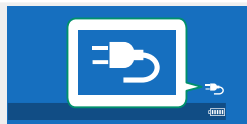

- Mukana toimitettu verkkolaite on yhteensopiva 100–240 V:n virtalähteiden kanssa (pistokesovitinta voidaan tarvita käyttöön ulkomailla).
- Älä kiinnitä akkuun tarralappuja tai muita esineitä. Jos tätä varoimea ei huomioida, akkua ei välttämättä saa enää poistettua kamerasta.
- Älä oikosulje akun napoja. Akku voi ylikuumentua.
- Lue huomautukset kohdasta "Akku ja virtalähde".
- Käytä ainoastaan tämän kameras kanssa käytettäväksi tarkoitettuja aitoja Fujifilmin ladattavia akkuja. Jos tätä varoimea ei huomioida, laitteen toiminta voi häiriintyä.
- Älä poista akun merkintöjä tai yritä halkaista tai irrottaa sen ulkokuorta.
- Akun lataus purkautuu hiljalleen, kun akkua ei käytetä. Lataa akku päivää tai kahta ennen käyttöä.
- Jos akku ei pidä latausta, se on tullut käyttöikänsä loppuun ja se on vaihdettava.
- Kun verkkolaitetta ei käytetä, irrota se pistorasiasta.
- Puhdista akun navat puhtaalla, kuivalla liinalla. Jos tätä varoimea ei huomioida, akku ei välttämättä lataudu.
- Huomaa, että latausajat pidentyvät alhaisissa tai korkeissa lämpötiloissa.

Lataaminen tietokoneen kautta

Akku latautuu myös silloin, kun kamera on kytketty tietokoneeseen. Sammuta kamera, aseta akku ja kytke USB-kaapeli.

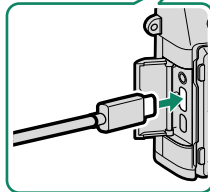
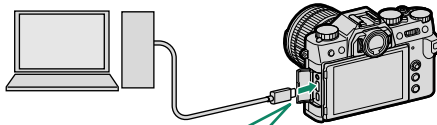

USB-liitin (C-tyyppi)

- Merkkivalo ilmoittaa latauksen tilan.

Merkkivalo	Akun tila
Päällä	Akku latautuu
Pois	Lataus valmis
Vilkkuu	Akkuvika

- Liitä kamera suoraan tietokoneeseen; älä käytä USB-keskitintä tai näppäimistöä.
- Lataaminen loppuu, jos tietokone siirtyy lepotilaan. Jatkaaksesi latausta aktiivoi tietokone, irrota USB-kaapeli ja kytke kaapeli uudelleen.
- Lataamista ei välttämättä tueta tietokoneen mallista, asetuksista ja nykyisestä tilasta riippuen.



Kameran kytkeminen päälle ja pois

Käytä **ON/OFF**-kytkintä kytkeäksesi kameran päälle ja pois.

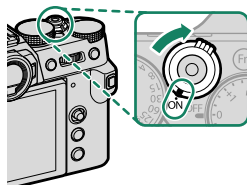
Käännä kytkin **ON**-asentoon käynnistääksesi kameran tai **OFF**-asentoon sammuttaaksesi sen.









 Objektiivissa tai etsimessä olevat sormenjäljet ja muut jäljet voivat vaikuttaa kuviin tai näkyvyyteen etsimen läpi. Pidä objektiivi ja etsin puhtaina.

-  • Kun painat -painiketta kuvaamisen aikana, toisto alkaa.
- Paina laukaisin puoleenväliin palataksesi kuvaustilaan.
 - Kamera sammuu automaattisesti, ellei mitään toimintoja suoriteta kohtaan  **VIRRANHALLINTA** > **AUT. VIRRANKATK.** valitun ajan kuluessa. Käynnistääksesi kameran uudelleen sen jälkeen, kun se on kytkeytynyt automaattisesti pois päältä, paina laukaisin puoliväliin tai käännä **ON/OFF**-kytkin **OFF**-asentoon ja sitten takaisin **ON**-asentoon.

Akun tason tarkistaminen

Kun olet käynnistänyt kameras, tarkista akun varaustaso näytöltä.

Akun taso esitetään seuraavasti:

Ilmaisim	Kuvaus
	Akku on osittain tyhjentynyt.
	Akun virtaa on jäljellä noin 80 %.
	Akun virtaa on jäljellä noin 60 %.
	Akun virtaa on jäljellä noin 40 %.
	Akun virtaa on jäljellä noin 20 %.
 (punainen)	Akku on vähissä. Lataa mahdollisimman pian.
 (vilkkuu punaisena)	Akku on tyhjä. Kytke kamera pois päältä ja lataa akku.

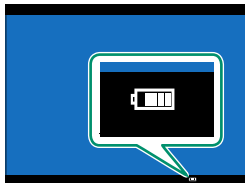

Perusasetukset

Kun kamera käynnistetään ensimmäistä kertaa, voidaan valita sen kieli ja asettaa kello. Oletusasetuksilla kamera voidaan yhdistää myös älypuhelimeen tai tablettiin, minkä jälkeen kellot voidaan tahdistaa ja kuvia ladata. Kytke kamera päälle ensimmäisen kerran seuraavien ohjeiden mukaan.

 Jos tarkoitus on yhdistää kamera älypuhelimien tai tabletin kanssa, asenna ja käynnistä FUJIFILM Camera Remote App -sovelluksen uusin versio ennen kuin jatkat. Katso lisätietoja osoitteesta:
http://app.fujifilm-dsc.com/en/camera_remote/

1 Kytke kamera päälle.

Kielenvaihtainnäkymä tulee näkyviin.

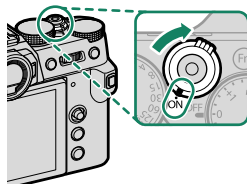

2 Valitse kieli.

Korosta kieli ja paina **MENU/OK**.

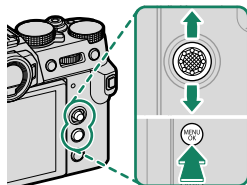

3 Yhdistä kamera älypuhelimeen tai tablettiin.

Paina kamerasta **MENU/OK** ja napauta kohtaa **LAITEPARIN REKISTERÖINTI** FUJIFILM Camera Remote -sovelluksessa.

 Ohita laiteparin muodostaminen valitsemalla **DISP/BACK**.

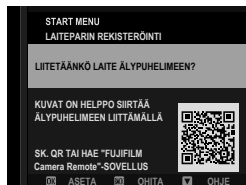

4 Tarkista kellonaika.

Laiteparin muodostamisen jälkeen ohjelma pyytää asettamaan kameran kellon älypuhelimien tai tabletin ilmoittamaan aikaan. Tarkista, että kellonaika on oikea.

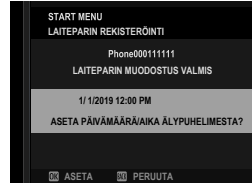

 Aseta kello manuaalisesti valitsemalla **DISP/BACK** (📖 40).

5 Synkronoi kameran asetukset älypuhelimessa tai taulutietokoneessa määritettyjen asetusten kanssa.

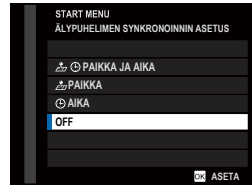

 Valittua asetusta voidaan muuttaa milloin tahansa asetuksella **YHTEYSASETUS > Bluetooth-ASETUKSET**.

6 Aseta kello.

Aseta kameran kello älypuhelimien tai tablet-laitteen ilmoittamaan aikaan ja poistu kuvaustilaan valitsemalla **MENU/OK**.



 Jos akku poistetaan kamerasta pitkäksi aikaa, kameran kello nollautuu ja kielenvalintaikkuna tulee näkyviin, kun kamera kytketään päälle.

Nykyisen vaiheen ohittaminen

Jos ohitit vaiheen, näyttöön tulee vahvistusikkuna. Estä ohitettujen vaiheiden toistaminen kameran seuraavaan käynnistyskerran yhteydessä valitsemalla **EI**.

Eri kielen valitseminen

Kielen muuttaminen:

- 1 Näytä kielivaihtoehdot.
Valitse  KÄYTTÄJÄASETUS >  言語/LANG..
- 2 Valitse kieli.
Korosta haluttu vaihtoehto ja paina **MENU/OK**.

Ajan ja päivämäärän muuttaminen

Kameran kellon asettaminen:

- 1 Näytä PÄIVÄ/AIKA-asetusvalinnat.
Valitse  KÄYTTÄJÄASETUS > PÄIVÄ/AIKA.
- 2 Aseta kello.
Siirrä kohdistus vuodelle, kuukaudelle, päivälle, tunnille tai minuutille työntämällä tarkennussauvaa (tarkennusvipua) vasemmalle tai oikealle, vaihda tietoa työntämällä ylös tai alas.
Aseta kello painamalla **MENU/OK**.

Perusvalokuvaus ja -toisto

3

Valokuvien ottaminen (tila P)

Tässä osiossa kuvataan, kuinka otetaan kuvia käyttämällä automaattista valotusohjelmaa (tila P). Katso sivuilta 54–60 tietoja tiloista S, A ja M.

1 Säädä automaattisen valotusohjelman asetuksia.

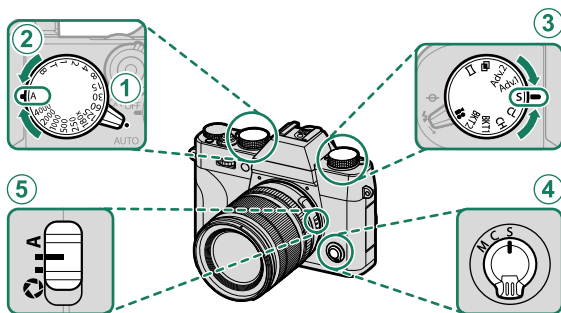

Asetus		
① Automaattitilan valitsinvipu	●	54
② Suljinaika	A (auto)	54
③ Ohjaustila	S (yksittäiskuva)	5
④ Tarkennustila	S (yksittäinen AF)	65
⑤ Aukko	A (auto)	54

2 Tarkista kuvaustila.

Varmista, että P näkyy näytöllä.

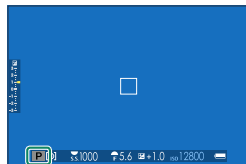

3 Valmistele kamera.

- Pidä kameraa vakaasti molemmilla käsillä ja paina kyynärpäät kylkiäsi vasten. Tärisevät tai epävakaat kädet saattavat tehdä kuvista epätarkkoja.
- Voit välttää epätarkkojen tai liian tummien (alivalottuneiden) kuvien syntymisen pitämällä sormet ja muut esineet loitolla objektiivista ja AF-apuvalosta.

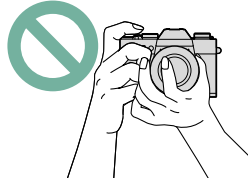
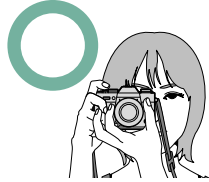

4 Kehystä kuva.

Objektiivit, joissa on zoomausrenkaat

Rajaa näytöllä oleva kuva zoomausrenkaan avulla. Loitonna kääntämällä rengasta vasemmalle, lähennä kääntämällä sitä oikealle.

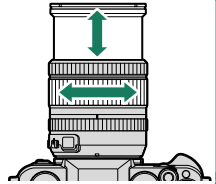

5 Tarkenna.

Tarkenna painamalla laukaisin puoleenväliin.

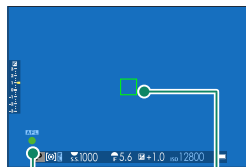

Tarkennuksen ilmainen

Tarkennuskehys

- **Jos kamera pystyy tarkentamaan**, se antaa kaksi äänimerkkiä ja tarkennuskehys sekä tarkennuksen ilmainen näkyvät vihreinä.
- **Jos kamera ei pysty tarkentamaan**, tarkennuskehys muuttuu punaiseksi, **!AF** tulee näkyviin ja tarkennuksen ilmainen vilkkuu valkoisena.



- Jos kohde on huonosti valaistu, automaattisen tarkennuksen valo saattaa syttyä tarkennuksen avustamiseksi.
- Tarkennus ja valotus pysyvät lukittuina laukaisimen ollessa painettuna puoleenväliin. Tarkennus ja valotus pysyvät lukittuina niin kauan kuin painiketta pidetään tässä asennossa (AF/AE-lukitus).
- Kamera tarkentaa millä tahansa etäisyydellä oleviin kohteisiin objektiivin makro- ja vakiotarkennusalueilla.

6 Kuvaa.

Ota kuva painamalla laukaisin rauhallisesti pohjaan.



Kuvien katselu

Kuvia voidaan katsella etsimässä tai LCD-näytöllä.

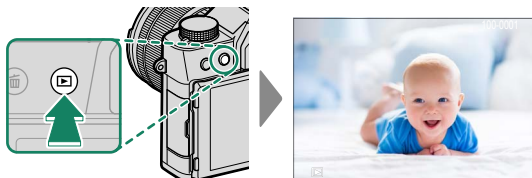
Näytä kuvat koko näytön kokoisina painamalla .



Näytä lisää kuvia työntämällä tarkennussauvaa (tarkennusvipua) vasemmalle tai oikealle tai kiertämällä etukomentokiekkoa. Näytä kuvat niiden tallennusjärjestyksessä työntämällä tarkennussauvaa tai kiertämällä kiekkoa oikealle, näytä päinvastaisessa järjestyksessä työntämällä vasemmalle. Selaa nopeasti haluttuun kuvaan pitämällä tarkennussauva alhaalla.

 Muilla kameroilla otetut kuvat on merkitty  ("lahjakuva") -kuvakkeella varoituksena siitä, etteivät ne ehkä näy oikein ja ettei toistozoomaus ehkä ole käytettävissä.



Kuvien poistaminen

Käytä -painiketta poistaaksesi kuvia.



Poistettuja kuvia ei voida palauttaa. Suojaa tärkeät kuvat tai kopioi ne tietokoneelle tai muulle tallennusvälineelle, ennen kuin jatkat.

- 1 Kun kuva näkyy koko näytön kokoisena, paina -painiketta ja valitse **KUVA**.

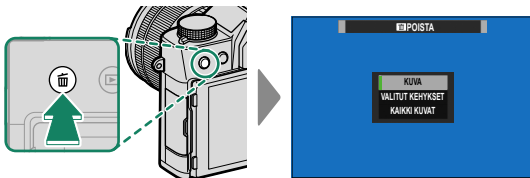

- 2 Selaa kuvia työntämällä tarkennussauvaa (tarkennusvipua) vasemmalle tai oikealle, poista haluamasi kuva valitsemalla **MENU/OK** (vahvistusikkunaa ei näytetä). Toista muille poistettaville kuville.



- Suojattuja kuvia ei voi poistaa. Poista suojaus kuvista, jotka haluat poistaa (174).
- Kuvia voidaan myös poistaa valikoista käyttämällä asetusta **TOISTOVALIKKO > POISTA** (170).

4

Videoiden tallennus ja toisto



Videoiden tallennus

Tässä osiossa kerrotaan, miten videoita kuvataan automaattitilassa.

- 1 Kierrä ohjausvalitsin kohtaan .

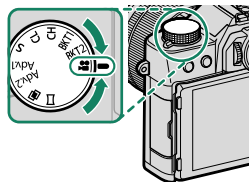

- 2 Käännä automaattitilan valitsinvipu asentoon **AUTO** kuvataksesi elokuvia  **EDISTYNYT SR AUTO** -tilassa. Kamera optimoi asetukset automaattisesti kuvausohjelman mukaan.

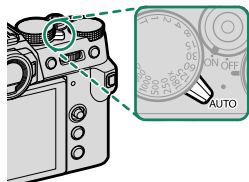

- 3 Paina laukaisinta aloittaaksesi tallennuksen. Tallennuksen ilmaisin (●) ja jäljellä oleva aika näytetään, kun tallennus on käynnissä.



- 4 Paina painiketta uudelleen lopettaaksesi tallennuksen. Tallennus päättyy automaattisesti, kun enimmäispituus saavutetaan tai kun muistikortti on täynnä.

Ulkoisen mikrofonin käyttäminen

Ääntä voidaan tallentaa ulkoisilla mikrofoneilla, joiden liittimen halkaisija on 2,5 mm; verkkovirtaa vaativia mikrofoneja ei voi käyttää. Katso tarkemmat tiedot mikrofonin käyttöoppaasta.

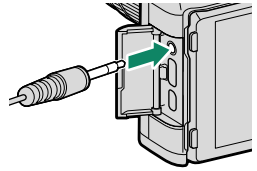

- Ääni tallennetaan sisäänrakennetun mikrofonin tai valinnaisen ulkoisen mikrofonin kautta. Älä peitä mikrofonia tallennuksen aikana.
- Huomaa, että mikrofoni voi poimia objektiivin ääniä tai muita kamerasta lähteviä ääniä tallennuksen aikana.
- Erittäin kirkkaita kohteita sisältävissä videoissa saattaa näkyä pystysuoria tai vaakasuoria juovia. Tämä on normaalia, eikä kyse ole viasta.

Videoasetusten säätäminen

Elokuvan asetuksia voidaan säätää kuvausvalikon (📖 144) asetuksella

📺 **ELOKUVA-ASETUS**.



Syväterävyys

Valitse pienet aukkoarvot pehmentääksesi taustan yksityiskohtia.

- 📌 • Merkkivalo on päällä, kun tallennus on käynnissä (asetusta **ELOKUVA-ASETUS > YHTENEVÄINEN VALO** voidaan käyttää valitsemaan valo – merkkivalo tai AF-apuvalo –, joka syttyy videon tallennuksen aikana, ja se, vilkkuuko valo vai palaako se jatkuvasti). Tallennuksen aikana voit muuttaa valotuskorjausta enintään ± 2 EV:tä sekä säätää zoomausta objektiivissa olevalla zoomausrenkaalla (jos käytettävissä).
- Jos objektiivissa on aukon tilan kytkin, valitse aukon tila, ennen kuin aloitat tallennuksen. Jos valittuna on jokin muu asetus kuin **A**, suljinaikaa ja aukkoa voidaan säätää tallennuksen ollessa käynnissä.
- Tallennuksen ollessa käynnissä voidaan:
 - Säätää herkkyyttä
 - Vaihtaa EVF- ja LCD-näyttöjen välillä käyttämällä **VIEW MODE** -painiketta ja silmäanturia
 - Tarkenna uudelleen käyttäen mitä tahansa seuraavista menetelmistä:
 - Paina laukaisinpainike puoleenväliin
 - Paina toimintopainiketta, jolle **AF-ON** on määritetty
 - Käytä kosketusnäytön ohjaimia
 - Näytä histogrammi tai keinotekoinen horisontti painamalla painiketta, johon **HISTOGRAMMI** tai **ELEKTRONINEN VAAKA** on määritetty
- Tallennus ei välttämättä ole käytettävissä joillain asetuksilla, kun taas joissain muissa tapauksissa asetukset eivät välttämättä päde tallennuksen aikana.
- Valitse videon tallennuksen tarkennusalue valitsemalla **ELOKUVA-ASETUS > TARKENNUSALUE** ja käytä tarkennussauvaa (tarkennusvipua) ja takakomentokiekkoa (📖 69).



Videoiden katselu

Katsele videoita kameralla.

Täyskuvatoistossa videot tunnistaa -kuvakkeesta. Käynnistä videon toisto työntämällä tarkennussauvaa (tarkennusvipua) alas.



Seuraavat toiminnot voidaan suorittaa, kun videota esitetään:

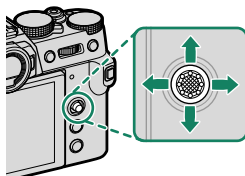



Tarkennussauva (tarkennusvipu)	Täyskuvatoisto	Toisto käynnissä (▶)	Toisto keskeytetty (⏸)
Ylös	—	Lopeta toisto	
Alas	Aloita toisto	Keskeytä toisto	Aloita toisto/ jatka toistoa
Vasemmalle/ oikealle	Näytä muita kuvia	Säädä nopeutta	Yksittäiskuva taakse/ eteenpäin

Edistyminen ilmaistaan näytöllä toiston aikana.

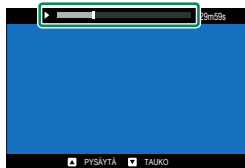

Älä peitä kaiutinta toiston aikana.



Keskeytä toisto ja näytä äänenvoimakkuuden säädöt painamalla **MENU/OK**. Säädä äänenvoimakkuutta työntämällä tarkennussauvaa (tarkennusvipua) ylös tai alas, palaa toistoon valitsemalla **MENU/OK**. Äänenvoimakkuutta voi säätää myös kohdassa  **ÄÄNIASETUKSET > TOISTON ÄÄNENV.**

Toiston nopeus

Säädi toiston nopeutta toiston aikana työntämällä tarkennussauvaa (tarkennusvipua) vasemmalle tai oikealle. Nopeus esitetään nuolien lukumääränä (▶ tai ◀).



Nuolet

Valokuvien ottaminen

5

Kuvaustilan valitseminen

Hallitaksesi suljinaikaa ja aukkoa (P-, S-, A- ja M-tilat) käännä automaattitilan valitsinvipu asentoon ●. Käännä vipu asentoon **AUTO** valitaksesi tietyille kohdetyypille sopivasta tilasta tai valitse **Sb+ EDISTYNYT SR AUTO** antaaksesi kamerasi valita automaattisesti kohteeseen sopiva tila.

P-tila: ohjelman automaattivalotus

Anna kamerasi valita suljinaika ja aukko optimaalista valotusta varten. Muut arvot, jotka tuottavat saman valotuksen, voidaan valita ohjelmanvaihdon avulla.

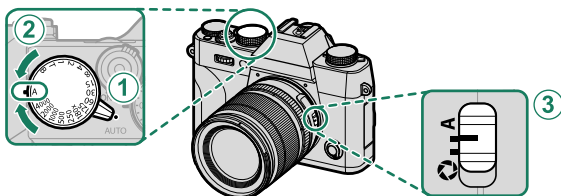

Asetus

① Automaattitilan valitsinvipu	●
② Suljinaika	A (auto)
③ Aukko	A (auto)

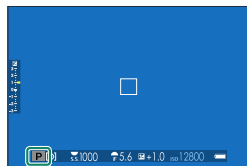

Varmista, että P näkyy näytöllä.

! Jos kohde on kamerasi mittausalueen ulkopuolella, suljinajan ja aukon näytöissä näkyy "---".

Ohjelmanvaihto

Voit halutessasi kiertää takakomentokiekkoa valitaksesi muita suljinajan ja aukon yhdistelmiä ilman, että muutat valotusta (ohjelmanvaihto).



Suljinaika

Aukko



Ohjelmanvaihto ei ole käytettävissä seuraavissa tilanteissa:

- TTL-automaatiikkaa tukevien salamalaitteiden kanssa
- Kun seuraaviin asetuksiin on valittu automaattiasetus:
KUVANLAADUN ASETUS > DYNAMIIKKA-ALUE
- Videotilassa



Peruuta ohjelmanvaihto sammuttamalla kamera.

S-tila: suljinajan esivalinta-automatiikka

Valitse suljinaika ja anna kameran säätää aukkoa optimaalista valotusta varten.

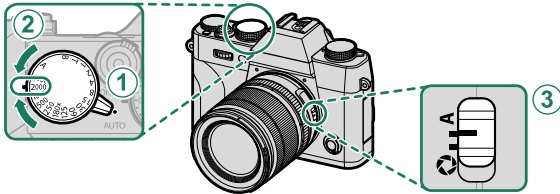

Asetus

① Automaattitilan valitsinvipu	●
② Suljinaika	Käyttäjän valitsema
③ Aukko	A (auto)

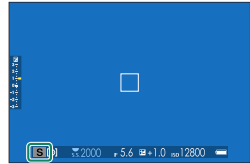

Varmista, että S näkyy näytöllä.

- ! Jos oikeaa valotusta ei saada aikaan valitulla suljinajalla, aukko näkyy punaisena.
- Jos kohde on kameran mittausalueen ulkopuolella, aukkonäytössä näkyy " _ _ _ ".

- 🔧 Muilla asetuksilla kuin **180X** suljinaikaa voidaan säätää myös 1/3 EV:n inkrementteissä kiertämällä taka komentokiekkoa.
- Suljinaikaa voi säätää silloin, kun laukaisinta pidetään painettuna puoleenväliin.

Aika (T)

Kierrä suljinaikavalitsinta kohtaan T (aika) valitaksesi pitkät suljinajat pitkäkestoisille valotuksille. Jottei kamera liikkuisi valotuksen aikana, on suositeltavaa käyttää kolmijalkaista jalustaa.

- 1 Kierrä suljinaikavalitsin kohtaan T.

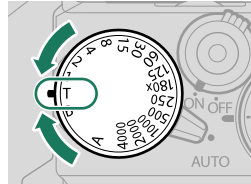

- 2 Valitse suljinaika kiertämällä takakomponenttikiekkoa.

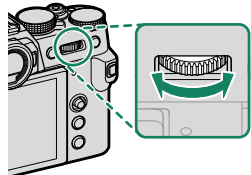

- 3 Paina laukaisin alas asti ottaaksesi kuvan valitulla suljinajalla. Käytettäessä enintään 1 s:n suljinaikoja ajastin tulee näkyviin valotuksen aikana.



Vähentääksesi "kohinaa" (laikuttumista) pitkillä valotusajoilla valitse **PÄÄLLÄ** kohtaan **KUVANLAADUN ASETUS > PITKÄ VAL., KOH. VAIM.** Huomaa, että tämä saattaa pidentää aikaa, joka tarvitaan kuvien tallentamiseen kuvauksen jälkeen.

Aikavalotus (B)

Valitse suljinaika **B** (aikavalotus) pitkäkestoisille valotuksille, joissa avaat ja suljet suljinta käsin. Jottei kamera liikkuisi valotuksen aikana, on suositeltavaa käyttää kolmijalkaista jalustaa.

1 Kierrä suljinaikavalitsin kohtaan **B**.

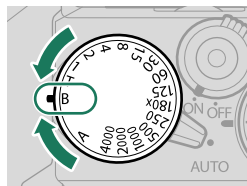

2 Paina laukaisin pohjaan asti. Suljin pysyy auki enintään 60 minuuttia laukaisinta painettaessa; näytössä näkyy valotuksen aloittamisesta kulunut aika.



- Kun valitaan aukko **A**, suljinaika asettuu aikaan 30 s.
- Vähentääksesi "kohinaa" (laikuttumista) pitkällä valotusajoilla valitse **PÄÄLLÄ** kohtaan **☑ KUVANLAADUN ASETUS > PITKÄ VAL., KOH. VAIM.** Huomaa, että tämä saattaa pidentää aikaa, joka tarvitaan kuvien tallentamiseen kuvauksen jälkeen.

Kaukolaukaisun käyttäminen

Kaukolaukaisinta voidaan käyttää, jos halutaan pitkä valotusaika. Kun käytät lisävarusteena saatavaa RR-100-kaukolaukaisinta tai kolmannen osapuolen toimittajien sähköistä laukaisinta, liitä se kameras kaukolaukaisuliitäntään.

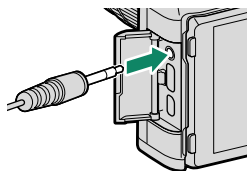

- Kaukolaukaisimen liittäminen tuo näyttöön vahvistusikkunan. Paina **MENU/OK**-painiketta ja valitse kohdan **MIC/KAUKOLAUKAISU** asetukseksi **☑ KAUKOL.**

TARKISTA MIC/KAUKOLAUKAISU-
ASETUS
OK ASETA **EXIT** OHITA

A-tila: aukon esivalinta-automatiikka

Valitse aukko ja anna kameran säätää suljinnopeutta optimaalista valotusta varten.

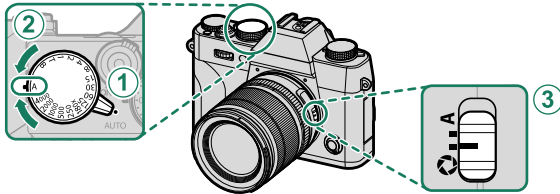

Asetus	
1 Automaattitilan valitsinvipu	●
2 Suljinaika	A (auto)
3 Aukko	☉ (käyttäjän valitsema)

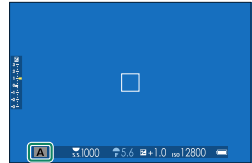

Varmista, että **A** näkyy näytöllä.

- Jos oikeaa valotusta ei saada aikaan valitulla aukolla, suljinaika näkyy punaisena.

Jos kohde on kameran mittausalueen ulkopuolella, suljinajan näytössä näkyy "----".

- Säädä aukkoa kiertämällä objektiivin himmenninrenkasta.
- Aukkoa voi säätää myös silloin, kun laukaisinta pidetään painettuna puoleenväliin.

Syväterävyyden esikatselu

Kun **TERÄV.AL. ESIKATS.** on asetettu toimintopainikkeelle, painikkeen painaminen näyttää **☉**-kuvakkeen ja pienentää aukon valittuun asetukseen, mikä mahdollistaa syväterävyyden esikatselun näytöllä.

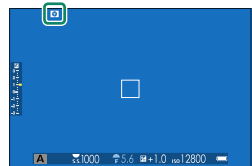

M-tila: käsisäätöinen valotus

Käsisäätötilassa käyttäjä ohjaa sekä suljinaikaa että aukkoa. Kuvista voi tehdä tarkoituksellisesti ylivalottuneita (kirkaampia) tai alivalottuneita (tummempia), mikä mahdollistaa yksilöllisen luovuuden ilmentämistä. Määrä, jonka kuva ali- tai ylivalottuisi nykyisillä asetuksilla, näytetään valotusilmaisimessa; säädä suljinaikaa ja aukkoa, kunnes haluttu valotus on saavutettu.

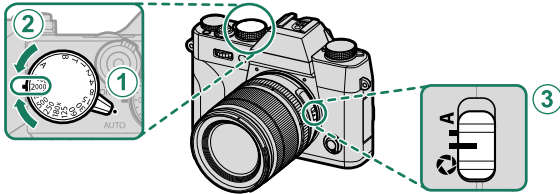

Asetus

① Automaattitilan valitsinvipu	●
② Suljinaika	Käyttäjän valitsema
③ Aukko	f (käyttäjän valitsema)

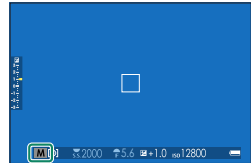

Varmista, että **M** näkyy näytöllä.

- Säädä aukkoa kiertämällä objektiivin himmenninrenkasta.
- Muilla asetuksilla kuin **180X** suljinaikaa voidaan säätää myös $\frac{1}{3}$ EV:n inkrementteissä kiertämällä taka komentokiekkoa.

Valotuksen esikatselu

Esikatsellaksesi valotusta LCD-näytöllä valitse muu asetus kuin **POIS** kohtaan **☑ NÄYTTÖASETUKSET > VAL.ESIK./VALKOT.MAN.T.**



☑ Valitse **POIS**, kun salama on käytössä, tai muissa tilanteissa, joissa valotus saattaa muuttua, kun kuva otetaan.

Automaattitila

Automaattitila tarjoaa erityisiin kohdetyyppeihin soveltuvia asetuksia.

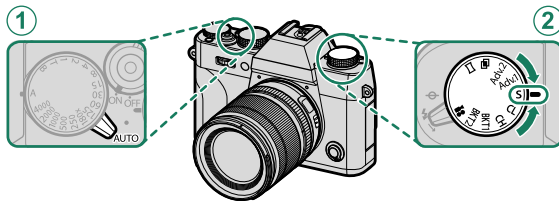
**Asetus**

① Automaattitilan valitsinvipu	AUTO
② Ohjausvalitsin	S (yksi kuva)

Nykyinen valittuna oleva kuvausohjelma näkyy näytöllä.

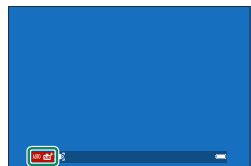

- ☑ Kuvausohjelma voidaan valita kuvausvalikosta myös valitsemalla **☑ KUVAUSASETUS > KUVAUSOHJELMA.**
- Tarkennusalueen valinta ei ole käytettävissä, kun kuvausohjelma on valittu.

Valitse seuraavista vaihtoehdoista:

Tila	Kuvaus
 EDISTYNYT SR AUTO	Kamera optimoi asetukset automaattisesti kuvausohjelman mukaan.
 MUOTOKUVA	Valitse muotokuvaan.
 MUOTOK. PAR.	Käsittelee muotokuvia niin, että kohteen iho näyttää tasaiselta ja luonnolliselta.
 MAISEMA	Valitse päivänvalossa otettaviin kuviin rakennuksista ja maisemista.
 URHEILU	Valitse valokuvattessasi liikkuvia kohteita.
 YÖ	Valitse tämä tila hämärässä valaistuksessa tai kuvatessasi yöllä.
 YÖ (JALUSTA)	Valitse tämä tila, kun käytät pitkiä suljinaikoja kuvatessasi yöllä.
 ILOTULITUS	Pitkiä suljinaikoja käytetään tallentamaan ilotulituksesta lähtevä laajeneva valokuva.
 AURINGONLASKU	Valitse tämä tila tallentaaksesi auringonnousujen ja auringonlaskujen eloiset värit.
 LUMI	Valitse teräviin, selkeisiin kuviin, jotka vangitsevat hohtavanvalkoisen lumen hallitsevien maisemien kirkkauden.
 HIEKKARANTA	Valitse teräviin, selkeisiin kuviin, jotka vangitsevat auringonvalaistuksen hiekkarantojen kirkkauden.
 VEDENALAINEN	Vähentää sinisyyttä, joka tavallisesti liittyy vedenalaiseen valaistukseen.
 JUHLAT	Tallenna sisätilojen taustavalaistus heikossa valaistuksessa.
 KUKKA	Kukkien kuvaamiseen, kirkaat värit.
 TEKSTI	Ota selkeitä kuvia painetuista teksteistä tai kuvista.

SR+ EDISTYNYT SR AUTO

Kameran SR+ EDISTYNYT SR AUTO -tilassa valitsema kuvausohjelma ilmaistaan näytöllä näkyvällä kuvakkeella.

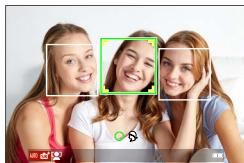

- AUTO
- MAISEMA
- YÖ
- YÖ (JALUSTA)
- MAKRO
- HIEKKARANTA
- AURINGONLASKU
- LUMI
- TAIVAS
- VIHERKASVIT
- TAIVAS & VIHERKASVIT
- MUOTOKUVA
- TAUSTAVAL. MUOTOKUVA
- LIIKKUVA KOHDE
- MUOTOKUVA&LIIKE
- TAUSTAVAL.MUOTOKUVA&LIIKE

Valittu tila saattaa vaihdella kuvausolosuhteiden mukaan. Jos tila ja kohde eivät vastaa toisiaan, valitse kuvausohjelma käsin.

Automaattitarkennus

Ota kuvia automaattitarkennuksella.

- 1 Kierrä automaattitilan valitsinvipu ●-asettoon (📖 6).

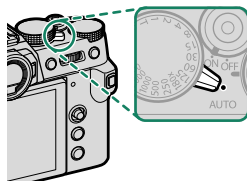

- 2 Kierrä tarkennustilan valitsin kohtaan S tai C (📖 65).

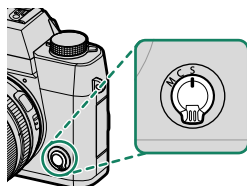

- 3 Käytä asetusta **AF/MF-ASETUS > AUTOFOKUS TILA** valitaksesi AF-tilan (📖 67).

- 4 Valitse tarkennuskehysten sijainti ja koko (📖 69).

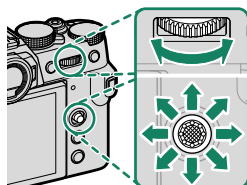

- 5 Ota kuvia.



Lisätietoja automaattisesta tarkennusjärjestelmästä löytyy osoitteesta:
<http://fujifilm-x.com/af/en/index.html>

Tarkennustila

Valitse kameras tarkennustapa tarkennustilan valitsimella.

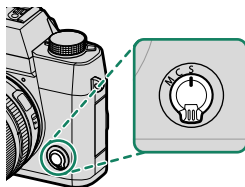

Valitse seuraavista asetuksista:

Tila	Kuvaus
S (AF-S)	Yksittäinen AF: Tarkennus lukitaan, kun laukaisin painetaan puoleenväliin. Valitse tämä vaihtoehto kuvatessasi paikallaan olevia kohteita.
C (AF-C)	Jatkuva AF: Tarkennusta säädetään jatkuvasti kohteen etäisyyden mukaan, kun laukaisinta pidetään painettuna puoleenväliin. Käytä kuvatessasi liikkuvia kohteita.
M (manuaalinen)	Manuaalinen: Tarkenna käsin käyttämällä objektiivin tarkennusrengasta. Valitse säätääksesi tarkennusta käsin tai tilanteissa, joissa kamera ei onnistu tarkentamaan automaattisesti (📖 73).



- Huolimatta valitusta asetuksesta, manuaalitarkennusta käytetään, kun objektiivi on manuaalitarkennustilassa.
- Jos **PÄÄLLÄ** on valittu kohtaan **AF/MF-ASETUS > ENNEN AF:ÄÄ**, tarkennusta säädetään jatkuvasti tiloissa **S** ja **C** silloinkin, kun laukaisinta ei pidetä painettuna.

Tarkennuksen ilmainen

Tarkennuksen tila näytetään tarkennuksen ilmaisimella.

Tarkennuksen ilmaisimien	Tarkennuksen tila
()	Kamera tarkentaa.
● (palaa vihreänä)	Kohde on tarkennettu; tarkennus lukittu (tarkennustila S).
(●) (palaa vihreänä)	Kohde on tarkennettu (tarkennustila C). Tarkennusta säädetään automaattisesti kohteen etäisyyden mukaan.
○ (vilkkuu valkoisena)	Tarkennus ei onnistu.
MF	Käsitarkennus (tarkennustila M)

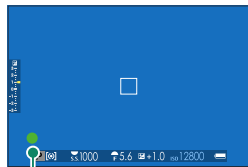

Tarkennuksen ilmainen

Automaattitarkennuksen asetukset (AF-tila)

Valitse, miten kamera tarkentaa tiloissa **S** ja **C**.

- 1 Paina **MENU/OK** ja siirry kuvausvalikkoon.
- 2 Valitse **AF/MF** **AF/MF-ASETUS** > **AUTOFOKUS TILA**.
- 3 Valitse AF-tila.

 Tämä ominaisuus voidaan ottaa käyttöön myös pikakuvakkeilla (📖 222).

Kameran tarkentamistapa riippuu tarkennustilasta.

Tarkennustila **S** (AF-S)

Valinta	Kuvaus	Näytekuva
 YKSI PISTE	Kamera tarkentaa kohteeseen valitussa tarkennuspisteessä. Käytä erittäin tarkkaa pistetarkennusta valittuun kohteeseen.	
 VYÖHYKE	Kamera tarkentaa kohteeseen valitussa tarkennusvyöhykkeessä. Tarkennusvyöhykkeet sisältävät useita tarkennuspisteitä, mikä helpottaa tarkentamista liikkuvaan kohteeseen.	
 LAAJA	Kamera tarkentaa automaattisesti suurikontrastisiin kohteisiin; näytössä näkyvät tarkennetut alueet.	
 KAIKKI	Takakomentokiekon kiertäminen tarkennuspisteen valintanäytössä (📖 69, 70) käy lävitse automaattitarkennustilat seuraavassa järjestyksessä:  YKSI PISTE ,  VYÖHYKE ja  LAAJA .	

Tarkennustila C (AF-C)

Valinta	Kuvaus	Näytekuva
 YKSI PISTE	Tarkennus seuraa kohdetta valitussa tarkennuspisteessä. Käytä kohteisiin, jotka liikkuvat kohti tai pois päin kamerasta.	
 VYÖHYKE	Tarkennus seuraa kohdetta valitussa tarkennusvyöhykkeessä. Käytä kohteisiin, jotka liikkuvat melko odotetusti.	
 SEURANTA	Tarkennus seuraa kohteita, jotka liikkuvat läpi laajan kuva-alueen.	
 KAIKKI	Takakomentokiekon kiertäminen tarkennuspisteen valintanäytössä (☰ 69, 70) käy lävitse automaattitarkennustilat seuraavassa järjestyksessä:  YKSI PISTE ,  VYÖHYKE ja  SEURANTA .	

Tarkennuspisteen valinta

Valitse automaattitarkennuksen tarkennuspiste.

Tarkennuspistenyötön katseleminen

- 1 Paina **MENU/OK** ja siirry kuvausvalikkoon.
- 2 Valitse **AF/MF ASETUS > TARKENNUSALUE** katsoaksesi tarkennuspistenyöttöä.
- 3 Käytä tarkennussauvaa (tarkennusvipua) ja takakomentokiekkoa valitaksesi tarkennusalueen.







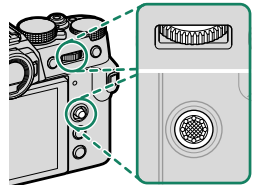

Tarkennuspiste voidaan valita myös kosketusohjaimilla (☞ 21).

Tarkennuspisteen valitseminen

Käytä tarkennussauvaa (tarkennusvipu) valitaksesi tarkennuspisteen ja takakomentokiekkoa valitaksesi tarkennuskehysten koon. Menettely vaihtelee AF-tilalle valitun asetuksen mukaan.



AF-tila	Tarkennussauva		Takakomentokiekko	
	 Kallista	 Paina	 Kierrä	 Paina
	Valitse tarkennuspiste	Valitse keskitaikennuspiste	Valitse 6:sta kuvakoosta	Palauta alkuperäinen koko
			Valitse 3:sta kuvakoosta	
			—	



- Manuaalinen tarkennuspisteen valinta ei ole käytettävissä, kun **[] LAAJA/SEURANTA** on valittuna tarkennustilassa **S**.
- Jos AF-tilaksi valitaan **[ALL] KAIKKI**, takakomentokiekon kiertäminen tarkennuspisteen valintanäytössä käy lävitse AF-tilat seuraavassa järjestyksessä: **[] YKSI PISTE** (6 kuvakokoa), **[] VYÖHYKE** (3 kuvakokoa) ja joko **[] LAAJA** (tarkennustila **S**) tai **[] SEURANTA** (tarkennustila **C**).

Tarkennuspistenäyttö

Tarkennuspistenäyttö vaihtelee AF-tilalle valitun asetuksen mukaan.



Tarkennuskehykset näkyvät pieninä neliöinä (□), tarkennusvyöhykkeet suurina neliöinä.

AF-tila

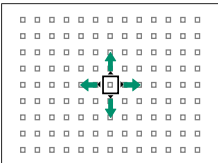
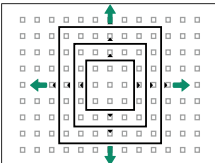
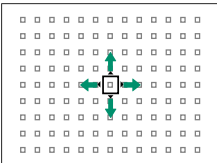
[] YKSI PISTE	[] VYÖHYKE	[] LAAJA/SEURANTA
		
<p>Käytettävissä olevien tarkennuspisteiden määrä voidaan valita asetuksella [AF/MF] AF/MF-ASETUS > TARKENNUSPISTEIDEN MÄÄRÄ.</p>	<p>Valitse alueista, joissa on 7 × 7, 5 × 5 tai 3 × 3 tarkennuspistettä.</p>	<p>Aseta tarkennuskehys sen kohteen ylle, jota tahdot seurata.</p>

Automaattitarkennus

Vaikka kamera on varustettu erittäin tarkalla automaattitarkennusjärjestelmällä, se ei ehkä kykene tarkentamaan alla lueteltuja kohteita.

- Erittäin kiiltävät kohteet, kuten peilit tai autojen pinnat.
- Ikkunan tai muun heijastavan pinnan kautta kuvatut kohteet.
- Tummat kohteet ja kohteet, jotka pikemminkin imevät kuin heijastavat valoa, esim. hiukset tai turkit.
- Aineettomat kohteet, kuten savu tai liekit.
- Kohteet, joissa on vähän kontrastia suhteessa taustaan.
- Kohteet, jotka ovat tarkennuskehyksessä olevan suurikontrastisen kohteen edessä tai takana (esim. vahvasti vastakohtaisia elementtejä sisältävää taustaa vasten kuvattu kohde).

Tarkennuksen tarkistaminen

Nykyistä tarkennusaluetta voidaan lähentää tarkkaa tarkennusta varten painamalla takakomentokiekon keskustaa. Valitse toinen tarkennusalue tarkennussauvan (tarkennusvipu) avulla. Peruuta zoomaus painamalla takakomentokiekon keskustaa uudelleen.

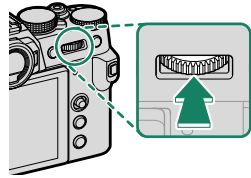

Normaali näyttö



Tarkennuksen zoomaus



- Tarkennustilassa **S** zoomausta voidaan säätää kiertämällä takakomentokiekkoa.
- Zoomauksen ollessa käynnissä tarkennusalue voidaan valita tarkennussauvalla.
- Tarkennustilassa **S** valitse **YKSI PISTE** kohtaan **AUTOFOKUS TILA**.
- Tarkennuksen zoomausta ei voi käyttää tarkennustilassa **C** eikä silloin, kun **AF/MF-ASETUS > ENNEN AF:ÄÄ** on päällä.
- Vaihda takakomentokiekon keskikohdan toimintoa valitsemalla **PAINIKKEEN/VALITSIMEN ASETUS > TOIMINTO (Fn) -AS**. Voit myös määrittää sen oletustoiminnon muille ohjaimille (📖 230).

Manuaalitarkennus

Säädä tarkennusta käsin.

- 1 Kierrä tarkennustilan valitsin kohtaan M.

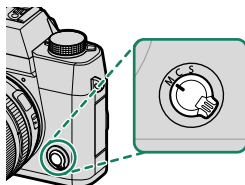

MF ilmestyy näytölle.

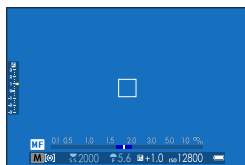

- 2 Tarkenna käsin käyttämällä objektiivin tarkennusrenkasta. Kierrä rengasta vasemmalle pienentääksesi tarkennustäisyyttä ja oikealle pidentääksesi sitä.

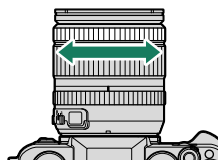

- 3 Ota kuvia.

- Käytä asetusvalintaa **PAINIKKEEN/VALITSIMEN ASETUS > TARKENNUSRENGAS** kääntääksesi tarkennusrenkaan pyörimissuuntaa.
- Valitusta asetuksesta huolimatta manuaalitarkennusta käytetään, kun objektiivi on manuaalitarkennustilassa.

Nopea tarkennus

- Jos haluat käyttää automaattitarkennusta tarkentaaksesi valitulla tarkennusalueella olevaan kohteeseen, paina painiketta, jolle on asetettu tarkennuksen lukitus tai **AF-ON** (tarkennusalueen koko voidaan valita takakomentokiekolla).
- Voit käyttää tätä toimintoa manuaalitarkennustilassa, jos haluat tarkentaa nopeasti valittuun kohteeseen käyttämällä joko yksittäistä tai jatkuvaa automaattitarkennusta sen mukaan, mikä asetus on valittu kohtaan **AF/MF-ASETUS > PIKA-AF-ASETUS**.

Tarkennuksen tarkistaminen

Tarkennuksen tarkistamiselle manuaalitarkennustilassa on käytettävissä eri vaihtoehtoja.

Manuaalinen tarkennuksen ilmaisin

Manuaalitarkennuksen ilmaisin ilmaisee, kuinka tarkasti tarkennusetaisyys vastaa etäisyyttä suluissa olevaan kohteeseen. Valkoinen viiva ilmaisee etäisyyden kohteeseen tarkennusalueella (metreinä tai jalkoina riippuen asetuksesta, joka on valittu kohtaan **NÄYTTÖASETUKSET > TARKENNUKSEN MITTAYKSIKKÖ** asetusvalikossa), sininen palkki ilmaisee syväterävyyden, tai toisin sanoen tarkennettuna olevan kohteen edessä ja takana olevan etäisyyden.

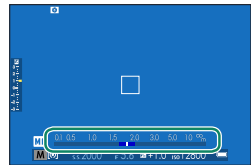

Tarkennusetaisyys
(valkoinen viiva)



Syväterävyys

- Jos sekä **AF-ETÄISYYSILMAISIN** että **MF-ETÄISYYSILMAISIN** ovat valittuna **NÄYTTÖASETUKSET > NÄYTÖN MUK. ASET.**-luettelossa, käsitarkennuksen ilmaisinta voidaan tarkastella myös vakionäytön syväterävyyden ilmaisimen avulla. Käytä **DISP/BACK**-painiketta näyttääksesi vakioilmaisimet.
- Käytä asetusta **AF/MF-ASETUS > SYVÄTERÄVYYSALUE-ASTEIKKO** valitaksesi, miten syväterävyysalue näytetään. Asetusvalinnan **FILMIPOHJAINEN** avulla voit tehdä käytännöllisiä syväterävyysalueen arvioita kuville, joita on tarkoitus katsella painettuina tai vastaavina, ja asetusvalinnan **PIKSELIPOHJAINEN** avulla voit tehdä syväterävyysalueen arvioita kuville, joita on tarkoitus katsella korkeilla resoluutioilla tietokoneiden tai muiden elektronisten laitteiden näytöillä.

Tarkennuksen zoomaus

Jos **PÄÄLLÄ** on valittu kohtaan **AF/MF-ASETUS > TARKEN. TARKISTUS**, kamera lähentää automaattisesti valittuun tarkennusalueeseen, kun tarkennusrengasta kierretään. Poistu zoomaustilasta painamalla takakomentokiekon keskustaa uudelleen.

- Valitse toinen tarkennusalue tarkennussauvan (tarkennusvipu) avulla.
- Jos **VAKIO** tai **FOCUS PEAK KOROSTUS** on valittu kohtaan **AF/MF-ASETUS > MF-APU**, zoomausta voidaan säätää kiertämällä takakomentokiekkoa. Zoomausta ei voi säätää, kun **DIGIT. JAETTU KUVA** tai **DIGITAALINEN MIKROPRISMA** on valittuna.

MF-apu

Käytä asetusta **AF/MF-ASETUS > MF-APU** valitaksesi tarkennuksen tarkistuksen asetuksen.

- **MF-APU** -valikon saa näkyviin pitämällä takakomentokiekon keskustaa painettuna.

Seuraavat vaihtoehdot ovat käytettävissä:

- **FOCUS PEAK KOROSTUS:** Korostaa suurikont-rastiset ääriviivat. Kierrä tarkennusren-gasta, kunnes kohde on korostettu.
- **DIGIT. JAETTU KUVA:** Näyttää jaetun kuvan kuva-alan keskellä. Rajaa kohde jaetun kuvan alueelle ja kierrä tarkennusrengas-ta, kunnes jaetun kuvan neljä osaa ovat oikein kohdakkain.
- **DIGITAALINEN MIKROPRISMA:** kuvio, joka korostaa epäterävyyttä, näkyy kohteen ollessa epätarkka, ja katoaa korvautuak-seen terävällä kuvalla, kun kohde on tarkennettuna.

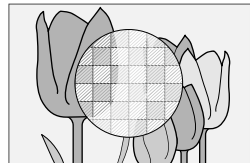
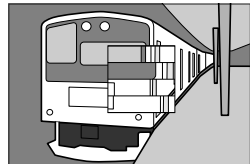



Valotuskorjaus

Säädä valotusta.

Kierrä valotuskorjauksen valitsinta.

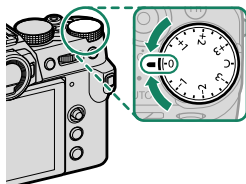

- Käytettävissä oleva korjausmäärä vaihtelee kuvaustilan mukaan.
- Valotuksen korjausta voidaan esikatsella kuvausnäytössä. Näyttö ei kuitenkaan välttämättä kuvasta sen vaikutuksia oikein, jos:
 - valotuksen korjausmäärä ylittää ± 3 EV:tä,
 - **200 200%** tai **400 400%** on valittu kohtaan **DYNAMIIKKA-ALUE**, tai
 - **VAHVA** tai **HEIKKO** on valittu kohtaan **D-ALUEEN ENSISIJAISUUS**.

Valotuksen korjausta voi yhä esikatsella etsimessä tai LCD-näytöllä painamalla laukaisinpainikkeen puoleenväliin. Videotilassa näyttö ei välttämättä kuvaa tarkasti valotuksen korjausta, kun **200 200%** tai **400 400%** on valittu kohtaan **DYNAMIIKKA-ALUE** tai **PÄÄLLÄ** on valittu kohtaan **F-Log-TALLENNUS**. Tarkka esikatselu saadaan valitsemalla tila **M** ja säätämällä valotusta suoraan.

C (Mukautus)

Kun valotuskorjauksen valitsinta kierretään kohtaan **C**, valotuskorjausta voidaan säätää kiertämällä etukomentokiekkoa.



- Valotuskorjauksen arvo voidaan valita etukomentokiekolla väliltä -5 – $+5$ EV.
- Aukko ja valotuskorjaus voidaan määrittää etukomentokiekolla. Vaihda näiden kahden välillä painamalla etukomentokiekkoa.

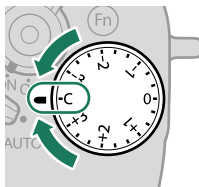

Tarkennuksen/valotuksen lukitus

Kuvien sommittelu, kun kohde ei ole kuva-alan keskellä.

- 1 Sijoita kohde tarkennuskehikseen ja lukitse tarkennus ja valotus painamalla laukaisin puoleenväliin. Tarkennus ja valotus pysyvät lukittuina, kun laukaisinta pidetään painettuna puoleenväliin (AF/AE-lukitus).

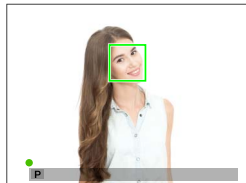

- 2 Paina painike pohjaan.



Tarkennuksen lukitseminen laukaisimella on käytettävissä vain, kun **ON** on valittu kohtaan **☑ PAINIKKEEN/VALITSIMEN ASETUS > SULKIJAN AF, SULKIJAN AE**.

AF-L- ja AE-L-painikkeet

Tarkennus ja valotus voidaan lukita **AF-L**- ja **AE-L**-painikkeilla. Kun oletusasetukset on valittuna, **AF-L**-painike lukitsee tarkennuksen ja **AE-L**-painike valotuksen.

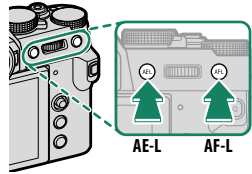

- Kun määritettyä ohjainta painetaan, laukaisinpainikkeen painaminen puoleenväliin ei lopeta lukitusta.
- Jos **AE/AF-LUKON PÄÄLLÄ/POIS -KYTKIN** on valittu kohtaan **☑ PAINIKKEEN/VALITSIMEN ASETUS > AE/AF-LUKITUSTILA**, lukitus voidaan lopettaa vain painamalla ohjainta toisen kerran.
- Ohjaimet, joita käytetään toimintoihin **VAIN AE LUKITUS**, **VAIN AF LUKITUS** ja **AE/AF LUKITUS**, voidaan valita käyttämällä asetusta **☑ PAINIKKEEN/VALITSIMEN ASETUS > TOIMINTO (Fn) -AS** (📖 204, 228).

BKT Haarukointi

Muuta asetuksia automaattisesti kuvasarjan aikana.

- 1 Kierrä ohjausvalitsinta asentoon **BKT1** tai **BKT2**.

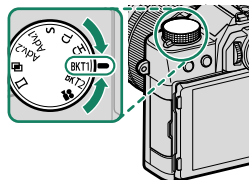

- 2 Siirry **KUVAUSASETUS**-valikon kohtaan **KUVAUSASETUS** ja valitse haluttu haarukointiasetus (📖 128).

Haarukointityyppi

AE HAARUKOINTI

ISO-HAARUKOINTI

ELOK.SIMUL.HAARUK.

VALKOTASAPAINO BKT

DYN.ALAN HAARUKOINTI

TARKENNA BKT

Tämä ominaisuus voidaan ottaa käyttöön myös pikakuvakkeilla (📖 222).

- 3 Ota valokuvia.

AE-HAARUKOINTI

Valitse haarukointisarjan kuvien määrä ja järjestys, jossa kuvat otetaan. Voit myös valita paljonko valotuksen määrä vaihtelee jokaisen kuvan kohdalla ja sen, otetaanko kuvia yksi kerrallaan vai sarjana.



Huolimatta haarukointitasosta valotus ei ylitä valotuksen mittausjärjestelmän rajoja.

ISO-HAARUKOINTI

Valitse haarukointitaso ($\pm\frac{1}{3}$, $\pm\frac{2}{3}$ tai ± 1). Joka kerta kun laukaisin vapautetaan, kamera ottaa kuvan nykyisellä herkkyydellä ja käsittelee sitä luodakseen kaksi lisäkopiota: yhden, jossa herkkyyttä on lisätty, ja toisen, jossa herkkyyttä on pienennetty valitun määrän verran.

ELOK.SIMUL.HAARUK.

Aina kun suljin laukaistaan, kamera ottaa yhden kuvan ja käsittelee sen luodakseen kopioita, joissa käytetään eri filminsimulaatioasetuksia.

VALKOTASAPAINO BKT

Valitse haarukointitaso (± 1 , ± 2 tai ± 3). Joka kerta kun suljin vapautetaan, kamera ottaa kuvan ja prosessoi sitä luodakseen kolme kopiota: yhden nykyisillä valkotasapainon asetuksilla, yhteen lisätään valitun hienosäätömäärän verran ja yhdestä vähennetään valitun hienosäätömäärän verran.

DR DYN.ALAN HAARUKOINTI

Joka kerta kun laukaisinta painetaan, kamera ottaa kolme kuvaa eri dynamiikka-alueasetuksilla: ensimmäisessä 100 %, toisessa 200 % ja kolmannessa 400 %.



Kun dynamiikka-alueen haarukointi on voimassa, herkkyys rajoitetaan vähintään arvoon ISO 640; aiemmin voimassa ollut herkkyys palautetaan käyttöön, kun haarukointi päättyy.

FOCUS TARKENNA BKT

Joka kerta kun laukaisinta painetaan, kamera ottaa sarjan valokuvia vaihdellen tarkennusta jokaisella otolla. Voit valita kuvien määrän, tarkennuksen kuvakohtaisen vaihtelun ja kuvien välisen aikavälin.

BKT-asetus

Valotuksen, herkkyyden, filminsimulaation, valkotasapainon ja tarkennuksen haarukoinnin asetuksia voidaan säätää valitsemalla **☑ KUVAUSASETUS > KUVAUSASETUS > BKT1-ASETUS** tai **BKT2-ASETUS**.





Jatkuva kuvaus (sarjakuvaustila)

Vangitse liike kuvasarjaan.

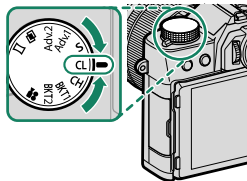
- 1 Kierrä ohjausvalitsinta valitaksesi asetuksen CH (nopea sarjakuvaus) tai CL (hidas sarjakuvaus).



- 2 Navigoi kohtaan **KUVAUSASETUS**  **KUVAUSASETUS** -valikossa ja valitse kuvanottoaajuus (📖 127).

 Tämä ominaisuus voidaan ottaa käyttöön myös pikakuvakkeilla (📖 222).

- 3 Pidä laukaisinpainike painettuna ottaaksesi valokuvia nopeudella, joka valittiin vaiheessa 2.

 Kuvaus päättyy, kun laukaisinpainike vapautetaan tai muistikortti on täynnä.

-  Jos tiedoston numeroksi on tulossa 999, ennen kuin kuvaus on valmis, jäljellä olevat kuvat tallentuvat uuteen kansioon.
- Kuvaus loppuu, kun muistikortti on täynnä; kamera tallentaa kaikki siihen saakka otetut valokuvat. Sarjakuvausta ei välttämättä aloiteta, jos muistikortilla ei ole riittävästi tilaa.
- Kuvataajuudet saattavat hidastua, kun lisää kuvia otetaan.
- Kuvataajuus vaihtelee kuvausohjelman, suljinajan, herkkyyden ja tarkennustilan mukaan.
- Kuvausolosuhteista riippuen kuvataajuudet voivat hidastua tai salama ei välähdä.
- Tallennusajat voivat pidentyä sarjakuvauksen aikana.

Tarkennus ja valotus

- Valitse tarkennustila **C** vaihdellaksesi kuvan tarkennusta.
 - Vaihdellaksesi valotusta kunkin kuvan kohdalla valitse **OFF** kohtaan **☑ PAINIKKEEN/VALITSIMEN ASETUS > SULKIJAN AE.**
 - Vaihdellaksesi tarkennusta ja valotusta kunkin kuvan kohdalla valitse **C** ja valitse **OFF** kohtaan **☑ PAINIKKEEN/VALITSIMEN ASETUS > SULKIJAN AE.**
-  Valotuksen ja tarkennuksen seurannan suorituskyky saattaa vaihdella sellaisten tekijöiden kuin aukon, herkkyiden ja valotuksen korjauksen mukaan.



Päällekkäisvalotus

Luo valokuva, jossa yhdistetään kaksi valotusta.



- 1 Kierrä kuvanottotavan valitsin kohtaan .

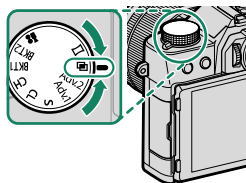

- 2 Ota ensimmäinen kuva.
- 3 Paina **MENU/OK**. Ensimmäinen kuva näytetään päällekkäin objektiivin näkymän kanssa, ja kamera pyytää ottamaan toisen kuvan.



- Palaa vaiheeseen 2 ja ota ensimmäinen kuva uudelleen työntämällä tarkennussauvaa (tarkennusvipua) vasemmalle.
- Tallenna ensimmäinen kuva ja poistu luomatta päällekkäiskuvaa painamalla **DISP/BACK**.



- 4 Ota toinen kuva käyttäen ensimmäistä kuvaa apuna.

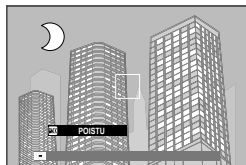

- 5 Luo päällekkäisvalotus valitsemalla **MENU/OK** tai palaa vaiheeseen 4 ja ota toinen kuva uudelleen työntämällä tarkennussauvaa (tarkennusvipua) vasemmalle.





ADV. Lisäsuodattimet

Ota valokuvia, joissa käytetään suodatintehosteita.

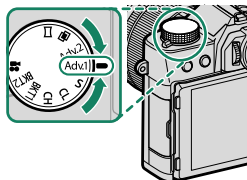
- 1 Kierrä ohjausvalitsin asentoon **Adv.1** tai **Adv.2**.



- 2 Siirry kohtaan **KUVAUSASETUS > LISÄSUODATT 1 VALINTA** tai **LISÄSUODATT 2 VALINTA**  **KUVAUSASETUS**-valikosta ja valitse haluttu suodatintehoste ( 127).

 Tämä ominaisuus voidaan ottaa käyttöön myös pikakuvakkeilla ( 222).

- 3 Ota valokuvia.

Lisäsuodattimen vaihtoehdot

Valitse seuraavista suodattimista:

Suodatin	Kuvaus
 LELUKAMERA	Valitse luodaksesi vanhanaikaisen lelukameratehosteen.
 MINIATYYRI	Kuvien ylä- ja alareunoja sumennetaan pienoismallitehosteen luomiseksi.
 POPVÄRI	Luo suurikontrastisia kuvia, joissa on kylläiset värit.
 HELEÄ	Luo kirkkaita, pienikontrastisia kuvia.
 HILLITTY	Luo kuvia, jotka ovat tasaisen tummasävyisiä ja joissa on muutamia korostettuja valoalueita.
 DYNAAMINEN SÄVY	Dynaamista sävyilmaisua käytetään fantasiatehosteen luomiseksi.
 PEHMEÄ TARKENNUS	Luo ulkoasu, joka on tasaisen pehmeä kaikkialla kuvassa.
 OSAVÄRI (PUNAINEN)	
 OSAVÄRI (ORANSSI)	
 OSAVÄRI (KELTAINEN)	Valitun väriset kuvan alueet tallennetaan kyseisen värisenä.
 OSAVÄRI (VIHREÄ)	Kuvan muut alueet tallennetaan mustavalkoisena.
 OSAVÄRI (SININEN)	
 OSAVÄRI (PURPPURA)	



Kohteesta ja kameran asetuksista riippuen kuvat saattavat joissain tapauksissa olla rakeisia tai niiden kirkkaus tai värisävy voivat vaihdella.



Panoraamat

Seuraa näytöllä olevia ohjeita luodaksesi panoraaman.

- 1 Kierrä kuvanottotavan valitsin kohtaan .

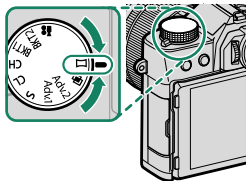

- 2 Valitse kulma, jonka verran panoroit kameraa kuvaamisen aikana, työntämällä tarkennussauvaa (tarkennusvipua) vasemmalle. Korosta haluamasi koko ja paina **MENU/OK**.
- 3 Näytä vierityssuuntavalinnat työntämällä tarkennussauvaa oikealle. Korosta panorointisuunta ja paina **MENU/OK**.
- 4 Aloita tallennus painamalla laukaisin kokonaan alas. Laukaisinta ei tarvitse pitää painettuna tallennuksen aikana.
- 5 Panoroi kameraa nuolen osoittamaan suuntaan. Kuvaaminen päättyy automaattisesti, kun olet vierittänyt kameran ohjainten loppuun asti ja panoraama on valmis.



Parhaita tuloksia varten

Parhaan tuloksen saat käyttämällä objektiivia, jonka polttoväli on 35 mm tai vähemmän (50 mm tai vähemmän 35 mm:n formaatissa). Tue kynnärpäät kyllä vasten ja liikuta kameraa hitaasti pienessä ympyrässä tasaisella nopeudella pitäen kameraa vaakatasossa tai suorassa kulmassa horisonttiin nähden ja panoroimalla vain ohjainten näyttämään suuntaan. Parhaat tulokset saavutetaan käyttämällä jalustaa. Jos toivottuja tuloksia ei saavuteta, kokeile panoroimista eri nopeudella.



- Jos laukaisin painetaan kokonaan alas ennen kuin panoraama on valmis, kuvaaminen päättyy eikä panoraama välttämättä tallennu.
- Jos kuvaus loppuu, ennen kuin panoraama on valmis, panoraaman viimeistä osaa ei välttämättä tallenneta.
- Panoraamat luodaan useasta kuvasta, ja kameran voi joissakin tapauksissa olla mahdotonta yhdistää kuvia täydellisesti.
- Panoraamat voivat olla epäselviä, jos kohde on heikosti valaistu.
- Kuvaaminen voi keskeytyä, jos kameraa panoroidaan liian nopeasti tai liian hitaasti. Kameran panoroiminen muuhun kuin osoitettuun suuntaan peruuttaa kuvauksen.
- Kamera saattaa joissain tapauksissa tallentaa suuremman tai pienemmän kulman kuin mitä on valittu.
- Haluttuja tuloksia ei välttämättä saavuteta, kun käytetään:
 - Liikkuvat kohteet
 - Liian lähellä kameraa olevat kohteet
 - Muuttumattomat kohteet, kuten taivas tai nurmikenttä
 - Kohteet, jotka ovat jatkuvassa liikkeessä, kuten aallot tai vesiputoukset
 - Kohteet, joiden kirkkaus muuttuu merkittävästi
- Jos **ON** on valittu kohdassa **☑ PAINIKKEEN/VALITSIMEN ASETUS > SULKIJAN AE**, valmiin panoraamakuvan valotus on sama kuin ensimmäisen kuvan.

Panoraamakuvien katselu

Kun panoraama näkyy koko näytön kokoisena, aloita panoraamatoisto painamalla tarkennussauva (tarkennusvipu) alas. Pystysuoria panoraamoja vierittäään pystysuunnassa, vaakasuoria vaakasuunnassa.

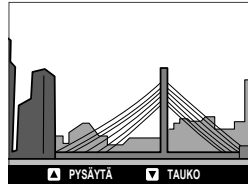
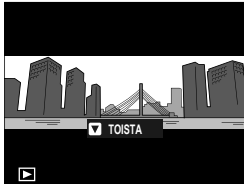

- Kokokuvan toistossa voit käyttää takakomentokiekkoa zoomataksesi panoraamakuvia.
- Panoraamatoistoa ohjataan tarkennussauvalla.

Tarkennussauva (tarkennusvipu)	Täyskuvatoisto	Panoraamatoisto	Panoraamatoisto keskeytetty
Ylös	—	Lopeta toisto	
Alas	Aloita toisto	Keskeytä toisto	Jatka toistoa
Vasemmalle/ oikealle	Näytä muita kuvia	Valitse panoroinnin suunta	Vieritä panoraamaa käsisäätöisesti

Salamakuvaus

Käytä yhdysrakenteista salamaa lisävalaistuksena kuvatessasi yöllä tai hämärissä sisätiloissa.

- 1 Työnnä -vipua kuvan mukaisesti nostaaksesi salaman.

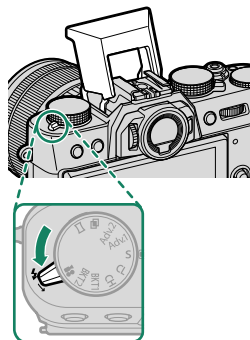

- 2 Valitse **SALAMAN TOIMINNAN ASETUS**  **SALAMAN ASETUS**-valikosta. Kamera näyttää yhdysrakenteisen salaman asetukset.

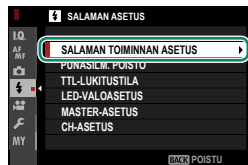



 Täsmäysliitännän asetukset näytetään, kun yhdysrakenteinen salama on alhaalla ja salamakengässä joko ei ole salamalaitetta tai siinä on yhteensopimaton salamalaite (📖 236). Nosta salama ennen asetusten säätämistä.

 Tämä ominaisuus voidaan ottaa käyttöön myös pikakuvakkeilla (📖 222).

- 3 Siirrä kohdistus valikon vaihtoehdoille tarkennussauvalla (tarkennusvivulla) ja muuta korostettuna näkyvää asetusta kiertämällä takakomentokiekkoa (📖 94).



4 Paina **DISP/BACK**-painiketta asettaaksesi muutokset voimaan.

-  Kohteen etäisyydestä riippuen jotkin objektiivit saattavat luoda varjoja kuviin, joissa käytetään salamaa.
 - Varo loukkaamasta itseäsi nostetun salaman reunoihin.
 - Salama ei välähdä joissain asetuksissa, esimerkiksi panoraamatilassa tai kun käytetään elektronista suljinta.
 - Valitse pienempiä suljinnopeuksia kuin **180X**, kun käytät salamaa valotustilassa **S** (suljimen ensisijaisuus AE) tai manuaalista salamaa (**M**).
-
-  TTL-tilassa salama saattaa välähtää useita kertoja kunkin kuvan kohdalla. Älä liikuta kameraa, ennen kuin kuvaus on päättynyt.
 - Salama ei välähdä, jos **POIS** on valittuna kohdassa **ÄÄNI JA SALAMA**  **KÄYTTÄJÄASETUS**-valikossa.

Salama-asetukset

Seuraavat asetukset ovat käytettävissä sisäänrakennetun salaman kanssa.



Asetus	Kuvaus
① Salaman ohjaustapa	<p>Valitse seuraavista vaihtoehdoista:</p> <ul style="list-style-type: none">• TTL: TTL-tila. Säädä salamakorjausta (②) ja valitse salamatila (③).• M: Salama välähtää valitulla teholla (②) riippumatta kohteen kirkkautesta tai kameran asetuksista. Teho ilmaistaan täyden tehon murto-osina välillä 1/4–1/64. Toivottuja tuloksia ei ehkä saavuteta matalilla arvoilla, jos ne ylittävät salaman ohjausjärjestelmän rajat; ota testikuva ja tarkista tulokset.• COMMANDER: valitse, jos salamaa käytetään kauko-ohjamaan synkronoituja salamalaitteita, esimerkiksi osana studion salamajärjestelmää.• OFF (POIS): salama ei välähdä.
② Salamakorjaus/teho	<p>Säädä salaman tasoa. Käytettävissä olevat valinnat vaihtelevat salaman ohjaustavan mukaan (①).</p>

Asetus	Kuvaus
<p>③ Salamatila (TTL)</p>	<p>Valitse salamatila TTL-salaman ohjaukselle. Käytettävissä olevat asetukset riippuvat valitusta kuvaustilasta (P, S, A tai M).</p> <ul style="list-style-type: none">  (SALAMA AUTOMAATTINEN): Salama laukeaa vain tarvittaessa; salaman tasoa säädetään kohteen kirkkauden mukaan. Kuvake  tulee näkyviin, kun laukaisin painetaan puoleenväliin, mikä ilmaisee salaman välähtävän, kun kuva otetaan.  (NORMAALI): Salama välähtää jokaisen kuvan kohdalla, jos mahdollista; salaman tasoa säädetään kohteen kirkkauden mukaan. Salama ei välähdä, ellei sitä ole ladattu täyteen, kun suljin vapautetaan.  (HIDAS SYNKRONOINTI): Yhdistä salama pitkiin suljinaikoihin, kun valokuvaat muotokuvakohteita yömaisemataustaa vasten. Salama ei välähdä, ellei sitä ole ladattu täyteen, kun suljin vapautetaan.
<p>④ Synkronointi</p>	<p>Valitse, ajoitetaanko salama välähtämään heti suljimen avautumisen jälkeen ( ENSIMMÄINEN VERHO) vai juuri ennen kuin se sulkeutuu ( TOINEN VERHO). ENSIMMÄINEN VERHO -asetuksen käyttöä suositellaan useimmissa tilanteissa.</p>

Punasilmäisyyden poisto

Punasilmäisyyden poisto on käytettävissä, kun jokin muu vaihtoehto, kuin **POIS** on valittu kohtaan **1 SALAMAN ASETUS > PUNASILM. POISTO** ja **AF/MF-ASETUS > KASV./SILMIEN TUNN. ASETUS** on **KASVOJENTUNNISTIN PÄÄLLÄ**. Punasilmäisyyden poisto minimoi "punasilmäisyyden", joka syntyy, kun salaman valo heijastuu kohteen verkkokalvoilta.

Salaman täsmäysnopeus

Salama synkronoituu sulkimen kanssa suljinajan ollessa $\frac{1}{80}$ s tai lyhyempi.

Valinnaiset Fujifilm-salamayksiköt

Kameraa voidaan käyttää valinnaisten, Fujifilmin kamerakenkään kiinnitettävien salamalaitteiden kanssa.

Kolmansien osapuolten salamalaitteet

Älä käytä kolmansien osapuolten salamalaitteita, jotka tuottavat kameran salamakenkään yli 300 V jännitteen.

Kuvausvalikot

6



KUVANLAADUN ASETUS

Säädä kuvanlaadun asetuksia.

Tuo kuvanlaadun asetukset näkyviin painamalla **MENU/OK** kuvausnäytössä ja valitse **IQ** (KUVANLAADUN ASETUS) -välilehti.



Käytettävissä olevat asetukset riippuvat valitusta kuvaustilasta.

KUVAKOKO

Valitse valokuvien tallennuksessa käytettävä kuvakoko ja kuvasuhde.

Valinta	Kuvakoko	Valinta	Kuvakoko	Valinta	Kuvakoko
L 3:2	6240 × 4160	L 16:9	6240 × 3512	L 1:1	4160 × 4160
M 3:2	4416 × 2944	M 16:9	4416 × 2488	M 1:1	2944 × 2944
S 3:2	3120 × 2080	S 16:9	3120 × 1760	S 1:1	2080 × 2080

Seuraavat asetukset ovat käytettävissä **URHEILUN ETSINTÄTILA** ja kun **1,25X RAJ.** on valittuna kohdassa **CH NOPEA SARJAKUVA** -tilassa:

Valinta	Kuvakoko	Valinta	Kuvakoko	Valinta	Kuvakoko
M 3:2	4992 × 3328	M 16:9	4992 × 2808	M 1:1	3328 × 3328



KUVAKOKO ei nollaudu, kun kamera sammutetaan tai kun toinen kuvaustila valitaan.

KUVAN LAATU

Valitse tiedostomuoto ja pakkaussuhde.

Valinta	Kuvaus
FINE	Pienempiä pakkaussuhteita käytetään korkealaatuisempien kuvien kanssa.
NORMAL	Suurempia pakkaussuhteita käytetään tallennettavissa olevien kuvien määrän lisäämiseksi.
FINE+RAW	Tallenna sekä RAW- että hienolaatuisia JPEG-kuvia.
NORMAL+RAW	Tallenna sekä RAW- että normaalilaatuisia JPEG-kuvia.
RAW	Tallenna vain RAW-kuvia.

Toimintopainikkeet

Vaihtaaksesi yksittäistä kuvaa varten RAW-kuvanlaatuun tai pois siitä aseta **RAW** toimintopainikkeelle (📖 230). Paina painiketta kerran valitaksesi asetuksen oikeassa sarakkeessa ja toisen kerran palataksesi alkuperäiseen asetukseen (vasen sarake).

Kohdassa KUVAN LAATU valittuna oleva asetus	Asetus, joka on valittu painamalla toimintopainiketta, johon asetus RAW on määritetty
FINE	FINE+RAW
NORMAL	NORMAL+RAW
FINE+RAW	FINE
NORMAL+RAW	NORMAL
RAW	FINE

RAAKATALLENNUS

Valitse, pakataanko RAW-kuvat.

Valinta	Kuvaus
PAKKAAMATON	RAW-kuvia ei pakata.
HÄVIÖTÖN PAKKAUS	RAW-kuvat pakataan käyttäen käänteistä algoritmia, joka pienentää tiedoston kokoa ilman kuvadatan menettämistä. Kuvia voidaan tarkastella ohjelmistolla RAW FILE CONVERTER EX (📖 265), FUJIFILM X RAW STUDIO (📖 266) tai muulla ohjelmistolla, joka tukee "häviötöntä" RAW-pakkausta.

FILMISIMULAATIO

Simuloi erilaisten filmien, kuten mustavalkoisen, vaikutusta (väri-suotimilla tai ilman). Valitse väripaletti kohteen ja luovan tarkoituksen mukaan.

Valinta	Kuvaus
 PROVIA/PERUS	Normaali värintoisto. Soveltuu monenlaisille kohteille muotokuvista maisemiin.
 Velvia/ VÄRIKYLLÄINEN	Luontokuvaukseen sopiva kylläisten värien suurikontrastinen valikoima.
 ASTIA/PEHMEÄ	Parantaa muotokuvissa ihonsävyille käytettävissä olevaa sävyvalikoimaa säilyttäen samalla taivaan kirkaansiniset sävyt päivänvalossa. Suositellaan ulkona otettaviin muotokuvuihin.
 CLASSIC CHROME	Pehmeä väri ja varjojen korostettu kontrasti tuottavat rauhallisen vaikutelman.
 PRO Neg. Hi	Tuottaa hieman enemmän kontrastia kuin  PRO Neg. Std. Suositellaan ulkona otettaviin muotokuvuihin.
 PRO Neg. Std	Pehmeäsävyinen paletti. Ihonväreille käytettävissä olevien sävyjen valikoimaa on parannettu, minkä ansiosta tämä on hyvä vaihtoehto studiomuotokuvulle.
 ETERNA/VIDEO	Kuvaa videoita paletilla, jossa on hillittyjä värejä ja syviä varjoja.
 ACROS*	Ota mustavalkoisia kuvia, joissa on rikas porrastus ja erinomainen terävyys.
 MUSTAVALKOINEN*	Ota tavallisia mustavalkoisia kuvia.
 SEEPIA	Ota seepiansävyisiä kuvia.



* Saatavana keltaisilla (**Ye**), punaisilla (**R**) ja vihreillä (**G**) suodattimilla, jotka syventävät harmaan sävyjä, mitkä taas vastaavat valittua väriä täydentäviä värisävyjä. Keltainen (**Ye**) suodatin syventää purppuravärejä ja sinisiä, ja punainen (**R**) suodatin sinisiä ja vihreitä. Vihreä (**G**) suodatin syventää punaisia ja ruskeita, ihonsävyt mukaan lukien, joten se on hyvä valinta muotokuvuihin.



- Filmsimulaatioasetuksia voidaan yhdistää sävy- ja terävyysasetuksiin.
- Filmsimulaatioasetukset voidaan ottaa käyttöön myös pikakuvakkeilla (📖 222).
- Lisätietoja löydät osoitteesta:

<http://fujifilm-x.com/en/x-stories/the-world-of-film-simulation-episode-1/>

M-/V.SÄÄT.   (Lämm/Viil)

Lisää punertavia tai sinertäviä sävyjä (lämpimiä tai kylmiä värisävyjä) mustavalkoisein kuviin, jotka on otettu filminsimulaatiolla  ACROS tai  MUSTAVALKOINEN.

Valinta	Kuvaus
+9 — +1	Suuremmat positiiviset arvot vastaavat punaisempaa värisävyä.
0	Normaali mustavalkoinen (harmaasävy).
-1 — -9	Matalammat negatiiviset arvot vastaavat sinisempää värisävyä.

RAKEISUUS

Lisää filmirakeisuutta. Valitse määrä (**VAHVA** tai **HEIKKO**) tai valitse **POIS** ottaaksesi filmirakeisuuden pois käytöstä.

Asetusvalinnat		
VAHVA	HEIKKO	POIS









COLOR CHROME -TEHOSTE

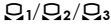

Syvennä värejä varjoissa. Valitse määrä (**VAHVA** tai **HEIKKO**) tai valitse **POIS** kytkeäksesi efektin pois päältä.

Asetusvalinnat		
VAHVA	HEIKKO	POIS

VALKOTASAPAINO

Valitse valonlähdettä vastaava valkotasapainoasetus saadaksesi kuviin luonnolliset värit.

Valinta	Kuvaus
AUTO	Valkotasapaino säädetään automaattisesti.
	Mittaa valkotasapainon arvo.
	Valitse värilämpötila.
	Suurassa auringonvalossa oleville kohteille.
	Varjossa oleville kohteille.
	Käytä kuvattaessa "päivänvalo"-loisteputkien valossa.
	Käytä kuvattaessa "lämpimänvalkoisten" loisteputkien valossa.
	Käytä kuvattaessa "viileänvalkoisten" loisteputkien valossa.
	Käytä hehkulamppuvalaistuksessa.
	Vähentää sinisyyttä, joka tavallisesti liittyy vedenalaiseen valaistukseen.

-  Käytä mukautettua valkotasapainoa tai valitse valonlähdettä vastaava valkotasapainoasetus olosuhteissa, joissa asetus **AUTO** ei tuota haluttuja tuloksia (esimerkiksi tietyissä valaistustyypeissä tai muotokuvakohteiden lähikuvauksessa).
- Valkotasapainoa säädetään salamaa varten ainoastaan **AUTO**- sekä -tiloissa. Kytke salama pois käyttäessäsi muita valkotasapainon asetuksia.
- Valkotasapainon asetukset voidaan ottaa käyttöön myös pikakuvakkeilla ( 222).

Valkotasapainon hienosäätäminen

MENU/OK:n painaminen valkotasapaino-asetuksen valinnan jälkeen tuo näkyviin hienosäädön valintaikkunan; käytä tarkennussauvaa (tarkennusvipua) hienosäätääksesi valkotasapainoa.

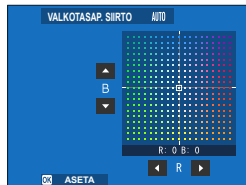

- Poistuaksesi hienosäätämättä valkotasapainoa paina **DISP/BACK**, kun olet valinnut valkotasapainoasetuksen.
- Tarkennussauva (tarkennusvipu) ei kallistu vinosti.

Mukauta valkotasapainoa

Valitse Q_1 , Q_2 tai Q_3 säätääksesi valkotasapainoa epätavallisissa valaistusolosuhteissa. Valkotasapainon mittaussivut tulevat näkyviin; rajaa valkoinen kohde niin, että se täyttää näytön ja paina laukaisin kokonaan pohjaan mitataksesi valkotasapainon (valitse viimeisin mukautettu arvo ja poistu mittaamatta valkotasapainoa painamalla **DISP/BACK** tai paina **MENU/OK** valitaksesi viimeisimmän arvon ja näyttääksesi hienosäätöikkunan).

- Jos näytöllä näkyy "VALMIS!", paina **MENU/OK** asettaaksesi valkotasapainon mitattuun arvoon.
- Jos näkyviin tulee "ALLE", nosta valotuskorjausta ja yritä uudelleen.
- Jos näkyviin tulee "YLI", laske valotuskorjausta ja yritä uudelleen.



K: Värilämpötila

Kohdan **K** valitseminen valkotasapaino-valikosta näyttää värilämpötilaluettelon. Siirrä kohdistus värilämpötilalle, valitse korostettuna näkyvä vaihtoehto ja avaa hienosäädön valintaikkuna painamalla **MENU/OK**-painiketta. Valitse tämän jälkeen haluttu arvo ja paina **MENU/OK**-painiketta uudelleen. Valittu värilämpötila näkyy näytöllä.

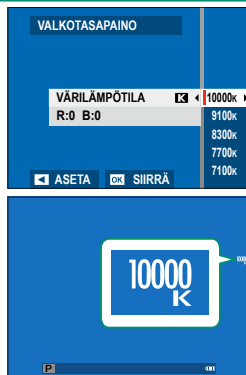

Värilämpötila

Värilämpötila on valonlähteen värin objektiivinen mitta, joka ilmoitetaan kelvineinä (K). Valonlähteet, joiden värilämpötila on lähellä suoran auringonvalon värilämpötilaa, näyttävät valkoisilta; valonlähteillä, joiden värilämpötila on alhaisempi, on keltainen tai punainen sävy, kun taas niillä, joiden värilämpötila on korkeampi, on sininen sävy. Voit sovittaa värilämpötilan valonlähteeseen tai valita vaihtoehtoja, jotka poikkeavat jyrkästi valonlähteen väristä tehdäksesi kuvista "lämpimämpiä" tai "kylmempää".

DYNAMIIKKA-ALUE

Säädä kontrastia. Valitse pienempiä arvoja kontrastin kasvattamiseen kuvattaessa sisätiloissa tai pilvisen taivaan alla, korkeampia arvoja vähentämään yksityiskohtien katoaminen valoalueilla kuvattaessa korkeakontrastisia kohteita. Korkeita arvoja suositellaan kuviin, jotka sisältävät sekä auringonvaloa että tummia varjoja tai kontrastin lisäämiseen mm. auringonvalon heijastumiseen vedessä, kirkkaasti valaistuihin syksyn lehtiin, sinistä taivasta vastaan otettavaan muotokuvaan ja valkoisiin pukeutuneisiin ihmisiin.

Asetusvalinnat

AUTO

100 100%

200 200%

400 400%



Suurilla herkkyksillä otetuissa kuvissa saattaa esiintyä laikkuisuutta. Valitse arvo näkymän mukaan.



- Jos **AUTO** on valittuna, kamera valitsee automaattisesti joko **#100 100%** tai **#200 200%** kohteen ja kuvaolosuhteiden mukaan. Suljinaika ja aukko näytetään, kun laukaisin painetaan puoleenväliin.
- **#200 200%** on saatavilla herkkyksillä ISO 320–ISO 12800, **#400 400%** herkkyksillä ISO 640–12800.

D-ALUEEN ENSISIJAISUUS

Vähennä valoalueiden ja varjojen yksityiskohtien katoamista saadaksesi luonnollisen näköisiä tuloksia kuvatessasi suurikontrastisia kohteita.

Valinta	Kuvaus
AUTO	Kontrastia säädetään automaattisesti valaistusolosuhteiden mukaan.
VAHVA	Säädä dynamiikka-aluetta suuresti erittäin suurikontrastisten kohteiden tapauksessa.
HEIKKO	Säädä dynamiikka-aluetta vähemmän kohtalaisen suurikontrastisten kohteiden tapauksessa.
POIS	Kontrastin vähennys pois päältä.



- **HEIKKO** on saatavilla herkkyksillä ISO 320–ISO 12800, **VAHVA** herkkyksillä ISO 640–12800.
- Kun muu asetus kuin **POIS** on valittu, asetuksia **VAALEIDEN SÄVY**, **TUMMIEN SÄVY** ja **DYNAMIIKKA-ALUE** säädetään automaattisesti; jos haluat muuttaa näitä asetuksia käsisäätönä, valitse **POIS**.

VAALEIDEN SÄVY

Säädä huippuvaloalueiden ulkonäköä.

Asetusvalinnat						
+4	+3	+2	+1	0	-1	-2

TUMMIEN SÄVY

Säädä varjojen ulkonäköä.

Asetusvalinnat						
+4	+3	+2	+1	0	-1	-2

VÄRI

Säädä värikylläisyyttä.

Asetusvalinnat								
+4	+3	+2	+1	0	-1	-2	-3	-4

TERÄVYYS

Terävöitä tai pehmennä ääri viivoja.

Asetusvalinnat								
+4	+3	+2	+1	0	-1	-2	-3	-4

KOHINANVAIMENNUS

Vähennä suurella herkkyydellä otetuissa kuvissa esiintyvää kohinaa.

Asetusvalinnat								
+4	+3	+2	+1	0	-1	-2	-3	-4

PITKÄ VAL., KOH. VAIM

Valitse **PÄÄLLÄ** vähentääksesi laikkuisuutta pitkillä valotusajoilla.

Asetusvalinnat	
PÄÄLLÄ	POIS

OBJ. MODUL. OPTIM

Valitse **PÄÄLLÄ** parantaaksesi tarkkuutta korjaamalla diffraktiota ja lievää epätarkkuutta, jota esiintyy objektiivin reunoilla.

Asetusvalinnat	
PÄÄLLÄ	POIS

VÄRIAVARUUS

Valitse väritoistoon käytettävä väriasteikko.

Valinta	Kuvaus
sRGB	Suosittelaa useimmissa tilanteissa.
Adobe RGB	Kaupalliseen painamiseen.

PIKSELIKARTOITUS

Käytä tätä asetusta, jos huomaat kuvissasi kirkkaita pisteitä.

- 1 Paina kuvausnäytöllä **MENU/OK** ja valitse  **KUVANLAADUN ASETUS** -välilehti.
- 2 Korosta **PIKSELIKARTOITUS** ja paina **MENU/OK** suorittaaksesi pikselikartoituksen.



- Tulokset eivät ole taattuja.
- Varmista, että akku on täyteen ladattu, ennen kuin aloitat pikselikartoituksen.
- Pikselikartoitus ei ole käytettävissä, kun kameran lämpötila on kohonnut.
- Prosessointi voi kestää muutaman sekunnin.

VAL. MUKAUT. ASET

Asetukset voidaan palauttaa mistä tahansa seitsemästä mukautettujen asetusten pankista.

Pankit			
MUKAUTA 1	MUKAUTA 2	MUKAUTA 3	MUKAUTA 4
MUKAUTA 5		MUKAUTA 6	MUKAUTA 7

MUOK/TALL. MUK. ASET.

Voit tallentaa enintään 7 kokoelmaa mukautettuja kameran asetuksia yleisimpiin käyttötilanteisiin. Tallennetut asetukset voidaan palauttaa käyttämällä **KUVANLAADUN ASETUS > VAL. MUKAUT. ASET.**

- 1 Paina **MENU/OK** kuvaustilassa näyttääksesi kuvausvalikon. Valitse **KUVANLAADUN ASETUS** -välilehti ja korosta sitten **MUOK/TALL. MUK. ASET.** ja paina **MENU/OK**.
- 2 Korosta mukautetun asetuksen pankki ja paina **MENU/OK** valitaksesi sen.



- 3 Säädä seuraavia asetuksia haluamallasi tavalla:

- | | |
|--|-------------------------|
| • HERKKYYS | • COLOR CHROME -TEHOSTE |
| • DYNAMIIKKA-ALUE | • VALKOTASAPAINO |
| • D-ALUEEN ENSISJAISSUUS | • VAALEIDEN SÄVY |
| • FILMISIMULAATIO | • TUMMIEN SÄVY |
| • M-/V.SÄÄT.  | • VÄRI |
| (Lämm/Viil) | • TERÄVYYS |
| • RAKEISUUS | • KOHINANVAIMENNUS |



- 4 Paina **DISP/BACK**. Näyttöön tulee vahvistusikkuna; korosta **OK** ja paina **MENU/OK**.

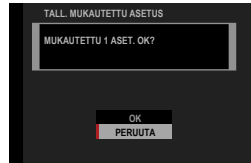

- Kameran nykyiset asetukset tallennetaan valittuun pankkiin korostamalla kohta **TALL. NYK. ASET.** vaiheessa 3 ja valitsemalla **MENU/OK**.
- Palauta nykyisen pankin oletusasetukset valitsemalla **PALAUTA ALKUASET.**
- Pankit voidaan nimetä uudelleen valitsemalla **MUOKKAA OMAA NIMEÄ.**



AF/MF-ASETUS

Säädä tarkennusasetuksia.

Tarkennusasetukset tuodaan näkyviin painamalla kuvausvalikossa **MENU/OK** ja valitsemalla (AF/MF-ASETUS)-välilehti.



Käytettävissä olevat asetukset riippuvat valitusta kuvaustilasta.

TARKENNUSALUE

Valitse tarkennusalue automaattitarkennusta, manuaalitarkennusta ja tarkennuksen zoomausta varten.

AUTOFOKUS TILA

Valitse tarkennustilojen **S** ja **C** AF-tila.

Valinta	Kuvaus
 YKSI PISTE	Kamera tarkentaa valitussa tarkennuspisteessä olevaan kohteeseen. Käytettävissä olevien tarkennuspisteiden määrän voi valita kohdassa  AF/MF-ASETUS > TARKENNUSPISTEIDEN MÄÄRÄ . Käytä valitun kohteen erittäin tarkkaan tarkennukseen.
 VYÖHYKE	Kamera tarkentaa valitulla tarkennusvyöhykkeellä olevaan kohteeseen. Tarkennusvyöhykkeet sisältävät useita tarkennuspisteitä, mikä helpottaa tarkentamista liikkuviin kohteisiin.
 LAAJA/SEURANTA	<ul style="list-style-type: none"> • Tarkennustilassa S kamera tarkentaa automaattisesti suurikont-rastisiin kohteisiin; tarkennetut alueet näkyvät näytöllä. • Tarkennustilassa C kamera seuraa tarkennusta valitussa tarkennuspisteessä olevaan kohteeseen, kun suljinpainike painetaan puoliväliin. • Kamera ei välttämättä pysty tarkentamaan pieniin tai nopeasti liikkuviin kohteisiin.
 KAIKKI	Takakomentokiekon kiertäminen tarkennuspisteen valintanäytös-sä (☰ 69, 70) käy lävitse automaattitarkennustilat seuraavassa järjestyksessä:  YKSI PISTE ,  VYÖHYKE ja  LAAJA/SEURANTA .

AF-C MUKAUTETUT ASETUKSET

Valitse tarkennuksen seurantavaihtoehdot tarkennustilalle C. Valitse sarjasta 1–5 kohteeksi mukaisesti tai valitse muokattujen tarkennuksen seurantavaihtoehtojen sarja 6.

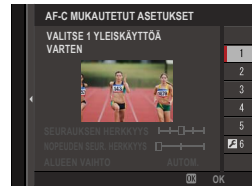

Valinta	Kuvaus
VALITSE 1 YLEISKÄYTTÖÄ VARTEN	Tavallinen seurantavaihtoehto, joka toimii hyvin tyypillisen liikkuvien kohteiden valikoiman kanssa.
VALINTA 2 OHITA ESTE JA JATKA KOHTEEN SEURAAMISTA	Tarkennusjärjestelmä yrittää seurata valittua kohdetta. Valitse kohteille, joita on vaikea pitää tarkennusalueella, tai silloin kun muita kohteita tulee todennäköisesti tarkennusalueelle kohteen kanssa.
VALINTA 3 KIIHDYTTÄVÄLLE / HIDASTAVALLE KOHTEELLE	Tarkennusjärjestelmä yrittää kompensoida kohteen kiihdytyksen tai hidastuksen. Valitse kohteille, jotka ovat alttiita nopeille vauhdin muutoksille.
VALINTA 4 YHTÄKKIÄ ILMESTYVÄLLE KOHTEELLE	Tarkennusjärjestelmä yrittää tarkentaa nopeasti kohteisiin, jotka tulevat tarkennusalueelle. Valitse kohteille, jotka ilmaantuvat äkillisesti, tai vaihtaessasi kohteita nopeasti.
VALINTA 5 EPÄSÄÄNN. LIIKKUVALLE KIIHDYTTÄVÄLLE / HIDASTAVALLE KOHT.	Valitse vaikeasti seurattaville kohteille, jotka ovat alttiita äkillisille vauhdin muutoksille sekä laajoille liikkeille etualalta taka-alalle ja vasemmalta oikealle.
VALINTA 6 MUKAUTETUIILLE ASETUKSILLE	Säädä asetusvalintoja SEURAUKSEN HERKKYYS , NOPEUDEN SEUR. HERKKYYS ja ALUEEN VAIHTO , jotta ne sopivat asetussarjojen 1–5 valintoihisi (☰ 113, 115).

Tarkennusseurannan vaihtoehdot

Yksittäiset parametrit, jotka ovat osa tarkennusseuranta-asetussarjaa, on kuvattu alla.

SEURAUKSEN HERKKYYS

Tämä parametri määrittää, kuinka kauan kamera odottaa vaihtaakseen tarkennusta, kun toinen kohde tulee tarkennusalueelle nykyisen kohteen taakse tai eteen. Mitä suurempi arvo, sitä pidempään kamera odottaa.

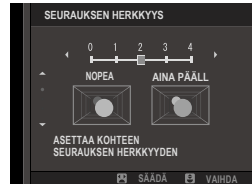

Asetusvalinnat

0	1	2	3	4
---	---	---	---	---

- Mitä suurempi arvo, sitä kauemmin kameran kestää tarkentaa uudelleen, kun yrität vaihtaa kohteita.
- Mitä pienempi arvo, sitä todennäköisemmin kamera vaihtaa tarkennusta kohteestasi muihin tarkennusalueen kohteisiin.

NOPEUDEN SEUR. HERKKYYS

Tämä parametri määrittää, kuinka herkkä seurantajärjestelmä on kohteen nopeuden muutoksille. Mitä korkeampi arvo on, sitä suurempi on tarkkuus, jolla järjestelmä yrittää vastata äkilliseen liikkeeseen.



Asetusvalinnat

0	1	2
---	---	---



- Mitä suurempi arvo, sitä enemmän vaikeuksia kameralla on tarkentaa tilanteissa, joista automaattitarkennus ei suoriudu hyvin, kuten silloin kun kohde on erittäin heijastava tai pienikontrastinen.

ALUEEN VAIHTO

Tämä parametri määrittää tarkennusalueen, jolle on annettu etusija vyöhyke-AF:ssä.



Valinta	Kuvaus
ETU	Vyöhyke-AF asettaa etusijalle kohteet, jotka ovat lähimpänä kameraa.
AUTOM.	Kamera lukitsee tarkennuksen vyöhykkeen keskellä olevaan kohteeseen ja vaihtaa sitten tarkennusalueita tarpeen mukaan seuratakseen kohdetta.
KESKI	Vyöhyke-AF asettaa etusijalle kohteet, jotka ovat vyöhykkeen keskellä.

 Tämä asetus tulee voimaan vasta, kun  **VYÖHYKE** on valittu kohtaan AF-tila.

Asetusarvot

Parametriarvot erilaisille asetussarjoille on lueteltu alla.

	SEURAUKSEN HERKKEYYS	NOPEUDEN SEUR. HERKKEYYS	ALUEEN VAIHTO
VALINTA 1	2	0	AUTOM.
VALINTA 2	3	0	KESKI
VALINTA 3	2	2	AUTOM.
VALINTA 4	0	1	ETU
VALINTA 5	3	2	AUTOM.

Mukauta tarkennuksen seurantavaihtoehdot

Seuraa alla olevia vaiheita säätääksesi asetuksia asetukselle 6.

- 1 Valitse **AF-C MUKAUTETUT ASETUKSET > VALINTA 6 MUKAUTETUILE ASETUKSILLE**.



- 2 Siirrä kohdistus valikon vaihtoehdolle tarkennussauvalla (tarkennusvivulla) ja muuta korostettuna näkyvää asetusta kiertämällä etukomentokiekkoa. Alkuperäiset asetusarvot voidaan palauttaa painamalla kohtaa .
- 3 Paina **DISP/BACK**, kun asetukset ovat valmiit.

TALLENNA AF-TILA SUUNTAUSK

Valitse, tallennetaanko kameran ollessa pystysuunnassa käytetty tarkennustila ja tarkennusalue erikseen niistä, joita käytetään kameran ollessa vaakasuunnassa.

Valinta	Kuvaus
POIS	Samoja asetuksia käytetään kummassakin suunnassa.
VAIN TARKENNUSALUE	Kunkin suunnan tarkennusalue voidaan valita erikseen.
PÄÄLLÄ	Tarkennustila ja tarkennusalue voidaan valita erikseen.

AF-PISTENÄYTTÖ

Valitse, näytetäänkö yksittäiset tarkennuskehykset, kun **VYÖHYKE** tai **LAAJA/SEURANTA** on valittu kohdassa  **AF/MF-ASETUS > AUTOFOKUS TILA**.

Asetusvalinnat	
ON	OFF

TARKENNUSPISTEIDEN MÄÄRÄ

Valitse tarkennuspisteiden valinnassa käytettävissä olevien tarkennuspisteiden määrä manuaalitarkennustilassa tai kun **YKSI PISTE** on valittuna kohtaan **AUTOFOKUS TILA**.

Valinta	Kuvaus
117 PISTETTÄ (9 × 13)	Valitse 117 tarkennuspisteestä, jotka on järjestetty 9 × 13 -ruudukkoon.
425 PISTETTÄ (17 × 25)	Valitse 425 tarkennuspisteestä, jotka on järjestetty 17 × 25 -ruudukkoon.

ENNEN AF:ÄÄ

Jos **PÄÄLLÄ** on valittu, kamera jatkaa tarkennuksen säätämistä myös silloin, kun suljinpainiketta ei ole painettu puoleenväliin. Kamera säätää tarkennusta jatkuvasti, joten se tarkentaa nopeammin, kun laukaisin painetaan puoleenväliin. Tämän asetuksen valitsemisen estää menettämästä kuvausmahdollisuutta.

Asetusvalinnat	
PÄÄLLÄ	POIS

 Huomaa, asetus **PÄÄLLÄ** lisää akun kulutusta.

AF-APUVALO

Jos **PÄÄLLÄ** on valittu, AF-apuvalo syttyy avustamaan automaattitarkennusta.

Asetusvalinnat	
PÄÄLLÄ	POIS



-  • Joissain tilanteissa kamera ei välttämättä pysty tarkentamaan AF-apuvalon avulla.
- Jos kamera ei pysty tarkentamaan, yritä lisätä etäisyyttä kohteeseen.
 - Vältä AF-apuvalon kohdistamista suoraan kohteen silmiin.

KASV./SILMIEN TUNN. ASETUS

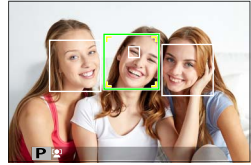
Älykäs kasvojentunnistin asettaa tarkennuksen ja valituksen kasvoihin, jotka ovat missä tahansa kohdassa kuvaa, mikä ryhmämuotokuvissa estää kameraa tarkentamasta taustaan. Valitse kuviin, joissa halutaan korostaa muotokuvakohdetta.



Voit myös valita tunnistaako ja tarkentaako kamera älykkään kasvojentunnistimen ollessa päällä vasempaan vai oikeaan silmään.

Valinta	Kuvaus
KASVOJENTUNNISTIN PÄÄLLÄ	<p>Säädä älykkään kasvojentunnistimen asetukset. Voit myös säätää silmientunnistimen asetukset.</p> <ul style="list-style-type: none"> •  SILMÄT POIS PÄÄLTÄ: vain älykäs kasvojentunnistus. •  SILMÄT AUTO: kamera valitsee automaattisesti kumpaan silmään se tarkentaa, kun kasvot havaitaan. •  OIKEA SILMÄ: kamera tarkentaa älykkäällä kasvojentunnistuksella havaittujen kohteiden oikeaan silmään. •  VASEN SILMÄ: kamera tarkentaa älykkäällä kasvojentunnistuksella havaittujen kohteiden vasempaan silmään.
POIS	Älykäs kasvojentunnistus ja silmien ensisijaisuus pois päältä.



- Jos kohde liikkuu laukaisinta painettaessa, kasvot eivät välttämättä ole vihreällä reunuksella merkityllä alueella, kun kuva otetaan.
- Joissain tiloissa kamera saattaa asettaa valituksen koko kuvalle eikä niinkään muotokuvakohteelle.
-  **EDISTYNYT SR AUTO** -tilassa **KASVOJENTUNNISTIN PÄÄLLÄ** on valittuna automaattisesti.



- Kameran valitsemat kasvot näkyvät vihreällä reunuksella. Muut kameran havaitsemat kasvot merkitään harmaain reunuksin. Kameran saa tarkentamaan toiseen kohteeseen napauttamalla harmaan reunuksen sisäosaa. -kuvake muuttuu valkoisesta vihreäksi.
- Kohdetta voidaan vaihtaa myös painamalla toimintonäppäintä, johon **KASVOJEN VALINTA** on määritetty, ja käyttämällä tämän jälkeen tarkennussauvaa (tarkennusvipua) tai (etsinvalokuvauksessa) kosketusohjaimia (206).
- Jos valittu kohde poistuu kuvasta, kamera odottaa sen paluuta asetetun ajan, mistä syystä vihreä kehys voi joskus näkyä paikoissa, joissa kasvoja ei näy.
- Sarjakuvauksen aikana kohteita ei voi vaihtaa.
- Kuvasolosuhteista riippuen kasvojentunnistus saatetaan keskeyttää sarjakuvauksen lopussa.
- Kasvojentunnistus toimii kameran ollessa pysty- tai vaaka-asennossa.
- Jos kamera ei pysty tunnistamaan kohteen silmiä, koska ne ovat hiusten, lasien tai muiden kohteiden peitossa, kamera tarkentaa sen sijaan kasvoihin.
- Kasvo-/silmatunnistuksen asetukset voidaan ottaa käyttöön myös pikakuvakkeilla (222).



Kosketusohjainten käyttäminen älykkäässä kasvojentunnistuksessa

Kuvien näytöllä rajaamiseen käytettävissä olevat kosketusohjaimet vaihtelevat kosketusnäyttötilan mukaan (22).

Valinta	Kuvaus
KOSKETUSKuvaus	Tarkenna kasvoihin ja laukaise suljin napauttamalla kasvoja näytössä.
AF	Lukitse tarkennus napauttamalla kasvoja näytössä.
ALUE	<ul style="list-style-type: none"> • Vaihda kohdetta napauttamalla kasvoja. • Keskeytä kasvojentunnistus väliaikaisesti ja valitse tarkennusalue napauttamalla minne tahansa muualle.

AF+MF

Jos **PÄÄLLÄ** on valittuna tarkennustilassa **S** ja tarkennus on lukittu (joko siten, että laukaisinta pidetään painettuna puoleenväliin, tai muulla tavoin), tarkennuksen lukitus voidaan lopettaa ja tarkennusta voidaan säätää käsin kiertämällä tarkennusrengasta.

Asetusvalinnat	
PÄÄLLÄ	POIS
 <ul style="list-style-type: none"> Objektiivit, joissa on tarkennusetäisyyden osoitin, on asetettava manuaalitarkennustilaan (MF), ennen kuin tätä asetusta voidaan käyttää. Kun MF valitaan, tarkennusetäisyyden osoitin poistuu käytöstä. Jos objektiivissa on tarkennusetäisyyden ilmaisin, aseta tarkennusrengas keskelle, sillä kameras tarkennus voi epäonnistua, jos rengas on asetettu äärettömään tai pienimmälle tarkennusetäisyydelle. 	
 <p>Vakiotarkennuksen ja tarkennuspiikin käytön käsitarkennusavun asetuksia tuetaan.</p>	

AF+MF -tarkennuksen zoomaus

Kun **PÄÄLLÄ** on valittu kohtaan  **AF/MF-ASETUS > TARKEN. TARKISTUS** ja **YKSI PISTE** kohtaan **AUTOFOKUS TILA**, tarkennuksen zoomausta voidaan käyttää valitun tarkennusalueen lähentämiseen. Zoomaussuhde voidaan valita takakomentokiekolla.

MF-APU

Valitse, miten tarkennus näytetään manuaalitarkennustilassa.

Valinta	Kuvaus
VAKIO	Tarkennus näytetään normaalisti (tarkennuspiikin korostus, digitaalinen jaettu kuva ja digitaalinen mikroprisma eivät ole käytettävissä).
DIGIT. JAETTU KUVA	Näyttää mustavalkoisen (MUSTAVALK.) tai värillisen (VÄRILLINEN) jaetun kuvan kuva-alan keskellä. Rajaa kohde jaetun kuvan alueelle ja kierrä tarkennusrengasta, kunnes jaetun kuvan kolme osaa ovat kohdakkain.
DIGITAALINEN MIKROPRISMA	Kuvio, joka korostaa epäterävyyttä, näkyy kohteen ollessa epätarkka, ja katoaa korvautuakseen terävällä kuvalla, kun kohde on tarkennettu.
FOCUS PEAK KOROSTUS	Kamera korostaa suurikontrastiset ääriviivat. Valitse väri ja piikin taso.



Voit myös valita avustetun manuaalisen tarkennuksen asetuksen painamalla takakomentokiekon keskikohdan alas.

TARKEN. TARKISTUS

Jos **PÄÄLLÄ** on valittu, kamera lähentää automaattisesti valittua tarkennusaluetta, kun tarkennusrengasta kierretään manuaalitarkennustilassa.

Asetusvalinnat	
PÄÄLLÄ	POIS



- Takakomentokiekon keskustan painaminen peruuttaa tarkennuksen zoomauksen.
- Zoomausasento keskittyy nykyiseen tarkennusalueeseen ja muuttuu, kun tarkennusalue muuttuu.

PISTE-AE:N JA TARK. KYTK.

Valitse **PÄÄLLÄ** mitataksesi nykyisen tarkennuskehyyksen, kun **YKSI PISTE** on valittu kohtaan **AUTOFOKUS TILA** ja **PISTE** kohtaan **VALOTUKSEN MITTAUS**.

Asetusvalinnat	
PÄÄLLÄ	POIS

PIKA-AF-ASETUS

Valitse, tarkentaako kamera käyttämällä yksittäistä AF:ää (**AF-S**) vai jatkuvaa AF:ää (**AF-C**), kun painiketta, johon **AF-ON** on määritetty, painetaan käsitarkennustilassa.

Asetusvalinnat	
AF-S	AF-C

SYVÄTERÄVYYSALUE-ASTEIKKO

Asetusvalinnan **FILMIPOHJAINEN** avulla voit tehdä käytännöllisiä syväterävyysalueen arvioita kuville, joita on tarkoitus katsella painettuina tai vastaavina, ja asetusvalinnan **PIKSELIPOHJAINEN** avulla voit tehdä syväterävyysalueen arvioita kuville, joita on tarkoitus katsella korkeilla resoluutioilla tietokoneiden tai muiden elektronisten laitteiden näytöillä.

Asetusvalinnat

PIKSELIPOHJAINEN

FILMIPOHJAINEN

SULKIM./TARKENN. ENSIS.







Valitse, miten kamera tarkentaa tarkennustilassa **AF-S** tai **AF-C**.

Valinta	Kuvaus
SULJIN	Sulkimen laukaisu on etusijalla tarkennukseen nähden. Kuvia voidaan ottaa, vaikka kamera ei ole tarkennettuna.
TARKENNUS	Tarkennus on etusijalla sulkimen laukaisuun nähden. Kuvia voidaan ottaa vain, kun kamera on tarkennettuna.



KOSKETUSNÄYTTÖILA

Valitse kosketusohjainten suorittamat kuvaustoimenpiteet.

Valokuvaus

Tila	Kuvaus
 KOSKETUSKUVAUS	Tarkenna kohdetta koskettamalla sitä näytössä, ja vapauta suljin. Sarjakuvauksessa otetaan kuvia, kun pidät sormeasi näytöllä.
 AF   AF OFF	<ul style="list-style-type: none"> Tarkennustilassa S (AF-S) kamera tarkentaa, kun napautat näytöllä näkyvää kohdetta. Tarkennus lukittuu nykyiselle etäisyydelle, kunnes napautat AF OFF -kuvaketta. Tarkennustilassa C (AF-C) kamera aloittaa tarkennuksen, kun napautat näytöllä näkyvää kohdetta. Kamera säätää tarkennusta jatkuvasti vastaamaan muutoksia etäisyydessä kohteeseen, kunnes napautat AF OFF -kuvaketta. Käsitarkennustilassa (MF) voit napauttaa näyttöä tarkentaaksesi valittuun kohteeseen automaattitarkennuksella.
 ALUE	Valitse tarkennuspiste tai zoomi napauttamalla. Tarkennuskehys siirtyy valittuun tarkennuspisteeseen.
 POIS	Kosketustarkennus ja kuvaus eivät ole käytössä.

Videoiden tallennus

Tila	Kuvaus
 KOSKETUSKuvaus	<p>Laukaisimen painamisen sijaan voit napauttaa näytöllä näkyvää kohdetta tarkentaaksesi ja aloittaaksesi tallennuksen. Tallennuksen aikana voit tarkentaa napauttamalla näyttöä alla kuvatulla tavalla. Paina laukaisinta lopettaaksesi tallennuksen.</p>
 AF	<p>Näytön napauttaminen tarkoittaa kameran valittuun pisteeseen. Paina laukaisinta aloittaaksesi ja lopettaaksesi tallennuksen.</p> <ul style="list-style-type: none"> Tarkennustilassa S (AF-S) voit tarkentaa uudelleen milloin tahansa napauttamalla näytöllä näkyvää kohdetta. Tarkennustilassa C (AF-C) kamera säätää tarkennusta jatkuvasti vastaamaan etäisyyden muutoksia näyttöä napauttamalla valitussa pisteessä olevan kohteeseen. Käsitarkennustilassa (MF) kamera tarkentaa automaattitarkennuksella, kun napautat näyttöä; tallennuksen aikana voit napauttaa näyttöä uudelleen siirtääksesi tarkennusalueen uuteen sijaintiin.
 ALUE	<p>Napauta sijoittaaksesi tarkennusalueen. Paina laukaisinta aloittaaksesi ja lopettaaksesi tallennuksen.</p> <ul style="list-style-type: none"> Tarkennustilassa S (AF-S) voit sijoittaa tarkennusalueen uudelleen milloin tahansa napauttamalla näytöllä näkyvää kohdetta. Tarkenna käyttämällä painiketta, johon AF-ON on määritetty. Tarkennustilassa C (AF-C) kamera säätää tarkennusta jatkuvasti vastaamaan etäisyyden muutoksia näyttöä napauttamalla valitussa pisteessä olevan kohteeseen. Käsitarkennustilassa (MF) voit napauttaa näyttöä sijoittaaksesi tarkennusalueen kohteeksi ylle.
 POIS	<p>Kosketustarkennus ja kuvaus eivät ole käytössä.</p>

 Poista kosketusohjaimet käytöstä ja piilota kosketusnäyttötilan ilmaisin valitsemalla **POIS** kohtaan **☑ PAINIKKEEN/VALITSIMEN ASETUS > KOSKETUSNÄYTTÖASETUKSET > 📷 KOSKETUSNÄYTTÖASETUKSET**. Asetuksen **PÄÄLLÄ** valitseminen asettaa asetuksen **📷 ELOKUVA-ASETUS > VIDEO-AUTOFOKUS-TILA** asetukseksi **ALUE**, vaikka **MONIPISTE** olisi valittuna.

Tarkennuszoomauksen kosketusohjaimet

Tarkennuszoomauksen aikana käytetään erilaisia kosketusohjaimia (tarkennuksen tarkistuksen ollessa käytössä).

Keskialue

Näytön keskustan napauttamisella voidaan suorittaa alla kuvatut toiminnot.

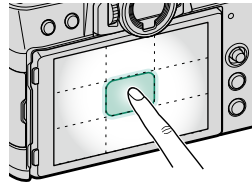

Kosketusnäyttötila	Valokuvaus	Videon tallentaminen
KOSKETUSKUVAUS	AF-S/MF: Ota kuva	AF-S: AF
		MF: Pika-AF
AF	AF-S: AF	AF-S: AF
	MF: Pika-AF	MF: Pika-AF
ALUE	AF-S: AF	AF-S: AF
	MF: Pika-AF	MF: Pika-AF
POIS	AF-S/MF: POIS	AF-S/MF: POIS

Muut alueet

Muiden alueiden napauttaminen vain vierittää näyttöä sekä valokuvien ottamisen että videon tallennuksen aikana ja riippumatta kosketusnäyttötilaan valitusta asetuksesta.

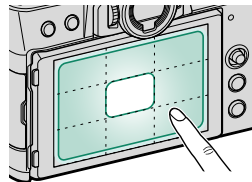

KUVAUSETUS

Säädä kuvausvaihtoehtoja.

Kuvausvaihtoehdot voi tuoda näkyviin painamalla **MENU/OK** kuvausnäytössä ja valitsemalla  (**KUVAUSETUS**) -välilehden.



 Käytettävissä olevat asetukset riippuvat valitusta kuvaustilasta.



KUVAUSOHJELMA

Kuvausohjelman valinta saadaan käyttöön kiertämällä automaattitilan valitsin **AUTO**-asettoon.





Tila	Kuvaus
 EDISTYNYT SR AUTO	Kamera optimoi asetukset automaattisesti kuvausohjelman mukaan.
 MUOTOKUVA	Valitse muotokuviiin.
 MUOTOK. PAR.	Käsittelee muotokuvia niin, että kohteen iho näyttää tasaiselta ja luonnolliselta.
 MAISEMA	Valitse päivänvalossa otettaviin kuviin rakennuksista ja maisemista.
 URHEILU	Valitse valokuvatessasi liikkuvia kohteita.
 YÖ	Valitse tämä tila hämärässä valaistuksessa tai kuvatessasi yöllä.
 YÖ (JALUSTA)	Valitse tämä tila, kun käytät pitkiä suljinaikoja kuvatessasi yöllä.
 ILOTULITUS	Pitkiä suljinaikoja käytetään tallentamaan ilotulituksesta lähtevä laajeneva valokuvio.
 AURINGONLASKU	Valitse tämä tila tallentaaksesi auringonnousujen ja auringonlaskujen eloiset värit.
 LUMI	Valitse teräviin, selkeisiin kuviin, jotka vangitsevat hohtavan valkoisen lumen hallitsemien maisemien kirkkauden.
 HIEKKARANTA	Valitse teräviin, selkeisiin kuviin, jotka vangitsevat auringon valaisemien hiekkarantojen kirkkauden.
 VEDENALAINEN	Vähentää sinisyyttä, joka tavallisesti liittyy vedenalaiseen valaistukseen.

Tila	Kuvaus
 JUHLAT	Tallenna sisätilojen taustavalaistus heikossa valaistuksessa.
 KUKKA	Kukkien kuvaamiseen, kirkkaat värit.
 TEKSTI	Ota selkeitä kuvia painetuista teksteistä tai kuvista.

-  Kuvausohjelman valinta on käytettävissä vain, kun ohjausvalitsin on asennossa **S**, **CH** (nopea sarja) tai **CL** (hidas sarja).
- Kuvausohjelman valinta ei ole käytettävissä, kun videotilan asetuksena on **4K**.

KUVAUSASETUS

Säädä eri ohjaustilojen asetuksia.

Valinta	Kuvaus		
BKT1-ASETUS	Valitse käytettävät asetukset, kun ohjausvalitsinta kierretään kohtaan BKT1 tai BKT2 (📖 128).		
BKT2-ASETUS	Valitse käytettävä kuvataajuus, kun ohjausvalitsinta kierretään kohtaan CH (nopea sarjakuvaus). Elektronisen sulkimen ollessa käytössä näytön kuvataajuus on 40 kuvaa/s tai 60 kuvaa/s rajaustilassa 1,25x.		
CH NOPEA SARJAKUVA	Asetusvalinnat		
	30 fps(1,25X RAJ.)  *	20 fps(1,25X RAJ.)  *	
	10 fps(1,25X RAJ.)  *	20 fps  *	
	10 fps  *	8,0 fps	
	* Käytettävissä vain elektronisen sulkimen kanssa.		
CL HIDAS SARJAKUVA	Valitse käytettävä kuvataajuus, kun ohjausvalitsinta kierretään kohtaan CL (hidas sarjakuvaus).		
CL HIDAS SARJAKUVA	Asetusvalinnat		
	5,0 fps	4,0 fps	3,0 fps
LISÄSUODATT 1 VALINTA	Valitse käytettävä suodatin, kun ohjausvalitsinta kierretään kohtaan Adv.1 tai Adv.2 (📖 88).		
LISÄSUODATT 2 VALINTA			

BKT1-ASETUS/BKT2-ASETUS

Valitse haarukoinnin asetukset ohjausvalitsimen kohtiin **BKT1** ja **BKT2**.

Valinta	Kuvaus	
BKT VALITSE	Seuraavat vaihtoehdot tulevat näkyviin, kun ohjausvalitsin kierretään kohtaan BKT1 tai BKT2 .	
	Haarukointityyppi	
	AE HAARUKOINTI	
	ISO-HAARUKOINTI	
	ELOK.SIMUL.HAARUK.	
	VALKOTASAPAINO BKT	
DYN.ALAN HAARUKOINTI		
TARKENNA BKT		
AE HAARUKOINTI	Seuraavat asetukset ovat käytettävissä, kun AE HAARUKOINTI on valittuna kohtaan BKT VALITSE .	
	Valinta	Kuvaus
	RUUTU/ VAIHE-ASETUS	Valitse haarukointijaksossa olevien kuvien määrä ja valotuksen määrä, joka vaihtelee jokaisen kuvan mukaan. <ul style="list-style-type: none"> • KUVA: valitse haarukointisarjan kuvien määrä. • VAIHE: valitse, paljonko valotus vaihtelee kunkin kuvan kohdalla.
	1 RUUTU / JATKUVA	<ul style="list-style-type: none"> • 1 RUUTU: haarukointijakson kuvat otetaan yksi kerrallaan. • JATKUVA: haarukointijakson kuvat otetaan yhdessä sarjassa.
	JÄRJESTYS- ASETUS	Valitse, missä järjestyksessä kuvat otetaan.
ISO-HAARUKOINTI	Seuraavat asetukset ovat käytettävissä, kun ISO-HAARUKOINTI on valittuna kohtaan BKT VALITSE .	
	Asetusvalinnat	
	$\pm\frac{1}{3}$	$\pm\frac{2}{3}$

Valinta	Kuvaus		
ELOK.SIMUL.HAARUK.	Valitse kolme filminsimulaation tyyppiä, joita käytetään filminsimulaation haarukoinnissa (📖 100).		
VALKOTASAPAINO BKT	Seuraavat asetukset ovat käytettävissä, kun WB VALKOTASAPAINO BKT on valittuna kohtaan BKT VALITSE .		
	Asetusvalinnat		
	<table border="1" style="width: 100%;"> <tr> <td style="width: 33%; text-align: center;">±1</td> <td style="width: 33%; text-align: center;">±2</td> <td style="width: 33%; text-align: center;">±3</td> </tr> </table>	±1	±2
±1	±2	±3	
TARKENNA BKT	Seuraavat asetukset ovat käytettävissä, kun FOCUS TARKENNA BKT on valittuna kohtaan BKT VALITSE .		
	Valinta	Kuvaus	
	KUVAA	Valitse kuvien määrä.	
	VAIHE	Valitse, paljonko tarkennus muuttuu kunkin kuvan kohdalla.	
	INTERVALLI	Valitse kuvien välinen aikaväli.	
<div style="display: flex; align-items: center;"> <ul style="list-style-type: none"> • Älä säädä zoomausta kuvauksen aikana. • Yhdysrakenteinen salama ei välähdä. </div>			

Tarkennus ja KUVAA/VAIHE

Kuvassa näkyy tarkennuksen ja kohtiin **KUVAA** ja **VAIHE** valittujen asetusten välinen suhde.

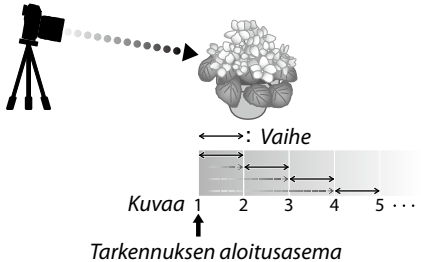

- Tarkennus jatkuu aloitusasemasta kohti ääretöntä.
- Pienet arvot kohdassa **VAIHE** tuottavat pieniä muutoksia tarkennuksessa, ja vastavasti suuremmat arvot tuottavat suuria muutoksia.
- Riippumatta siitä, mikä asetusta on valittu kohtaan **KUVAA**, kuvaaminen päättyy, kun tarkennus saavuttaa arvon ääretön.

URHEILUN ETSINTÄTILA

Ota kuvia näytön keskellä olevan rajauksen avulla. Valitse tämä asetus kuvatessasi urheilijoita, lintuja ja muita liikkuvia kohteita.

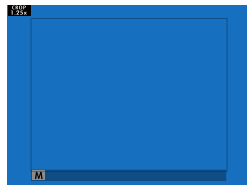

Valinta	Kuvaus
PÄÄLLÄ	Kuvat otetaan käyttämällä rajausta 1,25x, mikä pienentää kuvakulmaa määrän, joka vastaa objektiivin polttovälin kasvua kertoimella 1,25x; rajausta näkyy näytön keskellä olevassa ruudussa.
POIS	Rajausta 1,25x ei ole käytössä.



- Kuvausvalikon kohta **IKO KUVANLAADUN ASETUS > KUVAKOKO** on määritetty arvoon **M**.
- Urheilun etsin ei ole käytettävissä tiloissa, joissa elektroninen suljin on käytössä.

ESIOTOS ES

Vähentääkseen viivettä laukaisinpainikkeen painamisen kokonaan pohjaan ja siitä seuraavan kuvan tallentumisen muistikortille välillä kamera alkaa kuvata elektronisella sulkimella, kun laukaisinpainike painetaan puoliväliin, ja tallentaa kuvasarjan, joka alkaa juuri ennen laukaisinpainikkeen painamista loppuun saakka.

Asetusvalinnat

PÄÄLLÄ



POIS



- Esiotos on käytettävissä vain, kun **ES ELEKTRONINEN SULJIN** on valittu kuvaustilassa **CH** (nopea sarjakuvaus).

ITSELAUKAISIN

Valitse sulkimen laukaisun viive.

Valinta	Kuvaus
 2 SEK	Suljin laukaistaan kahden sekunnin kuluttua laukaisimen painamisesta. Valitse vähentääksesi epätarkkuutta, joka johtuu kameran liikkumisesta laukaisimen painamisen aikana. Itselaukaisimen merkkivalo vilkkuu ajastuksen kuluessa.
 10 SEK	Suljin laukaistaan kymmenen sekunnin kuluttua laukaisimen painamisesta. Käytä valokuviin, joissa haluat näkyä myös itse. Itselaukaisimen merkkivalo vilkkuu juuri ennen kuvan ottamista.
POIS	Itselaukaisin on pois käytöstä.

Jos jokin muu vaihtoehto kuin **POIS** on valittu, ajastin käynnistyy, kun laukaisin painetaan pohjaan. Ikkuna näyttää, montako sekuntia on jäljellä sulkimen laukaisuun. Pysäyttääksesi ajastimen ennen kuvan ottamista paina **DISP/BACK**.

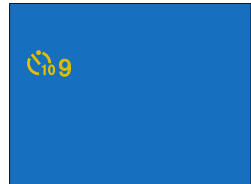

-  Seiso kameran takana laukaisinta käyttäessäsi. Objektiivin edessä seisominen saattaa häiritä tarkennusta ja valotusta.
- Itselaukaisimen ajastin kytkeytyy pois päältä automaattisesti, kun kamera sammutetaan.

INTERVALLIAJASTINKUVAUS

Määritä kamera ottamaan kuvia automaattisesti ennalta asetetuin aikavälein.

- 1 Korosta **INTERVALLIAJASTINKUVAUS** (KUVAUSASETUS)-välilehdeltä ja paina **MENU/OK**.





- 2 Valitse aikaväli ja kuvien lukumäärä tarkennussauvalla (tarkennusvivulla). Jatka painamalla **MENU/OK**.

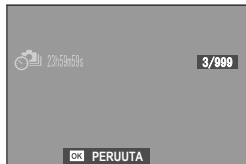

- 3 Valitse ensin aloitusaika tarkennussauvalla ja paina sitten **MENU/OK**. Kuvaus alkaa automaattisesti.









 Intervalliajastettu kuvaus ei ole käytettävissä suljinajalla **B** (aikavalotus) eikä useiden valotusten kuvauksessa. Sarjakuvaustilassa otetaan vain yksi kuva joka kerta, kun laukaisin laukaistaan.

-  Jalustan käyttöä suositellaan.
- Valmistaja suosittelee käyttämään AC-5VG-verkkolaitetta.
- Näyttö sammuu kuvien välillä ja syttyy muutamaa sekuntia ennen seuraavan kuvan ottamista.
- Näyttö voidaan aktivoida milloin tahansa painamalla laukaisinta.
- Kun haluat jatkaa kuvausta, kunnes muistikortti on täynnä, määritä otettavien kuvien määräksi ∞.

VALOTUKSEN MITTAUS

Valitse, miten kamera mittaa valotuksen.

 Valittu asetus tulee voimaan vain, kun asetus  **AF/MF-ASETUS** > **KASV./SILMIEN TUNN. ASETUS** on **POIS** päältä.

Tila	Kuvaus
 (multi)	Kamera määrittää valotuksen hetkessä analysoimalla sommittelun, värin ja kirkkauden jakautumisen. Suositellaan useimmissa tilanteissa.
 (keskipainotettu)	Kamera mittaa koko kuva-alan, mutta asettaa suurimman painoarvon keskellä olevalle alueelle.
 (piste)	Kamera mittaa valaistusolosuhteet kuvan keskellä olevalta alueelta, jonka koko vastaa 2 % koko kuva-alasta. Suositellaan, kun kohde on taustavalaistu, ja muissa tilanteissa, joissa tausta on paljon kirkkaampi tai tummempi kuin pääkohde.
 (keskiarvo)	Valotus asetetaan koko kuva-alan keskiarvon mukaiseksi. Tuottaa yhdenmukaisen valotuksen useille samassa valaistuksessa otettaville kuville, ja on erityisen tehokas kuvattaessa maisemia ja mustaan tai valkoiseen pukeutuneiden henkilöiden muotokuvia.

SULKIMEN TYYPPI

Valitse sulkimen tyyppi. Valitse elektroninen suljin mykistääksesi suljinään.

Valinta	Kuvaus
MS MEKAANINEN SULJIN	Ota kuvia mekaanisella sulkimella.
ES ELEKTRONINEN SULJIN	Ota kuvia elektronisella sulkimella.
M+E MEKAANINEN+ELEKTRONINEN	Kamera valitsee mekaanisen tai elektronisen sulkimen kuvausolojen mukaan.

Jos **ES ELEKTRONINEN SULJIN** tai **M+E MEKAANINEN+ELEKTRONINEN** on valittu, $\frac{1}{4000}$ s:a lyhyemmän suljinajan voi valita kiertämällä suljinajan säätimen arvoon **4000** ja kiertämällä sitten takakomentokiekkoa.

-  Kun käytät elektronista suljinta, ota huomioon seuraavat seikat:
- Liikkuvista kohteista otetuissa kuvissa voi esiintyä vääristymiä.
 - Lisäksi vääristymiä voi näkyä käsivaralla sekä nopeilla suljinnopeuksilla otetuissa kuvissa; jalustan käyttöä suositellaan.
 - Juovia ja utua voi näkyä kuvissa, jotka otetaan loisteputkivalossa tai muussa välkkyvässä tai epätasaisessa valaistuksessa.
 - Kun otat kuvia niin, että suljin on hiljennetty (📖 191), ota huomioon kohteesi kuvaoikeudet ja oikeus yksityisyyteen.

-  Seuraavat rajoitukset ovat voimassa, kun elektroninen suljin on käytössä:
- Herkkyyks on rajattu arvoihin ISO 12800–160
 - Pitkän valotusajan kohinan vähennyksellä ole vaikutusta
 - Salamaa ei voi käyttää

VÄRINÄN POISTO





Valitse **PÄÄLLÄ** vähentääksesi välkyntää kuvissa ja näytössä kuva-
tessasi loisteputkivalaistuksessa ja muiden vastaavien valonlähteiden
valossa.

Asetusvalinnat	
PÄÄLLÄ	POIS

- Välkyntävähennyksen poistaminen käytöstä poistaa käytöstä elektronisen suljimen ja lisää kuvan tallentamiseen tarvittavaa aikaa.
- Välkyntävähennys ei ole käytettävissä videon tallennuksen aikana.

IS-TILA

Valitse jokin seuraavista kuvanvakautusasetuksista:

Valinta	Kuvaus
 JATKUVA +LIIKE	Kuvanvakautus päällä. Jos +LIIKE valitaan, kamera säätää suljin- aikaa vähentääkseen liike-epäterävyyttä, kun liikkuvia kohteita havaitaan.
 JATKUVA	
 KUVAUS +LIIKE	Kuten yllä, mutta kuvanvakautusta käytetään vain silloin, kun lau- kaisin painetaan puoleenväliin (vain tarkennustila C) tai kun suljin laukaistaan. Jos +LIIKE valitaan, kamera säätää suljinaikaa vähen- tääkseen liike-epäterävyyttä, kun liikkuvia kohteita havaitaan.
 VAIN KUVAUS	
POIS	Kuvanvakautus pois päältä. Valitse tämä asetus käyttäessäsi jalustaa.

- **+LIIKE** ei vaikuta, kun herkkyys on asetettu tiettyyn arvoon, ja sitä ei välttämättä voi valita joillain muilla asetusyhdistelmillä. Vaikutus saattaa vaihdella valaistusolosuhteiden ja kohteen liikkumisnopeuden mukaan.
- Tämä vaihtoehto on käytettävissä vain, jos objektiivi tukee kuvanvakautusta.

HERKKYYS

Säädä kameran valoherkkyttä.

Valinta	Kuvaus
AUTO1 AUTO2 AUTO3	Herkkyyttä säädetään automaattisesti kuvausolojen mukaan.
12800–160	Säädä herkkyttä käsin. Valittu arvo näkyy näytöllä.
H (51200) H (25600) L (125) L (100) L (80)	Valitse erikoistilanteissa. Huomaa, että laikkuisuutta voi esiintyä kuvissa, jotka on otettu asetuksella H , kun taas L pienentää dynamiikka-aluetta.



Herkkyys ei nollaudu, kun kamera sammutetaan.

Herkkyyden säätäminen

Suuria arvoja voidaan käyttää vähentämään epätarkkuutta heikossa valaistuksessa, kun taas pienemmät arvot mahdollistavat pidemmät suljinajat tai suuremmat aukot kirkaassa valossa; huomaa kuitenkin, että suurilla herkkyyksillä otetuissa kuvissa saattaa esiintyä laikkuisuutta.

AUTO

Valitse peruserkkyys, maksimierkkyys ja lyhin suljinaika kohtiin **AUTO1**, **AUTO2** ja **AUTO3**. Oletusasetukset esitetään alla.

Valinta	Oletus		
	AUTO1	AUTO2	AUTO3
OLETUSERKKYYS		160	
MAKS. HERKKYYS	800	1600	3200
LYHIN SULJINAIKA		AUTOM	

Kamera valitsee herkkyiden automaattisesti oletus- ja maksimiarvojen väliltä; herkkyyttä nostetaan oletusarvoa suuremmaksi vain, jos optimaaliseen valotukseen vaadittava suljinaika olisi pidempi kuin arvo kohdassa **LYHIN SULJINAIKA**.

- Jos kohtaan **OLETUSERKKYYS** valittu arvo on suurempi kuin kohdan **MAKS. HERKKYYS**, **OLETUSERKKYYS** asetetaan arvoksi, joka on valittu kohtaan **MAKS. HERKKYYS**.
- Kamera saattaa valita suljinaikoja, jotka ovat pidempiä kuin **LYHIN SULJINAIKA**, jos kuvista tulisi alivalottuneita arvoja, joka on valittu kohtaan **MAKS. HERKKYYS**.
- Jos **AUTOM** on valittu kohtaan **LYHIN SULJINAIKA**, kamera valitsee automaattisesti lyhimmän suljinajan vastaamaan suurin piirtein objektiivin polttovälin käänteislukua sekunneissa (jos objektiivin polttoväli on esimerkiksi 50 mm, kamera valitsee lyhimmän suljinajan lähellä arvoa $\frac{1}{50}$ s). Kuvanvakautukseen valittu asetus ei vaikuta lyhimpään suljinaikaan.

SOVITTIMEN AS.

Säädä M-liitännällä varustetun objektiivin asetuksia käyttäen valinnasta FUJIFILM M MOUNT ADAPTER.

Polttovälin valitseminen

Valitse objektiivin numero väliltä **OBJEKT. 1** ja **OBJEKT. 6** ja anna objektiivin "todellinen polttoväli".



Vääristymän korjaus

Valitse joko **VOIMAKAS**, **KESKITASO** tai **HEIKKO** korjatakseksi **TYNNYRI**- tai **NEULATYYNY**-vääristymää.



Värisävyn korjaus

Kuvan keskustan ja reunojen välistä värisävyn vaihtelua voi säätää erikseen kullekin kulmalle.

Käytä värisävyn korjausta noudattamalla alla olevia ohjeita.

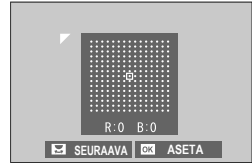

- 1 Kierrä takakomentokiekkoa valitaksesi kulman. Valittu nurkka ilmaistaan kolmiolla.
- 2 Säädä sävyt käyttämällä tarkennussauvaa (tarkennusvipua), kunnes kuvan keskustan ja valitun nurkan välillä ei ole enää havaittavaa sävyeroa.
 - Säädä värejä syaani-punainen-akselilla työntämällä tarkennussauvaa vasemmalle tai oikealle.
 - Säädä värejä sininen-keltainen-akselilla työntämällä tarkennussauvaa ylös tai alas.

 Määritä tarvittava määrä säätämällä värisävyn korjausta samalla, kun otat kuvia sinisestä taivaasta tai harmaasta paperiarkista.

Reunojen valaistuksen korjaus

Valitse arvo väliltä -5 – $+5$. Positiivisen arvon valinta kasvattaa reunojen valaistusta, kun taas negatiivisen arvon valinta vähentää reunojen valaistusta. Positiivisia arvoja suositellaan vintage-objektiiveille; negatiiviset arvot luovat vaikutelman antiikkilinsillä tai neulansilmäkameralla otetusta kuvasta.



 Määritä tarvittava määrä säätämällä reunojen valaistusta samalla, kun otat kuvia sinisestä taivaasta tai harmaasta paperista.

LANGATON TIEDONS.

Muodosta yhteys älypuheliini, jossa on uusin FUJIFILM Camera Remote -sovelluksen versio. Älypuhelinia voidaan tämän jälkeen käyttää seuraaviin toimintoihin:

- Kameran ohjaamiseen ja kuvien ottamiseen etänä
- Kamerasta lähetettyjen kuvien vastaanottamiseen
- Kameran kuvien selaamiseen ja valittujen kuvien lataamiseen
- Lähetä paikkatiedot kameraan



Lataa sovellukset ja katso lisätietoja osoitteesta:

http://app.fujifilm-dsc.com/en/camera_remote/



SALAMAN ASETUS

Säädä salamaan liittyviä asetuksia.

Voit näyttää salamaan liittyvät asetukset, kun painat kuvausvalikossa **MENU/OK** ja valitset **⚡ (SALAMAN ASETUS)** -välilehden.

 Käytettävissä olevat asetukset riippuvat valitusta kuvaustilasta.



SALAMAN TOIMINNAN ASETUS

Valitse salaman ohjaustila, salamatila tai synkronointitila tai säädä salaman tasoa. Käytettävissä olevat asetukset riippuvat salamasta.

 Katso lisätietoja salaman asetuksista kohdasta "Ulkoiset salamalaitteet" (🗨️ 234) kohdasta "Oheislaitteet ja lisävarusteet".



PUNASILM. POISTO

Vähennä salaman aiheuttamaa punasilmäisyyttä.

Valinta	Kuvaus
SALAMA+POISTO	Punasilmäisyyden vähennys esisalamalla on yhdistetty digitaaliseen punasilmäisyyden poistoon.
SALAMA	Punasilmäisyyden vähentäminen pelkällä salamalla.
POISTO	Vain digitaalinen punasilmäisyyden poisto.
POIS	Punasilmäisyyden vähennys salamalla ja digitaalinen punasilmäisyyden poisto pois päältä.

-  Salaman punasilmäisyyden vähennystä voidaan käyttää TTL-salaman ohjaustilassa.
- Punasilmäisyyden poisto tehdään vain, kun kasvot tunnistetaan.
- Digitaalista punasilmäisyyden poistoa ei voi käyttää RAW-kuvissa.

TTL-LUKITUSTILA

Sen sijaan, että säädettäisiin salamatasoa jokaiselle kuvalle, TTL-salamaohjaus voidaan lukita, jotta saadaan tasaiset tulokset kuvasarjoille.

Valinta	Kuvaus
LUKITSE VIIM. SALAMA	Salamateho lukitaan viimeisimmästä valokuvasta mitattuun arvoon.
LUKITSE MITTAUSSALAMA	Kamera väläyttää sarjan esisalamia ja lukitsee salaman tehon mitattuun arvoon.



- Käyttääksesi TTL-lukitusta, määritä **TTL-LUKITUS** kameran säätimelle, ja ota sitten TTL-lukitus käyttöön tai pois käytöstä säätimen avulla (🗨️ 230).
- Salamakorjausta voidaan säätää, kun TTL-lukitus on käytössä.
- Jos valitset asetuksen **LUKITSE VIIM. SALAMA**, näytössä näytetään virheilmoitus, jos aiemmin mitattua arvoa ei ole.

LED-VALOASETUS

Valitse, käytetäänkö kuvia otettaessa salamalaitteen LED-videovaloa (jos saatavilla) silmävalona vai AF-apuvalona.

Valinta	LED-videovalon rooli valokuvien ottamisessa
VALONPILKAHDUS	Silmävalo
AF-AVUSTAJA	AF-apuvalo
AF AVUSTAJA+VALONPILK.	AF-apuvalo ja silmävalo
POIS	Ei mitään



Joissakin tapauksissa tämä asetusvalinta löytyy myös **SALAMAN TOIMINNAN ASETUS** -valikon kautta.

MASTER-ASETUS

Valitse salamaryhmä (A, B tai C) kameran salamakenkään liitettylle salamalle, kun se toimii isäntäsalamana, joka hallitsee etäsalamalaitteita Fujifilmin langattoman optisen salamaohjauksen kautta tai valitse **OFF** rajoittaaksesi isäntäsalaman tehoa tasolle, joka ei vaikuta lopulliseen kuvaan.

Asetusvalinnat			
Gr A	Gr B	Gr C	OFF



Joissakin tapauksissa tämä asetusvalinta löytyy myös **SALAMAN TOIMINNAN ASETUS** -valikon kautta.

CH-ASETUS

Valitse kanava, jota käytetään isäntäsalaman ja etäsalamalaitteiden väliseen kommunikointiin silloin, kun käytetään Fujifilmin optista langatonta salamaohjausta. Erillisiä kanavia voidaan käyttää eri salamajärjestelmille tai estämään häiriöitä, kun useita järjestelmiä toimii lähekkäin.

Asetusvalinnat			
CH1	CH2	CH3	CH4

ELOKUVA-ASETUS

Säädä videokuvauksen asetuksia.

Voit näyttää videokuvauksen asetukset, kun painat kuvausvalikosta **MENU/OK** ja valitset  (**ELOKUVA-ASETUS**) -välilehden.

 Käytettävissä olevat asetukset riippuvat valitusta kuvaustilasta.



VIDEOTILA

Valitse kuvataajuus, bittinopeus, kuvakoko ja kuvasuhde ennen videokuvamista.

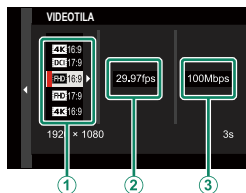

- 1 Valitse kuvausvalikossa  **ELOKUVA-ASETUS** ja korosta sitten **VIDEOTILA** ja paina **MENU/OK**.
- 2 Siirrä kohdistus halutulle kuvakoolle ja kuvasuhteelle työntämällä tarkennussauvaa (tarkennusvipua) ylös tai alas (1) ja työntämällä sauvaa oikealle.
 - Valitse **4K 16:9** tai **DCI 17:9** 4K-videoille, joiden kuvasuhde on 16/17:9.
 - Valitse **FHD 16:9** tai **FHD 17:9** teräväpiirtovideoille, joiden kuvasuhde on 16/17:9.

- 3 Siirrä kohdistus kohtaan kuvataajuus (2) työntämällä tarkennussauvaa (tarkennusvipua) ylös tai alas ja työntämällä sauvaa oikealle.

Asetusvalinnat					
59.94P	50P	29.97P	25P	24P	23.98P

- 4 Siirrä kohdistus halutulle bittinopeudelle (3) työntämällä tarkennussauvaa ylös tai alas ja painamalla MENU/OK-painiketta.

Asetusvalinnat		
200Mbps	100Mbps	50Mbps



Kuvataajuuden ja bittinopeuden valinta vaihtelee videotilan mukaan.

TÄYSI HD PIKATALLENNUS

Tallenna korkean kuvataajuuden Full HD -videoita. Korkean kuvataajuuden videot voidaan toistaa hidastettuina, jolloin nopeasti liikkuvat kohteet tai paljaalle silmälle liian nopeasti ohi vilahtavat yksityiskohdat muuttuvat nähtäviksi.











Valinta	Kuvaus
2x [▶] 59.94P [📺] 120P	Tallenna täyden teräväpiirron videoita kuvataajuuksilla 120 tai 100 kuvaa/s. Videot toistetaan vastaavasti nopeuksilla ½, ¼ tai ⅓. Enimmäistallennuspituus on 6 minuuttia. Muistikortille tallennettu kuva pakataan tavoitteena säilyttää tallennetun tiedon määrä 200 Mt:na sekunnissa.
2x [▶] 50P [📺] 100P	
4x [▶] 29.97P [📺] 120P	
4x [▶] 25P [📺] 100P	
5x [▶] 24P [📺] 120P	
5x [▶] 23.98P [📺] 120P	
POIS	Nopea tallennus pois päältä.



Nopeutetut elokuvat tallennetaan ilman ääntä.

FILMSIMULAATIO

Valitse filminsimulaatiotehoste videon tallentamiseen.

Valinta	Kuvaus
 PROVIA/PERUS	Katso "FILMISIMULAATIO" (📖 100).
 Velvia/VÄRIKYLLÄINEN	
 ASTIA/PEHMEÄ	
 CLASSIC CHROME	
 PRO Neg. Hi	
 PRO Neg. Std	
 ETERNA/VIDEO	
 ACROS	
 MUSTAVALKOINEN	
 SEEPIA	

M-/V.SÄÄT. (Lämm/Viil)











Lisää punertavia tai sinertäviä sävyjä (lämpimiä tai kylmiä värisävyjä) mustavalkoisein kuviin, jotka on otettu filminsimulaatiolla

 **ACROS** tai  **MUSTAVALKOINEN**.

Valinta	Kuvaus
+9 — +1	Suuremmat positiiviset arvot vastaavat punaisempaa värisävyä.
0	Normaali mustavalkoinen (harmaasävy).
-1 — -9	Matalammat negatiiviset arvot vastaavat sinisempää värisävyä.



VALKOTASAPAINO

Säädä valkotasapainoa videon tallentamista varten.

Valinta	Kuvaus
AUTO	Katso "VALKOTASAPAINO" (📖 102).
 1/  2/  3	
	
	
	
	
	
	
	
	

DYNAMIIKKA-ALUE

Valitse dynamiikka-alue videon tallentamiseen.

Valinta	Kuvaus
 100 100%	Katso "DYNAMIIKKA-ALUE" (📖 104).
 200 200%	
 400 400%	

-  Automaattista dynamiikka-alueen säätöä (**AUTO**) ei tueta.
- 200 200% on saatavilla herkkyysillä ISO 320–ISO 12800, 400 400% herkkyysillä ISO 640–12800.
- Asetus  **ELOKUVA-ASETUS** >  **DYNAMIIKKA-ALUE** on käytettävissä, kun asetus **POIS** on valittu kohtaan  **ELOKUVA-ASETUS** > **F-Log-TALLENNUS**.

VAALEIDEN SÄVY

Valitse, miten kamera tallentaa valoalueita, kun kuvaat videoita.

Asetusvalinnat

+4	+3	+2	+1	0	-1	-2
----	----	----	----	---	----	----

TUMMIEN SÄVY

Valitse, miten kamera tallentaa varjoja, kun kuvaat videoita.

Asetusvalinnat

+4	+3	+2	+1	0	-1	-2
----	----	----	----	---	----	----

VÄRI

Säädä värin voimakkuutta videon tallentamista varten.

Asetusvalinnat

+4	+3	+2	+1	0	-1	-2	-3	-4
----	----	----	----	---	----	----	----	----

TERÄVYYS

Terävöitä tai pehmennä videoiden ääriviivoja.

Asetusvalinnat								
+4	+3	+2	+1	0	-1	-2	-3	-4

KOHINANVAIMENNUS

Vähennä suurella herkkyydellä kuvatuissa videoissa esiintyvää kohinaa.

Asetusvalinnat								
+4	+3	+2	+1	0	-1	-2	-3	-4

KEHYS NR

Valitse **PÄÄLLÄ** ottaaksesi käyttöön kuvien välisen kohinanvaimennuksen.

Asetusvalinnat	
PÄÄLLÄ	POIS



- Kuvien välinen kohinanvaimennus on käytettävissä vain valitsemalla kuvataajuudeksi enintään **29.97P** kuvakoon ollessa **4K** tai **DCI**.
- "Haamukuvia" voi esiintyä liikkuvine kohteiden kohdalla tai jos kameraa siirretään kuvauksen aikana.

F-Log-TALLENNUS

Valitse **PÄÄLLÄ** tallentaaksesi videoita käyttämällä pehmeää gammakäyrää, jolla on laaja toiminta-alue, joka soveltuu jälkikäsittelyyn. Herkkyys on rajattu arvoihin ISO 640–12800.

Asetusvalinnat	
PÄÄLLÄ	POIS

YMPÄR. VALON KORJ



Valitse **PÄÄLLÄ** ottaaksesi käyttöön ympäristön valon korjauksen videon tallentamisen aikana.

Asetusvalinnat

PÄÄLLÄ

POIS



- Jos **PÄÄLLÄ** on valittu, kun objektiivi, joka ei lähetä tietoja kameraan, on kiinnitetty FUJIFILM M MOUNT ADAPTER -kiinnityssovittimeen (saatavana erikseen), ympäristön valoa säädetään kuvausvalikon ( 139) kohtaan  **KUVAUSASETUS > SOVITTIMEN AS. > YMPÄR. VALON KORJ** valitun asetuksen mukaan.
- Valitse **POIS**, jos huomaat juovaisuutta tämän toiminnon avulla tallennetuissa videoissa.

TARKENNUSALUE

Valitse tarkennusalue videoille, jotka kuvataan automaattitarkennuksella. Voit myös valita tarkennusalueen (ja siten myös tarkennuszoomausasennon) videoille, jotka kuvataan käsisäätöisellä tarkennuksella.

VIDEO-AUTOFOKUS-TILA

Valitse, kuinka kamera valitsee tarkennuspisteen videotallennuksessa.

Valinta	Kuvaus
MONIPISTE	Automaattinen tarkennuspisteen valinta.
ALUE	Kamera tarkentaa valitulla tarkennusalueella olevaan kohteeseen.

AF-C MUKAUTETUT ASETUKSET

Valitse tarkennuksen jäljityksen asetukset videon tallentamiseen tarkennustilalle C.

SEURAUKSEN HERKKYYS

Valitse, kuinka kauan kamera odottaa vaihtaakseen tarkennusta, kun toinen kohde tulee tarkennusalueelle nykyisen kohteen taakse tai eteen. Katso kohta "SEURAUKSEN HERKKYYS" (📖 113).

Asetusvalinnat				
0	1	2	3	4

AF-NOPEUS

Säädä automaattitarkennuksen vasteen nopeus.

Asetusvalinnat										
-5	-4	-3	-2	-1	0	+1	+2	+3	+4	+5

KASV./SILMIEN TUNN. ASETUS

Ota älykäs kasvontunnistus käyttöön tai pois käytöstä videoiden tallentamisen yhteydessä.

Valinta	Kuvaus
KASVOJENTUNNISTIN PÄÄLLÄ	Katso "KASV./SILMIEN TUNN. ASETUS" (📖 117).
POIS	Älykäs kasvojentunnistus ja silmien ensisijaisuus pois päältä.

 Kun älykäs kasvontunnistus on käytössä, kamera tarkentaa jatkuvan AF-toiminnon avulla, vaikka tarkennustilan valitsimella on valittu yksittäinen AF (S). Älykästä kasvojentunnistusta ei voi käyttää käsitarkennustilassa.

MF-APU

Valitse, miten tarkennus näytetään manuaalitarkennustilassa.

Valinta	Kuvaus
VAKIO	Tarkennus näytetään normaalisti (tarkennuspiikkiä ei voida käyttää).
FOCUS PEAK KOROSTUS	Kamera korostaa suurikontrastiset ääriviivat. Valitse väri ja piikin taso.

TARKEN. TARKISTUS

Jos **PÄÄLLÄ** on valittu, kamera lähentää automaattisesti valittua tarkennusaluetta, kun tarkennusrengasta kierretään manuaalitar-kennustilassa.

Asetusvalinnat	
PÄÄLLÄ	POIS

HDMI-LÄHDÖN INFONÄYTTÖ

Jos **ON** on valittu, HDMI-laitteet, joihin kamera on yhdistetty, pei-laavat kameran näytöllä olevia tietoja.

Asetusvalinnat	
ON	OFF

4K ELOKUVAN LÄHTÖ



Valitse kohde 4K-videoille, jotka on kuvattu kameran ollessa liitettynä HDMI-tallentimeen tai muuhun 4K:ta tukevaan laitteeseen.

Valinta	Kuvaus
	4K-videot tallennetaan kameran muistikortille ja lähetetään HDMI-laitteelle 4K:na.
	4K-videot tallennetaan kameran muistikortille 4K:na ja lähetetään HDMI-laitteelle Full HD:na.
	4K-videot lähetetään HDMI-laitteelle 4K:na ja tallennetaan kameran muistikorttiin Full HD:na.
	4K-videot lähetetään HDMI-laitteelle 4K:na. Kamera ei tallenna 4K-videoita muistikortille.

 Tämä asetus on käytettävissä vain, kun **4K 16:9** tai **DCI 17:9** on valittu kohtaan **ELOKUVA-ASETUS > VIDEOTILA** kuvausvalikossa.

FULL HD VIDEOON LÄHTÖ

Valitse kohde Full HD -videoille, jotka on kuvattu kameran ollessa liitettynä HDMI-laitteeseen.

Valinta	Kuvaus
	Full HD -videot lähetetään HDMI-laitteeseen ja tallennetaan kameran muistikortille.
	Full HD -videoita ei tallenneta kameran muistikortille, vaan ne lähetetään HDMI-laitteeseen.

 • Tämä asetus on käytettävissä vain, kun **FHD 16:9** tai **FHD 17:9** on valittu kohtaan **ELOKUVA-ASETUS > VIDEOTILA** kuvausvalikossa.

- Elokuvat tallennetaan muistikortille 8-bittisessä 4:2:0-muodossa.
- Kun **OFF** on valittu kohtaan **HDMI-LÄHDÖN INFONÄYTTÖ**, videot lähetetään HDMI-laitteeseen 10-bittisessä 4:2:2-muodossa.

4K HDMI VALMIUSTILAN LAATU

Valitse, vaihtuuko syöte liitettyihin HDMI-laitteisiin 4K:sta Full HD:hen valmiustilan aikana.

Valinta	Kuvaus
4K	Syöte HDMI-laitteille jatkuu 4K:na valmiustilassa.
FHD	Syöte HDMI-laitteille vaihtuu Full HD:ksi valmiustilassa, mikä vähentää akun kulumista.



HDMI-TALLENNUKSEN HALLINTA

Valitse, lähettääkö kamera elokuvan aloitus- ja lopetussignaalit HDMI-laitteelle, kun suljinpainiketta painetaan videotallennuksen aloittamiseksi ja lopettamiseksi.

Asetusvalinnat	
ON	OFF

SEEPRA-ASETUS

Huippuvalot, jotka saattavat olla ylivalottuneita, näkyvät mustavalkoraidallisina videotilan näytössä.

Valinta	Kuvaus
SEEPRA OIK	 Oikealle kallistuvat raidat.
SEEPRA VAS	 Vasemmalle kallistuvat raidat.
POIS	Ei raitoja.

SEEPRA-TASO

Valitse kirkkauskyynnys mustavalkoraitojen näyttämiseksi.

Asetusvalinnat											
100	95	90	85	80	75	70	65	60	55	50	

ÄÄNIASETUKSET

Säädä ääniasetuksia videon tallentamista varten.

SISÄISEN MIKIN TASON SÄÄTÖ

Säädä sisäisen mikrofonin tallennustasoa.

Valinta	Kuvaus
AUTO	Kamera säätää tallennustason automaattisesti.
MANUAALINEN	Säädä tallennustaso käsin. Valitse haluttu taso 25 tallennustasosta työntämällä tarkennussauvaa (tarkennusvipua) oikealle.
POIS	Kytke sisäinen mikrofoni pois päältä.

ULKOISEN MIKIN TASON SÄÄTÖ

Säädä ulkoisten mikrofonien tallennustasoa.

Valinta	Kuvaus
AUTO	Kamera säätää tallennustason automaattisesti.
MANUAALINEN	Säädä tallennustaso käsin. Valitse haluttu taso 25 tallennustasosta työntämällä tarkennussauvaa (tarkennusvipua) oikealle.
POIS	Poista tallennus ulkoisilla mikrofoneilla.

MIKIN TASON RAJOITIN

Vähentää mikrofonin äänipiirien rajatason ylittävän syötteen aiheuttamaa vääristymää.

Asetusvalinnat	
PÄÄLLÄ	POIS

TUULISUODATIN

Valitse otetaanko kohinanvaimennus käyttöön videon tallennuksen aikana.

Asetusvalinnat	
PÄÄLLÄ	POIS

MATALA SUODATIN

Valitse, otetaanko käyttöön matalaleikkaussuodatin, mikä vähentää matalataajuuksista kohinaa videon tallennuksen aikana.

Asetusvalinnat	
PÄÄLLÄ	POIS

KUULOKKEIDEN ÄÄNENVOIM.

Säädä kuulokkeiden äänenvoimakkuutta.

Valinta	Kuvaus
10—1	Valitse äänenvoimakkuus väliltä 1–10.
0	Mykistä äänitulo kuulokkeisiin.

MIC/KAUKOLAUKAISU

Määritä, onko mikrofonin/kaukolaukaisimen liitántään kytketty laite mikrofoni vai kaukolaukaisin.

Asetusvalinnat

 MIC

 KAUKOL

AIKAKOODIN ASETUKSET

Säädä aikatunnuksen (tunti, minuutti, sekunti ja kuvanumero) näyttöasetuksia videon tallennusta varten.

AIKAKOODIN NÄYTTÖ

Valitse **PÄÄLLÄ** näyttääksesi aikatunnukset videon tallennuksen ja toiston aikana.

Asetusvalinnat

PÄÄLLÄ

POIS

ALOITUSAJAN ASETUKSET

Valitse aikatunnuksen alkamisaika.

Valinta	Kuvaus
MANUAALINEN SYÖTTÖ	Siirrä kohdistus halutulle vaihtoehdolle ja valitse aloitusaika käsin työntämällä tarkennussauvaa (tarkennusvipua) oikealle.
TÄMÄNHETKINEN AIKA	Aseta alkamisaika nykyiseen aikaan.
NOLLAA	Aseta alkamisajaksi 00:00:00.

LASKURIN ASETUKSET

Valitse, mitataanko aikaa jatkuvasti vai vain videon tallennuksen aikana.

Valinta	Kuvaus
TALLENUSTILA	Aikaa mitataan vain videon tallennuksen aikana.
VAPAA TILA	Aikaa mitataan jatkuvasti.

DROP FRAME

Kuvataajuuksilla **59.94P** ja **29.97P** aikatunnuksen (mitataan sekunteina) ja todellisen tallennusajan välille (mitataan sekunnin murto-osina) välille kehittyvä vähitellen poikkeama. Valitse, poistaako kamera kuvia tarvittaessa, jotta aikatunnus vastaisi tallennusaikaa.

Valinta	Kuvaus
PÄÄLLÄ	Kamera poistaa kuvia tarpeen mukaan säilyttääkseen tarkan vastaavuuden aikatunnuksen ja todellisen tallennusajan välillä.
POIS	Kuvia ei poisteta.



- Aikatunnuksen näyttö vaihtelee valitun asetuksen mukaan.



TC:00:00:00:00

PÄÄLLÄ

TC:00:00:00:00

POIS

- Kuvataajuuden **23.98P** valitseminen estää kuvien poistamisen.

HDMI-AIKAKOODIN LÄHTÖ

Valitse, lähetetäänkö aikatunnukset HDMI-laitteisiin.

Asetusvalinnat	
PÄÄLLÄ	POIS

YHTENEVÄINEN VALO

Valitse valo (ilmaisin- tai AF-apuvalo), joka syttyy videon tallennuksen aikana ja se, vilkkuuko valo vai palaako se jatkuvasti.

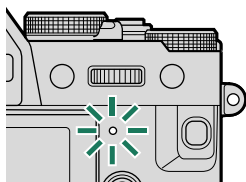

Ilmaisinvalo

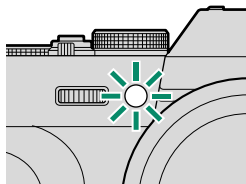

Automaattitarkennuksen apuvalo (AF-apuvalo)

Valinta	Kuvaus
ETU OFF TAKA	Merkkivalo palaa videon tallennuksen aikana.
ETU OFF TAKA	Merkkivalo vilkkuu videon tallennuksen aikana.
ETU TAKA	Merkkivalot ja AF-apuvalot syttyvät videon tallennuksen aikana.
ETU TAKA OFF	AF-apuvalo syttyy videon tallennuksen aikana.
ETU TAKA	Merkkivalo ja AF-apuvalot vilkkuvat videon tallennuksen aikana.
ETU TAKA OFF	AF-apuvalo vilkkuu videon tallennuksen aikana.
ETU OFF TAKA OFF	Merkkivalo ja AF-apuvalot ovat pois päältä videon tallennuksen aikana.

VIDEON HILJAINEN HALLINTA

Valitse **PÄÄLLÄ** poistaaksesi käytöstä kameran valitsimet ja säätääksesi videoasetuksia kosketusnäytön ohjainten avulla, mikä estää kameran ohjainten äänten tallentumista videoon (23).

Asetusvalinnat

PÄÄLLÄ

POIS

Toisto ja toistovalikko

7

Toistonäyttö

Tässä osassa luetellaan ilmaisimet, jotka voivat näkyä toiston aikana.

! Tilanteen havainnollistamiseksi näytöt näytetään kaikki ilmaisimet valaistuna.

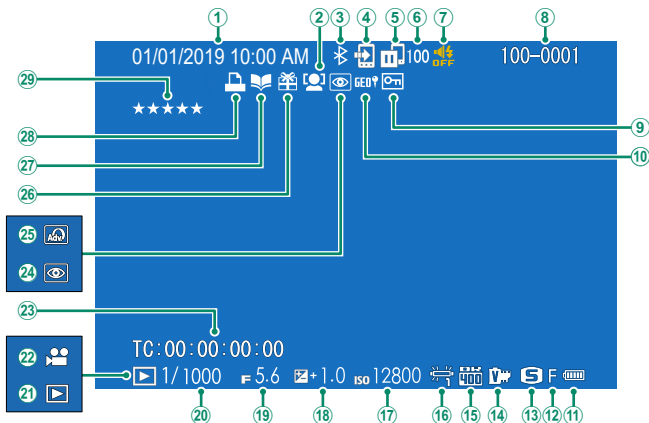

1	Päivämäärä ja kellonaika.....	38, 40, 187	16	Valkotasapaino.....	102
2	Kasvojentunnistuksen ilmainen.....	117	17	Herkkyys.....	136
3	Bluetooth PÄÄLLÄ/POIS.....	216	18	Valotuskorjaus.....	77
4	Kuvansiirron järjestys.....	178	19	Aukko.....	55, 59, 60
5	Kuvien siirtotila.....	216, 252	20	Suljinaika.....	55, 56, 60
6	Lähetettäväksi valittujen kuvien määrä.....	178	21	Toistotilan ilmainen.....	45
7	Äänen ja salaman ilmainen.....	189	22	Videokuvake.....	51
8	Kuvan numero.....	213	23	Aikatunnus.....	158
9	Suojattu kuva.....	174	24	Punasilmäisyyden poiston ilmainen.....	141, 176
10	Sijaintitiedot.....	219, 253	25	Lisäsuodatin.....	87
11	Akun taso.....	37	26	Lahjakuva.....	45
12	Kuvan laatu.....	99	27	Albumiavustajan ilmainen.....	180
13	Kuvakoko.....	98	28	DPOF-tulostusilmainen.....	182
14	Filminsimulaatio.....	100	29	Arviointi.....	163
15	Dynamiikka-alue.....	104			

DISP/BACK-painike

DISP/BACK-painikkeella hallitaan ilmaisinten näkymistä toiston aikana.

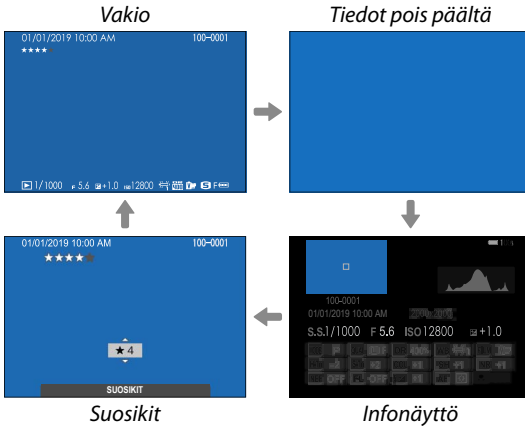
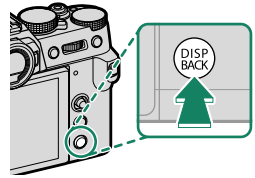

Suosikit: kuvien arvostelu

Arvostele kukin kuva antamalla sille enintään viisi tähteä painamalla **DISP/BACK**-painiketta ja työntämällä tarkennussauvaa (tarkennusvipua) ylös tai alas.

Kuvatietojen katselu

Kuvatietonäyttö vaihtuu joka kerta, kun tarkennussauvaa (tarkennusvipua) työnnetään ylös.

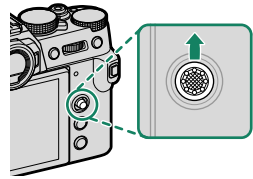

Perustiedot

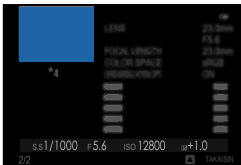

Infonäyttö 2

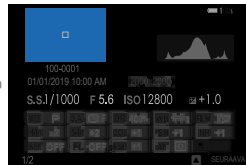

Infonäyttö 1

Tarkennuspisteen lähentäminen

Paina takakomentokiekon keskustaa lähentääksesi tarkennuspistettä. Paina uudelleen palataksesi kokonäytön toistoon.

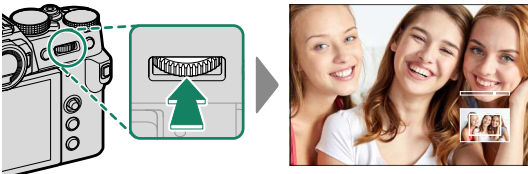

Kuvien katselu

Tässä osiossa on tietoa toiston zoomauksesta ja monikuvatoistosta.

Käytä takakomentokiekkoa, kun haluat siirtyä täyskuvatoistosta toiston zoomaukseen tai monikuvatoistoon.

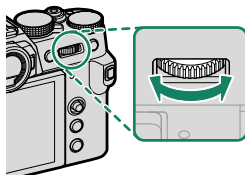

Täyskuvatoisto



Monikuvatoisto



Yhdeksän kuvan näkymä



Sadan kuvan näkymä

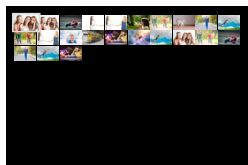

Toiston zoomaus



Keskkitason zoom



Suurin zoom



Toiston zoomaus

Kierrä takakomentokiekkoa oikealle lähentääksesi nykyistä kuvaa ja vasemmalle loitontaaksesi. Lopeta zoomaus painamalla **DISP/BACK**, **MENU/OK** tai takakomentokiekon keskustaa.

- Suurin mahdollinen zoomaussuhde riippuu kohdassa **LV KUVANLAADUN ASETUS > KUVAKOKO** valitusta asetuksesta.
- Toiston zoomaus ei ole käytettävissä rajatuille kuville tai sellaisille kopioille, joiden koko on muutettu kokoon **640**.

Vierittäminen

Kuvan ollessa lähennettynä näytön ulkopuolella olevat kuvan osat voidaan näyttää käyttämällä tarkennussauvaa (tarkennusvipua).



Navigointi-ikkuna

Monikuvatoisto

Kun haluat muuttaa näytettävien kuvien määrää, kierrä takakomentokiekkoa vasemmalle, kun kuva näkyy koko näytön kokoisena.

- Siirrä kohdistus halutulle kuvalle käyttämällä tarkennussauvaa (tarkennusvipua) ja näytä kyseinen kuva kokokuvatilassa valitsemalla **MENU/OK**.
- Yhdeksän ja sadan ruudun näytöissä tarkennussauvan työntäminen ylös tai alas tuo näyttöön lisää kuvia.



Toistovalikko

Säädä toistoasetuksia.

Toistovalikko tulee näkyviin, kun painat **MENU/OK**-painiketta toistotilassa.



RAW-MUUNNOS

Vaikka sinulla ei olisi tietokonetta, voit käyttää kameraa RAW-kuvien muokkaamiseen ja tallentaa ne JPEG-muodossa.

RAW-kuvien tallentaminen JPEG-muodossa

- 1 Näytä RAW-kuva.
- 2 Korosta **RAW-MUUNNOS** toistovalikossa.
- 3 Paina **MENU/OK**.
Näyttöön tulee asetusluettelo.



- 4 Työnnä tarkennussauvaa (tarkennusvipua) ylös tai alas korostaaksesi asetuksen.
- 5 Näytä asetukset painamalla tarkennussauvaa oikealle.

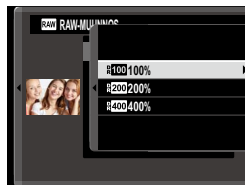

- 6 Korosta haluamasi vaihtoehto painamalla tarkennussauvaa ylös tai alas.
- 7 Paina **MENU/OK** valitaksesi korostetun asetuksen. Vaiheessa 3 näytetty asetusluettelo tulee esiin. Toista vaiheet 4–7 säätääksesi muita asetuksia.
- 8 Paina **Q**-painiketta.
JPEG-kopion esikatselu tulee näkyviin.
- 9 Paina **MENU/OK**.
JPEG-kopio tallennetaan.



RAW-muunnoksen asetukset voidaan näyttää myös painamalla **Q**-painiketta, kun RAW-kuvia näytetään toiston aikana.

Asetukset, joita voidaan säätää muunnettaessa RAW-kuvia JPEG:ksi:

Asetus	Kuvaus
HEIJASTUSKUVAUSOLOS	Luo JPEG-kopio käyttäen kuvan ottamishetkellä voimassa olleita asetuksia.
KUVAKOKO	Valitse kuvakoko.
KUVAN LAATU	Säädä kuvanlaatua.
PUSH/PULL-KÄSITTELY	Säädä valotusta.
DYNAMIIKKA-ALUE	Korosta valoalueiden yksityiskohtia luonnollisen kontrastin aikaansaamiseksi.
D-ALUEEN ENSISIJAISSUUS	Vähennä valoalueiden ja varjojen yksityiskohtien katoamista saadaksesi luonnollisen näköisiä tuloksia kuvatesasi suurikontrastisia kohteita.
FILMINSIMULAATIO	Jäljittele erityyppisten filmien tehosteita.
M-/V.SÄÄT.   (Lämm/Viil)	Lisää lämpimiä tai viileitä sävyjä mustavalkoisein kuviin.
RAKEISUUS	Lisää kuvan rakeisuutta.
COLOR CHROME -TEHOSTE	Syvennä värejä varjoissa.
VALKOTASAPAINO	Säädä valkotasapainoa.
VALKOTASAP. SIIRTO	Hienosäädä valkotasapainoa.
VAALEIDEN SÄVY	Säädä valoalueita.
TUMMIEN SÄVY	Säädä varjoja.
VÄRI	Säädä värikylläisyyttä.
TERÄVYYS	Terävöitä tai pehmennä ääriviivoja.
KOHINANVAIMENNUS	Käsittele kopiota laikkuisuuden vähentämiseksi.
OBJ. MODUL. OPTIM.	Paranna tarkkuutta korjaamalla diffraktiota ja lievää epätarkkuutta, jota esiintyy objektiivin reunoilla.
VÄRIAVARUUS	Valitse väriistöön käytettävä väriavaruus.

POISTA

Poista yksittäisiä kuvia, useita valittuja kuvia tai kaikki kuvat.

 Poistettuja kuvia ei voida palauttaa. Suojaa tärkeät kuvat tai kopioi ne tietokoneelle tai muulle tallennusvälineelle, ennen kuin jatkat.

Valinta	Kuvaus
KUVA	Poista kuvia yksi kerrallaan.
VALITUT KEHYKSET	Poista useita valittuja kuvia.
KAIKKI KUVAT	Poista kaikki suojaamattomat kuvat.

KUVA

- 1 Valitse toistovalikossa **KUVA** kohdassa **POISTA** .
- 2 Selaa kuvia työntämällä tarkennussauvaa (tarkennusvipua) vasemmalle tai oikealle ja poista kuva painamalla **MENU/OK**.

 • Vahvistusikkuna ei näy, ennen kuin kuvat poistetaan; varmista, että oikea kuva on valittu ennen kuin painat **MENU/OK**.

• Lisää kuvia voi poistaa painamalla **MENU/OK**. Työnnä tarkennussauvaa vasemmalle tai oikealle selataksesi kuvia ja paina **MENU/OK** poistaaksesi kuvan.

VALITUT KEHYKSET

- 1 Valitse toistovalikossa **VALITUT KEHYKSET** kohdassa **POISTA**.
- 2 Korosta kuvia ja paina **MENU/OK** valitaksesi sen.
 - Valitut kuvat on merkitty valintamerkeillä (☑).
 - Poista korostetun kuvan valinta painamalla uudelleen **MENU/OK**.
- 3 Kun toimenpide on valmis, paina **DISP/BACK**, jolloin vahvistusikkuna aukeaa.
- 4 Poista valitut kuvat korostamalla **OK** ja painamalla **MENU/OK**.

 Albumien ja tulostuspyyntöjen kuvat on merkitty kuvakkeella **I**.

KAIKKI KUVAT

- 1 Valitse toistovalikossa **KAIKKI KUVAT** kohdassa **POISTA**.
- 2 Vahvistusikkuna tulee näkyviin; korosta **OK** ja paina **MENU/OK** poistaaksesi kaikki suojaamattomat kuvat.

 • Painikkeen **DISP/BACK** painaminen peruu poistamisen; huomaa, että kuvia, jotka on poistettu ennen painikkeen painamista, ei voi enää palauttaa.

• Jos näyttöön tulee viesti, jonka mukaan valitut kuvat ovat osa DPOF-tulostuspyyntöä, poista kuvat painamalla **MENU/OK**.

RAJAUS

Luo nykyisestä kuvasta rajattu kopio.

- 1 Näytä haluamasi kuva.
- 2 Valitse toistovalikosta **RAJAUS**.
- 3 Lähennä ja loitonna kuvaa käyttämällä takakomentokiekkoa, vieritä kuvaa ylös, alas, vasemmalle tai oikealle työntämällä tarkennussauvaa (tarkennusvipua), kunnes haluttu kuvan osa on näytössä.
- 4 Tuo vahvistusikkuna näkyviin painamalla **MENU/OK**.
- 5 Tallenna rajattu kopio erilliseen tiedostoon painamalla uudelleen **MENU/OK**.



- Mitä suurempi zoomaussuhde on, sitä pienempi on pikselien määrä rajatussa kopiassa.
- Jos lopullisen kopion kooksi tulee **640**, **KYLLÄ** näytetään keltaisena.
- Kaikkien kopioiden kuvasuhde on 3:2.

KOONMUUTOS

Luo nykyisestä kuvasta pieni kopio.

- 1 Näytä haluamasi kuva.
- 2 Valitse toistovalikosta **KOONMUUTOS**.
- 3 Korosta haluamasi koko ja näytä vahvistusikkuna painamalla **MENU/OK**.
- 4 Tallenna muokattu kopio omaksi tiedostokseen painamalla uudelleen **MENU/OK**.





Valittavissa olevat koot vaihtelevat alkuperäisen kuvan koon mukaan.

SUOJAUS

Suojaa kuvat vahingossa tapahtuvalta poistamiselta. Korosta jokin seuraavista vaihtoehtoista ja paina **MENU/OK**.

Valinta	Kuvaus
KUVA	Suojaa valitut kuvat. Näytä kuvia työntämällä tarkennussauvaa (tarkennusvipua) vasemmalle tai oikealle, valitse tai poista valinta valitsemalla MENU/OK . Kun toiminto on valmis, paina DISP/BACK .
ASETA KAIKKI	Suojaa kaikki kuvat.
TYHJENNÄ KAIKKI	Poista kaikkien kuvien suojaus.

 Suojatut kuvat poistetaan, kun muistikortti alustetaan.

 Yhdistettyihin älypuhelimiin tai tabletteihin lähetettäväksi valittuna olevien kuvien suojaaminen poistaa lähetysmerkinnän.

KUVAN KÄÄNTÖ

Käännä kuvia.

- 1 Näytä haluamasi kuva.
- 2 Valitse toistovalikosta **KUVAN KÄÄNTÖ**.
- 3 Kierrä kuvaa 90° myötäpäivään työntämällä tarkennussauvaa (tarkennusvipua) alas, työntäminen ylös kiertää kuvaa 90° vastapäivään.
- 4 Paina **MENU/OK**. Kuva näytetään automaattisesti valitun suuntaisena aina, kun se toistetaan kamerassa.



- Suojattuja kuvia ei voi kääntää. Poista suojaus ennen kuvien kääntämistä.
- Kamera ei välttämättä pysty kääntämään muilla laitteilla luotuja kuvia. Kameralla käännettyjä kuvia ei käännetä, kun kuvia katsellaan tietokoneella tai muilla kameroilla.
- Kuvat, jotka on otettu asetuksen **NÄYTTÖASETUKSET > AUTOM. KÄÄNTÖ JA TOISTO** ollessa käytössä, näytetään toiston aikana automaattisesti oikeassa asennossa.

PUNASILM. POISTO

Poista muotokuvista punasilmäisyyttä. Kamera analysoi kuvan; jos punasilmäisyyttä havaitaan, kuvaa käsitellään niin, että luodaan kopio, jossa punasilmäisyyttä on vähennetty.

- 1 Näytä haluamasi kuva.
- 2 Valitse toistovalikosta **PUNASILM. POISTO**.
- 3 Paina **MENU/OK**.



- Tulokset riippuvat näkymästä ja siitä, onnistuuko kamera havaitsemaan kasvoja.
- Kuvan käsittelyyn tarvittava aika vaihtelee havaittujen kasvojen määrän mukaan.
- Punasilmäisyyttä ei voida poistaa kuvista, jotka on jo käsitelty käyttäen punasilmäisyyden poistoa. Ne ilmaistaan -kuvakkeella toiston aikana.
- Punasilmäisyyden poistoa ei voida käyttää RAW-kuviin.

ÄÄNITALLENTEEN ASETUS

Lisää nykyiseen valokuvaan äänimuistio.

- 1 Valitse **PÄÄLLÄ** kohtaan **ÄÄNITALLENTEEN ASETUS** toistovalikossa.
- 2 Näytä valokuva, johon haluat lisätä äänimuistion.
- 3 Paina ja pidä painettuna etukomentokiekon keskustaa tallentaaksesi muistion. Tallennus päättyy 30 s päästä, tai kun vapautat valitsimen.



- Uusi muistio tallennetaan olemassa olevien muistioiden päälle.
- Äänimuistioita ei voi lisätä suojattuihin kuviin.
- Kuvan poistaminen poistaa myös muistion.

Äänitallenteiden kuunteleminen

Kuvat, joissa on äänimuistio, ilmaistaan -kuvakkeilla toiston aikana.

- Toistaaksesi muistion valitse kuva ja paina etukomentokiekon keskustaa.
- Edistymispalkki näkyy, kun muistiota toistetaan.
- Säädä äänenvoimakkuutta pysäyttämällä ensin toisto valitsemalla **MENU/OK** ja säädä sitten äänenvoimakkuutta työntämällä tarkennussauvaa (tarkennusvipua) ylös tai alas. Paina uudestaan **MENU/OK** jatkaaksesi toistoa. Äänenvoimakkuutta voi säätää myös kohdassa **ÄÄNIASETUKSET > TOISTON ÄÄNENV.**

KUVANSIIRRON JÄRJESTYS

Valitse yhdistettyyn älypuheluimeen tai tablettiin lähetettävät kuvat.

- 1 Valitse toistovalikosta **KUVANSIIRRON JÄRJESTYS > VALITSE KUVAT**.
- 2 Siirrä kohdistus valokuville ja valitse tai poista valinta valitsemalla **MENU/OK**. Toista kunnes kaikki halutut kuvat on valittu.
- 3 Poistu toistoon valitsemalla **DISP/BACK**.



Jos **PÄÄLLÄ** on valittu sekä kohtiin **YHTEYSASETUS > Bluetooth-ASETUKSET > Bluetooth PÄÄLLÄ/POIS** että **AUTOMAATTINEN KUVANSIIRTO**, lähettäminen käynnistyy pian toistoon poistumisen tai kameran sammuttamisen jälkeen.



- Kuvansiirron järjestyksissä voi olla enintään 999 kuvaa.
- Seuraavia ei voida valita lähetettäväksi:
 - Suojatut kuvat
 - Videot
 - RAW-kuvat
 - "Lahja"-kuvat (muilla kameroilla otetut kuvat)
- Jos **LIITT./SIIRRON TIL.** on valittu kohtaan **YHTEYSASETUS > YLEISET ASETUKSET > PAINIKKEEN ASETUS**, valokuvia voi valita lähetettäväksi myös **Fn1**-painikkeella.
- Jos haluat poistaa lähetyserkinnän kaikista nykyisessä järjestyksessä olevista kuvista, valitse **KUVANSIIRRON JÄRJESTYS > NOLLAA JÄRJESTYS**.
- Jos **PÄÄLLÄ** on valittu kohtaan **YHTEYSASETUS > Bluetooth-ASETUKSET > AUTOMAATTINEN KUVANSIIRTO**, valokuvat merkitään automaattisesti lähetettäväksi sitä mukaa kuin niitä otetaan.

LANGATON TIEDONS.

Muodosta yhteys älypuheliiniin, joissa on uusin FUJIFILM Camera Remote -sovelluksen versio. Älypuhelinia voidaan tämän jälkeen käyttää seuraaviin toimintoihin:

- Kameran ohjaamiseen ja kuvien ottamiseen etänä
- Kamerasta lähetettyjen kuvien vastaanottamiseen
- Kameran kuvien selaamiseen ja valittujen kuvien lataamiseen
- Lähetä paikkatiedot kameraan



Lataa sovellukset ja katso lisätietoja osoitteesta:

http://app.fujifilm-dsc.com/en/camera_remote/

DIAESITYS

Näytä kuvat automaattisena diaesityksenä. Aloita valitsemalla **MENU/OK** ja siirry eteen- tai taaksepäin työntämällä tarkennussauvaa (tarkennusvipua) oikealle tai vasemmalle. Voit tuoda näytölle ohjeet milloin tahansa esityksen aikana painamalla **DISP/BACK**. Esitys voidaan lopettaa milloin tahansa painamalla **MENU/OK**.



Kamera ei kytkeydy automaattisesti pois päältä diaesityksen aikana.

ALBUMIAVUSTAJA

Luo suosikkikuvistasi albumeja.

Albumin luominen

- 1 Valitse **UUSI ALBUMI** kohdasta  **TOISTOVALIKKO** > **ALBUMIAVUSTAJA**.
- 2 Selaa kuvia ja valitse kuva tai poista sen valinta työntämällä tarkennussauvaa (tarkennusvipua) ylös. Poistu painamalla **MENU/OK**, kun albumi on valmis.
 -  • Albumeihin ei voi valita koon **640** tai sitä pienempiä valokuvia eikä videoita.
 - Ensimmäinen valittu kuva tulee kansikuvaksi. Valitse kanteen sen sijaan nykyinen kuva työntämällä tarkennussauvaa.
- 3 Korosta **VIIMEISTELE ALBUMI** ja paina **MENU/OK** (valitaksesi kaikki kuvat albumiin, valitse **VALITSE KAIKKI**). Uusi albumi lisätään albumiavustajan valikon listaan.

-  • Albumeissa voi olla enintään 300 valokuvaa.
- Albumit, joissa ei ole kuvia, poistetaan automaattisesti.

Albumit

Albumeita voidaan kopioida tietokoneelle käyttämällä MyFinePix Studio -ohjelmistoa.

Albumien katselu

Näytä haluttu albumi siirtämällä kohdistusta albumiavustajan valikossa ja valitsemalla **MENU/OK**, selaa sitten kuvia työntämällä tarkennussauvaa (tarkennusvipua) vasemmalle tai oikealle.

Albumien muokkaaminen ja poistaminen

Näytä albumi ja paina **MENU/OK**. Seuraavat vaihtoehdot tulevat näkyviin; valitse haluamasi vaihtoehto ja noudata näytön ohjeita.

- **MUOKKAA:** muokkaa albumia kohdassa "Albumin luominen" kuvattulla tavalla.
- **POISTA:** poista albumi.

PC-AUTOMAATTIALL

Lähetä kuvia kamerasta tietokoneeseen, jossa on uusi FUJIFILM PC AutoSave -sovelluksen versio (huomaa, että ohjelmisto on ensin asennettava ja tietokone määritettävä kamerasta kopioitujen kuvien kohteeksi).



Lataa sovellukset ja katso lisätietoja osoitteesta:
http://app.fujifilm-dsc.com/en/pc_autosave/

TULOST.PYYNTÖ (DPOF)

Luo digitaalinen "tulostuspyyntö" DPOF-yhteensopiville tulostimille.

- 1 Valitse **TOISTOVALIKKO > TULOST.PYYNTÖ (DPOF)**.
- 2 Tulosta kuviin tallennuspäivämäärä valitsemalla **PÄIVÄYKSELLÄ**, tulosta ilman päivämäärää valitsemalla **EI PÄIVÄYSTÄ** tai valitse **TYHJENNÄ KAIKKI**, jos haluat poistaa kaikki kuvat tulostuspyynnöstä ennen jatkamista.
- 3 Näytä kuva, jonka haluat lisätä tulostuspyyntöön tai poistaa siitä.
- 4 Valitse kopioiden määrä (enintään 99) työntämällä tarkennussauvaa (tarkennusvipua) ylös tai alas.

Poista kuva tulostuspyynnöstä työntämällä tarkennussauvaa alas, kunnes kopioiden lukumäärä on 0.

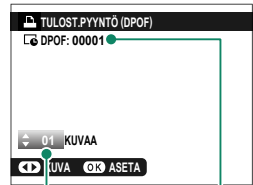

Tulosteiden kokonaismäärä

Kopioiden määrä

Viimeistelemällä tulostuspyyntö toistamalla vaiheet 3–4.

- 5 Tulosteiden kokonaismäärä näkyy näytössä. Poistu painamalla **MENU/OK**.

- Nykyisen tulostuspyynnön sisältämät kuvat ilmaistaan -kuvakkeella toiston aikana.
- Tulostuspyynnöt voivat sisältää enintään 999 kuvaa yhdeltä muistikortilta.
- Jos laitteeseen asetetaan muistikortti, joka sisältää toisella kameralla luodun tulostustilauksen, vanha tilaus on poistettava ennen uuden luomista edellä kuvatulla tavalla.

instax-TULOST. TULOSTAA

Jos haluat tulostaa kuvia valinnaisiin Fujifilm instax SHARE -tulostimiin, valitse ensin **YHTEYSASETUS > instax-TUL. YHT. ASETUS** ja syötä instax SHARE -tulostimen nimi (SSID) ja salasana ja noudata sitten alla olevia ohjeita.

- 1 Kytke tulostin päälle.
- 2 Valitse **TOISTOVALIKKO > instax-TULOST. TULOSTAA**. Kamera luo yhteyden tulostimeen.

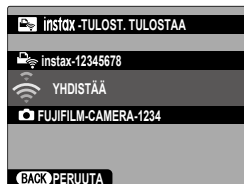

- 3 Näytä tulostettava kuva käyttämällä tarkennussauvaa (tarkennusvipua) ja valitse sitten **MENU/OK**. Kuva lähetetään tulostimeen ja tulostus alkaa.





- Muilla kameroilla otettuja kuvia ei voi tulostaa.
- Tulostettava alue on pienempi kuin alue, joka näkyy LCD-näytöllä.
- Näytöt voivat vaihdella liitetyn tulostimen mukaan.

NÄYTÖN KUVASUHDE

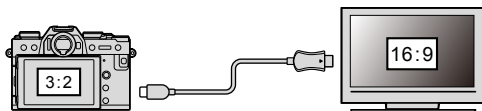
Valitse tapa, jolla teräväpiirtolaitteet (HD) näyttävät kuvat, joiden kuvasuhde on 3:2 (tämä asetus on käytettävissä vain, kun HDMI-kaapeli on yhdistetty).



		Valinta	
		16:9	3:2
Näyttö			

 Valitse 16:9, jos haluat näyttää kuvan niin, että se täyttää näytön siten, että sen ylä- ja alaosaa on rajattu pois, tai 3:2, jos haluat näyttää koko kuvan, jonka molemmilla sivuilla on mustat palkit.

Asetusvalikot

8

KÄYTTÄJÄASETUS

Säädä kameran perusasetuksia.

Kameran perusasetuksiin pääsee painamalla **MENU/OK**, valitsemalla **⌘ (ASETUKSET)** -välilehden ja sieltä kohdan **KÄYTTÄJÄASETUS**.





ALUSTA

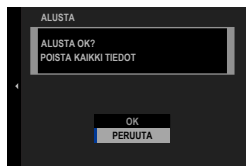

Jos haluat alustaa muistikortin:

- 1 Valitse **⌘ KÄYTTÄJÄASETUS > ALUSTA ⌘ (ASETUKSET)** -välilehdeltä.
- 2 Näkyviin tulee vahvistusikkuna. Alusta muistikortti korostamalla **OK** ja painamalla **MENU/OK**.

 Jos haluat poistua alustamatta muistikorttia, valitse **PERUUTA** tai paina **DISP/BACK**.





-  • Kaikki tiedot – suojatut kuvat mukaan lukien – poistetaan muistikortilta. Varmista, että tärkeät tiedostot on kopioitu tietokoneelle tai muuhun tallennuslaitteeseen.
- Älä avaa akkutilan kantta alustamisen aikana.

 Alustamisvalikon saa näkyviin myös painamalla takakomentokiekon keskustaa samalla, kun -painiketta pidetään pohjassa.

PÄIVÄ/AIKA



Kameran kellon asettaminen:

- 1 Valitse  **KÄYTTÄJÄASETUS** > **PÄIVÄ/AIKA**  (**ASETUKSET**) -välilehdeltä.
- 2 Siirrä kohdistus vuodelle, kuukaudelle, päivälle, tunnille tai minuutille työntämällä tarkennussauvaa (tarkennusvipua) vasemmalle tai oikealle, vaihda tietoa työntämällä ylös tai alas. Muuta vuoden, kuukauden ja päivän näyttöjärjestystä siirtämällä kohdistus päivämäärän muodolle ja työntämällä tarkennussauvaa ylös tai alas.
- 3 Aseta kello painamalla **MENU/OK**.

AIKAERO

Vaihda matkustaessasi kameran kello heti kotiaikavyöhykkeeltä matkakohteen paikalliseksi ajaksi. Paikallisen ajan ja kotiaikavyöhykkeen aikaeron määrittäminen:



- 1 Korosta  **PAIKALLINEN** ja paina **MENU/OK**.
- 2 Valitse paikallisen ajan ja kotiaikavyöhykkeen välinen aikaero tarkennussauvalla (tarkennusvivulla). Kun asetukset on tehty, valitse **MENU/OK**.

Asettaaksesi kameran kellon paikalliseen aikaan korosta  **PAIKALLINEN** ja paina **MENU/OK**. Asettaaksesi kellon kotiaikavyöhykkeesi aikaan valitse  **KOTI**.

Asetusvalinnat

 **PAIKALLINEN**

 **KOTI**

 Jos  **PAIKALLINEN** on valittuna,  näkyy keltaisena noin kolmen sekunnin ajan, kun kamera kytketään päälle.

Valitse kieli.

OMA VALIKKOASETUS

Muokkaa valikkokohteita, jotka on listattu **MY (OMA VALIKKO)** -välilehdellä, joka on usein käytettyjen asetustalintojen yksilöllisesti mukautettu valikko.

- 1 Korosta **KÄYTTÄJÄASETUS > OMA VALIKKOASETUS (ASETUKSET)** -välilehdeltä ja paina **MENU/OK**.



Jos haluat järjestellä kohteita, valitse **JÄRJESTELE KOHTEITA**. Jos haluat poistaa kohteita, valitse **POISTA KOHTEITA**.

- 2 Siirrä kohdistus kohtaan **LISÄÄ KOHTEITA** työntämällä tarkennussauvaa (tarkennusvipua) ylös tai alas ja valitse **MENU/OK**. Asetusvalinnat, jotka voidaan lisätä "omaan valikkoon", on korostettu sinisellä.



Valikkokohteet, jotka ovat tällä hetkellä "omassa valikossa", on merkitty valintamerkeillä.

- 3 Valitse haluamasi paikka kohteelle ja paina **MENU/OK**. Kohde lisätään "omaan valikkooni".



- 4 Palaa muokkausnäytölle painamalla **MENU/OK**.
- 5 Toista kohdat 3 ja 4, kunnes olet lisännyt kaikki haluamasi valikkokohteet.

"Oma valikko" voi sisältää enintään 16 kohdetta.

KENNON PUHDISTUS

Poista pöly kameran kuvakennosta.

Valinta	Kuvaus
OK	Puhdista kenno välittömästi.
KUN PÄÄLLÄ	Kennon puhdistus suoritetaan, kun kamera kytetään päälle.
KUN POIS PÄÄLTÄ	Kenno puhdistetaan, kun kamera kytetään pois päältä (kennon puhdistusta ei kuitenkaan tehdä, jos kamera kytkeytyy pois päältä toistotilassa).

 Pöly, jota ei voida poistaa käyttäen kennon puhdistustoimintoa, voidaan poistaa puhaltimella (🗨️ 277).

ÄÄNI JA SALAMA

Valitse **POIS** poistaaksesi käytöstä kaiuttimen, salaman, apuvalon ja itselaukaisimen valon tilanteissa, joissa kameran äänet ja valot eivät ole haluttuja.

Asetusvalinnat	
PÄÄLLÄ	POIS

PALAUTA ALKUASET

Palauta kuvaus- tai asetusvalikon asetukset oletusarvoihin.

1 Korosta haluttu vaihtoehto ja paina **MENU/OK**.

Valinta	Kuvaus
KUVAUSVALIKON NOLLAUS	Palauta oletusarvoihin kaikki kuvausvalikon muut asetukset paitsi mukautettu valkotasapaino ja mukautettujen asetusten kokoelmat, jotka on luotu asetuksella MUOK/TALL. MUK. ASET.
ASETUSTEN NOLLAUS	Palauta oletusarvoihin kaikki muut asetusvalikon asetukset paitsi PÄIVÄ/AIKA, AIKAERO ja YHTEYSASETUS .

2 Näyttöön tulee vahvistusikkuna; korosta **OK** ja paina **MENU/OK**.

ÄÄNIASETUS

Muuta kameran ääniä.

Pääset ääniasetuksiin painamalla **MENU/OK**, valitsemalla  (**ASETUKSET**) -välilehden ja valitsemalla sieltä kohdan **ÄÄNIASETUKSET**.

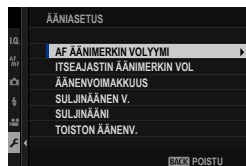

AF ÄÄNIMERKIN VOLYYMI

Valitse kameran tarkentamisen yhteydessä kuuluvan äänimerkin voimakkuus. Äänimerkki voidaan mykistää valitsemalla  **POIS**.

Asetusvalinnat

 (korkea)

 (keskitaso)

 (matala)

 **POIS** (mykistetty)

ITSEAJASTIN ÄÄNIMERKIN VOL

Valitse voimakkuus äänimerkille, joka kuuluu itselaukaisimen ollessa aktiivinen. Äänimerkki voidaan mykistää valitsemalla  **POIS**.

Asetusvalinnat

 (korkea)

 (keskitaso)

 (matala)

 **POIS** (mykistetty)

ÄÄNENVOIMAKKUUS

Säädä kameran säätimien käytön yhteydessä kuuluvien äänien voimakkuus. Poista äänet käytöstä valitsemalla  **POIS**.

Asetusvalinnat

 (korkea)

 (keskitaso)

 (matala)

 **POIS** (mykistetty)

SULJINÄÄNEN V.

Säädä elektronisen sulkimen tuottamien äänten voimakkuutta. Poista suljinääni käytöstä valitsemalla **POIS**.

Asetusvalinnat
 (korkea)

 (keskitaso)

 (matala)

 **POIS** (mykistetty)
SULJINÄÄNI

Valitse elektronisesta sulkimesta kuuluva ääni.

Asetusvalinnat
 **1 ÄÄNI 1**
 **2 ÄÄNI 2**
 **3 ÄÄNI 3**
TOISTON ÄÄNENV.

Säädä videoiden toiston äänenvoimakkuutta.

Asetusvalinnat

10

9

8

7

6

5

4

3

2

1

0

NÄYTTÖASETUS

Muuta näyttöasetuksia.

Pääset näyttöasetuksiin painamalla **MENU/OK**, valitsemalla  (**ASETUKSET**) -välilehden ja valitsemalla sieltä kohdan **NÄYTTÖASETUKSET**.



EVF-KIRKKAUS

Säädä elektronisen etsimen näytön kirkkautta.

Valinta	Kuvaus
AUTO	Automaattinen kirkkauden säätö.
MANUAALINEN	Säädä kirkkautta käsisäätöisesti; valitse vaihtoehtoista välillä +5 ja -7.

EVF-VÄRI

Säädä elektronisen etsimen näytön värisävyä.

Asetusvalinnat											
+5	+4	+3	+2	+1	0	-1	-2	-3	-4	-5	

EVF-VÄRIN SÄÄTÖ

Säädä sähköisen etsimen näytön väriä.

- 1 Säädä värejä tarkennussauvalla (tarkennusvivulla).



- 2 Paina **MENU/OK**.

LCD-KIRKKAUS

Säädä näytön kirkkautta.

Asetusvalinnat										
+5	+4	+3	+2	+1	0	-1	-2	-3	-4	-5

LCD-VÄRI

Säädä näytön värisävyä.

Asetusvalinnat										
+5	+4	+3	+2	+1	0	-1	-2	-3	-4	-5

LCD-VÄRIN SÄÄTÖ

Säädä LCD-näytön väriä.

- 1 Säädä värejä tarkennussauvalla (tarkennusvivulla).
- 2 Paina **MENU/OK**.

KUVAN NÄYTTÖ

Valitse, miten pitkään kuvia näytetään kuvaamisen jälkeen.

Valinta	Kuvaus
JATKUVA	Kuvia näytetään, kunnes MENU/OK -painiketta painetaan tai laukaisin painetaan puoleenväliin. Paina takakomentokiekon keskustaa zoomataksesi aktiiviseen tarkennuspisteeseen; paina uudelleen peruaksesi zoomauksen.
1,5 SEK 0,5 SEK	Kuvat näytetään valitun ajan tai kunnes laukaisin painetaan puoliväliin.
POIS	Kuvia ei näytetä kuvaamisen jälkeen.



- Värit voivat erota jonkin verran lopullisen kuvan väreistä.
- Vähennä suurella herkkydellä otetuissa kuvissa esiintyvää "kohinaa".

KÄÄNNÄ NÄYTÖT AUTOM

Valitse, kierretäänkö etsimen ja LCD-näytön ilmaisimia vastaamaan kameran asentoa.

Asetusvalinnat	
PÄÄLLÄ	POIS

VAL. ESIK./VALKOT. MAN.T.

Valitse, onko valotuksen ja/tai valkotasapainon esikatselu käytettävissä käsisäätöisessä valotustilassa.

Valinta	Kuvaus
ESIKATSELE VALOTUS/ VALKOTASAPAINO	Ota käyttöön valotuksen ja valkotasapainon esikatselu.
ESIKATSELE VALKOTASAPAINO	Esikatselue vain valkotasapainoa. Valitse tämä vaihtoehto, jos käytät kameraa tilanteissa, joissa valotus ja valkotasapaino todennäköisesti muuttuvat kuvauksen aikana, kuten tilanteissa, joissa käytetään salamaa hehkulamppuvalon kanssa.
POIS	Poista käytöstä valotuksen ja valkotasapainon esikatselu. Valitse tämä asetus, kun salama on käytössä, tai muissa tilanteissa, joissa valotus saattaa muuttua, kun kuva otetaan.





LUONNOLLINEN NÄKYMÄ

Valitse, näkyvätkö filminsimulaation, valkotasapainon ja muiden asetusten vaikutukset näytöllä.

Valinta	Kuvaus
PÄÄLLÄ	Kameran asetusten vaikutukset eivät näy näytöllä, mutta pieni-kontrastisten, vastavalaistujen näkymien varjot ja muut vaikeasti nähtävät kohteet näkyvät paremmin. Värit eroavat jonkin verran lopullisen kuvan väreistä. Näyttöä kuitenkin säädetään niin, että lisäsuodattimien ja mustavalkoisen ja seepian asetusten vaikutukset näkyvät.
POIS	Filminsimulaation, valkotasapainon ja muiden asetusten vaikutuksia voi esikatsella näytöllä.

KEHYSTYSOPAS

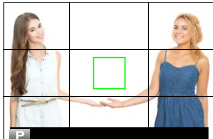
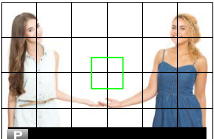
Valitse kuvaustilassa käytettävä rajausruudukko.

Valinta		
 RUUDUKKO 9	 RUUDUKKO 24	 HD-RAJAUS
 "Kolmasosien säännön" mukaiseen sommitteluun.	 6 x 4 -ruudukko.	 Rajaa HD-kuvat näytön ylä- ja alaosan viivojen osoittamaan alueeseen.

 Rajauksen apuviivat eivät näy oletusasetuksilla, mutta ne voi tuoda näkyviin kohdasta **NÄYTTÖASETUKSET > NÄYTÖN MUK. ASET.** (📖 198).

AUTOM. KÄÄNTÖ JA TOISTO

Kierrä pystysuuntaiset kuvat automaattisesti toiston aikana valitsemalla **PÄÄLLÄ**.

Asetusvalinnat	
PÄÄLLÄ	POIS

TARKENNUKSEN MITTAYKSIKÖ

Valitse tarkennusetäisyyden osoittimessa käytettävät yksiköt.

Asetusvalinnat	
METRIÄ	JALKAA

AUKKOYKS. VIDEO-OBJEKT.

Valitse, näyttääkö kamera aukon T-lukuna (käytetään elokuvakameraobjektiiveissa) vai f/-lukuna (käytetään valokuvakameraobjektiiveissa), kun lisävarusteena saatava FUJINON MKX -sarjan objektiivi on kiinnitetty. Katso lisätietoja elokuvaobjektiivien käytöstä objektiivin mukana toimitetuista ohjeista.

Valinta	Kuvaus
T-NUMERO	Objektiivin aukon mitta, jota elokuvaajat tavallisesti käyttävät. Objektiivin läpäisykyky otetaan huomioon, jotta valotus voidaan laskea paremmin.
F-NUMERO	Objektiivin aukon mitta, jota valokuvaajat tavallisesti käyttävät. Objektiivin läpäisykyvyksi oletetaan 100 %, mikä tarkoittaa, että sama aukko voi tuottaa erilaisia valotuksia objektiivista riippuen.

NÄYTÖN MUK. ASET.

Valitse vakioilmainsinnäytöllä näkyvät kohteet.

- 1 Käytä kuvaustilassa **DISP/BACK**-painiketta näyttääksesi vakioilmainsimet.
- 2 Paina **MENU/OK** ja valitse **🔍 NÄYTTÖASETUKSET > NÄYTÖN MUK. ASET. 📄 (ASETUKSET)** -välilehdessä.
- 3 Korosta kohteita ja paina **MENU/OK** valitaksesi tai poistaaksesi valinnan.

Kohde	Oletus	Kohde	Oletus
KEHYSTYSOPAS	<input type="checkbox"/>	JATKUVA TILA	<input checked="" type="checkbox"/>
ELEKTRONINEN VAAKA	<input type="checkbox"/>	KAKSOISKUVANVAKAAJATILA	<input checked="" type="checkbox"/>
TARKENNUSKEHYS	<input checked="" type="checkbox"/>	KOSKETUSNÄYTTÖTILA	<input checked="" type="checkbox"/>
AF-ETÄISYYSILMAISIN	<input type="checkbox"/>	VALKOTASAPAINO	<input checked="" type="checkbox"/>
MF-ETÄISYYSILMAISIN	<input checked="" type="checkbox"/>	FILMINSIMULAATIO	<input checked="" type="checkbox"/>
HISTOGRAMMI	<input type="checkbox"/>	DYNAMIIKKA-ALUE	<input checked="" type="checkbox"/>
LIVEKUVAN KOROSTUSVAROITUS	<input type="checkbox"/>	TEHOSTUSTILA	<input checked="" type="checkbox"/>
KUVAUSTILA	<input checked="" type="checkbox"/>	KUVIA JÄLJELLÄ	<input checked="" type="checkbox"/>
AUKKO/S-AIKA/ISO	<input checked="" type="checkbox"/>	KUVAN KOKO/LAATU	<input checked="" type="checkbox"/>
TIETOTAUSTA	<input checked="" type="checkbox"/>	VIDEOTILA JA KUVAUSAIKA	<input checked="" type="checkbox"/>
Valotuksen korjaus (num.)	<input type="checkbox"/>	KUVANSIIRRON JÄRJESTYS	<input checked="" type="checkbox"/>
Valot.korjaus (asteikko)	<input checked="" type="checkbox"/>	MIKROFONIN ÄÄNENTASO	<input checked="" type="checkbox"/>
TARKENNUSTILA	<input checked="" type="checkbox"/>	OHJEVIESTI	<input checked="" type="checkbox"/>
VALOTUKSEN MITTAUS	<input checked="" type="checkbox"/>	AKUN TASO	<input checked="" type="checkbox"/>
SULKIMEN TYYPPI	<input checked="" type="checkbox"/>	KEHYKSEN ÄÄRIVIIVAT	<input type="checkbox"/>
SALAMA	<input checked="" type="checkbox"/>		

- 4 Paina **DISP/BACK** tallentaaksesi muutokset.
- 5 Paina tarvittaessa **DISP/BACK** poistuaksesi valikoista ja palataksesi kuvausnäyttöön.

ISON ILMAISIMEN TILA (EVF)

Valitse **PÄÄLLÄ** tuodaksesi isot ilmaisimet näkyviin sähköisessä etsimessä. Näytöllä näkyvät ilmaisimet voidaan valita käyttämällä asetusta **NÄYTTÖASETUS > ISON ILMAIS. NÄYT. ASETUS**.



POIS

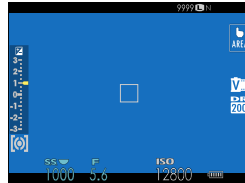

PÄÄLLÄ



Jotkin kuvakkeet eivät näy, kun **PÄÄLLÄ** on valittu kohtaan **ISON ILMAISIMEN TILA (EVF)** (📖 11).



Jos **ISON ILMAISIMEN TILA** on määritetty toimintopainikkeen tehtäväksi, painiketta voidaan käyttää **ISON ILMAISIMEN TILAN** asettamiseksi päälle (**PÄÄLLÄ**) ja pois päältä (**POIS**) (📖 204, 230).

ISON ILMAISIMEN TILA (LCD)

Valitse **PÄÄLLÄ** tuodaksesi isot ilmaisimet näkyviin LCD-näytöllä. Näytöllä näkyvät ilmaisimet voidaan valita käyttämällä asetusta **NÄYTTÖASETUS > ISON ILMAIS. NÄYT. ASETUS.**



POIS

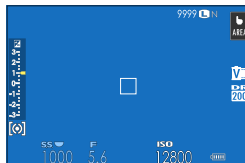

PÄÄLLÄ

⚠ Jotkin kuvakkeet eivät näy, kun **PÄÄLLÄ** on valittu kohtaan **ISON ILMAISIMEN TILA (LCD)** (📖 13).

📏 Jos **ISON ILMAISIMEN TILA** on määritetty toimintopainikkeen tehtäväksi, painiketta voidaan käyttää **ISON ILMAISIMEN TILAN** asettamiseksi päälle (**PÄÄLLÄ**) ja pois päältä (**POIS**) (📖 204, 230).

ISON ILMAIS. NÄYT. ASETUS

Valitse, mitkä ilmaisimet näytetään, kun **PÄÄLLÄ** on valittu kohtaan **NÄYTTÖASETUS > ISON ILMAISIMEN TILA (EVF)** tai **ISON ILMAISIMEN TILA (LCD)**.

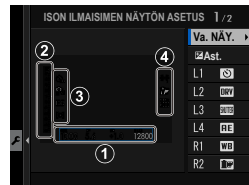

Valinta	Kuvaus
① Va. NÄY.	Valitse kohdat, jotka luetellaan näytön alaosassa. Valitut kohdat merkitään valintamerkillä (☑); poista valinta korostamalla valintamerkit ja painamalla MENU/OK .
② Ast.	Valitse PÄÄLLÄ tuodaksesi valotusilmaisimen näkyviin.
③ L1, L2, L3, L4	Valitse enintään neljä suurta kuvaketta näytettäväksi näytön vasemmassa laidassa.
④ R1, R2, R3, R4	Valitse enintään neljä suurta kuvaketta näytettäväksi näytön oikeassa laidassa.

TIEDOT KONTRASTIN SÄÄDÖSTÄ

Säädä näytön kontrastia.

Valinta	Kuvaus
SUURI KONTRASTI	Suuri kontrasti.
VAKIO	Normaali kontrasti.
PIENI KONTRASTI	Pieni kontrasti.
PIMEÄ VALAISTUS	Kontrasti on säädetty hämärää valaistusta varten.



PAINIKKEEN/VALITSIMEN ASETUS

Avaa kameran ohjaimien asetusvalinnat.

Ohjainasetukset avataan painamalla **MENU/OK**, valitsemalla  (**ASETUKSET**) -välilehti ja valitsemalla **PAINIKKEEN/VALITSIMEN ASETUS**.

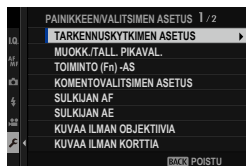





TARKENNUSKYTKIMEN ASETUS

Valitse tarkennussauvan (tarkennusvipu) suorittamat toiminnot.

Valinta	Kuvaus
LUKITUS (POIS)	Tarkennussauvaa ei voi käyttää kuvauksen aikana.
PAINA  AVATAKSESI	Paina sauvaa katsellaksesi tarkennuspistenäyttöä ja valitse tarkennuspiste sauvaa kallistamalla.
PÄÄLLÄ	Katsele tarkennuspistenäyttöä ja valitse tarkennuspiste sauvaa kallistamalla.

MUOKK./TALL. PIKAVAL.

Valitse pikavalikossa näytettävät kohteet.

- 1 Valitse  **PAINIKKEEN/VALITSIMEN ASETUS > MUOKK./TALL. PIKAVAL.  (ASETUKSET)** -välilehdessä.
- 2 Nykyinen pikavalikko tulee näkyviin. Siirrä kohdistus tarkennussauvalla (tarkennusvivulla) kohtaan, jota haluat muuttaa, ja valitse **MENU/OK**.
- 3 Korosta mikä tahansa seuraavista vaihtoehtoista ja paina **MENU/OK** asettaaksesi sen haluttuun paikkaan.
 - KUVAKOKO
 - KUVAN LAATU
 - FILMINSIMULAATIO*
 - M-/V.SÄÄT.   (Lämm/Viil)*
 - RAKEISUUS*
 - COLOR CHROME -TEHOSTE*
 - DYNAMIIKKA-ALUE*
 - D-ALUEEN ENSISIJAISUUS*
 - VALKOTASAPAINO*
 - VAALEIDEN SÄVY*
 - TUMMIEN SÄVY*
 - VÄRI*
 - TERÄVYYYS*
 - KOHINANVAIMENNUS*
 - VAL. MUKAUT. ASET*
 - AUTOFOKUS TILA
(VIDEO-AUTOFOKUS-TILA)
 - AF-C MUKAUTETUT ASETUKSET
 - KASV./SILMIEN TUNN. ASETUS
 - MF-APU
 - KOSKETUSNÄYTTÖTILA
 - ITSELAUKAISIN
 - VALOTUKSEN MITTAUS
 - SULKIMEN TYYPPI
 - VÄRINÄN POISTO
 - HERKKYYS*
 - SALAMAN TOIMINNAN ASETUS
 - SALAMAKORJAUS
 - VIDEOTILA
 - TÄYSI HD PIKATALLENNUS
 - SISÄISEN/ULK. MIKIN TASON ASETUS
 - ÄÄNI JA SALAMA
 - EVF/LCD-KIRKKAUS
 - EVF-/LCD-VÄRI
 - EI MITÄÄN

* Tallennettu mukautettujen asetusten pankkiin.



- Valitse **EI MITÄÄN**, jos et halua asettaa valittuun paikkaan mitään kohdetta.
- Kun **VAL. MUKAUT. ASET** on valittuna, nykyiset asetukset näytetään pikavalikossa nimellä **BASE**.



Pikavalikkoon pääsee myös kuvaustilasta pitämällä **Q**-painiketta painettuna.

TOIMINTO (Fn) -AS

Valitse toimintopainikkeiden tehtävät.

- 1 Valitse  **PAINIKKEEN/VALITSIMEN ASETUS > TOIMINTO (Fn) -AS**  **(ASETUKSET)** -välilehdessä.
- 2 Korosta haluttu ohjain ja paina **MENU/OK**.
- 3 Korosta mikä tahansa seuraavista vaihtoehtoista ja paina **MENU/OK** asettaaksesi sen valitulle ohjaimelle.
 - KUVAKOKO
 - KUVAN LAATU
 - RAW
 - FILMINSIMULAATIO
 - RAKEISUUS
 - COLOR CHROME -TEHOSTE
 - DYNAMIIKKA-ALUE
 - D-ALUEEN ENSISIJAISUUS
 - VALKOTASAPAINO
 - VAL. MUKAUT. ASET
 - TARKENNUSALUE
 - TARKEN. TARKISTUS
 - AUTOFOKUS TILA
 - AF-C MUKAUTETUT ASETUKSET
 -  KASVOJEN VALINTA  
 - KASVOJENTUNNISTIN PÄÄLLÄ/POIS
 - KUVAUSASETUS
 - URHEILUN ETSINTÄTILA
 - ESIOTOS 
 - ITSELAUKAISIN
 - VALOTUKSEN MITTAUS
 - SULKIMEN TYYPPI
 - VÄRINÄN POISTO
 - HERKKYYS
 - IS-TILA
 - LANGATON TIEDONS.
 - SALAMAN TOIMINNAN ASETUS
 - TTL-LUKITUS
 - MALLINNUSSALAMA
 - TÄYSI HD PIKATALLENNUS
 - SEEPRA-ASETUS
 - SISÄISEN/ULK. MIKIN TASON ASETUS
 - VIDEON HILJAINEN HALLINTA
 - TERÄV.AL. ESIKATS.
 - VAL. ESIK./VALKOT. MAN.T.
 - LUONNOLLINEN NÄKYMÄ
 - HISTOGRAMMI
 - ELEKTRONINEN VAAKA
 - ISON ILMAISIMEN TILA
 - VAIN AE LUKITUS
 - VAIN AF LUKITUS
 - AE/AF LUKITUS
 - AF-ON
 - VAIN AWB-LUKITUS
 - AUKKOASETUS
 - SUORITUSKYKY
 - AUTOMAATTINEN KUVANSIIRTO
 - VALITSE PARILIITOK. KOHDE
 - Bluetooth PÄÄLLÄ/POIS
 - TOISTO
 - EI MITÄÄN (ohjain pois käytöstä)



- **VAIN AE LUKITUS, VAIN AF LUKITUS, AE/AF LUKITUS, AF-ON** ja **VAIN AWB-LUKITUS** ei voida määrittää kosketustoimintonäppäimiksi (**T-Fn1–T-Fn4**).
- Toimintopainikkeen tehtävävaihtoehtoihin pääsee myös pitämällä **DISP/BACK**-painiketta painettuna.

AF-ON

Jos **AF-ON** on valittuna, voit painaa ohjainta sen sijaan, että pitäisit laukaisinta painettuna puoleenväliin.





MALLINNUSSALAMA



Jos **MALLINNUSSALAMA** on valittuna, kun yhteensopiva salamakenkään kiinnitettävä salamalaite on kiinnitettyinä, voit painaa ohjainta kokeillaksesi salamaa ja tarkistaaksesi varjot ja vastaavat (mallinnussalama).

TTL-LUKITUS

Jos **TTL-LUKITUS** on valittuna, voit painaa ohjainta lukitaksesi salaman tehon sen vaihtoehdon mukaan, joka on valittu kohtaan **📖 SALAMAN ASETUS > TTL-LUKITUSTILA** (📖 142).

KASVOJEN VALINTA

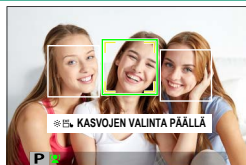

 **KASVOJEN VALINTA**  voidaan ottaa käyttöön tai poistaa käytöstä painamalla painiketta, johon  **KASVOJEN VALINTA**  on määritetty.

 **KASVOJEN VALINTA**  -asetuksen ottaminen käyttöön mahdollistaa tarkennukseen käytettävien kasvojen valitsemisen tarkennussauvalla (tarkennusvivulla) tai (etsinvalokuvauksessa) kosketusohjaimilla (📖 21).



Kun  **KASVOJEN VALINTA**  on käytössä, seuraavia toimintoja voidaan käyttää tarkennussauvalla tai etsinvalokuvauksessa:

- Tarkentamiseen käytettävät kasvat voidaan valita tarkennussauvalla. Ota tarkennusalueen valinta (📖 69) tilapäisesti käyttöön painamalla sauvaa keskeltä.
- Etsinvalokuvauksen aikana tarkentamiseen käytettävät kasvat voidaan valita käyttämällä kosketusnäyttöä.

 **KASVOJEN VALINTA**  otetaan automaattisesti käyttöön, jos **PÄÄLLÄ** valitaan kohtaan **TARKENNUSKYTKIMEN ASETUS** (📖 202) **SR+ EDISTYNYT SR AUTO** -tilassa.

KOMENTOVALITSIMEN ASETUS

Valitse komentokiekkojen tehtävät.

Valinta	Kuvaus
ETUMMAINEN KOMENTOVALITSIN 1	Määritä sulkimen nopeus (S.S. (OHJELMAN SIIRTO)) tai aukko (AUKKO) ¹ kohtaan ETUMMAINEN KOMENTOVALITSIN 1 .
ETUMMAINEN KOMENTOVALITSIN 2	Määritä sulkimen nopeus (S.S. (OHJELMAN SIIRTO)), aukko (AUKKO) ¹ , valotuksen korjaus (VALOTUKSEN KORJAUS) ² , herkkyys (ISO) tai ei toimintoa (EI MITÄÄN) kohtaan
ETUMMAINEN KOMENTOVALITSIN 3	ETUMMAINEN KOMENTOVALITSIN 2 tai ETUMMAINEN KOMENTOVALITSIN 3 .
TAKIMMAINEN KOMENTOVALITSIN	Määritä sulkimen nopeus (S.S. (OHJELMAN SIIRTO)), aukko (AUKKO) ¹ , valotuksen korjaus (VALOTUKSEN KORJAUS) ² , herkkyys (ISO) tai ei toimintoa (EI MITÄÄN) takakomentokiekkolle.

1 Aukko asetettu asetukseen **A** (automaattinen) ja aukon renkaalla varustettu objektiivin tai **KOMENTO** valittu kohtaan **2 PAINIKKEEN/VALITSIMEN ASETUS > AUKON RENKAAN ASETUS (A)**.

2 Valotuksen korjauksen säädin kierretty asentoon **C**.



- Asetusta **KOMENTOVALITSIMEN ASETUS** voidaan käyttää myös painamalla etukomentokiekkon keskiosaa ja pitämällä sitä painettuna.
- Voit myös painaa etukomentokiekkon keskiosaa selataksesi asetuksia järjestyksessä **ETUMMAINEN KOMENTOVALITSIN 1**, **ETUMMAINEN KOMENTOVALITSIN 2** ja **ETUMMAINEN KOMENTOVALITSIN 3**.

SULKIJAN AF

Valitse, tarkentaako kamera, kun laukaisin painetaan puoleenväliin.

Valinta	Kuvaus
AF-S	<ul style="list-style-type: none">• ON: tarkennus lukitaan, kun laukaisin painetaan puoleenväliin.• OFF: kamera ei tarkenna, kun laukaisin painetaan puoleenväliin.
AF-C	<ul style="list-style-type: none">• ON: kamera tarkentaa, kun laukaisin painetaan puoleenväliin.• OFF: kamera ei tarkenna, kun laukaisin painetaan puoleenväliin.

SULKIJAN AE

Jos **ON** on valittuna, valotus lukittuu, kun laukaisin painetaan puoleenväliin.

Valinta	Kuvaus
AF-S/MF	<ul style="list-style-type: none">• ON: valotus lukittuu, kun laukaisin painetaan puoleenväliin.• OFF: valotus ei lukitu, kun laukaisin painetaan puoleenväliin.
AF-C	<ul style="list-style-type: none">• ON: valotus lukittuu laukaisimen ollessa painettuna puoleenväliin.• OFF: valotus ei lukitu, kun laukaisin painetaan puoleenväliin.



Valitse **OFF**, jotta kamera voi säätää valotusta ennen jokaista sarjakuvauksessa otettavaa kuvaa.

KUVAA ILMAN OBJEKTIIVIA

Valitse **PÄÄLLÄ**, jotta laukaisin otetaan käyttöön, kun objektiivia ei ole kiinnitetty.

Asetusvalinnat	
PÄÄLLÄ	POIS

KUVAA ILMAN KORTTIA

Valitse, voidaanko suljin laukaista ilman, että kamerassa on muistikorttia.

Valinta	Kuvaus
ON	Kun kamerassa ei ole muistikorttia, kameras toiminta voidaan testata ja kuvaus- sekä asetusvalikot näyttää laukaisemalla suljin.
OFF	Suljin ei ole käytössä, jos kamerassa ei ole muistikorttia, mikä estää kuvien ottamisen vahingossa ilman muistikorttia.

TARKENNUSRENGAS

Valitse, mihin suuntaan tarkennusrengasta kierretään tarkennustäisyyden kasvattamiseksi.

Asetusvalinnat	
 MYÖTÄPÄIVÄÄN (myötäpäivään)	 VASTAPÄIVÄÄN (vastapäivään)

TARKENNUSRENKAAN KÄYTTÖ

Valitse, kuinka kamera säättää tarkennusta tarkennusrenkaan liikkeen mukaan.

Valinta	Kuvaus
EPÄLINEAARINEN	Tarkennusta säädetään samaan tahtiin kuin rengasta pyöritetään.
LINEAARINEN	Tarkennusta säädetään lineaarisesti sen mukaan, kuinka paljon rengasta pyöritetään, mutta renkaan pyörittämisnopeus ei vaikuta tarkennusnopeuteen.

AE/AF-LUKITUSTILA

Tämä asetus määrittää sen painikkeen käyttäytymisen, jonka toiminnoksi on määritetty valotuksen ja/tai tarkennuksen lukitus.

Valinta	Kuvaus
AE/AF-LUKKO PÄÄLLE PAINAMALLA	Valotus ja/tai tarkennus lukittuvat, kun painiketta painetaan.
AE/AF-LUKON PÄÄLLÄ/POIS-KYTKIN	Valotus ja/tai tarkennus lukittuvat, kun painiketta painetaan, ja ne pysyvät lukittuna, kunnes painiketta painetaan uudelleen.

AWB-LUKITUSTILA

Valitse niiden toimintonäppäinten toiminnot, joille on määritetty automaattisen valkotasapainon (AWB) lukitus. Automaattisen valkotasapainon lukitusta käytetään valkotasapainon lukitsemiseksi kameran mittaamaan arvoon, kun valkotasapainolle on valittu asetus **AUTO**.

Valinta	Kuvaus
AWB PÄÄLLÄ PAINET.	Automaattinen valkotasapaino lukittuu, kun painiketta painetaan.
AWB PÄÄLLE-/ POIS-KYT.	Paina painiketta kerran lukitaksesi automaattisen valkotasapainon ja paina sitä uudelleen vapauttaaksesi lukituksen.

AUKON RENKAAN ASETUS (A)

Valitse, voidaanko etukomentokiekolla säätää aukkoa, kun aukko on asetuksessa **A** (automaattinen).

Valinta	Kuvaus
AUTO	Kamera säätää aukkoa automaattisesti.
KOMENTO	Aukkoa voidaan säätää etukomentokiekolla.





AUKKOASETUS

Valitse, miten aukkoa säädetään, kun käytetään objektiiveja, joissa ei ole himmenninrengasta.

Valinta	Kuvaus
AUTO +  MANUAAL.	Kierrä etukomentokiekkoa valitaksesi aukon. Kierrä minimiaukon ohji valitaksesi kohdan A (auto).
AUTO	Aukko valitaan automaattisesti; kamera toimii valotustilassa P (automaattinen valotusohjelma) tai S (sulkimen esivalinta automaattivalotuksessa).
MANUAALINEN	Kierrä etukomentokiekkoa aukon valitsemiseksi; kamera toimii valotustilassa A (aukon esivalinta automaattivalotuksessa) tai M (manuaalinen).

KOSKETUSNÄYTTÖASETUKSET

Ota kosketusnäytön ohjaimet käyttöön tai pois käytöstä.

Valinta	Kuvaus								
 KOSKETUSNÄYTTÖASETUKSET	<ul style="list-style-type: none"> • PÄÄLLÄ: kuvaamisen aikana LCD-näyttö toimii kosketusnäyttönä. • POIS: kosketusohjaimet pois käytöstä. 								
 NAPAUTA 2X ASETUKSET	<ul style="list-style-type: none"> • PÄÄLLÄ: lähennä kohdetta kuvaamisen aikana napauttamalla LCD-näyttöä kahdesti. • POIS: kosketuszoomaus pois käytöstä. 								
 KOSKETUSTOIMINTO	Ota käyttöön kosketustoiminnon eleet tai poista ne käytöstä.								
 KOSKETUSNÄYTTÖASETUKSET	<ul style="list-style-type: none"> • PÄÄLLÄ: toiston aikana LCD-näyttö toimii kosketusnäyttönä. • POIS: kosketusohjaimet pois käytöstä. 								
EVF-KOSKETUSNÄYTÖN ASET.	<p>Valitse LCD-näytön alue, joka varataan kosketusohjaimille etsimen ollessa aktiivisena.</p> <ul style="list-style-type: none"> • Kosketusohjaimille varattu alue voidaan valita seuraavista: <table border="0" data-bbox="446 748 899 870"> <tr> <td>- <input type="checkbox"/> (kaikki)</td> <td>- <input type="checkbox"/> (vasen puoli)</td> </tr> <tr> <td>- <input type="checkbox"/> (oikea puoli)</td> <td>- <input type="checkbox"/> (vasen yläkulma)</td> </tr> <tr> <td>- <input type="checkbox"/> (oikea yläkulma)</td> <td>- <input type="checkbox"/> (vasen alakulma)</td> </tr> <tr> <td>- <input type="checkbox"/> (oikea alakulma)</td> <td></td> </tr> </table> • Valitse POIS poistaaksesi käytöstä kosketusohjaimet etsimen ollessa aktiivisena. 	- <input type="checkbox"/> (kaikki)	- <input type="checkbox"/> (vasen puoli)	- <input type="checkbox"/> (oikea puoli)	- <input type="checkbox"/> (vasen yläkulma)	- <input type="checkbox"/> (oikea yläkulma)	- <input type="checkbox"/> (vasen alakulma)	- <input type="checkbox"/> (oikea alakulma)	
- <input type="checkbox"/> (kaikki)	- <input type="checkbox"/> (vasen puoli)								
- <input type="checkbox"/> (oikea puoli)	- <input type="checkbox"/> (vasen yläkulma)								
- <input type="checkbox"/> (oikea yläkulma)	- <input type="checkbox"/> (vasen alakulma)								
- <input type="checkbox"/> (oikea alakulma)									

VIRRANHALLINTA

Säädä virranhallinta-asetuksia.

Virranhallinta-asetuksiin pääsee painamalla **MENU/OK**, valitsemalla  (**ASETUKSET**) -välilehden ja valitsemalla kohdan **VIRRANHALLINTA**.

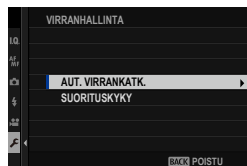

AUT. VIRRANKATK.

Valitse aika, jonka kuluttua kamera kytkeytyy automaattisesti pois päältä, jos mitään toimintoja ei ole suoritettu. Lyhyemmät ajat lisäävät akun kesto; jos **POIS** on valittu, kamera täytyy sammuttaa käsin.

Asetusvalinnat

5 MIN	2 MIN	1 MIN	30 SEK	15 SEK	POIS
-------	-------	-------	--------	--------	------

SUORITUSKYKY

Valitse **TEHOSTA** parantaaksesi tarkennusta ja etsimen näytön suorituskykyä.

Valinta	AF-suorituskyky (nopeus)	Etsimen kuvataajuus (noin)	Akun kesto
TEHOSTA	Nopea	Nopea	Alhainen
NORMAALI	Normaali	Normaali	Normaali



Kun **NORMAALI** on valittuna, kuvataajuus laskee, kun mitään toimintoja ei suoriteta. Kameran säätimien käyttäminen palauttaa kuvataajuuden normaaliksi.



TIETOJEN TALLENNUSASETUS

Tee muutoksia tiedostonhallinta-asetuksiin.

Tiedostonhallinta-asetuksiin pääsee painamalla **MENU/OK**, valitsemalla **[A] (ASETUKSET)** -välilehden ja valitsemalla kohdan **TALLENN DATA-ASET**.



KUVA NRO

Uudet kuvat tallennetaan kuvatiedostoiksi, jotka nimetään nelinumeroisella tiedostonumerolla, joka saadaan lisäämällä yksi viimeiseen käytettyyn tiedostonumeroon. Tiedostonumero näytetään toiston aikana kuvassa esitetyllä tavalla.

KUVA NRO säättää, palautuuko tiedostojen numerointi arvoon 0001, kun uusi muistikortti asetetaan tai nykyinen muistikortti alustetaan.

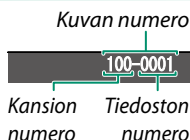

Valinta	Kuvaus
JATKUVA	Numerointi jatkuu viimeisestä käytetystä tiedostonumerosta tai ensimmäisestä käytettävissä olevasta tiedostonumerosta riippuen siitä, kumpi on suurempi. Vähennä päällekkäisten kuvatiedostojen määrää valitsemalla tämä vaihtoehto.
AUT. NOLLAUS	Numerointi nollataan arvoon 0001 alustamisen jälkeen tai kun uusi muistikortti asetetaan.



- Jos kuvan numeroksi tulee 999-9999, laukaisin poistetaan käytöstä. Alusta muistikortti siirrettyäsi tietokoneeseen kaikki kuvat, jotka haluat säilyttää.
- Valitsemalla kohdan **[A] KÄYTTÄJÄASETUS > PALAUTA ALKUASET** asettaa valinnan **KUVA NRO** kohtaan **JATKUVA**, muttei nolaa tiedostonumeroa.
- Muilla kameroilla otettujen kuvien numerointi voi vaihdella.

TALL. ALKUP. KUVA

Valitse **PÄÄLLÄ**, jos haluat tallentaa **PUNASILM. POISTO** -toiminnolla otetuista kuvista käsittelemättömät kopiot.

Asetusvalinnat	
PÄÄLLÄ	POIS

MUOKK. TIED. NIM.

Muuta tiedostonimen etuliite. sRGB-kuvissa on nelikirjaiminen etuliite (oletuksena "DSCF"), Adobe RGB -kuvissa on kolmikirjaiminen etuliite ("DSF"), jota edeltää alaviiva.

Valinta	Oletusetuliite	Näytetiedoston nimi
sRGB	DSCF	ABCD0001
AdobeRGB	_DSF	_ABC0001

VALITSE KANSIO

Luo kansioita ja valitse kansio, johon kuvat tallennetaan jatkossa.

Valinta	Kuvaus
VALITSE KANSIO	Valitaksesi kansion, johon jatkossa otettavat kuvat tallennetaan, paina tarkennussauvaa (tarkennusvipua) ylös tai alas korostaaksesi olemassa olevan kansion ja paina MENU/OK .
LUO KANSIO	Anna kansiolle viiden merkin pituinen nimi, jos haluat luoda uuden kansion, johon jatkossa otettavat kuvat tallennetaan. Uusi kansio luodaan, kun otat seuraavan kuvan, ja sitä seuraavat kuvat tallennetaan kyseiseen kansioon.

TEKIJÄNOIKEUSTIEDOT

Tekijänoikeustiedot voidaan lisätä uusiin kuviin Exif-tunnisteiden muodossa sitä mukaa kun kuvia on otetaan. Tekijänoikeustietojen muutokset näkyvät vain kuvissa, jotka on otettu muutosten tekemisen jälkeen.

Valinta	Kuvaus
NÄYTÄ TEKIJÄNOIKEUSTIEDOT	Tarkastele nykyisiä tekijänoikeustietoja.
ANNA TEKIJÄN TIEDOT	Anna tekijän nimi.
ANNA TEKIJÄNOIKEUSTIEDOT	Anna tekijänoikeuden haltijan nimi.
POISTA TEKIJÄNOIKEUSTIEDOT	Poista nykyiset tekijänoikeustiedot. Tämä muutos koskee vain kuvia, jotka on otettu sen jälkeen kun tämä asetus on valittu; tämä ei vaikuta olemassa oleviin kuviin tallennettuihin tekijänoikeustietoihin.

YHTEYSASETUS

Säädä asetuksia muiden laitteiden yhteyksiä varten.

Yhteysasetuksiin pääsee painamalla **MENU/OK**, valitsemalla  (**ASETUKSET**) -välilehden ja valitsemalla kohdan **YHTEYSASETUS**.



 Katso lisätietoja langattomista yhteyksistä osoitteesta:
<http://fujifilm-dsc.com/wifi/>

Bluetooth-ASETUKSET

Säädä Bluetooth-asetukset.

Valinta	Kuvaus
LAITEPARIN REKISTERÖINTI	Muodosta kamerasta ja älypuhelimesta tai tabletista laitepari valitsemalla ensin tämä asetus, käynnistämällä sitten älylaitteen FUJIFILM Camera Remote -sovellus ja napauttamalla kohtaa LAITEPARIN REKISTERÖINTI .
VALITSE PARILIITOK. KOHDE	Valitse yhteys niiden laitteiden luettelosta, joiden kanssa kamera on muodostanut laiteparin, käyttämällä asetusta LAITEPARIN REKISTERÖINTI . Valitse EI YHTEYTTÄ poistuaksesi muodostamatta yhteyttä.
POISTA LAITEPARIN REKIST.	Poista valittuja laitteita koskevat pariiliitostiedot. Valitse laite laiteluettelosta. Valittu laite poistetaan myös kohdassa VALITSE PARILIITOK. KOHDE luetelluista laitteista.
Bluetooth PÄÄLLÄ/POIS	<ul style="list-style-type: none">• PÄÄLLÄ: päälle kytkettäessä kamera muodostaa yhdistettyjen laitteiden välille automaattisesti Bluetooth-yhteyden.• POIS: kamera ei muodosta Bluetooth-yhteyttä.
AUTOMAATTINEN KUVANSIIRTO	<ul style="list-style-type: none">• PÄÄLLÄ: Merkitse kuvat lähetettäväksi ottamisen yhteydessä. Merkitse JPEG-valokuvat lähetettäväksi ottamisen yhteydessä.• POIS: valokuvia ei merkitä lähetettäväksi ottamisen yhteydessä.
ÄLYPUHELIMEN SYNKRONOINNIN ASETUS	Valitse, synkronoidaanko kamera siihen yhdistetystä älypuhelimesta saatavien kellonaika- ja/tai paikkatietojen mukaan. <ul style="list-style-type: none">• PAIKKA JA AIKA: synkronoi kellonaika ja paikkatieto.• PAIKKA: synkronoi paikkatieto.• AIKA: synkronoi kellonaika.• OFF: synkronointi pois päältä.



- Asenna älypuhelimeen tai tablettiin FUJIFILM Camera Remote -sovelluksen uusin versio ennen kameraan yhdistämistä tai kuvien lähettämistä.
- Kun **PÄÄLLÄ** on valittu sekä kohtaan **Bluetooth PÄÄLLÄ/POIS** että kohtaan **AUTOMAATTINEN KUVANSIIRTO** tai valittuna on kuvia, jotka on valittu lähetettäväksi asetuksella **KUVANSIIRRON JÄRJESTYS** valikossa  (toisto), lähettäminen yhdistettyihin laitteisiin alkaa pian toistoon poistumisen tai kamerasammuttamisen jälkeen. **KUVANSIIRRON JÄRJESTYS** -asetusta voidaan myös käyttää lähetettävien valokuvien valitsemiseen, kun **AUTOMAATTINEN KUVANSIIRTO** on pois päältä.

PC-AUTOMAATTITALL

Säädä tietokoneiden langattomien verkkojen kautta tapahtuvia yhteysasetuksia.

Valinta	Kuvaus
PC-AUTOM. TALLAS	Valitse tapa, jolla yhteys tietokoneeseen muodostetaan langattoman lähiverkon kautta. <ul style="list-style-type: none"> • YKSINK. ASETUKSET: yhdistä käyttäen Wi-Fi-suojattua asennusta (WPS). • MANUAAL. ASETUKSET: valitse verkko luettelosta (VAL VERKKOLISTAST) tai anna nimi manuaalisesti (ANNA SSID).
REK. KOHDE-PC POIS	Poista valitut kohteet.
ED YHTEYDEN TIEDOT	Näytä tietokoneet, joihin kamera on viimeksi ollut yhteydessä.

instax-TUL. YHT. ASETUS

Säädä lisävarusteena saatavien Fujifilm instax SHARE -tulostimien yhteysasetuksia.

Tulostimen nimi (SSID) ja salasana

Tulostimen nimi (SSID) löytyy tulostimen pohjasta; oletussalasana on "1111". Jos olet jo valinnut eri salasanan älypuhelimtulostamiseen, syötä sen sijaan se salasana.

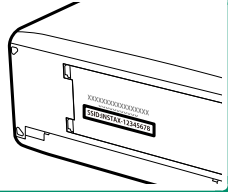

PC-YHTEYDEN TILA

Säädä tietokoneeseen yhdistämisen asetuksia.

Valinta	Kuvaus
USB-KORTINLUKIJA	Kameran yhdistäminen tietokoneeseen USB:n kautta ottaa automaattisesti käyttöön tiedonsiirtotilan, jolloin tiedot voidaan kopioida tietokoneeseen. Kamera toimii normaalisti, kun sitä ei ole yhdistetty.
USB-RAW MUUN./ VARMKOP	<p>Kun kamera liitetään tietokoneeseen USB-liitännällä, USB RAW -muunnos/varmuuskopioiden palautustila otetaan automaattisesti käyttöön. Kamera toimii normaalisti, kun sitä ei ole liitetty.</p> <ul style="list-style-type: none">• USB-RAW MUUN. (tarvitaan FUJIFILM X RAW STUDIO): muunna RAW-tiedostot nopeasti laadukkaiksi JPEG-kuviksi kameras kuvankäsittelytoiminnolla.• VARMKOP (tarvitaan FUJIFILM X Acquire): Tallenna ja lataa kameras asetukset. Muuta hetkessä kameras määrityksiä tai jaa asetukset muiden samantyyppisten kameroiden kanssa.



VIRRANHALLINTA > AUT. VIRRANKATK. -asetukset ovat käytössä myös kytketyn kuvauksen aikana. Valitse **POIS** estääksesi kameraa sammuttamasta automaattisesti.

YLEISET ASETUKSET

Säädi langattomien verkkojen yhteysasetuksia.

Valinta	Kuvaus
NIMI	Tunnista kamera langattomassa verkossa valitsemalla sille nimi (NIMI) (kameralle annetaan oletuksena yksilöivä nimi).
MUUTA KOKO 	Valitse, haluatko muuttaa älypuhelimille lähetettävien kuvien kokoa. Koon muutos tehdään vain älypuhelimien ladattavaan kopioon; alkuperäistä kuvaa ei muuteta. <ul style="list-style-type: none"> • PÄÄLLÄ: Suuremmat kuvat muutetaan kokoon  lähetystä varten. Tätä asetusta suositellaan. • POIS: kuvat lähetetään alkuperäisessä koossaan.
GEOKÄTKÖILY	Valitse, sisällytetäänkö älypuhelimesta ladatut paikkatiedot kuviin sitä mukaa, kun kuvia otetaan.
SIJAINITIEDOT	Näytä viimeisimmät älypuhelimesta ladatut sijaintitiedot.
 PAINIKKEEN ASETUS	Valitse niiden toimintonäppäinten tehtävä, joille on määritetty LANGATON TIEDONS. -toiminto. <ul style="list-style-type: none"> •  LIITT./SIIRRON TIL.: painikkeita voidaan käyttää laiteparin muodostamiseen ja siirrettävien kuvien valitsemiseen. •  LANGATON TIEDONS.: painikkeita voidaan käyttää langattomissa yhteyksissä.

TIEDOT

Näytä kameran MAC- ja Bluetooth-osoite.

NOLLAA LANGATON ASETUS

Palauta langattoman verkon asetusten oletusarvot.



Pikakuvakkeet

9

Pikakuvakevaihtoehdot

Mukauta kameran ohjaimet tyylisi tai tilanteen mukaan.

Usein käytetyt asetusvalinnat voidaan lisätä **Q**-valikkoon tai mukautettuun "oma"-valikkoon tai asettaa **Fn** (toiminto) -painikkeelle, josta valintoihin pääsee suoraan:

Pikakuvakevaihtoehdot	Kuvaus	
"Oma valikko"	Lisää usein käytetyt asetukset tähän mukautettuun valikkoon, jota voit katsella painamalla MENU/OK ja valitsemalla  ("OMA VALIKKO") -välilehden.	223
Q-valikko	Q -valikko tulee näkyviin painamalla Q -painiketta. Käytä Q -valikkoa katsellaksesi tai muuttaaksesi asetuksia, jotka on valittu usein käytettyihin valikkokohteisiin.	225
Toimintopainikkeet	Toimintopainikkeiden avulla saat valitut ominaisuudet suoraan käyttöösi.	228



OMA VALIKKO

Avaa usein käytettyjen vaihtoehtojen yksilöllinen valikko.

“Oma valikko” tulee näkyviin painamalla **MENU/OK** kuvausnäytössä ja valitsemalla **MY (OMA VALIKKO)** -välilehden.



MY-välilehti on käytettävissä vain, jos kohtaan **OMA VALIKKO** on asetettu valintoja.

OMA VALIKKOASETUS

Valitaksesi kohdat, jotka on lueteltu **MY (OMA VALIKKO)** -välilehdessä:

- 1 Korosta **KÄYTTÄJÄASETUS > OMA VALIKKOASETUS (ASETUKSET)** -välilehdeltä ja paina **MENU/OK**.



Jos haluat järjestellä kohteita, valitse **JÄRJESTELE KOHTEITA**. Jos haluat poistaa kohteita, valitse **POISTA KOHTEITA**.



- 2 Siirrä kohdistus kohtaan **LISÄÄ KOHTEITA** työntämällä tarkennussauvaa (tarkennusvipua) ylös tai alas ja valitse **MENU/OK**. Asetusvalinnat, jotka voidaan lisätä ”omaan valikkoon”, on korostettu sinisellä.



Valikkokohteet, jotka ovat tällä hetkellä ”omassa valikossa”, on merkitty valintamerkeillä.



- 3 Valitse haluamasi paikka kohteelle ja paina **MENU/OK**. Kohde lisätään "omaan valikkooni".



- 4 Palaa muokkausnäytölle painamalla **MENU/OK**.
- 5 Toista kohdat 3 ja 4, kunnes olet lisännyt kaikki haluamasi valikkokohteet.



"Oma valikko" voi sisältää enintään 16 kohdetta.

Q (pikavalikko) -painike

Paina Q päästäksesi nopeasti valittuihin vaihtoehtoihin.

Pikavalikkonäyttö

Oletusasetuksena pikavalikko sisältää seuraavat kohdat:

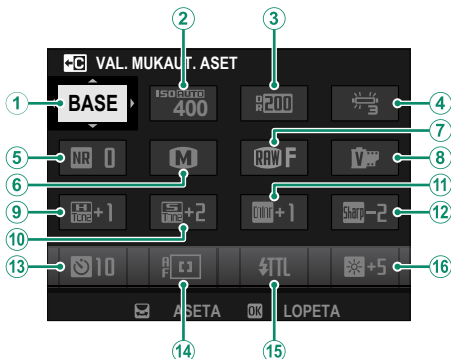

- | | |
|---------------------|----------------------------|
| ① VAL. MUKAUT. ASET | ⑨ VAALEIDEN SÄVY |
| ② HERKKYYS | ⑩ TUMMIEN SÄVY |
| ③ DYNAMIIKKA-ALUE | ⑪ VÄRI |
| ④ VALKOTASAPAINO | ⑫ TERÄVYYS |
| ⑤ KOHINANVAIMENNUS | ⑬ ITSELAUKAISIN |
| ⑥ KUVAKOKO | ⑭ AUTOFOKUS TILA |
| ⑦ KUVAN LAATU | ⑮ SALAMAN TOIMINNAN ASETUS |
| ⑧ FILMINSIMULAATIO | ⑯ EVF/LCD-KIRKKAUS |

Pikavalikko näyttää kohtiin valitut nykyiset asetukset ②–⑯, jotka voidaan vaihtaa, kuten on kuvattu sivulla 227.

VAL. MUKAUT. ASET

Kohta **KUVANLAADUN ASETUS > VAL. MUKAUT. ASET** (kohta ①) näyttää nykyisten mukautettujen asetusten pankin:

- **BASE**: muokattujen asetusten pankkia ei ole valittuna.
- **C1–C7**: valitse pankki katsellaksesi asetuksia, jotka on tallennettu **KUVANLAADUN ASETUS > MUOK/TALL. MUK. ASET** -asetuksella.
- **BASE** - **BASE**: nykyisten mukautettujen asetusten pankki.

Asetusten näyttäminen ja muuttaminen

- 1 Paina **Q** näyttääksesi pikavalikon kuvauksen aikana.

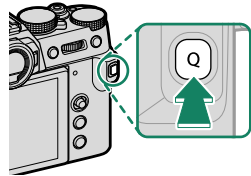

- 2 Siirrä kohdistus valinnoille tarkennussauvalla (tarkennusvivulla) ja vaihda asetusta kiertämällä takakomentokiekkoa.

- Muutoksia ei tallenneta nykyisten asetusten pankkiin.
- Asetukset, jotka poikkeavat nykyisten asetusten pankissa olevista (**C1–C7**) näkyvät punaisina.

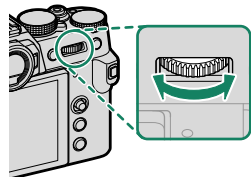

- 3 Kun asetukset ovat valmiit, poistu painamalla **Q**-painiketta.

 Pikavalikkoa voidaan muokata myös kosketusohjaimilla.

Pikavalikon muokkaaminen

Pikavalikossa näytettävien kohteiden valitseminen:

- 1 Paina ja pidä **Q**-painiketta painettuna kuvaksen aikana.
- 2 Nykyinen pikavalikko tulee näkyviin. Siirrä kohdistus tarkennussauvalla (tarkennusvivulla) kohtaan, jota haluat muuttaa, ja valitse **MENU/OK**.

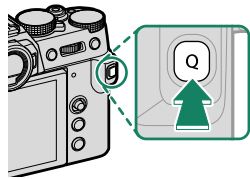

- 3 Korosta mikä tahansa seuraavista vaihtoehtoista ja paina **MENU/OK** asettaaksesi sen haluttuun paikkaan.

- KUVAKOKO
- KUVAN LAATU
- FILMINSIMULAATIO*
- M-/V.SÄÄT. **A** **B** (Lämm/Viil)*
- RAKEISUUS*
- COLOR CHROME -TEHOSTE*
- DYNAMIIKKA-ALUE*
- D-ALUEEN ENSISIJAISUUS*
- VALKOTASAPAINO*
- VAALEIDEN SÄVY*
- TUMMIEN SÄVY*
- VÄRI*
- TERÄVYYYS*
- KOHINANVAIMENNUS*
- VAL. MUKAUT. ASET*
- AUTOFOKUS TILA (VIDEO-AUTOFOKUS-TILA)
- AF-C MUKAUTETUT ASETUKSET
- KASV./SILMIEN TUNN. ASETUS
- MF-APU
- KOSKETUSNÄYTTÖTILA
- ITSELAUKAISIN
- VALOTUKSEN MITTAUS
- SULKIMEN TYYPPI
- VÄRINÄN POISTO
- HERKKYYS*
- SALAMAN TOIMINNAN ASETUS
- SALAMAKORJAUS
- VIDEOTILA
- TÄYSI HD PIKATALLENNUS
- SISÄISEN/ULK. MIKIN TASON ASETUS
- ÄÄNI JA SALAMA
- EVF/LCD-KIRKKAUS
- EVF-/LCD-VÄRI
- EI MITÄÄN

* Tallennettu mukautettujen asetusten pankkiin.

- Valitse **EI MITÄÄN**, jos et halua asettaa valittuun paikkaan mitään kohdetta.
- Kun **VAL. MUKAUT. ASET** on valittuna, nykyiset asetukset näytetään pikavalikossa nimellä **BASE**.

Pikavalikkoa voi muokata myös kohdassa **PAINIKKEEN/VALITSIMEN ASETUS > MUOKK./TALL. PIKAVAL.**

Fn (toiminto) -painikkeet

Aseta tehtävät toimintopainikkeille valitun ominaisuuden nopeaa käyttöönottoa varten.



- Kohtiin **T-Fn1–T-Fn4** määritettyjä toimintoja voidaan käyttää pyyhkäisemällä näyttöä.
- Kosketustoiminnon eleet ovat oletusarvoisesti pois käytöstä. Ota kosketustoiminnon eleet käyttöön valitsemalla kohdan **PAINIKKEEN/VALITSIMEN ASETUS > KOSKETUSNÄYTTÖASETUKSET > T-Fn1 KOSKETUSTOIMINTO** asetukseksi **PÄÄLLÄ**.

Oletustoiminnot ovat:

Fn1-painike

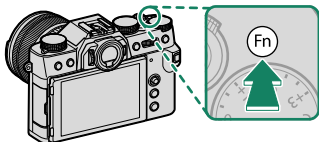

Suorituskyky

AE-L-painike

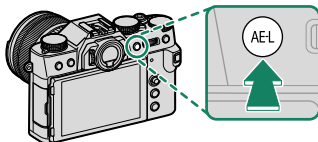

Vain AE lukitus

AF-L-painike

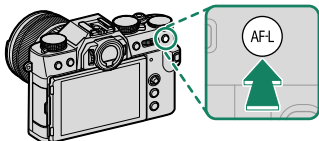

Vain AF lukitus

Takakomentokiekon keskus

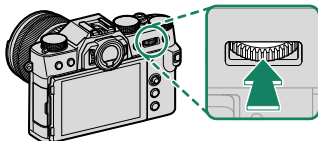

Tarken. tarkistus

T-Fn1 (pyyhkäisy ylös)

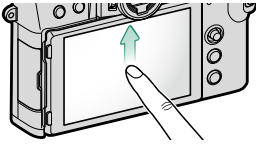

Kuvausasetus

T-Fn2 (pyyhkäisy vasemmalle)

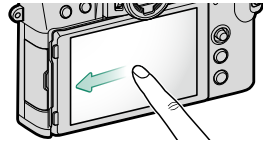

Filminsimulaatio

T-Fn3 (pyyhkäisy oikealle)

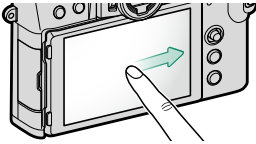

Valkotasapaino

T-Fn4 (pyyhkäisy alas)

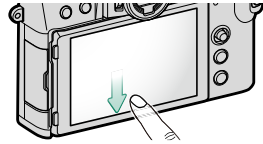

Autofokus tila

Toimintopainikkeiden toimintojen asettaminen

Painikkeiden tehtävien asettaminen:

1 Paina ja pidä **DISP/BACK**-painiketta painettuna, kunnes ohjaimen valinta-valikko tulee näkyviin.

2 Korosta ohjain ja paina **MENU/OK**.

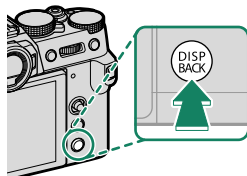

3 Korosta haluamasi tehtävä ja aseta se valitulle ohjaimelle painamalla **MENU/OK**. Valitse seuraavista:

- KUVAKOKO
- KUVAN LAATU
- RAW
- FILMINSIMULAATIO
- RAKEISUUS
- COLOR CHROME -TEHOSTE
- DYNAMIIKKA-ALUE
- D-ALUEEN ENSISIJAISUUS
- VALKOTASAPAINO
- VAL. MUKAUT. ASET
- TARKENNUSALUE
- TARKEN. TARKISTUS
- AUTOFOKUS TILA
- AF-C MUKAUTETUT ASETUKSET
-  KASVOJEN VALINTA 
- KASVOJENTUNNISTIN PÄÄLLÄ/POIS
- KUVAUSASETUS
- URHEILUN ETSINTÄTILA
- ESIOTOS 
- ITSELAUKAISIN
- VALOTUKSEN MITTAUS
- SULKIMEN TYYPPI
- VÄRINÄN POISTO
- HERKKYYS
- IS-TILA
- LANGATON TIEDONS.
- SALAMAN TOIMINNAN ASETUS
- TTL-LUKITUS
- MALLINNUSSALAMA
- TÄYSI HD PIKATALENNUS
- SEEPPRA-ASETUS
- SISÄISEN/ULK. MIKIN TASON ASETUS
- VIDEOON HILJAINEN HALLINTA
- TERÄV.AL. ESIKATS.
- VAL. ESIK./VALKOT. MAN.T.
- LUONNOLLINEN NÄKYMÄ
- HISTOGRAMMI
- ELEKTRONINEN VAAKA
- ISON ILMAISIMEN TILA
- VAIN AE LUKITUS
- VAIN AF LUKITUS
- AE/AF LUKITUS
- AF-ON
- VAIN AWB-LUKITUS
- AUKKOASETUS
- SUORITUSKYKY
- AUTOMAATTINEN KUVANSIIRTO
- VALITSE PARILIIKOK. KOHDE
- Bluetooth PÄÄLLÄ/POIS
- TOISTO
- EI MITÄÄN (ohjain pois käytöstä)



- **VAIN AE LUKITUS, VAIN AF LUKITUS, AE/AF LUKITUS, AF-ON** ja **VAIN AWB-LUKITUS** ei voida määrittää kosketustoimintonäppäimiksi (**T-Fn1–T-Fn4**).
- Painikkeiden tehtävät voidaan valita myös asetuksella  **PAINIKKEEN/VALITSIMEN ASETUS > TOIMINTO (Fn) -AS.**



AF-ON

Jos **AF-ON** on valittuna, voit painaa ohjainta sen sijaan, että pitäisit laukaisinta painettuna puoleenväliin.





MALLINNUSSALAMA



Jos **MALLINNUSSALAMA** on valittuna, kun yhteensopiva salamakenkään kiinnitettävä salamalaite on kiinnitettyinä, voit painaa ohjainta kokeillaksesi salamaa ja tarkistaaksesi varjot ja vastaavat (mallinnussalama).

TTL-LUKITUS

Jos **TTL-LUKITUS** on valittuna, voit painaa ohjainta lukitaksesi salaman tehon sen vaihtoehdon mukaan, joka on valittu kohtaan  **SALAMAN ASETUS > TTL-LUKITUSTILA** ( 142).

KASVOJEN VALINTA

 **KASVOJEN VALINTA**  voidaan ottaa käyttöön tai poistaa käytöstä painamalla painiketta, johon  **KASVOJEN VALINTA**  on määritetty.

 **KASVOJEN VALINTA**  -asetuksen ottaminen käyttöön mahdollistaa tarkennukseen käytettävien kasvojen valitsemisen tarkennussauvalla (tarkennusvivulla) tai (etsinvalokuvauksessa) kosketusohjaimilla (📖 21).



Kun  **KASVOJEN VALINTA**  on käytössä, seuraavia toimintoja voidaan käyttää tarkennussauvalla tai etsinvalokuvauksessa:

- Tarkentamiseen käytettävät kasvat voidaan valita tarkennussauvalla. Ota tarkennusalueen valinta (📖 69) tilapäisesti käyttöön painamalla sauvaa keskeltä.
- Etsinvalokuvauksen aikana tarkentamiseen käytettävät kasvat voidaan valita käyttämällä kosketusnäyttöä.

 **KASVOJEN VALINTA**  otetaan automaattisesti käyttöön, jos **PÄÄLLÄ** valitaan kohtaan **TARKENNUSKYTKIMEN ASETUS** (📖 202) **SR+ EDISTYNYT SR AUTO** -tilassa.

10

Oheislaitteet ja lisävarusteet

Ulkoiset salamalaitteet

Kameraa voidaan käyttää sisäänrakennettuun salamaan nähden tehokkaampien ulkoisten salamalaitteiden kanssa. Jotkut tukevat pikasynkronointia (FP), ja niitä voidaan käyttää täsmäysnopeutta nopeammilla suljinajoilla, kun taas toiset voivat toimia etälaitteita optisilla langattomilla salamaohjaimilla ohjaavina isäntäsalamalaitteina.

 Et välttämättä pysty testaamaan salaman välähtämistä joissakin olosuhteissa, esimerkiksi asetusvalikon ollessa näkyvässä kamerassa.

Punasilmäisyyden poisto

Punasilmäisyyden poisto on käytettävissä, kun kohdan **📷 SALAMAN ASETUS > PUNASILM. POISTO** valintana on jokin muu kuin **POIS** ja **KASVOJENTUNNISTIN PÄÄLLÄ**-komennon valintana on **📷 AF/MF-ASETUS > KASV./SILMIEN TUNN. ASETUS**. Punasilmäisyyden poisto minimoi "punasilmäisyyden", joka syntyy, kun salaman valo heijastuu kohteen verkkokalvoilta.

Ulkoisen salaman käyttäminen

- 1 Yhdistä laite kameraan.
- 2 Valitse kuvaustilassa **SALAMAN TOIMINNAN ASETUS** (SALAMAN ASETUS) -välilehdessä. Käytettävissä olevat asetusvalinnat vaihtelevat salamalaitteen mukaan.

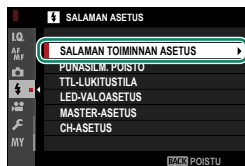

Valikko	Kuvaus	
Sisäänrakennettu salama	Näky, kun sisäänrakennettu salama on nostettu.	92
SYNKRONOI TERMINAALI	Täsmäysliitännän asetukset näytetään, kun yhdysrakenteinen salama on alhaalla ja salamakengässä, joko ei ole salamalaitetta tai siinä on yhteensopimaton salamalaite.	236
KAMERAKENKÄSALAMA	Näytetään, kun valinnainen salamalaite on kiinnitetty salamakenkään ja kytketty päälle.	237
MASTER(OPTINEN)	Näky, jos valinnainen salamalaite toimii isäntäsalamana, johon Fujifilmin optinen langattoman salaman kauko-ohjaus on liitetty ja kytketty päälle.	240

- 3 Siirrä kohdistus valikon vaihtoehdoille tarkennussauvalla (tarkennusvivulla) ja muuta korostettuna näkyvää asetusta kiertämällä takakomentokiekkoa.

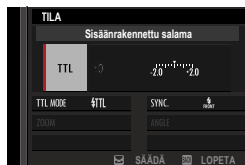

- 4 Paina **DISP/BACK**-painiketta asettaaksesi muutokset voimaan.

SYNKRONOI TERMINAALI

SYNKRONOI TERMINAALI näkyy, kun sisäänrakennettu salama on laskettu, ja joko salamayksikkö ei ole tai yhteensopimaton salamayksikkö on kiinnitetty salamakengään.

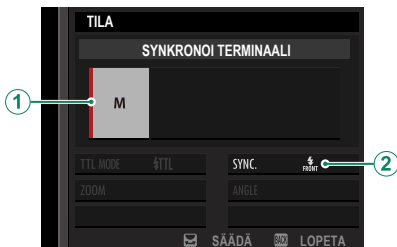





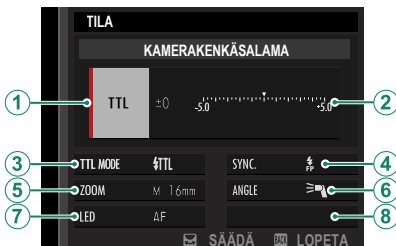

Asetus	Kuvaus
① Salaman ohjaustapa	Valitse seuraavista vaihtoehdoista: <ul style="list-style-type: none">• M: Kuvan ottamisen yhteydessä salamakengän X liitäntöjen kautta lähetetään liipaisusignaali. Valitse suljinaika, joka on pidempi kuin täsmäysnopeus; jopa hitaampi nopeus voi olla tarpeen, jos laite käyttää pitkiä välähdyksiä tai omaa hitaan vasteajan.• OFF (POIS): liipaisusignaali on pois käytöstä.
② Synkronointi	Valitse, ajoitetaanko salama välähtämään heti sulkimen avautumisen jälkeen (FRONT/ENSIMMÄINEN VERHO) tai juuri ennen kuin se sulkeutuu (REAR/TOINEN VERHO). ENSIMMÄINEN VERHO -asetuksen käyttöä suositellaan useimmissa tilanteissa.

KAMERAKENKÄSALAMA

Seuraavat asetukset ovat käytettävissä, kun lisävarusteena saatava salamakenkään asennettava salamalaite on kiinnitetty ja kytketty päälle.



Asetus	Kuvaus
① Salaman ohjaustila	<p>Salaman ohjaustila valitaan salamalaitteen mukaan. Tätä voi joissakin tapauksissa säätää kamerasta; saatavissa olevat vaihtoehdot vaihtelevat salaman mukaan.</p> <ul style="list-style-type: none"> • TTL: TTL-tila. Säädä salamakorjausta (②). • M: Salama välähtää valitulla teholla riippumatta kohteen kirkkautesta tai kameran asetuksista. Joissakin tapauksissa tehoa voidaan säätää kamerasta (②). • MULTI: Toistuva salama. Yhteensopivat salamakenkään kiinnitettävät salamalaitteet välähtävät useita kertoja kunkin kuvan kohdalla. • OFF (POIS): Salama ei välähdä. Jotkut salamalaitteet voidaan sammuttaa kamerasta.

Asetus	Kuvaus
<p>② Salamakorjaus/ teho</p>	<p>Käytettävissä olevat vaihtoehdot vaihtelevat salaman ohjaustila mukaan.</p> <ul style="list-style-type: none"> • TTL: Säädä salamakorjausta (täyttä arvoa ei ehkä voida soveltaa, jos salaman ohjausjärjestelmän rajat ylittyvät). EF-X500:n, EF-X20:n, EF-20:n ja EF-42:n tapauksissa valittu arvo lisätään salamalaitteen valittuun arvoon. • M/MULTI: Säädä salaman tehoa (vain yhteensopivissa laitteissa). Valitse arvoista, jotka ilmaistaan täyden tehon murto-osina, alkaen arvosta $\frac{1}{4}$ (tila M) tai $\frac{1}{4}$ (MULTI) alaspäin arvoon $\frac{1}{512}$ inkrementteissä, jotka vastaavat arvoa $\frac{1}{3}$ EV. Toivottuja tuloksia ei ehkä saavuteta matalilla arvoilla, jos ne ylittävät salaman ohjausjärjestelmän rajat; ota testikuva ja tarkista tulokset.
<p>③ Salamatila (TTL)</p>	<p>Valitse salamatila TTL-salaman ohjaukselle. Käytettävissä olevat asetukset riippuvat valitusta kuvaustilasta (P, S, A tai M).</p> <ul style="list-style-type: none"> •  (SALAMA AUTOMAATTINEN): Salama laukeaa vain tarvittaessa; salaman tasoa säädetään kohteen kirkkauden mukaan. Kuvake  tulee näkyviin, kun laukaisin painetaan puoleenväliin, mikä ilmaisee salaman välähtävän, kun kuva otetaan. •  (NORMAALI): Salama välähtää jokaisen kuvan kohdalla, jos mahdollista; salaman tasoa säädetään kohteen kirkkauden mukaan. Salama ei välähdä, ellei sitä ole ladattu täyteen, kun suljin vapautetaan. •  (HIDAS SYNKRONOINTI): Yhdistä salama pitkiin suljinaikoihin, kun valokuvaat muotokuvakohteita yömaisemataustaa vasten. Salama ei välähdä, ellei sitä ole ladattu täyteen, kun suljin vapautetaan.
<p>④ Synkronointi</p>	<p>Ohjaa salaman ajoitusta.</p> <ul style="list-style-type: none"> •  (ENSIMMÄINEN VERHO): salama välähtää heti suljimen avautumisen jälkeen (yleensä paras vaihtoehto). •  (TOINEN VERHO): salama välähtää juuri ennen suljimen sulkumista. •  (AUTOMAATTINEN FP(HSS)): Pikasykronointi (vain yhteensopivissa laitteissa). Kamera kytkee automaattisesti etuverhon pikasykronoinnin päälle suljinajoilla, jotka ovat lyhyempiä kuin salaman täsmäysnopeus. Vastaa asetusta ENSIMMÄINEN VERHO, kun MULTI on valittu salaman ohjaustilaksi.

Asetus	Kuvaus
⑤ Zoomaus	Valaistuskulma (salamen kattavuus) laitteissa, jotka tukevat salamazoomausta. Jotkut laitteet mahdollistavat säätöjen tekemisen kamerasta. Jos AUTOMAATTINEN on valittuna, zoomausta säädetään automaattisesti vastaamaan objektiivin polttovälin kattavuutta.
⑥ Valaistus	Jos laite tukee tätä ominaisuutta, valitse seuraavista: <ul style="list-style-type: none"> ➤ (SALAMAN TEHO ETUSIJALLA): kasvata aluetta vähentämällä kattavuutta hieman. ➤ (NORMAALI): sovita kattavuus kuvakulmaan. ➤ (TASAIN. VALO ETUSIJALLA): lisää kattavuutta hieman tasaisemman valaistuksen saavuttamiseksi.
⑦ LED-valo	Valitse, miten sisäänrakennettu LED-valo toimii valokuvauksen aikana (vain yhteensopivissa yksiköissä): silmävalona (👁️/ VALONPILKAHDUS), AF-apuvalona (AF/AF AVUSTAJA) tai sekä silmävalona että AF-apuvalona (👁️/AF AVUSTAJA+VALONPILK.). Valitse OFF poistaaksesi LED-valon käytöstä valokuvauksen aikana.
⑦ Välähdysten lukumäärä *	Valitse, kuinka monta kertaa salama välähtää aina, kun suljin laukaitaan MULTI -tilassa.
⑧ Taajuus *	Valitse taajuus, jolla salama välähtää MULTI -tilassa.

* Täyttä arvoa ei ehkä voida soveltaa, jos salamän ohjauksjärjestelmän rajat ylittyvät.

MASTER(OPTINEN)

Vaihtoehdot näytetään, jos laite toimii tällä hetkellä isäntäsalamana Fujifilmin optisen langattoman salaman kauko-ohjaukselle.

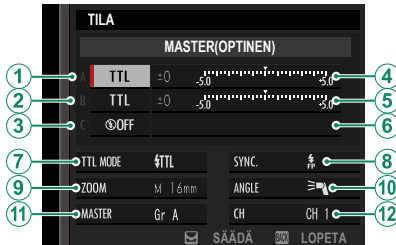

Isäntä- ja etäyksiköt voidaan asettaa enintään kolmeen ryhmään (A, B ja C), ja salamatila ja salaman taso säädetään erikseen kullekin ryhmälle. Neljä kanavaa on käytettävissä tiedonsiirtoon yksiköiden välillä; erillisiä kanavia voidaan käyttää eri salamajärjestelmille tai estämään häiriöitä, kun useat järjestelmät toimivat lähellä toisiaan.

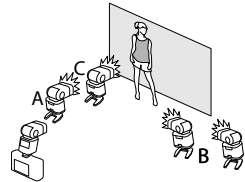

Asetus	Kuvaus
① Salaman ohjaustila (ryhmä A)	<p>Valitse salaman ohjaustilat ryhmille A, B ja C. TTL% on saatavissa vain ryhmille A ja B.</p> <ul style="list-style-type: none"> • TTL: Ryhmän yksiköt välähtävät TTL-tilassa. Salamakorjausta voidaan säätää kullekin ryhmälle erikseen. • TTL%: jos TTL% on valittuna joko ryhmässä tai A tai B, valitun ryhmän teho voidaan määritellä toisen ryhmän prosenttiosuutena ja kokonaissalamakorjausta voidaan säätää molemmille ryhmille.
② Salaman ohjaustila (ryhmä B)	<ul style="list-style-type: none"> • M: tilassa M ryhmän yksiköt välähtävät valitulla teholla (ilmaistuna täyden tehon murto-osina) riippumatta kohteen kirkkaudesta tai kameran asetuksista.
③ Salaman ohjaustila (ryhmä C)	<ul style="list-style-type: none"> • MULTI: Kun MULTI valitaan mille tahansa ryhmälle, kaikki yksiköt asetetaan toistavaan salamatilaan. Kaikki yksiköt välähtävät useita kertoja kunkin kuvan kohdalla. • ⓪OFF (POIS): jos OFF on valittuna, ryhmän yksiköt eivät välähdä.
④ Salamakorjaus/teho (ryhmä A)	<p>Säädä salaman taso valitulle ryhmälle salaman ohjaustilalle valitun asetuksen mukaan. Huomaa, että täyttä arvoa ei ehkä voida soveltaa, jos salaman ohjausjärjestelmän rajat ylittyvät.</p>
⑤ Salamakorjaus/teho (ryhmä B)	<ul style="list-style-type: none"> • TTL: säädä salamakorjausta. • M/MULTI: säädä salaman tehoa.
⑥ Salamakorjaus/teho (ryhmä C)	<ul style="list-style-type: none"> • TTL%: valitse tasapaino ryhmien A ja B välille ja säädä kokonaissalamakorjausta.

Asetus	Kuvaus
<p>⑦ Salamatila (TTL)</p>	<p>Valitse salamatila TTL-salaman ohjaukselle. Käytettävissä olevat asetukset riippuvat valitusta kuvaustilasta (P, S, A tai M).</p> <ul style="list-style-type: none"> • TTL AUTO (SALAMA AUTOMAATTINEN): Salama laukeaa vain tarvittaessa; salaman tasoa säädetään kohteen kirkkauden mukaan. Kuvake  tulee näkyviin, kun laukaisin painetaan puoleenväliin, mikä ilmaisee salaman välähtävän, kun kuva otetaan. • TTL (NORMAALI): Salama välähtää jokaisen kuvan kohdalla, jos mahdollista; salaman tasoa säädetään kohteen kirkkauden mukaan. Salama ei välähdä, ellei sitä ole ladattu täyteen, kun suljin vapautetaan. • TTL SLOW (HIDAS SYNKRONOINTI): Yhdistä salama pitkiin suljinaikoihin, kun valokuvaat muotokuvakohteita yömaisemataustaa vasten. Salama ei välähdä, ellei sitä ole ladattu täyteen, kun suljin vapautetaan.
<p>⑧ Synkronointi</p>	<p>Ohjaa salaman ajoitusta.</p> <ul style="list-style-type: none"> • FRONT (ENSIMMÄINEN VERHO): salama välähtää heti sulkimen avautumisen jälkeen (yleensä paras vaihtoehto). • REAR (TOINEN VERHO): salama välähtää juuri ennen sulkimen sulkeutumista. • FP (AUTOMAATTINEN FP(HSS)): Pikasykronointi (vain yhteenso-pivissa laitteissa). Kamera kytkee automaattisesti etuverhon pikasykronoinnin päälle suljinajoilla, jotka ovat lyhyempiä kuin salaman täsmäysnopeus. Vastaa asetusta ENSIMMÄINEN VERHO, kun MULTI on valittu salaman ohjaustilaksi.
<p>⑨ Zoomaus</p>	<p>Valaistuskulma (salaman kattavuus) laitteissa, jotka tukevat salamazoomausta. Jotkut laitteet mahdollistavat säätöjen tekemisen kamerasta. Jos AUTOMAATTINEN on valittuna, zoomausta säädetään automaattisesti vastaamaan objektiivin polttovälin kattavuutta.</p>

Asetus	Kuvaus
⑩ Valaistus	<p>Jos laite tukee tätä ominaisuutta, valitse seuraavista:</p> <ul style="list-style-type: none"> ☞ (SALAMAN TEHO ETUSIJALLA): kasvata aluetta vähentämällä kattavuutta hieman. ☞ (NORMAALI): sovita kattavuus kuvakulmaan. ☞ (TASAIN. VALO ETUSIJALLA): lisää kattavuutta hieman tasaisemman valaistuksen saavuttamiseksi.
⑪ Isäntä	<p>Aseta isäntäsalama ryhmälle A (Gr A), B (Gr B) tai C (Gr C). Jos OFF valitaan, isäntäsalamalaitteen teho pidetään tasolla, joka ei vaikuta lopulliseen kuvaan. Käytettävissä vain, jos yksikkö on kiinnitetty kameran salamakenkään isäntäsalamana kohtaan Fujifilm optinen langaton salaman kauko-ohjaus TTL-, TTL%- tai M-tilassa.</p>
⑪ Välähdysten lukumäärä	<p>Valitse, kuinka monta kertaa salama välähtää aina, kun suljin laukaistaan MULTI-tilassa.</p>
⑫ Kanava	<p>Valitse kanava, jota isäntäsalama käyttää tiedonsiirtoon etäsalamayksiköiden kanssa. Erillisiä kanavia voidaan käyttää eri salamajärjestelmille tai estämään häiriöitä, kun useita järjestelmiä toimii lähekkäin.</p>
⑫ Taajuus	<p>Valitse taajuus, jolla salama välähtää MULTI-tilassa.</p>

Objektiivit

Kameraa voi käyttää FUJIFILMin X-kiinnitykseen sopivien objektiivien kanssa.

Objektiivin osat

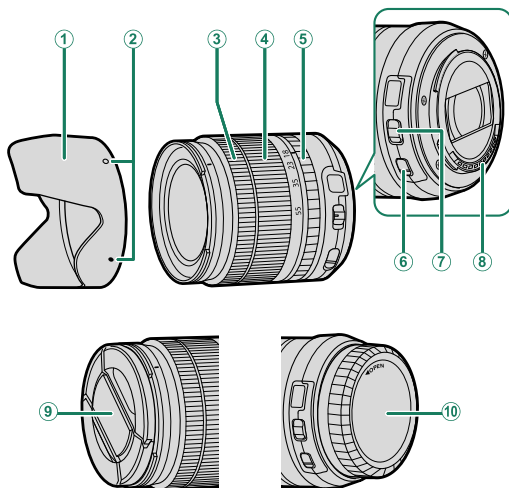

- ① Vastavalosuoja
- ② Kiinnitysmätkit
- ③ Tarkennusrengas
- ④ Zoomausrengas
- ⑤ Himmenninrengas

- ⑥ O.I.S.-kytkin
- ⑦ Aukon tilan kytkin
- ⑧ Objektiivin signaaliliitännät
- ⑨ Objektiivin etusuojus
- ⑩ Objektiivin takasuojus

Objektiivin suojusten poistaminen

Poista objektiivin suojuukset kuvan osoittamalla tavalla.

 Objektiivin suojuukset saattavat olla erilaisia kuin kuvissa.

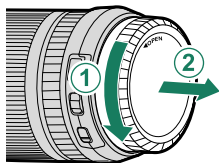
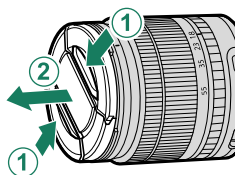

Vastavalosuojien kiinnittäminen

Objektiiviin kiinnitetty vastavalosuoja vähentää heijastuksia ja suojaa objektiivin etuelementtiä.

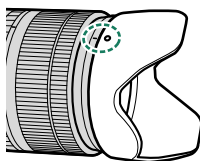
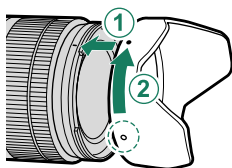

Sähköinen zoom

Zoomausta voidaan säätää tarkennusrenkaalla, kun automaattitar-
kennus on käytössä.

Objektiivit, joissa on himmenninrenkaat

Kun asetuksena on muu kuin A, aukkoa voi säätää kiertämällä objektiivin himmennin-
rengasta (valotustilat A ja M).

 Kun himmenninrenkas on A-asennossa, säädä aukkoa (☰ 207) kiertämällä komento-
kiekkoa.

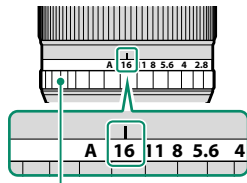

Himmenninrenkas

Aukon tilan kytkin

Jos objektiivissa on aukon tilan kytkin, aukkoa voi säätää käsin työntämällä kytkin asentoon  ja kiertämällä himmenninrengasta.

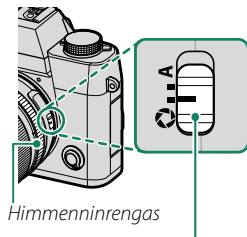

Himmenninrenkas

Aukon tilan kytkin

Objektiivit, joissa ei ole himmenninrenkaita

Aukon säätämismenetelmän voi valita kohdassa **PAINIKKEEN/VALITSIMEN ASETUS > AUKKOASETUS**. Kun jokin muu vaihtoehto kuin **AUTO** on valittuna, aukkoa voi säätää etukomentokiekolla.

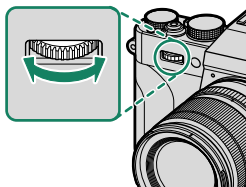

📌 Aukon säädön oletusasetuksena on etukomentokiekko, mutta se voidaan asettaa uudelleen takakomentokielelle kohdassa **PAINIKKEEN/VALITSIMEN ASETUS > KOMENTOVALITSIMEN ASETUS**.

Objektiivit, joissa on O.I.S.- kytkimet

Jos objektiivi tukee optista kuvanvakautusta (O.I.S.), kuvanvakautustilan voi valita kameran valikoista. Ota kuvanvakautus käyttöön työntämällä O.I.S.-kytkin asentoon **ON**.

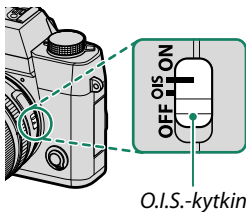

O.I.S.-kytkin

Manuaalitarkennusobjektiivit

Työnnä tarkennusrenkas eteen käyttäaksesi automaattitarkennusta.

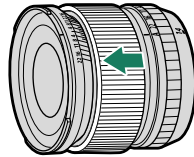

Työnnä tarkennusrenkas taakse manuaalitarkennuksessa ja käännä rengasta tarkistaaksesi tuloksia kameras näytöltä. Tarkennusetäisyyden ja syväterävyyden ilmaisimia voi käyttää manuaalitarkennuksen apuna.

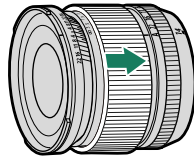

! Huomaa, että manuaalitarkennusta ei välttämättä voi käyttää kaikissa kuvaustiloissa.

Syväterävyyden ilmaisim

Syväterävyyden ilmaisim näyttää likimääräisen syväterävyyden (tarkennuspisteen edessä ja takana oleva etäisyys, joka näkyy tarkkana). Ilmaisim esitetään filmimuodossa.

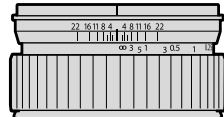

Objektiivin hoito

- Käytä pölyn poistamiseen puhallinta ja pyyhi sitten hellävaroin pehmeällä, kuivalla liinalla. Jäljellä olevat tahrat voi poistaa pyyhkimällä varovasti Fujifilmin objektiivinpuhdistuspaperin palalla, johon on lisätty pieni tippa objektiivinpuhdistusnestettä.
- Vaihda etu- ja takasuojuukset, kun objektiivi ei ole käytössä.

11

Liitännät

HDMI-lähtö

Kameran kuvaus- ja toistonäytöt voidaan lähettää HDMI-laitteisiin.

HDMI-laitteisiin liittäminen

Liitä kamera televisioihin tai muihin HDMI-laitteisiin kolmannen osapuolen HDMI-kaapelilla.

- 1 Sammuta kamera.
- 2 Kytke kaapeli alla olevan kuvan mukaisesti.

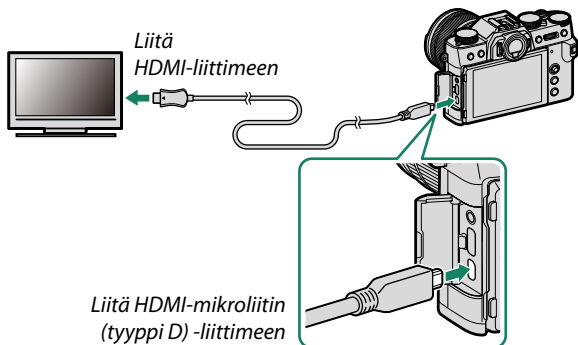

- 3 Konfiguroi laite HDMI-tuloon laitteen mukana toimitetussa dokumentaatiossa kuvatulla tavalla.
- 4 Kytke kamera päälle. Kameran näytön sisältö näkyy HDMI-laitteessa. Kameran näyttö sammuu toistotilassa (📖 251).

- ❗ Varmista, että liittimet on kiinnitetty huolellisesti.
- USB-kaapelia ei voi käyttää HDMI-kaapelin ollessa kytkettynä.
- Käytä enintään 1,5 m pitkää HDMI-kaapelia.



Kuvaus

Ota kuvia ja tallenna elokuvia samalla kun katselet näkymää kameran objektiivin läpi tai tallennat filmimateriaalia HDMI-laitteeseen.

 Tätä ominaisuutta voi käyttää 4K- ja Full HD -elokuvien tallentamiseen HDMI-tallentimeen.

Toisto

Aloita toisto painamalla kameran -painiketta. Kameran näyttö kytkeytyy pois päältä, ja kuvat ja videot lähetetään HDMI-laitteeseen. Huomaa, että kameran äänenvoimakkuussäätimillä ei ole vaikutusta TV:n ääneen; säädä äänenvoimakkuutta television äänensäätimillä.

-  • Jotkut televisiot saattavat näyttää lyhyen aikaa mustaa kuvaruutua videotoiston alkaessa.
- Kuulokkeiden käyttöön tarvitaan sovitinjohto (myydään erikseen,  295).

Langattomat yhteydet

(Bluetooth®, langaton lähiverkko/Wi-Fi)

Käytä langattomia verkkoja ja muodosta yhteys tietokoneisiin, älypuhelmiin tai tabletteihin. Katso lisätietoja osoitteesta:

<http://fujifilm-dsc.com/wifi/>

Älypuhelimet ja tabletit: FUJIFILM Camera Remote

Yhdistä kameraan Bluetooth-yhteydellä tai langattoman lähiverkon kautta.



Muodostaaksesi langattoman yhteyden kameraan sinun on asennettava uusin versio FUJIFILM Camera Remote -sovelluksesta älypuhelimieesi tai tablettiisi.

FUJIFILM Camera Remote

Kun yhteys on muodostettu, voit käyttää FUJIFILM Camera Remote -sovellusta seuraaviin toimintoihin:

- Kameran ohjaamiseen ja kuvien ottamiseen etänä
- Kamerasta lähetettyjen kuvien vastaanottamiseen
- Kameran kuvien selaamiseen ja valittujen kuvien lataamiseen
- Lähetä paikkatiedot kameraan
- Kameran sulkimen laukaisemiseen
- Kameran laiteohjelmiston päivittämiseen

Lataa sovellukset ja katso lisätietoja osoitteesta:

http://app.fujifilm-dsc.com/en/camera_remote/

Älypuhelimet ja tabletit: Bluetooth®-laiteparin muodostaminen

Yhdistä kamera älypuhelimien tai tablettien kanssa valitsemalla

YHTEYSASETUS > Bluetooth-ASETUKSET > LAITEPARIN

REKISTERÖINTI. Laiteparin muodostaminen on helppo tapa ladata kuvia kamerasta.



- Kuvat ladataan langattoman yhteyden kautta.
- Kun pariitus on muodostettu, voit synkronoi kameran kellon ja paikkatiedot älypuhelimien tai tabletin kanssa (📖 216).
- Voit valita yhteyden enintään 7 pariliitetystä älypuhelimesta tai tablettista.

Älypuhelimet ja tabletit: Langaton lähiverkko

Muodosta langaton lähiverkkoyhteys älypuhelimien tai tablettiin käyttämällä **LANGATON TIEDONS.** -asetuksia

KUVAUSASETUS -valikossa tai toistovalikossa.



Kuvien kopioiminen tietokoneeseen: PC AutoSave

Lähetä kuvia langattomien verkkojen kautta kamerasta tietokoneeseen asentamalla FUJIFILM PC AutoSave -sovelluksen uusin versio (Wi-Fi).

FUJIFILM PC AutoSave

Lataa sovellukset ja katso lisätietoja osoitteesta:

http://app.fujifilm-dsc.com/en/pc_autosave/

Tietokoneet: langattomat yhteydet

Voit lähettää kuvia kamerasta käyttämällä toistovalikon PC-AUTOMAATTITALL-komentoa.



Yhdistäminen tietokoneisiin USB:lla

Yhdistä kamera tietokoneeseen ladataksesi kuvia tai ottaaksesi kuvia etänä.

 Ennen kuvien lataamista tai kuvien ottamista etänä, kytke kamera tietokoneeseen ja tarkista, että se toimii normaalisti.

- 1 Kytke tietokone päälle.
- 2 Säädä asetukset sen mukaan, onko kyse kuvien kopioimisesta tietokoneeseen (📖 257), RAW-muodossa olevien kuvien tallentamisesta muihin muotoihin (📖 258) vai kameran asetusten tallentamisesta ja lataamisesta (📖 258).
- 3 Kytke kamera pois päältä.
- 4 Kytke USB-kaapeli.

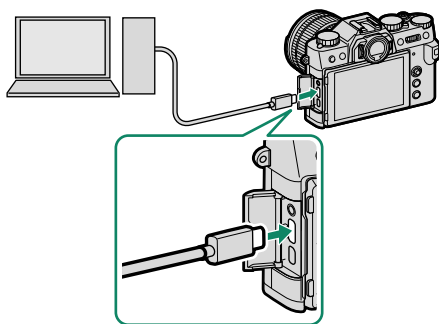

USB-liitin (C-tyyppi)

 USB-kaapeli saa olla enintään 1,5 m:n pituinen ja sen on sovittava tiedonsiirtoon.

- 5 Kytke kamera päälle.

6 Kopioi kuvat tietokoneeseen.

- **Kuvansiirto:** käytä MyFinePix Studiota tai käyttöjärjestelmän mukana tulleita sovelluksia.
- **RAW-muunnos:** Käsittele RAW-kuvia FUJIFILM X RAW STUDIO -ohjelmalla. Kameran kuvankäsittelytoiminnon tehoa käytetään nopeaa käsittelyä varten.
- **Kameran asetusten tallentaminen ja lataaminen:** Käytä FUJIFILM X Acquire -ohjelmaa kameran asetusten tallentamiseen ja lataamiseen. Tallenna haluamasi asetukset tiedostoon yhdellä toiminnolla ja kopioi ne useisiin kameroihin.



- Sammuta kamera ennen USB-kaapelin irrottamista.
- Kun liität USB-kaapeleita, varmista, että liittimet on kiinnitetty huolellisesti oikein päin. Liitä kamera suoraan tietokoneeseen; älä käytä USB-keskitintä tai näppäimistöä.
- Virtakatkos siirron aikana voi aiheuttaa tietojen menetyksen tai muistikortin vahingoittumisen. Aseta kameraan uusi tai täyteen ladattu akku ennen kameran liittämistä.
- Jos muistikortilla on paljon kuvia, ohjelmiston käynnistyminen saattaa kestää hetken, eikä kuvien tuominen tai tallentaminen välttämättä onnistu. Käytä kuvien siirtämiseen muistikortinlukijaa.
- Varmista, että merkkivalo on pois päältä tai palaa vihreänä ennen kuin sammutat kameran.
- Älä irrota USB-kaapelia, kun siirto on käynnissä. Tämän varotoimen laiminlyönti voi aiheuttaa tietojen menetyksen tai muistikortin vahingoittumisen.
- Irrota kamera ennen muistikortin asettamista tai poistamista.
- Joissain tapauksissa verkkopalvelimelle tallennettuihin kuviin ei välttämättä pääse käyttämällä ohjelmaa samalla tavalla kuin yksittäisellä tietokoneella.
- Älä irrota kameraa järjestelmästä tai irrota USB-kaapelia välittömästi sen jälkeen, kun ilmoitus kopiointiin käynnissä olemisesta on poistunut näytöstä. Jos kopioitavia kuvia on hyvin paljon, tiedonsiirto voi jatkua senkin jälkeen, kun viesti on poistunut näytöltä.
- Käyttäjä vastaa kaikista sovellettavista puhelinyhtiön tai Internet-palveluntarjoajan maksuista käyttäessään Internet-yhteyttä edellyttäviä palveluja.

Valokuvien kopioiminen tietokoneelle

- Ennen kuvien kopioimisesta tietokoneeseen valitse **USB-KORTINLUKIJA** kohtaan **YHTEYSASETUS > PC-YHTEYDEN TILA.**
- Ohjelmisto, jolla kuvia voidaan kopioida, vaihtelee tietokoneesi käyttöjärjestelmän mukaan.

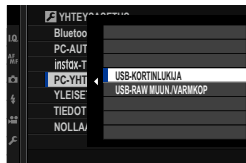

Mac OS X/macOS

Kuvat voidaan kopioida tietokoneelle käyttämällä Image Capturea (toimitetaan tietokoneen mukana) tai muuta ohjelmistoa.

 Kopioi kooltaan yli 4 Gt tiedostot käyttämällä kortinlukijaa.

Windows

Käytä MyFinePix Studiota kopioidaksesi kuvia tietokoneelle, jossa niitä voi säilyttää, katsella, järjestää ja tulostaa.

 Katso lisätietoja MyFinePix Studio -ohjelmasta kohdasta "Fujifilm-ohjelmistoja" (📖 265).

JPEG-kopioiden luominen RAW-kuvista: FUJIFILM X RAW STUDIO

- Ennen kuin jatkat, valitse **USB-RAW MUUN./VARMKOP** kohtaan **YHTEYSASETUS > PC-YHTEYDEN TILA** kameran valikoista.
- FUJIFILM X RAW STUDIO -ohjelmalla voidaan luoda JPEG-kopioita RAW-kuvista.

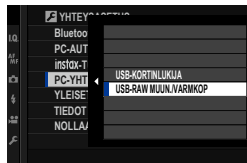

 Katso lisätietoja FUJIFILM X RAW STUDIO -ohjelmasta kohdasta "Fujifilm-ohjelmistoja" (📖 265).

Kameran asetusten tallentaminen ja lataaminen (FUJIFILM X Acquire)

- Ennen kuin jatkat, valitse **USB-RAW MUUN./VARMKOP** kohtaan **YHTEYSASETUS > PC-YHTEYDEN TILA** kameran valikoista.
- FUJIFILM X Acquire -ohjelmalla voidaan tallentaa ja ladata kameran asetuksia.

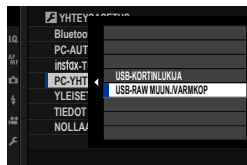

 Katso lisätietoja FUJIFILM X Acquire -ohjelmasta kohdasta "Fujifilm-ohjelmistoja" (📖 265).

instax SHARE -tulostimet

Tulosta kuvia digitaalikamerastasi instax SHARE -tulostimiin.

Yhteyden muodostaminen

Valitse **YHTEYSASETUS** > **instax-TUL. YHT. ASETUS** ja syötä instax SHARE -tulostimen nimi (SSID) ja salasana.

Tulostimen nimi (SSID) ja salasana

Tulostimen nimi (SSID) löytyy tulostimen pohjasta; oletussalasana on "1111". Jos olet jo valinnut eri salasanan älypuhelimtulostamiseen, syötä sen sijaan se salasana.

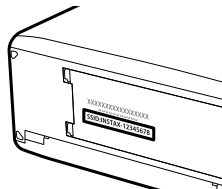

Kuvien tulostaminen

- 1 Kytke tulostin päälle.
- 2 Valitse  **TOISTOVALIKKO** > **instax-TULOST. TULOSTAA**. Kamera luo yhteyden tulostimeen.
- 3 Näytä tulostettava kuva käyttämällä tarkennussauvaa (tarkennusvipua) ja valitse sitten **MENU/OK**.

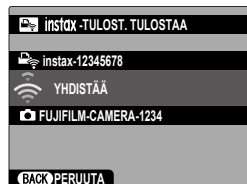

-  Muilla kameroilla otettuja kuvia ei voi tulostaa.
- Tulostettava alue on pienempi kuin alue, joka näkyy LCD-näytöllä.
- Näytöt voivat vaihdella liitetyn tulostimen mukaan.

- 4 Kuva lähetetään tulostimeen ja tulostus alkaa.

12

Tekniset huomautukset

Fujifilmin lisävarusteet

Fujifilm tarjoaa seuraavia valinnaisia lisävarusteita. Saat viimeisimmät tiedot alueellasi saatavilla olevista lisävarusteista paikalliselta Fujifilm-edustajaltasi tai osoitteesta http://www.fujifilm.com/products/digital_cameras/index.html.

Ladattavat litiumioniakut

NP-W126/NP-W126S: suuren kapasiteetin ladattavia NP-W126/NP-W126S-lisäakkuja voi hankkia tarvittaessa.

Akkulaturit

BC-W126/BC-W126S: Korvaavia akkulatureita voi ostaa tarpeen mukaan. +20 °C:n lämpötilassa BC-W126/BC-W126S lataa NP-W126/NP-W126S-akut noin 150 minuutissa.

DC-liittimet

CP-W126: käytä CP-W126:ta yhdistääksesi kameran AC-9V-verkkovirtasovittimeen pitkäaikaisen kuvauksen tai toiston aikana tai silloin, kun käytät kameraa tietokoneen kanssa.

Vaihtovirtasovittimet

AC-9V (vaatii CP-W126 DC-liittimen): käytä tätä 100–240 V, 50/60 Hz vaihtovirtasovittinta pitkäkestoiseen kuvaukseen ja toistoon tai kun kuvia kopioidaan tietokoneeseen.

Kaukolaukaisimet

RR-100: käytä kameran tärinän vähentämiseen tai sulkiäuki pitämiseen aikavalituksen aikana (ø2,5 mm).

Stereomikrofonit

MIC-ST1: ulkoinen mikrofoni videon tallennukseen.

FUJINON-objektiivit

XF-/XC-sarjan objektiivit: yksinomaan FUJIFILMin X-kiinnityksen kanssa käytettäviksi tarkoitetut keskenään vaihdettavat objektiivit.

FUJINON MKX -sarjan objektiivi: FUJIFILMin X-kiinnitykseen sopivat elokuvaobjektiivit.

Makrojatkoputket

MCEX-11/16: kiinnitä kameran ja objektiivin väliin ottaaksesi kuvia korkeilla toistosuhteilla.

Telejatkeet

XF1.4X TC WR: pidentää yhteensopivien objektiivien polttovälin noin 1,4-kertaiseksi.

XF2X TC WR: pidentää yhteensopivien objektiivien polttovälin noin 2,0-kertaiseksi.

Kiinnityssovittimet

FUJIFILM M MOUNT ADAPTER: mahdollistaa kamerasäädösten käyttämisen useiden M-kiinnitykseen sopivien objektiivien kanssa.

Rungon suojukset

BCP-001: suojaa kamerasäädösten kiinnikettä, kun kameraan ei ole kiinnitetty objektiivia.

Kamerakenkään kiinnitettävät salamalaitteet

EF-X500: Tämä kiinnikkeellä varustettu salamalaite tukee käsisäätöistä ja TTL-salamanhallintaa, sen ohjeluku on 50 (ISO 100, m) ja se tukee FP:tä (pikasykronointi), jolloin sitä voidaan käyttää suljinajoilla, jotka ylittävät salaman täsmäysnopeuden. Sitä voidaan käyttää EF-BP1-akkupaketin ja Fujifilm- optisen langattoman salamanhallinnan kanssa ja sitä voidaan käyttää isäntä- tai etäsalamalaitteena langattomassa salamavalokuvauksessa.

EF-BP1: Akkupaketti varustekenkään liitettäville salamalaitteille. Tilaa jopa 8 AA-paristolle.

EF-42: Tämän paikalleen napsautettavan salamalaitteen ohjeluku on 42 (ISO 100, m), ja se tukee käsisäätöistä ja TTL-salamanhallintaa.

EF-X20: Tämän paikalleen napsautettavan salamalaitteen ohjeluku on 20 (ISO 100, m), ja se tukee käsisäätöistä ja TTL-salamanhallintaa.

EF-20: Tämän paikalleen napsautettavan salamalaitteen ohjeluku on 20 (ISO 100, m), ja se tukee TTL-salamanhallintaa (käsisäätöistä salamanhallintaa ei tueta).

Käsi­kahvat

MHG-XT10: Parantaa otetta. Akut ja muistikortit voidaan poistaa kahvan ollessa paikallaan, ja kahvassa on kisko pikakengällä varustettuja kameran kiinnikkeitä varten.

Nahkakotelot

BLC-XT10: Tässä kotelossa käytännöllisyys yhdistyy nahan ylellisyyteen, ja sen mukana toimitetaan samasta materiaalista valmistettu olkahihna sekä liina, johon kameran voi kääriä ennen koteloon laittamista ja muissa tilanteissa. Kuvia voidaan ottaa ja akku voidaan asettaa ja poistaa kameran ollessa kotelossa.

Käsi­kahvojen hinnat

GB-001: Parantaa otetta. Yhdistä käsi­kahvan kanssa varmempaa käsittelyä varten.

instax SHARE -tulostimet

SP-1/SP-2/SP-3: yhdistä langattoman lähiverkon kautta tulostaaksesi kuvia instax-filmille.

Fujifilm-ohjelmistoja

Kameraa voidaan käyttää seuraavien Fujifilm-ohjelmistojen kanssa.

FUJIFILM Camera Remote

Langattoman yhteyden muodostaminen kameran ja älypuhelimien tai tablet-laitteen välille (📖 252).

http://app.fujifilm-dsc.com/en/camera_remote/

FUJIFILM PC AutoSave

Kuvien lataaminen kamerasta langattomien verkkojen kautta (📖 254).

http://app.fujifilm-dsc.com/en/pc_autosave/

MyFinePix Studio

Digikamerasta ladattujen kuvien hallitseminen, näyttäminen, tulostaminen ja muokkaaminen (📖 257).

<http://fujifilm-dsc.com/mfs/>

Kun lataus on valmis, kaksoisnapsauta ladattua tiedostoa ("MFPS_Setup.EXE") ja viimeistele asennus noudattamalla näytölle tulevia ohjeita.

RAW FILE CONVERTER EX

RAW-kuvien näyttäminen tietokoneella ja niiden muuntaminen muihin muotoihin.

<http://fujifilm-dsc.com/rfc/>

FUJIFILM X RAW STUDIO

Kun kamera on yhdistetty tietokoneeseen USB:n kautta, FUJIFILM X RAW STUDIO -ohjelma voi käyttää kameran ainutlaatuista kuvankäsittelyohjelmaa RAW-tiedostojen muuntamiseksi korkealaatuisiksi JPEG-kuviksi.

<http://fujifilm-x.com/x-stories/fujifilm-x-raw-studio-features-users-guide/>

FUJIFILM X Acquire

Tallenna ja lataa kameran asetukset. Muuta hetkessä kameran määrittämiä tai jaa asetukset muiden samantyyppisten kameroiden kanssa.

<http://fujifilm-x.com/x-stories/fujifilm-x-acquire-features-users-guide/>

 Kamera ei tue kytkettyä kuvausta.

Turvallisuustietoja



Muista lukea nämä huomautukset ennen käyttöä

Turvallisuusohjeita



- Varmista, että käytät kameraa oikein. Lue nämä turvallisuusohjeet ja *Omistajan opas* huolellisesti ennen käyttöä.
- Säilytä turvallisuusohjeet tämän jälkeen turvallisessa paikassa.

Tietoja kuvakkeista



Seuraavat tässä asiakirjassa käytetyt kuvakkeet osoittavat henkilövahinkojen ja aineellisten vahinkojen vakavuuden, jos kuvakkeen osoittamia tietoja ei oteta huomioon ja laitetta käytetään sen takia virheellisesti.

 VAROITUS	Tämä kuvake osoittaa, että tietojen huomiotta jättäminen voi johtaa kuolemaan tai vakaviin henkilövahinkoihin.
 HUOMIO	Tämä kuvake osoittaa, että tietojen huomiotta jättäminen voi johtaa henkilövahinkoihin tai aineellisiin vahinkoihin.





Alla olevat kuvakkeet osoittavat huomioitavien tietojen luonteen.

	Kolmiomaiset kuvakkeet osoittavat, että tiedot vaativat huomiota ("Tärkeä").
	Poikittaisella viivalla ylivedetyt pyöreät kuvakkeet osoittavat, että kyseinen toiminto on kielletty ("Kielletty").
	Huutomerkillä varustetut täytetyt ympyrät osoittavat, että kyseinen toiminto on suoritettava ("Pakollinen").

Tuotteen symbolit (mukaan lukien tarvikkeet) tarkoittavat seuraavaa:













	Vaihtovirta
	Tasavirta
	Luokan II laite (tuotteen rakenteessa on kaksinkertainen eristys.)

VAROITUS

 <small>Irrota laite pistorasiasta</small>	Jos kameran käytössä ilmenee ongelmia, kytke se pois päältä, irrota akku ja USB-johto sekä poista verkkolaite pistorasiasta. Kameran käytön jatkaminen, kun siitä nousee savua, se käyryää tai toimii jotenkin muuten tavallisuudesta poikkeavasti, voi aiheuttaa tulipalon tai sähköiskun. Ota yhteyttä Fujifilm-jälleenmyyjäsi.
 <small>Älä käytä kylpyhuoneessa tai suihkussa</small>	Suojaa kamera ja liitäntäjohdot vedeltä ja vierailta esineiltä. Kameraa tai liitäntäjohtoja ei saa käyttää, jos niiden sisään on päässyt suolaton tai suoloista vettä, maitoa, juomia, pesuaineita tai muita nesteitä. Jos kameraan tai liitäntäjohtoihin pääsee nestettä, kytke kamera pois päältä, irrota akku ja USB-johto sekä poista verkkolaite pistorasiasta. Kameran käytön jatkaminen voi aiheuttaa tulipalon tai sähköiskun. Ota yhteyttä Fujifilm-jälleenmyyjäsi.
 <small>Älä koskaan yritä muuttaa tai purkaa kameraa osiin (älä koskaan avaa koteloa).</small>	Älä käytä kameraa kylpyhuoneessa tai suihkussa. Tämä voi aiheuttaa tulipalon tai sähköiskun.
 <small>Älä koske sovitun osiin</small>	Älä koskaan yritä muuttaa tai purkaa kameraa osiin (älä koskaan avaa koteloa). Tämän varoituksen laiminlyönti voi aiheuttaa tulipalon tai sähköiskun.
 <small>Älä koske sovitun osiin</small>	Jos kameran kotelo rikkoutuu putoamisen tai muun vahingon seurauksena, älä kosketa esin tulleisiin osiin. Tämän varoituksen laiminlyönti ja vaurioituneiden osien koskettaminen voi aiheuttaa sähköiskun tai loukkaantumisen. Poista akku välittömästi, mutta varo loukkaantumista ja sähköiskua. Vie tuote sen ostopaikkaan, josta saat jatko-ohjeita.

VAROITUS

	Älä muuta tai lämmitä liitäntäjohtoa, kierrä tai vedä sitä liian voimakkaasti tai aseta sen päälle raskaita esineitä. Nämä toimet voivat vahingoittaa johtoa ja aiheuttaa tulipalon tai sähköiskun. Jos johto on vahingoittunut, ota yhteyttä Fujifilm-jälleenmyyjäsi. Älä käytä johtoja, joiden liittimet ovat taipuneita.
	Älä aseta kameraa epävakaille pinnalle. Kamera voi pudota tai keikahtaa nurin ja aiheuttaa vahinkoja.
	Älä koskaan yritä ottaa kuvia, kun olet liikkeessä. Älä käytä kameraa silloin, kun kävelet tai ajat autoa. Voit kaatua tai joutua liikenneonnettomuuteen.
	Älä kosketa kameran metalliosia ukkosmyrskyn aikana. Tämä voi aiheuttaa salaman sähköpurkauksesta johtuvan sähköiskun.
	Älä käytä akkua ohjeiden vastaisesti. Lataa akku ohjeen mukaisella tavalla.
	Älä pura osiin tai tee muutoksia akkuihin äläkä kuumenna niitä. Älä pudota, iske tai heitä akkua tai muuten altista niitä voimakkaille iskuille. Älä käytä akkua, jotka osoittavat merkkejä vuodosta, epämuodostumista, värin muutoksista tai muista poikkeavuuksista. Käytä vain nimettyjä latureita akkujen lataamiseksi äläkä yritä ladata ei-ladattavia litiumioni-akkua tai alkaliparistoja. Älä laita paristoja oikosulkuun tai säilytä niitä metalliesineiden kanssa. Näiden varotoimien noudattamatta jättäminen voi aiheuttaa akkujen ylikuumentumista, syttymisen, halkeamista tai vuotamista ja aiheuttaa tulipalon, palovammoja tai muun loukkaantumisen.
	Käytä ainoastaan tämän kameran kanssa käytettäväksi tarkoitettuja akkua tai vaihtovirtasovittimia. Älä käytä muuta kuin tyyppikilvessä osoitettua jännitettä. Muiden virtalähteiden käyttäminen voi aiheuttaa tulipalon.
	Jos akku vuotaa ja akkuestettä joutuu silmiisi, ihollesi tai vaatteillesi, huuhtele alue puhtaalla vedellä ja hakeudu välittömästi lääkärin hoitoon tai soita hätänumeroon.
	Älä lataa laturilla muita kuin tässä määritettyjä akkua. Mukana tullut laturi on tarkoitettu vain kameran mukana olevien akkutyypin lataamiseen. Tavallisten paristojen tai muunlaisten ladattavien akkujen lataaminen laturilla voi saada pariston/akun vuotamaan, ylikuumentumaan tai räjähtämään.
	Salaman käyttäminen liian lähellä ihmisten silmiä voi aiheuttaa näkövammoja. Noudata erityistä varovaisuutta, kun kuvaat vauvoja ja pikkulapsia.
	Älä jätä laitetta pitkäaikaiseen kosketukseen kuumien pintojen kanssa. Jos tätä varotoimea ei huomioida, lieviä palovammoja saattaa syntyä, etenkin korkeissa ympäristön lämpötiloissa tai käyttäjille, jotka kärsivät huonosta verenkierrosta tai alentuneesta tuntokyvystä. Tällöin jalustan käyttöä tai vastaavia varotoimia suositellaan.
	Älä jätä mitään ruumiinosaa kosketuksiin tuotteen kanssa pitkäksi ajaksi tuotteen ollessa päällä. Jos tätä varotoimea ei huomioida, lieviä palovammoja saattaa syntyä etenkin pitkäajakoisen käytön aikana, korkeissa ympäristön lämpötiloissa tai käyttäjille, jotka kärsivät huonosta verenkierrosta tai alentuneesta tuntokyvystä. Tällöin jalustan käyttöä tai vastaavia varotoimia suositellaan.
	Älä käytä helposti syttyvien esineiden, räjähtävien kaasujen tai pölyn läheisyydessä.
	Aseta akku kuljetuksen ajaksi digitaalikameraan tai säilytä sitä kotelossa. Säilytä akkua kovassa kotelossa. Kun hävität akun, peitä akun navat eristysteipillä. Jos akku pääsee koskettamaan muita metalliesineitä tai akkua, se voi syttyä palamaan tai räjähtää.
	Pidä muistikortit, salamakengät ja muut pienet osat poissa pienten lasten ulottuvilta. Lapset voivat niellä pieniä osia; pidä poissa lasten ulottuvilta. Jos lapsi nielee jonkin pienen osan, ota yhteyttä lääkäriin tai soita hätäkeskukseen.
	Pidä poissa pienten lasten ulottuvilta. Vammoja voivat aiheuttaa myös hihna, joka voi kiertyä lapsen kaulan ympärille aiheuttaen kuristumisen, ja salama, joka voi aiheuttaa näkövamman.
	Noudata lentoyhtiön ja sairaalan henkilökunnan antamia ohjeita. Tämä tuote synnyttää radiotaajuisia päästöjä, jotka voivat häiritä navigointi- tai lääkinnällisiä laitteita.

 HUOMIO	
	Älä käytä kameraa paikoissa, joissa on öljynkatkua, höyryä, kosteutta tai pölyä. Tämä voi aiheuttaa tulipalon tai sähköiskun.
	Älä jätä kameraa erittäin kuumiin paikkoihin. Älä jätä kameraa esimerkiksi suljettuun ajoneuvoon tai suoraan auringonvaloon. Tämä voi aiheuttaa tulipalon.
	Älä aseta raskaita esineitä kameran päälle. Raskas esine voi keikahtaa nurin tai pudota ja aiheuttaa vahinkoja.
	Älä siirrä kameraa, kun vaihtovirtasovitin on edelleen kytkettynä pistorasiaan. Älä irrota vaihtovirtasovintia pistorasiasta vetämällä liitäntäjohdosta. Tämä voi vahingoittaa virtajohtoa tai kaapeleita ja aiheuttaa tulipalon tai sähköiskun.
	Älä peitä tai kiedo kameraa tai vaihtovirtasovintia kankaaseen tai peittoon. Tämä voi aiheuttaa kuumentumista, mikä voi vääntää koteloa tai aiheuttaa tulipalon.
	Älä käytä pistoketta, jos se on vahingoittunut tai jos se ei mahdu kunnolla pistorasiaan. Tämän varoituksen huomiotta jättäminen voi aiheuttaa tulipalon tai sähköiskun.
	Kun puhdistat kameraa, tai et aio käyttää sitä pidempään aikaan, poista akku ja irrota vaihtovirtasovitin pistorasiasta. Tämän ohjeen noudattamatta jättäminen voi aiheuttaa tulipalon tai sähköiskun.
	Irrota laturi latauksen päätyttyä pistorasiasta. Laturin jättäminen kytkettynä pistorasiaan voi aiheuttaa tulipalon.
	Kun muistikortti poistetaan kamerasta, kortti saattaa ponnahtaa ulos korttipaikasta liian nopeasti. Pidä sormesi kevyesti korttia vasten ja vapauta kortti varovasti. Ulos sinkoava kortti voi aiheuttaa vammoja.
	Testata ja puhdistata kamerasi säännöllisesti. Pölyn kerääntyminen kameran sisälle voi aiheuttaa tulipalon tai sähköiskun. Pyydä Fujifilm-jälleenmyyjäsi puhdistuttamaan kamera sisältä kahden vuoden välein. Huomaa, että tämä on maksullinen palvelu.
	Akun asettaminen väärin aiheuttaa räjähdysvaaran. Vaihda ainoastaan samaan tai saman tyyppiseen akkuun.
	Akut (akkupakkaus tai asennetut akut) on suojattava liialliselta kuumuudelta, kuten mm. auringonpaisteelta ja avotulelta.

Akku ja virtälähde

Huomaa: Tarkista, minkä tyyppinen akku kameraasi sopii, ja lue aiheeseen liittyvät osiot.

VAROITUS: akkua ei saa altistaa liialliselle kuumuudelle, kuten auringonpaisteelle, tulelle tai vastaavalle.

Seuraavassa kerrotaan akkujen asianmukaisesta käytöstä ja niiden käyttöiän pidentämisestä. Väärä käyttö voi lyhentää akun käyttöikää tai aiheuttaa vuodon, ylikuumenemisen, tulipalon tai räjähdyksen.

Li-ion-akut (litiumioniakut)

Lue tämä osio, jos kamerassasi käytetään uudelleenladattavaa Li-ion-akkua.

Akku ei ole ladattu toimitushetkellä. Lataa akku ennen käyttöä. Säilytä akkua kotelossaan, kun et käytä sitä.

■ Huomioitavaa akusta

Akun lataus purkautuu hiljalleen, kun akkua ei käytetä. Lataa akku päivää tai kahta ennen käyttöä.

Akun käyttöikää voidaan pidentää sammuttamalla kamera, kun sitä ei käytetä.

Akun kapasiteetti pienenee alhaisissa lämpötiloissa; loppuun kulutettu akku ei välttämättä toimi kylmässä. Pidä ylimääräinen täyteen ladattu akku lämpimässä paikassa ja vaihda tarvittaessa, tai pidä akku taskussasi tai muussa lämpimässä paikassa ja aseta se kameraan vasta kun aloitat kuvaamisen. Älä aseta akkua suoraan kosketukseen käsinlämmittimien tai muiden lämmityslaitteiden kanssa.

■ Akun lataaminen

Lataa akku mukana toimitettavassa laturissa. Latausajat pidentyvät, jos ympäristön lämpötila on alle +10 °C tai yli +35 °C. Älä yritä ladata akkua yli 40 °C:een lämpötiloissa; alle 0 °C:een lämpötiloissa akku ei lataudu.

Älä lataa jo täyteen ladattua akkua. Akun ei tosin tarvitse olla täysin tyhjä ennen lataamista.

Akku saattaa tuntua lämpimältä välittömästi lataamisen tai käytön jälkeen. Tämä on normaalia.

■ Akun käyttöikä

Normaalilämpötiloissa akku voidaan ladata ainakin 300 kertaa. Kun akun varausaika pienenee huomattavasti, tarkoittaa se akun käyttöiän päättyneen. Akku on tällöin vaihdettava uuteen.

■ Säilytys

Akun teho voi heikentyä, jos se on ollut täyteen ladattuna käyttämättä pitkiä aikoja. Käytä akku tyhjäksi ennen säilytystä.

Jos kameraa ei aiota käyttää pitkään aikaan, poista akku ja säilytä sitä kuivassa paikassa, jonka lämpötila on välillä +15 °C – +25 °C. Älä säilytä akkua paikoissa, jotka voivat altistaa äärimmäisille lämpötiloille.

■ Varoituksia: akun käsittely

- Älä säilytä tai kuljeta metalliesineiden, kuten kaulakorujen tai hiussolkien, kanssa.
- Älä altista liekeille tai kuumuudelle.
- Älä pura osiin tai tee muutoksia.
- Käytä ainoastaan nimettyjen latureiden kanssa.
- Hävitä käytetyt akut saman tien.
- Älä pudota tai altista voimakkaalle iskuille.
- Älä altista vedelle.
- Pidä liittimet puhtaina.
- Akku ja kameran runko saattavat tuntua lämpimiltä pitkän käytön jälkeen. Tämä on normaalia.

■ Huomio: hävittäminen

Hävitä käytetyt akut paikallisten säädösten mukaisesti. Kiinnitä huomiota ympäristönäkökohtiin akun hävittämisessä. Käytä laitetta leudossa ilmastossa.

Vaihtovirtasovittimet

Käytä ainoastaan tämän kameran kanssa käytettäväksi tarkoitettuja Fujifilmin vaihtovirtasovittimia. Muut sovittimet saattavat vahingoittaa kameraa.

- Käytä vaihtovirtasovittinta vain sisätiloissa.
- Varmista, että tasavirtapistoke on kytketty kameraan kunnolla.
- Sammuta kamera ennen sovittimen irrottamista. Irrota sovitin pistokkeesta, älä kaapelista.
- Älä käytä muiden laitteiden kanssa.
- Älä pura osiin.
- Älä altista korkealle kuumuudelle tai kosteudelle.
- Älä altista voimakkailla iskuille.
- Sovitin saattaa humista tai tuntua kuumalta käytön aikana. Tämä on normaalia.
- Jos sovitin aiheuttaa radiohäirintää, suuntaa tai sijoita vastaanottoantenni uudelleen.

Kameran käyttäminen

- Älä suuntaa kameraa äärimmäisen kirkkaita valonlähteitä kohti. Tällainen on esimerkiksi pilvettömältä taivaalta paistava aurinko. Tämän varoitoimenpiteen laiminlyönti saattaa vahingoittaa kameran kuvasensoria.
- Etsimen läpi tuleva voimakas auringonvalo saattaa vahingoittaa elektronisen etsimen (EVF) paneelia. Älä suuntaa elektronista etsintä aurinkoa kohti.

Ota testikuvia

Ennen kuin otat kuvia tärkeissä tilaisuuksissa (kuten häissä tai ennen kuin otat kameran mukaan matkalle) ota testikuvia ja tarkastele tulosta varmistaaksesi kameran normaalin toiminnan. FUJIFILM Corporation ei ota vastuuta vahingoista tai menetetyistä tuloista, jotka aiheutuvat tuotteen toimintahäiriöstä.

Tekijänoikeuteen liittyviä huomautuksia

Pelkästään henkilökohtaista käyttöä lukuun ottamatta digitaalisella kamerallasi tallennettuja kuvia ei voi käyttää ilman omistajan lupaa tavalla, joka rikkoo tekijänoikeuslakeja. Huomaa, että laivesitysten, näytäntöjen ja näyttelyiden valokuvamiseen liittyy erityisiä rajoituksia, vaikka kuvat olisi tarkoitettu vain omaan käyttöön. Käyttäjää pyydetään myös huomamaan, että tekijänoikeuslakien suojaamia kuvia tai tietoja sisältävän muistikortin siirtäminen toiselle henkilölle on sallittua vain ottamalla kyseisten tekijänoikeuslakien rajoitukset huomioon.

Käsittely

Varmista kuvien tallentuminen oikein suojaamalla kamera iskuilta ja tärähdyksiltä kuvien tallennuksen aikana.

Nestekidenäyttö (LCD)

Jos näyttö vaurioituu, huolehdi, että nestekiteiden koskettamiselta vältytään. Suorita alla esitettyjen tilanteiden sattuessa ilmoitetut kiireelliset toimet:

- **Jos nestekide pääsee kosketuksiin ihosi kanssa**, puhdista alue kankaalla ja pese sen jälkeen huolellisesti saippualla ja juoksevalla vedellä.
- **Jos nestekidettä pääsee silmään**, huuhtelee silmää puhtaalla vedellä vähintään 15 minuutin ajan ja hakeudu sen jälkeen lääkärin hoitoon.
- **Jos nestekidettä nielaistaan**, huuhtelee suu huolellisesti vedellä. Juo runsaasti vettä ja oksennuta, ja hakeudu sen jälkeen lääkärin hoitoon.

Vaikka näyttö on valmistettu käyttäen erittäin korkeatarkkuuksista teknologiaa, se saattaa sisältää kuvapistettä, jotka valaisevat aina tai eivät syty. Tässä ei ole kyse toimintaviasta, ja tallennettuihin kuviin tällä ei ole vaikutusta.

Tavaramerkkeihin liittyviä tietoja

Digital Split Image on FUJIFILM Corporationin tavaramerkki tai rekisteröity tavaramerkki. Digital Micro Prism on FUJIFILM Corporationin tavaramerkki tai rekisteröity tavaramerkki. Tässä mainitut kirjaintyypit ovat DynaComware Taiwan Inc:n yksinomaan kehittämiä. Mac, OS X ja macOS ovat Apple Inc:n tavaramerkkejä Yhdysvalloissa ja muissa maissa. Windows on Microsoft Corporationin rekisteröity tavaramerkki Yhdysvalloissa ja muissa maissa. Adobe, Adobe-logo, Photoshop ja Lightroom ovat Adobe Systems Incorporatedin tavaramerkkejä tai rekisteröityjä tavaramerkkejä Yhdysvalloissa ja muissa maissa. Wi-Fi® ja Wi-Fi Protected Setup® ovat Wi-Fi Alliansin rekisteröityjä tavaramerkkejä. Bluetooth®-sanamerkki ja -logot ovat Bluetooth SIG, Inc:n omistamia rekisteröityjä tavaramerkkejä, joita Fujifilm käyttää lisenssillä. SDHC- ja SDXC-logot ovat SD-3C, LLC:n tavaramerkkejä. HDMI-logo on tavaramerkki tai rekisteröity tavaramerkki, jonka omistaa HDMI Licensing LLC. Kaikki muut tässä oppaassa mainitut tuotenimet ovat omistajiansa omaisuutta olevia tavaramerkkejä tai rekisteröityjä tavaramerkkejä.

Sähköinen häiriö

Kamera saattaa aiheuttaa häiriötä sairaalan tai lentoliikenteen laitteistolle. Kysy neuvoa sairaalan tai lentoyhtiön henkilökunnalta, ennen kuin käytät kameraa sairaalassa tai lentokoneessa.

Väritelevisiojärjestelmät

NTSC (National Television System Committee) on lähinnä Yhdysvalloissa, Kanadassa ja Japanissa käytettävä väritelevisio-lähetysten määrittäjä. PAL (Phase Alternation by Line) on lähinnä Euroopan maissa ja Kiinassa käytettävä väritelevisiojärjestelmä.

Exif Print (Exif-versio 2.3)

Exif Print on vastikään uudistettu digitaalisten kameroiden tiedostomuoto, jossa valokuvien kanssa tallennettuja tietoja käytetään optimaalisen värinvalinnan aikaansaamiseksi tulostuksessa.

TÄRKEÄ HUOMAUTUS: lue tämä, ennen kuin käytät ohjelmistoa

Lisensoidun ohjelmiston suora tai epäsuora vienti, kokonaisuudessaan tai osittain, on kielletty ilman asianomaisten hallintoelinten lupaa.

HUOMAUTUKSIA

Vältäaksesi tulipalon tai sähköiskun vaaran älä altista laitetta sateelle tai kosteudelle.

Lue kohta "Turvallisuustietoja" ja varmista, että ymmärrät siinä esitetyt tiedot ennen kameran käyttämistä.

Asiakkaille: Kanadassa

CAN ICES-3 (B)/NMB-3(B)

HUOMIO: tämä B-luokan digitaalinen laite on kanadalaisien ICES-003-vaatimusten mukainen.

Kanadan teollisuusministeriön (Industry Canada) lausunto: Tämä laite noudattaa Kanadan teollisuusministeriön lisenssi-vapautta koskevaa RSS-säännöstä. Käyttö riippuu seuraavasta kahdesta ehdosta: (1) tämä laite ei saa aiheuttaa haitallisia häiriöitä ja (2) tämän laitteen täytyy vastaanottaa kaikki häiriöt, mukaan lukien häiriöt, jotka voivat aiheuttaa laitteen ei-toivottua toimintaa.

Tämä laite ja sen antenni(t) eivät saa sijaita samassa paikassa eikä niitä saa käyttää yhdessä minkään muun antennin tai lähettimen kanssa testattuja, sisäänrakennettuja radioita lukuun ottamatta. Maakuntakoodin valintatoiminto on poistettu käytöstä tuotteista, jotka myydään USA:ssa/Kanadassa.

Säteilyaltistuslausunto: Saatavilla olevat tieteelliset todisteet eivät osoita, että mitään terveysongelmia liittyy pienitehoisten langattomien laitteiden käyttämiseen. Ei kuitenkaan ole näyttöä siitä, että nämä matalan tehon langattomat laitteet olisivat täysin vaarattomia. Matalatehoiset langattomat laitteet lähettävät käytön aikana pieniä määriä radiotaajuusenergiaa (RF) mikroaaltoalueella. Suuret määrät radiotaajuusenergiaa saattavat aiheuttaa terveysriskejä (lämmittävällä kudoksia), mutta altistuminen matalan tason radiotaajuusenergialle, jolla ei ole lämmittävää vaikutusta, ei aiheuta mitään tunnettuja terveysriskejä. Monissa matalan tason radiotaajuusenergiasta tehdyissä tutkimuksissa ei ole todettu mitään biologisia vaikutuksia. Joissain tutkimuksissa on näkynyt viitteitä siitä, että joitain biologisia vaikutuksia saattaisi olla, mutta lisätutkimukset eivät ole vahvistaneet näitä tuloksia. X-T30 on testattu, ja sen on todettu olevan sekä IC:n kontrollioimattoman ympäristön säteilyaltistuksen rajojen että IC:n radiotaajuuspäästöjä koskevien sääntöjen (RSS-102) mukainen.

Sähköisten ja elektronisten laitteiden hävittäminen kotitalouksissa

Euroopan unioni, Norja, Islanti ja Liechtenstein: Tämä symboli tuotteessa tai käyttöoppaassa ja takuussa ja/ tai tuotteen pakkauksessa tarkoittaa, että tuotetta ei voi käsitellä kotitalousjätteenä. Sen sijaan tuote tulee toimittaa soveltuvaan sähköisten ja elektronisten laitteiden keräyspisteeseen.

Varmistamalla, että tämä tuote hävitetään asianmukaisesti, autat estämään mahdollisia haittavaikutuksia ympäristölle ja ihmisten terveydelle, joita saattaisi muuten olla seurauksena tuotteen epäasianmukaisesta hävittämisestä.

Tämä symboli paristoissa tai akuissa tarkoittaa, että kyseisiä paristoja tai akkuja ei voi käsitellä kotitalousjätteenä.

Jos laitteesi sisältää helposti poistettavia paristoja tai akkuja, hävitä ne erikseen paikallisten vaatimusten mukaisesti.

Materiaalien kierrättäminen auttaa säästämään luonnonvaroja. Lisätietoa tuotteen kierrättämisestä saat paikallisilta viranomaisilta, jätehuollosta tai liikkeestä, josta ostit tuotteen.

Maat Euroopan unionin, Norjan, Islannin ja Liechtensteinin ulkopuolella: jos haluat heittää pois tämän tuotteen sekä sen paristot tai akut, ota yhteyttä paikallisiin viranomaisiin ja pyydä tarkempia neuvoja asianmukaisesta hävittämisestä.

Japani: tämä akuissa oleva symboli ilmaisee, että ne on hävitettävä erikseen.



Li-ion

Langattomia verkkoja ja Bluetooth-yhteyksiä käyttävät laitteet: tärkeitä huomautuksia

Tämä tuote noudattaa seuraavia EU-direktiivejä:

- RoHS-direktiivi 2011/65/EU
- RE-direktiivi 2014/53/EU

FUJIFILM Corporation vakuuttaa, että radiolaitetyyppi FF180006 on direktiivin 2014/53/EU mukainen.

EU-vaatimustenmukaisuusvakuutuksen täysimittainen teksti on saatavilla seuraavassa internetosoitteessa:

http://www.fujifilm.com/products/digital_cameras/x/fujifilm_x_t30/pdf/index/fujifilm_x_t30_cod.pdf

Tämä yhteensopivuus on osoitettu seuraavalla yhdenmukaisuusmerkinnällä, joka on asetettu tuotteeseen:



Tämä merkintä on voimassa muilla kuin televiestintätuotteilla ja EU:n harmonisoimilla televiestintätuotteilla (esim. Bluetooth®).

TÄRKEÄÄ: lue seuraavat huomautukset, ennen kuin käytät kameran sisäänrakennettua langatonta lähentintä.

ⓘ Tämä tuote sisältää Yhdysvalloissa tuotetun salaustoiminnon ja on siten Yhdysvaltojen vientiviraston sääntelyn alainen, eikä tuotetta saa viedä tai jälleenviedä sellaisiin valtioihin, jotka Yhdysvallat on julistanut talousraatoon.

• **Käytä vain langatonta verkkoa tai Bluetooth-yhteyttä käyttävää laitetta.** Fujifilm ei ota vastuuta vahingoista, jotka ovat aiheutuneet käytöstä, jolle ei ole valtuutusta. Älä käytä sovelluksissa, jotka vaativat korkeaa luotettavuutta, kuten esimerkiksi lääketieteellisissä laitteissa tai muissa järjestelmissä, jotka saattavat vaikuttaa ihmishenkiin suoraan tai epäsuorasti. Käytettäessä laitetta tietokoneessa tai muissa järjestelmissä, jotka vaativat suurempaa luotettavuutta kuin mitä langattomia verkkoja tai Bluetooth-yhteyttä käyttävät laitteet edustavat, varmista turvallisuus ja estä toimintahäiriöt tarkistamalla, että kaikki tarvittavat varoimet on suoritettu.

• **Käytä ainoastaan laitteen ostomaassa.** Tämä laite on ostomaansa langattomia verkkoja ja Bluetooth-yhteyksiä käyttäviä laitteita koskevien säädösten mukainen. Ota huomioon kaikki sijaintiin liittyvät säädökset laitetta käytettäessä. Fujifilm ei ota vastuuta ongelmista, jotka syntyvät, kun laitetta käytetään muilla hallintoalueilla.

• **Älä käytä laitetta paikoissa, joissa on magneettikenttiä, staattista sähköä tai radiohäiriötä.** Älä käytä lähentintä mikroalutou-nien läheisyydessä tai muissa magneettikentille, staattiselle sähkölle tai radiohäiriöille alttiissa paikoissa, jotka voivat estää langattomien signaalien vastaanoton. Molemmipuolisia häiriötä voi ilmetä, kun lähentintä käytetään muiden 2,4 GHz:n taajuusalueella toimivien langattomien laitteiden läheisyydessä.

• **Langaton lähentintä toimii 2,4 GHz:n taajuusalueella käyttäen DSSS-, OFDM- ja GFSK-modulointia.**

• **Turvallisuus:** langattomia verkkoja ja Bluetooth-yhteyksiä käyttävät laitteet lähettävät radiotaajuisia dataa, joten niiden käyttö edellyttää langallisiin verkkoihin nähden suurempaa huomiota turvallisuuteen.

– Älä muodosta yhteyttä tuntemattomiin verkkoihin tai verkkoihin, joihin sinulla ei ole käyttöoikeutta, vaikka ne näkyvät laitteen luettelossa, sillä sellainen käyttö voidaan katsoa luvattomaksi. Muodosta yhteys vain verkkoihin, joihin sinulla on käyttöoikeus.

– Huomioi, että langattomat lähetykset voivat olla kolmansien osapuolten seurattavissa.

• **Seuraavat voivat olla lain mukaan rangaistavia:**

- laitteen purkaminen tai muuttaminen
- laitteen sertifiointimerkin poistaminen

• **Tämä laite toimii samalla taajuudella kuin kaupalliset, koulutukseen liittyvät ja lääketieteelliset laitteet ja langattomat lähentimet.**

Se toimii myös samalla taajuudella kuin lisensoidut lähentimet ja erityiset lisensioimattomat alhaisen jännitteen lähentimet, joita käytetään kokoomalinjojen ja vastaavien sovellusten RFID-seurantajärjestelmissä.

• **Noudata seuraavia varoimia estääksesi häiriön edellä mainittujen laitteiden kanssa.** Varmista, että RFID-lähentini ei ole toiminnassa, ennen kuin käytät tätä laitetta. Jos huomaat, että laite aiheuttaa häiriötä RFID-seurantaan käytettyjen lisensioitujen lähentimien toiminnassa, lopeta kyseisen taajuuden käyttö välittömästi tai siirrä laite toiseen paikkaan. Jos huomaat, että laite aiheuttaa häiriötä alhaisen jännitteen RFID-seurantajärjestelmissä, ota yhteyttä Fujifilm edustajaan.

• **Älä käytä laitetta ilma-aluksessa.** Huomaa, että Bluetooth voi olla käytössä, vaikka kamera on pois päältä. Bluetooth voidaan poistaa käytöstä valitsemalla kohdan **YHTEYASETUS > Bluetooth-ASETUKSET > Bluetooth PÄÄLLÄ/POIS** asetukseksi **POIS**.



Lue nämä ohjeet ennen objektiivin käyttöä

Turvallisuuohjeita



- Varmista, että käytät objektiivia oikein. Lue nämä turvallisuuohjeet ja kameran *Omistajan opas* huolellisesti ennen käyttöä.
- Säilytä turvallisuuohjeet tämän jälkeen turvallisessa paikassa.

Tietoja kuvakkeista





Seuraavat tässä asiakirjassa käytetyt kuvakkeet osoittavat henkilövahinkojen ja aineellisten vahinkojen vakavuuden, jos kuvakkeen osoittamia tietoja ei oteta huomioon ja laitetta käytetään sen takia virheellisesti.

	VAROITUS	Tämä kuvake osoittaa, että tietojen huomiotta jättäminen voi johtaa kuolemaan tai vakaviin henkilövahinkoihin.
	HUOMIO	Tämä kuvake osoittaa, että tietojen huomiotta jättäminen voi johtaa henkilövahinkoihin tai aineellisiin vahinkoihin.









Alla olevat kuvakkeet osoittavat huomioitavien tietojen luonteen.

	Kolmiomaiset kuvakkeet osoittavat, että tiedot vaativat huomiota ("Tärkeä").
	Poikittaisella viivalla ylivedetyt pyöreät kuvakkeet osoittavat, että kyseinen toiminto on kielletty ("Kielletty").
	Huutomerkillä varustetut täytetyt ympyrät osoittavat, että kyseinen toiminto on suoritettava ("Pakollinen").

VAROITUS

	Älä upota veteen tai altista vedelle. Tämän varoituksen laiminlyönti voi aiheuttaa tulipalon tai sähköiskun.
	Älä pura (älä avaa koteloa). Tämän varoituksen laiminlyömisestä voi seurata tuotteen toimintahäiriön aiheuttama tulipalo, sähköisku tai loukkaantuminen.
	Jos kameran kotelo rikkoutuu putoamisen tai muun vahingon seurauksena, älä kosketa esiin tulleisiin osiin. Tämän varoituksen laiminlyönti ja vaurioituneiden osien koskettaminen voi aiheuttaa sähköiskun tai loukkaantumisen. Poista akku välittömästi, mutta varo loukkaantumista ja sähköiskua. Vie tuote sen ostopaikkaan, josta saat jatko-ohjeita.
	Älä aseta epävakaille alustoille. Tuote saattaa tippua aiheuttaen vahinkoa.
	Älä katsele aurinkoa objektiivin tai kameran etsimien läpi. Tämän varoituksen laiminlyönti voi aiheuttaa pysyvän näkövammian.

HUOMIO

	Älä käytä tai säilytä paikoissa, jotka ovat alttiita höyrylle tai savulle tai ovat erittäin kosteita tai pälyisiä. Tämän varoituksen laiminlyönti voi aiheuttaa tulipalon tai sähköiskun.
	Älä jätä suoraan auringonvaloon tai paikkoihin, jotka ovat alttiina erittäin korkeille lämpötiloille, kuten suljettuun ajoneuvoon aurinkoisena päivänä. Tämän varoituksen laiminlyönti voi aiheuttaa tulipalon.
	Pidä poissa pienten lasten ulottuvilta. Lapsen käsissä laite voi aiheuttaa henkilövahinkoja.
	Älä käsittele märin käsin. Tämän varoituksen laiminlyönti voi aiheuttaa sähköiskun.
	Pidä aurinko poissa kuva-alasta, kun kuvaat taustavaloistuja kohteita. Auringonvalon tarkentuminen kameraan, kun aurinko on kuva-alassa tai lähellä sitä, saattaa aiheuttaa tulipalon tai palovammoja.
	Kun tuotetta ei käytetä, aseta objektiivin suojukset paikoilleen ja säilytä suoran auringonvalon ulottumattomissa.
	Objektiivin kohdistama auringonvalo saattaa aiheuttaa tulipalon tai palovammoja.
	Älä kanno kameraa tai objektiivia, kun ne ovat kiinnitettyinä jalustaan. Tuote voi pudota tai osua muihin kohteisiin aiheuttaen vahinkoa.

Tuotteen huoltaminen

Ota seuraavat varotoimet huomioon voidaksesi nauttia kameran käytöstä mahdollisimman pitkään.

Kameran runko: Käytä pehmeää, kuivaa liinaa kameran rungon puhdistamiseen jokaisen käyttökerran jälkeen. Älä käytä alkoholia, ohenninta tai muita haihtuvia kemikaaleja, jotka voivat haalistaa tai turmella kameran rungon nahkaa. Kaikki neste on poistettava kameran pinnalta välittömästi pehmeällä, kuivalla liinalla. Poista pöly näytöstä puhaltimella varoen naarmuttamista ja pyyhi sitten hellävaroin pehmeällä, kuivalla liinalla. Jäljellä olevat tahrat voi poistaa pyyhkimällä varovasti Fujifilmin objektiivinpuhdistuspaperin palalla, johon on lisätty pieni tippa objektiivinpuhdistusnestettä. Estä pölyn pääsy kameraan asettamalla rungon suojus paikoilleen, kun objektiivi ei ole paikallaan.

Kuvakenno: Jos useissa valokuvat ovat vahingoittuneet pilkuista tai läiskistä samoissa kohdissa, kameran kuvakennossa voi olla pölyä. Puhdista kenno käyttämällä asetusta  **KÄYTTÄJÄASETUS > KENNON PUHDISTUS.**

Kuvakennon puhdistaminen

Pöly, jota ei voi poistaa asetuksella **KÄYTTÄJÄASETUS > KENNON PUHDISTUS** voidaan poistaa käsin alla kuvatulla tavalla.

! Huomaa, että mikäli kuvakenno vaurioituu puhdistamisen yhteydessä, sen korjaamisesta tai vaihtamisesta peritään maksu.

- 1** Käytä puhallinta (ei harjaa) poistaaksesi pölyn kuvakennolta.

! Älä käytä harjaa tai puhallinharjaa. Tämän varoituksen laiminlyönti saattaa vahingoittaa kennoa.



- 2** Tarkista, onko pöly poistettu onnistuneesti. Toista tarvittaessa vaiheet 1 ja 2.
- 3** Vaihda rungon suojus tai objektiivi.

Laiteohjelman päivitykset

Jotkut tuotteen toiminnot saattavat poiketa laitteen mukana toimitetun käyttöoppaan kuvauksesta laiteohjelmiston päivityksen vuoksi. Kunkin mallin yksityiskohtaiset tiedot löydät vieraillemalla sivustollamme:

http://www.fujifilm.com/support/digital_cameras/software

Laiteohjelmiston version tarkistaminen

 Kamera näyttää laiteohjelmiston version ainoastaan, jos muistikortti on asennettuna.

- 1 Sammuta kamera ja varmista, että kamerassa on muistikortti.
- 2 Kytke kamera päälle painamalla samalla **DISP/BACK**-painiketta. Nykyinen laiteohjelmiston versio tulee näkyviin; tarkista laiteohjelmiston versio.
- 3 Sammuta kamera.

 Kiinnitä lisävarusteet kameraan laiteohjelmiston version näyttämistä tai laiteohjelmiston päivittämistä varten lisävarusteilla, kuten vaihdettavilla objektiiveilla, kenkään asennettavilla salamalaitteilla ja kiinnitysovittimilla.

Vianmääritys

Katso alla olevasta taulukosta neuvoja, jos kohtaat ongelmia käyttäessäsi kameraa. Jos et löydä ratkaisua täältä, ota yhteyttä paikalliseen Fujifilm-jälleenmyyjään.

Virta ja akku

Ongelma	Ratkaisu
Kamera ei kytkeydy päälle.	<ul style="list-style-type: none">• Akku on tyhjä: lataa akku tai aseta kameraan täyteen ladattu vara-akku (📖 33).• Akku on asetettu kameraan väärin: aseta akku uudelleen oikein päin (📖 29).• Akkulokeron kantta ei ole suljettu salvalla: sulje akkulokeron kansi salvalla (📖 29).
Näyttö ei kytkeydy päälle.	Näyttö ei ehkä käynnisty, jos kamera on sammutettu ja käynnistetty uudelleen hyvin nopeasti. Pidä laukaisin painettuna puoleenväliin, kunnes näyttö käynnistyy.
Akku tyhjenee nopeasti.	<ul style="list-style-type: none">• Akku on kylmä: lämmitä akkua laittamalla se taskuun tai muuhun lämpimään paikkaan ja aseta se takaisin kameraan välittömästi ennen kuvan ottamista.• Akun navoissa on likaa: puhdista navat pehmeällä, kuivalla liinalla.• PÄÄLLÄ on valittuna kohtaan  AF/MF-ASETUS > ENNEN AF:ÄÄ: kytke ENNEN AF:ÄÄ pois päältä (📖 116).• Akku on ladattu monta kertaa: Akun käyttöikä on lopussa. Hanki uusi akku.
Kamera kytkeytyy äkillisesti pois päältä.	Akku on tyhjä: lataa akku tai aseta kameraan täyteen ladattu vara-akku (📖 33).

Ongelma	Ratkaisu
Lataaminen ei käynnisty.	<ul style="list-style-type: none"> • Aseta akku paikalleen (📖 29). • Aseta akku uudelleen oikein päin (📖 29). • Varmista, että vaihtovirtasovitin on kytketty seinäpistokkeeseen (📖 33). • Varmista, että pistokesovitin on liitetty oikein vaihtovirtasovittimeen (📖 33).
Lataaminen on hidasta.	Lataa akku huoneenlämmössä.
Merkkivalo vilkkuu, mutta akku ei lataudu.	<ul style="list-style-type: none"> • Akun navoissa on likaa: puhdista navat pehmeällä, kuivalla liinalla (📖 29). • Akku on ladattu monta kertaa: Akun käyttöikä on lopussa. Hanki uusi akku. Jos akku ei vieläkään lataannu, ota yhteyttä Fujifilm-jälleenmyyjään (📖 262).

Valikot ja näytöt

Ongelma	Ratkaisu
Näyttö ei ole suomenkielinen.	Valitse SUOMI kohtaan  KÄYTTÄJÄASETUS >  言語/LANG. (📖 40, 188).

Kuvaus

Ongelma	Ratkaisu
Kamera ei ota kuvia, vaikka laukaisinta painetaan.	<ul style="list-style-type: none"> • Muistikortti on täynnä: aseta kameraan uusi muistikortti tai poista kuvia (📖 29, 170). • Muistikorttia ei ole alustettu: alusta kameran muistikortti (📖 186). • Muistikortin liittimissä on likaa: puhdista liittimet pehmeällä, kuivalla liinalla. • Muistikortti on vioittunut: aseta kameraan uusi muistikortti (📖 29). • Akku on tyhjä: lataa akku tai aseta kameraan täyteen ladattu vara-akku (📖 33). • Kamera on kytkeytynyt automaattisesti pois päältä: kytke kamera päälle (📖 36). • Käytät kolmannen osapuolen sovitinta: valitse PÄÄLLÄ kohtaan KUVAA ILMAN OBJEKTIIVIA (📖 208).
Näytössä tai etsimässä ilmenee laikkaisuutta ("kohinaa"), kun laukaisin painetaan puoliväliin.	Herkkyyttä lisätään sommittelun helpottamiseksi, kun kohde on heikosti valaistu ja aukko on himmennetty, mikä voi aiheuttaa huomattavaa laikkaisuutta, kun kuvia esikatsellaan näytöllä. Tämä ei vaikuta kameralla otettaviin kuviin.
Kamera ei tarkenna.	Kohde ei sovi automaattitarkennukseen: käytä tarkennuksen lukitusta tai manuaalitarkennusta (📖 78).
Panoraamakuvaa ei tallenneta, kun laukaisinta painetaan.	Merkkivalo oli oranssi, kun yritit tallentaa panoraaman: odota, kunnes merkkivalo sammuu (📖 8).

Ongelma	Ratkaisu
Kasvoja ei havaita.	<ul style="list-style-type: none"> • Kohteen kasvat ovat aurinkolasien, hatun, pitkien hiusten tai muiden esineiden peitossa: poista esteet (📖 117). • Kohteen kasvat täyttävät vain pienen osan kuvasta: muuta sommittelua niin, että kohteen kasvat täyttävät suuremman osan kuvasta (📖 117). • Kohteen kasvat suuntautuvat kamerasta pois päin: pyydä kohdetta katsomaan kameraa kohti (📖 117). • Kamera on kallistunut: pidä kamera suorassa. • Kohteen kasvat on heikosti valaistu: kuvaa kirkkaassa valossa.
Salama ei välähdä.	<ul style="list-style-type: none"> • Kun salama on pois käytöstä: säädä asetuksia (📖 94). • Akku on tyhjä: lataa akku tai aseta kameraan täyteen ladattu vara-akku (📖 33). • Kamera suorittaa haarukointia tai on jatkuva tilassa: valitse yksittäiskuvaustila (📖 5). • Salama on laskettu alas: nosta salama (📖 92).
Jotkin salamatilat eivät ole käytettävissä.	POIS on valittu kohtaan ÄÄNI JA SALAMA: valitse PÄÄLLÄ (📖 189).

Ongelma	Ratkaisu
Salama ei valaise kohdetta kokonaan.	<ul style="list-style-type: none"> • Kohde ei ole salaman kantoalueella: sijoita kohde salaman kantoalueelle. • Salamaikkuna on peitetty: pidä kameraa asianmukaisesti. • Suljinaika on lyhyempi kuin täsmäysnopeus: valitse pidempi suljinaika (📖 56, 60, 294).
Kuvat ovat epätarkkoja.	<ul style="list-style-type: none"> • Objektiivi on likainen: puhdista objektiivi. • Objektiivi on peitetty: pidä esineet loitolla objektiivista (📖 43). • !AF näkyy kuvauksen aikana ja tarkennuskehys näkyy punaisena: tarkista tarkennus ennen kuvaamista (📖 44).
Kuvat ovat laikukkaita.	<ul style="list-style-type: none"> • Suljinaika on pitkä ja ympäristön lämpötila on korkea: Tämä on normaalia, eikä kyse ole viasta. Käytä pikselikartoitusta (📖 108). • Kameraa on käytetty jatkuvasti korkeassa lämpötilassa: kytke kamera pois päältä ja odota kunnes se on jäähtynyt (📖 36, 290). • Lämpötilan varoitus tulee näkyviin: kytke kamera pois päältä ja odota kunnes se on jäähtynyt (📖 36, 290).

Toisto

Ongelma	Ratkaisu
Kuvat ovat rakeisia.	Kuvat on otettu erimerkkisellä tai -mallisella kameralla.
Toiston zoomaus ei ole käytettävissä.	Kuvat on luotu KOONMUUTOS -toiminnolla tai erimerkkisellä tai -mallisella kameralla.
Ääni ei kuulu videon toistossa.	<ul style="list-style-type: none">• Toiston äänenvoimakkuus on liian alhainen: säädä toiston äänenvoimakkuutta (📖 191).• Mikrofoni oli peitetty: pidä kameraa oikealla tavalla tallentamisen aikana.• Kaiutin on peitetty: pidä kameraa oikealla tavalla toiston aikana.• POIS on valittu kohtaan ÄÄNI JA SALAMA: valitse PÄÄLLÄ (📖 189).
Kamera ei poista valittuja kuvia.	
Kuvia jää jäljelle sen jälkeen, kun POISTA > KAIKKI KUVAT on valittu.	Osa poistettaviksi valituista kuvista on suojattu. Poista suojaus laitteella, jolla se alun perin asetettiin (📖 174).
Tiedostonumerointi nollautuu yllättäen.	Akkulokeron kansi avattiin kamerasen ollessa päällä. Sammuta kamera, ennen kuin avaat akkulokeron kannen (📖 213).

Liitännät

Ongelma	Ratkaisu
Näyttö on tyhjä.	Kamera on kytketty TV:hen: kuvat tulevat näkyviin TV:ssä kameranäytön sijasta (📖 250).
Sekä TV että kameran näyttö ovat tyhjiä.	VIEW MODE -painikkeella valittu näyttötila on VAIN EVF +  : laitat silmäsi etsimelle. Käytä VIEW MODE -painiketta valitaksesi toisen näyttötilan (📖 14).
Television kuva ei näy tai ääni ei kuulu.	<ul style="list-style-type: none"> • Kameraa ei ole liitetty oikein: liitä kamera asianmukaisesti (📖 250). • Television tuloksi on asetettu "TV": aseta tuloksi "HDMI" (📖 250). • Television äänenvoimakkuus on liian matala: säädä television äänenvoimakkuutta TV-säätimillä (📖 250).
Tietokone ei tunnista kameraa.	Varmista, että kamera ja tietokone on liitetty oikein (📖 255).
RAW- tai JPEG-tiedostoja ei voi siirtää tietokoneelle.	Käytä MyFinePix Studio -ohjelmistoa kuvien siirtämiseen (vain Windows; 📖 255).
FUJIFILM X RAW STUDIO tai FUJIFILM X Acquire ei tunnista kameraa oikein.	Tarkista kameran kohtaan PC-YHTEYDEN TILA valittu ase- tus. Valitse USB-RAW MUUN./VARMKOP ennen USB-joh- don (📖 258) liittämistä.

Langaton siirto

Lisätietoa langattomien yhteyksien vianmäärityksestä löytyy osoitteesta: <http://digital-cameras.support.fujifilm.com/app?pid=x>

Ongelma	Ratkaisu
Ei voi muodostaa yhteyttä älypuheliin. Kamera yhdistää tai lähettää kuvia älypuheliin hitaasti. Lähetyksen epäonnistuu tai keskeytyy.	<ul style="list-style-type: none">• Älypuhelin on liian kaukana: siirrä laitteet lähemmäksi toisiaan (📖 252).• Lähistöllä olevat laitteet aiheuttavat radiohäiriötä: siirrä kameraa ja älypuheliin kauemmas mikroaaltouuneista tai langattomista puhelimista (📖 252).
Kuvien lataus ei onnistu.	<ul style="list-style-type: none">• Älypuhelin on kytketty toiseen laitteeseen: Älypuhelin ja kamera voivat muodostaa yhteyden vain yhteen laitteeseen kerrallaan. Katkaise yhteys ja yritä uudelleen (📖 252).• Lähistöllä on useita älypuhelimia: Yritä muodostaa yhteys uudelleen. Usean älypuhelimien läheisyys saattaa vaikeuttaa yhteyden muodostamista (📖 252).• Kuva on luotu toisessa laitteessa: kamera ei ehkä pysty lataamaan muiden laitteiden avulla luotuja kuvia.• Kuva on video: Vaikka voitkin valita videoita lähetettäväksi, kun katselet kameran muistin sisältöä älypuhelimellasi, lähettäminen kestää jonkin aikaa. Älypuhelimella tai tabletilla näytettäväksi tarkoitetut videot on tallennettava enintään kuvakoolla 1280 × 720 (HD). Tietoja kameran kuvien näyttämisestä löytyy osoitteesta: http://app.fujifilm-dsc.com/en/camera_remote/
Älypuhelin ei näytä kuvia.	Valitse PÄÄLLÄ kohtaan YLEISET ASETUKSET > MUUTA KOKO  . Asetuksen POIS valitseminen pidentää suurempien kuvien latausaikoja; lisäksi jotkut puhelit eivät ehkä näytä kuvia, jotka ovat tiettyä kokoa suurempia (📖 219).

Sekalaista

Ongelma	Ratkaisu
Kamera ei vastaa komentoihin.	<ul style="list-style-type: none"> • Kameran tilapäinen toimintavika: poista akku ja aseta se sitten takaisin (📖 29). • Akku on tyhjä: lataa akku tai aseta kameraan täyteen ladattu vara-akku (📖 33). • Kamera on kytketty langattomaan lähiverkkoon: katkaise yhteys.
Kamera ei toimi odotetulla tavalla.	Poista akku ja aseta se sitten takaisin (📖 29). Jos ongelma ei poistu, ota yhteyttä Fujifilm-jälleenmyyjään.
Etsimessä tai näytöllä näkyvä liike on nykivää eikä tasaista.	Kun kohdan SUORITUSKYKY asetuksena on NORMAALI , kuvataajuus laskee, jos yhtään toimenpidettä ei tehdä määritetyn ajan kuluessa. Normaali kuvataajuus otetaan uudelleen käyttöön kamerasäätimien käytön jälkeen (📖 212).
Ei ääntä.	<ul style="list-style-type: none"> • Säädä äänenvoimakkuutta (📖 190). • POIS on valittu kohtaan ÄÄNI JA SALAMA: valitse PÄÄLLÄ (📖 189).
Q-painikkeen painaminen ei näytä pikavalikkoa.	TTL-LUKITUS on käytössä: lopeta TTL-LUKITUS (📖 142).

Varoitusviestit ja -näytöt

Seuraavat varoitukset näkyvät näytöllä.

Varoitus	Kuvaus
 (punainen)	Akku on vähissä. Lataa akku tai aseta kameraan täyteen ladattu vara-akku.
 (vilkkuu punaisena)	Akku on tyhjä. Lataa akku tai aseta kameraan täyteen ladattu vara-akku.
!AF (näkyypunaisena punaisessa tarkennuskehikössä)	Kamera ei pysty tarkentamaan. Tarkenna toiseen samalla etäisyydellä olevaan kohteeseen käyttäen tarkennuksen lukitusta ja sommittele kuva sitten uudelleen.
Aukko tai suljinaika näkyypunaisena	Kohde on liian kirkas tai liian tumma, ja kuvasta tulee yli- tai alivalottunut. Käytä lisävalaistukseen salamaa, kun kuvaat heikosti valaistuja kohteita.
TARKENNUSVIRHE	
OBJEKTIIVIN OHJAUSVIRHE	Kameran toimintahäiriö. Sammuta kamera ja käynnistä se uudelleen. Jos viesti ei poistu, ota yhteyttä Fujifilm-jälleenmyyjään.
KATKAISE KAMERAN VIRTAA JA KYTKE UUELLEEN	
EI KORTTIA	Suljin voidaan laukaista vain, kun kameraan on asetettu muistikortti. Aseta muistikortti.
KORTTIA EI ALUSTETTU	<ul style="list-style-type: none">• Muistikorttia ei ole alustettu tai muistikortti on alustettu tietokoneessa tai muussa laitteessa: alusta muistikortti käyttämällä asetusvalintaa  KÄYTTÄJÄASETUS > ALUSTA.• Muistikortin liittimet täytyy puhdistaa: Puhdista liittimet pehmeällä, kuivalla liinalla. Jos viesti näytetään uudelleen, alusta kortti. Jos viesti toistuu, vaihda kortti.• Kameran toimintahäiriö: ota yhteyttä Fujifilm-jälleenmyyjään.
OBJEKTIIVIN VIRHE	Sammuta kamera, poista objektiivi ja puhdista liitäntäpinnat ja aseta sitten objektiivi takaisin paikalleen ja käynnistä kamera. Jos ongelma ei poistu, ota yhteyttä Fujifilm-jälleenmyyjään.

Varoitus	Kuvaus
KORTTIVIRHE	<ul style="list-style-type: none"> • Muistikorttia ei ole alustettu käytettäväksi kameran kanssa: alusta kortti. • Muistikortin liittimet täytyy puhdistaa, tai muistikortti on vioittunut: Puhdista liittimet pehmeällä, kuivalla liinalla. Jos viesti näytetään uudelleen, alusta kortti. Jos viesti toistuu, vaihda kortti. • Muistikortti ei ole yhteensopiva: käytä yhteensopivaa korttia. • Kameran toimintahäiriö: ota yhteyttä Fujifilm-jälleenmyyjään.
SUOJATTU KORTTI	Muistikortti on lukittu. Poista kortin lukitus.
VARATTU	Muistikortti on alustettu väärin. Alusta kortti kameran avulla.
SD MUISTI TÄYNNÄ	Muistikortti on täynnä, eikä kuvia voida tallentaa. Poista kuvia tai aseta kameraan muistikortti, jossa on enemmän vapaata tilaa.
TALLENNUSVIRHE	<ul style="list-style-type: none"> • Muistikorttivilhe tai liitäntävirhe: Aseta kortti uudelleen tai kytke kamera pois päältä ja uudelleen päälle. Jos viesti ei poistu, ota yhteyttä Fujifilm-jälleenmyyjään. • Muisti ei riitä uusien kuvien tallentamiseen: poista kuvia tai aseta kameraan muistikortti, jossa on enemmän vapaata tilaa. • Muistikorttia ei ole alustettu: alusta muistikortti.
KUVANROMUISTI TÄYNNÄ	Kuvanumerot on käytetty loppuun (nykyisen kuvan numero on 999–9999). Aseta alustettu muistikortti ja valitse AUT. NOLLAUS kohtaan  TALLENN DATA-ASET > KUVA NRO. Ota kuva nollataksesi kuvien numeroinnin arvoon 100–0001 ja valitse sitten JATKUVA kohtaan KUVA NRO.

Varoitus	Kuvaus
LUKUVIRHE	<ul style="list-style-type: none"> • Tiedosto on vioittunut, tai sitä ei ole luotu kameralla: tiedostoa ei voi näyttää. • Muistikortin liittimet täytyy puhdistaa: Puhdista liittimet pehmeällä, kuivalla liinalla. Jos viesti näytetään uudelleen, alusta kortti. Jos viesti toistuu, vaihda kortti. • Kameran toimintahäiriö: ota yhteyttä Fujifilm-jälleenmyyjään.
SUOJATTU KUVA	Suojattua kuvaa yritettiin poistaa tai kääntää. Poista suojaus ja yritä uudelleen.
EI VOI RAJATA	Kuva on vioittunut, tai sitä ei ole luotu tällä kameralla.
DPOF-TIEDOSTOVIIRHE	Tulostuspyynnöt voivat sisältää enintään 999 kuvaa. Kopioi lisäkuvat, jotka haluat tulostaa, toiselle muistikortille ja luo toinen tulostuspyyntö.
DPOF-ASETUS EI ONNISTU	Kuvaa ei voi tulostaa DPOF-toiminnolla.
🗨️ DPOF-ASETUS EI ONNISTU	Videoita ei voi tulostaa DPOF-toiminnolla.
EI VOI KÄÄNTÄÄ	Valittua kuvaa ei voi kääntää.
🗨️ EI VOI KÄÄNTÄÄ	Videoita ei voi kääntää.
🗨️ EI VOI SUORITTA	Punasilmäisyyden poistoa ei voi käyttää videoihin.
📺 EI VOI SUORITTA	Punasilmäisyyden poistoa ei voi käyttää kuviin, jotka on luotu muilla laitteilla.
YHTEENSOPIMATTOMUUS: 4K-TILA JA ULK. NÄYTTÖ VAIHTAVAT ELOKUVATILAA	Kameralla valittu elokuvatila ei ole yhteensopiva laitteen kanssa, johon kamera on liitetty HDMI:n kautta. Kokeile toisen elokuvatilain valitsemista (📖 144).
!⚠️ (keltainen)	Kytke kamera pois päältä ja odota, kunnes se on jäähtynyt. Kuvissa, jotka otetaan tämän varoituksen näkyessä, voi olla enemmän laikkuisuutta.
!🔴 (punainen)	Kytke kamera pois päältä ja odota, kunnes se on jäähtynyt. Kun tämä varoitus on näkyvässä, videon tallentaminen ei välttämättä ole käytössä, laikkuisuus voi lisääntyä ja suorituskyky, mukaan lukien kuvanopeus ja näytön laatu, voi pudota.

Muistikortin kapasiteetti

Seuraavasta taulukosta ilmenee erikokoisille kuville käytettävissä oleva tallennusaika tai kuvien määrä. Kaikki luvut ovat likimääräisiä; tiedostokoko vaihtelee tallennetun näkymän mukaan, joten tallennettavissa olevien tiedostojen määrä vaihtelee suuresti. Valotusten määrä tai jäljellä oleva pituus ei välttämättä vähene tasaisella nopeudella.

Kapazität		8 Gt		16 Gt	
		FINE	NORMAL	FINE	NORMAL
Valokuvat	3:2	490	740	1030	1540
	RAW (PAKKAAMATON)	130		270	
	RAW (HÄVIÖTÖN PAKKAUS)	240		500	
Videot 1:2	2160	9 minuuttia		20 minuuttia	
	1080	9 minuuttia		20 minuuttia	

1 Käytä korttia, jonka UHS-nopeusluokka on 3 tai parempi.

2 Oletuksena oletusbittinopeus.

Vaikka elokuvan tallennus jatkuu keskeytyksettä tiedostokoon saavuttaessa 4 Gt, myöhempi kuvamateriaali tallennetaan erilliseen tiedostoon, jota on tarkasteltava erillään.

Tekniset tiedot





Järjestelmä

Malli	FUJIFILM X-T30									
Tuotenumero	FF180006									
Teholliset pikselit	Noin 26,1 miljoonaa									
Kuvakenno	23,5 mm × 15,6 mm (APS-C), X-Trans CMOS -kenno, jossa on päävärisuodin									
Tallennusväline	Fujifilmin suosittelemat SD-/SDHC-/SDXC-muistikortit									
Muistikorttipaikka	SD-muistikorttipaikka (UHS-I-yhteensopiva)									
Tiedostojärjestelmä	Yhteensopivuus: Design Rule for Camera File System (DCF), Exif 2.3 ja Digital Print Order Format (DPOF)									
Tiedostomuoto	<ul style="list-style-type: none">• Valokuvat: Exif 2.3 JPEG (pakattu); RAW (alkuperäinen RAF-muoto, pakkaamaton tai pakattu, joka käyttää häviötöntä algoritmia; ohjelmisto erityistarkoitusta varten tarvitaan); RAW + JPEG käytettävissä• Videot: H.264-standardi stereoäänellä (MOV)• Audio (äänimuistiot): Stereoääni (WAV)									
Kuvakoko	<table><tr><td>L 3:2 (6240 × 4160)</td><td>L 16:9 (6240 × 3512)</td><td>L 1:1 (4160 × 4160)</td></tr><tr><td>M 3:2 (4416 × 2944)</td><td>M 16:9 (4416 × 2488)</td><td>M 1:1 (2944 × 2944)</td></tr><tr><td>S 3:2 (3120 × 2080)</td><td>S 16:9 (3120 × 1760)</td><td>S 1:1 (2080 × 2080)</td></tr></table> <p>RAW (6240 × 4160)</p> <p>L panoraama: pysty (2160 × 9600)/vaaka (9600 × 1440)</p> <p>M panoraama: pysty (2160 × 6400)/vaaka (6400 × 1440)</p>	L 3:2 (6240 × 4160)	L 16:9 (6240 × 3512)	L 1:1 (4160 × 4160)	M 3:2 (4416 × 2944)	M 16:9 (4416 × 2488)	M 1:1 (2944 × 2944)	S 3:2 (3120 × 2080)	S 16:9 (3120 × 1760)	S 1:1 (2080 × 2080)
L 3:2 (6240 × 4160)	L 16:9 (6240 × 3512)	L 1:1 (4160 × 4160)								
M 3:2 (4416 × 2944)	M 16:9 (4416 × 2488)	M 1:1 (2944 × 2944)								
S 3:2 (3120 × 2080)	S 16:9 (3120 × 1760)	S 1:1 (2080 × 2080)								
Objektiivin kiinnitys	FUJIFILM X -kiinnitys									
Herkkyys	<ul style="list-style-type: none">• Valokuvat: Vakio­lähtöherkkyys vastaa arvoja ISO 160–12800 ½ EV:n inkrementteissä; AUTOM; laajennettu lähtöherkkyys, joka vastaa arvoa ISO 80, 100, 125, 25600 tai 51200• Videot: Vakio­lähtöherkkyys vastaa arvoja ISO 160–12800 ½ EV:n inkrementteissä; AUTOM; laajennettu lähtöherkkyys, joka vastaa arvoa ISO 25600									
Mittaus	256-osainen through-the-lens (TTL) -mittaus; MONIPISTE, PISTE, KESKIARVO, KESKIPAINOTUS									
Valituksen ohjaus	Ohjelmoitu automaattivalotus (ohjelmanvaihdoilla); sulkimen esivalinta automaattivalotuksessa; aukon esivalinta automaattivalotuksessa; manuaalivalotus									
Valotuskorjaus	<ul style="list-style-type: none">• Valokuvat: –5 EV – +5 EV ½ EV:n inkrementteissä• Videot: –2 EV – +2 EV ½ EV:n inkrementteissä									

Järjestelmä**Suljinaika**

- **MEKAANINEN SULJIN**
 - **Tila P:** 4 s – $\frac{1}{4000}$ s
 - **Tila A:** 30 s – $\frac{1}{4000}$ s
 - **S- ja M-tilat:** 15 min. – $\frac{1}{4000}$ s
 - **Aikavalotus:** Maks. 60 min.
- **ELEKTRONINEN SULJIN**
 - **Tila P:** 4 s – $\frac{1}{32000}$ s
 - **Tila A:** 30 s – $\frac{1}{32000}$ s
 - **S- ja M-tilat:** 15 min. – $\frac{1}{32000}$ s
 - **Aikavalotus:** Aina 1 s
- **MEKAANINEN+ELEKTRONINEN**
 - **Tila P:** 4 s – $\frac{1}{32000}$ s
 - **Tila A:** 30 s – $\frac{1}{32000}$ s
 - **S- ja M-tilat:** 15 min. – $\frac{1}{32000}$ s
 - **Aikavalotus:** Maks. 60 min.

Jatkuva

		Kuvataajuus
CH	30 fps(1,25X RAJ.)  *	30
	20 fps(1,25X RAJ.)  *	20
	10 fps(1,25X RAJ.)  *	10
	20 fps  *	20
	10 fps  *	10
	8,0 fps	8,0
CL	5,0 fps	5,0
	4,0 fps	4,0
	3,0 fps	3,0

* Käytettävissä vain elektronisen sulkimen kanssa.



Kuvataajuus ja kuvien määrä sarjaa kohti vaihtelee kuvausolosuhteista ja käytettävästä muistikortista riippuen.

Järjestelmä

Tarkennus	<ul style="list-style-type: none">• Tila: yksittäinen tai jatkuva AF; manuaalitarkennus tarkennusrenkaalla• Automaattitarkennusjärjestelmä: kehittynyt hybridautomaattitarkennus (TTL-kontrasti-/vaihetunnistus-AF) automaattitarkennuksen apuvalolla• Tarkennusalueen valinta: YKSI PISTE, VYÖHYKE, LAAJA/SEURANTA, KAIKKI
Valkotasapaino	Automaattinen, mukauta 1, mukauta 2, mukauta 3, väriämpötilan valinta, suora auringonvalo, varjo, päivänvalo-loisteputki, lämminvalo-loisteputki, viileänvalkoinen -loisteputki, hehkulamppu, vedenalainen
Itselaukaisin	Pois, 2 s, 10 s
Salama	<ul style="list-style-type: none">• Tyyppi: käsin nostettava salamalaite• Ohjeluku: noin 7 (ISO 200, m)
Salamatila	<ul style="list-style-type: none">• TILA: TTL-TILA (SALAMA AUTOMAATTINEN, NORMAALI, HIDAS SYNKRONOINTI), MANUAALINEN, COMMANDER, OFF• SYNKR. TILA: ENSIMMÄINEN VERHO, TOINEN VERHO, AUTOMAATTINEN FP (nopea synkronointi)• PUNASILM. POISTO:  SALAMA+POISTO,  SALAMA,  POISTO, POIS
Salamakenkä	Lisälaitetekamerakenkä TTL-kontaktipinnoilla; tukee täsmäysnopeutta niin nopeasti kuin $\frac{1}{180}$ s
Synkronointiyhteys	X-yhteys; tukee täsmäysnopeutta niin nopeasti kuin $\frac{1}{180}$ s
Täsmäysliitäntä	–
Etsin	0,39-tuuman ja 2360 k-pisteen OLED-etsin; suurennus 0,62x, kun 50 mm objektiivi (vastaa 35 mm:n kokoa) on asetettu äärettömään ja diopterin asetuksena on $-1,0 \text{ m}^{-1}$; diagonaalinen kuvakulma noin 31° (vaakaasuuntainen kuvakulma noin 26°) <ul style="list-style-type: none">• Diopterin säätäminen: $-4 - +2 \text{ m}^{-1}$• Silmäpiste: noin 17,5 mm
LCD-näyttö	3,0 tuuman/7,6 cm:n 1040 k-pisteen värikosketusnäyttöllinen LCD-näyttö, Kallistus

Järjestelmä

- Videot (stereoäänellä)**
- **Videon koko:** **4K** 16:9, **DCI** 17:9, **FHD** 16:9, **FHD** 17:9
 - **Kuvataajuus:** 59.94P*, 50P*, 29.97P, 25P, 24P, 23.98P
 - * Vain **FHD**
 - **Bittinopeus:** 200Mbps, 100Mbps, 50Mbps
 - **Tallennus/lähtömuoto**
H.264: SD-kortti, 4:2:0, 8-bittinen/HDMI-lähtö, 4:2:2, 10-bittinen
-
- Nopeutetut videot**
- **Videon koko:** FULL HD 16:9
 - **Kuvataajuus:** 120P, 100P

Tulo-/lähtöliitännät

- Mikrofoniliitäntä** ø2,5 mm:n ministereoliitin
- Kuulokeliitinten pistoke** Liitäntäjohdon yhdessä päässä on oltava C-tyypin USB-liitin ja toisessa ø3,5 mm:n analogiseen ääniliitäntään sopiva mini-pin-stereoliitin (C-tyypin USB-äänisovittimen lisälaitetila).
-
- Kaukolaukaisimen liitin** ø2,5 mm:n 3-napainen minijakki
-
- Digitaalinen tulo/lähtö** USB-liitin (C-tyyppi) USB3.1Gen1
-
- HDMI-lähtö** HDMI-mikroliitin (tyyppi D)

Virtalähde/muu**Virtalähde** NP-W1265- ladattava akku (toimitetaan kameran mukana)**Akun käyttöikä**

- **Akkutyyppi:** NP-W1265
- **Objektiivi:** XF35mmF1.4 R
- **Salama:** Pois käytöstä
- **Kuvaustila:** Tila P

Kuvien määrä		
SUORITUSKYKY	LCD	EVF
TEHOSTA	Noin 300	Noin 260
NORMAALI	Noin 380	Noin 360

Yhdellä latauksella tallennettavissa olevan aineiston kokonaispituus		
Tila	Akun todellinen käyttöaika videokaappauksessa	Akun jatkuva käyttöaika videokaappauksessa
4K ¹	Noin 45 minuuttia	Noin 60 minuuttia
FHD ²	Noin 45 minuuttia	Noin 75 minuuttia
Nopeutetut videot ³	Noin 40 minuuttia	—

1 29,97 fps:n kuvataajuudella.

2 59,94 fps:n kuvataajuudella.

3 120 fps:n kuvataajuudella.

CIPA-standardi. Mitattu käyttäen kameran mukana toimitettavaa akkua ja SD-muistikorttia.

Huomaa: Akun kesto vaihtelee akun varaustason mukaan, eikä edellä ilmoitettuja lukuja voida taata. Akun kesto heikkenee alhaisissa lämpötiloissa.

Kameran koko 118,4 mm × 82,8 mm × 46,8 mm (31,9 mm ilman ulokkeita, mitattuna (L × K × S) kapeimmasta kohdasta)

Kameran paino Noin 333 g ilman akkua, lisävarusteita ja muistikorttia

Kuvauspaino Noin 383 g mukaan lukien akku ja muistikortti

Käyttöolosuhteet

- **Lämpötila:** 0 °C – +40 °C
- **Kosteus:** 10 % – 80 % (ei kondensaatiota)

Langaton lähetin**Langaton lähiverkko**

Standardit	IEEE 802.11b/g/n (langattoman protokollan standardi)
-------------------	--

Käyttötaajuus (keskitaajuus)	<ul style="list-style-type: none"> • Japani, Kiina: 2412 MHz – 2472 MHz (13 kanavaa) • Muut maat: 2412 MHz – 2462 MHz (11 kanavaa)
-------------------------------------	--

Suurin radiotaajuus-teho (EIRP)	3.35 dBm
--	----------

Yhteysprotokollat	Infrastruktuuri
--------------------------	-----------------

Bluetooth®

Standardit	Bluetooth-versio 4.2 (Bluetooth Low Energy)
-------------------	---

Käyttötaajuus (keskitaajuus)	2402 MHz – 2480 MHz
-------------------------------------	---------------------

Suurin radiotaajuus-teho (EIRP)	-3.92 dBm
--	-----------

NP-W126S- ladattava akku

Nimellisjännite	7,2V
Nimelliskapasiteetti	1260 mAh
Käyttölämpötila	0 °C – +40 °C
Mitat (L × K × S)	36,4 mm × 47,1 mm × 15,7 mm
Paino	Noin 47 g

AC-5VG AC-virta-adapteri

Nimellistulo	100 V–240 V AC, 50/60 Hz
Tulokapasiteetti	10,5 VA (100 V), 11,9 VA (240 V)
Nimellislähtö	5,0 V DC, 1000 mA
Käyttölämpötila	0 °C – +40 °C
Paino	Noin 26 g ±15 % (vain verkkolaite)

 Paino ja mitat vaihtelevat maan tai myyntialueen mukaan.

 Tekniset tiedot ja suorituskyky voivat muuttua ilman erillistä ilmoitusta. Fujifilm ei ota vastuuta mahdollisista tämän käyttöoppaan sisältämistä virheistä. Tuotteen ulkonäkö voi poiketa tässä käyttöoppaassa kuvatusta.

FUJIFILM

FUJIFILM Corporation

7-3, AKASAKA 9-CHOME, MINATO-KU, TOKYO 107-0052, JAPAN

http://www.fujifilm.com/products/digital_cameras/index.html

