

FUJIFILM

DIGITAL CAMERA

X-T3

FF180003

Brugervejledning

Indledning

Tak, fordi du har købt dette produkt. Sørg for, at du har læst og forstået denne brugervejlednings indhold, før du anvender kameraet. Opbevar brugervejledningen på et sted, hvor alle der anvender produktet, har adgang til den.

For seneste information

De seneste versioner af brugervejledningerne er tilgængelige på:

<http://fujifilm-dsc.com/en-int/manual/>



Du kan opnå adgang til hjemmesiden både via computer og også på smartphones og tablets. Den indeholder også oplysninger om softwarelicensen.



For information om firmwareopdateringer, gå på:

http://www.fujifilm.com/support/digital_cameras/software/



Kapiteloversigt

Menuliste	iv
1 Før du starter	1
2 De første trin	27
3 Grundlæggende fotografering og afspilning	45
4 Filmoptagelse og afspilning	51
5 Fotografering	57
6 Optagelsesmenuerne	101
7 Afspilning og afspilningsmenuen	159
8 Opsætningsmenuerne	185
9 Genveje	221
10 Eksternt udstyr og ekstratilbehør	233
11 Tilslutninger	251
12 Tekniske bemærkninger	265









Menuliste

Indstillingerne i kameramenuen er opstillet nedenfor.

Optagelsesmenuer

Justér indstillingerne, når du optager billeder eller film.

 Se side 101 for detaljer.





 BILLEDKVALITET-INDSTILLING		 AF/MF-INDSTILLING	
BILLEDSTØRRELSE	102	FOKUSOMRÅDE	114
BILLEDKVALITET	103	AF-TILSTAND	115
RÅOPTAGELSE	103	AF-C BRUGERDEF. INDSTIL.	116
1/3 FILMSIMULERING	104	1/3 GEM AF-TILST. VED ORIENT.	119
B & W ADJ.   (Varm/Kold)	105	1/3 AF-PUNKTDISPLAY  	119
KORNEFFEKT	105	ANTAL AF FOKUSPUNKTER	120
FARVE KROMEFFEKT	105	FØR-AF	120
HVIDBALANCE	106	AF-HJÆLPELYS	120
DYNAMISK OMFANG	108	ANS/ØJE DETEKTERINGSINDST	121
D RÆKKEVIDDEPRIORITET	109	AF+MF	122
HØJLYSTONE	110	MF-HJÆLP	123
2/3 SKYGGETONE	110	2/3 FOKUSKONTROL	123
2/3 FARVE	110	2/3 LÅS SPOT AE & FOKUSOMRÅDE	124
SKARPHED	110	ØJEBLIKkelig AF-INDST.	124
STØJREDUKTION	111	DYBDEFOKUS SKALA	125
LANG EKSPONERING – SR	111	UDLØSER/FOKUSPRIORITET	125
OBJEKTIVMOD.OPT.	111	3/3 TRYKSKÆRMSTILSTAND	126
FARVERUM	111		
3/3 PIXEL-MAPPING	112		
VÆLG CUSTOM INDS.	112		
RED./GEM CUSTOM	113		

📷 OPTAGELSESDINDSTILLING			📷 FILM-INDSTILLING	
KØREINDSTILLING		129	FILMTILSTAND	144
SPORTS FINDER-TILSTAND		132	H.265(HEVC)/H.264	145
PRÆ-SKUD ES 		132	FILMKOMPRESION	145
1/2 SELVUDLØSER		133	FULD HD HØJHASTIGHEDSOPT.	145
INTERVAL-TIMEROPTAG.		134	📷 FILMSIMULERING	146
LUKKERTYPE		135	📷 B & W ADJ. (Varm/Kold)	146
FLIMREREDUKTION		136	📷 HVIDBALANCE	147
SETUP DIGIT STAB		136	📷 DYNAMISK OMFANG	147
ISO-AUTOINDSTILLING		137	📷 HØJLYSTONE	148
2 1/2 MONT.ADAP.IND.		138	📷 SKYGGETONE	148
TRÅDLØS KOMM.		140	📷 FARVE	148
📷 BLITZ-INDSTILLING			📷 SKARPHED	148
INDSTIL. AF BLITZFUNKTION		141	2 1/2 📷 STØJREDUKTION	149
FJERN RØDE ØJNE		141	📷 INTERFRAME NR	149
TTL-LÅSETILSTAND		142	F-Log OPTAGELSE	149
INDSTILLING AF LED-LYS		142	📷 KORR. OMGIV. LYS	149
COMMANDER INDSTILLING		143	📷 FOKUSOMRÅDE	150
SKIFT INDSTILLING		143	AF-TILSTAND FOR FILM	150
			📷 AF-C BRUGERDEF. INDSTIL.	150
			3 1/2 📷 ANS/ØJE DETEKTERINGSINDST	151
			📷 MF-HJÆLP	151
			📷 FOKUSKONTROL	151
			4K FILMUDGANG	152
			FULD HD FILMOUTPUT	152
			HDMI-UDGANG, INFODISPLAY	153
			4K HDMI STANDBYKVALITET	153
			HDMI-OPTAGELSESKONTROL	153
			4 1/2 ZEBRA-INDSTILLING	154
			ZEBRA-NIVEAU	154
			LYDINDSTILLING	154
			TIDSKODEINDSTILLING	156
			SIGNALLAMPE	158
			5 1/2 FILM LYDLØS KONTROL	158

Afspilningsmenuen

Justér afspilningsindstillingerne.







 Se side 165 for detaljer.

 AFSPILNINGSMENU		 AFSPILNINGSMENU	
SKIFT SLIDS	:165	FOTOBESTIL. (DPOF)	:181
RAW-KONVERTERING	:166	$\frac{3}{5}$ instax PRINTERUDSKRIVN.	:182
SLET	:168	FORMATFORHOLD	:183
$\frac{1}{3}$ S. SL.(RÅSLIDS1/JPGSLIDS2)	:170		
BESKÆR BILLEDE	:170		
ÆNDR STØRRELSE	:171		
BESKYT	:172		
ROTER BILLEDE	:173		
FJERN RØDE ØJNE	:174		
STEMMEMEMO-INDSTILLING	:175		
KOPIER	:176		
$\frac{2}{3}$ BILLED OVERFØRSELSORDRE	:177		
TRÅDLØS KOMM.	:178		
DIASSHOW	:178		
HJÆLP TIL FOTOBOG	:179		
PC-AUTOLAGRING	:180		

Opsætningsmenuer

Justér de grundlæggende kameraindstillinger.

 Se side 185 for detaljer.

 BRUGERINDSTILLING 		 SKÆRMINDSTILLING 	
FORMATERING	186	EVF-LYSSTYRKE	192
DATO/TID	187	EVF-FARVE	192
TIDSFORSKEL	187	EVF-FARVEJUSTERING	192
 言語/LANG.	188	LCD-LYSSTYRKE	193
MIN MENU INDSTILLING	188	LCD-FARVE	193
SENSORRENSNING	189	LCD-FARVEJUSTERING	193
NULSTIL	189	VISNING	194
LYDINDSTILLING 		AUTOROTER SKÆRME	194
AF BIP-VOLUMEN	190	VIS EKS./HVIDBALANCE I MAN. TIL.	195
SELVUDLØSER-BIP-VOLUMEN	190	NATURLIGT LIVE VISNING	195
LYDSTYRKE	190	GUIDE INDRAMNING	196
LUKKERLYDSTYRKE	191	AUTOROTER. AFSP.	196
LUKKERLYD	191	AFSTANDSMÅLEENHEDER	197
AFSPILN.LYDST.	191	BLÆNDEENHED FOR BIOGRAFOB.	197
		DOB. DISPLAYINDST.	197
		VIS CUSTOM INDST.	198
		TILST. M. STORE IND. (EVF)	199
		TILST. M. STORE IND. (LCD)	200
		DISP.INDST. TIL STORE IND.	201
		INFORMATION KONTRAST ADJ.	201

KNAP/DREJEKNAP-INDSTILLING			GEM DATA INDSTILLING		
1/3	FOKUSARM INDSTILLING	:202	NUMMERERING	:	213
	REDIGER/GEM HURTIGMENU	:203	GEM ORG.BILLEDE	:	214
	FUNKT.INDS. (Fn)	:204	REDIGER FILNAVN	:	214
	INDSTIL. AF SELEKTORKNAP	:206	KORTSLIDS INDST (STILLBIL)	:	214
	KOMMANDODREJEKNAP-INDST.	:206	VÆLG SLIDS(SEKVENTIEL)	:	214
	ISO-DREJEKNAPINDST. (H)	:207	VÆLG SLIDS(SEKVENTIEL)	:	215
	ISO-DREJEKNAPINDST. (L)	:207	VÆLG MAPPE	:	215
	ISO-DREJEKNAPINDST. (A)	:207	OPHAVSRETSLIG INFO	:	215
2/3	LUKKER AF	:208	FORBINDELSINDSTILLING		
	LUKKER AE	:208	Bluetooth-INDSTILLINGER	:	216
	OPTAG UDEN OBJ.	:208	NETVÆRKSINDSTILLING	:	217
	OPTAG UDEN KORT	:209	PC-AUTOLAGRING	:	217
	FOKUSRING	:209	instax PR.FORB.INDST.	:	218
	FOKUSRING BRUG	:209	PC FORBINDELSESTILSAND	:	218
	AE/AF-LÅSTILST.	:209	GEN. INDSTILLINGER	:	220
	AWB-LOCK TILSAND	:210	INFORMATION	:	220
3/3	BLÆNDERINGINDSTILLING (A)	:210	NULSTIL TRÅDLØS INDSTILL.	:	220
	BLÆNDEINDSTILLING	:210			
	TRYKSKÆRMINDSTILLING	:211			
	LÅS	:211			
STRØMSTYRING					
AUTO-SLUK	:	212			
YDELSE	:	212			



Indholdsfortegnelse

Indledning	ii
For seneste information	ii
Menuliste	iv
Optagelsesmenuer	iv
Afspilningsmenuen	vi
Opsætningsmenuer	vii
Medfølgende tilbehør	xix
Om denne brugervejledning	xx
Symboler og Konventioner	xx
Terminologi	xx

1 Før du starter **1**

Kameraets dele	2
Pladen med serienummer	4
Selektoren	4
Fokuspinden (fokushåndtag)	4
Lukkertidshjulet og følsomhedshjulet	5
Lysmålerhjulet	5
Stikdækslet (aftageligt)	5
Hjulet Drev	6
Eksponeringskompensationshjulet	6
Kommandohjulene	7
Indikatorlampen	8
LCD-skærmen	9
Kameraskærme	10
Den elektroniske søger	10
LCD-skærmen	12
Rotation af visning	13
Valg af visningstilstand	14
Justering af visningslysstyrke	15
Søgerfokusering	15
Øjekoppen	15
Knappen DISP/BACK	16
Dobbeltvisningen	17
Brugertilpasning af standardvisningen	18
Anvendelse af menuerne	21

Trykskærmsstilstand	22
Berøringsknapper til optagelse	22
Visning af trykskærmskontrol	25

2 De første trin 27

Montering af remmen	28
Montering af Objektiv	30
Opladning af batteriet	31
Indsættelse af batteriet	34
Indsættelse af hukommelseskort	36
Anvendelse af to kort	37
Kompatible hukommelseskort	38
Tænd og sluk kameraet	39
Kontrol af batteriniveauet	40
Grundlæggende opsætning	41
Valg af andet sprog	43
Ændring af tid og dato	43

3 Grundlæggende fotografering og afspilning 45







Optagelse af billeder (tilstand P)	46
Visning af billeder	49
Sletning af billeder	50

4 Filmoptagelse og afspilning 51



Optagelse af film	52
Justér filmindstillingerne	54
Visning af film	55



5 Fotografering 57

















Tilstandene P, S, A og M	58
Tilstand P: Program AE	58
Tilstand S: Lukkerprioriteret AE	60
Tilstand A: Blændeprioriteret AE	63
Tilstand M: Manuel eksponering	64
Autofokus	65
Fokustilstand	66
Autofokusindstillinger (AF-tilstand)	68
Valg af fokuspunkt	70

Manuelt fokus	74
Kontrol af fokus	76
Følsomhed	78
Automatisk følsomhed (A)	79
Lysmåling	80
Eksponeringskompensation	81
C (Brugerdefineret)	81
Fokus-/eksponeringslås	82
Knapperne AF-L og AE-L.....	83
Bracketing	84
 AE-BRAKETING.....	85
 ISO-BRAKETING.....	85
 FILMSIMULERINGSBKT.....	85
 HVIDBALANCE BKT.....	85
 DYNAMISK OMRÅDEBKT.....	86
 FOKUS-BKT.....	86
Kontinuerlig optagelse (serietilstand)	87
Multieksposeringer	89
Avancerede filtre	91
Avancerede filterindstillinger.....	92
Panorama-billeder	93
Blitzfotografering	96
Blitzindstillinger.....	98

6 Optagelsesmenuerne **101**

BILLEDKVALITET-INDSTILLING	102
BILLEDSTØRRELSE.....	102
BILLEDKVALITET	103
RÅOPTAGELSE	103
FILMSIMULERING	104
B & W ADJ.   (Varm/Kold).....	105
KORNEFFEKT	105
FARVE KROMEFFEKT.....	105
HVIDBALANCE.....	106
DYNAMISK OMFANG.....	108
D RÆKKEVIDDEPRIORITET	109
HØJLYSTONE	110
SKYGGETONE.....	110
FARVE.....	110

SKARPHED	110
STØJREDUKTION.....	111
LANG EKSPONERING – SR.....	111
OBJEKTIVMOD.OPT.....	111
FARVERUM.....	111
PIXEL-MAPPING.....	112
VÆLG CUSTOM INDS.....	112
RED./GEM CUSTOM	113
AF/MF-INDSTILLING.....	114
FOKUSOMRÅDE	114
AF-TILSTAND	115
AF-C BRUGERDEF. INDSTIL.....	116
GEM AF-TILST. VED ORIENT.....	119
AF-PUNKTDISPLAY  	119
ANTAL AF FOKUSPUNKTER.....	120
FØR-AF	120
AF-HJÆLPELYS.....	120
ANS/ØJE DETEKTERINGSINDST	121
AF+MF	122
MF-HJÆLP	123
FOKUSKONTROL.....	123
LÅS SPOT AE & FOKUSOMRÅDE.....	124
ØJEBLIKkelig AF-INDST.....	124
DYBDEFOKUS SKALA	125
UDLØSER/FOKUSPRIORITET	125
TRYKSKÆRMSTILSTAND.....	126
OPTAGELSEINDSTILLING.....	129
KØREINDSTILLING.....	129
SPORTS FINDER-TILSTAND.....	132
PRÆ-SKUD 	132
SELVUDLØSER.....	133
INTERVAL-TIMEROPTAG.....	134
LUKKERTYPE	135
FLIMRERREDUKTION.....	136
SETUP DIGIT STAB.....	136
ISO-AUTOINDSTILLING	137
MONT.ADAPIND.....	138
TRÅDLØS KOMM.....	140
BLITZ-INDSTILLING.....	141
INDSTIL. AF BLITZFUNKTION.....	141

FJERN RØDE ØJNE.....	141
TTL-LÅSETILSTAND	142
INDSTILLING AF LED-LYS	142
COMMANDER INDSTILLING.....	143
SKIFT INDSTILLING.....	143
FILM-INDSTILLING	144
FILMTILSTAND	144
H.265(HEVC)/H.264	145
FILMKOMPRESION	145
FULD HD HØJHASTIGHEDSOPT.....	145
 FILMSIMULERING	146
 B & W ADJ.  (Varm/Kold).....	146
 HVIDBALANCE	147
 DYNAMISK OMFANG.....	147
 HØJLYSTONE.....	148
 SKYGGETONE.....	148
 FARVE	148
 SKARPHED	148
 STØJREDUKTION	149
 INTERFRAME NR.....	149
F-Log OPTAGELSE	149
 KORR. OMGIV. LYS.....	149
 FOKUSOMRÅDE.....	150
AF-TILSTAND FOR FILM.....	150
 AF-C BRUGERDEF. INDSTIL	150
 ANS/ØJE DETEKTERINGSINDST	151
 MF-HJÆLP.....	151
 FOKUSKONTROL.....	151
4K FILMUDGANG.....	152
FULD HD FILMOUTPUT	152
HDMI-UDGANG, INFODISPLAY	153
4K HDMI STANDBYKVALITET	153
HDMI-OPTAGELSESKONTROL.....	153
ZEBRA-INDSTILLING.....	154
ZEBRA-NIVEAU.....	154
LYDINDSTILLING	154
TIDSKODEINDSTILLING.....	156
SIGNALLAMPE.....	158
FILM LYDLØS KONTROL	158



7 Afspilning og afspilningsmenuen 159

Afspilningsvisningen	160
Knappen DISP/BACK.....	161
Visning af billeder	163
Afspilningszoom.....	164
Afspilning af flere billeder.....	164
Afspilningsmenuen	165
SKIFT SLIDS.....	165
RAW-KONVERTERING.....	166
SLET	168
S. SL.(RÅSLIDS1/JPGSLIDS2).....	170
BESKÆR BILLEDE	170
ÆNDR STØRRELSE.....	171
BESKYT	172
ROTERT BILLEDE	173
FJERN RØDE ØJNE.....	174
STEMMEMEMO-INDSTILLING	175
KOPIER.....	176
BILLEDOVERFØRSELSORDRE.....	177
TRÅDLØS KOMM.....	178
DIASSHOW	178
HJÆLP TIL FOTOBOG.....	179
PC-AUTOLAGRING	180
FOTOBESTIL. (DPOF).....	181
instax PRINTERUDSKRIVN.....	182
FORMATFORHOLD	183

8 Opsætningsmenuerne 185

BRUGERINDSTILLING	186
FORMATERING.....	186
DATO/TID	187
TIDSFORSKEL.....	187
🗣️ 言語/LANG.	188
MIN MENU INDSTILLING.....	188
SENSORRENSNING	189
NULSTIL.....	189
LYDINDSTILLING	190
AF BIP-VOLUMEN.....	190
SELVUDLØSER-BIP-VOLUMEN.....	190

LYDSTYRKE	190
LUKKERLYDSTYRKE	191
LUKKERLYD	191
AFSPILN.LYDST.	191
SKÆRMINDSTILLING	192
EVF-LYSSTYRKE	192
EVF-FARVE.....	192
EVF-FARVEJUSTERING.....	192
LCD-LYSSTYRKE	193
LCD-FARVE.....	193
LCD-FARVEJUSTERING.....	193
VISNING	194
AUTOROTER SKÆRME.....	194
VIS EKS./HVIDBALANCE I MAN. TIL.....	195
NATURLIGT LIVE VISNING	195
GUIDE INDRAMNING	196
AUTOROTER. AFSP.....	196
AFSTANDSMÅLEENHEDER.....	197
BLÆNDEENHED FOR BIOGRAFOB.....	197
DOB. DISPLAYINDST.....	197
VIS CUSTOM INDST.....	198
TILST. M. STORE IND. (EVF).....	199
TILST. M. STORE IND. (LCD)	200
DISP.INDST. TIL STORE IND.....	201
INFORMATION KONTRAST ADJ.....	201
KNAP/DREJEKNAP-INDSTILLING.....	202
FOKUSARM INDSTILLING.....	202
REDIGER/GEM HURTIGMENU	203
FUNKT.INDS. (Fn)	204
INDSTIL. AF SELEKTORKNAP	206
KOMMANDODREJEKNAP-INDST.....	206
ISO-DREJEKNAPINDST. (H).....	207
ISO-DREJEKNAPINDST. (L).....	207
ISO-DREJEKNAPINDST. (A).....	207
LUKKER AF	208
LUKKER AE	208
OPTAG UDEN OBJ.	208
OPTAG UDEN KORT.....	209
FOKUSRING.....	209

FOKUSRING BRUG.....	209
AE/AF-LÅSTILST.....	209
AWB-LOCK TILSTAND.....	210
BLÆNDERINGINDSTILLING (A).....	210
BLÆNDEINDSTILLING.....	210
TRYKSKÆRMINDSTILLING.....	211
LÅS.....	211
STRØMSTYRING.....	212
AUTO-SLUK.....	212
YDELSE.....	212
GEM DATA INDSTILLING.....	213
NUMMERERING.....	213
GEM ORG.BILLEDE.....	214
REDIGER FILNAVN.....	214
KORTSLIDS INDST (STILLBIL).....	214
VÆLG SLIDS( SEKVENTIEL).....	214
VÆLG SLIDS( SEKVENTIEL).....	215
VÆLG MAPPE.....	215
OPHAVSRETSLIG INFO.....	215
FORBINDELSEINDSTILLING.....	216
Bluetooth-INDSTILLINGER.....	216
NETVÆRKSINDSTILLING.....	217
PC-AUTOLAGRING.....	217
instax PR.FORB.INDST.....	218
PC FORBINDELSESTILSTAND.....	218
GEN. INDSTILLINGER.....	220
INFORMATION.....	220
NULSTIL TRÅDLØS INDSTILL.....	220

9 Genveje **221**

Genvejsindstillinger.....	222
Knappen Q (Hurtigmenu).....	223
Visningen af hurtigmenu.....	223
Visning og ændring af indstillinger.....	224
Redigering af hurtigmenuen.....	225
Fn-knapperne (Funktion).....	226
Tildeling af funktioner til funktionsknapperne.....	228
MIN MENU.....	230
MIN MENU INDSTILLING.....	230

10 Eksternt udstyr og ekstratilbehør	233
Eksterne blitzenheder	234
Anvendelse af ekstern blitz	235
EF-X8	236
SYNKRONISER TERMINAL	237
SHOE-MONTERET BLITZ	238
COMMANDER(OPTISK)	241
Lodrette batterigreb	245
Montering af det lodrette batterigreb	246
Isætning og fjernelse af batterier	247
Opladning af batterierne	248
11 Tilslutninger	251
HDMI-udgang	252
Tilslutning til HDMI-enheder	252
Optagelse	253
Afspilning	253
Trådløse forbindelser (Bluetooth®, trådløst LAN/Wi-Fi)	254
Smartphones og tablets: FUJIFILM Camera Remote	254
Kopiering af billeder over på computer: PC AutoSave	256
Tilkoblet optagelse: FUJIFILM X Acquire/FUJIFILM Tether Shooting Plug-in/Hyper-Utility Software HS-V5	256
Tilslutning til computere via USB	257
Tilkoblet optagelse: FUJIFILM X Acquire/FUJIFILM Tether Shooting Plug-in/Hyper-Utility Software HS-V5	260
Kopiering af billeder over på computer	261
Oprettelse af JPEG-kopier af RAW-billeder: FUJIFILM X RAW STUDIO	262
Lagring og indlæsning af kameraindstillinger (FUJIFILM X Acquire)....	262
instax SHARE-printere	263
Oprettelse af forbindelse	263
Udskrivning af billeder	264
12 Tekniske bemærkninger	265
Tilbehør fra Fujifilm	266
Software fra Fujifilm	269
FUJIFILM Camera Remote	269
FUJIFILM PC AutoSave	269

RAW FILE CONVERTER EX	269
FUJIFILM X RAW STUDIO	270
FUJIFILM X Acquire	270
FUJIFILM Tether Shooting Plug-in til Lightroom	270
For din sikkerheds skyld	271
Produktvedligeholdelse	280
Rensning af billedsensoren	281
Opdateringer til firmware	282
Kontrol af firmwareversionen	282
Fejlfinding	283
Advarselsmeddelelser og visninger	292
Hukommelseskortets kapacitet	295
Specifikationer	296

Medfølgende tilbehør

Følgende leveres med kameraet:

- NP-W126S genopladeligt batteri
- BC-W126S batterioplader
- Stikadapter
- EF-X8 shoe-monteret blitzenhed
- Kamerahusdæksel
- Clips til metalrem (× 2)
- Clipsmonteringsværktøj
- Beskyttelsesdæksler (× 2)
- Skulderrem
- Blitzskodæksel (leveres fastgjort til blitzskoen)
- Dæksel til synkroniseringsstik (leveres monteret på kameraet)
- Stikdæksel til vertikalgreb (leveres monteret på kameraet)
- Instruktionsmanual

X-T3 WW

Udover ovennævnte elementer leveres X-T3 WW med et USB-kabel. Følgende medfølger ikke:

- BC-W126S batterioplader
- EF-X8 shoe-monteret blitzenhed
- Stikadapter



Batteriet er ikke ladet op ved levering. Oplad batteriet før anvendelse (📖 31).





- I visse tilfælde kan kameraet leveres med clips til remmen og beskyttelsesdæksler monteret. I så fald medfølger der ikke værktøj til montering af clipsen.
- Der følger muligvis en batterioplader af typen BC-W126 med i stedet for en BC-W126S i nogle lande eller områder.
- Den stikadapter, der følger med, varierer afhængigt af land eller område.
- Hvis du har købt et objektivsæt, skal du kontrollere, at alle objektiver i sættet er inkluderet.
- For information om kompatibel computersoftware, se "Software fra Fujifilm" (📖 269).

Om denne brugervejledning

Denne brugervejledning indeholder instruktioner i dit FUJIFILM X-T3 digitalkamera. Sørg for, at du har læst og forstået brugervejledningens indhold, før du fortsætter.

Symboler og Konventioner

Følgende symboler anvendes i denne brugervejledning:

-  Information, der bør læses for at forhindre beskadigelse af produktet.
-  Ekstra oplysninger, der kan være nyttige ved anvendelse af produktet.
-  Sider, hvor du kan finde tilhørende information.

Menuer og anden tekst i visningerne vises med **fed**. Illustrationerne er kun vejledende; tegningerne kan være forenkledede, idet billederne ikke nødvendigvis er taget med den kameramodel, der er beskrevet i denne brugervejledning.

Terminologi

De ekstra SD-, SDHC- og SDXC-hukommelseskort, som kameraet bruger til at lagre billeder, kaldes "hukommelseskort". Den elektroniske søger kan betegnes som "EVF" og LCD-skærmen som "LCD".

Før du starter



Kameraets dele

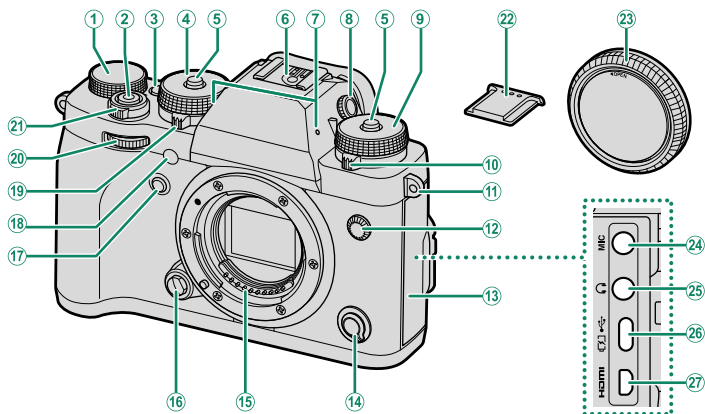

① Eksponeringskompensationshjul.....	6, 81	⑮ Objektivets signalkontakter	
② Udløserknop.....	48	⑯ Objektivudløserknop.....	30
③ Knappen Fn1.....	226	⑰ Knappen Fn2.....	226
④ Lukkertidshjul.....	5, 58, 60, 63, 64	⑱ AF-hjælpelys.....	120, 158
⑤ Hjullåsudløser.....	5	Selvudløserlampe.....	133
⑥ Tilbehørssko.....	96, 238	⑲ Lysmålerhjul.....	5, 80
⑦ Mikrofon.....	53, 154	⑳ Forreste kommandohjul.....	7, 206
⑧ Dioptrijusteringskontrol.....	15	㉑ Kontakten ON/OFF	39
⑨ Følsomhedshjul.....	5, 78, 137	㉒ Dæksel til tilbehørssko.....	96, 238
⑩ Hjulet Drev.....	6	㉓ Kamerahusdæksel.....	30
⑪ Øsken i rem.....	28	㉔ Mikrofonstik (ø3,5 mm).....	53
⑫ Synkroniser terminal.....	237	㉕ Stik til høretelefoner (ø3,5 mm).....	155
⑬ Stikdæksel (aftageligt).....	5	㉖ USB-stik (Type-C).....	33, 257
⑭ Fokustilstandsvælger.....	66	㉗ HDMI-mikrostik (type D).....	252

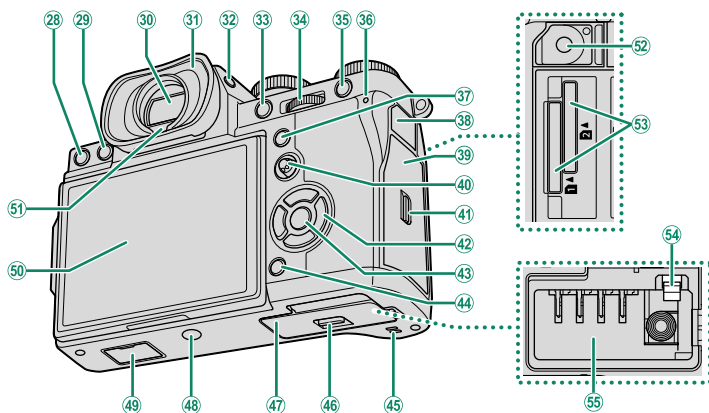

28	Knappen (slet)	50	43	Knappen MENU/OK	21
29	Knappen (afspilning)	49	44	Knappen DISP (visning)/BACK	16, 161
30	Elektronisk søger (EVF)	10, 14, 15	45	Højttaler	55, 191
31	Øjekop	15	46	Batterikammerdækslets lås	34
32	Knappen VIEW MODE	14	47	Batterikammerdæksel	34
33	Knappen AE-L (eksponeringslås)	83, 226	48	Stativfatning	
34	Bagerste kommandohjul	7, 163, 206	49	Stikdæksel til vertikalgreb	245
35	Knappen AF-L (fokuslås)	83, 226	50	LCD-skærm	9, 12, 14, 15
36	Indikatorlampe	8, 158		Touchskærm	22, 126, 211
37	Knappen Q (hurtigmenu)	223	51	Øjesensor	14
38	Dæksel til fjernbetjeningsstik		52	Fjernbetjeningsstik (ø 2,5 mm)	62
39	Hukommelseskortdæksel	36	53	Hukommelseskortsids 1 og 2	36
40	Fokuspind (fokushåndtag)	4, 70, 202	54	Batterilås	35
41	Lås til hukommelseskortdæksel	36	55	Batterikammer	34
42	Selektorknapper	4, 206			

Pladen med serienummer

Fjern ikke pladen med serienummer, der angiver FCC-ID, KC-mærke, CMIIT ID, serienummer og andre vigtige oplysninger.

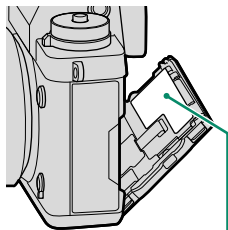

Plade med serienummer

Selektoren

Tryk selektoren op (▲), mod højre (▶), ned (▼) eller mod venstre (◀) for at markere punkter. Knapperne til op, højre, ned og venstre tjener også som funktionsknapperne **Fn3** til **Fn6** (📖 226).

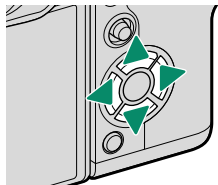

Fokuspinden (fokushåndtag)

Vip eller tryk på fokuspinden for at vælge fokusområdet. Fokuspinden kan også anvendes til at navigere rundt i menuerne.

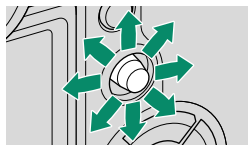

Lukkertidshjulet og følsomhedshjulet

Tryk på hjullåsudløseren for at udløse hjulet, før du drejer det hen på den ønskede indstilling. Tryk igen på udløseren for at låse hjulet på plads.

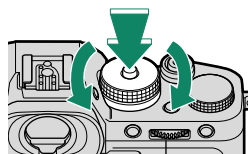

Lukkertid

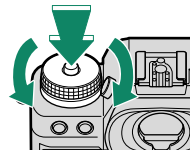

Følsomhed

Lysmålerhjulet

Drej hjulet for at vælge lysmålerindstillingen.

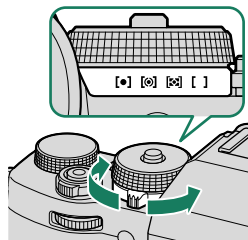

Stikdækslet (aftageligt)

Skub låsen nedad for at fjerne dækslet.

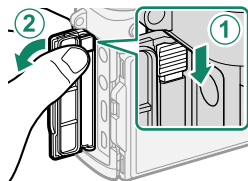

Hjulet Drev

Drej hjulet for at vælge mellem følgende indstillinger for drev.

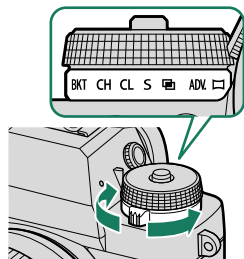

Indstilling		Indstilling	
Film	52	S Enkelt billede	46
BKT Bracketing	84	Multieksponeringer	89
CH Hurtig serie	87	ADV. Avanceret filter	91
CL Langsom serie		Panorama	93

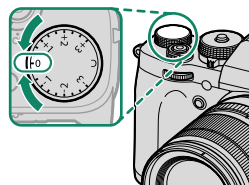

Eksponeringskompensationshjulet

Drej hjulet for at vælge en grad af eksponeringskompensation.

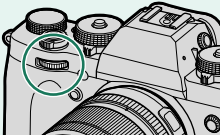
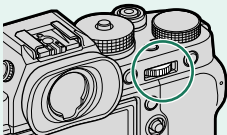

Kommandohjulene

Drej eller tryk kommandohjulene hen på:

	Forreste kommandohjul	Bagerste kommandohjul
 <p>Drej</p>	 <ul style="list-style-type: none"> • Vælg menufaner eller side gennem menuerne • Justér blænden^{1,2} • Justér eksponeringskompensation⁵ • Justér følsomhed^{2,3} • Få vist andre billeder under afspilning 	 <ul style="list-style-type: none"> • Markér menupunkter • Vælg den ønskede kombination af lukkertid og blænde (programskift) • Vælg en lukkertid² • Justér indstillingerne i hurtigmenuen • Vælg størrelsen på fokusfeltet • Zoom ind eller ud i fuldskærmsafspilning • Zoom ind eller ud i multibilledafspilning
 <p>Tryk</p>	<ul style="list-style-type: none"> • Skift frem og tilbage mellem blænde og følsomhed^{2,3,6} • Tryk på denne, og hold den nede for at vælge den indstilling, der er valgt for KNAP/DREJEKNAP-INDSTILLING > KOMMANDODREJEKNAP-INDST. i menuen ☑ (opsætning) 	<ul style="list-style-type: none"> • Udfør den funktion, der er knyttet til funktionsknappen DREJEKNAP • Zoom ind på det aktive fokuspunkt⁴ • Tryk og hold nede for at vælge fokusvisningen for manuel fokusstand⁴ • Zoom ind på det aktive fokuspunkt under afspilning

1 Blænde indstillet til **A** (auto) og objektiv udstyret med blændering eller **KOMMANDO** valgt for **☑ KNAP/DREJEKNAP-INDSTILLING > BLÆNDERINGINDSTILLING (A)**.

2 Kan ændres ved hjælp af **☑ KNAP/DREJEKNAP-INDSTILLING > KOMMANDODREJEKNAP-INDST.**

3 ISO-drejeknap indstillet til **A** og **KOMMANDO** valgt for **☑ KNAP/DREJEKNAP-INDSTILLING > ISO-DREJEKNAPINDST. (A)**.

4 Kun tilgængelig, hvis **FOKUSKONTROL** er knyttet til en funktionsknap.

5 Eksponeringskompensationshjul drejet om på **C**.

6 Kan anvendes til at skifte frem og tilbage mellem blænde, følsomhed og eksponeringskompensation, når eksponeringskompensationshjulet drejes hen på **C**.

Indikatorlampen

Kamerastatus vises af indikatorlampen.

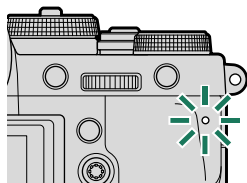

Indikatorlampe	Kamerastatus
Lyser grønt	Fokus låses.
Blinker grønt	Advarsel om fokus og lang lukkertid. Der kan tages billeder.
Blinker grønt og orange	<ul style="list-style-type: none">• Kamera slået til: Optagelse af billeder. Der kan tages flere billeder.• Kamera slået fra: Overførsel af billeder til en smartphone eller tablet.*
Lyser orange	Optagelse af billeder. Der kan ikke tages flere billeder på dette tidspunkt.
Blinker orange	Blitzen lader op; blitzen går ikke af, når der tages et billede.
Blinker rødt	Objektiv- eller hukommelsesfejl.

* Vises kun, hvis der er valgt billeder til overførsel.



- Der kan også forekomme advarsler i visningen.
- Indikatorlampen forbliver slået FRA, mens du har øjet mod søgeren.
- Indstillingen **FILM-INDSTILLING > SIGNALLAMPE** kan anvendes til at vælge den lampe (indikator eller AF-hjælpelys), der lyser under filmoptagelse, og til at vælge, om lampen blinker eller lyser konstant.

LCD-skærmen

LCD-skærmen kan vippes for lettere at se, men vær forsigtig med ikke at røre ved ledningerne eller at få fingre eller andre genstande i klemme bag skærmen. Berøring af ledningerne kan medføre funktionsfejl i kameraet.

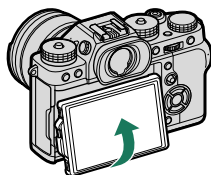

 LCD-skærmen fungerer også som berøringsskærm, der kan anvendes til:

- Berøringsfotografering (📖 23)
- Valg af fokusområde (📖 22)
- Valg af funktion (📖 24)
- Slå kameraets knapper fra under filoptagelse (📖 24)
- Fuldskræmsafspilning (📖 25)

“Højt” (Portræt) format

Visningen kan vippes for at tage billeder fra høje eller lave vinkler, når kameraet drejes for at tage billeder i “højt” (portræt) format.

- Tryk på tiltlåsdøseren, og vip visningen som det ses i figur 1.
- For at tage billeder med høje vinkler skal du holde kameraet i den retning, der er vist i figur 2.

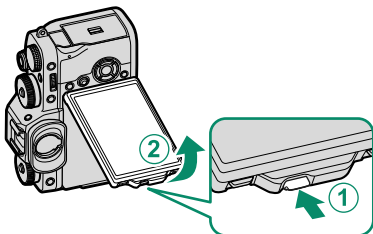

Figur 1

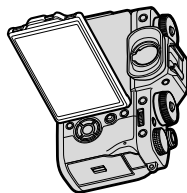

Figur 2

Kameraskærme

Dette afsnit opstiller de indikatorer, der kan vises under optagelse.

! For illustrative formål vises skærmene med alle indikatorer tændt.

Den elektroniske søger

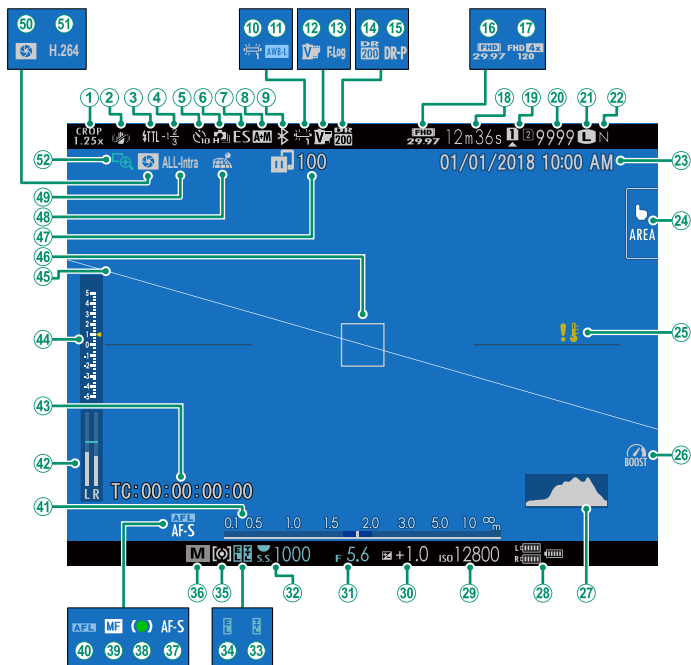

① Sports finder-tilstand.....	132	②7 Histogram.....	20
② SETUP DIGIT STAB ²	136	②8 Batteriniveau.....	40
③ Blitztilstand (TTL).....	98, 238	②9 Følsomhed.....	78
④ Blitzkompensation.....	98, 238	③0 Eksponeringskompensation.....	81
⑤ Selvdølerindikator.....	133	③1 Blænde.....	59, 63, 64
⑥ Kontinuerlig tilstand.....	87	③2 Lukkertid.....	59, 60, 64
⑦ Lukkertype.....	135	③3 TTL-lås.....	142, 205, 229
⑧ Indikator for AF+MF ²	122	③4 AE-lås.....	83, 209
⑨ Bluetooth TIL/FRA.....	216	③5 Lysmåling.....	80
⑩ Hvidbalance.....	106	③6 Optagetilstand.....	58
⑪ AWB-lås.....	210	③7 Fokustilstand ²	66
⑫ Filmsimulering.....	104	③8 Fokusindikator ²	67
⑬ F-Log optagelse.....	149	③9 Manuel fokusindikator ²	66, 74
⑭ Dynamisk omfang.....	108	④0 AF-lås.....	83, 209
⑮ D-rækkeviddeprioritet.....	109	④1 Afstandsindikator ²	76
⑯ Filmtilstand.....	52, 144	④2 Optageniveau ²	154
⑰ Fuld HD-optagelse ved høj hastighed... 145		④3 Tidskode.....	156
⑱ Resterende tid.....	53	④4 Eksponeringsindikator.....	64, 81
⑲ Kortsids-indstillinger.....	37, 214	④5 Virtuel horisont.....	19
⑳ Antal tilgængelige billeder ¹	295	④6 Fokusramme.....	70, 82
㉑ Billedstørrelse.....	102	④7 Status for billedoverførsel.....	216, 254
㉒ Billedkvalitet.....	103	④8 Status på download af steddata... 220, 254	
㉓ Dato og tid.....	41, 43, 187	④9 Filmkompression.....	145
㉔ Trykskærmstilstand.....	22, 126	⑤0 Forhåndsvisning af dybdeskarphed ... 63, 76	
㉕ Temperaturadvarsel.....	294	⑤1 H.265(HEVC)/H.264.....	145
㉖ Tilstanden Forstærk.....	212	⑤2 Fokuskontrol.....	76, 123

1 Viser "9999", hvis der er plads til over 9999 billeder.

2 Vises ikke, når **TIL** er valgt for **SKÆRMINDSTILLING > TILST. M. STORE IND. (EVF)**.

LCD-skærmen

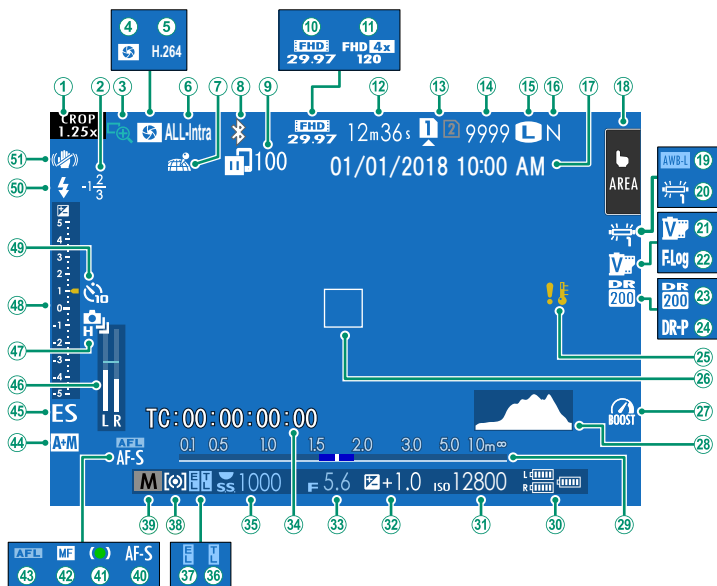

① Sports finder-tilstand.....	132	②⑦ Tilstanden Forstærk.....	212
② Blitzkompensation.....	98, 238	②⑧ Histogram.....	20
③ Fokuskontrol.....	76, 123	②⑨ Afstandsindikator ²	76
④ Forhåndsvisning af dybdeskarphed ...	63, 76	③⑩ Batteriniveau.....	40
⑤ H.265(HEVC)/H.264.....	145	③① Følsomhed.....	78
⑥ Filmkompression.....	145	③② Eksponeringskompensation.....	81
⑦ Status på download af steddata ...	220, 254	③③ Blænde.....	59, 63, 64
⑧ Bluetooth TIL/FRA.....	216	③④ Tidskode.....	156
⑨ Status for billedoverførsel.....	216, 254	③⑤ Lukkertid.....	59, 60, 64
⑩ Filmtilstand.....	52, 144	③⑥ TTL-lås.....	142, 205, 229
⑪ Fuld HD-optagelse ved høj hastighed....	145	③⑦ AE-lås.....	83, 209
⑫ Resterende tid.....	53	③⑧ Lysmåling.....	80
⑬ Kortslids-indstillinger.....	37, 214	③⑨ Optagetilstand.....	58
⑭ Antal tilgængelige billeder ¹	295	④⑩ Fokustilstand ²	66
⑮ Billedstørrelse.....	102	④① Fokusindikator ²	67
⑯ Billedkvalitet.....	103	④② Manuel fokusindikator ²	66, 74
⑰ Dato og tid.....	41, 43, 187	④③ AF-lås.....	83, 209
⑱ Trykskærmstilstand ³	22, 126	④④ Indikator for AF+MF ²	122
⑲ AWB-lås.....	210	④⑤ Lukkertype.....	135
⑳ Hvidbalance.....	106	④⑥ Optageniveau ²	154
㉑ Filmsimulering.....	104	④⑦ Kontinuerlig tilstand.....	87
㉒ F-Log optagelse.....	149	④⑧ Eksponeringsindikator.....	64, 81
㉓ Dynamisk omfang.....	108	④⑨ Selvudløserindikator.....	133
㉔ D-rækkeviddeprioritet.....	109	⑤⑩ Blitztilstand (TTL).....	98, 238
㉕ Temperaturadvarsel.....	294	⑤① SETUP DIGIT STAB ²	136
⑳⑥ Fokusramme.....	70, 82		

1 Viser "9999", hvis der er plads til over 9999 billeder.

2 Vises ikke, når **TIL** er valgt for **SKÆRMINDSTILLING > TILST. M. STORE IND. (LCD)**

3 Du kan også opnå adgang til kamerafunktionerne ved hjælp af berøringsknapperne.



Rotation af visning

Når **TIL** er valgt for **SKÆRMINDSTILLING > AUTOROTER SKÆRME**, drejer indikatorerne i søgeren og på LCD-skærmen automatisk, så de passer til kameraretningen.

Valg af visningstilstand

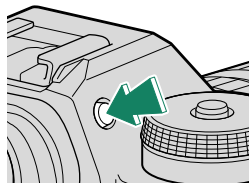
Tryk på knappen **VIEW MODE** for at bladre gennem følgende visningstilstande.



Indstilling	Beskrivelse
 ØJESENS.	Når du sætter øjet til søgeren, tænder denne, og LCD-skærmen slukker; når du flytter øjet fra søgeren, slukker denne, og LCD-skærmen tænder.
KUN EVF	Søger tændt, LCD-skærm slukket.
KUN LCD	LCD-skærm tændt, søger slukket.
KUN EVF + 	Når du sætter øjet til søgeren, tænder denne; når du flytter øjet fra søgeren, slukker denne. LCD-skærmen forbliver slukket.
 ØJESENSOR + LCD BILLEDSKÆRM	Når du sætter øjet til søgeren under optagelsen, tænder søgeren, men LCD-skærmen anvendes til visning af billederne, når du tager øjet væk fra søgeren efter optagelse.

Øjesensoren

- Øjesensoren kan reagere på andre genstande end dit øje eller på lys, der falder direkte på sensoren.
- Øjesensoren deaktiveres, mens LCD-skærmen er vippet.

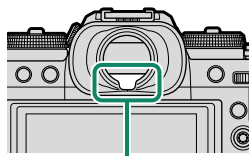

Øjesensor

Justering af visningslysstyrke

Lysstyrken og farvegløden i søgeren og på LCD-skærmen kan justeres ved hjælp af punkterne i menuen **SKÆRMINDSTILLING**. Vælg **EVF-LYSSTYRKE** eller **EVF-FARVE** for at justere søgerens lysstyrke eller farveglød, og vælg **LCD-LYSSTYRKE** eller **LCD-FARVE** for at udføre det samme for LCD-skærmen.

Søgerfokusering

Hvis de viste indikatorer i søgeren er slørede, skal du sætte øjet mod søgeren og dreje dioptrijusteringskontrollen, indtil visningen er i skarpt fokus.

For at fokusere søgeren:

- ① Løft dioptrijusteringskontrollen.
- ② Drej knappen for at justere søgerfokus.
- ③ Sæt knappen tilbage i dens oprindelige position, og lås den på plads.

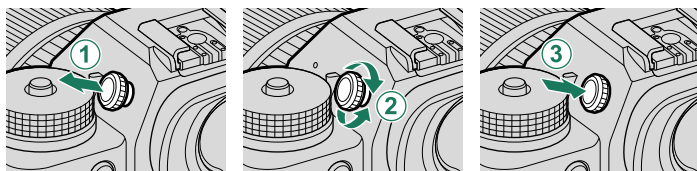

⚠ Løft knappen før brug. Manglende overholdelse af denne anvisning kan medføre funktionsfejl ved produktet.

Øjekoppen

For at fjerne øjekoppen skal du trykke bunden ind med begge tommelfingre og skubbe øjekoppen op.

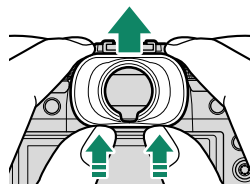

Knappen DISP/BACK

Knappen **DISP/BACK** styrer visningen af indikatorer i søgeren og på LCD-skærmen.

Indikatorer til EVF og LCD skal vælges særskilt. For at vælge EVF-displayet skal du sætte øjet mod søgeren, mens du anvender knappen **DISP/BACK**.

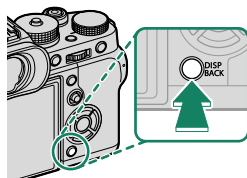

Søger

Fuld skærm



Standard

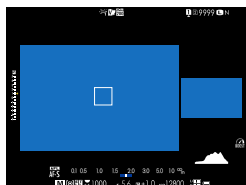
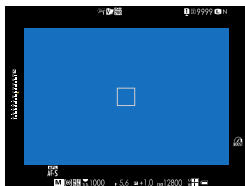

Dobbelvisning (kun manuel fokustilstand)

LCD-skærm

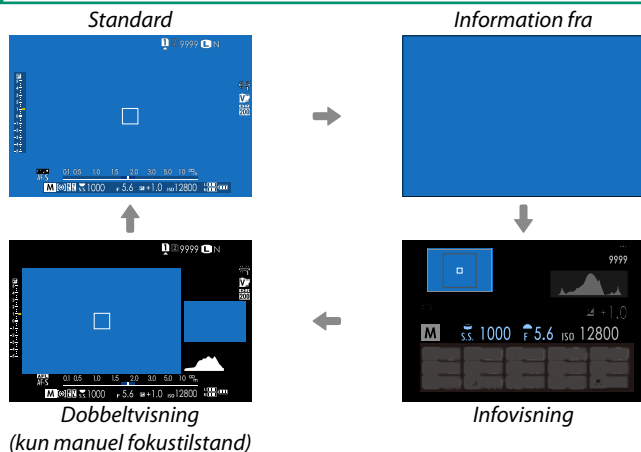

Dobbeltvisningen

Dobbeltvisningen består af en stor fuldskærmsrude og et mindre nærbillede af fokusområdet.

 Du kan skifte indhold i de store og små vinduer i visningen ved hjælp af **SKÆRMINDSTILLING > DOB. DISPLAYINDST.**

Brugertilpasning af standardvisningen

For at vælge de punkter, der vises i standardindikatorvisningen:

1 Vis standardindikatorer.

Anvend knappen **DISP/BACK** for at få vist standardindikatorerne.

2 Vælg **VIS CUSTOM INDST.**

Vælg  **SKÆRMINDSTILLING** > **VIS CUSTOM INDST.** i opsætningsmenuen.

3 Vælg punkter.

Markér punkter, og tryk på **MENU/OK** for at vælge eller fravælge.

- GUIDE INDRAMNING
- ELEKTRONISK NIVEAU
- FOKUSRAMME
- AF-AFSTANDSINDIKATOR
- MF-AFSTANDSINDIKATOR
- HISTOGRAM
- LIVE VISN. FREMHÆV ADV.
- OPTAGETILSTAND
- BLÆNDE/S-HASTIG./ISO
- INFOBAGGRUND
- Eksp. Komp. (Tal)
- Eksp. Komp. (Skala)
- FOKUSTILSTAND
- LYSMÅLING
- LUKKERTYPE
- BLITZ
- KONTINUERLIG TILSTAND
- DOBBELT BIL.STAB.TILSTAND
- TRYKSKÆRM TILSTAND
- HVIDBALANCE
- FILMSIMULERING
- DYNAMISK OMFANG
- BOOST-TILSTAND
- BILLEDER TILBAGE
- BILLEDSTØR./-KVAL.
- FILMTILSTAND OG OPTAGETID
- BILLED OVERFØRSELSORDRE
- MIKROFONNIVEAU
- VEJLEDENDE MEDDELELSE
- BATTERINIVEAU
- INDRAMNINGSOMRIDS

4 Gem ændringerne.

Tryk på **DISP/BACK** for at gemme ændringer.

5 Afslut menuerne.

Tryk på **DISP/BACK** efter behov for at afslutte menuerne og vende tilbage til optagevisning.

Virtuel horisont

Valg af **ELEKTRONISK NIVEAU** viser en virtuel horisont. Kameraet er plant, når de to linjer overlapper hinanden. Bemærk, at den virtuelle horisont muligvis ikke vises, hvis kameraets objektiv peger op eller ned. For 3D-visning (vist) skal du trykke på funktionsknappen, som **ELEKTRONISK NIVEAU** er tildelt til (📖 204, 228).

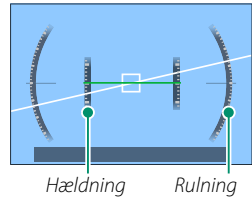
**Indramningsomrids**

Aktivér **INDRAMNINGSOMRIDS** for at gøre det nemmere at se billedets kanter mod mørke baggrunde.

Vejledende Meddelelse

Aktivér **VEJLEDENDE MEDDELELSE** for at få vist statusopdateringer (eksempelvis ved ændring af indstillinger) og lignende ud over fejlmeddelelser.

Histogrammer

Histogrammerne viser fordelingen af toner på billedet. Lysstyrken vises af den vandrette akse, og antal pixels vises af den lodrette akse.

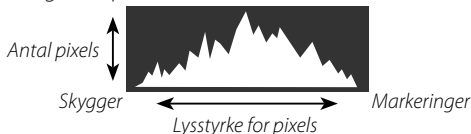

- **Optimal eksponering:** Pixels fordeles i en jævn kurve hen over toneområdet.
- **Overeksponeret:** Pixels samles i højre side af grafen.
- **Undereksponeret:** Pixels samles i venstre side af grafen.

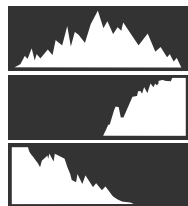

For at få vist særskilte RGB-histogrammer og en visning, hvor der indikeres områder af billedet, som bliver overeksponeret ved de aktuelle indstillinger, ovenpå det billede, der ses gennem objektivet, skal du trykke på funktionsknappen, som **HISTOGRAM** er tildelt til (📖 204, 228).

- ① Overeksponerede områder blinker
- ② RGB-histogrammer

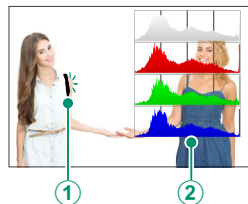

📷 I filtilstand blinker potentielt overeksponerede områder (markeringer) ikke til og fra, men indikeres i stedet for af zebrastriber (📖 154).

Anvendelse af menuerne

For at få vist menuerne skal du trykke på **MENU/OK**.

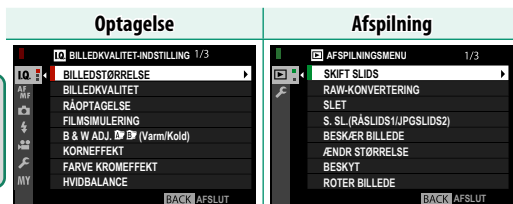

For at navigere rundt i menuerne:

- 1 Tryk på **MENU/OK** for at få vist menuerne.



- 2 Tryk selektoren til venstre for at markere fane for den aktuelle menu.



Fane

- 3 Tryk selektoren op eller ned for at markere fane (**IQ**, **Af/Mf**, **☺**, **⚡**, **MY**, **☑** eller **☒**) med det ønskede punkt.
- 4 Tryk selektoren til højre for at placere markøren i menuen.

 Anvend det forreste kommandohjul til at vælge fane i menuer eller side gennem menuer, og anvend det bagerste kommandohjul til at markere menupunkter.

Trykskærmstilstand

LCD-skærmen fungerer også som berøringskærm.

Berøringsknapper til optagelse

For at aktivere berøringsknapperne skal du vælge TIL for **KNAP/DREJEKNAP-INDSTILLING > TRYKSKÆRMINDSTILLING > BERØRINGSSKÆRM TIL/FRA.**







EVF

LCD-skærmen kan anvendes til at vælge fokusområde, mens billederne komponeres i den elektroniske søger (EVF). Anvend **KNAP/DREJEKNAP-INDSTILLING > TRYKSKÆRMINDSTILLING > EVF BERØRINGSK. OMR. INDS.** til at vælge det område af skærmen, der anvendes til berøringsknapperne.

LCD-skærm

Trykskærmsindstilling kan bruges til at vælge fokusområde og tage billeder. Operationen, der udføres, kan vælges ved at trykke på trykskærmsindstillingen på skærmen for at bladre gennem følgende muligheder.



Tilstand	Beskrivelse
 TRYKSKÆRMSOPTAGELSE	Tryk på motivet på skærmen for at fokusere og udløse lukkeren. I burst-indstilling vil billederne blive taget, mens du holder fingeren på skærmen.
 AF	<ul style="list-style-type: none"> I fokustilstand S (AF-S) fokuserer kameraet, når du trykker på dit motiv i visningen. Fokus låses ved den aktuelle afstand, indtil du trykker på ikonet AF OFF. I fokustilstand C (AF-C) starter kameraet fokus, når du trykker på visningen af dit motiv. Kameraet bliver ved med at justere fokus for ændringer i afstanden til motivet, indtil du trykker på ikonet AF OFF. I manuel fokustilstand (MF) kan du trykke på visningen for at fokusere på det valgte motiv ved hjælp af autofokus.
 OMRÅDE	Tryk for at vælge et punkt til fokus eller zoom. Fokusfeltet rykker til det valgte punkt.
 FRA	Berøringsfokus og optagelse deaktiveret.

! Der anvendes forskellige berøringsknapper under fokuszoom (128).

- For at deaktivere berøringsknapperne og skjule indikatoren for trykskærmsstilstand skal du vælge **FRA** for **KNAP/DREJEKNAP-INDSTILLING > TRYKSKÆRMINDSTILLING > BERØRINGSSKÆRM TIL/FRA**.
- Indstillingerne for berøringsknapper kan justeres ved hjælp af **AF/MF-INDSTILLING > TRYKSKÆRMSTILSTAND**. For information om tilgængelige berøringsknapper under filmoptagelse, se "Filmoptagelse (TRYKSKÆRMSTILSTAND; 127)".

Slå filmknapperne fra

Filmindstillingerne kan justeres ved hjælp af knapperne på berøringsskærmen, så lydene fra kameraets knapper ikke kommer med på filmoptagelsen. Når **TIL** er valgt for **FILM-INDSTILLING > FILM LYDLØS KONTROL** i optagemenuen, vises ikonet **SET** på LCD-skærmen; tryk på ikonet for at få adgang til følgende knapper:

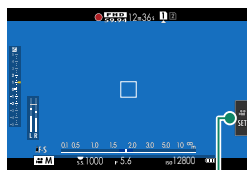

Ikonet **SET**

- LUKKERHASTIGHED*
- BLÆNDE*
- EKSPONERINGSKOMP.
- ISO
- INTERN MIKROFONJUSTERING/
EKSTERN MIKROFONJUSTERING
- VINDFILTER
- LYDSTYRKE, HOVEDTELEFONER
- FILMSIMULERING
- HVIDBALANCE

* Ved valg af **TIL** for **FILM-INDSTILLING > FILM LYDLØS KONTROL** deaktiveres drejeknappernes funktion.

Berøringsfunktion

Funktioner kan tildeles til følgende svirpebevægelser på stort set samme vis som til funktionsknapper (226):

- Svirp opad: **T-Fn1**
- Svirp til venstre: **T-Fn2**
- Svirp til højre: **T-Fn3**
- Svirp nedad: **T-Fn4**

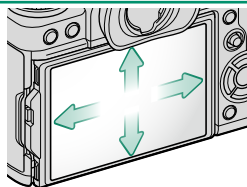

I visse tilfælde vises der en menu ved berøringsfunktionen "Svirpebevægelse"; tryk for at vælge den ønskede indstilling.

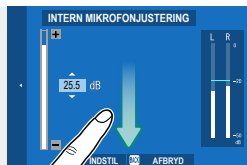

Visning af trykskærmskontrol

Når der er valgt **TIL** for **KNAP/DREJEKNAP-INDSTILLING** > **TRYKSKÆRMINDSTILLING** > **BERØRINGSSKÆRM TIL/FRA**, kan du anvende berøringsknapperne til følgende afspilningsfunktioner:

- **Bladre:** Bladr med en finger over skærmen, for at se andre billeder.



- **Zoom:** Placer to fingre på skærmen, og spred dem ud for at zoome ind.



- **Klem:** Placer to fingre på skærmen, og glid dem sammen for at zoome ud.



Du kan kun zoome billeder ud, indtil hele billedet er synligt.

- **Dobbeltklik:** Tryk på visningen to gange for at zoome ind på fokuspunktet.



- **Rul:** Se andre områder af billedet under zoom-afspilning.



De første trin

2

Montering af remmen

Montér remmens clips på kameraet, og montér derefter remmen. Fortsæt direkte til trin 6, hvis kameraet blev leveret med clips og beskyttelsesdæksler forhåndsmonteret.

1 Montér et beskyttelsesdæksel.

Sæt et beskyttelsesdæksel over øskenen som vist, med dækslets sorte side ind mod kameraet.

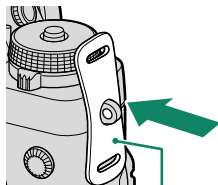

Beskyttelsesdæksel

2 Åbn en clips på remmen.

Anvend clipsmonteringsværktøjet (A) for at åbne en clips på remmen (B).

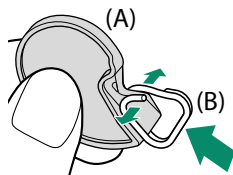

3 Skub clipsen på værktøjet.

Skub clipsen på værktøjet, så den sidder tværs over fremspringet.

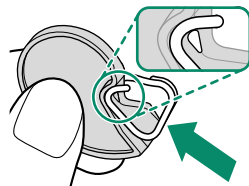

4 Sæt remmens clips i en øsken.

Før remmens øsken ind i clipsens åbning. Fjern værktøjet, og brug den anden hånd til at holde clipsen på plads.

 Opbevar værktøjet på et sikkert sted, idet du år brug for det til at åbne remmens clips ved fjernelse af remmen.

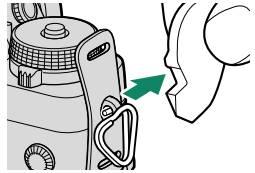
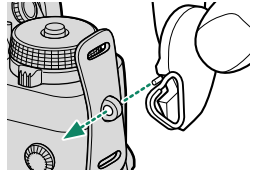

5 Før clipsen gennem øskenen.

Drej clipsen helt gennem øskenen, indtil den klikker og lukkes.

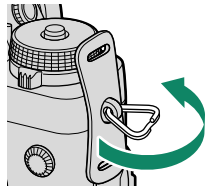

6 Fastgør remmen.

Sæt remmen ind gennem et beskyttelsesdæksel og remmens clips, og fastgør spændet som vist.

 For at undgå at tabe kameraet skal du sørge for, at remmen sidder ordentligt fast.

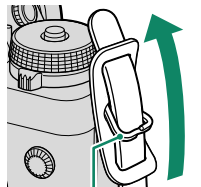

Remmens clips

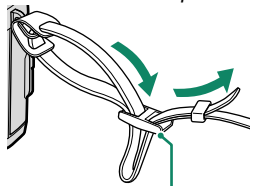

Spænde

Gentag ovenstående trin for den anden øsken.

Montering af Objektiv

Kameraet kan anvendes med objektiver til FUJIFILM X-fatning.

Fjern kameradækslet fra kameraet og det bagerste dæksel fra objektivet. Sæt objektivet på fatningen, mens du får mærkerne på objektivet og kameraet til at flugte (①), og drej derefter objektivet, til det klikker på plads (②).

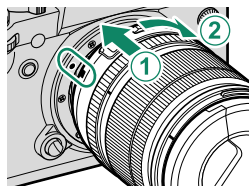

- ! Ved montering af objektiver skal du sikre dig, at der ikke kommer støv eller andre fremmedlegemer ind i kameraet.
- Pas på ikke at røre ved kameraets indvendige dele.
- Drej objektivet, til det klikker sikkert på plads.
- Tryk ikke på objektivudløserknappen ved montering af objektivet.

Fjernelse af objektiver

For at fjerne objektivet skal du slukke kameraet, derefter trykke på objektivudløserknappen (①) og dreje objektivet som vist (②).

- ! For at undgå, at der samler sig støv på objektivet eller inde i kameraet, skal du sætte objektivdækslerne og kamerahusdækslet på igen, når objektivet ikke er monteret.

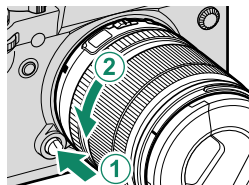

Objektiver og øvrigt ekstratilbehør

Kameraet kan anvendes med objektiver og tilbehør til FUJIFILM X-fatningen.

- ! Overhold følgende forholdsregler ved montering eller fjernelse (udskiftning) af objektiver.
- Kontrollér, at objektiverne er fri for støv og andre fremmedlegemer.
- Udskift ikke objektiver i direkte sollys eller under andre stærke lyskilder. Lys, der fokuseres ind i kameraets indre, kan medføre funktionsfejl.
- Montér objektivdæksler før udskiftning af objektiver.
- Se brugervejledningen til objektivet for information om anvendelse.

Opladning af batteriet

Batteriet er ikke opladet ved levering; før du anvender kameraet, skal du oplade batteriet som beskrevet nedenfor, eller, hvis du anvender X-T3 WW, som beskrevet på side 33.

- Der følger et genopladeligt NP-W126S-batteri med kameraet.
- Opladningen tager omkring 150 minutter.

1 Sæt batteriet i opladeren.

Når du har bekræftet, at pilen på batteriet vender i den retning, der vises på diagrammet i opladningsstationen, skal du sætte batteriet i den medfølgende batterioplader som vist.

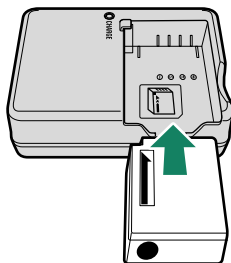

2 Sæt opladeren til.

Indikatoren for opladning lyser.

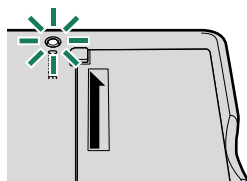

3 Opladningsindikatoren slukker, når opladningen er færdig.

Stikadapteren

Før du anvender batteriopladeren, skal du montere den medfølgende stikadapter som vist.

- Den medfølgende stikadapter er udelukkende til brug med BC-W126S.

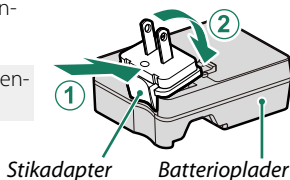

Indikatoren for opladning

Indikatoren for opladning viser status for batteriveauet som følger:



Indikator for opladning	Batteristatus	Handling
Fra	Batteri ikke isat.	Indsæt batteriet.
	Batteri fuldt opladet.	Tag batteriet ud.
Til	Batteri oplades.	—
Blinker	Batterifejl.	Tag opladeren ud af stikkontakten, og tag batteriet ud.

- ! Den medfølgende oplader er kompatibel med strømforsyninger på 100 til 240 volt (det kan være nødvendigt med en stikadapter til oversøisk brug).
- Sæt ikke mærkater eller andre genstande på batteriet. Manglende overholdelse af denne anvisning kan gøre det umuligt at fjerne batteriet fra kameraet.
- Kortslut ikke batteripolerne. Batteriet kan overophedes.
- Læs advarslerne i "Batteriet og strømforsyningen".
- Anvend kun batteriopladere beregnet til brug med batteriet. Manglende overholdelse af denne anvisning kan medføre funktionsfejl ved produktet.
- Fjern ikke mærkaterne fra batteriet, og forsøg ikke at ødelægge eller fjerne den ydre beklædning.
- Batteriet mister gradvist sin ladning, når det ikke anvendes. Oplad batteriet én til to dage før anvendelse.
- Hvis batteriet ikke er i stand til at holde på en ladning, har det nået slutningen af sin levetid og skal udskiftes.
- Frakobl opladeren, når den ikke anvendes.
- Fjern snavs fra batteripolerne med en ren, tør klud. Manglende overholdelse af denne anvisning kan forhindre batteriopladning.
- Bemærk, at opladningstiderne forlænges ved lave eller høje temperaturer.

Opladning af batteriet via USB

Batteriet oplader også, hvis kameraet er tilsluttet til en computer. Sluk kameraet, indsæt batteriet, og tilslut et USB-kabel.

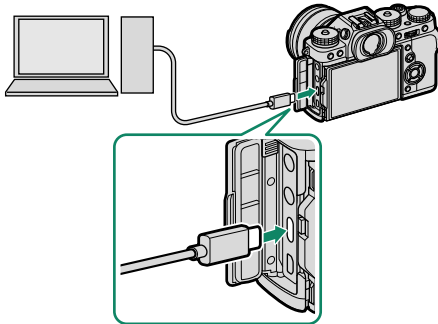

USB-stik (Type-C)

- Batteristatus vises af indikatorlampen.

Indikatorlampe	Batteristatus
Til	Batteri oplades
Fra	Opladning fuldført
Blinker	Batterifejl

- Tilslut kameraet direkte til computeren; anvend ikke USB-hub eller tastatur.
- Opladningen stopper, hvis computeren går i dvaletilstand. For at genoptage opladningen skal du aktivere computeren, frakoble USB-kablet og tilslutte det igen.
- Opladning understøttes muligvis ikke, alt efter computermodel, computerindstillinger og computerens aktuelle tilstand.

Indsættelse af batteriet

Efter opladning af batteriet skal du indsætte det i kameraet som beskrevet nedenfor.

1 Åbn dækslet til batterikammeret.

Skub batterikammerlåsen som vist, og åbn dækslet til batterikammeret.

- ⚠️ • Åbn ikke dækslet til batterikammeret, når kameraet er tændt. Manglende overholdelse af denne anvisning kan beskadige billedfiler eller hukommelseskort.
- Anvend ikke unødigt voldsomhed ved håndtering af dækslet til batterikammeret.

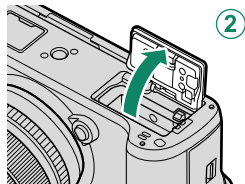
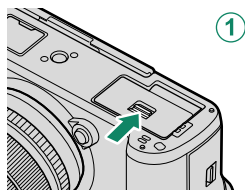

2 Isæt batteriet som vist.

- ⚠️ • Isæt batteriet i den viste retning. *Brug ikke vold, og forsøg ikke at vende batteriet på hovedet eller vende det baglæns.*
- Sørg for, at batteriet er sikkert låst fast.

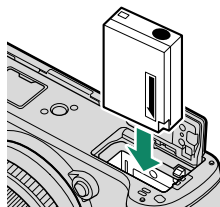

3 Luk dækslet til batterikammeret.

Luk og lås dækslet.

- ⚠ Hvis dækslet ikke lukker, skal du kontrollere, at batteriet vender rigtigt. Forsøg ikke at lukke dækslet med tvang.

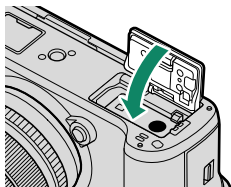

Fjernelse af batteriet

Før du tager batteriet ud, skal du slukke kameraet og åbne batterikammerdækslet.

For at fjerne batteriet skal du trykke batterilåsen til siden og skubbe batteriet ud af kameraet som vist.

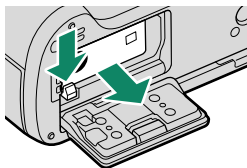

- ⚠ Batteriet kan blive varmt, når det anvendes i omgivelser med høje temperaturer. Vær forsigtig, når du fjerner batteriet.

Indsættelse af hukommelseskort

Billederne lagres på hukommelseskort (forhandles separat).



Kameraet kan anvendes med to kort, ét kort i hver af kameraets to kortslidser.

1 Åbn hukommelseskortdækslet.

Lås dækslet op, og åbn det.

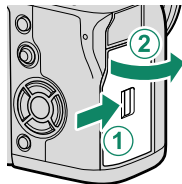

Åbn ikke hukommelseskortdækslet, når kameraet er tændt. Manglende overholdelse af denne anvisning kan beskadige billedfiler eller hukommelseskort.

2 Indsæt hukommelseskortet.

Mens du holder hukommelseskortet i den retning, der vises, skal du skubbe det ind, til det klikker på plads bag i holderen. Luk og lås hukommelseskortdækslet.

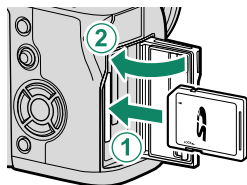

Sørg for, at kortet vender rigtigt; sæt det lige i, og brug ikke vold.

3 Formatér hukommelseskortet (📖 186).



Formatér hukommelseskort, før du anvender dem for første gang, og sørg for at formatere alle hukommelseskortene igen, når du har anvendt dem i en computer eller en anden enhed.

Fjernelse af hukommelseskort

Før du tager hukommelseskort ud, skal du slukke kameraet og åbne hukommelseskortdækslet.

Tryk på kortet, og udløs det for at skubbe det delvist ud (for at forhindre kortet i at falde ud af slidsen skal du trykke midt på kortet og udløse det langsomt uden at flytte fingeren fra det). Derefter kan kortet tages ud med fingrene.

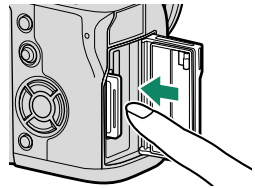
**Anvendelse af to kort**

Kameraet kan anvendes med to kort, ét kort i hver af kameraets to kortslids. Ved standardindstillingerne lagres billederne kun på kortet i den anden slids, når kortet i den første slids er fuldt. Dette kan ændres ved hjælp af **[GEM DATAINDSTIL.] > KORTSLIDS INDST (STILLBIL)**.

Indstilling	Beskrivelse	Visning
SEKVENTIEL (standard)	Kortet i den anden kortslids anvendes kun, hvis kortet i den første kortslids er fuldt. Hvis den anden kortslids er valgt for [GEM DATAINDSTIL.] > VÆLG SLIDS (SEKVENTIEL) , starter optagelse på kortet i den anden kortslids og skifter til første kortslids, når kortet i den anden kortslids er fuldt.	
BACKUP	Hvert billede optages to gange, én gang på hvert kort.	
RAW / JPEG	Som for SEKVENTIEL , bortset fra, at RAW-kopier af billeder taget med FINE+RAW eller NORMAL+RAW valgt for [BILLEDKVALITET-INDSTILLING] > BILLEDKVALITET lagres på kortet i den første slids, og JPEG-kopien lagres på kortet i den anden slids.	

Du kan vælge det kort, der anvendes til lagring af film, ved hjælp af **[GEM DATAINDSTIL.] > VÆLG SLIDS (SEKVENTIEL)**.

Kompatible hukommelseskort

- Kameraet kan anvendes med SD-, SDHC- og SDXC-hukommelseskort. Både UHS-I- og UHS-II-busgrænseflader understøttes.
- UHS -II-kort anbefales til seriefotografering ved høj hastighed.
- Anvend kort med en videohastighedsklasse på V60 eller bedre til at optage film ved en bithastighed på 400 Mbps. For at optage film ved lavere bithastigheder skal du anvende kort med en UHS-hastighedsklasse på 3 eller bedre eller en videohastighedsklasse på V30 eller bedre.
- En liste over understøttede hukommelseskort er tilgængelig på Fujifilms hjemmeside. For detaljer, gå på: http://www.fujifilm.com/support/digital_cameras/compatibility/.

! • *Sluk ikke kameraet, og fjern ikke hukommelseskortet, mens hukommelseskortet formateres, eller der optages eller slettes data fra kortet.* Manglende overholdelse af denne anvisning kan beskadige kortet.

- Hukommelseskort kan låses, hvorved det bliver umuligt at formatere kortet eller optage eller slette billeder. Før du sætter et hukommelseskort i, skal du skubbe skriveskytelseskontakten til ulåst position.
- Hukommelseskort er små og kan sluges; opbevar dem utilgængeligt for børn. Hvis et barn sluger et hukommelseskort, skal du øjeblikkeligt søge lægehjælp.
- miniSD- eller microSD-adaptore, der er større eller mindre end hukommelseskortene, skubbes muligvis ikke ud på normal vis; hvis kortet ikke skubbes ud, skal du indlevere kameraet hos en autoriseret servicerepræsentant. Fjern ikke kortet med unødigt voldsomhed.
- Sæt ikke mærkater eller andre genstande på hukommelseskortene. Løse mærkater kan medføre funktionsfejl ved produktet.
- Filmoptagelse kan blive afbrudt på nogle typer hukommelseskort.
- Formatering af hukommelseskort i kameraet opretter en mappe, hvor billederne lagres. Omdøb eller slet ikke denne mappe, og anvend en computer eller anden enhed til redigering, sletning eller omdøb af billedfiler. Anvend altid kameraet til at slette billeder; før redigering eller omdøb af filer skal du kopiere dem over på en computer og redigere eller omdøbe kopierne, ikke originalerne. Omdøb af filerne på kameraet kan give problemer under afspilning.





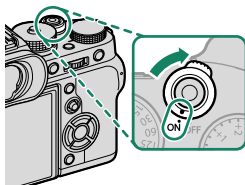

Tænd og sluk kameraet

Anvend kontakten **ON/OFF** for at tænde og slukke kameraet.

Drej kontakten hen på **ON** for at tænde kameraet, eller drej den hen på **OFF** for at slukke kameraet.



 Fingeraftryk og andre mærker på objektivet eller søgeren kan påvirke billederne og visningen, der ses gennem søgeren. Hold objektivet og søgeren rene.

-  • Tryk på knappen  for at starte afspilning.
- Tryk udløserknappen halvt ned for at vende tilbage til optagetilstand.
 - Kameraet slukker automatisk, hvis der ikke foretages nogen handlinger i tidsrummet valgt for  **STRØMSTYRING > AUTO-SLUK**. For at aktivere kameraet igen, når det automatisk er slået fra, skal du trykke udløserknappen halvt ned eller dreje kontakten **ON/OFF** over på **OFF** og derefter tilbage til **ON**.

Kontrol af batteriniveauet

Når du har tændt kameraet, skal du kontrollere batteriniveauet i visningen.

Batteriniveauet vises som følger:

Indikator	Beskrivelse
	Batteri delvist afladet.
	Batteri har en ladning på omtrent 80 %.
	Batteri har en ladning på omtrent 60 %.
	Batteri har en ladning på omtrent 40 %.
	Batteri har en ladning på omtrent 20 %.
 (rød)	Lavt batteriniveau. Oplad batteriet hurtigst muligt.
 (blinker rød)	Batteri afladet. Sluk kameraet, og genoplad batteriet.



Grundlæggende opsætning

Når du tænder kameraet for første gang, kan du vælge et sprog og indstille kameraets ur. Ved standardindstillingerne kan du også kæde kameraet sammen med en smartphone eller tablet, så du senere kan synkronisere ure eller downloade billeder. Følg nedenstående trin, når du tænder for kameraet for første gang.

 Hvis du har intentioner om at kæde kameraet sammen med en smartphone eller tablet, skal du installere og starte den seneste version af app'en FUJIFILM Camera Remote på smartenheden, før du fortsætter. For yderligere information, gå på: http://app.fujifilm-dsc.com/en/camera_remote/

1 Tænd kameraet.

Der vises en dialogboks for valg af sprog.

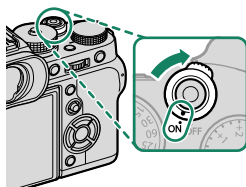

2 Vælg et sprog.

Markér et sprog, og tryk på **MENU/OK**.

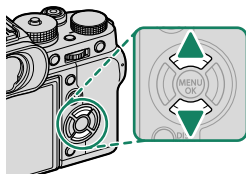

3 Kæd kameraet sammen med en smartphone eller tablet.

Tryk på **MENU/OK** for at kæde kameraet sammen med en smartphone eller tablet, der kører app'en FUJIFILM Camera Remote.

 For at springe sammenkædning over skal du trykke på **DISP/BACK**.

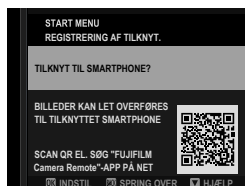

4 Kontrollér tiden.

Når sammenkædningen er fuldført, bliver du bedt om at indstille kameraets ur til tiden rapporteret af din smartphone eller tablet. Kontrollér, at klokkeslættet er korrekt.

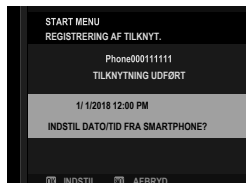

 For at indstille uret manuelt skal du trykke på **DISP/BACK** (📖 43).

5 Synkroniserer kameraets indstillinger med de indstillinger, der er konfigureret på din smartphone eller tablet.



 Du kan til hver en tid ændre den valgte indstilling ved hjælp af **FORBINDELSSEINDSTILLING > Bluetooth-INDSTILLINGER**.

6 Indstil uret.

Tryk på **MENU/OK** for at indstille kameraets ur til tiden rapporteret af din smartphone eller tablet, afslutte og gå til optagetilstand.



 Hvis batteriet fjernes i længere tid, nulstilles kameraets ur, og dialogboksen for valg af sprog vises, når du tænder for kameraet.

Spring over det aktuelle trin

Tryk på **DISP/BACK** for at springe det aktuelle trin over. Der vises en dialogboks for bekræftelse; vælg **NEJ** for at undgå gentagelse af trin, som du sprang over, næste gang der tændes for kameraet.

Valg af andet sprog

For at ændre sprog:

- 1 Få vist indstillinger for sprog.**
Vælg  **BRUGERINDSTILLING** >  **言語/LANG..**
- 2 Vælg et sprog.**
Markér den ønskede indstilling, og tryk på **MENU/OK**.

Ændring af tid og dato

For at indstille kameraets ur:

- 1 Få vist indstillingerne for DATO/TID.**
Vælg  **BRUGERINDSTILLING** > **DATO/TID**.
- 2 Indstil uret.**
Tryk selektoren til venstre eller højre for at markere år, måned, dag, time eller minut, og tryk selektoren op eller ned for at ændre. Tryk på **MENU/OK** for at indstille uret.

Grundlæggende fotografering og afspilning

3

Optagelse af billeder (tilstand P)

Dette afsnit beskriver, hvordan du tager billeder ved hjælp af program AE (indstilling P). Se side 58–64 for information om indstillingerne S, A og M.

1 Justér indstillinger for program AE.

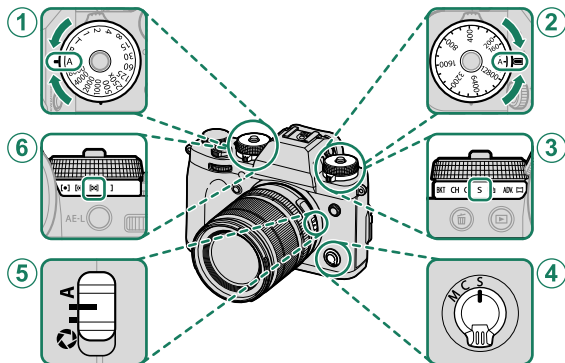

	Indstilling	
①	Lukkertid	A (auto) 58
②	Følsomhed	A (auto) 78
③	Indstilling for drev	S (enkelt billede) 6
④	Fokustilstand	S (enkelt AF) 66
⑤	Blænde	A (auto) 58
⑥	Lysmåling	[M] (multi) 80

 For at anvende lukkertidshjulet og følsomhedshjulet skal du trykke på hjullåsudløseren og dreje hjulet hen på den ønskede indstilling.

2 Kontrollér optagetilstanden.

Bekræft, at P vises på skærmen.

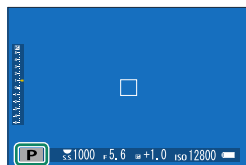

3 Klargør kameraet.

- Hold kameraet roligt med begge hænder, og hold albuerne ind til siden. Rystende eller urolige hænder kan gøre dine billeder slørede.

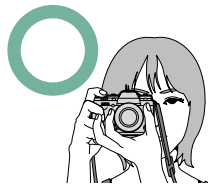

- For at undgå billeder, der er ude af fokus eller for mørke (underekspone-rede), skal du holde fingre og andre genstande væk fra objektivet og AF-hjælpelyset.

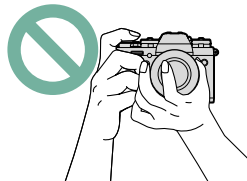

4 Komponér billedet.

Objektiver med zoomringe

Anvend zoomringen til at komponere billedet i visningen. Drej ringen til venstre for at zoome ud, og drej den til højre for at zoome ind.

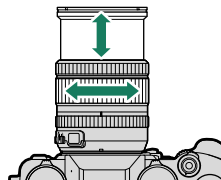

5 Fokuser.

Tryk udløserknappen halvt ned for at fokusere.

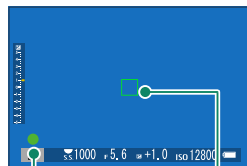

Fokusindikator

Fokusramme

- Hvis kameraet er i stand til at fokusere, bipper det to gange, og fokusfeltet og fokusindikatoren lyser grønt.
- Hvis kameraet er ude af stand til at fokusere, bliver fokusrammen rød, **!AF** vises, og fokusindikatoren blinker hvidt.



- Hvis motivet er dårligt belyst, lyser AF-hjælpelyset muligvis for at støtte fokuseringen.
- Fokus og eksponering låser, når udløserknappen trykkes halvt ned. Fokus og eksponering forbliver låst, mens knappen holdes i denne position (AF/AE-lås).
- Kameraet fokuserer på motiver ved vilkårlige afstande i makro- og standardfokusområderne.

6 Optag.

Tryk forsigtigt udløserknappen helt ned for at tage billedet.



Visning af billeder

Du kan få vist billederne i søgeren eller på LCD-skærmen.

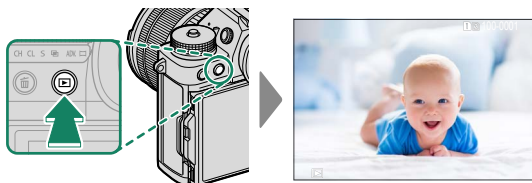

For at se billederne på fuld skærm skal du trykke på .



Du kan se flere billeder ved at trykke selektoren til venstre eller højre eller ved at dreje på det forreste kommandohjul. Tryk på selektoren, eller drej hjulet mod højre for at få vist billederne i den rækkefølge, de er taget, og drej hjulet til venstre for at få vist billederne i omvendt rækkefølge. Hold selektoren nede for hurtigt at bladre frem til det ønskede billede.

 Billeder taget med andre kameraer markeres med ikonet  ("gavebilleder") for at advare om, at de muligvis ikke vises korrekt, og at zoom under billedvisning muligvis ikke er tilgængelig.

To hukommelseskort

Hvis der er isat to hukommelseskort, kan du trykke på knappen  og holde den nede for at vælge kort til afspilning. Du kan vælge et kort ved hjælp af indstillingen  **AFSPILNINGSMENU > SKIFT SLIDS.**



Sletning af billeder

Anvend knappen  til at slette billeder.



Slettede billeder kan ikke gendannes. Beskyt vigtige billeder, eller kopiér dem over på en computer eller anden lagringsenhed, før du fortsætter.

- 1 Med et billede vist på fuld skærm skal du trykke på knappen  og vælge **BILLEDE**.

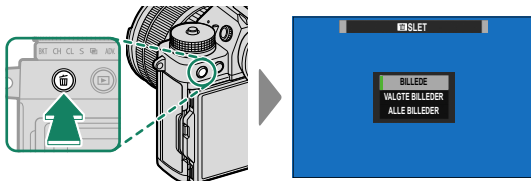

- 2 Tryk vælgeren til venstre eller højre for at bladre gennem billederne, og tryk på **MENU/OK** for at slette (der vises ingen dialogboks for bekræftelse). Gentag for at slette flere billeder.



- Beskyttede billeder kan ikke slettes. Fjern beskyttelsen fra billeder, du ønsker at slette (172).
- Billederne kan også slettes fra menuerne ved hjælp af indstillingen **AFSPILNINGSMENU > SLET** (168).

4

Filmoptagelse og afspilning



Optagelse af film

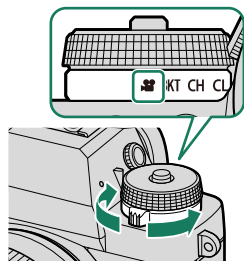

Dette afsnit beskriver, hvordan du optager film i auto-tilstand.

- 1 Drej hjulet Drev hen på .

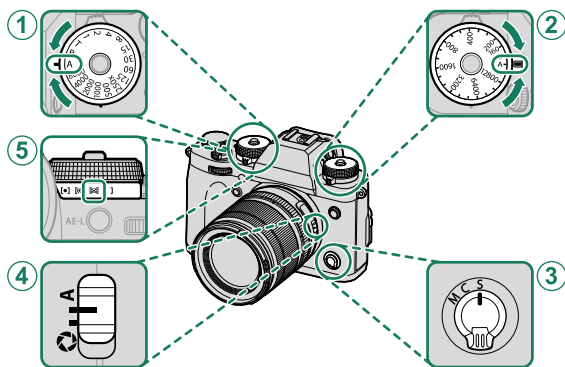

- 2 Justér indstillinger for program AE.



	Indstilling		
① Lukkertid	A (auto)		58
② Følsomhed	A (auto)		78
③ Fokustilstand	S (enkelt AF)		66
④ Blænde	A (auto)		58
⑤ Lysmåling	 (multi)		80

 For at anvende lukkertidshjulet og følsomhedshjulet skal du trykke på hjullåsudløseren og dreje hjulet hen på den ønskede indstilling.

- 3 Tryk på udløserknappen for at starte optagelsen. Optageindikatoren (●) og den resterende tid vises, men optagelsen er i gang.



- 4 Tryk igen på knappen for at afslutte optagelsen. Optagelsen slutter automatisk, når den maksimale længde er nået, eller hukommelseskortet er fuldt.

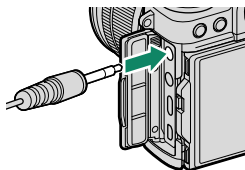

Anvendelse af ekstern mikrofon

Der kan optages lyd med eksterne mikrofoner, som tilsluttet med stik, der er 3,5 mm i diameter. Mikrofoner, der kræver strøm fra stikkontakt, kan ikke anvendes. Se vejledningen til mikrofonen for detaljer.



- ! • Lyd optages via den indbyggede mikrofon eller en ekstra ekstern mikrofon. Dæk ikke mikrofonen til under optagelse.
- Bemærk, at mikrofonen muligvis opsnapper støj fra objektivet og andre lyde fra kameraet under optagelsen.
- Der kan forekomme lodrette og vandrette striber på film med meget lyse motiver. Dette er normalt og indikerer ikke funktionsfejl.

Justér filmindstillingerne

Filmindstillinger kan justeres ved hjælp af indstillingen  **FILM-INDSTILLING** i optagemenuen ( 144).



Dybdeskarphe

Vælg lave blænde-værdier for at blødgøre detaljer i baggrunden.

-  • Indikatorlampen lyser, mens optagelsen er i gang (indstillingen  **FILM-INDSTILLING** > **SIGNALLAMPE** kan anvendes til at vælge den lampe— indikator eller AF-hjælpelys—, der lyser under filmoptagelse, og til at vælge, om lampen blinker eller lyser konstant). Under optagelse kan du ændre eksponeringskompensationen med op til ± 2 EV og justere zoom ved hjælp af zoomringen på objektivet (hvis forhåndenværende).
- Hvis objektivet har en blændeindstillingskontakt, skal du vælge blændeindstilling, før du påbegynder optagelse. Hvis der er valgt en anden indstilling end **A**, kan du justere lukkertid og blænde, mens optagelsen er i gang.
- Mens optagelsen er i gang, kan du:
 - Justere følsomheden
 - Anvende knappen **VIEW MODE** og øjesensoren til at skifte mellem søger- og LCD-skærmvisning
 - Fokuser igen ved hjælp af én af følgende metoder:
 - Tryk udløserknappen halvt ned
 - Tryk på en funktionsknap, som **AF-TIL** er knyttet til
 - Anvend knapperne på berøringsskærmen
 - Få vist et histogram eller en kunstig horisont ved at trykke på den knap, som **HISTOGRAM** eller **ELEKTRONISK NIVEAU** er knyttet til
- Optagelse kan være utilgængelig i visse indstillinger, mens indstillingerne i andre tilfælde ikke kan anvendes under optagelse.
- Den slids, som film optages på, kan vælges ved hjælp af indstillingen  **GEM DATAINDSTIL.** > **VÆLG SLIDS** ( **SEKVENTIEL**) i menuen  (opsætning).
- For at fokusområde for filmoptagelse skal du vælge  **FILM-INDSTILLING** >  **FOKUSOMRÅDE** og anvende fokusspinden (fokushåndtag) og bagkommandodrejeskiven ( 70).

Visning af film

Se film på kameraet.

I fuldskærmsafspilning identificeres film med ikonet . Tryk selektoren ned for at starte filmafspilning.

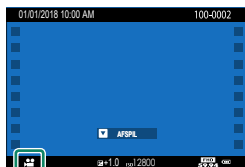

Følgende funktioner kan udføres, mens der vises en film:

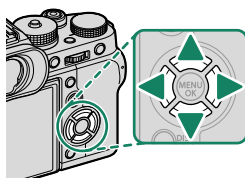

Selektor	Fuldskærmsafspilning	Afspilning er i gang (▶)	Afspilning sat på pause (⏸)
▲	—	Afslut afspilning	
▼	Start afspilning	Sæt afspilning på pause	Start afspilning/genoptag afspilning
◀▶	Få vist andre billeder	Justér hastighed	Tilbagespoling/fremadspoling af enkelt billede

Statuslinjen vises i visningen under afspilning.

 Dæk ikke højttaleren til under afspilning.

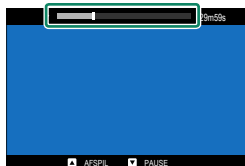

 Tryk på **MENU/OK** for at sætte afspilning på pause og få vist lydstyrkeknapperne. Tryk vælgeren op eller ned for at justere lydstyrken; tryk på **MENU/OK** igen for at genoptage afspilning. Du kan også justere lydstyrken ved hjælp af **LYDINDSTILLING > AFSPILN.LYDST.**

Afspilningshastighed

Tryk vælgeren til venstre eller højre for at justere afspilningshastigheden under afspilningen. Hastigheden vises af antal pile (▶ eller ◀).

*Pile*

Fotografering

5

Tilstandene P, S, A og M

Tilstandene P, S, A og M giver dig forskellige grader af kontrol over lukkertid og blænde.

Tilstand P: Program AE

Lad kameraet vælge lukkertid og blænde for optimal eksponering. Andre værdier, der giver samme eksponering, kan vælges med programskejt.

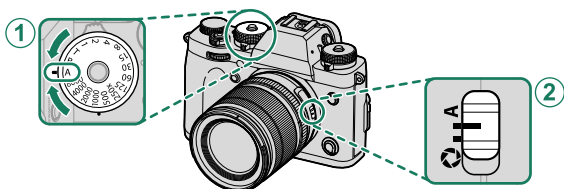

Indstilling

① Lukkertid	A (auto)
② Blænde	A (auto)

Bekræft, at P ses i visningen.

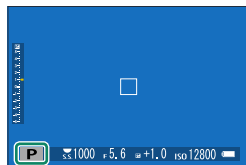

⚠ Hvis motivet ligger uden for kameraets måleområde, viser visningerne for lukkertid og blænde "----".

📄 For at anvende lukkertidshjulet skal du trykke på hjullåsudløseren og dreje hjulet hen på den ønskede indstilling.

Programskift

Hvis du ønsker det, kan du dreje det bagerste kommandohjul for at vælge andre kombinationer af lukkertid og blænde uden at ændre eksponeringen (programskift).

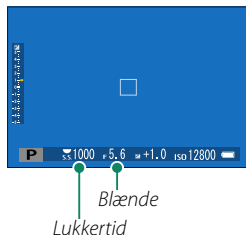

❗ Programskift er ikke tilgængeligt under nogen af følgende omstændigheder:

- Ved blitzenheder, der understøtter TTL auto
- Når der er valgt en automatisk indstilling for **BILLEDKVALITET-INDSTILLING > DYNAMISK OMFANG**
- I filtilstand

🔄 For at annullere programskift skal du slukke kameraet.

Tilstand S: Lukkerprioriteret AE

Vælg en lukkertid, og lad kameraet justere blænden for optimal eksponering.

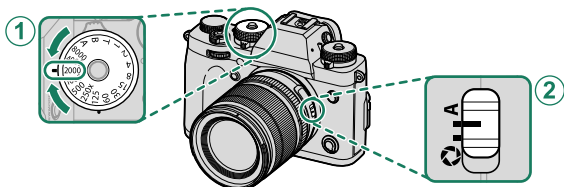

Indstilling

① Lukkertid	Brugervalgt
② Blænde	A (auto)



Bekræft, at **S** ses i visningen.

- ⚠ Hvis den rette eksponering ikke kan opnås ved den valgte lukkertid, vises blænden med rødt.
- Hvis motivet ligger uden for kameraets måleområde, viser blændevisningen "----".

- 🔧 For at anvende lukkertidshjulet skal du trykke på hjullåsudløseren og dreje hjulet hen på den ønskede indstilling.
- Lukkertiden kan også justeres i trin på $\frac{1}{3}$ EV ved at dreje det bagerste kommandohjul.
- Lukkertiden kan justeres, mens udløserknappen er trykket halvt ned.

Langtidseksponering (T)

Drej lukkertidshjulet over på T (langtidseksponering) for at vælge lange lukkertider til langtidseksponeringer. Det anbefales at anvende stativ for at undgå, at kameraet flytter sig under eksponeringen.

- 1 Drej lukkertidshjulet hen på T.

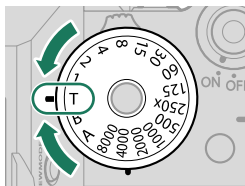

- 2 Drej det bagerste kommandohjul for at vælge en lukkertid.

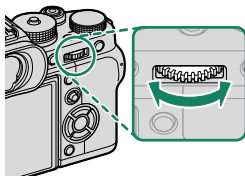

- 3 Tryk udløserknappen helt ned for at tage et billede ved den valgte lukkertid. Ved lukkertider på 1 sek. eller længere vises en nedtællingstimer under igangværende eksponering.

 For at undgå "støj" (skjolder) på langtidseksponeringer skal du vælge **TIL** for **BILLEDKVALITET-INDSTILLING > LANG EKSPONERING – SR**. Bemærk, at det dermed kan tage længere tid at optage billeder efter fotografering.

Bulb (B)

Vælg lukkertiden **B** (bulb) for langtidseksponeringer, hvor du åbner og lukker lukkeren manuelt. Det anbefales at anvende stativ for at undgå, at kameraet flytter sig under eksponeringen.

- 1 Drej lukkertidshjulet hen på **B**.

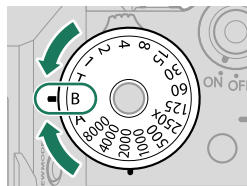

- 2 Tryk udløserknappen helt ned. Lukkeren forbliver åben i op til 60 minutter, mens der trykkes på udløserknappen; visningen viser den forløbne tid, siden eksponeringen startede.



- Valg af blænden **A** fastsætter lukkertiden ved 30 sek.
- For at undgå "støj" (skjolder) på langtidseksponeringer skal du vælge **TIL** for **BILLEDKVALITET-INDSTILLING > LANG EKSPONERING – SR**. Bemærk, at det dermed kan tage længere tid at optage billeder efter fotografering.

Anvendelse af fjernbetjent udløser

Der kan anvendes fjernbetjening til langtidseksponeringer. Ved anvendelse af den ekstra fjernbetjening RR-100 eller en elektronisk udløsning fra tredjepartsleverandører skal du tilslutte den til kameraets fjernbetjeningsstik.

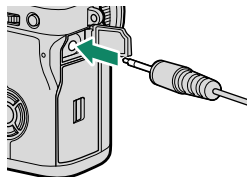

Tilstand A: Blændeprioriteret AE

Vælg en blænde, og lad kameraet justere lukkertiden for optimal eksponering.

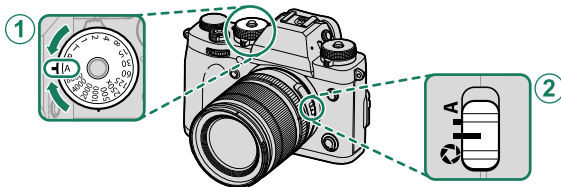

Indstilling	
① Lukkertid	A (auto)
② Blænde	f (brugervalgt)

Bekræft, at A vises på skærmen.

- Hvis den rette eksponering ikke kan opnås ved den valgte blænde, vises lukkertiden med rødt.
- Hvis motivet ligger uden for kameraets måleområde, viser lukkertidsvisningen "----".

- For at anvende lukkertidshjulet skal du trykke på hjullåsløseren og dreje hjulet hen på den ønskede indstilling.
- Drej objektivets blændering for at justere blænden.
- Blænden kan justeres, selv mens udløserknappen er trykket halvt ned.

Visning af DOF

Når **VIS DOF** er tildelt til en funktionsknop, viser tryk på knappen ikonet  og stopper blænden ned til den valgte indstilling, så dybdeskarpheden kan forhåndsvises i visningen.

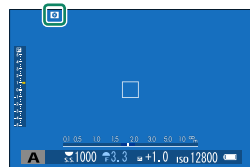

Tilstand M: Manuel eksponering

I manuel indstilling kontrollerer brugeren både lukkertid og blænde. Billeder kan bevidst overeksponeres (lysere) eller underekspoveres (mørkere), hvilket åbner for et væld af individuelle, kreative udtryk. Graden af billedets under- eller overeksponering ved de aktuelle indstillinger vises af eksponeringsindikatoren; justér lukkertid og blænde, til den ønskede eksponering opnås.

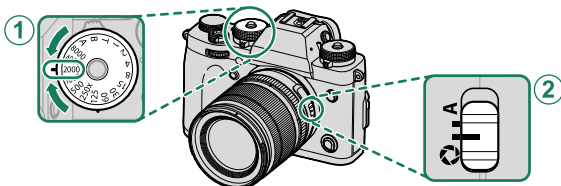

Indstilling

① Lukkertid	Brugervalgt
② Blænde	f (brugervalgt)

ekræft, at M vises på skærmen.

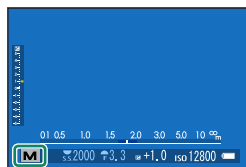

- For at anvende lukkertidshjulet skal du trykke på hjullåsudløseren og dreje hjulet hen på den ønskede indstilling.
- Drej objektivets blændering for at justere blænden.
- Lukkertiden kan justeres i trin på $\frac{1}{3}$ EV ved at dreje det bagerste kommandohjul.

Forhåndsvisning af eksponering

For at få vist et eksempel på eksponeringen på LCD-skærmen skal du vælge en anden indstilling end **FRA** for **SKÆRMINDSTILLING > VIS EKS./HVIDBALANCE I MAN. TIL.**



- Vælg **FRA** ved anvendelse af blitzen eller i andre tilfælde, hvor eksponeringen muligvis ændrer sig, når billedet tages.

Autofokus

Tag billeder ved hjælp af autofokus.

- 1 Drej fokustilstandsvælgeren hen på S eller C (📖 66).

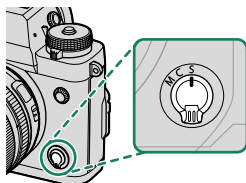

- 2 Anvend  **AF/MF-INDSTILLING** > **AF-TILSTAND** for at vælge en AF-tilstand (📖 68).

- 3 Vælg position og størrelse for fokusrammen (📖 70).

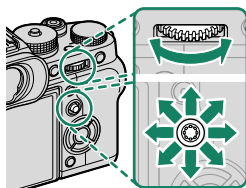

- 4 Tag billeder.



For information om autofokussystemet, gå på:
<http://fujifilm-x.com/af/en/index.html>

Fokustilstand

Anvend fokustilstandsvælgeren til at vælge, hvordan kameraet fokuserer.

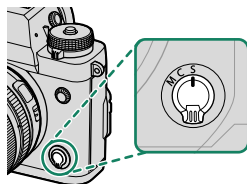

Vælg mellem følgende indstillinger:

Tilstand	Beskrivelse
S (AF-S)	Enkelt AF: Fokus låser, mens udløserknappen trykkes halvt ned. Vælges til stationære motiver.
C (AF-C)	Kontinuerlig AF: Fokus justeres kontinuerligt for at afspejle ændringer i afstanden til motivet, mens udløserknappen trykkes halvt ned. Anvendes til motiver i bevægelse.
M (manuel)	Manuel: Fokusér manuelt ved hjælp af objektivets fokusring. Vælges for manuel styring af fokus, eller i situationer, hvor kameraet er ude af stand til at fokusere ved hjælp af autofokus (📖 74).



- Uanset den valgte indstilling anvendes manuelt fokus, når objektivet er i manuel fokustilstand.
- Hvis **TIL** er valgt for **AF/MF-INDSTILLING > FØR-AF**, justeres fokus kontinuerligt i indstillingerne **S** og **C** selv, når der ikke trykkes på udløserknappen.

Fokusindikatoren

Fokusstatus vises af fokusindikatoren.

Fokusindikator	Fokusstatus
()	Kamerafokusering.
● (lyser grønt)	Motiv i fokus; fokus låst (fokustilstand S).
● (lyser grønt)	Motiv i fokus (fokustilstand C). Fokus justeres automatisk ved ændringer i afstanden til motivet.
○ (blinker hvidt)	Kameraet ude af stand til at fokusere.
MF	Manuelt fokus (fokustilstand M).

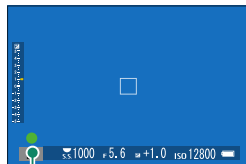

Fokusindikator

Autofokusindstillinger (AF-tilstand)







Vælg, hvordan kameraet fokuserer i indstillingerne **S** og **C**.

- 1 Tryk på **MENU/OK**, og gå til optagemenuen.
- 2 Vælg  **AF/MF-INDSTILLING > AF-TILSTAND**.
- 3 Vælg en AF-tilstand.







 Du kan også få adgang til denne funktion via genveje (📖 222).

Hvordan kameraet fokuserer, afhænger af fokustilstanden.

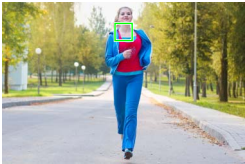
Fokustilstand **S** (AF-S)

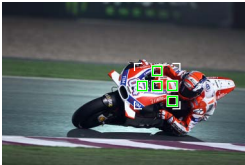
Indstilling	Beskrivelse	Prøvebillede
 ENKELT PUNKT	Kameraet fokuserer på motivet i det valgte fokuspunkt. Anvendes til pin-point-fokus på et valgt motiv.	
 ZONE	Kameraet fokuserer på motivet i den valgte fokuszone. Fokuszoner omfatter flere fokuspunkter, der gør det nemmere at fokusere på motiver i bevægelse.	
 VIDVINK.	Kameraet fokuserer automatisk på motiver med høj kontrast; visningen viser områder i fokus.	
 ALLE	Drej det bagerste kommandohjul i visningen for valg af fokuspunkt (📖 70, 71) for at bladre gennem AF-tilstandene i følgende rækkefølge:  ENKELT PUNKT ,  ZONE og  VIDVINK.	

Fokustilstand C (AF-C)

Indstilling	Beskrivelse	Prøvebillede
 ENKELT PUNKT	Fokus sporer motivet ved det valgte fokuspunkt. Anvendes til motiver, der bevæger sig hen imod eller væk fra kameraet.	
 ZONE	Fokus sporer motivet ved den valgte fokuszone. Anvendes til motiver, der bevæger sig temmelig forudsigeligt.	
 MÅLING	Fokus sporer motiver, der bevæger sig gennem et stort område af billedet.	
 ALLE	Drej det bagerste kommandohjul i visningen for valg af fokuspunkt (📖 70, 71) for at bladre gennem AF-tilstandene i følgende rækkefølge:  ENKELT PUNKT ,  ZONE og  MÅLING .	

Valg af fokuspunkt

Vælg et fokuspunkt for autofokus.

Visning af fokuspunktvisningen





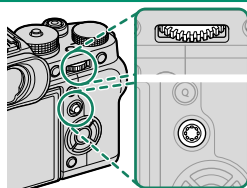

- 1 Tryk på **MENU/OK**, og gå til optagemenuen.
- 2 Vælg **AF/MF** **AF/MF-INDSTILLING** > **FOKUSOMRÅDE** for at få vist fokuspunktvisningen.
- 3 Anvend fokuspinden (fokushåndtaget) og det bagerste kommandohjul til at vælge et fokusområde.

 Du kan også vælge fokuspunktet ved hjælp af berøringsknapperne (22).

Valg af fokuspunkt

Anvend fokuspinden (fokushåndtaget) til at vælge fokuspunkt og det bagerste kommandohjul til at vælge størrelse på fokusrammen. Proceduren varierer med den valgte indstilling for AF-tilstand.



AF-tilstand	Fokuspind		Bagerste kommandohjul	
	 Tilt	 Tryk	 Drej	 Tryk
	Vælg fokuspunkt	Vælg midterste fokuspunkt	Vælg mellem 6 billedstørrelser	Gendan oprindelig størrelse
			Vælg mellem 3 billedstørrelser	
			—	

- Valg af manuelt fokuspunkt er ikke tilgængeligt, når **VIDVINK./MÅLING** er valgt i fokustilstand **S**.
- Hvis **ALLE ALLE** er valgt som AF-tilstand, kan du dreje det bagerste kommandohjul i visningen for valg af fokuspunkt for at blade gennem AF-tilstandene i følgende rækkefølge: **ENKELT PUNKT** (6 billedstørrelser), **ZONE** (3 billedstørrelser) og enten **VIDVINK.** (fokustilstand **S**) eller **MÅLING** (fokustilstand **C**).

Fokuspunktvisningen

Fokuspunktvisningen varierer med indstillingen valgt for AF-tilstand.

- Fokusrammerne vises med små firkanter (□), mens fokuszonerne vises med store firkanter.

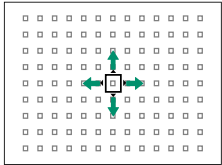
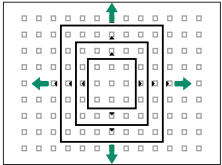
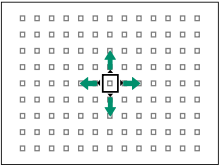
AF-tilstand		
□ ENKELT PUNKT	□ ZONE	□ VIDVINK./MÅLING
		
<p>Du kan vælge antal tilgængelige punkter ved hjælp af AF/MF-INDSTILLING > ANTAL AF FOKUSPUNKTER.</p>	<p>Vælg mellem zoner med 7×7, 5×5 eller 3×3 fokuspunkter.</p>	<p>Placér fokusfeltet over det motiv, du ønsker at spore.</p>

Autofokus

Selvom kameraet mønstrer et højpræcisions autofokussystem, kan det være ude af stand til at fokusere på motiverne opstillet herunder.

- Meget skinnende motiver som spejle eller overflader på biler.
- Motiver fotograferet gennem et vindue eller andet, der reflekterer.
- Mørke motiver eller motiver, der absorberer lys i stedet for at reflektere det, såsom hår eller pels.
- Motiver uden substans, såsom røg eller flammer.
- Motiver, der kun står i begrænset kontrast til baggrunden.
- Motiver placeret foran eller bag ved et motiv med høj kontrast, der også er i fokusrammen (eksempelvis et motiv fotograferet op mod en baggrund af elementer med høj kontrast).

Kontrol af fokus

For at zoome ind på det aktuelle fokusområde for præcist fokus skal du trykke midt på det bagerste kommandohjul. Anvend fokuspinden (fokushåndtag) til at vælge et andet fokuspunkt. Tryk midt på bagkommandodrejeskiven igen for at annullere zoom.

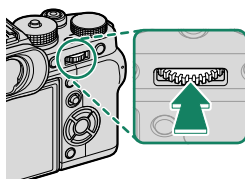

Normal visning

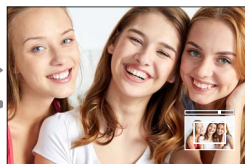

Fokuszoom

- I fokustilstand **S** kan du justere zoom ved at dreje på det bagerste kommandohjul.
- Fokuspinden kan anvendes til at vælge fokusområdet, når zoom er aktiveret.
- I fokustilstand **S** skal du vælge **ENKELT PUNKT** for **AF-TILSTAND**.
- Fokuszoom er ikke tilgængeligt i fokustilstand **C**, eller når **AF/MF-INDSTILLING > FØR-AF** er aktiveret.
- Anvend **KNAP/DREJEKNAP-INDSTILLING > FUNKT.INDS. (Fn)** til at ændre funktionen for midten af bagerste kommandohjul. Du kan også knytte dens standardfunktion til andre knapper (📖 228).

Manuelt fokus

Justér fokus manuelt.

- 1 Drej fokustilstandsvælgeren hen på M.

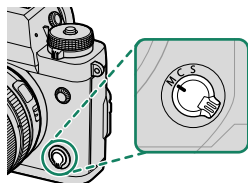

MF ses i visningen.

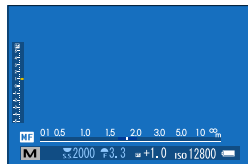

- 2 Fokusér manuelt ved hjælp af objektivets fokusering. Drej ringen til venstre for at reducere fokusafstanden, og drej den til højre for at øge fokusafstanden.

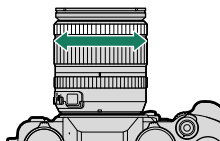

- 3 Tag billeder.



- Anvend **KNAP/DREJEKNAP-INDSTILLING** > **FOKUSRING** for at skifte rotationsretning for fokuseringen.
- Uanset den valgte indstilling anvendes manuelt fokus, når objektivet er i manuel fokustilstand.

Hurtigt fokus

- For at anvende autofokus til at fokusere på motivet i det valgte fokusområde, skal du trykke på knappen, som fokuslås eller **AF-TIL** er blevet knyttet til (du kan vælge størrelse på fokusområdet med det bagerste kommandohjul).
- I manuel fokustilstand kan du anvende denne funktion til hurtigt at fokusere på et udvalgt motiv ved hjælp af enten enkelt eller kontinuerlig AF i henhold til den valgte indstilling i **AF/MF-INDSTILLING > ØJEBLIKkelig AF-INDST.**

Kontrol af fokus

En række indstillinger er tilgængelige for kontrol af fokus i manuel fokustilstand.

Den manuelle fokusindikator

Den manuelle fokusindikator viser, hvor tæt fokusafstanden matcher afstanden til motivet i fokusrammerne. Den hvide linje indikerer afstanden til motivet i fokusområdet (i meter eller fod i henhold til indstillingen valgt for **SKÆRMINDSTILLING > AFSTANDSMÅLEENHEDER** i opsætningsmenuen). Den blå bjælke indikerer dybdeskarphed, eller med andre ord afstanden foran og bagved motivet, der ser ud til at være i fokus.



Fokusaafstand
(hvid linje)

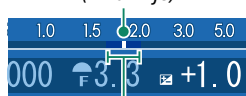

Dybdeskarphed

- Hvis både **AF-AFSTANDSINDIKATOR** og **MF-AFSTANDSINDIKATOR** er valgt på listen **SKÆRMINDSTILLING > VIS CUSTOM INDST.**, kan du også få vist den manuelle fokusindikator ved hjælp af indikatoren for dybdeskarphed i standardvisningen. Anvend knappen **DISP/BACK** for at få vist standardindikatorerne.
- Anvend indstillingen **AF/MF-INDSTILLING > DYBDEFOKUS SKALA** for at vælge visning for dybdeskarphed. Vælg **FILFORMAT-BASIS**, så du kan foretage praktiske vurderinger af dybdeskarphed for billeder, der vises som udskrifter og lignende, og vælg **PIXELBASIS**, så du kan vurdere dybdeskarphed for billeder, der vises ved høje opløsninger på computere eller andre elektroniske visninger.

Fokuszoom

Hvis **TIL** er valgt for **AF/MF-INDSTILLING > FOKUSKONTROL**, zoomer kameraet automatisk ind på det valgte fokusområde, når der drejes på fokusringen. Tryk midt på bagkommandodrejeskiven for at afslutte zoom.

- Anvend fokusspinden (fokushåndtag) til at vælge et andet fokuspunkt.
- Hvis **STANDARD** eller **FREMHÆVNING AF FOKUSMAKS.** er valgt for **AF/MF-INDSTILLING > MF-HJÆLP**, kan du justere zoom ved at dreje det bagerste kommandohjul. Zoom kan ikke justeres, når **DIGITALT OPDELT BILLEDE** eller **DIGITAL MIKROPRISME** er valgt.

MF-hjælp

Anvend **AF/MF-INDSTILLING > MF-HJÆLP** til at vælge indstilling for fokuskontrol.

- Du kan få vist menuen **MF-HJÆLP** ved at trykke midt på det bagerste kommandohjul og holde trykket.

Følgende indstillinger er tilgængelige:

- **FREMHÆVNING AF FOKUSMAKS.:** Markerer omrids med høj kontrast. Drej fokusringen, indtil motivet er markeret.
- **DIGITALT OPDELT BILLEDE:** Viser et opdelt billede midt i billedet. Komponér motivet i det delte billedområde, og drej fokusringen, indtil de fire dele af det delte billede flugter rigtigt.
- **DIGITAL MIKROPRISME:** Der vises et gittermønster, der fremhæver slør, når motivet er ude af fokus, som forsvinder for at blive erstattet af et skarpt billede, når motivet er i fokus.

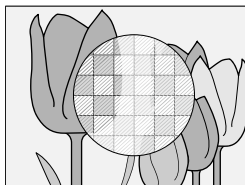
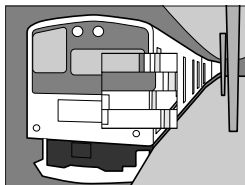

ISO Følsomhed

Justér kameraets følsomhed over for lys.

Tryk på hjullåserudløseren for følsomhed, drej hjulet hen på den ønskede indstilling, og tryk på udløseren igen for at låse hjulet på plads.

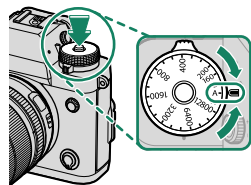

Indstilling	Beskrivelse
A (auto)	Følsomheden justeres automatisk i forhold til optageforholdene i henhold til indstillingen valgt for ☑ OPTAGELSESDIAGNOSTIK > ISO-AUTOINDSTILLING . Vælg mellem AUTO1 , AUTO2 og AUTO3 .
12800–160	Justér følsomheden manuelt. Valgt værdi ses i visningen.
H (25600/51200), L (80/100/125)	Vælges i specielle situationer. Bemærk, at skjolder kan forekomme på billeder taget ved H , mens L reducerer det dynamiske omfang.

- Anvend **☑ Knap/Drejeknap-Indstilling > ISO-Drejeknapindst. (H)** til at vælge følsomheden, der tildeles til positionen **H**.
- Anvend **☑ Knap/Drejeknap-Indstilling > ISO-Drejeknapindst. (L)** til at vælge følsomheden, der tildeles til positionen **L**.
- Hvis der er valgt **KOMMANDO** for **☑ Knap/Drejeknap-Indstilling > ISO-Drejeknapindst. (A)**, kan følsomheden også justeres ved at indstille den til **A** og dreje det forreste kommandohjul.

Justering af følsomhed

Høje værdier kan anvendes til at reducere slør ved dårlig belysning, mens lave værdier tillader lange lukkertider eller bredere blænder i stærkt lys; bemærk dog, at der kan forekomme skjolder på billeder taget ved høje følsomheder.

Automatisk følsomhed (A)

Anvend  **OPTAGELSESDINDSTILLING > ISO-AUTOINDSTILLING** til at vælge grundlæggende følsomhed, maksimal følsomhed og mindste lukkertid for positionen **A** på følsomhedshjulet. Indstillinger for **AUTO1**, **AUTO2** og **AUTO3** kan gemmes særskilt; standarderne vises nedenfor.

Punkt	Indstillinger	Standard		
		AUTO1	AUTO2	AUTO3
STANDARDFØLSOMHED	12800–160	160		
MAKS. FØLSOMHED	12800–400	800	1600	3200
MIN. LUKKERHAST.	1/500–1/4 SEK, AUTO	AUTO		

Kameraet vælger automatisk en følsomhed mellem standarden og maksimumværdierne; følsomheden hæves kun til over standardværdien, hvis den påkrævede lukkertid for optimal eksponering ville være lavere end værdien valgt for **MIN. LUKKERHAST.**

-  Hvis værdien valgt for **STANDARDFØLSOMHED** er højere end værdien valgt for **MAKS. FØLSOMHED**, indstilles **STANDARDFØLSOMHED** til værdien valgt for **MAKS. FØLSOMHED**.
- Kameraet vælger muligvis en længere lukkertid end **MIN. LUKKERHAST.**, hvis billederne stadig ville blive undereksponerede ved værdien valgt for **MAKS. FØLSOMHED**.
- Hvis **AUTO** er valgt for **MIN. LUKKERHAST.** vælger kameraet automatisk en mindste lukkertid, der omtrent svarer til brændviddens reciprokke værdi i sekunder (hvis objektivet eksempelvis har en brændvidde på 50 mm, vælger kameraet en mindste lukkertid i nærheden af 1/50 sek.). Mindste lukkertid påvirkes ikke af indstillingen valgt for billedstabilisering.

Lysmåling

Vælg, hvordan kameraet måler eksponeringen.

Drej lysmålingshjulet for at vælge mellem indstillingerne herunder.

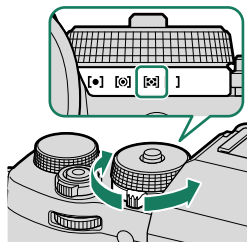

 Den valgte indstilling træder kun i kraft, når **AF/MF-INDSTILLING > ANS/ØJE DETEKTERINGSINDST** er slået **ANSIGT FRA/ØJE FRA**.

Tilstand	Beskrivelse
[•] (spot)	Kameraet måler lysforholdene i et område midt i billedet svarende til 2 % af det samlede billede. Anbefales ved motiver i modlys og i andre tilfælde, hvor baggrunden er meget lysere eller mørkere end hovedmotivet.
[⊙] (centervægtet)	Kameraet måler hele billedet, men lægger størst vægt på området i midten af det.
[⊞] (multi)	Kameraet bestemmer øjeblikkeligt eksponeringen baseret på en analyse af komposition, farve og fordeling af lysstyrke. Anbefales i de fleste situationer.
[] (gennemsnitlig)	Eksponeringen indstilles til gennemsnittet for hele billedet. Giver jævn eksponering over flere billeder med samme belysning og er især effektivt til landskaber og portrætter af motiver klædt i sort eller hvidt.



Eksponeringskompensation

Justér eksponering.

Drej eksponeringskompensationshjulet.

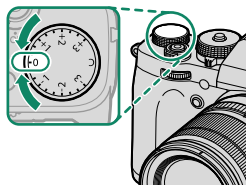

- Graden af kompensation varierer alt efter optagetilstand.
- Du kan få vist et eksempel på eksponeringskompensationen i optagevisningen, selvom visningen måske ikke nøjagtigt afspejler effekterne af den, hvis:
 - graden af eksponeringskompensation overstiger ± 3 EV,
 - **200 200%** eller **400 400%** er valgt for **DYNAMISK OMFANG**, eller
 - **STÆRK** eller **SVAG** er valgt for **D RÆKKEVIDDEPRIORITET**.

Du stadig kan få vist et eksempel på eksponeringskompensationen i søgeren eller på LCD-skærmen ved at trykke udløserknappen halvt ned. I filmtilstand afspejler visningen måske ikke nøjagtigt effekterne af eksponeringskompensation, når **200 200%** eller **400 400%** er valgt for **DYNAMISK OMFANG**, eller **TIL** er valgt for **F-Log OPTAGELSE**. Du kan opnå en nøjagtig eksempelvisning ved at vælge tilstand **M** og justere eksponeringen direkte.

C (Brugerdefineret)

Når eksponeringskompensationshjulet drejes hen på **C**, kan du justere eksponeringskompensationen ved at dreje det forreste kommandohjul.

- Du kan anvende det forreste kommandohjul til at indstille eksponeringskompensationen til værdier på mellem -5 og $+5$ EV.
- Du kan anvende det forreste kommandohjul til at indstille blænde eller eksponeringskompensation. Tryk på hjulet for at skifte mellem de to.

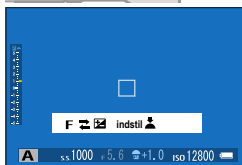
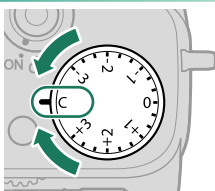

Fokus-/eksponeringslås

Komponér billeder med motiver, der ikke er i midten.

- 1 Placér motivet i fokusfeltet, og tryk udløserknappen halvt ned for at låse fokus og eksponering. Fokus og eksponering forbliver låst, når udløserknappen trykkes halvt ned (AF-/AE-lås).

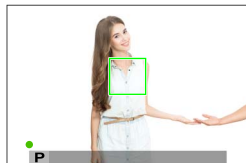

- 2 Hold udløserknappen trykket halvt ned.

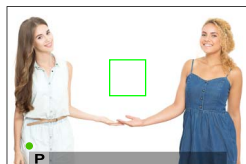

- 3 Tryk knappen helt ned.



Fokusbås er kun tilgængelig, når **ON** er valgt for

KNAP/DREJEKNAP-INDSTILLING > LUKKER AF, LUKKER AE.

Knapperne AF-L og AE-L

Fokus og eksponering kan også låses med knapperne **AF-L** og **AE-L**. Ved standardindstillingerne låser knappen **AF-L** fokus, mens knappen **AE-L** låser eksponering.

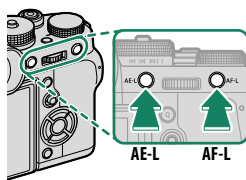

- Når der trykkes på den tilknyttede knap, afsluttes låsningen ikke ved at trykke udløserknappen halvt ned.
- Hvis **AE/AF-LÅS Til/Fra** er valgt for **KNAP/DREJEKNAP-INDSTILLING > AE/AF-LÅSTILST.**, kan låsningen kun afsluttes ved at trykke på knappen endnu en gang.
- De knapper, der anvendes til **KUN AE-LÅS**, **KUN AF-LÅS** og **AE-/AF-LÅS**, kan vælges ved hjælp af **KNAP/DREJEKNAP-INDSTILLING > FUNKT.INDS. (Fn)** (📖 204, 226).

BKT Bracketing

Varierer automatisk indstillingerne over en serie af billeder.

- 1 Drej hjulet Drev over på BKT.

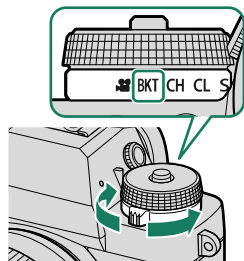

- 2 Navigér hen til **KØREINDSTILLING > BKT-INDSTILLING** i menuen **OPTAGELSESINDSTILLING** (📖 130).

Bracketing-type

- AE-BRAKETING
- ISO ISO-BRAKETING
- FILMSIMULERINGSBKT.
- WB HVIDBALANCE BKT
- DR DYNAMISK OMRÅDEBKT.
- FOCUS FOKUS-BKT

📖 Du kan også få adgang til denne funktion via genveje (📖 222).

- 3 Tag billeder.

AE-BRAKETING

Vælg antallet af billeder i bracketingsekvensen og den rækkefølge, billederne tages i. Du kan også vælge den grad, som eksponeringen varieres med for hvert billede, og vælge, om billederne tages ét ad gangen eller i en enkelt serie.



Uanset bracketeringsgrad overstiger eksponeringen ikke grænserne for lysmålingssystemet.

ISO-BRAKETING

Vælg en grad bracketing ($\pm\frac{1}{3}$, $\pm\frac{2}{3}$, eller ± 1). Hver gang lukkeren udløses, tager kameraet et billede ved den aktuelle følsomhed og behandler det for at oprette to ekstra kopier, én med følsomheden øget og én med følsomheden sænket med den valgte grad.

FILMSIMULERINGSBKT.

Hver gang lukkeren udløses, tager kameraet ét billede og behandler det for at oprette kopier med de forskellige filmsimuleringsindstillinger.

HVIDBALANCE BKT

Vælg en grad bracketing (± 1 , ± 2 eller ± 3). Hver gang lukkeren udløses, tager kameraet ét billede og behandler det med henblik på at oprette tre kopier: Én ved den aktuelle hvidbalanceindstilling, én med finjustering øget med den valgte grad, og et andet med finjustering reduceret med den valgte grad.

DR | DYNAMISK OMRÅDEBKT.

Hver gang der trykkes på udløserknappen, tager kameraet tre billeder med forskellige dynamiske omfang: 100 % for det første, 200 % for det andet og 400 % for det tredje.



Mens dynamisk omfang-bracketing er aktiv, begrænses følsomheden til et minimum på ISO 640; følsomheden, der tidligere var aktiveret, gendannes, når bracketing slutter.

FOCUS | FOKUS-BKT

Hver gang der trykkes på udløserknappen, tager kameraet en serie af billeder, hvor fokus varieres for hvert billede. Du kan vælge antal billeder, ændringsgrad for fokus på hvert billede og interval mellem billeder ved hjælp af **☑ OPTAGELSESIKONFIGNERING > KØREINDSTILLING > BKT-INDSTILLING > FOKUS-BKT.**

BKT-INDSTILLING

Indstillinger for eksponering, følsomhed, filmsimulering, hvidbalance og fokusbracketing kan justeres ved hjælp af **☑ OPTAGELSESIKONFIGNERING > KØREINDSTILLING > BKT-INDSTILLING.**



Kontinuerlig optagelse (serietilstand)

Fang bevægelse på en serie af billeder.

- 1 Drej hjulet Drev for at vælge CH (hurtig serie) eller CL (langsom serie).

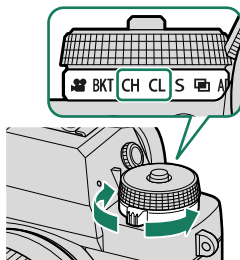

- 2 Navigér hen til **KØREINDSTILLING** i menuen **OPTAGELSESINDSTILLING**, og vælg en billedfremføringshastighed.

 Du kan også få adgang til denne funktion via genveje (222).

- 3 Hold udløserknapper nede for at tage billeder ved hastigheden valgt i trin 2.

 Optagelsen slutter, når udløserknappen slippes, eller når hukommelseskortet er fuldt.

- ❗ Hvis filnummereringen når 999, før optagelsen er færdig, optages de resterende billeder i en ny mappe.
- Optagelsen slutter, når hukommelseskortet er fyldt; kameraet optager alle billeder taget indtil da. Seriebilledoptagelsen starter muligvis ikke, hvis pladsen på hukommelseskortet er utilstrækkelig.
- Billedhastighederne kan forlænges, efterhånden som der tages flere billeder.
- Billedhastigheden varierer med motivtype, lukkertid, følsomhed og fokustilstand.
- Alt efter optageforholdene kan billedhastighederne forlænges, eller blitzen går måske ikke af.
- Optagetiderne kan øges under seriebilledoptagelse.

Fokus og eksponering

- Vælg fokustilstand **C** for at variere fokus alt efter billedet.
- For at variere eksponeringen for hvert billede skal du vælge **OFF** for **☑ K NAP/DREJEKNAP-INDSTILLING > LUKKER AE.**
- For at variere både fokus og eksponering for hvert billede skal du vælge fokustilstand **C** og vælge **OFF** for **☑ K NAP/DREJEKNAP-INDSTILLING > LUKKER AE.**

- 🔍 Ydelsen i sporing af eksponering og fokus kan variere med faktorer som blænde, følsomhed og eksponeringskompensation.



Multieksponering

Opret et billede, der kombinerer to eksponeringer.



- 1 Drej hjulet Drev hen på .

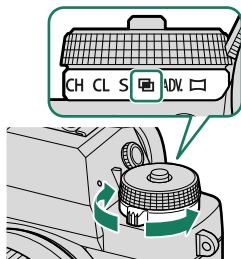

- 2 Tag det første billede.
- 3 Tryk på **MENU/OK**. Det første billede vises overlejret på billedet, der ses gennem objektivet, og du bliver bedt om at tage det andet billede.



- For at vende tilbage til trin 2 og tage det første billede om skal du trykke selektoren til venstre.
- For at gemme det første billede og afslutte uden at oprette en multieksponering skal du trykke på **DISP/BACK**.

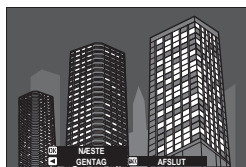

- 4 Tag det andet billede ved at anvende det første billede som rettesnor.

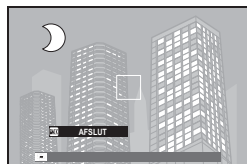

- 5 Tryk på **MENU/OK** for at oprette multi-eksponeringen, eller tryk selektoren til venstre for at vende tilbage til trin 4 og tage det andet billede om.



 Multieksponeringer kan ikke optages via tilkoblet optagelse (📖 218).

ADV. Avancerede filtre

Tag billeder med filtereffekter.

- 1 Drej hjulet Drev hen på ADV..

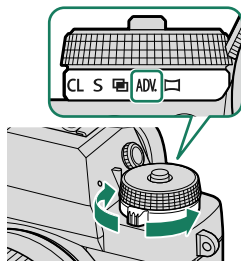

- 2 Navigér hen til **KØREINDSTILLING > AVANCERET FILTERINDSTIL.** i menuen **OPTAGELSEINDSTILLING**, og vælg en filtereffekt.

 Du kan også få adgang til denne funktion via genveje (📖 222).

- 3 Tag billeder.

Avancerede filterindstillinger

Vælg mellem følgende filtre:

Filter	Beskrivelse
 LEGETØJSKAMERA	Vælges for retro legetøjskameraeffekt.
 MINIATURE	Top og bund på billederne sløres for diorama-effekt.
 POPFARVE	Opret billeder med høj kontrast og mættede farver.
 FREMHÆVNINGSTAST	Opret klare billeder med lav kontrast.
 DÆMPET	Opret ensartede mørke toner, der har få områder med fremhævede markeringer.
 DYNAMISK TONE	Dynamisk toneudtryk anvendes for fantasieffekt.
 SOFTFOKUS	Opret et udseende, der er jævnt blødt over hele billedet.
 DELVIS FARVE (RØD)	Områder af billedet i den valgte farve optages i pågældende farve. Alle øvrige områder af billedet optages i sort/hvid.
 DELVIS FARVE (ORANGE)	
 DELVIS FARVE (GUL)	
 DELVIS FARVE (GRØN)	
 DELVIS FARVE (BLÅ)	
 DELVIS FARVE (LILLA)	

 Alt efter motivet og kameraindstillingerne kan billederne i visse tilfælde være grynede eller variere i lysstyrke eller farveglød.



Panorama-billeder

Følg vejledningen på skærmen for at oprette et panorama-billede.

- 1 Drej hjulet Drev hen på .

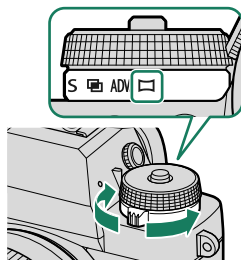

- 2 For at vælge størrelsen på den vinkel, du panorerer kameraet igennem under optagelse, skal du trykke selektoren til venstre. Markér en størrelse, og tryk på **MENU/OK**.
- 3 Tryk vælgeren til højre for at se et udvalg af panoreringsretninger. Markér en panoreringsretning, og tryk på **MENU/OK**.
- 4 Tryk udløserknappen helt ned for at starte optagelsen. Det er unødvendigt at holde udløserknappen nede under optagelsen.
- 5 Panorér kameraet i den retning, pilen viser. Optagelsen slutter automatisk, når kameraet panoreres til enden af guiderne, og panoramabilledet er fuldført.

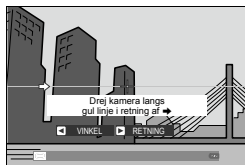

For bedste resultater

For bedste resultater skal du anvende et objektiv med en brændvidde på 35 mm eller derunder (50 mm eller derunder i 35 mm-format). Hold dine albuer ind til siden, og flyt langsomt kameraet i en lille cirkel ved en konstant hastighed, mens du holder kameraet parallelt med eller vinkelret på horisonten og sørger for kun at panorere i den retning, guiderne viser. Anvend stativ for bedste resultat. Hvis du ikke opnår de ønskede resultater, kan du forsøge at panorere ved en anden hastighed.



- Hvis udløserknappen trykkes helt ned, før panorama-billedet er fuldført, slutter optagelsen, og der optages muligvis ikke noget panorama-billede.
- Den sidste del af panoramabilledet optages muligvis ikke, hvis optagelsen slutter, før panoramabilledet er fuldført.
- Panoramabilleder oprettes af flere billeder, og kameraet kan i nogle tilfælde være ude af stand til at sætte billederne helt perfekt sammen.
- Panoramabillederne kan være slørede, hvis motivet er dårligt belyst.
- Optagelsen afbrydes muligvis, hvis kameraet panoreres for hurtigt eller for langsomt. Panorering af kameraet i en anden retning end den viste annullerer optagelsen.
- Kameraet optager muligvis i visse tilfælde en større eller mindre vinkel end den valgte.
- De ønskede resultater kan muligvis ikke opnås ved:
 - Motiver i bevægelse
 - Motiver tæt på kameraet
 - Uforanderlige motiver, såsom himlen eller en græsmark
 - Motiver i konstant bevægelse, såsom bølger og vandfald
 - Motiver, der gennemgår markerede ændringer i lysstyrke
- Hvis **ON** er valgt for **KNAP/DREJEKNAP-INDSTILLING > LUKKER AE**, bestemmes eksponeringen for hele panoramabilleder af det første billede.

Visning af panoramabilleder

Med panoramabilledet vist i fuldskærmsvisning skal du trykke selektoren ned for at starte afspilning af panoramabilledet. Lodrette panoramabilleder ruller lodret, og vandrette panoramabilleder ruller vandret.

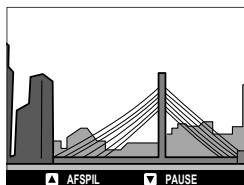
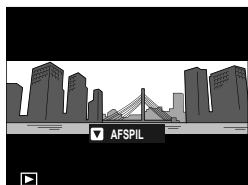

- I fuldskærmsafspilning kan du bruge det bagerste kommandohjul for at zoome ind eller ud af panoramabilleder.
- Afspilning af panoramabilleder styres ved hjælp af multivælgeren.

Selektor	Fuldskærmsafspilning	Afspilning af panoramabilleder	Afspilning af panoramabilleder sat på pause
▲ (Tryk op)	—	Afslut afspilning	
▼ (Tryk ned)	Start afspilning	Sæt afspilning på pause	Genoptag afspilning
◀▶ (Tryk mod venstre eller højre)	Få vist andre billeder	Vælg panoreringsretning	Rul panoramabilledet manuelt

Blitzfotografering

Anvend den medfølgende EF-X8 blitzenhed, der er monteret i tilbehørsskoen til ekstra belysning ved optagelse om aftenen eller indendørs under lav belysning. Bemærk, at EF-X8 ikke følger med X-T3 WW.

- 1 Fjern dækslet til tilbehørsskoen, skub blitzen på tilbehørsskoen som vist, og stop, når den klikker på plads.



- 2 Hæv blitzen.

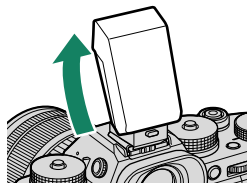

- 3 Vælg **INDSTIL. AF BLITZFUNKTION** i menuen **BLITZ-INDSTILLING**.

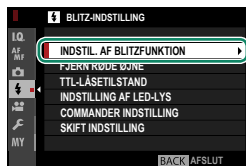



! Hvis blitzen ikke hæves, justeres indstillingerne for enheder tilsluttet via synkroniseringsstikket (237).

📖 Du kan også få adgang til denne funktion via genveje (222).

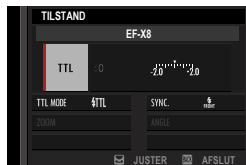
- 4 Markér punkter ved hjælp af selektoren, og drej det bagerste kommandohjul for at ændre den markerede indstilling (98).



5 Tryk på **DISP/BACK** for at få ændringerne til at træde i kraft.

-  • Alt efter afstanden til motivet kan visse objektiver kaste skygger på billeder taget med blitzen.
 - Blitzen går i visse indstillinger ikke af, eksempelvis i panorama-tilstand, eller når den elektroniske lukker anvendes.
 - Vælg lukkertider langsommere end **250X**, når du anvender blitz i eksponeringstilstand **S** (lukkertidsprioriteret AE) eller manuel (**M**).
-  I tilstanden TTL kan blitzen gå af indtil flere gange ved hvert billede. Flyt ikke kameraet, før optagelsen er færdig.

Blitzindstillinger

Følgende indstillinger er tilgængelige, når den medfølgende EF-X8 blitzenhed, der er monteret i tilbehørsskoen, monteres. Bemærk, at EF-X8 ikke følger med X-T3 WW.

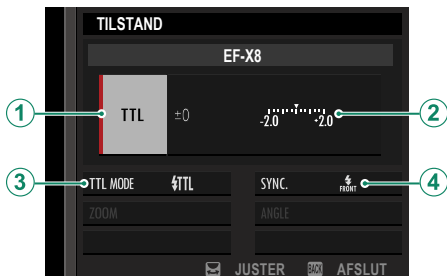

Indstilling	Beskrivelse
1 Blitzstyringsindstilling	<p>Vælg mellem følgende indstillinger:</p> <ul style="list-style-type: none">• TTL: TTL-tilstand. Justér blitzkompensationen (2), og vælg en blitz-tilstand (3).• M: Blitzen går af ved den valgte udladning (2) uanset motivets lysstyrke eller kameraindstillingerne. Udladningen udtrykkes i fraktioner af fuld styrke, fra 1/1 til 1/64. De ønskede resultater kan ikke opnås ved lave værdier, hvis de overskrider grænserne for blitzstyringssystemet; tag et prøvebillede, og kontrollér resultaterne.• ⚡ (primær blitz): Vælges, hvis blitzen skal anvendes som primær blitz til styring af sekundære blitzenheder, eksempelvis som del af et blitzsystem til fotostudier.• ⊖ OFF (FRA): EF-X8 går ikke af. Blitzenheder tilsluttet via synkroniseringsstikket går stadig af, når lukkeren udløses, men kan deaktiveres ved at sænke EF-X8 og slukke enhederne i blitzindstillingsmenuen.

Indstilling	Beskrivelse
② Blitzkompensation/ udladning	<p>Justér blitzniveauet. De tilgængelige indstillinger varierer alt efter blitzstyringsindstillingen (①).</p>
③ Blitztilstand (TTL)	<p>Vælg en blitztilstand for TTL-blitzstyring. De tilgængelige indstillinger varierer alt efter den valgte optagetilstand (P, S, A eller M).</p> <ul style="list-style-type: none"> • TTL (AUTOMATISK BLITZ): Blitzten går kun af efter behov; blitzniveauet justeres i henhold til motivets lysstyrke. Ikonet  vist, når udløserknappen trykkes halvt ned, indikerer, at blitzten går af, når billedet tages. • TTL (STANDARD): Blitzten går om muligt af ved hvert billede; blitzniveauet justeres i henhold til motivets lysstyrke. Blitzten går ikke af, hvis den ikke er fuldt opladet, når lukkeren udløses. • TTL (LANGSOM SYNKRONISERING): Kombinér blitzten med langsomme lukkertider ved fotografering af portrætmotiver op mod en baggrund af natlandskab. Blitzten går ikke af, hvis den ikke er fuldt opladet, når lukkeren udløses.
④ Synkronisering	<p>Vælg, om blitzten tidsindstilles til at gå af umiddelbart efter, at lukkeren åbnes (FRONT/1. GARDIN), eller lige, inden den lukker (REAR/2. GARDIN). 1. GARDIN anbefales i de fleste tilfælde.</p>

Fjern røde øjne

Fjern røde øjne er tilgængelig, når der er valgt en anden indstilling end **FRA** for **[B] BLITZ-INDSTILLING > FJERN RØDE ØJNE**, og **[M] AF/MF-INDSTILLING > ANS/ØJE DETEKTERINGSINDST** er slået **TIL**. Fjern røde øjne minimerer "rød-øje", der skyldes, at lyset fra blitzen reflekteres fra motivets nethinder.

Blitzsynkroniseringshastighed

Blitzen synkroniserer med lukkeren ved lukkertider på $\frac{1}{250}$ sek. eller langsommere.

Ekstra blitzenheder fra Fujifilm

Kameraet kan anvendes med ekstra blitzenheder fra Fujifilm, der monteres i tilbehørsskoen.

Tredjepartsblitzenheder

Anvend ikke blitzenheder fra tredjepart, der påfører over 300 V til kameraets tilbehørssko.

Optagelsesmenuerne

6



BILLEDKVALITET-INDSTILLING

Justér indstillingerne for billedkvalitet.

For at få vist indstillingerne for billedkvalitet skal du trykke på **MENU/OK** i optagevisningen og vælge fanen **IQ** (**BILLEDKVALITET-INDSTILLING**).



De tilgængelige indstillinger varierer alt efter den valgte optagetilstand.

BILLEDSTØRRELSE

Vælg størrelsen og skærmformatet, som stillbilleder optages ved.

Indstilling	Billedstørrelse	Indstilling	Billedstørrelse	Indstilling	Billedstørrelse
L 3:2	6240 × 4160	L 16:9	6240 × 3512	L 1:1	4160 × 4160
M 3:2	4416 × 2944	M 16:9	4416 × 2488	M 1:1	2944 × 2944
S 3:2	3120 × 2080	S 16:9	3120 × 1760	S 1:1	2080 × 2080

Følgende indstillinger er tilgængelige i **SPORTS FINDER-TILSTAND**, og når **1,25X CROP** er valgt i tilstanden **SKIFT HØJ HASTIGHED BURST**:

Indstilling	Billedstørrelse	Indstilling	Billedstørrelse	Indstilling	Billedstørrelse
M 3:2	4992 × 3328	M 16:9	4992 × 2808	M 1:1	3328 × 3328



BILLEDSTØRRELSE nulstilles ikke, når kameraet slukkes, eller der vælges en anden optagetilstand.

BILLEDKVALITET

Vælg et filformat og en komprimeringsgrad.

Indstilling	Beskrivelse
FINE	Lavere kompressionsgrader anvendes til billeder af høj kvalitet.
NORMAL	Højere komprimeringsgrader anvendes til at øge antallet af billeder, der kan lagres.
FINE+RAW	Optag både RAW- og JPEG-billeder i fin kvalitet.
NORMAL+RAW	Optag både RAW- og JPEG-billeder i normal kvalitet.
RAW	Optag kun RAW-billeder.

Funktionsknapperne

For at slå RAW-billedkvaliteten til eller fra for et enkelt billede skal du tilknytte **RAW** til en funktionsknop (📖 228). Tryk én gang på knappen for at vælge indstillingen i kolonnen til højre. Tryk på knappen igen for at vende tilbage til den oprindelige indstilling (kolonne til venstre).

Indstilling aktuelt valgt for BILLEDKVALITET	Indstilling valgt ved tryk på funktionsknop, som RAW er knyttet til
FINE	FINE+RAW
NORMAL	NORMAL+RAW
FINE+RAW	FINE
NORMAL+RAW	NORMAL
RAW	FINE

RÅOPTAGELSE

Vælg, om RAW-billeder skal komprimeres.

Indstilling	Beskrivelse
UKOMPRIMERET	RAW-billeder komprimeres ikke.
TABSFRI KOMPRIMERET	RAW-billeder komprimeres ved hjælp af en reversibel algoritme, der reducerer filstørrelsen uden tab af billeddata. Du kan få vist billederne i RAW FILE CONVERTER EX (📖 269), FUJIFILM X RAW STUDIO (📖 270) eller på anden software, der understøtter "tabsfri" RAW-komprimering.

FILMSIMULERING

Simulér effekterne af forskellige typer film, herunder sort/hvid (med eller uden farvefiltre). Vælg en palet i henhold til dit motiv og kreative ønske.



Indstilling	Beskrivelse
 PROVIA/STANDARD	Standard farvegengivelse. Passer til en lang række motiver, fra portrætter til landskaber.
 Velvia/LEVENDE	En palet med høj kontrast af mættede farver, som passer til billeder af naturen.
 ASTIA/BLØD	Øger viften af tilgængelige farvegløder til hudfarver på portrætter, mens de stærke blå farver fra en himmel i dagslys bevares. Anbefales til udendørs portrætfotografering.
 CLASSIC CHROME	Blød farve og fremhævet skyggekontrast for et roligt udseende.
 PRO Neg. Hi	Tilbyder en anelse mere kontrast end  PRO Neg. Std. Anbefales til udendørs portrætfotografering.
 PRO Neg. Std	En palet af bløde toner. Viften af tilgængelige farvegløder til hudfarver fremhæves og er derfor et godt valg ved portrætfotografering i atelier.
 ETERNA/CINEMATISK	Optag film ved hjælp af en palet med dæmpede farver og dybe skygger.
 ACROS*	Tag sort/hvide billeder med udtalt graduering og enestående skarphed.
 SORT/HVID*	Tag billeder i standard sort og hvid.
 SEPIA	Tag billeder i sepia.

* Tilgængelig med gule (**Ye**), røde (**R**) og grønne (**G**) filtre, der gør skygger af grå nuancer dybere svarende til farveglød, der er komplementær med den valgte farve. Det gule filter (**Ye**) udbygger lilla og blå farver, og det røde filter (**R**) udbygger blå og grønne farver. Det grønne filter (**G**) udbygger røde og brune farver, herunder hudtoner, hvorfor det er et godt valg til portrætter.



- Filmsimuleringsindstillingerne kan kombineres med indstillingerne for tone og skarphed.
- Du kan også få adgang til filmsimuleringsindstillingerne via genveje (📖 222).
- For yderligere information, gå på:
<http://fujifilm-x.com/en/x-stories/the-world-of-film-simulation-episode-1/>

B & W ADJ.   (Varm/Kold)

Tilføj en rødlig eller blålig tone (varmt eller koldt farveskær) til monokrome billeder taget med filmsimuleringen  **ACROS** eller  **SORT/HVID**.

Indstilling	Beskrivelse
+9 — +1	Højere positive værdier svarer til et mere rødt farveskær.
0	Normal sort/hvid (gråtoneskala).
-1 — -9	Lavere negative værdier svarer til et mere blåligt farveskær.

KORNEFFEKT

Tilføj en filmkorneffekt. Vælg graden (**STÆRK** eller **SVAG**), eller vælg **FRA** for at slå filmkorn fra.

Indstillinger		
STÆRK	SVAG	FRA

FARVE KROMEFFEKT

Gøre farver i skygger mørkere. Vælg graden (**STÆRK** eller **SVAG**), eller vælg **FRA** for at slå effekten fra.

Indstillinger		
STÆRK	SVAG	FRA

HVIDBALANCE

For at opnå naturlige farver skal du vælge en hvidbalanceindstilling, der passer til lyskilden.

Indstilling	Beskrivelse
AUTO	Hvidbalance justeres automatisk.
1/2/3	Mål en værdi for hvidbalance.
	Vælg en farvetemperatur.
	For motiver i direkte sollys.
	For motiver i skyggen.
	Anvendes under fluorescerende "dagslys".
	Anvendes under fluorescerende "varmt, hvidt" lys.
	Anvendes under fluorescerende "koldt, hvidt" lys.
	Anvendes under glødelampebelysning.
	Reducerer det blå skær, der typisk ses ved undervandsbelysning.

- Under betingelser, hvor **AUTO** ikke giver de ønskede resultater—eksempelvis under visse typer belysning eller i nærbilleder af portrætmotiver—skal du anvende brugerdefineret hvidbalance eller vælge en hvidbalanceindstilling, der passer til lyskilden.
- Hvidbalancen justeres kun for blitzbelysning i indstillingerne **AUTO** og . Sluk for blitzen ved brug af andre indstillinger for hvidbalance.
- Du kan også få adgang til indstillingerne for hvidbalance via genveje (222).

Finindstilling af hvidbalance

Ved tryk på **MENU/OK** efter valg af en indstilling for hvidbalance vises dialogboksen til højre; anvend selektoren til at finindstille hvidbalancen, eller tryk på **DISP/BACK** for at afslutte uden at finindstille.

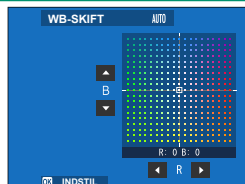

Brugertilpasset hvidbalance

Vælg \mathcal{Q}_1 , \mathcal{Q}_2 eller \mathcal{Q}_3 for at justere hvidbalancen ved usædvanlige lysforhold.

Indstillingerne for måling af hvidbalance vises; komponér en hvid genstand, så den udfylder visningen, og tryk udløserknappen helt ned for at måle hvidbalancen (for at vælge den nyeste brugertilpassede

værdi og afslutte uden at måle hvidbalancen skal du trykke på **DISP/BACK** eller trykke på **MENU/OK** for at vælge den nyeste værdi og få vist dialogboksen for finjustering).

- Hvis **"GENNEMFØRT!"** vises, skal du trykke på **MENU/OK** for at indstille hvidbalancen til den målte værdi.



- Hvis **"UNDER"** vises, skal du øge eksponeringskompensationen og prøve igen.
- Hvis **"OVER"** vises, skal du sænke eksponeringskompensationen og prøve igen.

K: Farvetemperatur

Ved valg af **K** i hvidbalancemenuen vises en liste over farvetemperaturer; markér en farvetemperatur, og tryk på **MENU/OK** for at vælge den markerede indstilling og få vist dialogboksen for finindstilling.

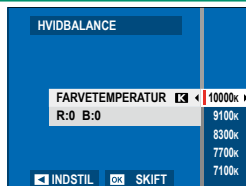

Farvetemperatur

Farvetemperatur er en objektiv måleenhed for en lyskildes farve, udtrykt i Kelvin (K). Lyskilder med en farvetemperatur tæt på den, der er i direkte sollys fremstår hvide; lyskilder med en lavere farvetemperatur har et gult eller rødt skær, mens lyskilder med en højere farvetemperatur har et blåligt skær. Du kan tilpasse farvetemperaturen til lyskilden eller vælge indstillinger, der afviger markant fra lyskildens farve for at gøre billederne "varmere" eller "køliger".

DYNAMISK OMFANG

Kontrollér kontrasten. Vælg lave værdier for at øge kontrasten ved fotografering indendørs eller under overskyet himmel, og vælg høje værdier for at reducere tab af detaljer i markeringer ved fotografering af motivtyper med høj kontrast. Vi anbefaler høje værdier til motivtyper, der indeholder både sollys og dybe skygger, til motiver med høj kontrast som sollys på vand, efterårsblade i stærkt lys og portrætter taget mod en blå himmel samt til hvide genstande eller mennesker klædt i hvidt.

Indstillinger

AUTO

100 100%

200 200%

400 400%



Der kan forekomme skjolder på billeder taget ved høje værdier. Vælg en værdi i henhold til motivtypen.



- Hvis **AUTO** er valgt, vælger kameraet automatisk enten **100%** eller **200%** i henhold til motivet og optageforholdene. Lukkertid og blændeåbning vises, når udløserknappen trykkes halvt ned.
- **200%** er tilgængelig ved følsomheder på mellem ISO 320 og ISO 12800, og **400%** er tilgængelig ved følsomheder på mellem ISO 640 og 12800.

D RÆKKEVIDDEPRIORITET

Reducér tab af detaljer i markeringer og skygger ved fotografering af motivtyper med høj kontrast for naturligt udseende resultater.

Indstilling	Beskrivelse
AUTO	Kontrast justeres automatisk i forhold til lysforholdene.
STÆRK	Justér dynamisk omfang ved motivtyper med meget høj kontrast.
SVAG	Justér dynamisk omfang med en mindre grad ved motivtyper med moderat høj kontrast.
FRA	Kontrastreduktion slået fra.



- **SVAG** er tilgængelig ved følsomheder på mellem ISO 320 og ISO 12800, og **STÆRK** er tilgængelig ved følsomheder på mellem ISO 640 og 12800.
- Når der er valgt en anden indstilling end **FRA**, justeres **HØJLYSTONE**, **SKYGGETONE** og **DYNAMISK OMFANG** automatisk; hvis du ønsker at justere disse indstillinger manuelt, skal du vælge **FRA**.

HØJLYSTONE

Justér forekomsten af markeringer.

Indstillinger						
+4	+3	+2	+1	0	-1	-2

SKYGGETONE

Justér forekomsten af skygger.

Indstillinger						
+4	+3	+2	+1	0	-1	-2

FARVE

Justér farvetæthed.

Indstillinger						
+4	+3	+2	+1	0	-1	-2

SKARPHED

Gør omrids skarpere eller blødere.

Indstillinger						
+4	+3	+2	+1	0	-1	-2

STØJREDUKTION

Reducér støj på billeder taget ved høje følsomheder.

Indstillinger								
+4	+3	+2	+1	0	-1	-2	-3	-4

LANG EKSPONERING – SR

Vælg **TIL** for at reducere skjolder på langtidseksponeringer.

Indstillinger	
TIL	FRA

OBJEKTIVMOD.OPT.

Vælg **TIL** for at forbedre definitionen ved at justere for diffraktion og det mindre tab af fokus i kanten af objektivet.

Indstillinger	
TIL	FRA

FARVERUM

Vælg det tilgængelige farvespektrum for farvegengivelse.

Indstilling	Beskrivelse
sRGB	Anbefales i de fleste situationer.
Adobe RGB	Til kommerciel trykning.

PIXEL-MAPPING

Anvend denne indstilling, hvis du bemærker lyse pletter på dine billeder.

- 1 Tryk på **MENU/OK** i optagevisningen, og vælg fanen **BILLEDKVALITET-INDSTILLING**.
- 2 Markér **PIXEL-MAPPING**, og tryk på **MENU/OK** for at udføre pixel-mapping.



- Resultaterne garanteres ikke.
- Sørg for, at batteriet er ladet helt op, før du påbegynder pixel-mapping.
- Pixel-mapping er ikke tilgængelig, når temperaturen i kameraet er forhøjet.
- Behandling kan tage et par sekunder.

VÆLG CUSTOM INDS.

Hent indstillinger gemt med **RED./GEM CUSTOM**. Indstillinger kan hentes fra én vilkårlig af de syv optagehukommelser.

Hukommelser

BRUGERTILPASSET 1	BRUGERTILPASSET 2	BRUGERTILPASSET 3	BRUGERTILPASSET 4
BRUGERTILPASSET 5	BRUGERTILPASSET 6	BRUGERTILPASSET 7	

RED./GEM CUSTOM

Gem op til 7 sæt af brugertilpassede kameraindstillinger til anvendelse i almindeligt forekommende situationer. Du kan hente gemte indstillinger ved hjælp af **10 BILLEDKVALITET-INDSTILLING > VÆLG CUSTOM INDS.**

- 1 Tryk på **MENU/OK** i optagetilstand for at få vist optagemenuen. Vælg fanen **10 BILLEDKVALITET-INDSTILLING**, markér derefter **RED./GEM CUSTOM**, og tryk på **MENU/OK**.
- 2 Markér en optagehukommelse, og tryk på **MENU/OK** for at vælge den.



- 3 Justér følgende som ønsket:

• DYNAMISK OMFANG	• HVIDBALANCE
• D RÆKKEVIDDEPRIORITET	• HØJLYSTONE
• FILMSIMULERING	• SKYGGETONE
• B & W ADJ.	• FARVE
(Varm/Kold)	• SKARPHED
• KORNEFFEKT	• STØJREDUKTION
• FARVE KROMEFFEKT	



- 4 Tryk på **DISP/BACK**. Der vises en dialogboks for bekræftelse; markér **OK**, og tryk på **MENU/OK**.

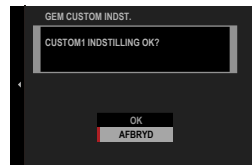

- For at lagre de aktuelle kameraindstillinger i den valgte hukommelse skal du markere **GEM DENNE INDST.** i trin 3 og trykke på **MENU/OK**.
- For at gendanne standardindstillingerne for den aktuelle hukommelse skal du vælge **NULSTIL**.
- Hukommelserne kan omdøbes ved hjælp af **RED. BRUGERTILPASSET NAVN**.



AF/MF-INDSTILLING

Justér fokusindstillingerne.

For at få vist fokusindstillingerne skal du trykke på **MENU/OK** i optagevisningen og vælge fanen  (**AF/MF-INDSTILLING**).



De tilgængelige indstillinger varierer alt efter den valgte optagetilstand.

FOKUSOMRÅDE

Vælg fokusområde for autofokus, manuelt fokus og fokuszoom.

AF-TILSTAND

Vælg AF-tilstanden for fokusindstillingerne **S** og **C**.

Indstilling	Beskrivelse
 ENKELT PUNKT	<p>Kameraet fokuserer på motivet i det valgte fokuspunkt. Du kan vælge antal tilgængelige fokuspunkter ved hjælp af  AF/MF-INDSTILLING > ANTAL AF FOKUSPUNKTER. Brug af pin-point-fokus på et valgt motiv.</p>
 ZONE	<p>Kameraet fokuserer på motivet i den valgte fokuszone. Fokuszoner omfatter flere fokuspunkter, der gør det nemmere at fokusere på motiver, som er i bevægelse.</p>
 VIDVINK./MÅLING	<ul style="list-style-type: none"> • I fokustilstand S fokuserer kameraet automatisk på motiver med høj kontrast. De områder, der er i fokus, ses i visningen. • I fokustilstand C sporer kameraet fokus på motivet i det valgte fokuspunkt, mens udløserknappen er trykket halvt ned. <p>Kameraet kan muligvis ikke fokusere på små motiver, eller på motiver, der bevæger sig hurtigt.</p>
 ALLE	<p>Drej det bagerste kommandohjul i visningen for valg af fokuspunkt ( 70, 71) for at bladre gennem AF-tilstandene i følgende rækkefølge:  ENKELT PUNKT,  ZONE og  VIDVINK./MÅLING.</p>

AF-C BRUGERDEF. INDSTIL.

Vælg indstillinger for fokustracking for fokustilstand C. Vælg mellem indstillingerne 1–5 i henhold til dit motiv, eller vælg indstilling 6 for brugerdefinerede indstillinger for fokustracking.

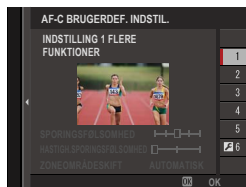

Indstilling	Beskrivelse
INDSTILLING 1 FLERE FUNKTIONER	En standard sporingsindstilling, der fungerer godt til de typiske typer af motiver i bevægelse.
INDSTIL. 2 IGNORER FORHINDRINGER & FORTSÆT MED AT SPORE MOTIV	Fokussystemet forsøger at spore det valgte motiv. Vælges til motiver, der er svære at holde i fokusområdet, eller hvis andre genstande sandsynligvis kommer ind i fokusområdet med motivet.
INDSTILLING 3 TIL ACCELERERING/ DECELERERING AF MOTIV	Fokussystemet forsøger at kompensere for motivets acceleration eller deceleration. Vælges til motiver med tendens til hurtige ændringer i hastighed.
INDSTILLING 4 FOR PLUDSELIGT FOREKOMMENDE MOTIV	Fokussystemet forsøger at fokusere hurtigt på motiver, der kommer ind i fokusområdet. Vælges til motiver, der vises brat, eller ved hurtigt skift af motiv.
INDSTILLING 5 FOR TILFÆLDIG FLYTNING OG ACC./DECEL. AF MOTIV	Vælges til motiver, der er svære at spore, og som ikke alene har tendens til pludselige ændringer, men også til store bevægelser fra forgrund til baggrund og fra venstre til højre.
INDSTILLING 6 BRUGERDEFINERET	Justér SPORINGSFØLSOMHED , HASTIGH.SPORINGSFØLSOMHED og ZONEOMRÅDESKIFT , så de passer til dine præferencer på baggrund af værdierne for indstillingerne 1–5 (📖 117, 119).

Indstillinger for fokustracking

De enkelte parametre, der indgår i en fokustracking, beskrives nedenfor.

SPORINGSFØLSOMHED

Denne parameter bestemmer, hvor længe kameraet venter på at skifte fokus, når en genstand kommer ind i fokusområdet bagved eller foran det aktuelle motiv. Jo højere værdi, jo længere venter kameraet.

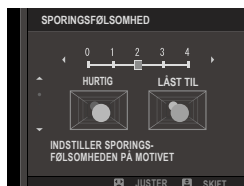

Indstillinger

0	1	2	3	4
---	---	---	---	---

- Jo højere værdi, desto længere tager det for kameraet at fokusere igen, når du forsøger at skifte motiv.
- Jo lavere værdi, jo mere sandsynligt er det, at kameraet skifter fokus fra dit motiv til andre genstande i fokusområdet.

HASTIGH.SPORINGSFØLSOMHED

Denne parameter bestemmer, hvor følsomt trackingsystemet er over for ændringer i motivets hastighed. Jo højere værdien er, desto større er præcisionen, hvormed systemet forsøger at reagere på pludselige bevægelser.

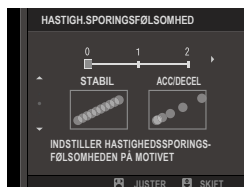

Indstillinger

0	1	2
---	---	---



- Jo højere værdi, desto sværere har kameraet ved at fokusere i situationer, hvor autofokus ikke fungerer godt, eksempelvis når motivet er meget reflekterende eller med lav kontrast.

ZONEOMRÅDESKIFT

Denne parameter afgør, hvilket fokusområde der prioriteres i zone-AF.



Indstilling	Beskrivelse
MIDTE	Zone-AF tildeler prioritet til motiver midt i zonen.
AUTOMATISK	Kameraet låser fokus på motivet midt i zonen og skifter derefter fokusområder efter behov for at spore det.
FRONT	Zone-AF tildeler prioritet til motiverne tættest på kameraet.

 Denne indstilling træder kun i kraft, når  **ZONE** er valgt for AF-tilstand.

Indstil værdier

Parameterværdierne for de forskellige indstillinger er angivet nedenfor.

	SPORINGSFØLSOMHED	HASTIGH. SPORINGSFØLSOMHED	ZONEOMRÅDESKIFT
INDSTILLING 1	2	0	AUTOMATISK
INDSTILLING 2	3	0	MIDTE
INDSTILLING 3	2	2	AUTOMATISK
INDSTILLING 4	0	1	FRONT
INDSTILLING 5	3	2	AUTOMATISK

Brugerdefinerede indstillinger for fokustracking

Følg nedenstående trin for at justere indstillingerne for indstilling 6.

- 1 Vælg **AF-C BRUGERDEF. INDSTIL. > INDSTILLING 6 BRUGERDEFINERET.**

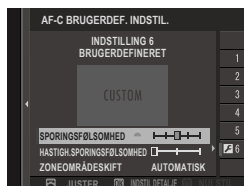

- 2 Tryk selektoren op eller ned for at markere punkter, og drej det forreste kommandohjul for at ændre det. For at nulstille indstillingerne til deres oprindelige værdier skal du trykke på .
- 3 Tryk på **DISP/BACK**, når indstillingerne er som ønsket.

GEM AF-TILST. VED ORIENT.

Vælg, hvorvidt den fokustilstand og det fokusområde, der anvendes, når kameraet er i portrætretning, gemmes særskilt fra dem, der anvendes, når kameraet er i landskabsretning.

Indstilling	Beskrivelse
FRA	De samme indstillinger anvendes i begge orienteringer.
KUN FOKUSOMRÅDE	Fokusområdet for hver retning kan vælges særskilt.
TIL	Fokustilstand og fokusområde kan vælges særskilt.

AF-PUNKTDISPLAY

Vælg, om enkelte fokusrammer vises, når **ZONE** eller **VIDVINK./MÅLING** er valgt for  **AF/MF-INDSTILLING > AF-TILSTAND.**

Indstillinger	
ON	OFF

ANTAL AF FOKUSPUNKTER

Vælg antal tilgængelige fokuspunkter for valg af fokuspunkt i manuel fokustilstand, eller når **ENKELT PUNKT** er valgt for **AF-TILSTAND**.

Indstilling	Beskrivelse
117 POINTS (9×13)	Vælg mellem 117 fokuspunkter opstillet som et gitter med 9 punkter på den ene led og 13 på den anden led.
425 POINTS (17×25)	Vælg mellem 425 fokuspunkter opstillet som et gitter med 17 punkter på den ene led og 25 på den anden led.

FØR-AF

Hvis **TIL** er valgt, fortsætter kameraet med at justere fokus, selv når udløserknappen ikke trykkes halvt ned. Kameraet justerer fokus kontinuerligt, hvilket muliggør hurtigere fokusering, når udløserknappen trykkes halvt ned. Valg af denne indstilling hjælper med at forhindre, at du går glip af billeder.

Indstillinger	
TIL	FRA

 Valg af **TIL** øger afladningen af batteriet.

AF-HJÆLPELYS

Hvis **TIL** er valgt, lyser AF-hjælpelyset for at hjælpe med autofokus.

Indstillinger	
TIL	FRA

-  • Kameraet kan være ude af stand til at fokusere ved hjælp af AF-hjælpelyset i visse tilfælde.
- Hvis kameraet er ude af stand til at fokusere, skal du prøve at øge afstanden til motivet.
 - Undgå at rette AF-hjælpelyset direkte ind i øjnene på dit motiv.

ANS/ØJE DETEKTERINGSINDST

Intelligent ansigtsregistrering indstiller fokus og eksponering til menneskeansigter overalt på billedet, så kameraet forhindres i at fokusere på baggrunden på gruppeportrætter. Vælges til billeder, der understreger portrætmotiver. Du kan også vælge, om kameraet registrerer øjne og fokuserer på dem, når Intelligent ansigtsregistrering er slået til. Væg mellem følgende indstillinger:

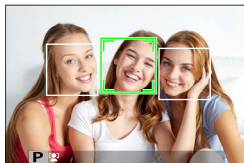

Indstilling	Beskrivelse
ANSIGT TIL/ØJE FRA	Kun Intelligent ansigtsregistrering.
ANSIGT TIL/ØJE AUTO	Kameraet vælger automatisk, hvilket øje der fokuseres på ved registrering af et ansigt.
ANS TIL/HØJRE ØJE-PRI.	Kameraet fokuserer på højre øje hos motiver, der er registreret ved hjælp af Intelligent ansigtsregistrering.
ANS TIL/VENST ØJE-PRI.	Kameraet fokuserer på venstre øje hos motiver, der er registreret ved hjælp af Intelligent ansigtsregistrering.
ANSIGT FRA/ØJE FRA	Intelligent ansigtsregistrering og øjeprioritet slået fra.

- Hvis motivet bevæger sig, idet der trykkes på udløserknappen, kommer ansigtet muligvis ikke til at være i området indikeret af den grønne ramme, når billedet tages.
- I visse tilstande indstiller kameraet muligvis eksponeringen for billedet som helhed frem for portrætmotivet.

- Ansigtet valgt med kameraet indikeres af en grøn kant.
- Hvis der er mere end ét ansigt på billedet, vælger kameraet ansigtet tættest på midten; andre ansigter indikeres af hvide rammer.
- Der kan registreres ansigter med kameraet i lodret eller vandret retning.
- Hvis kameraet er ude af stand til at registrere motivets øjne, fordi de er skjult af hår, briller eller andre genstande, fokuserer kameraet i stedet for på ansigter.
- Du kan også få adgang til indstillingerne for ansigts-/øjedetektering via genveje (☰ 222).

AF+MF

Hvis **TIL** er valgt i fokustilstand **S**, og fokus er blevet låst (enten ved at trykke udløserknappen halvt ned eller på anden vis), kan fokuslåsen afsluttes, og fokus justeres manuelt ved at dreje fokusringen.

Indstillinger

TIL

FRA



- Objektiv med fokusafstandsindikator skal indstilles til manuel fokussindstilling (MF), før denne indstilling kan anvendes. Valg af MF deaktiverer fokusafstandsindikatoren.
- Hvis objektivet er udstyret med en fokusafstandsindikator, skal du indstille fokusringen til midten, idet kameraet muligvis ikke fokuserer, hvis ringen er indstillet til uendeligt eller til mindste fokusafstand.



Standardindstillingen og indstillingen Fokusmaks. for MF-hjælp understøttes.

AF+MF-fokuszoom

Når **TIL** er valgt for **AF/MF-INDSTILLING > FOKUSKONTROL** og **ENKELT PUNKT** valgt for **AF-TILSTAND**, kan fokuszoom anvendes til at zoome ind på det valgte fokusområde. Du kan vælge zoomforholdet (2,5× eller 6×) ved hjælp af bagerste kommandohjul.

MF-HJÆLP

Vælg visningsmetode for fokus i manuel fokustilstand.

Indstilling	Beskrivelse
STANDARD	Fokus vises normalt (toppunkt for fokus, digitalt opdelt billede og digital mikroprikse er ikke tilgængelige).
DIGITALT OPDELT BILLEDE	Viser et sort/hvidt (S/H) eller farve (FARVE) opdelt billede midt på billedet. Komponér motivet i det delte billedområde, og drej fokusringen, indtil de tre dele af det delte billede flugter rigtigt.
DIGITAL MIKROPRIKSE	Der vises et gittermønster, der fremhæver slør, når motivet er ude af fokus, som forsvinder for at blive erstattet af et skarpt billede, når motivet er i fokus.
FREMHÆVNING AF FOKUSMAKS.	Kameraet øger omrids med høj kontrast. Vælg en farve og toppunkt for niveau.

 Du kan også vælge indstillinger for MF-hjælp ved at holde midten af det bagerste kommandohjul nede.

FOKUSKONTROL

Hvis **TIL** er valgt, zoomer visningen automatisk ind på det valgte fokusområde, når fokusringen drejes i manuel fokustilstand.

Indstillinger	
TIL	FRA

 • Ved tryk midt på bagerste kommandohjul annulleres fokuszoom.
• Zoompositionen er centreret på det aktuelle fokusområde og ændres, når fokusområdet ændres.

LÅS SPOT AE & FOKUSOMRÅDE

Vælg **TIL** for at måle den aktuelle fokusramme, når **ENKELT PUNKT** er valgt for **AF-TILSTAND**, og **SPOT** er valgt for **LYSMÅLING**.

Indstillinger	
TIL	FRA

ØJEBLIKkelig AF-INDST.

Vælg, om kameraet fokuserer ved hjælp af enkelt AF (**AF-S**) eller kontinuerlig AF (**AF-C**), når der i manuel fokustilstand trykkes på den knap, som fokusbås eller **AF-TIL** er knyttet til.

Indstillinger	
AF-S	AF-C

DYBDEFOKUS SKALA

Vælg **FILFORMAT-BASIS**, så du kan foretage praktiske vurderinger af dybdeskarphed for billeder, der vises som udskrifter og lignende, og vælg **PIXELBASIS**, så du kan vurdere dybdeskarphed for billeder, der vises ved høje opløsninger på computere eller andre elektroniske visninger.

Indstillinger	
PIXELBASIS	FILFORMAT-BASIS

UDLØSER/FOKUSPRIORITET

Vælg, hvordan kameraet fokuserer i fokustilstand **AF-S** eller **AF-C**.

Indstilling	Beskrivelse
UDLØSER	Lukkerresponsen prioriteres over fokus. Der kan tages billeder, når kameraet ikke er i fokus.
FOKUS	Fokus prioriteres over lukkerresponsen. Der kan kun tages billeder, når kameraet er i fokus.

TRYKSKÆRMSTILSTAND

Vælg de optagefunktioner, der udføres ved hjælp af berøringsknapperne.

Stillbilledfotografering

Tilstand	Beskrivelse
 TRYKSKÆRMSOPTAGELSE	Tryk på motivet på skærmen for at fokusere og udløse lukkeren. I burst-indstilling vil billederne blive taget, mens du holder fingeren på skærmen.
 AF	<ul style="list-style-type: none">• I fokustilstand S (AF-S) fokuserer kameraet, når du trykker på dit motiv i visningen. Fokus låses ved den aktuelle afstand, indtil du trykker på ikonet AF OFF.• I fokustilstand C (AF-C) starter kameraet fokus, når du trykker på visningen af dit motiv. Kameraet bliver ved med at justere fokus for ændringer i afstanden til motivet, indtil du trykker på ikonet AF OFF.• I manuel fokustilstand (MF) kan du trykke på visningen for at fokusere på det valgte motiv ved hjælp af autofokus.
 OMRÅDE	Tryk for at vælge et punkt til fokus eller zoom. Fokusfeltet rykker til det valgte punkt.
 FRA	Berøringsfokus og optagelse deaktiveret.

Filmoptagelse

Tilstand	Beskrivelse
 TRYKSKÆRMSOPTAGELSE	<p>I stedet for at trykke på udløserknappen kan du trykke på dit motiv i visningen for at fokusere og påbegynde optagelsen. Under optagelse kan du trykke på visningen for at fokusere som beskrevet nedenfor. <i>For at afslutte optagelsen skal du trykke på udløserknappen.</i></p>
 AF	<p>Ved at trykke på visningen fokuserer kameraet på det valgte punkt. <i>Anvend udløserknappen for at starte og stoppe optagelsen.</i></p> <ul style="list-style-type: none"> • I fokustilstand S (AF-S) kan du til hver en tid fokusere igen ved at trykke på dit motiv i visningen. • I fokustilstand C (AF-C) justerer kameraet løbende fokus for ændringer i afstanden til motivet ved det punkt, der vælges ved tryk på visningen. • I manuel fokustilstand (MF) fokuserer kameraet ved hjælp af autofokus, når du trykker på visningen; under optagelse kan du trykke på visningen igen for at flytte fokusområdet til en ny placering.
 OMRÅDE	<p>Tryk for at placere fokusområdet. <i>Anvend udløserknappen for at starte og stoppe optagelsen.</i></p> <ul style="list-style-type: none"> • I fokustilstand S (AF-S) kan du til hver en tid flytte fokusområdet ved at trykke på dit motiv i visningen. For at fokusere skal du anvende den knap, som AF-TIL er knyttet til. • I fokustilstand C (AF-C) justerer kameraet løbende fokus for ændringer i afstanden til motivet ved det punkt, der vælges ved tryk på visningen. • I manuel fokustilstand (MF) kan du trykke på visningen for at placere fokusområdet over dit motiv.
 FRA	<p>Berøringsfokus og optagelse deaktiveret.</p>

 For at deaktivere berøringsknapperne og skjule indstillingsindikatoren for berøringskærm skal du vælge **FRA** for **KNAP/DREJEKNAP-INDSTILLING** > **TRYKSKÆRMINDSTILLING** > **BERØRINGSSKÆRM TIL/FRA**. Valg af **TIL** indstiller automatisk **FILM-INDSTILLING** > **AF-TILSTAND FOR FILM** indstillet til **OMRÅDE**, selv hvis **MULTI** aktuelt er valgt.

Berøringsknapper til fokuszoom

Der anvendes forskellige berøringsknapper under fokuszoom (fokuskontrol aktiveret).

Det centrale område

Ved at trykke midt på visningen udføres nedenstående funktioner.

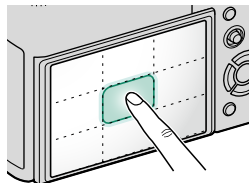

Trykskærmstilstand	Stillbilledfotografering	Optagelse af film
TRYKSKÆRMSOPTAGELSE	AF-S/MF: Tag et billede	AF-S: AF
		MF: Øjeblikkelig AF
AF	AF-S: AF	AF-S: AF
	MF: Øjeblikkelig AF	MF: Øjeblikkelig AF
OMRÅDE	AF-S: AF	AF-S: AF
	MF: Øjeblikkelig AF	MF: Øjeblikkelig AF
FRA	AF-S/MF: FRA	AF-S/MF: FRA

Andre områder

Hvis du trykker på andre områder, rulles der gennem visningen uanset, om det er under stillbilledfotografering eller optagelse af film, og uanset indstillingen valgt for trykskærmstilstand.

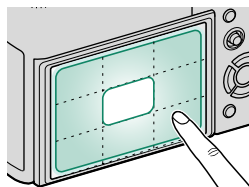



OPTAGELSESINDSTILLING

Justér optageindstillingerne.

For at få vist optageindstillingerne skal du trykke på **MENU/OK** i optagevisningen og vælge fanen (**OPTAGELSESINDSTILLING**).



De tilgængelige indstillinger varierer alt efter den valgte optagetilstand.









KØREINDSTILLING

Justér indstillingerne for de forskellige drevtilstande.

Indstilling	Beskrivelse								
BKT-INDSTILLING	Vælg de anvendte indstillinger, når hjulet Drev drejes hen på BKT (📖 130).								
SKIFT HØJ HASTIGHED BURST	<p>Vælg den anvendte billedhastighed, når hjulet Drev drejes hen på CH (kontinuerlig høj hastighed). Visningens billedhastighed, når den elektroniske lukker anvendes, er 40 bps eller 60 bps i indstillingen 1,25× beskæring.</p> <table border="1"> <thead> <tr> <th colspan="2">Indstillinger</th> </tr> </thead> <tbody> <tr> <td>30fps(1,25X CROP) ES¹</td> <td>20fps(1,25X CROP) ES¹</td> </tr> <tr> <td>10fps(1,25X CROP) ES¹</td> <td>20fps ES¹</td> </tr> <tr> <td>11 fps²</td> <td>8,0 fps</td> </tr> </tbody> </table> <p>1 Kun tilgængelig med elektronisk lukker. 2 10 bps med elektronisk lukker.</p>	Indstillinger		30fps(1,25X CROP) ES¹	20fps(1,25X CROP) ES¹	10fps(1,25X CROP) ES¹	20fps ES¹	11 fps²	8,0 fps
Indstillinger									
30fps(1,25X CROP) ES¹	20fps(1,25X CROP) ES¹								
10fps(1,25X CROP) ES¹	20fps ES¹								
11 fps²	8,0 fps								
CL LAV HASTIGHED BURST	<p>Vælg den anvendte billedhastighed, når hjulet Drev drejes hen på CL (kontinuerlig lav hastighed).</p> <table border="1"> <thead> <tr> <th colspan="4">Indstillinger</th> </tr> </thead> <tbody> <tr> <td>5,7fps</td> <td>5,0 fps</td> <td>4,0 fps</td> <td>3,0 fps</td> </tr> </tbody> </table>	Indstillinger				5,7fps	5,0 fps	4,0 fps	3,0 fps
Indstillinger									
5,7fps	5,0 fps	4,0 fps	3,0 fps						
AVANCERET FILTERINDSTIL.	Vælg det anvendte filter, når hjulet Drev drejes hen på ADV. (📖 92).								

BKT-INDSTILLING

Vælg bracketing-type, og justér bracketingindstillingerne for køreindstillingen **BKT**.

Indstilling	Beskrivelse								
VÆLG BKT	Følgende indstillinger er tilgængelige, når BKT er valgt for køreindstilling.								
	Bracketing-type								
	 AE-BRAKETING								
	 ISO-BRAKETING								
	 FILMSIMULERINGSBKT.								
	 HVIDBALANCE BKT								
	 DYNAMISK OMRÅDEBKT.								
 FOKUS-BKT									
AE-BRAKETING	Følgende indstillinger er tilgængelige, når  AE-BRAKETING er valgt for VÆLG BKT .								
	<table border="1"> <thead> <tr> <th>Indstilling</th> <th>Beskrivelse</th> </tr> </thead> <tbody> <tr> <td>BILLEDER/ TRIN-INDSTILLING</td> <td>Vælg antallet af billeder i bracketing-sekvensen, hvorefter graden af eksponering varieres ved hvert billede. <ul style="list-style-type: none"> BILL.: Vælg antal billeder i bracketing-sekvensen. TRIN: Vælg variationsgrad for eksponering på hvert billede. </td> </tr> <tr> <td>1 BILLEDE/ KONTINUERLIG</td> <td> <ul style="list-style-type: none"> 1 BILL.: Billederne i bracketing-sekvensen tages ét ad gangen. KONTINUERLIG: Billederne i bracketing-sekvensen tages i én enkelt serie. </td> </tr> <tr> <td>SEKVENSDINDSTILLING</td> <td>Vælg den rækkefølge, billederne tages i.</td> </tr> </tbody> </table>	Indstilling	Beskrivelse	BILLEDER/ TRIN-INDSTILLING	Vælg antallet af billeder i bracketing-sekvensen, hvorefter graden af eksponering varieres ved hvert billede. <ul style="list-style-type: none"> BILL.: Vælg antal billeder i bracketing-sekvensen. TRIN: Vælg variationsgrad for eksponering på hvert billede. 	1 BILLEDE/ KONTINUERLIG	<ul style="list-style-type: none"> 1 BILL.: Billederne i bracketing-sekvensen tages ét ad gangen. KONTINUERLIG: Billederne i bracketing-sekvensen tages i én enkelt serie. 	SEKVENSDINDSTILLING	Vælg den rækkefølge, billederne tages i.
	Indstilling	Beskrivelse							
	BILLEDER/ TRIN-INDSTILLING	Vælg antallet af billeder i bracketing-sekvensen, hvorefter graden af eksponering varieres ved hvert billede. <ul style="list-style-type: none"> BILL.: Vælg antal billeder i bracketing-sekvensen. TRIN: Vælg variationsgrad for eksponering på hvert billede. 							
1 BILLEDE/ KONTINUERLIG	<ul style="list-style-type: none"> 1 BILL.: Billederne i bracketing-sekvensen tages ét ad gangen. KONTINUERLIG: Billederne i bracketing-sekvensen tages i én enkelt serie. 								
SEKVENSDINDSTILLING	Vælg den rækkefølge, billederne tages i.								
1 BILLEDE/ KONTINUERLIG	<ul style="list-style-type: none"> 1 BILL.: Billederne i bracketing-sekvensen tages ét ad gangen. KONTINUERLIG: Billederne i bracketing-sekvensen tages i én enkelt serie. 								
SEKVENSDINDSTILLING	Vælg den rækkefølge, billederne tages i.								
ISO-BRAKETING	Følgende indstillinger er tilgængelige, når  ISO-BRAKETING er valgt for VÆLG BKT .								
	Indstillinger								
	<table border="1"> <tr> <td style="text-align: center;">$\pm\frac{1}{3}$</td> <td style="text-align: center;">$\pm\frac{2}{3}$</td> <td style="text-align: center;">± 1</td> </tr> </table>	$\pm\frac{1}{3}$	$\pm\frac{2}{3}$	± 1					
$\pm\frac{1}{3}$	$\pm\frac{2}{3}$	± 1							

Indstilling	Beskrivelse		
FILMSIMULERINGSBKT.	Vælg de tre typer filmsimulering, der anvendes til filmsimuleringsbracketing (📖 104).		
HVIDBALANCE BKT	Følgende indstillinger er tilgængelige, når WB HVIDBALANCE BKT er valgt for VÆLG BKT .		
	Indstillinger		
	<table border="1" style="width: 100%;"> <tr> <td style="width: 33%; text-align: center;">± 1</td> <td style="width: 33%; text-align: center;">± 2</td> <td style="width: 33%; text-align: center;">± 3</td> </tr> </table>	± 1	± 2
± 1	± 2	± 3	
FOKUS-BKT	Følgende indstillinger er tilgængelige, når FOCUS FOKUS-BKT er valgt for VÆLG BKT .		
	Indstilling	Beskrivelse	
	BILL.	Vælg antal billeder.	
	TRIN	Vælg ændringsgrad for fokus på hvert billede.	
	INTERVAL	Vælg interval mellem billeder.	
 Justér ikke zoom under optagelse.			

Fokus og BILL./TRIN

Forholdet mellem fokus og indstillingerne valgt for **BILL.** og **TRIN** vises i illustrationen.

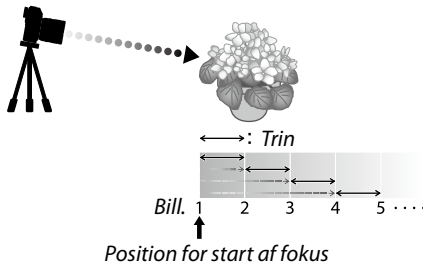

- Fokus går fra startpositionen og hen mod uendelig.
- Små værdier for **TRIN** udmønter sig i små ændringer af fokus, og større værdier udmønter sig i større ændringer.
- Uanset indstillingen valgt for **BILL.** slutter optagelse, når fokus når uendeligt.

SPORTS FINDER-TILSTAND

Tag billeder ved hjælp af beskæringen midt i visningen. Vælg denne indstilling for billeder af sportsfolk, fugle og andre motiver i bevægelse.

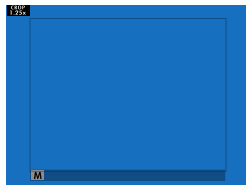

Indstilling	Beskrivelse
TIL	Billederne tages ved hjælp af en 1,25x-beskæring, der reducerer billedvinklen i en grad svarende til at øge objektivets brændvidde med 1,25x; beskæringen indikeres af en ramme i visningen.
FRA	1,25x-beskæringen deaktiveres.



- Punktet **M BILLEDKVALITET-INDSTILLING > BILLEDSTØRRELSE** i optagemenuen er fastsat ved **M**.
- Sports finder er ikke tilgængelig i indstillinger, der tilbyder elektronisk lukker.

PRÆ-SKUD ES

For at reducere forsinkelsen mellem det tidspunkt, hvor du trykker udløserknappen helt ned, og det tidspunkt, hvor det resulterende billede optages over på hukommelseskortet, begynder kameraet at optage med den elektroniske lukker, når udløserknappen trykkes halvt ned, og gemmer en serie af billeder, der starter umiddelbart før, udløserknappen trykkes helt ned.



Indstillinger	
TIL	FRA



Præ-skud-fotografering er kun tilgængelig, når **ES ELEKTRONISK LUKKER** er valgt i køreindstillingen **CH** (serie ved høj hastighed).

SELVUDLØSER

Vælg en forsinkelse for lukkerudløsning.

Indstilling	Beskrivelse
 2 SEK	Lukkeren udløses to sekunder efter, at der trykkes på udløserknappen. Anvendes til at reducere slør, der opstår, når kameraet bevæger sig ved tryk på udløserknappen. Selvudløserlampen blinker, efterhånden som timeren tæller ned.
 10 SEK	Lukkeren udløses ti sekunder efter, at der trykkes på udløserknappen. Anvendes til billeder, hvor du ønsker selv at være med. Selvudløserlampen blinker umiddelbart, før billedet tages.
FRA	Selvudløser fra.

Hvis der er valgt en anden indstilling end **FRA**, starter timeren, når udløserknappen trykkes helt ned. Visningen viser antal resterende sekunder, indtil lukkeren udløses. For at stoppe timeren, før billedet tages, skal du trykke på **DISP/BACK**.



- Stå bag ved kameraet ved anvendelse af udløserknappen. Hvis du står foran objektivet, kan det forstyrre fokus og eksponering.
- Selvudløseren slukker automatisk, når kameraets slukker.

INTERVAL-TIMEROPTAG.

Konfigurer kameraet til automatisk at tage billeder ved et forhåndsindstillet interval.

- 1 Markér **INTERVAL-TIMEROPTAG.** på fanen  (**OPTAGELSESDINDSTILLING**), og tryk på **MENU/OK**.



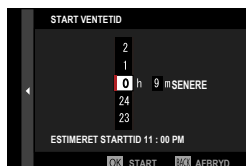

- 2 Anvend selektoren til at vælge intervallet og antal billeder. Tryk på **MENU/OK** for at fortsætte.



- 3 Anvend selektoren til at vælge starttidspunktet, og tryk derefter på **MENU/OK**. Optagelse starter automatisk.



 Intervaloptagelse kan ikke anvendes ved lukkertiden **B** (bulb) eller ved multieksposeringsoptagelse. I serietilstand bliver kun ét billede taget, hver gang lukkeren udløses.

-  • Det anbefales at anvende stativ.
- Kontrollér batteriniveauet før start. Vi anbefaler dig at anvende AC-9VS lysnetadapteren, der leveres med VG-XT3 vertikalt batterigreb.
- Visningen slukkes mellem billederne og tændes et par sekunder, før det næste billede tages.
- Visningen kan til hver en tid aktiveres ved at trykke på udløserknappen.
- For at fortsætte optagelse, indtil hukommelseskortet er fuldt, skal du indstille antallet af billeder til ∞.

LUKKERTYPE

Vælg lukkertype. Vælg den elektroniske lukker for at slå lukkerlyden fra.

Indstilling	Beskrivelse
MS MEKANISK LUKKER	Tag billeder med den mekaniske lukker.
ES ELEKTRONISK LUKKER	Tag billeder med den elektroniske lukker.
EF E-FRONT GARDINLUKKER	Reducerer forsinkelse mellem tryk på udløserknappen og start på eksponeringen.
M^E MEKANISK+ ELEKTRONISK	Kameraet vælger den mekaniske eller elektronisk lukker i henhold til optageforholdene.
E^F_M E-FRONT+ MEKANISK	Kameraet vælger den mekaniske lukker eller den elektroniske lukker til forreste gardin efter optageforholdene.
E^F_{M^E} E-FRONT+ MEKANISK+ELEK.	Kameraet vælger den mekaniske lukker, den elektroniske lukker eller den elektroniske lukker til forreste gardin efter optageforholdene.

Hvis **ES ELEKTRONISK LUKKER**, **M^E MEKANISK+ELEKTRONISK** eller **E^F_{M^E} E-FRONT+MEKANISK+ELEK.** er valgt, kan du vælge kortere lukkertider end $\frac{1}{8000}$ sek. ved at dreje lukkertidshjulet hen på **8000** og derefter dreje bagkommandodrejeskiven.



- Ved anvendelse af den elektroniske lukker skal du være opmærksom på følgende:
 - Forvrængning kan være synlig på billeder af motiver i bevægelse.
 - Forvrængning kan også være syn på håndholdte billeder taget ved korte lukkertider; det anbefales at anvende et stativ.
 - Der kan forekomme streger og tåge på billeder taget i fluorescerende lys eller anden flimrende eller utilregnelig belysning.
 - Når du tager billeder med lukkerlyden slået fra (🔇 191), skal du tage hensyn til dit motivs billedrettigheder samt privatlivets fred.
- Ved anvendelse af det elektroniske forreste lukkergardin skal du være opmærksom på følgende:
 - Kortere lukkertider er mere tilbøjelige til at resultere i ujævn eksponering og tab af opløsning i de områder af billedet, der er ude af fokus.



- Følgende begrænsninger gælder, når der anvendes elektronisk lukker:
- Følsomheden begrænses til værdier på ISO 12800–160
 - Støjreduktion ved langtidseksponering har ingen effekt
 - Blitzen kan ikke anvendes

FLIMREREDUKTION

Vælg **TIL** for at reducere støjstriber på billeder og visning ved optagelse under fluorescerende belysning og andre lignende lyskilder.

Indstillinger



TIL

FRA

-  Aktivering af reduktion af støjstriber deaktiverer den elektroniske lukker og øger den tid, det kræver at optage billeder.
- Reduktion af støjstriber er ikke tilgængelig under filmoptagelse.

SETUP DIGIT STAB

Reducér slør.

Indstilling	Beskrivelse
 , KONTINUERLIG	Billedstabilisering slået til.
 KUN VED OPTAG.	Billedstabilisering kun aktiveret, når udløserknappen trykkes halvt ned (fokustilstand C), eller når lukkeren udløses.
FRA	Billedstabilisering fra;  ses i visningen. Anbefales, når kameraet er anbragt på et stativ.

-  Denne indstilling er kun tilgængelig på objektiver, der understøtter billedstabilisering.

ISO-AUTOINDSTILLING

Vælg grundlæggende følsomhed, maksimal følsomhed og mindste lukkertid for positionen A på følsomhedshjulet. Indstillinger for **AUTO1**, **AUTO2** og **AUTO3** kan gemmes særskilt; standarderne vises nedenfor.

Punkt	Indstillinger	Standard		
		AUTO1	AUTO2	AUTO3
STANDARDFØLSOMHED	12800–160	160		
MAKS. FØLSOMHED	12800–400	800	1600	3200
MIN. LUKKERHAST.	$\frac{1}{500}$ – $\frac{1}{4}$ SEK, AUTO	AUTO		

Kameraet vælger automatisk en følsomhed mellem standarden og maksimumværdierne; følsomheden hæves kun til over standardværdien, hvis den påkrævede lukkertid for optimal eksponering ville være lavere end værdien valgt for **MIN. LUKKERHAST.**



- Hvis værdien valgt for **STANDARDFØLSOMHED** er højere end værdien valgt for **MAKS. FØLSOMHED**, indstilles **STANDARDFØLSOMHED** til værdien valgt for **MAKS. FØLSOMHED**.
- Kameraet vælger muligvis en længere lukkertid end **MIN. LUKKERHAST.**, hvis billederne stadig ville blive undereksponerede ved værdien valgt for **MAKS. FØLSOMHED**.
- Hvis **AUTO** er valgt for **MIN. LUKKERHAST.** vælger kameraet automatisk en mindste lukkertid, der omtrent svarer til brændviddens reciproke værdi i sekunder (hvis objektivet eksempelvis har en brændvidde på 50 mm, vælger kameraet en mindste lukkertid i nærheden af $\frac{1}{50}$ sek.). Mindste lukkertid påvirkes ikke af indstillingen valgt for billedstabilisering.

MONT.ADAP.IND.

Justér indstillingerne for M-fatningsobjektiverne tilsluttet med en ekstra FUJIFILM M-FATNINGSADAPTER.

Valg af brændvidde

Vælg et objektivnummer blandt **OBJ. 1** til **OBJ. 6**, og indtast objektivets sande brændvidde.



Forvrængningskorrektur

Vælg mellem indstillingerne **STÆRK**, **MELLEM** eller **SVAG** for at korrigere forvrængning af typen **TØNDE** eller **PUDE**.



Korrektion af farveskygger

Farvevariationerne (skygger) mellem midten og kanterne af billedet kan justeres særskilt for hvert hjørne.

For at anvende korrektion af farveskygger skal du følge nedenstående trin.

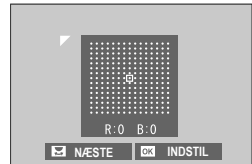



- 1 Drej det bagerste kommandohjul for at vælge et hjørne. Det valgte hjørne indikeres af en trekant.
- 2 Anvend selektoren til at justere skygger, indtil der ikke længere er synlig forskel i farven mellem det valgte hjørne og midten af billedet. Tryk selektoren til venstre eller højre for at justere farverne på den turkis-røde akse. Tryk selektoren til op eller ned for at justere farverne på den blå-gule akse.

 For at fastlægge den påkrævede mængde skal du justere farvenuancekorrektionen, mens du tager billeder af blå himmel eller et ark gråt papir.

Korrektion af omgivende lys

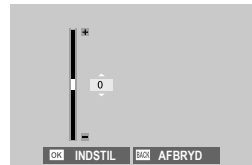
Vælg mellem værdier fra -5 til $+5$. Valg af positive værdier øger det omgivende lys, mens valg af negative værdier reducerer det omgivende lys. Positive værdier anbefales ved årgangsobjektiver, negative værdier anbefales til oprettelse af effekten af billeder taget med et antikt objektiv eller et hulkamera.



 For at fastlægge den påkrævede mængde skal du justere korrektion af det perifere lys, mens du tager billeder af blå himmel eller et ark gråt papir.

TRÅDLØS KOMM.

Opret forbindelse til smartphones, der kører den seneste version af app'en FUJIFILM Camera Remote. Smartphone kan derefter anvendes til at styre:

- Styre kameraet og tage billeder via fjernadgang
- Modtage billeder, der er overført fra kameraet
- Gennemse billederne på kameraet og downloade valgte billeder
- Overfør stedsdata til kameraet



For downloads og anden information, gå på:

http://app.fujifilm-dsc.com/en/camera_remote/

BLITZ-INDSTILLING

Justér blitzrelaterede indstillinger.

For at justere blitz-relaterede indstillinger skal du trykke på **MENU/OK** i optagevisningen og vælge fanen  (**BLITZ-INDSTILLING**).

 De tilgængelige indstillinger varierer alt efter den valgte optagetilstand.



INDSTIL. AF BLITZFUNKTION

Vælg en blitzstyringsindstilling, blitztilstand eller synkroniseringstilstand, eller justér blitzniveauet. De tilgængelige indstillinger varierer alt efter blitzen.

 For yderligere information om blitzindstillinger, se "Eksterne blitzenheder" (📖 234) i "Eksternt udstyr og ekstratilbehør".

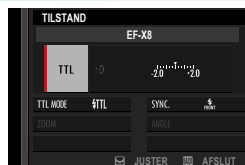

FJERN RØDE ØJNE

Fjern røde øjne, der kommer fra blitzen.

Indstilling	Beskrivelse
BLITZ+FJERNELSE	En præ-blitz for reduktion af røde øjne kombineres med en digital udgave af fjern røde øjne.
BLITZ	Kun reduktion af røde øjne som følge af blitz.
FJERNELSE	Kun digital udgave af fjern røde øjne.
FRA	Reduktion af røde øjne som følge af blitz og digital udgave af fjern røde øjne slået fra.

-  • Reduktion af røde øjne som følge af anvendelse af blitz kan anvendes med TTL-blitzstyringsindstillingen.
- Digital udgave af fjern røde øjne udføres kun, når der registreres et ansigt.
 - Digital udgave af fjern røde øjne er ikke tilgængelig med RAW-billeder.

TTL-LÅSETILSTAND

I stedet for at justere blitzniveauet ved hvert billede kan du låse TTL-blitzstyring for ensartede resultater på tværs af en serie af billeder.

Indstilling	Beskrivelse
LÅS MED SENESTE BLITZ	Blitzudladningen er låst ved værdien målt for det seneste nye billede.
LÅS MED BLITZMÅLING	Kameraet udsender en række præ-blitz og låser blitzudladningen på den målte værdi.



- For at anvende TTL-lås skal du tildele **TTL-LÅS** til en kameraknap og derefter anvende knappen til at aktivere eller deaktivere TTL-låsen (📖 228).
- Blitzkompensationen kan justeres, mens TTL-låsen er aktiv.
- Valg af **LÅS MED SENESTE BLITZ** viser en fejlmeddelelse, hvis der ikke eksisterer en tidligere målt værdi.

INDSTILLING AF LED-LYS

Vælg, om du skal anvende blitzenhedens LED-videolys (hvis forhåndenværende) som glimt i øjet eller AF-hjælpelys, når du tager billeder.

Indstilling	Funktion for LED-videolys i stillfotografering
GLIMT I ØJET	Glimt i øjet
AF-ASSISTENT	AF-hjælpelys
AF-ASSIS.+GLIMT I ØJET	AF-hjælpelys og glimt i øjet
FRA	Ingen



I visse tilfælde kan du også få adgang til denne indstilling via menuen **INDSTIL. AF BLITZFUNKTION**.

COMMANDER INDSTILLING

Vælg grupper ved anvendelse af kameraets blitzenhed som styreenhed for Fujifilms optiske, trådløse fjernbetjente blitzstyring. Denne indstilling er tilgængelig, når kameraet anvendes med blitzenheder, der kan klikkes på, og som understøtter Fujifilms optiske, trådløse blitzstyring.

Indstillinger			
Gr A	Gr B	Gr C	OFF



I visse tilfælde kan du også få adgang til denne indstilling via menuen **INDSTIL. AF BLITZFUNKTION.**

SKIFT INDSTILLING

Vælg den kanal, der skal anvendes til kommunikation mellem kommander og fjernbetjente blitzenheder. Særskilte kanaler kan anvendes til forskellige blitzsystemer eller til at forhindre interferens, når flere systemer bruges i umiddelbar nærhed af hinanden.

Indstillinger			
KANAL 1	KANAL 2	KANAL 3	KANAL 4

FILM-INDSTILLING

Justér indstillingerne for filmoptagelse.

For at få vist indstillingerne for filmoptagelse skal du trykke på **MENU/OK** i optagevisningen og vælge fanen **FILM-INDSTILLING**.

De tilgængelige indstillinger varierer alt efter den valgte optagetilstand.



FILMTILSTAND

Før du optager film, skal du vælge billedhastighed, bithastighed samt billedstørrelse og skærmsformat.

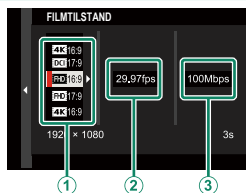

- 1 I optagemenuen skal du vælge **FILM-INDSTILLING**, derefter markere **FILMTILSTAND** og trykke på **MENU/OK**.
- 2 Tryk selektoren op eller ned for at markere den ønskede billedstørrelse og det ønskede skærmsformat (1), og tryk selektoren til højre.
 - Vælg **4K 16:9** eller **DCI 17:9** til 4K-film med skærmsformater på 16 eller 17 til 9.
 - Vælg **FHD 16:9** eller **FHD 17:9** for film i fuld HD med skærmsformater på 16 eller 17 til 9.
- 3 Tryk selektoren op eller ned for at markere en billedhastighed (2), og tryk selektoren til højre.

Indstillinger

59.94P	50P	29.97P	25P	24P	23.98P
--------	-----	--------	-----	-----	--------

- 4 Tryk selektoren op eller ned for at markere en bithastighed (3), og tryk på **MENU/OK**.

Indstillinger

400Mbps	200Mbps	100Mbps	50Mbps
---------	---------	---------	--------

Valg af bithastigheder varierer med filmtilstanden.

H.265(HEVC)/H.264

Vælg en kodeks for filmoptagelse.

Indstilling	Beskrivelse
H.265(HEVC)	Anvendes til optagelser i høj kvalitet med højt kompressionsforhold. Du kan kun få vist film på enheder, der understøtter H.265 (HEVC).
H.264	Film, der er optaget ved hjælp af denne bredt understøttede kodeks, kan ses på en række enheder.

FILMKOMPRESION

Vælg type af komprimering, der anvendes til filmoptagelse.

Indstilling	Beskrivelse
ALL-Intra	Hvert billede komprimeres særskilt. Filerne er større, men det faktum, at dataene for hvert billede gemmes særskilt, gør dette til et godt valg ved optagelser, der skal behandles yderligere. Når 4K er valgt for billedstørrelse, skifter billedhastighederne 59.94P og 50P henholdsvis til 29.97P og 25P automatisk.
Long GOP	Afbalancerer god billedkvalitet med høj komprimering. Filerne er mindre, hvilket gør dette til et godt valg ved længere film.

FULD HD HØJHASTIGHEDSOPT.

Optag Full HD-film med høj billedhastighed. Film med høj billedhastighed kan afspilles i slowmotion, så du får tid til at se motiver, der bevæger sig hurtigt, eller detaljer der er for flygtige for det blotte øje.

Indstilling	Beskrivelse
2x 59.94P 120P	Lav optagelser i fuld HD ved billedhastigheder på 120 eller 100 bps. Filmene afspilles ved hastighederne 1/2, 1/4 eller 1/5. Maksimal optagelseslængde er 6 minutter. Optagelsen, der optages over på hukommelseskortet, komprimeres med det formål at holde mængden af data på 200 Mb pr. sekund.
2x 50P 100P	
4x 29.97P 120P	
4x 25P 100P	
5x 24P 120P	
5x 23.98P 120P	
FRA	Optagelse ved høj hastighed slået fra.



Film ved høj hastighed optages uden lyd.

FILMSIMULERING

Vælg en filmsimuleringseffekt til filmoptagelse.

Indstilling	Beskrivelse
 PROVIA/STANDARD	Se "FILMSIMULERING" (📖 104).
 Velvia/LEVENDE	
 ASTIA/BLØD	
 CLASSIC CHROME	
 PRO Neg. Hi	
 PRO Neg. Std	
 ETERNA/CINEMATISK	
 ACROS	
 SORT/HVID	
 SEPIA	











B & W ADJ. (Varm/Kold)

Tilføj en rødlig eller blålig tone (varmt eller koldt farveskær) til monokrome billeder taget med filmsimuleringen  **ACROS** eller  **SORT/HVID**.

Indstilling	Beskrivelse
+9 — +1	Højere positive værdier svarer til et mere rødligt farveskær.
0	Normal sort/hvid (gråtoneskala).
-1 — -9	Lavere negative værdier svarer til et mere blåligt farveskær.



HVIDBALANCE

Justér hvidbalancen for filmoptagelse.

Indstilling	Beskrivelse
AUTO	Se "HVIDBALANCE" (📖 106).
 1/  2/  3	
	
	
	
	
	
	
	

DYNAMISK OMFANG

Vælg et dynamisk omfang for filmoptagelse.

Indstilling	Beskrivelse
 100 100%	Se "DYNAMISK OMFANG" (📖 108).
 200 200%	
 400 400%	

-  Justering af automatisk dynamisk omfang (**AUTO**) understøttes ikke.
- 200 200% er tilgængelig ved følsomheder på mellem ISO 320 og ISO 12800, og 400 400% er tilgængelig ved følsomheder på mellem ISO 640 og 12800.
- Indstillingen  **FILM-INDSTILLING** >  **DYNAMISK OMFANG** er tilgængelig, når **FRA** er valgt for  **FILM-INDSTILLING** > **F-Log OPTAGELSE**.

HØJLYSTONE

Vælg, hvordan kameraets optager markeringer under optagelse af film.

Indstillinger						
+4	+3	+2	+1	0	-1	-2

SKYGGETONE

Vælg, hvordan kameraets optager skygger under optagelse af film.

Indstillinger						
+4	+3	+2	+1	0	-1	-2

FARVE

Justér farvetætheden for filmoptagelse.

Indstillinger									
+4	+3	+2	+1	0	-1	-2	-3	-4	

SKARPHED

Gør omrids i film skarpere eller blødere.

Indstillinger									
+4	+3	+2	+1	0	-1	-2	-3	-4	

STØJREDUKTION

Reducér støj i film optaget ved høje følsomheder.

Indstillinger								
+4	+3	+2	+1	0	-1	-2	-3	-4

INTERFRAME NR

Vælg **TIL** for at aktivere interbilled-støjreduktion.

Indstillinger	
TIL	FRA

-  • **FRA** vælges automatisk ved andre billedstørrelser end **4K**, eller når en billedstørrelse på **4K** kombineres med en billedhastighed på **59.94P** eller **50P**.
- "Ghosting" kan forekomme ved motiver i bevægelse, eller hvis kameraet flyttes under optagelse.

F-Log OPTAGELSE

Vælg **TIL** for at optage film ved hjælp af en blød gammakurve med et bredt spektrum, der er egnet til videre behandling efter fremstilling. Følsomheden begrænses til værdier mellem ISO 640 og 12800.

KORR. OMGIV. LYS

Vælg **TIL** for at aktivere korrektion af omgivende lys under filmoptagelse.

-  • Hvis **TIL** er valgt, når der ved hjælp af en FUJIFILM M-FATNINGSADAPTER (forhandles separat) er monteret et objektiv, der ikke sender data til kameraet, justeres perifert lys i henhold til indstillingen valgt for **OPTAGELSEINDSTILLING > MONT.ADAP.IND. > KORR. OMGIV. LYS** i optagemenuen (📖 139).
- Vælg **FRA**, hvis du oplever streger på film optaget ved hjælp af denne indstilling.

FOKUSOMRÅDE

Vælg fokusområde for film, der er optaget ved hjælp af autofokus. Du kan også vælge det fokusområde (og dermed også positionen for fokuszoom) for film, der er optaget ved hjælp af manuelt fokus.

AF-TILSTAND FOR FILM

Vælg, hvordan kameraet vælger fokuspunkt til filmoptagelse.

Indstilling	Beskrivelse
MULTI	Automatisk valg af fokuspunkt.
OMRÅDE	Kameraet fokuserer på motivet i det valgte fokusområde.

AF-C BRUGERDEF. INDSTIL.

Vælg indstillinger for fokussporing ved optagelse af film i fokustilstand C.

SPORINGSFØLSOMHED

Vælg, hvor længe kameraet venter på at skifte fokus, når en genstand kommer ind i fokusområdet bagved eller foran det aktuelle motiv. Se "SPORINGSFØLSOMHED" (📖 117).

Indstillinger				
0	1	2	3	4

AF HASTIGHED

Justér reaktionshastigheden for autofokus.

Indstillinger										
-5	-4	-3	-2	-1	0	+1	+2	+3	+4	+5

ANS/ØJE DETEKTERINGSINDST

Aktivér eller deaktivér intelligent ansigtsregistrering ved optagelse af film. Se "ANS/ØJE DETEKTERINGSINDST" (📖 121).

Indstilling	Beskrivelse
ANSIGT TIL/ØJE FRA	Kun Intelligent ansigtsregistrering.
ANSIGT TIL/ØJE AUTO	Kameraet vælger automatisk, hvilket øje der fokuseres på ved registrering af et ansigt.
ANS TIL/HØJRE ØJE-PRI.	Kameraet fokuserer på højre øje hos motiver, der er registreret ved hjælp af Intelligent ansigtsregistrering.
ANS TIL/VENST ØJE-PRI.	Kameraet fokuserer på venstre øje hos motiver, der er registreret ved hjælp af Intelligent ansigtsregistrering.
ANSIGT FRA/ØJE FRA	Intelligent ansigtsregistrering og øjeprioritet slået fra.

 Når intelligent ansigtsregistrering er aktiveret, fokuserer kameraet ved hjælp af kontinuerlig AF, selv når enkelt AF (**S**) er valgt med fokusvælgeren. Intelligent ansigtsregistrering er ikke tilgængelig i manuel fokustilstand.

MF-HJÆLP

Vælg visningsmetode for fokus i manuel fokustilstand.

Indstilling	Beskrivelse
STANDARD	Fokus vises normalt (toppunkt for fokus er ikke tilgængelig).
FREMHÆVNING AF FOKUSMAKS.	Kameraet øger omrids med høj kontrast. Vælg en farve og toppunkt for niveau.





FOKUSKONTROL

Hvis **TIL** er valgt, zoomer visningen automatisk ind på det valgte fokusområde, når fokusringen drejes i manuel fokustilstand.

Indstillinger	
TIL	FRA

4K FILMUDGANG



Vælg destination for 4K-film optaget, mens kameraet er tilsluttet til en HDMI-optager eller en anden enhed, der understøtter 4K.

Indstilling	Beskrivelse
	4K-film optages på kameraets hukommelseskort og udlæses til HDMI-enheden i 4K.
	4K-film optages på et hukommelseskort i 4K og udlæses til HDMI-enheden i fuld HD.
	4K-film udlæses til HDMI-enheden i 4K og optages over på hukommelseskortet i kameraet i fuld HD.
	4K-film udlæses til HDMI-enheden i 4K. Kameraet optager ikke 4K-film over på et hukommelseskort.

 Denne indstilling er kun tilgængelig, når **4K: 16:9** eller **DCI: 17:9** er valgt for **FILM-INDSTILLING > FILMTILSTAND** i optagemenuen.

FULD HD FILMOUTPUT

Vælg destination for film i fuld HD, der er optaget, mens kameraet er tilsluttet til en HDMI-enhed.

Indstilling	Beskrivelse
	Film i fuld HD udlæses til HDMI-enheden og optages over på hukommelseskortet i kameraet.
	Film i fuld HD optages ikke over på hukommelseskortet i kameraet, men udlæses til HDMI-enheden.

 • Denne indstilling er kun tilgængelig, når **FHD: 16:9** eller **FHD: 17:9** er valgt for **FILM-INDSTILLING > FILMTILSTAND** i optagemenuen.

- Film optages på hukommelseskortet i 10-bitformatet 4:2:0.
- Når **OFF** er valgt for **HDMI-UDGANG, INFODISPLAY**, udlæses film til HDMI-enheden i 10-bitformatet 4:2:2.

HDMI-UDGANG, INFODISPLAY

Hvis **ON** er valgt, afspejler HDMI-enheder, som kameraet er tilsluttet til, informationen i kameravisningen.

Indstillinger	
ON	OFF

4K HDMI STANDBYKVALITET

Vælg, om udlæsning til tilsluttede HDMI-enheder skifter fra 4K til fuld HD under standby.

Indstilling	Beskrivelse
4K	Udlæsning til HDMI-enheder fortsætter ved 4K under standby.
FHD	Udlæsning til HDMI-enheder skifter til fuld HD under standby, hvorved der spares batteri.



HDMI-OPTAGELSESKONTROL

Vælg, om kameraet sender signaler for start og stop til HDMI-enheden, når der trykkes på udløserknappen for start og stop af filmoptagelse.

Indstillinger	
ON	OFF

ZEBRA-INDSTILLING

Markeringer, der kan være overeksponerede, vises ved zebrastriber i visningen for filmtilstand.

Indstilling	Beskrivelse
ZEBRA H.	 Striber, der skråner mod højre.
ZEBRA V.	 Striber, der skråner mod venstre.
FRA	Striber slået fra.

ZEBRA-NIVEAU

Vælg lysstyrketærskel for visningen af zebrastriber.

Indstillinger										
100	95	90	85	80	75	70	65	60	55	50

LYDINDSTILLING

Justér lydrelaterede indstillinger for filmoptagelse.

INTERN MIKROFONJUSTERING

Justér optageniveauet for den indbyggede mikrofon.

Indstilling	Beskrivelse
AUTO	Kameraet justerer optageniveauet automatisk.
MANUEL	Justér optageniveauet manuelt. Tryk selektoren til højre for at vælge blandt 25 optageniveauer.
FRA	Slå den indbyggede mikrofon fra.

EKSTERN MIKROFONJUSTERING

Justér optageniveauet for eksterne mikrofoner.

Indstilling	Beskrivelse
AUTO	Kameraet justerer optageniveauet automatisk.
MANUEL	Justér optageniveauet manuelt. Tryk selektoren til højre for at vælge blandt 25 optageniveauer.
FRA	Deaktivér optagelse ved hjælp af eksterne mikrofoner.

MIKROFONBEGRÆNSNING

Reducerer forvrængning forårsaget af lydindgang, der overstiger grænserne for mikrofonens lydkredsløb.

Indstillinger	
TIL	FRA

VINDFILTER

Vælg, hvorvidt du ønsker at aktivere reduktion af vindstøj under filmoptagelse.

Indstillinger	
TIL	FRA

LAV SKÆRINGSFILTER

Vælg, hvorvidt low cut-filteret skal aktiveres, hvorved lavfrekvensstøj under filmoptagelse reduceres.

Indstillinger	
TIL	FRA

LYDSTYRKE, HOVEDTELEFONER

Justér lydstyrken i hovedtelefonerne.

Indstilling	Beskrivelse
10—1	Vælg en lydstyrke mellem 1 og 10.
0	Slå lydudgang til hovedtelefonerne fra.

TIDSKODEINDSTILLING

Justér visningsindstillingerne for tidskode (time, minut, sekund og billednummer) for filmoptagelse.

TIDSKODEVISNING

Vælg **TIL** for at få vist tidskoderne under optagelse og afspilning af film.

Indstillinger	
TIL	FRA

STARTTIDSINDSTILLING

Vælg starttidspunkt for tidskode.

Indstilling	Beskrivelse
MANUELT INPUT	Markér denne indstilling, og tryk selektoren til højre for at vælge et starttidspunkt manuelt.
AKTUEL TID	Indstil starttidspunktet til den aktuelle tid.
NULSTIL	Indstil starttidspunktet til 00:00:00.

OPTÆLLINGSINDSTILLING

Vælg, om uret skal gå hele tiden eller kun under filmoptagelsen.

Indstilling	Beskrivelse
OPTAGELSESLØB	Uret går kun under filmoptagelsen.
FRIT LØB	Uret går hele tiden.

DROPRAMME

Ved billedhastighederne **59.94P** og **29.97P** opstår der gradvist en uoverensstemmelse mellem tidskoden (målt i sekunder) og den faktiske optagetid (målt i brøkdele af et sekund). Vælg, hvordan kameraet dropper billeder efter behov for at få optagetiden til at passe sammen med tidskoden.

Indstilling	Beskrivelse
TIL	Kameraet dropper billeder efter behov for at holde fast i, at tidskoden og den faktiske optagetid passer helt nøjagtigt sammen.
FRA	Der droppes ikke billeder.



- Visningen af tidskoden varierer med den valgte indstilling.



TC:00:00:00.00

TIL

TC:00:00:00.00

FRA

- Ved valg af en billedhastighed på **23.98P** deaktiveres muligheden for at droppe billeder.

HDMI TIDSKODEOUTPUT

Vælg, hvilke tidskoder der udlæses til HDMI-enhederne.

Indstillinger	
TIL	FRA

SIGNALLAMPE

Vælg den lampe (indikator eller AF-hjælpelys), der lyser under filmoptagelse, og vælg, om lampen blinker eller lyser konstant.

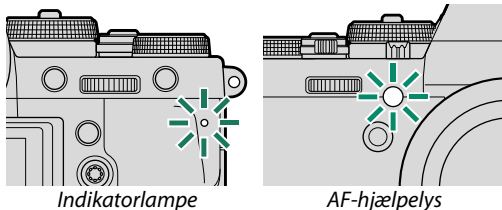

Indikatorlampe

AF-hjælpelys

Indstilling	Beskrivelse
FRONT FRA BAG	Indikatorlampen lyser under filmoptagelse.
FRONT FRA BAG	Indikatorlampen blinker under filmoptagelse.
FRONT BAG	Indikatoren og AF-hjælpelysene lyser under filmoptagelse.
FRONT BAG FRA	AF-hjælpelyset lyser under filmoptagelse.
FRONT BAG	Indikatoren og AF-hjælpelysene blinker under filmoptagelse.
FRONT BAG FRA	AF-hjælpelyset blinker under filmoptagelse.
FRONT FRA BAG FRA	Indikatoren og AF-hjælpelysene forbliver slukkede under filmoptagelse.

FILM LYDLØS KONTROL

Vælg **TIL** for at deaktivere kameraets drejeknapper og justere film-indstillingerne ved hjælp af knapperne på berøringsskærmen, så lyde fra kameraet ikke optages på filmen (24).

Indstillinger	
TIL	FRA

Afspilning og afspilningsmenuen

7

Afspilningsvisningen

Dette afsnit opstiller de indikatorer, der kan vises under afspilning.

❗ For illustrative formål vises skærmene med alle indikatorer tændt.

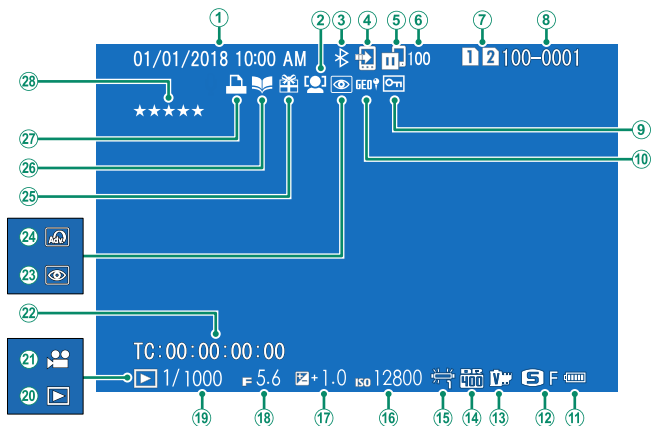

❶ Dato og tid.....	41, 43, 187	❷ Hvidbalance.....	106
❷ Indikator for ansigtsregistrering.....	121	❸ Følsomhed.....	78
❸ Bluetooth TIL/FRA.....	216	❹ Eksponeringskompensation.....	81
❹ Billedoverførselsordre.....	177	❺ Blænde.....	59, 63, 64
❺ Status for billedoverførsel.....	216, 254	❻ Lukkertid.....	59, 60, 64
❻ Antal billeder valgt til overførsel.....	177	❼ Indikator for afspilningsindstilling.....	49
❼ Kortsids.....	165	❽ Filmikon.....	55
❽ Billednummer.....	213	❹ Tidskode.....	156
❹ Beskyttet billede.....	172	❺ Indikator for fjern røde øjne.....	141, 174
❺ Steddata.....	220, 255	❻ Avanceret filter.....	91
❻ Batteriniveau.....	40	❼ Gavebillede.....	49
❼ Billedstørrelse/-kval.....	102, 103	❽ Indikator for hjælp til fotobog.....	179
❽ Filmsimulering.....	104	❹ Indikator for DPOF-bestilling.....	181
❹ Dynamisk omfang.....	108	❺ Klassificering.....	161

Knappen DISP/BACK

Knappen **DISP/BACK** styrer visningen af indikatorer under afspilning.

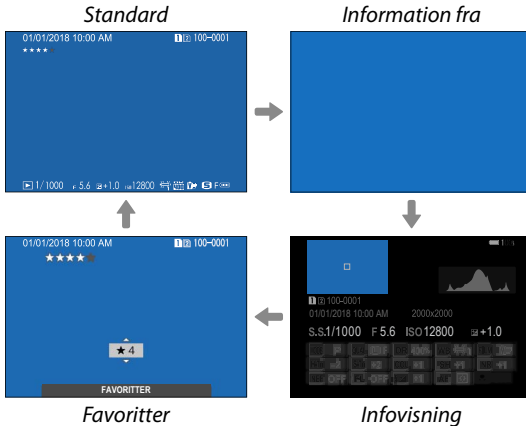
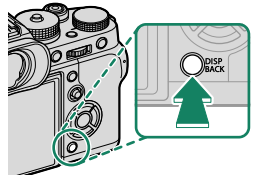

Favoritter: Vurdering af Billeder

For at vurdere det aktuelle billede skal du trykke på **DISP/BACK** og trykke vælgeren op og ned for at vælge fra nul til fem stjerner.

Visning af billedinformation

Billedinformationsvisningen ændres, hver gang selektoren trykkes op.

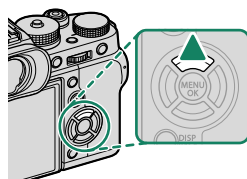
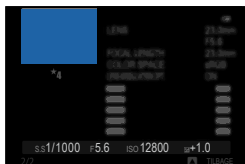
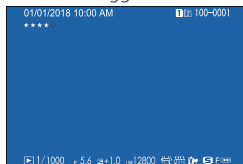
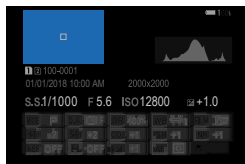
*Grundlæggende data**Infovisning 2**Infovisning 1***Zoom ind på fokuspunktet**

Tryk midt på det bagerste kommandohjul for at zoome ind på fokuspunktet.
Tryk igen for at vende tilbage til fuldskærmsafspilning.

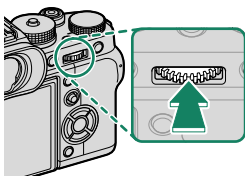

Visning af billeder

Læs dette afsnit for information om zoom under afspilning og afspilning af flere billeder.

Anvend det bagerste kommandohjul til at gå fra fuldskærmsafspilning til zoom under afspilning eller afspilning af flere billeder.

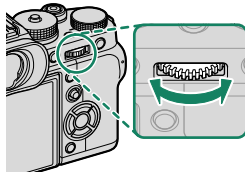

Fuldskærmsafspilning



Afspilning af flere billeder



Ni-billedvisning



Hundred-billedvisning

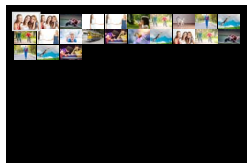

Afspilningszoom



Mellemzoom



Maksimal zoom



Afspilningszoom

Drej det bagerste kommandohjul til højre for at zoome ind på det aktuelle billede, og drej det til venstre for at zoome ud. For at afslutte zoom skal du trykke på **DISP/BACK**, **MENU/OK**, eller midt på det bagerste kommandohjul.

- Det maksimale zoomforhold varierer med indstillingen valgt for **BILLEDKVALITET-INDSTILLING > BILLEDSTØRRELSE**.
- Afspilningszoom er ikke tilgængeligt med beskårne eller størrelsestilpassede kopier gemt ved størrelse **640**.

Rul

Når billedet zoomes ind, kan du anvende vælgeren til at få vist områder af billedet, der ikke aktuelt er synlige i visningen.



Navigationrude

Afspilning af flere billeder

For at ændre antallet af billeder, der vises, skal du dreje det bagerste kommandohjul til venstre, når et billede vises i fuldskærm.

- Anvend selektoren til at markere billeder, og tryk på **MENU/OK** for at få vist det markerede billede på fuld skærm. I ni- og hundredbilledvisningen skal du trykke selektoren op eller ned for at få vist flere billeder.



Afspilningsmenuen

Justér afspilningsindstillingerne.

Afspilningsmenuen vises, når du trykker på **MENU/OK** i afspilningstilstand.



SKIFT SLIDS

Vælg det kort, hvorfra billederne skal afspilles.



Hvis der er isat to hukommelseskort, kan du trykke på knappen  og holde den nede for at vælge kort til afspilning.

RAW-KONVERTERING

Selv hvis du ikke har en computer, kan du anvende kameraet til at ændre RAW-billederne og gemme dem i JPEG-format.

Lagring af RAW-billeder i JPEG-format

- 1 Få vist et RAW-billede.
- 2 Markér **RAW-KONVERTERING** i afspilningsmenuen.
- 3 Tryk på **MENU/OK**.
En liste over indstillinger vises.



- 4 Tryk selektoren op eller ned for at markere en indstilling.
- 5 Tryk selektoren til højre for at få vist indstillingerne.

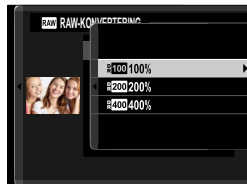

- 6 Tryk selektoren op eller ned for at markere den ønskede indstilling.
- 7 Tryk på **MENU/OK** for at vælge den markerede indstilling. Listen over indstillinger vist i trin 3 vises. Gentag trin 4 til 7 for at justere flere indstillinger.
- 8 Tryk på knappen **Q**.
Der vises et eksempel på JPEG-kopien.
- 9 Tryk på **MENU/OK**.
JPEG-kopien gemmes.



Du kan også få vist indstillingerne for RAW-konvertering ved at trykke på knappen **Q**, når der vises et RAW-billede under afspilning.

De indstillinger, der kan justeres ved konvertering af billeder fra RAW til JPEG, er:

Indstilling	Beskrivelse
AFSPEJL OPTAGEFORH.	Opret en JPEG-kopi ved hjælp af de aktive indstillinger på det tidspunkt, hvor billedet blev taget.
BILLEDSTØRRELSE	Vælg en billedstørrelse.
BILLEDKVALITET	Justér billedkvaliteten.
PUSH-/PULL-BEHAND.	Justér eksponering.
DYNAMISK OMFANG	Styrk detaljerne i markeringerne for naturlig kontrast.
D RÆKKEVIDDEPRIORITET	Reducér tab af detaljer i markeringer og skygger ved fotografering af motivtyper med høj kontrast for naturligt udseende resultater.
FILMSIMULERING	Simulér effekterne af forskellige typer film.
B & W ADJ.   (Varm/Kold)	Tilføj et varmt eller køligt farveskær til sort/hvid-billeder.
KORNEFFEKT	Tilføj en filmkorneffekt.
FARVE KROMEFFEKT	Gøre farver i skygger mørkere.
HVIDBALANCE	Justér hvidbalance.
WB-SKIFT	Finjustér hvidbalancen.
HØJLYSTONE	Justér markeringerne.
SKYGGETONE	Justér skygger.
FARVE	Justér farvetætheden.
SKARPHED	Gør omrids skarpere eller blødere.
STØJREDUKTION	Behandl kopien for at reducere skjolder.
OBJEKTIVMOD.OPT.	Forbedr definitionen ved at justere for diffraktion og det mindre tab af fokus i kanten af objektivet.
FARVERUM	Vælg det tilgængelige farverum for farvegengivelse.

SLET

Slet enkelte billeder, flere valgte billeder eller alle billeder.

 Slettede billeder kan ikke gendannes. Beskyt vigtige billeder, eller kopiér dem over på en computer eller anden lagringsenhed, før du fortsætter.

Indstilling	Beskrivelse
BILLEDE	Slet billederne ét af gangen.
VALGTE BILLEDER	Slet flere valgte billeder.
ALLE BILLEDER	Slet alle ubeskyttede billeder.

BILLEDE

- 1 Vælg **BILLEDE** for **SLET** i afspilningsmenuen.
- 2 Tryk vælgeren til venstre eller højre for at bladre gennem billederne, og tryk på **MENU/OK** for at slette.

-  Der vises først en dialogboks for bekræftelse, når billederne er slettet; sørg for, at det er det rigtige billede, du har valgt, før du trykker på **MENU/OK**.
- Der kan slettes flere billeder ved at trykke på **MENU/OK**. Tryk multivælgeren til venstre eller højre for at rulle gennem billederne, og tryk på **MENU/OK** for at slette.

VALGTE BILLEDER

- 1 Vælg **VALGTE BILLEDER** for **SLET** i afspilningsmenuen.
- 2 Markér billeder, og tryk på **MENU/OK** for at vælge.
 - Valgte billeder er angivet med flueben ()
 - For at fravælge et markeret billede skal du trykke på **MENU/OK** igen.
- 3 Når handlingen er udført, skal du trykke på **DISP/BACK** for at få vist en dialogboks for bekræftelse.
- 4 Markér **OK**, og tryk på **MENU/OK** for at slette de valgte billeder.



Billeder i fotobøger eller fotobestillinger vises af **I**.

ALLE BILLEDER

- 1 Vælg **ALLE BILLEDER** for **SLET** i afspilningsmenuen.
- 2 Der vises en dialogboks for bekræftelse; markér **OK**, og tryk på **MENU/OK** for at slette alle ubeskyttede billeder.



- Tryk på **DISP/BACK** annullerer sletning; bemærk, at billeder slettet, før der blev trykket på knappen, ikke kan gendannes.
- Hvis der vises en meddelelse om, at de valgte billeder er del af en DPOF-fotobestilling, skal du trykke på **MENU/OK** for at slette billederne.

S. SL.(RÅSLIDS1/JPGSLIDS2)

Når der tages billeder med RAW/JPEG valgt for  **GEM DATAINDSTIL.** > **KORTSLIDS INDST (STILLBIL)**, oprettes der to kopier. Vælg, om sletning af RAW-billedet ligeledes sletter JPEG-kopien.

Indstilling	Beskrivelse
TIL	Sletning af RAW-billedet fra kortet i slids 1 medfører ligeledes sletning af JPEG-kopien fra kortet i slids 2.
FRA	Sletning af RAW-billedet fra kortet i slids 1 medfører ikke sletning af JPEG-kopien fra kortet i slids 2.

BESKÆR BILLEDE

Opret en beskåret kopi af det aktuelle billede.

- 1 Få vist det ønskede billede.
- 2 Vælg **BESKÆR BILLEDE** i afspilningsmenuen.
- 3 Anvend det bagerste kommandohjul til at zoome ind og ud, og tryk vælgeren op, ned, til venstre eller højre for at rulle igennem billedet, indtil den ønskede del af billedet vises.
- 4 Tryk på **MENU/OK** for at få vist en dialogboks for bekræftelse.
- 5 Tryk på **MENU/OK** igen for at gemme den beskårne kopi som en separat fil.



- Jo højere zoomforholdet er, desto mindre er antallet af pixels i den beskårne kopi.
- Hvis størrelsen på den endelige kopi bliver **640**, vises **JA** med gult.
- Alle kopier har et skærmformat på 3:2.

ÆNDR STØRRELSE

Opret en lille kopi af det aktuelle billede.

- 1 Få vist det ønskede billede.
- 2 Vælg **ÆNDR STØRRELSE** i afspilningsmenuen.
- 3 Markér en størrelse, og tryk på **MENU/OK** for at få vist en dialogboks for bekræftelse.
- 4 Tryk på **MENU/OK** igen for at gemme den størrelsestilpassede kopi som en separat fil.

 De tilgængelige størrelser varierer med størrelsen af det originale billede.

BESKYT

Beskyt billeder mod utilsigtet sletning. Markér én af følgende indstillinger, og tryk på **MENU/OK**.

Indstilling	Beskrivelse
BILLEDE	Beskyt valgte billeder. Tryk selektoren til venstre eller til højre for at få vist billeder, og tryk på MENU/OK for at vælge eller fravælge. Tryk på DISP/BACK , når handlingen er udført.
VÆLG ALLE	Beskyt alle billeder.
NULSTIL ALLE	Fjern beskyttelsen fra alle billeder.



Beskyttede billeder slettes, når hukommelseskortet formateres.



Beskyttelse af billeder, der aktuelt er valgt til overførsel til sammenkædede smartphones eller tablets, fjerner overførselsmarkeringen.

ROTÉR BILLEDE

Rotér billederne.

- 1 Få vist det ønskede billede.
- 2 Vælg **ROTÉR BILLEDE** i afspilningsmenuen.
- 3 Tryk selektoren ned for at rotere billedet 90° med uret, og tryk selektoren op for at rotere billedet 90° mod uret.
- 4 Tryk på **MENU/OK**. Billedet vises automatisk i den valgte retning, når det afspilles på kameraet.



- Beskyttede billeder kan ikke roteres. Fjern beskyttelsen, før du roterer billederne.
- Kameraet er muligvis ude af stand til at rotere billeder oprettet på andre enheder. Billeder, der roteres på kameraet, roteres ikke ved visning på computer eller andre kameraer.
- Billeder taget med **SKÆRMINDSTILLING > AUTOROTER. AFSP.** vises automatisk i den rigtige retning under afspilning.

FJERN RØDE ØJNE

Fjern røde øjne fra portrætter. Kameraet analyserer billedet; hvis der registreres røde øjne, behandles billedet for at oprette en kopi med reduktion af røde øjne.

- 1 Få vist det ønskede billede.
- 2 Vælg **FJERN RØDE ØJNE** i afspilningsmenuen.
- 3 Tryk på **MENU/OK**.



- Resultaterne varierer alt efter motivtypen, samt efter hvor godt kameraet registrerer ansigter.
- Den påkrævede tid til billedbehandling varierer alt efter antal registrerede ansigter.
- Røde øjne kan ikke fjernes fra billeder, der allerede er blevet behandlet ved hjælp af Fjern røde øjne, der indikeres med ikonet  under afspilning.
- Fjern røde øjne kan ikke udføres på RAW-billeder.

STEMMEMEMO-INDSTILLING

Føj en stemmebesked til det aktuelle billede.

- 1 Vælg **TIL** for **STEMMEMEMO-INDSTILLING** i afspilningsmenuen.
- 2 Få vist et billede, som du ønsker at føje en stemmebesked til.
- 3 Tryk midt på det forreste kommandohjul, og hold trykket for at optage beskeden. Optagelsen slutter efter 30 sek. eller når du slipper hjulet.



- Den nye besked optages over eventuelt eksisterende beskeder.
- Stemmebeskeder kan ikke føjes til beskyttede billeder.
- Sletning af billedet sletter også beskeden.

Afspilning af stemmebeskeder

Billeder med stemmebeskeder indikeres af ikonerne  under afspilning.

- For at afspille en besked skal du vælge billedet og trykke midt på det forreste kommandohjul.
- Der vises en statuslinje under afspilning af beskeden.
- Lydstyrken kan justeres ved at trykke på **MENU/OK** for at sætte afspilning på pause og få vist knapperne til visningslydstyrke. Tryk selektoren op eller ned for at justere lydstyrken, og tryk på **MENU/OK** igen for at genoptage afspilning. Lydstyrken kan også justeres ved hjælp af  **LYDINDSTILLING > AFSPILN. LYDST.**

KOPIER

Kopier billeder mellem kortene i den første og den anden kortslids.

- 1 Vælg **KOPIER** i afspilningsmenuen.
- 2 Markér én af følgende indstillinger, og tryk selektoren til højre:
 - **SLIDS1** ➔ **SLIDS2**: Kopier billeder fra kortet i den første kortslids til kortet i den anden kortslids.
 - **SLIDS2** ➔ **SLIDS1**: Kopier billeder fra kortet i den anden kortslids til kortet i den første kortslids.
- 3 Markér én af følgende indstillinger, og tryk på **MENU/OK**:
 - **BILLEDE**: Kopier valgte billeder. Tryk vælgeren til venstre eller højre for at se billeder, og tryk på **MENU/OK** for at kopiere det aktuelle billede.
 - **ALLE BILLEDER**: Kopier alle billeder.

 Kopieringen slutter, når destinationen er fuld.

BILLED OVERFØRSELSORDRE

Vælg billeder til overførsel til en sammenkædet smartphone eller tablet.

- 1 Vælg **BILLED OVERFØRSELSORDRE** > **VÆLG BILLEDE** i afspilningsmenuen.
- 2 Markér billeder, og tryk på **MENU/OK** for at vælge eller fravælge. Gentag, indtil alle de ønskede billeder er blevet valgt.
- 3 Tryk på **DISP/BACK** for at afslutte og gå til afspilning.

 Hvis **TIL** er valgt for både  **FORBINDELSESINDSTILLING** > **Bluetooth-INDSTILLINGER** > **Bluetooth TIL/FRA** og **AUTOMATISK BILLED OVERFØRS.**, starter overførslen kort efter, at du afslutter og går til afspilning eller slukker kameraet.

-  • Billedoverførselsordrer kan højst bestå af 999 billeder.
- Følgende kan ikke vælges til overførsel:
 - Beskyttede billeder
 - Film
 - RAW-billeder
 - "Gave"-billeder (billeder taget med andre kameraer)
- Hvis **PARRING/OVERF.ORDRE** er valgt for  **FORBINDELSESINDSTILLING** > **GEN. INDSTILLINGER** >  **KNAPINDSTILLING**, kan der også markeres billeder til overførsel ved hjælp af knappen **Fn1**.
- For at fjerne overførselsmarkeringen på alle billeder i den aktuelle ordre skal du vælge **BILLED OVERFØRSELSORDRE** > **NULSTIL ORDRE**.
- Hvis **TIL** er valgt for  **FORBINDELSESINDSTILLING** > **Bluetooth-INDSTILLINGER** > **AUTOMATISK BILLED OVERFØRS.**, bliver billederne automatisk markeret til overførsel efterhånden som de tages.

TRÅDLØS KOMM.

Opret forbindelse til smartphones, der kører den seneste version af app'en FUJIFILM Camera Remote. Smartphone kan derefter anvendes til at styre:

- Styre kameraet og tage billeder via fjernadgang
- Modtage billeder, der er overført fra kameraet
- Gennemse billederne på kameraet og downloade valgte billeder
- Overfør stedsdata til kameraet



For downloads og anden information, gå på:

http://app.fujifilm-dsc.com/en/camera_remote/

DIASSHOW

Se billederne i et automatisk slideshow. Tryk på **MENU/OK** for at starte, og tryk selektoren til højre eller venstre for at springe frem eller tilbage. Tryk på **DISP/BACK** når som helst under showet for at få vist hjælp på skærmen. Showet kan til hver en tid afsluttes ved tryk på **MENU/OK**.



Kameraet slukkes ikke automatisk, mens et slideshow er i gang.

HJÆLP TIL FOTOBOG

Opret bøger med dine favoritbilleder.

Oprettelse af fotobog

- 1 Vælg **NY BOG** for  **AFSPILNINGSMENU > HJÆLP TIL FOTOBOG**.
- 2 Rul gennem billederne, og tryk vælgeren op for at vælge eller fravælge. Tryk på **MENU/OK** for at afslutte, når bogen er som ønsket.
 -  • Hverken billederne **640** eller mindre eller film kan vælges til fotobøger.
 - Det først valgte billede bliver forsidebillede. Tryk selektoren ned for at vælge det aktuelle billede til forsiden i stedet for.
- 3 Markér **FÆRDIGGØR FOTOBOG**, og tryk på **MENU/OK** (for at vælge alle billeder til bogen skal du vælge **VÆLG ALLE**). Den nye bog føjes til listen i menuen for hjælp til fotobog.
 -  • Bøgerne kan indeholde op til 300 billeder.
 - Bøger uden billeder i slettes automatisk.

Visning af fotobøger

Markér en bog i menuen for hjælp til fotobog, tryk på **MENU/OK** for at få vist bogen, og tryk derefter selektoren til venstre eller højre for at bladre gennem billederne.

Redigering og sletning af fotobøger

Få vist fotobogen, og tryk på **MENU/OK**. Følgende indstillinger vises; vælg den ønskede indstilling, og følg vejledningen på skærmen.

- **REDIGER:** Redigér bogen som beskrevet i "Oprettelse af fotobog".
- **SLET:** Slet bogen.

PC-AUTOLAGRING

Overfør billeder fra kameraet til en computer, der kører den seneste version af FUJIFILM PC AutoSave (bemærk, at du er nødt til først at installere softwaren og konfigurere computeren som destination for billeder kopieret fra kameraet).



For downloads og anden information, gå på:

http://app.fujifilm-dsc.com/en/pc_autosave/

FOTOBESTIL. (DPOF)

Opret en digital "fotobestilling" for DPOF-kompatible printere.

- 1 Vælg  **AFSPILNINGSMENU > FOTOBESTIL. (DPOF)**.
- 2 Vælg **MED DATO**  for at udskrive datoen for optagelse på billederne, vælg **UDEN DATO** for at udskrive billederne uden datoer, eller vælg **NULSTIL ALLE** for at fjerne alle billeder fra fotobestillingen, før du fortsætter.
- 3 Få vist et billede, du ønsker at medtage i eller fjerne fra fotobestillingen.
- 4 Tryk selektoren op eller ned for at vælge antal kopier (op til 99).

 For at fjerne et billede fra bestillingen skal du trykke selektoren ned, indtil antal kopier er 0.

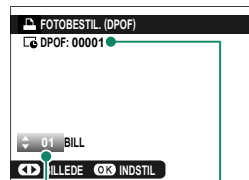



Samlet antal udskrifter

Antal kopier

 Gentag trin 3–4 for at fuldføre fotobestillingen.

- 5 Det samlede antal udskrifter vises på skærmen. Tryk på **MENU/OK** for at afslutte.

-  Billederne i den aktuelle fotobestilling indikeres af ikonet  under afspilning.
- Fotobestillingerne kan indeholde højst 999 billeder.
- Hvis der er isat et hukommelseskort med en udskriftsbestilling oprettet med et andet kamera, er du nødt til at slette bestillingen, før du opretter som ovenfor.

instax PRINTERUDSKRIVN.

For at udskrive billeder til ekstra Fujifilm instax SHARE-printere skal du først vælge **FORBINDELSESINDSTILLING** > **instax PR.FORB. INDST.**, indtaste navnet på instax SHARE-printeren (SSID) samt adgangskoden og derefter følge nedenstående trin.

- 1 Tænd printeren.
- 2 Vælg **AFSPILNINGSMENU** > **instax PRINTERUDSKRIVN.** Kameraet opretter forbindelse til printeren.

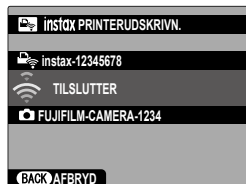

- 3 Anvend selektoren til at få vist billedet, du ønsker at udskrive, og tryk derefter på **MENU/OK**. Billedet sendes til printeren, og udskrivningen starter.



- Billeder taget med andre kameraer kan ikke udskrives.
- Det udskrevne område er mindre end det område, der kan ses på LCD-skærmen.
- Visningerne kan variere alt efter den tilsluttede printer.

FORMATFORHOLD

Vælg, hvordan High Definition (HD)-enheder viser billeder med et skærmformat på 3:2 (denne indstilling er kun tilgængelig, når der er tilsluttet et HDMI-kabel).

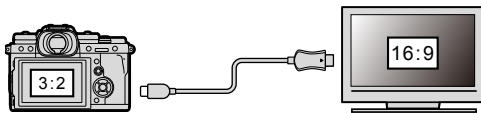

	Indstilling	
	16:9	3:2
Visning		

 Vælg 16:9 for at få vist billedet, så det fylder hele skærmen, når top og bund skåret væk, og vælg 3:2 for at få vist hele billedet med sorte kanter i hver side.

Opsætningsmenuerne

8

BRUGERINDSTILLING



Justér de grundlæggende kameraindstillinger.

For at få adgang til kameraindstillingerne skal du trykke på **MENU/OK**, vælge fanen  (**OPSÆTNING**) og vælge **BRUGERINDSTILLING**.



FORMATERING

For at formatere et hukommelseskort:

- 1 Vælg  **BRUGERINDSTILLING** > **FORMATERING** på fanen  (**OPSÆTNING**).
- 2 Markér slidsen med det kort, du ønsker at formatere, og tryk på **MENU/OK**.
- 3 Der vises en dialogboks for bekræftelse. For at formatere hukommelseskortet skal du markere **OK** og trykke på **MENU/OK**.



For at afslutte uden at formatere hukommelseskortet skal du vælge **AFBRYD** eller trykke på **DISP/BACK**.

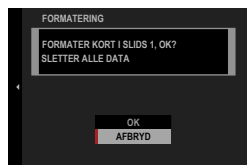



-  Alle data—herunder beskyttede billeder—slettes fra hukommelseskortet. Sørg for, at vigtige filer er blevet kopieret over på en computer eller anden lagringsenhed.
- Åbn ikke dækslet til batterikammeret under formatering.



Du kan også få vist formateringsmenuen ved at trykke midt på det bagerste kommandohjul, mens du trykker på knappen  og holder den nede.

DATO/TID



For at indstille kameraets ur:

- 1 Vælg  **BRUGERINDSTILLING** > **DATO/TID** på fanen  (**OPSÆTNING**).
- 2 Tryk selektoren til venstre eller højre for at markere år, måned, dag, time eller minut, og tryk selektoren op eller ned for at ændre. For at ændre rækkefølgen for visning af år, måned og dag skal du markere datoformatet og trykke selektoren op eller ned.
- 3 Tryk på **MENU/OK** for at indstille uret.

TIDSFORSKEL

Indstil kameraets ur fra din hjemmetidszone til lokal tid på din rejsedestination øjeblikkeligt. For at angive forskellen mellem din lokale tid og hjemmetidszonen:

- 1 Markér  **LOKAL**, og tryk på **MENU/OK**.
- 2 Anvend selektoren til at vælge tidsforskellen mellem lokal tid og din hjemmetidszone. Tryk på **MENU/OK**, når indstillingerne er som ønsket.

For at indstille kameraets ur til lokal tid skal du markere  **LOKAL** og trykke på **MENU/OK**. For at indstille uret til tiden i din hjemmetidszone skal du vælge  **HJEMME**.

Indstillinger	
 LOKAL	 HJEMME
 Hvis  LOKAL er valgt, vises  med gult i omtrent tre sekunder, når du tænder kameraet.	

Vælg et sprog.

MIN MENU INDSTILLING

Redigér de punkter, der er opstillet på fanen **MY (MIN MENU)**, en personlig, brugerdefineret menu med ofte anvendte indstillinger.

- 1 Markér **BRUGERINDSTILLING** > **MIN MENU INDSTILLING** på fanen **(OPSÆTNING)**, og tryk på **MENU/OK**.

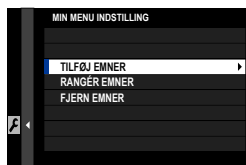

For at flytte rundt på emner skal du vælge **RANGÉR EMNER**. For at slette emner skal du vælge **FJERN EMNER**.

- 2 Tryk selektoren op eller ned for at markere **TILFØJ EMNER**, og tryk på **MENU/OK**. Indstillinger, der kan føjes til "min menu", er markeret med blåt.



Punkter, der aktuelt er i "min menu", indikeres med flueben.

- 3 Markér et emne, og tryk på **MENU/OK** for at føje det til "min menu".



- 4 Tryk på **MENU/OK** for at vende tilbage til redigeringsvisningen.
- 5 Gentag trin 3 og 4, til alle ønskede emner er blevet tilføjet.

"Min menu" kan indeholde op til 16 emner.

SENSORRENSNING

Fjern støv fra kameraets billedsensor.

Indstilling	Beskrivelse
OK	Rens sensoren straks.
NÅR TÆNDT	Sensorrensning udføres, når kameraet tændes.
NÅR SLUKKET	Sensorrensning udføres, når kameraet slukkes (sensorrensning udføres dog ikke, hvis kameraet slukkes i afspilningstilstand).



Støv, der ikke kan fjernes ved sensorrensning, kan fjernes manuelt (281).

NULSTIL

Nulstil menuindstillingerne for optagelse og opsætning til standardindstillingerne.

- 1 Markér den ønskede indstilling, og tryk på **MENU/OK**.

Indstilling	Beskrivelse
OPTAGEMENUNULSTILLING	Nulstil alle andre menuindstillinger for optagelse end brugerdefineret hvidbalance og brugerdefinerede optagemenuhukommelser ved hjælp af RED./GEM CUSTOM til standardindstillingerne.
NULST. OPSÆTNING	Nulstil alle andre menuindstillinger for opsætning end DATO/TID , TIDSFORSKEL og FORBINDELSESINDSTILLING til standardindstillingerne.

- 2 Der vises en dialogboks for bekræftelse; markér **OK**, og tryk på **MENU/OK**.

LYDINDSTILLING

Foretag ændringer i kameraets lyde.

For at opnå adgang til lydindstillingerne skal du trykke på **MENU/OK**, vælge fanen  (**OPSÆTNING**) og vælge **LYDINDSTILLING**.

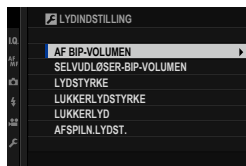

AF BIP-VOLUMEN

Vælg lydstyrke for det bip, der lyder, når kameraet fokuserer. Bippet kan slås fra ved at vælge  **FRA**.

Indstillinger

 (høj)

 (mellem)

 (lav)

 **FRA** (lydløs)

SELVUDLØSER-BIP-VOLUMEN

Vælg lydstyrke for det bip, der lyder, når selvudløseren er aktiv. Bippet kan slås fra ved at vælge  **FRA**.

Indstillinger

 (høj)

 (mellem)

 (lav)

 **FRA** (lydløs)

LYDSTYRKE

Justér styrken af lydene produceret ved betjening af kameraets knapper. Vælg  **FRA** for at deaktivere knappernes lyde.

Indstillinger

 (høj)

 (mellem)

 (lav)

 **FRA** (lydløs)

LUKKERLYDSTYRKE

Justér styrken af lydene produceret af den elektroniske lukker. Vælg **FRA** for at deaktivere lukkerlyden.

Indstillinger			
 (høj)	 (mellem)	 (lav)	 FRA (lydløs)

LUKKERLYD

Vælg den lyd, som den elektroniske lukker frembringer.

Indstillinger		
 1 LYD 1	 2 LYD 2	 3 LYD 3

AFSPILN.LYDST.

Justér lydstyrken for afspilning af film.

Indstillinger										
10	9	8	7	6	5	4	3	2	1	0

SKÆRMINDSTILLING

Foretag ændringer af visningsindstillinger.

For at opnå adgang til visningsindstillingerne skal du trykke på **MENU/OK**, vælge fanen  (**OPSÆTNING**) og vælge **SKÆRMINDSTILLING**.



EVF-LYSSTYRKE

Justér visningens lysstyrke i den elektroniske søger.

Indstilling	Beskrivelse
AUTO	Justering af automatisk lysstyrke.
MANUEL	Justér lysstyrken manuelt; vælg blandt indstillinger mellem +5 og -7.

EVF-FARVE

Justér visningens farveglød i den elektroniske søger.

Indstillinger										
+5	+4	+3	+2	+1	0	-1	-2	-3	-4	-5

EVF-FARVEJUSTERING

Justér visningens farve i den elektroniske søger.

- 1 Justér farverne ved hjælp af selekto-
ren.



- 2 Tryk på **MENU/OK**.

LCD-LYSSTYRKE

Justér skærmens lysstyrke.

Indstillinger										
+5	+4	+3	+2	+1	0	-1	-2	-3	-4	-5

LCD-FARVE

Justér skærmens farveglød.

Indstillinger										
+5	+4	+3	+2	+1	0	-1	-2	-3	-4	-5

LCD-FARVEJUSTERING

Justér visningens farve på LCD-skærmen.

- 1 Justér farverne ved hjælp af selektoren.
- 2 Tryk på **MENU/OK**.

VISNING

Vælg, hvor længe billederne vises efter optagelse.

Indstilling	Beskrivelse
KONTINUERLIG	Billederne vises, indtil der trykkes på knappen MENU/OK , eller indtil udløserknappen trykkes halvt ned. For at zoome ind på det aktive fokuspunkt skal du trykke midt på det bagerste kommandohjul; tryk igen for at annullere zoom.
1,5 SEK	Billederne vises i det valgte tidsrum, eller indtil udløserknappen trykkes halvt ned.
0,5 SEK	
FRA	Billederne vises ikke efter optagelse.



- Farverne kan variere en smule fra dem på det endelige billede.
- "Støj"-skjolder kan være synlige ved høje følsomheder.

AUTOROTER SKÆRME

Vælg, hvorvidt indikatorerne i søgeren og på LCD-skærmen roterer for at svare til kameraets retning.

Indstillinger	
TIL	FRA

VIS EKS./HVIDBALANCE I MAN. TIL.

Vælg, om eksempelvisning af eksponering og/eller hvidbalance skal aktiveres i manuel eksponeringstilstand.

Indstilling	Beskrivelse
VIS EKS./HVIDBALANCE	Aktivér eksempelvisning af eksponering og hvidbalance.
VIS HVIDBA.	Få kun vist et eksempel på hvidbalance. Vælg denne indstilling i situationer, hvor det er sandsynligt, at eksponering og hvidbalance ændrer sig under optagelse, som det eksempelvis er tilfældet, når du anvender blitz til en overvågningslampe med glødelys.
FRA	Deaktivér eksempelvisning af eksponering og hvidbalance. Vælg denne indstilling ved anvendelse af blitzten eller i andre tilfælde, hvor eksponeringen muligvis ændrer sig, når billedet tages.

NATURLIGT LIVE VISNING

Vælg, om effekterne af filmsimuleringen, hvidbalance og andre indstillinger er synlige på skærmen.

Indstilling	Beskrivelse
TIL	Effekterne af kameraindstillingerne er ikke synlige på skærmen, men skygger ved motivtyper med lav kontrast, motiver taget i modlys samt andre motiver, der er svære at se, er mere synlige. Farver og nuancer afviger fra dem på det endelige billede. Visningen justeres dog for at vise effekterne af avancerede filtre samt af indstillingerne for sort/hvid og sepia.
FRA	Du kan få vist eksempler på effekterne af filmsimulering, hvidbalance og andre indstillinger på skærmen.

GUIDE INDRAMNING

Vælg gitterlinjer for optagetilstand.

Indstilling		
GITTER 9	GITTER 24	HD-INDRAMNING
<p>Visning</p>	<p>Visning</p>	<p>Visning</p>
<i>For billedkomposition efter "tredjedelsreglen".</i>	<i>Et gitter på seks gange fire.</i>	<i>Komponér HD-billeder i beskæringen, vist af linjerne øverst og nederst i visningen.</i>



- Indramningsguiderne vises ikke i standardindstillingerne, men du kan få dem vist ved hjælp af **SKÆRMINDSTILLING > VIS CUSTOM INDST.** (198).
- HD-indramning kan brugertilpasses ved hjælp af FUJIFILM Tether Shooting Plug-in PRO eller Hyper-Utility Software HS-V5.

AUTOROTER. AFSP.

Vælg **TIL** for automatisk at rotere "høje" (portrætorienterede) billeder under afspilning.

Indstillinger	
TIL	FRA

AFSTANDSMÅLEENHEDER

Vælg enhederne, der anvendes til indikatoren for fokusafstand.

Indstillinger	
METER	FOD

BLÆNDEENHED FOR BIOGRAF. OB.

Vælg, om kameraet viser blænden som T-nummer (anvendes ved objektiver til videokameraer) eller f/-nummer (anvendes ved objektiver til stillbilledkameraer), når der er monteret et ekstra objektiver fra FUJINON MKX-serien. For information om anvendelse af biografobjektiver, se den dokumentation, der leveres med objektivet.

Indstilling	Beskrivelse
T NUMMER	Et mål for objektivblænde, der i generel almindelighed anvendes af filmfotografer. Objektivets transmissionsevne tages i betragtning for bedre beregning af eksponering.
F NUMMER	Et mål for objektivblænde, der i generel almindelighed anvendes af fotografer. Objektivets transmissionsevne antages at være 100 %, hvilket betyder, at samme blænde kan give forskellig eksponering alt efter objektivet.

DOB. DISPLAYINDST.

Vælg indholdet i de to vinduer i dobbeltvisningen.

Indstilling	Beskrivelse
R:FOKUS L:RAMME	Det højre (lille) vindue viser et nærbillede af fokusområdet, mens det venstre (store) vindue viser hele billedet.
R:RAMME L:FOKUS	Det højre (lille) vindue viser hele billedet, mens det venstre (store) vindue viser et nærbillede af fokusområdet.

VIS CUSTOM INDST.

Vælg de punkter, der vises i standardindikatorvisningen.

- 1 I optagetilstand skal du anvende knappen **DISP/BACK** for at få vist standardindikatorerne.
- 2 Tryk på **MENU/OK**, og vælg **SKÆRMINDSTILLING > VIS CUSTOM INDST.** på fanen **OPSÆTNING**.
- 3 Markér punkter, og tryk på **MENU/OK** for at vælge eller fravælge.

Punkt	Standard	Punkt	Standard
GUIDE INDRAMNING	<input type="checkbox"/>	KONTINUERLIG TILSTAND	<input checked="" type="checkbox"/>
ELEKTRONISK NIVEAU	<input type="checkbox"/>	DOBBELT BIL.STAB.TILSTAND	<input checked="" type="checkbox"/>
FOKUSRAMME	<input checked="" type="checkbox"/>	TRYKSKÆRM TILSTAND	<input checked="" type="checkbox"/>
AF-AFSTANDSINDIKATOR	<input type="checkbox"/>	HVIDBALANCE	<input checked="" type="checkbox"/>
MF-AFSTANDSINDIKATOR	<input checked="" type="checkbox"/>	FILMSIMULERING	<input checked="" type="checkbox"/>
HISTOGRAM	<input type="checkbox"/>	DYNAMISK OMFANG	<input checked="" type="checkbox"/>
LIVE VISN. FREMHÆV ADV.	<input type="checkbox"/>	BOOST-TILSTAND	<input checked="" type="checkbox"/>
OPTAGETILSTAND	<input checked="" type="checkbox"/>	BILLEDER TILBAGE	<input checked="" type="checkbox"/>
BLÆNDE/S-HASTIG./ISO	<input checked="" type="checkbox"/>	BILLEDSTØR./-KVAL.	<input checked="" type="checkbox"/>
INFOBAGGRUND	<input checked="" type="checkbox"/>	FILMTILSTAND OG OPTAGETID	<input checked="" type="checkbox"/>
Eksp. Komp. (Tal)	<input type="checkbox"/>	BILLEDOVERFØRSELSORDRE	<input checked="" type="checkbox"/>
Eksp. Komp. (Skala)	<input checked="" type="checkbox"/>	MIKROFONNIVEAU	<input checked="" type="checkbox"/>
FOKUSTILSTAND	<input checked="" type="checkbox"/>	VEJLEDENDE MEDDELELSE	<input checked="" type="checkbox"/>
LYSMÅLING	<input checked="" type="checkbox"/>	BATTERINIVEAU	<input checked="" type="checkbox"/>
LUKKERTYPE	<input checked="" type="checkbox"/>	INDRAMNINGSOMRIDS	<input type="checkbox"/>
BLITZ	<input checked="" type="checkbox"/>		

- 4 Tryk på **DISP/BACK** for at gemme ændringer.
- 5 Tryk på **DISP/BACK** som nødvendigt, for at afslutte menuerne og vende tilbage til optagevisning.

TILST. M. STORE IND. (EVF)

Vælg **TIL** for at få vist store indikatorer i den elektroniske søger. Du kan vælge de viste indikatorer ved hjælp af **SKÆRMINDSTILLING > DISP.INDST. TIL STORE IND..**



FRA

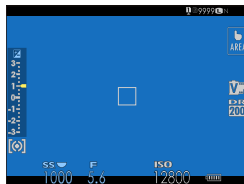

TIL

! Visse ikoner vises ikke, når **TIL** er valgt for **TILST. M. STORE IND. (EVF)** (📖 11).

📄 Hvis **TILST. M. STORE IND.** er knyttet til en funktionsknop, kan knappen anvendes til at slå **TILST. M. STORE IND.** til (**TIL**) og fra (**FRA**) (📖 204, 228).

TILST. M. STORE IND. (LCD)

Vælg **TIL** for at få vist store indikatorer på LCD-skærmen. Du kan vælge de viste indikatorer ved hjælp af **SKÆRMINDSTILLING > DISP.INDST. TIL STORE IND..**



FRA

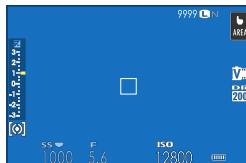

TIL

! Visse ikoner vises ikke, når **TIL** er valgt for **TILST. M. STORE IND. (LCD)** (📖 13).

📄 Hvis **TILST. M. STORE IND.** er knyttet til en funktionsknop, kan knappen anvendes til at slå **TILST. M. STORE IND.** til (**TIL**) og fra (**FRA**) (📖 204, 228).

DISP.INDST. TIL STORE IND.

Vælg de indikatorer, der vises, når **TIL** er valgt for **SKÆRMINDSTILLING > TILST. M. STORE IND. (EVF)** eller **TILST. M. STORE IND. (LCD)**.

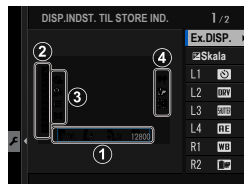

Indstilling	Beskrivelse
① Ex.DISP.	Vælg de punkter, der er opstillet nederst i visningen. Valgte punkter indikeres med flueben (<input checked="" type="checkbox"/>); for at fravælge skal du markere fluebenene og trykke på MENU/OK .
② Skala	Vælg TIL for at få vist eksponeringsindikatoren.
③ L1, L2, L3, L4	Vælg op til fire store ikoner, som vises i venstre side af skærmen.
④ R1, R2, R3, R4	Vælg op til fire store ikoner, der vises i højre side af skærmen.

INFORMATION KONTRAST ADJ.

Justér visningskontrasten.

Indstilling	Beskrivelse
HØJ KONTRAST	Høj kontrast.
STANDARD	Normal kontrast.
LAV KONTRAST	Lav kontrast.
MØRK OMG. BELYSNING	Kontrast justeret til svag omgivende belysning.



KNAP/DREJEKNAP-INDSTILLING

Adgangsindstillinger for kameraets knapper.

For at opnå adgang til kontrolindstillingerne skal du trykke på **MENU/OK**, vælge fanen **☒ (OPSÆTNING)** og vælge **KNAP/DREJEKNAP-INDSTILLING**.

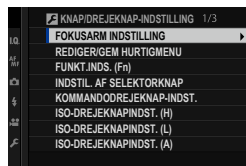



FOKUSARM INDSTILLING

Vælg de funktioner, der udføres af fokuspinden (fokushåndtag).

Indstilling	Beskrivelse
LÅS (FRA)	Fokuspinden kan ikke anvendes under optagelse.
SKUB  FOR AT LÅSE OP	Tryk på pinden for at få vist fokuspunktvisningen, og vip pinden for at vælge et fokuspunkt.
TIL	Vip pinden for at få vist fokuspunktvisningen og vælge et fokuspunkt.

REDIGER/GEM HURTIGMENU

Vælg de punkter, der vises i hurtigmenuen.

- 1 Vælg  **KNAP/DREJEKNAP-INDSTILLING > REDIGER/GEM HURTIGMENU** på fanen  (**OPSÆTNING**).
- 2 Den aktuelle hurtigmenu vises; anvend selektoren til at markere det punkt, du ønsker at ændre, og tryk på **MENU/OK**.
- 3 Markér en vilkårlig af følgende indstillinger, og tryk på **MENU/OK** for at tildele den til den valgte position.

- BILLEDSTØRRELSE
- BILLEDKVALITET
- FILMSIMULERING*
- B & W ADJ.   (Varm/Kold)*
- KORNEFFEKT*
- FARVE KROMEFFEKT*
- DYNAMISK OMFANG*
- D RÆKKEVIDDEPRIORITET*
- HVIDBALANCE*
- HØJLYSTONE*
- SKYGETONE*
- FARVE*
- SKARPHED*
- STØJREDUKTION*
- VÆLG CUSTOM INDS.*
- AF-TILSTAND (AF-TILSTAND FOR FILM)
- AF-C BRUGERDEF. INDSTIL.
- ANS/ØJE DETEKTERINGSINDST
- MF-HJÆLP
- TRYKSKÆRMSTILSTAND
- SELVUDLØSER
- LUKKERTYPE
- FLIMREREDUKTION
- INDSTIL. AF BLITZFUNKTION
- BLITZKOMPENSATION
- FILMTILSTAND
- FULD HD HØJHASTIGHEDSOPT.
- INTERN/EKSTERN MIKROFONJUSTERING
- EVF/LCD-LYSSTYRKE
- EVF/LCD-FARVE
- INGEN

* Lagret i optagemenuhukommelse.

-  Vælg **INGEN** for ingen indstilling at tildele til den valgte position.
- Når **VÆLG CUSTOM INDS.** er valgt, viser hurtigmenuen de aktuelle indstillinger med mærkatens **BASE**.

-  Du kan også få adgang til hurtigmenuen i optagetilstand ved at holde knappen **Q** nede.

FUNKT.INDS. (Fn)

Vælg funktioner for funktionstasterne.

- 1 Vælg  **KNAP/DREJEKNAP-INDSTILLING** > **FUNKT.INDS. (Fn)** på fanen  (**OPSÆTNING**).
- 2 Markér den ønskede knap, og tryk på **MENU/OK**.
- 3 Markér en vilkårlig af følgende indstillinger, og tryk på **MENU/OK** for at tildele den til den valgte knap.
 - BILLEDSTØRRELSE
 - BILLEDKVALITET
 - RAW
 - FILMSIMULERING
 - KORNEFFEKT
 - FARVE KROMEFFEKT
 - DYNAMISK OMFANG
 - D RÆKKEVIDDEPRIORITYET
 - HVIDBALANCE
 - VÆLG CUSTOM INDS.
 - FOKUSOMRÅDE
 - FOKUSKONTROL
 - AF-TILSTAND
 - AF-C BRUGERDEF. INDSTIL.
 - ANS/ØJE DETEKTERINGSINDST
 - KØREINDSTILLING
 - SPORTS FINDER-TILSTAND
 - PRÆ-SKUD **ES** 
 - SELVUDLØSER
 - LUKKERTYPE
 - FLIMREREDUKTION
 - ISO-AUTOINDSTILLING
 - SETUP DIGIT STAB
 - TRÅDLØS KOMM.
 - INDSTIL. AF BLITZFUNKTION
 - TTL-LÅS
 - MODELLERINGSBLITZ
 - FULD HD HØJHASTIGHEDSOPT.
 - ZEBRA-INDSTILLING
 - INTERN/EKSTERN MIKROFONJUSTERING
 - FILM LYDLØS KONTROL
 - VIS DOF
 - VIS EKS./HVIDBALANCE I MAN. TIL.
 - NATURLIGT LIVE VISNING
 - HISTOGRAM
 - ELEKTRONISK NIVEAU
 - TILST. M. STORE IND.
 - KUN AE-LÅS
 - KUN AF-LÅS
 - AE-/AF-LÅS
 - AF-TIL
 - KUN AWB LÅS
 - BLÆNDEINDSTILLING
 - YDELSE
 - AUTOMATISK BILLEDØVERFØRS.
 - VÆLG PARRINGSDESTINATION
 - Bluetooth TIL/FRA
 - AFSPILNING
 - INGEN (knap deaktiveret)

- 
KUN AE-LÅS, KUN AF-LÅS, AE-/AF-LÅS, AF-TIL og **KUN AWB LÅS** kan ikke knyttes til berøringsfunktionsknapperne (**T-Fn1** til **T-Fn4**).
 - Vælgeren kan ikke tildeles mere end én funktion ad gangen.
 - Du kan også få adgang til indstillingerne for tildeling af funktionsknop ved at holde knappen **DISP/BACK** nede.

AF-TIL

Hvis **AF-TIL** er valgt, kan du trykke på knappen i stedet for at blive ved med at holde udløserknappen trykket halvt ned.

MODELLERINGSBLITZ

Hvis **MODELLERINGSBLITZ** er valgt, når der er monteret en kompatibel sko-monteret blitzenhed, kan du trykke på knappen for at afprøve blitzten og kontrollere for skygger og lignende (modelleeringsblitz).

TTL-LÅS

Hvis **TTL-LÅS** er valgt, kan du trykke på knappen for at låse blitzudladningen i henhold til den valgte indstilling for **BLITZ-INDSTILLING > TTL-LÅSETILSTAND** (📖 142).

INDSTIL. AF SELEKTORKNAP

Vælg funktionerne for knapperne Op, Ned, Venstre og Højre på selektoren.

Indstilling	Beskrivelse
Fn-KNAP	Selektorens knapper fungerer som funktionsknapper.
FOKUSOMRÅDE	Selektorens knapper kan anvendes til at placere fokusområdet.



Valg af **FOKUSOMRÅDE** hindrer dig i at få adgang til de funktioner, der er tildelt til funktionsknapperne.

KOMMANDODREJEKNAP-INDST.

Vælg, hvilke funktioner kommandodrejeskiverne skal have.

Indstilling	Beskrivelse
FRONTKOMMANDODREJESKIVE 1	Tidel lukkertid (S.S. (PROGRAMSKIFTE)) eller blænde (BLÆNDE) ¹ til FRONTKOMMANDODREJESKIVE 1 .
FRONTKOMMANDODREJESKIVE 2	Tidel lukkertid (S.S. (PROGRAMSKIFTE)), blænde (BLÆNDE) ¹ , eksponeringskompensation (EKSPONERINGSKOMPENSATION) ² , følsomhed (ISO) ³ eller ingen funktion (INGEN) til FRONTKOMMANDODREJESKIVE 2 eller FRONTKOMMANDODREJESKIVE 3 .
BAGKOMMANDODREJESKIVE	Tidel lukkertid (S.S. (PROGRAMSKIFTE)), blænde (BLÆNDE) ¹ , eksponeringskompensation (EKSPONERINGSKOMPENSATION) ² , følsomhed (ISO) ³ eller ingen funktion (INGEN) til bagkommandodrejeskiven.

1 Blænde indstillet til **A** (auto) og objektiv udstyret med blændering eller **KOMMANDO** valgt for **KNAP/DREJEKNAP-INDSTILLING > BLÆNDERINGINDSTILLING (A)**.

2 Eksponeringskompensationshjul drejet om på **C**.

3 ISO-drejeknap indstillet til **A** og **KOMMANDO** valgt for **KNAP/DREJEKNAP-INDSTILLING > ISO-DREJEKNAPINDST. (A)**.



- Du kan også opnå adgang til **KOMMANDODREJEKNAP-INDST.** ved at trykke midt på frontkommandodrejeskiven og holde den nede.
- Du kan også trykke midt på frontkommandodrejeskiven for at bladre igennem indstillingerne i rækkefølgen **FRONTKOMMANDODREJESKIVE 1**, **FRONTKOMMANDODREJESKIVE 2** og **FRONTKOMMANDODREJESKIVE 3**.

ISO-DREJEKNAPINDST. (H)

Vælg den ISO-følsomhed, der tildeles til positionen **H** på følsomhedshjulet.

Indstillinger	
25600	51200

ISO-DREJEKNAPINDST. (L)

Vælg den ISO-følsomhed, der tildeles til positionen **L** på følsomhedshjulet.

Indstillinger		
80	100	125

ISO-DREJEKNAPINDST. (A)

Vælg, hvordan følsomheden justeres, når hjulet for følsomhed drejes hen på **A**.

Indstilling	Beskrivelse
AUTO	Følsomheden justeres automatisk i forhold til optageforholdene i henhold til indstillingen valgt for ☑ OPTAGELSESDINDSTILLING > ISO-AUTOINDSTILLING . Vælg mellem AUTO1 , AUTO2 og AUTO3 .
KOMMANDO	Følsomheden justeres manuelt ved at dreje det forreste kommandohjul.

LUKKER AF

Vælg, om kameraet fokuserer, når udløserknappen trykkes halvt ned.

Indstilling	Beskrivelse
AF-S	<ul style="list-style-type: none">• ON: Fokus låser, når udløserknappen trykkes halvt ned.• OFF: Der udføres ingen fokushandling, når udløserknappen trykkes halvt ned.
AF-C	<ul style="list-style-type: none">• ON: Kameraet fokuserer, mens udløserknappen trykkes halvt ned.• OFF: Der udføres ingen fokushandling, når udløserknappen trykkes halvt ned.

LUKKER AE

Hvis **ON** er valgt, låser eksponeringen, mens udløserknappen trykkes halvt ned.

Indstilling	Beskrivelse
AF-S/MF	<ul style="list-style-type: none">• ON: Eksponeringen låser, når udløserknappen trykkes halvt ned.• OFF: Eksponeringen låser ikke, når udløserknappen trykkes halvt ned.
AF-C	<ul style="list-style-type: none">• ON: Eksponeringen låser, mens udløserknappen trykkes halvt ned.• OFF: Eksponeringen låser ikke, når udløserknappen trykkes halvt ned.



Vælg **OFF** for at lade kameraet justere eksponeringen før hvert billede taget i serietilstand.

OPTAG UDEN OBJ.

Vælg **TIL** for at aktivere lukkerudløsningen, når der ikke er noget objektiv monteret.

Indstillinger	
TIL	FRA

OPTAG UDEN KORT

Vælg, om lukkeren kan udløses uden at der er sat et hukommelseskort i kameraet.

Indstilling	Beskrivelse
ON	Når der ikke er isat hukommelseskort, kan lukkeren udløses for at teste kamerafunktionen, og du kan få vist menuerne for optagelse og opsætning.
OFF	Lukkeren deaktiveres, hvis der ikke er isat hukommelseskort, hvilket forhindrer utilsigtet tab af billeder taget uden et hukommelseskort.

FOKUSRING

Vælg retningen, som fokusringen roteres i for at øge fokusafstanden.

Indstillinger	
 MED URET (med uret)	 MOD URET (mod uret)

FOKUSRING BRUG

Vælg, hvordan kameraet justerer fokus som reaktion på bevægelsen af fokusringen.

Indstilling	Beskrivelse
U-LINEÆR	Fokus justeres i samme hastighed som ringen drejes.
LINEÆR	Fokus justeres lineært i henhold til den grad, ringen drejes i, men fokushastigheden påvirkes ikke af den hastighed, ringen drejes med.

AE/AF-LÅSTILST.

Denne indstilling bestemmer funktionen for den knap, eksponering og/eller fokuslås er knyttet til.

Indstilling	Beskrivelse
AE/AF-LÅST. TRYK	Eksponering og/eller fokus låser, mens der trykkes på knappen.
AE/AF-LÅST Til/Fra	Eksponering og/eller fokus låser, når der trykkes på knappen, og forbliver låst, indtil der trykkes på knappen igen.

AWB-LOCK TILSTAND

Vælg funktion for funktionsknapper, som automatisk hvidbalancelås (AWB) er knyttet til. Automatisk hvidbalancelås anvendes til at låse hvidbalancen ved værdien valgt af kameraet, når **AUTO** er valgt for hvidbalance.

Indstilling	Beskrivelse
AWB TIL VED TRYK	Automatisk hvidbalance låses, mens der trykkes på knappen.
AWB TIL/FRA KONTAKT	Tryk én gang på knappen for at låse automatisk hvidbalance, og tryk igen for at afslutte låsen.

BLÆNDERINGINDSTILLING (A)

Vælg, om frontkommandorejeskiven kan anvendes til at justere blænden, når blænden er indstillet til **A** (auto).

Indstilling	Beskrivelse
AUTO	Kameraet justerer blænden automatisk.
KOMMANDO	Blænden kan justeres ved hjælp af frontkommandorejeskiven.

BLÆNDEINDSTILLING

Vælg den anvendte metode til justering af blænden ved anvendelse af objektiver uden blænderinge.

Indstilling	Beskrivelse
AUTO+  MANUEL	Drej det forreste kommandohjul for at vælge blænden. Drej forbi mindste blænde for at vælge A (auto).
AUTO	Blænden vælges automatisk; kameraet fungerer i eksponeringsindstillingerne P (program AE) eller S (lukkertidsprioriteret AE).
MANUEL	Drej det forreste kommandohjul for at vælge blænde; kameraet fungerer i eksponeringstilstand A (blændeprioriteret AE) eller M (manuel).

TRYKSKÆRMINDSTILLING

Aktivér eller deaktivér knapperne til berøringskærmen.

Indstilling	Beskrivelse								
BERØRINGSSKÆRM TIL/FRA	<ul style="list-style-type: none"> • TIL: Berøringsknapperne aktiveret; LCD-skærmen fungerer som berøringskærm. • FRA: Berøringsknapperne deaktiveret; LCD-skærmen kan ikke anvendes som berøringskærm. 								
EVF BERØRINGSK. OMR. INDS.	<p>Vælg det område af LCD-skærmen, der anvendes til berøringsknapperne, mens søgeren er aktiv.</p> <ul style="list-style-type: none"> • Området, der anvendes til berøringsknapperne, kan vælges blandt: <table border="0" style="width: 100%;"> <tr> <td style="width: 50%;">- <input type="checkbox"/> (alle)</td> <td style="width: 50%;">- <input checked="" type="checkbox"/> (venstre halvdel)</td> </tr> <tr> <td>- <input checked="" type="checkbox"/> (højre halvdel)</td> <td>- <input checked="" type="checkbox"/> (øverste venstre firkant)</td> </tr> <tr> <td>- <input checked="" type="checkbox"/> (øverste højre firkant)</td> <td>- <input checked="" type="checkbox"/> (nederste venstre firkant)</td> </tr> <tr> <td>- <input checked="" type="checkbox"/> (nederste højre firkant)</td> <td></td> </tr> </table> • Vælg FRA for at deaktivere berøringsknapperne, mens søgeren er aktiv. 	- <input type="checkbox"/> (alle)	- <input checked="" type="checkbox"/> (venstre halvdel)	- <input checked="" type="checkbox"/> (højre halvdel)	- <input checked="" type="checkbox"/> (øverste venstre firkant)	- <input checked="" type="checkbox"/> (øverste højre firkant)	- <input checked="" type="checkbox"/> (nederste venstre firkant)	- <input checked="" type="checkbox"/> (nederste højre firkant)	
- <input type="checkbox"/> (alle)	- <input checked="" type="checkbox"/> (venstre halvdel)								
- <input checked="" type="checkbox"/> (højre halvdel)	- <input checked="" type="checkbox"/> (øverste venstre firkant)								
- <input checked="" type="checkbox"/> (øverste højre firkant)	- <input checked="" type="checkbox"/> (nederste venstre firkant)								
- <input checked="" type="checkbox"/> (nederste højre firkant)									

LÅS

Lås udvalgte knapper for at forhindre utilsigtet betjening.

Indstilling	Beskrivelse
LÅS INDSTILLING	<p>Vælg mellem følgende:</p> <ul style="list-style-type: none"> • LÅS OP: Nulstil låseindstillingerne. • ALLE FUNKTIONER: Lås alle knapper på listen FUNKTIONSVALG. • VALGT FUNKTION: Lås kun knapperne valgt på listen FUNKTIONSVALG.
FUNKTIONSVALG	<p>Vælg de knapper, der låses, når VALGT FUNKTION er valgt for LÅS INDSTILLING.</p>

STRØMSTYRING

Justér indstillingerne for strømstyring.

For at få adgang til strømstyringsindstillingerne skal du trykke på **MENU/OK**, vælge fanen  (**OPSÆTNING**) og vælge **STRØMSTYRING**.

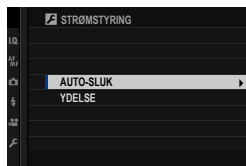

AUTO-SLUK

Vælg tidsrummet, før kameraet slukker automatisk, når der ikke udføres nogen handlinger. Korte tidsrum øger batteriets levetid; hvis **FRA** er valgt, skal kameraet slukkes manuelt.

Indstillinger					
5 MIN	2 MIN	1 MIN	30 SEK.	15 SEK.	FRA

YDELSE

Vælg **FORSTÆRK** for at forbedre fokus og søgervisningens ydelse.

Indstilling	AF-ydeevne (hastighed)	Søgerens billedhastighed (ca.)
FORSTÆRK	Hurtig	100 bps
NORMAL	Normal	60 bps



GEM DATA INDSTILLING

Føretag ændringer af indstillingerne for filhåndtering.

For at få adgang til indstillingerne for filhåndtering skal du trykke på **MENU/OK**, vælge fanen (**OPSÆTNING**) og vælge **GEM DATAINDSTIL..**

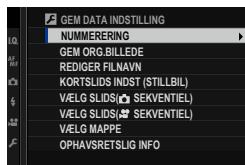

NUMMERERING

Nye billeder gemmes i billedfiler, der navngives ved hjælp af et firecifret filnummer, som tildeles ved at føje én til det senest anvendte filnummer. Filnummeret ses under afspilning som vist.

NUMMERERING styrer, hvorvidt filnummerringen nulstilles til 0001, når der isættes et nyt hukommelseskort, eller det aktuelle hukommelseskort formateres.

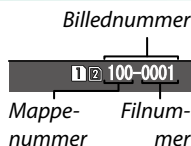

Indstilling	Beskrivelse
KONTINUERLIG	Nummereringen fortsætter fra det senest anvendte filnummer eller fra det første ledige filnummer, alt afhængigt af hvad der er højest. Vælg denne indstilling for at reducere antallet af billeder med dobbelte filnavne.
FORFRA	Nummereringen nulstilles til 0001 efter formatering, eller når der sættes et nyt hukommelseskort i.

- Hvis billednummeret når 999-9999, deaktiveres lukkerudløsningen. Formater hukommelseskortet, når du har overført billeder til computeren, du ønsker at beholde.
- Valg af **BRUGERINDSTILLING** > **NULSTIL** indstiller **NUMMERERING** til **KONTINUERLIG**, men nulstiller ikke filnummeret.
- Billednumre på billeder taget med andre kameraer kan afvige.

GEM ORG.BILLEDE

Vælg **TIL** for at gemme ubehandlede kopier af billeder taget ved hjælp af **FJERN RØDE ØJNE**.

Indstillinger

TIL

FRA

REDIGER FILNAVN

Ændr filnavnets præfiks. sRGB-billeder bruger et fire-bogstavs præfiks (standard "DSCF"), Adobe RGB-billeder bruger et tre-bogstavs præfiks ("DSF"), indledt med et understregningstegn.

Indstilling	Standardpræfiks	Navn på prøvefil
sRGB	DSCF	ABCD0001
AdobeRGB	_DSF	_ABC0001

KORTSLIDS INDST (STILLBIL)

Vælg funktionen for kortet i den anden kortslids.

Indstilling	Beskrivelse
SEKVENTIEL	Kortet i den anden kortslids anvendes kun, hvis kortet i den første kortslids er fuldt.
BACKUP	Hvert billede optages to gange, én gang på hvert kort.
RAW / JPEG	RAW-billeder gemmes på kortet i den første kortslids og JPEG-billederne på kortet i den anden kortslids.

VÆLG SLIDS (📷 SEKVENTIEL)

Vælg det kort, der optages til først, når **SEKVENTIEL** er valgt for **KORTSLIDS INDST (STILLBIL)**.

Indstillinger

SLIDS 1

SLIDS 2

VÆLG SLIDS (SEKVENTIEL)

Vælg slidsen, der anvendes til at gemme film.

Indstillinger	
SLIDS 1	SLIDS 2

VÆLG MAPPE

Opret mapper, og vælg den mappe, der anvendes til at gemme efterfølgende billeder.

Indstilling	Beskrivelse
VÆLG MAPPE	For at vælge den mappe, hvor efterfølgende billeder lagres, skal du trykke selektoren op eller ned for at markere en eksisterende mappe og trykke på MENU/OK .
OPRET MAPPE	Indtast et mappenavn på fem tegn for at oprette en ny mappe, hvor efterfølgende billeder kan lagres. Der oprettes en ny mappe med det næste billede, du tager, og de efterfølgende billeder lagres i den pågældende mappe.

OPHAVSRETSLIG INFO

Copyrightoplysninger, i form af Exif-koder, kan føjes til nye billeder efterhånden som de tages. Ændringer af copyrightoplysningerne afspejles kun på billeder, der tages efter, at der er blevet foretaget ændringer.

Indstilling	Beskrivelse
VIS OPHAVSRETSLIG INFO	Få vist de aktuelle copyrightoplysninger.
INDTAST FORFATTERS INFO	Indtast navnet på ophavsmand.
INDTAST OPHAVSRETSLIG INFO	Indtast navnet på indehaveren af ophavsretten.
SLET OPHAVSRETSLIG INFO	Slet de aktuelle copyrightoplysninger. Denne ændring gælder kun for billeder taget efter valg af denne indstilling; copyrightoplysninger optaget med eksisterende billeder påvirkes ikke.



FORBINDELSINDSTILLING

Justér indstillingerne for tilslutning til andre enheder.

For at opnå adgang til forbindelsesindstillingerne skal du trykke på **MENU/OK**, vælge fanen  (**OPSÆTNING**) og vælge **FORBINDELSINDSTILLING**.

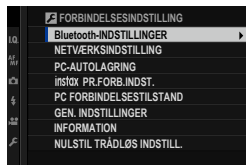

For yderligere information om trådløse forbindelser, gå på:

<http://fujifilm-dsc.com/wifi/>

Bluetooth-INDSTILLINGER

Justér Bluetooth-indstillingerne.

Indstilling	Beskrivelse
REGISTRERING AF TILKNYT.	For at kæde kameraet sammen med en smartphone eller tablet skal du vælge denne indstilling, derefter starte FUJIFILM Camera Remote på smartenheden og trykke på REGISTRERING AF TILKNYT.
VÆLG PARRINGSDESTINATION	Vælg en forbindelse på en liste over enheder, som kameraet er blevet kædet sammen med ved hjælp af REGISTRERING AF TILKNYT. Vælg INGEN FORBINDELSE for at afslutte uden at oprette forbindelse.
SLET REG. AF TILKNYTNING	Slet oplysninger om sammenkædning for udvalgte enheder. Vælg enheden på listen over enheder. Den valgte enhed fjernes også fra enhederne opstillet i VÆLG PARRINGSDESTINATION.
Bluetooth TIL/FRA	<ul style="list-style-type: none"> • TIL: Kameraet etablerer automatisk en Bluetooth-forbindelse til sammenkædede enheder, når de er tændt. • FRA: Kameraet tilsluttes ikke via Bluetooth.
AUTOMATISK BILLEDOVERFØRS.	<ul style="list-style-type: none"> • TIL: Markér billeder til overførsel, efterhånden som de tages. • FRA: Billederne markeres ikke til overførsel, efterhånden som de tages.
SMARTPHONE SYNC.-INDSTILLING	<p>Vælg, om du synkroniserer kameraet til den tid og/eller placering, der leveres af en parret smartphone.</p> <ul style="list-style-type: none"> • BELIGGENHED&TID: Synkroniser tid og placering. • BELIGGENHED: Synkroniser placeringen. • TID: Synkroniser tiden. • SLUK: Synkronisering slået fra.

- Installer den seneste version af app'en FUJIFILM Camera Remote på din smartphone eller tablet, før du kæder enheden sammen med dit kamera eller overfører billeder.
- Når **TIL** er valgt for både **Bluetooth TIL/FRA** og **AUTOMATISK BILLEDOVERFØRS.**, går overførsel til sammenkædede enheder i gang kort efter, at du afslutter og går til afspilning eller slukker kameraet.
- Indstillingen **BILLEDOVERFØRSELSORDRE** i menuen  (afspilning) kan anvendes til at vælge billeder til overførsel, når **AUTOMATISK BILLEDOVERFØRS.** er slået fra.

NETVÆRKSINDSTILLING

Justér indstillingerne for tilslutning til trådløse netværk.

Indstilling	Beskrivelse
TRÅDLØS ADGANGSPUNKTINDST.	<ul style="list-style-type: none"> • ENKEL OPSÆTNING: Tilsluttes til et adgangspunkt ved hjælp af simple indstillinger. • MANUEL OPSÆTNING: Justér indstillingerne manuelt for tilslutning til et trådløst netværk. Vælg netværk på en liste (VÆLG FRA LISTE), eller indtast navnet manuelt (ANGIV SSID).
TRÅDLØS IP ADRESSEINDST.	<ul style="list-style-type: none"> • AUTO: IP-adressen tildeles automatisk. • MANUEL: Tildel en IP-adresse manuelt. Vælg IP-adresse (IP-ADRESSE), netværksmaske (NETMASKE) og gateway-adresse (GATEWAY-ADRESSE) manuelt.

PC-AUTOLAGRING

Justér indstillingerne for tilslutning til computere via trådløst LAN.

Indstilling	Beskrivelse
PC-AUTOLAGR.INDS.	<p>Vælg den metode, som anvendes til tilslutning til computere via et trådløst LAN.</p> <ul style="list-style-type: none"> • ENKEL OPSÆTNING: Tilsluttes via WPS. • MANUEL OPSÆTNING: Vælg netværk på en liste (VÆLG FRA LISTE), eller indtast navnet manuelt (ANGIV SSID).
SLET REG. DEST.-PC	Fjern udvalgte destinationer.
TIDL. ANV. FORB.	Få vist computere, som kameraet for nyligt har været tilsluttet til.

instax PR.FORB.INDST.

Justér indstillinger for forbindelse til valgbare Fujifilm instax SHARE-printere.

Printernavnet (SSID) og adgangskoden

Du kan finde printernavnet (SSID) på bunden af printeren; standardadgangskoden er "1111". Hvis du allerede har valgt en anden adgangskode for at udskrive fra en smartphone, skal du indtaste den adgangskode i stedet for.

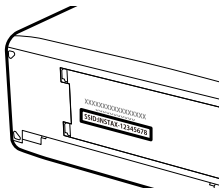



PC FORBINDELSESTILSTAND

Justér indstillingerne for tilslutning til en computer.

Indstilling	Beskrivelse
USB-KORTLÆSER	Tilslutning af kameraet til en computer via USB aktiverer automatisk tilstanden for dataoverførsel, så der kan kopieres data over på computeren. Kameraet fungerer normalt, når det ikke er tilsluttet.
OPTAG AUTOMATISK MED USB-INTERNETDELING	Tilslutning af kameraet til en computer via USB aktiverer automatisk tilstanden for tilkoblet optagelse. Du kan også anvende FUJIFILM X Acquire til at gemme og indlæse kamera-indstillingerne, så du på et øjeblik kan konfigurere kameraet igen eller dele indstillingerne med andre kameraer af samme type. Kameraet fungerer normalt, når det ikke er tilsluttet.
OPTAG FAST MED USB-INTERNETDELING	Kameraet fungerer i tilkoblet optagelse selv, når det ikke er tilsluttet til en computer. Ved standardindstillingerne gemmes billederne ikke på hukommelseskortet, men billeder taget, mens kameraet ikke er tilsluttet, overføres til computeren, når det tilsluttes.
OPTAG FAST MED TRÅDLØS INTERNETDELING	Vælg denne indstilling for fotografering via trådløs fjernadgang. Vælg et netværk ved hjælp af FORBINDELSESIKONFIGURERING > NETVÆRKSINDSTILLING .

Indstilling	Beskrivelse
USB RÅKONV./ BACK.GEND.	<p>Tilslutning af kameraet til en computer via USB muliggør automatisk USB RAW-konvertering/tilstand for genoprettelse af sikkerhedskopiering. Kameraet fungerer normalt, når det ikke er tilsluttet.</p> <ul style="list-style-type: none"> • USB RÅKONV. (kræver FUJIFILM X RAW STUDIO): Anvend kameraets billedbehandlingsmotor til hurtigt at konvertere RAW-filer til JPEG-billeder i høj kvalitet. • BACK.GEND. (kræver FUJIFILM X Acquire): Gem og indlæs kameraindstillinger. Konfigurér kameraet igen på et øjeblik, eller del indstillinger med andre kameraer af samme type.

 Indstillingerne  **STRØMSTYRING** > **AUTO-SLUK** gælder også under tilkoblet optagelse. Vælg **FRA** for at hindre kameraet i at slukke automatisk.

 Tilkoblet optagelse er tilgængelig med software såsom Hyper-Utility Software HS-V5 (forhandles separat) eller FUJIFILM X Acquire (tilgængelig for gratis download på Fujifilms hjemmeside), eller når FUJIFILM Tether Shooting Plug-in PRO eller Tether Shooting Plug-in (begge forhandles separat) anvendes med Adobe® Photoshop® Lightroom® Classic CC.

GEN. INDSTILLINGER

Justér indstillingerne for tilslutning til trådløse netværk.

Indstilling	Beskrivelse
NAVN	Vælg et navn (NAVN) til at identificere kameraet på det trådløse netværk (kameraet tildeles et unikt navn som standard).
TILPAS STR. 	Vælg, om størrelsen på billederne skal ændres for overførsel til smartphones. Størrelsestilpasningen gælder kun den kopi, der overføres til smartphone; originalen påvirkes ikke. <ul style="list-style-type: none"> • TIL: Størrelsen på større billeder tilpasses til  for overførsel. Denne indstilling anbefales. • FRA: Billederne overføres i deres originale størrelse.
GEOMÆRKNING	Vælg, om stedsdata, der er downloadet fra en smartphone, skal integreres i billeder, efterhånden som de bliver taget.
STEDOPLYSNINGER	Få vist de senest downloadede stedsdata fra en smartphone.
 KNAPIINDSTILLING	Vælg den funktion, som funktionsknapperne knyttet til funktionen TRÅDLØS KOMM. har. <ul style="list-style-type: none"> • ✂ PARRING/OVERF.ORDRE: Knapperne kan anvendes til sammenkædning og valg af billeder til overførsel. •  TRÅDLØS KOMMUNIKAT.: Knapperne kan anvendes til trådløse forbindelser.

INFORMATION

Få vist kameraets MAC- og Bluetooth-adresse.

NULSTIL TRÅDLØS INDSTILL.

Gendan trådløse indstillinger til deres standardværdier.



Genveje

9

Genvejsindstillinger

Tilpas kameraets knapper, så de passer til din stil eller situation.

Du kan tilføje ofte anvendte indstillinger til menuen **Q** eller en brugerindstillingsmenu som "min" eller tildele dem til én af knapperne **Fn** (funktion) for direkte adgang.

Genvejsindstilling	Beskrivelse	
Menuen Q	Menuen Q vises ved at trykke på knappen Q . Anvend menuen Q for at få vist eller ændre indstillingerne valgt for menupunkter, du anvender ofte.	223
"Min menu"	Føj ofte anvendte indstillinger til denne brugerindstillingsmenu, som du kan få vist ved at trykke på MENU/OK og vælge fanen  ("MIN MENU").	230
Funktionsknapperne	Anvend funktionsknapperne for direkte adgang til udvalgte funktioner.	226

Knappen Q (Hurtigmenu)

Tryk på Q for hurtig adgang til valgte indstillinger.

Visningen af hurtigmenuen

Ved standardindstillingerne indeholder hurtigmenuen følgende punkter:

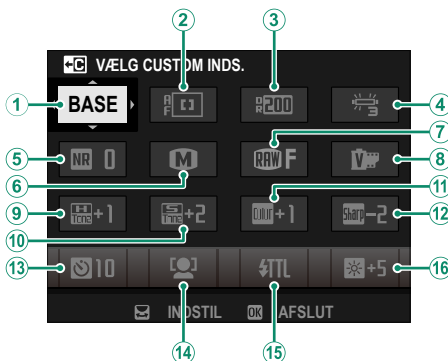

- | | |
|---------------------|-----------------------------|
| ① VÆLG CUSTOM INDS. | ⑨ HØJLYSTONE |
| ② AF-TILSTAND | ⑩ SKYGGETONE |
| ③ DYNAMISK OMFANG | ⑪ FARVE |
| ④ HVIDBALANCE | ⑫ SKARPHED |
| ⑤ STØJREDUKTION | ⑬ SELVUDLØSER |
| ⑥ BILLEDSTØRRELSE | ⑭ ANS/ØJE DETEKTERINGSINDST |
| ⑦ BILLEDKVALITET | ⑮ INDSTIL. AF BLITZFUNKTION |
| ⑧ FILMSIMULERING | ⑯ EVF/LCD-LYSSTYRKE |

Hurtigmenuen viser de aktuelt valgte indstillinger for punkterne ②–⑯, der kan ændres som beskrevet på side 225.

VÆLG CUSTOM INDS.

Punktet **☑ BILLEDKVALITET-INDSTILLING** > **VÆLG CUSTOM INDS.** (punktet ①) viser den aktuelle optagemenuhukommelse:

- **BASE**: Ingen optagemenuhukommelse valgt.
- **C1-C7**: Vælg en hukommelse for at få vist indstillingerne, der er gemt, ved hjælp af indstillingen **☑ BILLEDKVALITET-INDSTILLING** > **RED./GEM CUSTOM**.
- **BASE - BASE**: Den aktuelle optagemenuhukommelse.

Visning og ændring af indstillinger

- 1 Tryk på **Q** for at få vist hurtigmenuen under optagelse.

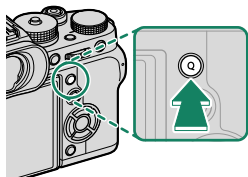

- 2 Anvend selektoren til at markere punkter, og drej det bagerste kommandohjul for at ændre.
 - Ændringer gemmes ikke i den aktuelle menuhukommelse.
 - Indstillinger, der afviger fra dem i den aktuelle menuhukommelse (**C1–C7**), vises med rødt.

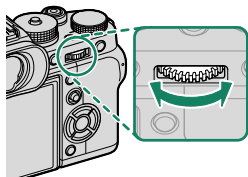

- 3 Tryk på **Q** for at afslutte, når indstillingerne er færdige.

 Hurtigmenuen kan også redigeres ved hjælp af berøringsknapperne.

Redigering af hurtigmenuen

For at vælge de punkter, der vises i hurtigmenuen:

- 1 Tryk på knappen **Q**, og hold den nede under optagelse.
- 2 Den aktuelle hurtigmenu vises; anvend selektoren til at markere det punkt, du ønsker at ændre, og tryk på **MENU/OK**.

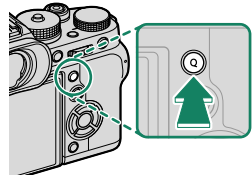

- 3 Markér en vilkårlig af følgende indstillinger, og tryk på **MENU/OK** for at tildele den til den valgte position.

- BILLEDSTØRRELSE
- BILLEDKVALITET
- FILMSIMULERING*
- B & W ADJ. **A** **B** (Varm/Kold)*
- KORNEFFEKT*
- FARVE KROMEFFEKT*
- DYNAMISK OMFANG*
- D RÆKKEVIDDEPRIORITET*
- HVIDBALANCE*
- HØJLYSTONE*
- SKYGETONE*
- FARVE*
- SKARPHED*
- STØJREDUKTION*
- VÆLG CUSTOM INDS.*
- AF-TILSTAND (AF-TILSTAND FOR FILM)
- AF-C BRUGERDEF. INDSTIL.
- ANS/ØJE DETEKTERINGSINDST.
- MF-HJÆLP
- TRYKSKÆRMSTILSTAND
- SELVUDLØSER
- LUKKERTYPE
- FLIMREREDUKTION
- INDSTIL. AF BLITZFUNKTION
- BLITZKOMPENSATION
- FILMTILSTAND
- FULD HD HØJHASTIGHEDSOPT.
- INTERN/EKSTERN MIKROFONJUSTERING
- EVF/LCD-LYSSTYRKE
- EVF/LCD-FARVE
- INGEN

* Lagret i optagemenuhukommelse.

-  Vælg **INGEN** for ingen indstilling at tildele til den valgte position.
- Når **VÆLG CUSTOM INDS.** er valgt, viser hurtigmenuen de aktuelle indstillinger med mærkatene **BASE**.

-  Hurtigmenuen kan også redigeres ved hjælp af **KNAP/DREJEKNAP-INDSTILLING > REDIGER/GEM HURTIGMENU**.

Fn-knapperne (Funktion)

Tildel en funktion til funktionsknapperne for hurtig adgang til den valgte funktion.



Du kan få adgang til funktionerne, der er knyttet til **T-Fn1** til **T-Fn4**, ved at trykke på skærmen.

Standardtildelingene er:

Knappen Fn1

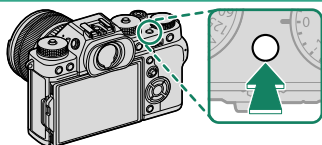

Ans/øje detekteringsindst

Knappen Fn2

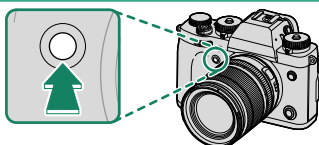

Køreindstillinger

Knappen Fn3

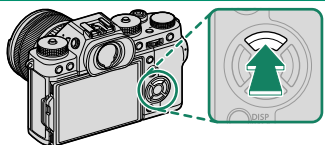

AF-tilstand

Knappen Fn4

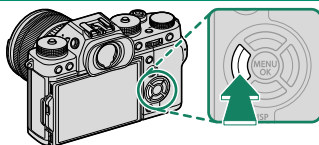

Filmsimulering

Knappen Fn5

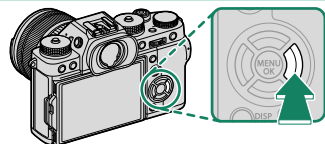

Hvidbalance

Knappen Fn6

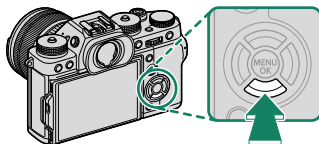

Ydelse

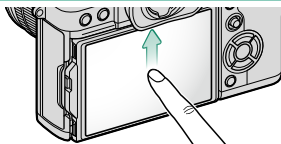
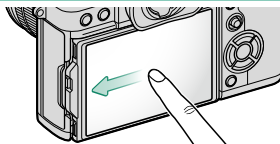
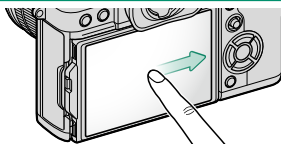
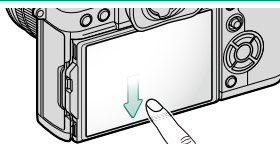
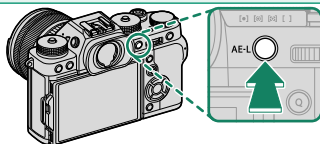
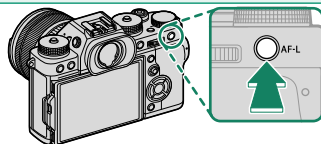
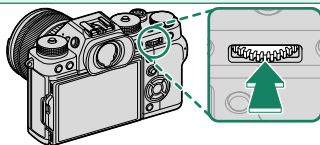
T-Fn1 (svirp opad)*Histogram***T-Fn2 (svirp til venstre)***Sports finder-tilstand***T-Fn3 (svirp til højre)***Tilst. m. store ind.***T-Fn4 (svirp nedad)***Elektronisk niveau***Knappen AE-L***Kun AE-lås***Knappen AF-L***Kun AF-lås***Midte af bagerste kommandohjul***Fokuskontrol*

Tildeling af funktioner til funktionsknapperne

For at tildele funktioner til knapperne:

1 Tryk på knappen **DISP/BACK**, og hold den nede, indtil der vises en menu for valg af knapper.

2 Markér en knap, og tryk på **MENU/OK**.

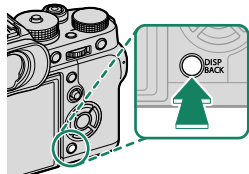

3 Markér den ønskede funktion, og tryk på **MENU/OK** for at tildele den til den valgte knap. Vælg mellem:

- BILLEDSTØRRELSE
- BILLEDKVALITET
- RAW
- FILMSIMULERING
- KORNEFFEKT
- FARVE KROMEFFEKT
- DYNAMISK OMFANG
- D RÆKKEVIDDEPRIORITET
- HVIDBALANCE
- VÆLG CUSTOM INDS.
- FOKUSOMRÅDE
- FOKUSKONTROL
- AF-TILSTAND
- AF-C BRUGERDEF. INDSTIL.
- ANS/ØJE DETEKTERINGSINDST.
- KØREINDSTILLING
- SPORTS FINDER-TILSTAND
- PRÆ-SKUD **ES** 
- SELVUDLØSER
- LUKKERTYPE
- FLIMREREDUKTION
- ISO-AUTOINDSTILLING
- SETUP DIGIT STAB
- TRÅDLØS KOMM.
- INDSTIL. AF BLITZFUNKTION
- TTL-LÅS
- MODELLERINGSBLITZ
- FULD HD HØJHASTIGHEDSOPT.
- ZEBRA-INDSTILLING
- INTERN/EKSTERN MIKROFONJUSTERING
- FILM LYDLØS KONTROL
- VIS DOF
- VIS EKS./HVIDBALANCE I MAN. TIL.
- NATURLIGT LIVE VISNING
- HISTOGRAM
- ELEKTRONISK NIVEAU
- TILST. M. STORE IND.
- KUN AE-LÅS
- KUN AF-LÅS
- AE-/AF-LÅS
- AF-TIL
- KUN AWB LÅS
- BLÆNDEINDSTILLING
- YDELSE
- AUTOMATISK BILLEDØVERFØRS.
- VÆLG PARRINGSDESTINATION
- Bluetooth TIL/FRA
- AFSPILNING
- INGEN (knap deaktiveret)

-  • **KUN AE-LÅS, KUN AF-LÅS, AE-/AF-LÅS, AF-TIL og KUN AWB LÅS** kan ikke knyttes til berøringsfunktionsknapperne (**T-Fn1** til **T-Fn4**).
 - Vælgeren kan ikke tildeles mere end én funktion ad gangen.
 - Knaptildelinger kan også vælges ved hjælp af **KNAP/DREJEKNAP-INDSTILLING > FUNKT.INDS. (Fn)**.

AF-TIL

Hvis **AF-TIL** er valgt, kan du trykke på knappen i stedet for at blive ved med at holde udløserknappen trykket halvt ned.

MODELLERINGSBLITZ

Hvis **MODELLERINGSBLITZ** er valgt, når der er monteret en kompatibel sko-monteret blitzenhed, kan du trykke på knappen for at afprøve blitzten og kontrollere for skygger og lignende (modelleeringsblitz).

TTL-LÅS

Hvis **TTL-LÅS** er valgt, kan du trykke på knappen for at låse blitzudladningen i henhold til den valgte indstilling for **BLITZ-INDSTILLING > TTL-LÅSETILSTAND** (📖 142).

Få adgang til en personlig menu af ofte anvendte indstillinger.

For at få vist "min menu" skal du trykke på **MENU/OK** i optagevisningen og vælge fanen **MY (MIN MENU)**.



Fanen **MY** er kun tilgængelig, hvis der er tildelt indstillinger til **MIN MENU**.

MIN MENU INDSTILLING

For at vælge punkterne opstillet på fanen **MY (MIN MENU)**:

- 1 Markér **BRUGERINDSTILLING** > **MIN MENU INDSTILLING** på fanen **OPSÆTNING**, og tryk på **MENU/OK**.

For at flytte rundt på emner skal du vælge **RANGÉR EMNER**. For at slette emner skal du vælge **FJERN EMNER**.

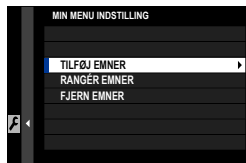

- 2 Tryk selektoren op eller ned for at markere **TILFØJ EMNER**, og tryk på **MENU/OK**. Indstillinger, der kan føjes til "min menu", er markeret med blå.



Punkter, der aktuelt er i "min menu", indikeres med flueben.

- 3 Markér et punkt, og tryk på **MENU/OK** for at føje det til "min menu".



- 4 Tryk på **MENU/OK** for at vende tilbage til redigeringsvisningen.
- 5 Gentag trin 3 og 4, til alle ønskede emner er blevet tilføjet.



"Min menu" kan indeholde op til 16 emner.

10

Eksternt udstyr og ekstratilbehør

Eksterne blitzenheder

Blitzenhederne kan monteres i tilbehørsskoen eller tilsluttes via synkroniseringsstikket.

Anvend ekstra eksterne blitzenheder til blitzfotografering. Nogle enheder understøtter high-speed synkronisering (FP) og kan anvendes ved kortere lukkertider end blitzsynkroniseringshastigheden, mens andre kan fungere som commanders, der styrer fjernbetjente enheder via optisk, trådløs blitzstyring.

Fjern røde øjne

Fjern røde øjne er tilgængelig, når der er valgt en anden indstilling end **FRA** for **BLITZ-INDSTILLING > FJERN RØDE ØJNE**, og der er valgt en indstilling af "ANSIGT TIL" for **AF/MF-INDSTILLING > ANS/ØJE DETEKTERINGSINDST.** Fjern røde øjne minimerer "rød-øje", der skyldes, at lyset fra blitzen reflekteres fra motivets nethinder.

Anvendelse af ekstern blitz

For at justere indstillingerne for en blitzenhed, som er monteret på tilbehørsskoen eller tilsluttet via synkroniseringsstikket:

- 1 Slut enheden til kameraet.
- 2 I optagetilstand skal du vælge **INDSTIL. AF BLITZFUNKTION** i menufanen **BLITZ-INDSTILLING**. De tilgængelige indstillinger varierer alt efter blitzenheden.



Menu	Beskrivelse	
EF-X8	Vises, når en EF-X8-blitzenhed er monteret på tilbehørsskoen og er hævet.	96
SYNKRONISER TERMINAL	Justér indstillingerne for blitzenheder tilsluttet via synkroniseringsstikket. SYNKRONISER TERMINAL vises, hvis EF-X8 sænkes, og der enten ingen blitzenhed er monteret, eller der er monteret en ikke-kompatibel blitzenhed på tilbehørsskoen.	237
SHOE-MONTERET BLITZ	Vises når en anden ekstra blitzenhed end EF-X8 er monteret på den strømførende sko og tændes.	238
COMMANDER (OPTISK)	Vises, hvis der er tilsluttet en ekstra blitzenhed, der fungerer som commander for Fujifilms optiske, trådløst fjernbetjente blitzstyring, og denne er tændt.	241

- 3 Markér punkter ved hjælp af selektoren, og drej det bagerste kommandohjul for at ændre den markerede indstilling.

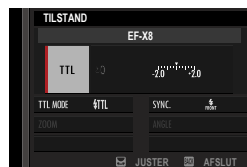

- 4 Tryk på **DISP/BACK** for at få ændringerne til at træde i kraft.

EF-X8

Se "Blitzfotografering" (📖 96) for information om anvendelse af den medfølgende EF-X8 blitzenhed til montering i tilbehørsskoen. Bemærk, at EF-X8 ikke følger med X-T3 WW.

SYNKRONISER TERMINAL

Justér indstillingerne for blitzenheder tilsluttet via synkroniseringsstikket. SYNKRONISER TERMINAL vises, hvis EF-X8 sænkes, og der enten ingen blitzenhed er monteret, eller der er monteret en ikke-kompatibel blitzenhed på tilbehørsskoen.

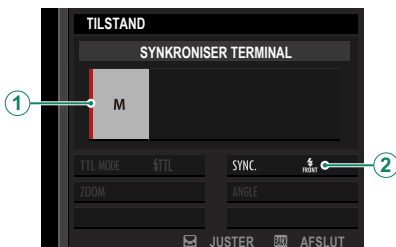

Indstilling	Beskrivelse
① Blitzstyringsindstilling	<p>Vælg mellem følgende indstillinger:</p> <ul style="list-style-type: none"> • M: Et udlørsignal sendes via tilbehørsskoens X-kontakter, når der tages et billede. Vælg en længere lukkertid en synkroniseringshastigheden; endnu længere lukkertider kan være nødvendige, hvis enheden anvender lange blitser eller har en langsom reaktionstid. • OFF (FRA): Udlørsignalet er deaktiveret.
② Synkronisering	<p>Vælg, om blitzen tidsindstilles til at gå af umiddelbart efter, at lukkeren åbnes (FRONT/1. GARDIN), eller lige, inden den lukker (REAR/2. GARDIN). 1. GARDIN anbefales i de fleste tilfælde.</p>

Synkroniseringsstikket

Brug synkroniseringsstikket for at tilslutte blitzenheder, der kræver et synkroniseringskabel.

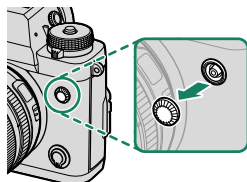



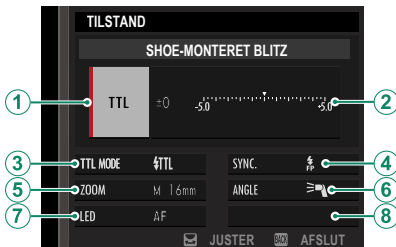

SHOE-MONTERET BLITZ

Følgende indstillinger er tilgængelige, når der monteres en ekstra blitzenhed, der er monteret i tilbehørsskoen, og denne er tændt.



Indstilling	Beskrivelse
① Blitzstyringsindstilling	<p>Blitzstyringsindstillingen valgt med blitzenheden. Denne kan i nogle tilfælde justeres på kameraet; de tilgængelige indstillinger varierer med blitzen.</p> <ul style="list-style-type: none"> • TTL: TTL-tilstand. Justér blitzkompensationen (②). • M: Blitzten går af ved den valgte udladning uanset motivets lysstyrke eller kameraindstillingerne. Udladningen kan i nogle tilfælde justeres på kameraet (②). • MULTI: Stroboskopblitz. Kompatible blitzenheder monteret i tilbehørsskoen går af flere gange ved hvert billede. • OFF (FRA): Blitzten går ikke af. Visse blitzenheder kan slås fra på kameraet.

Indstilling	Beskrivelse
<p>② Blitzkompensation/ udladning</p>	<p>De tilgængelige indstillinger varierer alt efter blitzstyringsindstillingen.</p> <ul style="list-style-type: none"> • TTL: Justér blitzkompensationen (den fulde værdi anvendes muligvis ikke, hvis grænserne for blitzstyringssystemet overskrides). Ved EF-X20, EF-20 og EF-42 føjes den valgte værdi til den værdi, der er valgt med blitzenheden. • M/MULTI: Justér blitzudladningen (kun compatible enheder). Vælg mellem værdier udtrykt som fraktioner af fuld styrke, blandt $\frac{1}{4}$ (tilstand M) eller $\frac{1}{4}$ (MULTI) ned til $\frac{1}{512}$ i trin svarende til $\frac{1}{3}$ EV. De ønskede resultater kan muligvis ikke opnås ved lave værdier, hvis de overskrider grænserne for blitzstyringssystemet; tag et prøvebillede, og kontrollér resultaterne.
<p>③ Blitztilstand (TTL)</p>	<p>Vælg en blitztilstand for TTL-blitzstyring. De tilgængelige indstillinger varierer alt efter den valgte optagetilstand (P, S, A eller M).</p> <ul style="list-style-type: none"> •  (AUTOMATISK BLITZ): Blitzten går kun af efter behov; blitzniveauet justeres i henhold til motivets lysstyrke. Ikonet  vist, når udløserknappen trykkes halvt ned, indikerer, at blitzten går af, når billedet tages. •  (STANDARD): Blitzten går om muligt af ved hvert billede; blitzniveauet justeres i henhold til motivets lysstyrke. Blitzten går ikke af, hvis den ikke er fuldt opladet, når lukkeren udløses. •  (LANGSOM SYNKRONISERING): Kombiner blitzten med langsomme lukkertider ved fotografering af portrætmotiver op mod en baggrund af natlandskab. Blitzten går ikke af, hvis den ikke er fuldt opladet, når lukkeren udløses.
<p>④ Synkronisering</p>	<p>Kontrolblitztiming.</p> <ul style="list-style-type: none"> •  (1. GARDIN): Blitzten går af umiddelbart efter, at lukkeren åbner (generelt det bedste valg). •  (2. GARDIN): Blitzten går af, lige inden lukkeren lukker. •  (AUTOMATISK FP (HSS)): High-speed synkronisering (kun compatible enheder). Kameraet tilkobler automatisk high-speed synkronisering af forreste lukkergardin ved lukkertider, der er kortere end blitzsynkroniseringshastigheden. Svarende til 1. GARDIN, når MULTI er valgt som blitzstyringsindstilling.

Indstilling	Beskrivelse
⑤ Zoom	Belysningsvinklen (blitzdækningen) for enheder, der understøtter blitzzoom. Nogle enheder tillader justering fra kameraet. Hvis AUTOMATISK er valgt, justeres zoom automatisk, så det passer til dækningen af objektivbrændvidden.
⑥ Belysning	Hvis enheden understøtter denne funktion, kan du vælge mellem: <ul style="list-style-type: none"> •  (BLITZEFFEKTPRIORITET): Forøg området ved at reducere dækningen en anelse. •  (STANDARD): Tilpas dækningen til billedvinklen. •  (JÆVN DÆKNINGSPRIORITET): Forøg dækningen en anelse for en mere jævn belysning.
⑦ LED-lys	Vælg, hvordan det indbyggede LED-lys fungerer under stillbilledfotografering (kun compatible enheder): Som glimt i øjet ( / GLIMT I ØJET), som AF-hjælpelys (AF/AF-ASSISTENT), eller som både glimt i øjet og AF-hjælpelys ( / AF-ASSIS.+GLIMT I ØJET). Vælg OFF for at deaktivere LED under fotografering.
⑦ Antal blitser*	Vælg det antal gange, blitzten går af, hver gang lukkeren udløses i tilstanden MULTI .
⑧ Frekvens*	Vælg den frekvens, hvor blitzten går af i tilstanden MULTI .

* Den fulde værdi anvendes muligvis ikke, hvis grænserne for blitzstyringssystemet overskrides.

COMMANDER(OPTISK)

Indstillingerne vises, hvis enheden aktuelt fungerer som commander for Fujifilms optiske, trådløst fjernbetjente blitzstyring.

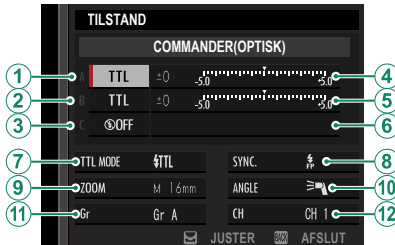

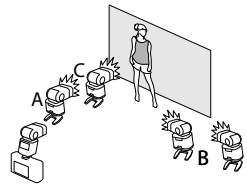

Fujifilms optiske, trådløst fjernbetjente blitzstyring giver mulighed for at vælge mellem fire kanaler (Kanal 1 til 4) for udveksling af optiske signaler mellem commander og de fjernbetjente blitzenheder. Særskilte kanaler kan anvendes til forskellige blitzsystemer eller til at forhindre interferens, når flere systemer bruges i umiddelbar nærhed af hinanden.

Blitzenhederne kan også placeres i op til tre grupper (A, B og C), og blitzztilstanden og blitzniveauet kan justeres særskilt for hver gruppe.



Indstilling	Beskrivelse
<p>① Blitzstyringsindstilling (gruppe A)</p>	<p>Vælg blitzstyringsindstillinger til grupperne A, B og C. TTL% er kun tilgængelig i gruppe A og B.</p> <ul style="list-style-type: none"> • TTL: Enhederne i gruppen går af i TTL-tilstand. Blitzkompensationen kan justeres særskilt for hver gruppe. • TTL%: Hvis TTL% er valgt for enten gruppe A eller B, kan du angive udladningen for den valgte gruppe som procentdel af den anden og justere den overordnede blitzkompensation for begge grupper.
<p>② Blitzstyringsindstilling (gruppe B)</p>	<ul style="list-style-type: none"> • M: I tilstanden M går enhederne i gruppen af ved den valgte udladning (udtrykt som fraktion af fuld styrke) uanset motivets lysstyrke eller kamerainstillingerne. • MULTI: Valg af MULTI for en vilkårlig gruppe indstiller alle enheder i alle grupper til tilstanden for stroboskopblitz. Alle enheder går af flere gange ved hvert billede. • OFF (FRA): Hvis OFF er valgt, går enhederne i gruppen ikke af.
<p>③ Blitzstyringsindstilling (gruppe C)</p>	<p>Justér blitzniveauet for den valgte gruppe i henhold til indstillingen valgt for blitzstyringsindstilling. Bemærk, at den fulde værdi muligvis ikke anvendes, hvis grænserne for blitzstyringssystemet overskrides.</p> <ul style="list-style-type: none"> • TTL: Justér blitzkompensationen. • M/MULTI: Justér blitzudladningen. • TTL%: Vælg balancen mellem grupperne A og B, og justér den overordnede blitzkompensation.
<p>④ Blitzkompensation/udladning (gruppe A)</p>	
<p>⑤ Blitzkompensation/udladning (gruppe B)</p>	
<p>⑥ Blitzkompensation/udladning (gruppe C)</p>	

Indstilling	Beskrivelse
<p>⑦ Blitztilstand (TTL)</p>	<p>Vælg en blitztilstand for TTL-blitzstyring: De tilgængelige indstillinger varierer alt efter den valgte optagetilstand (P, S, A eller M).</p> <ul style="list-style-type: none"> • TTL (AUTOMATISK BLITZ): Blitzten går kun af efter behov; blitzniveauet justeres i henhold til motivets lysstyrke. Ikonet  vist, når udløserknappen trykkes halvt ned, indikerer, at blitzten går af, når billedet tages. • TTL (STANDARD): Blitzten går om muligt af ved hvert billede; blitzniveauet justeres i henhold til motivets lysstyrke. Blitzten går ikke af, hvis den ikke er fuldt opladet, når lukkeren udløses. • TTL SLOW (LANGSOM SYNKRONISERING): Kombinér blitzten med langsomme lukkertider ved fotografering af portrætmotiver op mod en baggrund af natlandskab. Blitzten går ikke af, hvis den ikke er fuldt opladet, når lukkeren udløses.
<p>⑧ Synkronisering</p>	<p>Kontrolblitztiming.</p> <ul style="list-style-type: none"> • FRONT (1. GARDIN): Blitzten går af umiddelbart efter, at lukkeren åbner (generelt det bedste valg). • REAR (2. GARDIN): Blitzten går af, lige inden lukkeren lukker. • (AUTOMATISK FP (HSS)): High-speed synkronisering (kun kompatible enheder). Kameraet tilkobler automatisk high-speed synkronisering af forreste lukkergardin ved lukkertider, der er kortere end blitzsynkroniseringshastigheden. Svarende til 1. GARDIN, når MULTI er valgt som blitzstyringsindstilling.
<p>⑨ Zoom</p>	<p>Belysningsvinklen (blitzdækningen) for enheder, der understøtter blitzzoom. Nogle enheder tillader justering fra kameraet. Hvis AUTOMATISK er valgt, justeres zoom automatisk, så det passer til dækningen af objektivbrændvidden.</p>

Indstilling	Beskrivelse
<p>⑩ Belysning</p>	<p>Hvis enheden understøtter denne funktion, kan du vælge mellem:</p> <ul style="list-style-type: none"> •  (BLITZEFFEKTPRIORITET): Forøg området ved at reducere dækningen en anelse. •  (STANDARD): Tilpas dækningen til billedvinklen. •  (JÆVN DÆKNINGSPRIORITET): Forøg dækningen en anelse for en mere jævn belysning.
<p>⑪ Commander</p>	<p>Vælg gruppe for enheder, der fungerer som commander for Fujifilms optiske, trådløst fjernbetjente blitzstyring, i tilstanden TTL, TTL% eller M. Denne indstilling er kun tilgængelig ved blitzenheder, der kan klikkes på, og som understøtter Fujifilms optiske, trådløst fjernbetjente blitzstyring.</p> <ul style="list-style-type: none"> • Gr A: Knyt commanderen til gruppe A. • Gr B: Knyt commanderen til gruppe B. • Gr C: Knyt commanderen til gruppe C. • OFF: Blitzlyset fra commanderen holdes på et niveau, der ikke påvirker det endelige billede.
<p>⑪ Antal blitser</p>	<p>Vælg det antal gange, blitzten går af, hver gang lukkeren udløses i tilstanden MULTI.</p>
<p>⑫ Kanal</p>	<p>Vælg den kanal, der skal anvendes af commanderen for kommunikation med de fjernbetjente blitzenheder. Særskilte kanaler kan anvendes til forskellige blitzsystemer eller til at forhindre interferens, når flere systemer bruges i umiddelbar nærhed af hinanden.</p>
<p>⑫ Frekvens</p>	<p>Vælg den frekvens, hvor blitzten går af i tilstanden MULTI.</p>

Lodrette batterigreb

VG-XT3 vertikalt batterigreb kan anvendes til at supplere kameraets batteri, eller når du holder kameraet drejet for at tage billeder i portrætformat ("højt").

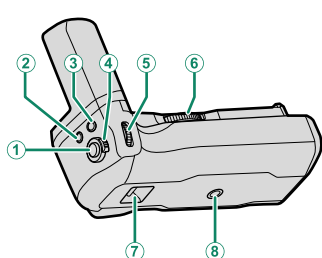

- ① Udløserknop
- ② Knappen **Q** (hurtigmenu)
- ③ **Fn1**-knop (funktion 1)
- ④ Knaplås
- ⑤ Forreste kommandohjul/
knop til valg af funktion
- ⑥ Låseskruedrejeknap
- ⑦ Øsken til kameraem
- ⑧ Stativgevind
- ⑨ Stik
- ⑩ Låseskrue
- ⑪ Opbevaringsrum til stikdæksel, der følger
med kameraet

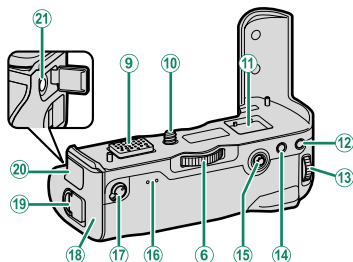

- ⑫ **AE-L**-knappen
- ⑬ Bagerste kommandohjul/
knop til fokushjælp
- ⑭ **AF-L**-knappen
- ⑮ Fokuspind (fokushåndtag)
- ⑯ Indikatorlamper
- ⑰ Selektor for ydelse
- ⑱ Batteribakke
- ⑲ Batterikammerdækslets lås
- ⑳ Stikdæksel
- ㉑ 9V DC-IN-stik



Alle knapper udfører samme funktion som de tilsvarende knapper på kameraet.

Montering af det lodrette batterigreb

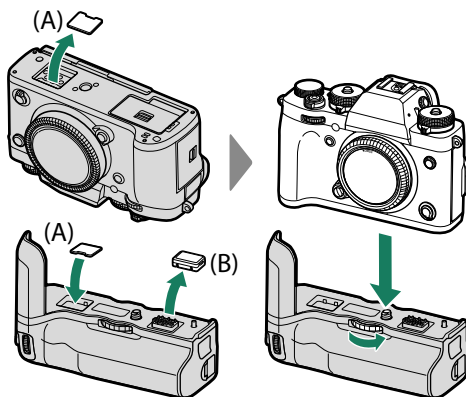

- Kontrollér, at kameraet er slukket før montering eller fjernelse af det lodrette batterigreb.
 - Kontaktdækslet til kameraets vertikale effektbooster (A) kan opbevares i grebet. Opbevar grebets kontakthætte (B) på et sikkert sted, når den ikke anvendes.
- ! Spænd låseskruedrejknappen helt efter montering af grebet.
 - Rør ikke ved kontakterne.
 - Når du har fjernet grebet, skal du sætte grebets kontaktdæksel (A) og kontakthætten (B) på igen.
 - Grebet er ikke vandtæt, og du skal passe på, at der ikke trænger snavs, støv, vand, skadelige gasser, salt og andre fremmedlegemer ind i det. Anbring ikke grebet på våde overflader. Før anvendelse skal du sørge for, at batteribakken og batterikammerdækslet er lukket helt.

Isætning og fjernelse af batterier

Isæt batterierne som vist.

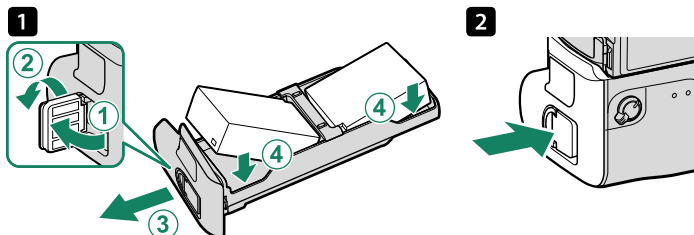

Batterierne kan fjernes som vist.

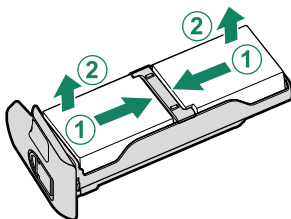

- Sørg for, at kameraet er slukket, før du udskifter batterierne.
- Anvend kun NP-W126S-batterier.

Batteriniveau

Når et lodret batterigreb er tilsluttet, viser visningen for kameraets batteriniveau niveauet for kameraets batteri og niveauet for batterierne, der er sat i VG-XT3.

- Visningen viser kun niveauet for indsatte batterier.
- Når der er sat fuldt antal batterier i både kameraet og VG-XT3, anvendes batterierne i følgende rækkefølge:

- ① Batteri det venstre greb (L)
- ② Batteri i det højre greb (R)
- ③ Kameraets batteri



Opladning af batterierne

Batterierne i VG-XT3 kan oplades, når kameraet er slukket, eller grebet er fjernet fra kameraet. Tilslut grebets medfølgende AC-9VS lysnetadapter til 9V DC-IN-stikket.

Indikatorlamperne lyser grønt, mens batteriet oplades; lampen til venstre viser status for det venstre batteri, lampen til højre viser status for det højre batteri.

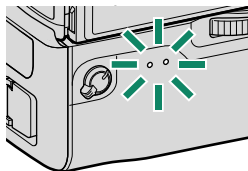
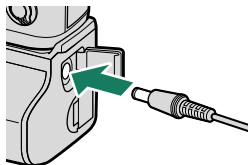

Indikatorlampe	Batteristatus
Fra	Opladning fuldført
Til	Opladning i gang
Blinker	Opladningsfejl



- Batterierne oplades samtidigt; opladningen tager omtrent to timer.
- Batterierne lades ikke op, mens kameraet er tændt, men kameraet forsynes med strøm.
- Anvend kun den medfølgende lysnetadapter.
- For yderligere information, se "Opladning af batteriet" (📖 31) og "Batteriet og strømforsyningen" (📖 274).

Anvendelse af AC-9VS lysnetadapteren

Tilslut strømkablet til AC-9VS, og sæt den til i en stikkontakt.

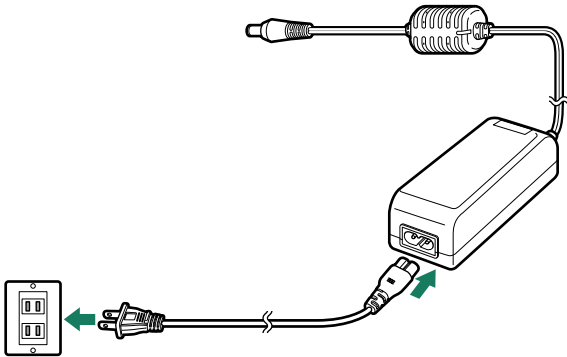

- Det medfølgende strømkabel er udelukkende til brug med AC-9VS. Anvend ikke adapteren med andre kabler eller kablet med andre enheder.
- Stikkets udformning varierer alt efter købsland eller -område.

11

Tilslutninger

HDMI-udgang

Kameraets visninger for optagelse og afspilning kan udlæses på HDMI-enheder.

Tilslutning til HDMI-enheder

Tilslut kameraet til fjernsyn eller andre HDMI-enheder ved hjælp af et HDMI-kabel fra tredjepart.

- 1 Sluk for kameraet.
- 2 Tilslut kablet som vist nedenfor.

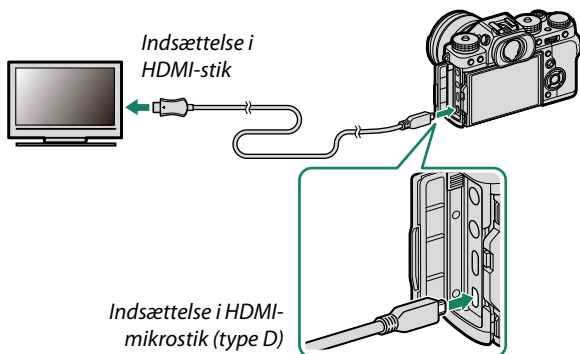

- 3 Konfigurer enheden til HDMI-indgang som beskrevet i dokumentationen, der følger med enheden.
- 4 Tænd kameraet. Indholdet af kameravisningen vises på HDMI-enheden. Kameraets visning slukker i afspilningstilstand (📖 253).



- Sørg for, at stikkene er sat ordentligt i.
- USB-kablet kan ikke anvendes, når der er tilsluttet et HDMI-kabel.
- Anvend et HDMI-kabel med en længde på højst 1,5 m.

Optagelse

Optag billeder og film, mens du på HDMI-enheden kigger på sceneriet, som kameraets objektiv fanger eller gemmer optagelser på HDMI -enheden.



Denne funktion kan anvendes til at gemme 4K-film eller Fuld HD-film på en HDMI-optager.

Afspilning

For at starte afspilning skal du trykke på knappen  på kameraet. Kameraets skærm slukker, og der udlæses billeder og film på HDMI-enheden. Bemærk, at kameraets lydstyrkeknapper ikke har nogen indvirkning på lyd afspillet på fjernsynet; anvend fjernsynets lydstyrkeknapper for at justere lydstyrken.



Nogle fjernsyn viser kortvarigt sort skærm ved start af afspilning af film.

Trådløse forbindelser (Bluetooth®, trådløst LAN/Wi-Fi)

Opnå adgang til trådløse netværk, og tilslut til computere, smartphones eller tablets. For yderligere information, gå på:
<http://fujifilm-dsc.com/wifi/>

Smartphones og tablets: FUJIFILM Camera Remote

Oprette forbindelse til kameraet via Bluetooth eller trådløst LAN.

 For at etablere trådløs forbindelse til kameraet er du nødt til at installere den seneste version af app'en FUJIFILM Camera Remote på din smartphone eller tablet.

FUJIFILM Camera Remote

Når der er etableret forbindelse, kan du anvende FUJIFILM Camera Remote til at:

- Styre kameraet og tage billeder via fjernadgang
- Modtage billeder, der er overført fra kameraet
- Gennemse billederne på kameraet og downloade valgte billeder
- Overfør steddata til kameraet
- Udløs kameraets lukker
- Opdatér kameraets firmware

For downloads og anden information, gå på:
http://app.fujifilm-dsc.com/en/camera_remote/

Smartphones og tablets: Bluetooth®-sammenkædning

Anvend **FORBINDELSESINDSTILLING > Bluetooth-INDSTILLINGER > REGISTRERING AF TILKNYT.** for at kæde kameraet sammen med smartphones eller tablets. Sammenkædning tilbyder en simpel metode til download af billeder fra kameraet.



- Billederne downloades via en trådløs forbindelse.
- Når sammenkædningen er fuldført, bliver du i stand til at synkronisere kameraets ur og steddata med smartphone eller tablet (216).
- Du kan vælge en forbindelse blandt op til 7 sammenkædede smartphones eller tablets.

Smartphones og tablets: Trådløst LAN

Anvend indstillingerne **TRÅDLØS KOMM.** i **OPTAGELSESDINDSTILLING** eller afspilningsmenuen for at oprette forbindelse til en smartphone eller tablet via et trådløst LAN.



Kopiering af billeder over på computer: PC AutoSave

Installér den seneste version af FUJIFILM PC AutoSave på din computer for at overføre billeder fra kameraet over trådløse netværk (Wi-Fi).

FUJIFILM PC AutoSave

For downloads og anden information, gå på:

http://app.fujifilm-dsc.com/en/pc_autosave/

Computere: Trådløse forbindelser

Du kan overføre billeder fra kameraet ved hjælp af indstillingen **PC-AUTOLAGRING** i afspilningsmenuen.



Tilkoblet optagelse: FUJIFILM X Acquire/FUJIFILM Tether Shooting Plug-in/Hyper-Utility Software HS-V5

- Før du fortsætter, skal du vælge **OPTAG FAST MED TRÅDLØS INTERNETDELING** for **FORBINDELSESINDSTILLING > PC FORBINDELSESTILSTAND** i kameraets menuer.

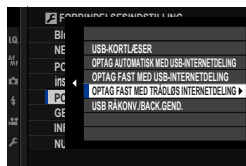

- FUJIFILM X Acquire, FUJIFILM Tether Shooting Plug-in og Hyper-Utility Software HS-V5 kan anvendes til tilkoblet optagelse.



- For yderligere information, gå på følgende hjemmeside:

<http://app.fujifilm-dsc.com/en/#tether>

- For yderligere information om FUJIFILM X Acquire, FUJIFILM Tether Shooting Plug-in og Hyper-Utility Software HS-V5, se "Software fra Fujifilm" (📖 269).

Tilslutning til computere via USB

Tilslut kameraet til en computer for at downloade billeder eller tage billeder via fjernadgang.

 Før download af billeder eller optagelse af billeder via fjernadgang skal du tilslutte kameraet til en computer og kontrollere, at det fungerer normalt.

- 1 Tænd computeren.
- 2 Justér indstillingerne alt efter, om du kommer til at anvende kameraet til tilkoblet optagelse (📖 260), kopiering af billeder over på computer (📖 261) eller oprettelse af JPEG-kopier af RAW-billeder (📖 262).
- 3 Sluk kameraet.
- 4 Tilslut et USB-kabel.

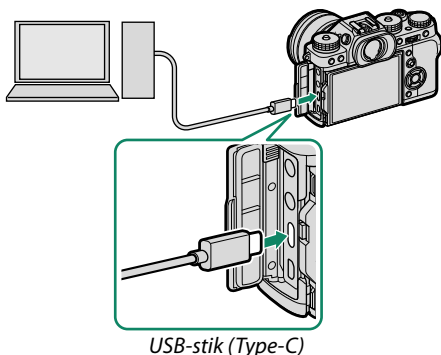

 USB-kablet må ikke være mere end 1,5 m langt og skal være egnet til dataoverførsel.

- 5 Tænd kameraet.
- 6 Kopiér billeder over på din computer.
 - **Tilkoblet optagelse:** Under tilkoblet optagelse kan du kopiere billeder ved hjælp af software til tilkoblet optagelse såsom FUJIFILM Tether Shooting Plug-in PRO.
 - **Billedoverførsel:** Anvend de programmer, der ligger i dit styresystem.
 - **RAW-konvertering:** Behandl RAW-billeder ved hjælp af FUJIFILM X RAW STUDIO. Effekten i kameraets billedbehandlingsmotor benyttes til hurtig behandling.
 - **Lagring og indlæsning af kameraindstillinger:** Anvend FUJIFILM X Acquire til at gemme eller indlæse kameraindstillinger. Gem dine foretrukne indstillinger i en fil i en enkelt handling, og kopiér dem til flere kameraer.



- Sluk kameraet, før du frakobler USB-kablet.
- Når du tilslutter USB-kabler, skal du sørge for, at stikkene er sat helt i og vender rigtigt. Tilslut kameraet direkte til computeren; anvend ikke USB-hub eller tastatur.
- Tab af strøm under overførsel kan medføre tab af data eller beskadigelse af hukommelseskortet. Sæt et nyt eller fuldt opladet batteri i, før du tilslutter kameraet.
- Hvis der er isat et hukommelseskort med et stort antal billeder, kan der forekomme en forsinkelse i starten af softwaren, og du kan muligvis ikke importere eller gemme billeder. Anvend en hukommelseskortlæser til at overføre billeder.
- Sørg for, at indikatorlampen er slukket eller lyser grønt, før du slukker kameraet.
- Du må ikke frakoble USB-kablet, mens overførslen er i gang. Manglende overholdelse af denne anvisning kan medføre tab af data eller beskadigelse af hukommelseskortet.
- Kobl kameraet fra før isætning eller fjernelse af hukommelseskort.
- I visse tilfælde er det sandsynligvis ikke muligt at få adgang til billeder gemt på en netværksserver ved hjælp af den medfølgende software på samme måde som på en computer, der ikke er netværksopkoblet.
- Fjern ikke straks kameraet fra systemet, og kobl ikke USB-kablet fra, når meddelelsen om, at kopiering er i gang, forsvinder fra computerskærmen. Hvis antallet af kopierede billeder er meget højt, kan dataoverførsel blive ved efter, at meddelelsen ikke længere vises.
- Brugeren skal selv afholde alle udgifter til teleselskabet eller internetudbyderen ved anvendelse af tjenester, der kræver en internetforbindelse.

Tilkoblet optagelse: FUJIFILM X Acquire/FUJIFILM Tether Shooting Plug-in/Hyper-Utility Software HS-V5

- Før du fortsætter, skal du vælge **OPTAG AUTOMATISK MED USB-INTERNETDELING** for **FORBINDELSESINDSTILLING > PC FORBINDELSESTILSTAND** i kameraets menuer.
- FUJIFILM X Acquire, FUJIFILM Tether Shooting Plug-in og Hyper-Utility Software HS-V5 kan anvendes til tilkoblet optagelse.

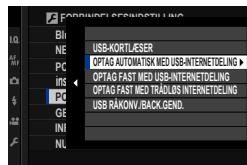

- Vælg **OPTAG FAST MED USB-INTERNETDELING**, hvis kameraet kun skal anvendes til tilkoblet optagelse. Bemærk, at hvis USB-kablet er frakoblet, fortsætter kameraet med at fungere i tilkoblet tilstand, og billederne gemmes ikke på hukommelseskortet i kameraet.
- For yderligere information, gå på følgende hjemmeside:
<http://app.fujifilm-dsc.com/en/#tether>
- For yderligere information om FUJIFILM X Acquire, FUJIFILM Tether Shooting Plug-in og Hyper-Utility Software HS-V5, se "Software fra Fujifilm" (📖 269).

Kopiering af billeder over på computer

- Før du kopierer billeder over på en computer, skal du vælge **USB-KORTLÆSER** for **FORBINDELSESIKONFIGURERING > PC FORBINDELSESTILSTAND**.
- Den software, der kan anvendes til at kopiere billeder, varierer med din computers styresystem.

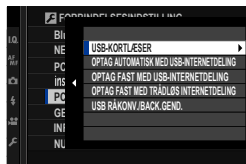

Mac OS X/macOS

Billeder kan kopieres over på din computer ved hjælp af Image Capture (som fulgte med din computer) eller anden software.

Windows

Billederne kan kopieres til din computer ved hjælp af programmer, der leveres med styresystemet.

Oprettelse af JPEG-kopier af RAW-billeder: FUJIFILM X RAW STUDIO

- Før du fortsætter, skal du vælge **USB RÅKONV./BACK.GEND.** for **FORBINDELSESIKONFIGURERING > PC FORBINDELSESTILSTAND** i kameraets menuer.
- FUJIFILM X RAW STUDIO kan anvendes til at oprette JPEG-kopier af RAW-billeder.

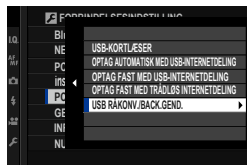

 For yderligere information om FUJIFILM X RAW STUDIO, se "Software fra Fujifilm" (📖 269).

Lagring og indlæsning af kameraindstillinger (FUJIFILM X Acquire)

- Før du fortsætter, skal du vælge **USB RÅKONV./BACK.GEND.** for **FORBINDELSESIKONFIGURERING > PC FORBINDELSESTILSTAND** i kameraets menuer.
- FUJIFILM X Acquire kan anvendes til at gemme og indlæse kameraindstillingerne.



 For yderligere information om FUJIFILM X Acquire, se "Software fra Fujifilm" (📖 269).

instax SHARE-printere

Udskriv billeder fra dit digitalkamera til printere af typen instax SHARE.

Oprettelse af forbindelse

Vælg **FORBINDELSESIKONFIGURERING** > **instax PR.FORB.INDST.**, og indtast navn (SSID) og adgangskode for instax SHARE-printeren.

Printernavnet (SSID) og adgangskoden

Du kan finde printernavnet (SSID) på bunden af printeren; standardadgangskoden er "1111". Hvis du allerede har valgt en anden adgangskode for at udskrive fra en smartphone, skal du indtaste den adgangskode i stedet for.

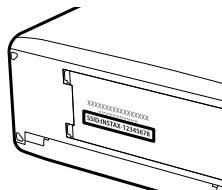

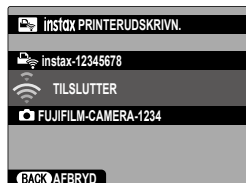

Udskrivning af billeder

- 1 Tænd printeren.
- 2 Vælg  **AFSPILNINGSMENU** > **instax PRINTERUDSKRIVN..** Kameraet opretter forbindelse til printeren.

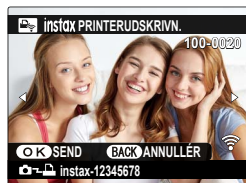

- 3 Anvend selektoren til at få vist billedet, du ønsker at udskrive, og tryk derefter på **MENU/OK**.



-  • Billeder taget med andre kameraer kan ikke udskrives.
- Det udskrevne område er mindre end det område, der kan ses på LCD-skærmen.
- Visningerne kan variere alt efter den tilsluttede printer.

- 4 Billedet sendes til printeren, og udskrivningen starter.

Tekniske bemærkninger

12

Tilbehør fra Fujifilm

Følgende ekstra tilbehør er tilgængeligt fra Fujifilm. For seneste information om tilgængeligt tilbehør i dit område kan du forhøre dig hos din lokale Fujifilm-repræsentant, eller besøge http://www.fujifilm.com/products/digital_cameras/index.html.

Genopladelige Li-ion-batterier

NP-W126/NP-W126S: Du kan købe ekstra NP-W126/NP-W126S genopladelige batterier med høj kapacitet efter behov.

Batteriopladere

BC-W126/BC-W126S: Du kan købe ekstra batteriopladere efter behov. Ved +20 °C lader BC-W126/BC-W126S et NP-W126/NP-W126S op på ca. 150 minutter.

DC-koblinger

CP-W126: Ved udvidet optagelse eller afspilning, eller når du anvender kameraet med en computer, skal du benytte CP-W126 til at forbinde kameraet til AC-9VS-strømdapteren, der leveres med ekstra lodrette batterigreb.

Fjernbetjente udløser

RR-100: Anvendes til at reducere kamerarystelse eller holde lukkeren åben under en tidseksposering (ø 2,5 mm).

Stereomikrofoner

MIC-ST1: En ekstern mikrofon til filmoptagelse.

FUJINON-objektiver

Objektiver i XF-/XC-serien: Udskiftelige objektiver til anvendelse udelukkende med FUJIFILM X-fatning.

Objektiver i FUJINON MKX-serien: Filmobjektiver til FUJIFILM X-fatningen.

Makroforlængerrør

MCEX-11/16: Monteres mellem kamera og objektiv for at optage ved høje gengivelsesforhold.

Telekonvertere

XF1.4X TC WR: Øger de kompatible objektivers brændvidde med omtrent 1,4x.

XF2X TC WR: Øger de kompatible objektivers brændvidde med omtrent 2,0x.

Fatningsadaptere

FUJIFILM M MOUNT ADAPTER (FUJIFILM M-FATNINGSADAPTER): Giver mulighed for at anvende kameraet med et bredt udvalg af M-fatningsobjektiver.

Kamerahusdæksler

BCP-001: Dæk kameraets objektivfatning til, når der ikke er monteret et objektiv.

Øjekopper

EF-XH W/EC-XT L/EC-XT M/EC-XT S/EC-GFX: Monter søgerøjekopper for at forhindre, at der lækker lys i søgervinduet.

Blitzenheder monteret i tilbehørssko

EF-X500: Ud over manuel og TTL-blitzstyring har denne blitzenhed til at klikke på et ledetal på 50 (ISO 100, m) og understøtter FP (high-speed-synkronisering), så den kan anvendes ved lukkertider, der er kortere end blitzsynkroniseringshastigheden. Den har understøttelse for det ekstra batterigreb EF-BP1 og Fujifilms optiske, trådløse blitzstyring og kan anvendes som commander eller fjernbetjent blitzenhed til trådløs blitzfotografering via fjernadgang.

EF-BP1: Et batterigreb til blitzenheder for montering i tilbehørssko. Kræver op til 8 AA-batterier.

EF-X8: Denne kompakte blitzenhed, der kan klipses på, trækker strøm fra kameraet, har et ledetal på omtrent 8 (ISO 100, m) og kan dække billedvinklen på et 16 mm-objektiv (svarende til 24 mm i 35 mm-format).

EF-42: Denne blitzenhed til at klikke på kameraet har et ledetal på 42 (ISO 100, m) og understøtter TTL-blitzstyring.

EF-X20: Denne blitzenhed til at klikke på kameraet har et ledetal på 20 (ISO 100, m) og understøtter TTL-blitzstyring.

EF-20: Denne blitzenhed til at klikke på kameraet har et ledetal på 20 (ISO 100, m) og understøtter TTL-blitzstyring (manuel blitzstyring understøttes ikke).

Lodrette batterigreb

VG-XT3: Se "Lodrette batterigreb" (📖 245).

Håndgreb

MHG-XT3: Har et forbedret greb. Batterier og hukommelseskort kan fjernes med grebet på plads, og grebet er udstyret med en skinne til kameraets fatninger med hurtigfæste.

Læderetuier

BLC-XT3: Dette etui kombinerer praktisk anvendelighed med en luksus af læder og leveres med en klud, der kan anvendes til at pakke kameraet ind i, før det lægges i etuiet og ved andre lejligheder. Du kan tage billeder og isætte eller fjerne batterier, mens kameraet stadig er i sit etui.

Remme til greb

GB-001: Forbedrer grebet. Kombinér med håndgreb for mere sikker håndtering.

Sæt med dæksel

CVR-XT3: Et sæt dæksler til X-T3. Indeholder et dæksel til synkroniseringsstik, et hotshoe-dæksel og et stikdæksel samt to stikdæksler til lodrette batterigreb (ét i sort og ét i sølv).

instax SHARE-printere

SP-1/SP-2/SP-3: Tilsluttes via trådløst LAN for at udskrive billeder på instax-film.

 Dette kamera er ikke kompatibelt med lysnetadapteren AC-9V.

Software fra Fujifilm

Kameraet kan anvendes med følgende Fujifilm-software.

FUJIFILM Camera Remote

Opret en trådløs forbindelse mellem kameraet og en smartphone eller tablet (📖 254).

http://app.fujifilm-dsc.com/en/camera_remote/

FUJIFILM PC AutoSave

Download billeder fra dit kamera via trådløse netværk (📖 256).

http://app.fujifilm-dsc.com/en/pc_autosave/

RAW FILE CONVERTER EX

Få vist RAW-billeder på din computer, og konvertér dem til andre formater (📖 262).

<http://fujifilm-dsc.com/rfc/>

FUJIFILM X RAW STUDIO

Når kameraet er tilsluttet til en computer via USB, kan FUJIFILM X RAW STUDIO anvende kameraets unikke billedbehandlingsmotor til hurtigt at konvertere RAW-filer til JPEG-billeder i høj kvalitet.

<http://fujifilm-x.com/x-stories/fujifilm-x-raw-studio-features-users-guide/>

FUJIFILM X Acquire

Dette program til Windows og mac OS lader dig oprette forbindelse til kameraet via USB eller Wi-Fi og automatisk downloade billeder til en angivet mappe efterhånden som de tages.

<http://fujifilm-x.com/x-stories/fujifilm-x-acquire-features-users-guide/>

FUJIFILM Tether Shooting Plug-in til Lightroom

Plug-ins til Adobe® Photoshop® Lightroom® Classic CC.

<https://fujifilm-x.com/products/software/adobe-photoshop-lightroom-tether-plugin/>

For din sikkerheds skyld



Sørg for at læse disse bemærkninger, inden du anvender kameraet

Bemærkninger om sikkerhed



- Sørg for at anvende kameraet korrekt. Læs disse bemærkninger om sikkerhed samt din *Brugervejledning* omhyggeligt før anvendelse.
- Når du har læst disse bemærkninger om sikkerhed, skal du opbevare dem på et sikkert sted.

Om ikonerne



Nedenfor viste ikoner anvendes i dette dokument som indikation af, hvor alvorlig en person- eller tingskade kan være, hvis du ignorerer de oplysninger, som ikonet indikerer, og produktet som følge deraf anvendes forkert.

 ADVARSEL	Dette ikon indikerer, at der kan indtræffe dødsfald eller alvorlig tilskadekomst, hvis du ignorerer oplysningerne.
 FORSIGTIG	Dette ikon indikerer, at der kan ske personskade eller materiel skade, hvis du ignorerer oplysningerne.





Nedenfor viste ikoner anvendes som indikation af arten af oplysninger, der skal overholdes.

 Trekantede ikoner betyder, at disse oplysninger kræver din opmærksomhed ("Vigtigt").
 Cirkelformede ikoner med en diagonal streg over betyder, at den indikerede handling er forbudt ("Forbudt").
 Udfyldte cirkler med et udråbstegn indikerer en handling, som skal udføres ("Påkrævet").

Symbolerne på produktet (herunder tilbehør) repræsenterer følgende:













 Vekselstrøm
 Jævnstrøm
 Klasse II-udstyr (konstruktionen af produktet er dobbelt isoleret).

ADVARSEL

 <small>Træk stikket ud af stikkontakten</small>	Hvis der opstår problemer, skal du slukke for kameraet, tage batteriet ud, frakoble USB-kablet og tage lysnetadapteren ud af stikkontakten. Hvis du bliver ved med at anvende kameraet, når der kommer røg eller usædvanlig lugt fra det, eller hvis kameraet på anden vis er i en unormal tilstand, kan det medføre brand eller elektrisk stød. Kontakt din Fujifilm-forhandler.
 <small>Lad ikke vand eller fremmedlegemer trænge ind i kameraet eller tilslutningskablerne.</small>	Lad ikke vand eller fremmedlegemer trænge ind i kameraet eller tilslutningskablerne. Anvend ikke kameraet eller tilslutningskablerne efter indtrængen af fersk- eller saltvand, mælk, drikkevarer, rengøringsmidler eller andre væsker. Hvis der kommer væske ind i kameraet eller tilslutningskablerne skal du slukke kameraet, tage batteriet ud, frakoble USB-kablet samt frakoble lysnetadapteren og tage den ud af stikkontakten. Forsat anvendelse af kameraet kan medføre brand eller elektrisk stød. Kontakt din Fujifilm-forhandler.
 <small>Anvend det ikke i badeværelset eller under bruseren</small>	Anvend ikke kameraet i badeværelset eller under bruseren. Dette kan medføre brand eller elektrisk stød.
 <small>Skil ikke kameraet ad</small>	Forsøg aldrig at ændre eller skille kameraet ad (åbn aldrig kamerahuset). Manglende overholdelse af denne anvisning kan medføre brand eller elektrisk stød.
 <small>Rør ikke ved de indvendige dele</small>	Hvis kameraet går i stykker som følge af, at du taber det, eller der sker et andet uheld, må du ikke røre ved de dele, der kommer til syne. Manglende overholdelse af denne anvisning kan medføre elektrisk stød eller personskade ved berøring af de beskadigede dele. Tag øjeblikkeligt batteriet ud - pas på, at du ikke kommer til skade eller får elektrisk stød - og indlevér produktet til eftersyn på købsstedet.

 **ADVARSEL**

	<u>Du må ikke ændre, opvarme eller unødigt vride eller trække i forbindelseskablet, og du må ikke sætte tunge genstande på det.</u> Disse handlinger kan beskadige kablet og medføre brand eller elektrisk stød. Hvis kablet er beskadiget, skal du kontakte din Fujifilm-forhandler. Anvend ikke kabler med bøjede stik.
	<u>Sæt ikke kameraet på en ustabil overflade.</u> Dette kan få kameraet til at vælte eller tippe ned og medføre personskaade.
	<u>Forsøg aldrig at tage billeder, mens du bevæger dig.</u> Anvend ikke kameraet, mens du går eller kører. Dette kan gøre, at du falder eller bliver involveret i en trafikulykke.
	<u>Rør ikke ved nogen af kameraets metaldele, når det er tordenvejr.</u> Dette kan medføre elektrisk stød som følge af induceret strøm fra lynnedslag.
	<u>Anvend kun batteriet på angivne vis.</u> Isæt batteriet som vist af indikatoren.
	<u>Du må ikke skille batterier ad og ændre eller opvarme dem. Du må ikke tabe batterier, slå på dem eller kaste dem eller på anden måde udsætte dem for kraftige stød. Anvend ikke batterier, der ser ud til at lække, være deforme, misfarvede, eller som på anden måde er unormale. Anvend kun opladere, der er beregnet til genopladning af genopladelige batterier, og forsøg ikke at genoplade Li-ion-batterier eller alkaliske batterier, der ikke kan genoplades. Du må ikke kortslutte batterierne eller opbevare dem sammen med metalgenstande.</u> Manglende overholdelse af disse anvisninger kan medføre, at batterierne overophedes, antændes, sprænges eller lækker, hvilket kan føre til brand, forbrændinger eller andre skader.
	<u>Anvend kun batterier eller lysnetadapters, der er beregnet til anvendelse med dette kamera. Anvend kun den viste forsyningsspænding.</u> Anvendelse af andre strømkilder kan medføre brand.
	<u>Hvis batteriet lækker, og du får væske i øjnene, på huden eller på dit tøj, skal du skylle det pågældende område med rent vand og omgående søge lægehjælp eller foretage et nødopkald.</u>
	<u>Anvend kun opladeren til opladning af de batterier, der angives her.</u> Den medfølgende oplader er kun beregnet til anvendelse med den batteritype, der leveres med kameraet. Hvis du anvender opladeren til opladning af almindelige batterier eller andre typer genopladelige batterier, kan det få batteriet til at lække, blive overophedet eller sprænges.
	<u>Hvis du anvender en blitz for tæt på en persons øjne, kan det medføre skader på synet.</u> Vær særligt forsigtig, når du fotograferer babyer og små børn.
	<u>Du må ikke være i berøring med varme overflader i længere tid ad gangen.</u> Manglende overholdelse af denne anvisning kan medføre forbrændinger ved lav temperatur, især ved høje omgivende temperaturer eller hos brugere med dårlig blodomløb eller nedsat føleevne. I disse tilfælde anbefales det at anvende stativ eller træffe lignende foranstaltninger.
	<u>Lad ikke en kropsdel være i kontakt med produktet i længere tid, når produktet er tændt.</u> Manglende overholdelse af denne anvisning kan medføre forbrændinger ved lav temperatur, især ved længere tids anvendelse, ved høje omgivende temperaturer eller hos brugere med dårlig blodomløb eller nedsat føleevne. I disse tilfælde anbefales det at anvende stativ eller træffe lignende foranstaltninger.
	<u>Må ikke anvendes i nærheden af brændbare genstande, eksplosive gasser eller stov.</u>
	<u>Ved transport af batteriet skal du sætte det i et digitalt kamera eller opbevare i et hårdt etui. Du skal opbevare batteriet i det hårde etui. Ved bortskaffelse skal du sætte isoleringstape på batteripolerne.</u> Kontakt med andre metalgenstande eller batterier kan medføre antændelse eller sprængning af batteriet.
	<u>Opbevar hukommelseskort, tilbehørsko og andre små dele utilgængeligt for børn.</u> Børn kan sluge små dele; opbevar dem utilgængeligt for børn. Hvis et barn sluger små dele, skal du søge lægehjælp eller foretage nødopkald.
	<u>Opbevar dem utilgængeligt for små børn.</u> Blandt de elementer, der kan forvolde skade, er remmen, der kan vikle sig rundt om halsen på et barn og føre til kvælning, samt blitzten, der kan give skader på synet.
	<u>Følg anvisningerne fra luftfarts- og hospitalspersonale.</u> Dette produkt udsender radiofrekvenser, der kan forstyrre navigationsudstyr eller medicinsk udstyr.

 FORSIGTIG	
	Anvend ikke dette kamera på steder med oliedampe, dampe, fugtighed eller støv. Dette kan medføre brand eller elektrisk stød.
	Efterlad ikke dette kamera på steder med ekstremt høje temperaturer. Efterlad ikke kameraet på steder såsom i et lukket køretøj eller i direkte sollys. Dette kan medføre brand.
	Læg ikke tunge genstande på kameraet. Dette kan få den tunge genstand til at tippe eller vælte ned og medføre personskade.
	Flyt ikke kameraet, mens lysnetadapteren stadig er tilsluttet. Træk ikke i forbindelseskablet for at frakoble lysnetadapteren. Dette kan beskadige netledningen eller kablerne og medføre brand eller elektrisk stød.
	Tildæk ikke kameraet eller lysnetadapteren, og pak dem ikke ind i en klud eller et tæppe. Dette kan medføre varmeophobning og gøre kamerahuset deformt eller forårsage brand.
	Du må ikke anvende stikket, hvis det er beskadiget, eller hvis det ikke passer sikkert ind i stikkontakten. Manglende overholdelse af denne anvisning kan resultere i brand eller elektrisk stød.
	Når du rengør kameraet, eller hvis du ikke skal anvende kameraet i længere tid, skal du tage batteriet ud, frakoble lysnetadapteren og tage den ud af stikkontakten. Manglende overholdelse heraf kan medføre brand eller elektrisk stød.
	Efter endt opladning skal du tage opladeren ud af stikkontakten. Hvis du lader opladeren sidde i stikkontakten, kan det medføre brand.
	Når et hukommelseskort fjernes, kan kortet komme for hurtigt ud af hukommelseskortslidsen. Anvend din finger til at holde kortet, og tag det forsigtigt ud. Hvis det udskubbede kort rammer personer, kan de komme til skade.
	Anmod om regelmæssig test af kameraets indvendige dele og rengøring af dit kamera. Ophobning af støv kan medføre brand eller elektrisk stød. Kontakt din Fujifilm-forhandler for at anmode om indvendig rengøring af kameraet hvert andet år. Bemærk, at denne service ikke er gratis.
	Fare for eksplosion, hvis batteriet ikke udskiftes korrekt. Udskift kun batteriet med samme eller tilsvarende type.
	Batterier (isat batterigreb eller isatte batterier) må ikke udsættes for stærk varme såsom direkte sollys, ild eller lignende.

Batteriet og strømforsyningen

Bemærk: Kontrollér den anvendte batteritype i kameraet, og læs de relevante afsnit.

⚠ ADVARSEL: Batteriet må ikke udsættes for overdreven varme såsom solskin, ild eller lignende.

Følgende beskriver korrekt anvendelse af batterier samt forlængelse af deres levetid. Forkert anvendelse kan forkorte batteriets levetid eller medføre lækage, overophedning, brand eller eksplosion.

Li-ion-batterier

Læs dette afsnit, hvis dit kamera anvender et genopladeligt Li-ion-batteri.

Batteriet er ikke ladet op ved levering. Oplad batteriet før anvendelse. Opbevar batteriet i dets etui, når det ikke anvendes.

■ Bemærkninger om batteriet

Batteriet mister gradvist sin ladning, når det ikke anvendes. Oplad batteriet én til to dage før anvendelse.

Du kan forlænge batteriets levetid ved at slukke kameraet, når det ikke anvendes.

Batterikapaciteten falder ved lave temperaturer; et afladet batteri fungerer muligvis ikke, når det er koldt. Opbevar et fuldt opladet batteri på et varmt sted, og skift det efter behov, eller hav batteriet i lommen eller på et andet varmt sted, og sæt det kun i kameraet ved fotografering. Lad ikke batteriet komme i direkte kontakt med håndvarmere eller andet varmegenererende udstyr.

■ Opladning af batteriet

Batteriet kan lades op med en BC-W1265-batterioplader. Opladningstiderne forlænges ved omgivende temperaturer på under +10 °C eller over +35 °C. Forsøg ikke at oplade batteriet ved temperaturer på over +40 °C; ved temperaturer på under +5 °C lades batteriet ikke op.

Forsøg ikke at genoplade et fuldt opladet batteri. Batteriet behøver dog ikke at være afladet fuldstændigt, før det lades op.

Batteriet kan være varmt at røre ved umiddelbart efter opladning eller anvendelse. Dette er normalt.

■ Batteriets levetid

Et mærkbart fald i den tid, et batteri kan holde, angiver, at det har nået slutningen af dets levetid og bør udskiftes.

■ Opbevaring

Hvis kameraet ikke skal anvendes i længere tid, skal du opbevare det ved stuetemperatur med batteriet opladet til omtrent halv til ¾ kapacitet.

Hvis kameraet ikke skal anvendes i længere tid, skal du tage batteriet ud og opbevare det på et tørt sted med en omgivende temperatur på mellem +15 °C og +25 °C. Du må ikke opbevare batteriet på steder med ekstreme temperaturer.

■ Forholdsregler: Håndtering af batteriet

- Transportér og opbevar ikke batteriet sammen med metalgenstande såsom halskæder eller hårnåle.
- Udsæt ikke batteriet for åben ild eller varme.
- Skil ikke batteriet ad, og foretag ikke ændringer af det.
- Må ikke udsættes for lave atmosfæriske tryk.
- Anvend kun batteriet med udpegede opladere.
- Bortskaf brugte batterier korrekt.
- Tab ikke batteriet, og udsæt det ikke for kraftige, fysiske stød.
- Udsæt ikke batteriet for vand.
- Hold polerne rene.
- Batteriet og kamerahuset kan blive varmt at røre ved efter længere tids anvendelse. Dette er normalt.

■ Forsigtig: Bortskaffelse

Bortskaf brugte batterier i henhold til lokal lovgivning. Du bedes være opmærksom på de miljømæssige aspekter ved bortskaffelse af batterier. Anvend apparatet i moderate klimaer.

Du må ikke mekanisk knuse eller flække batterier.

Lysnetadaptere

- Lysnetadapteren er kun til indendørs brug.
- Sørg for, at kablet er tilsluttet sikkert til kameraet.
- Sluk kameraet, før du frakobler adapteren. Frakobl adapteren ved at tage fat i stikket, ikke i kablet.
- Skil ikke adapteren ad.
- Udsæt ikke adapteren for høj varme og fugtighed.
- Udsæt ikke batterierne for kraftige, fysiske stød.
- Adapteren kan summe eller blive varm at røre ved under anvendelse. Dette er normalt.
- Hvis adapteren forårsager radiointerferens, skal du dreje eller flytte modtagerantennen.

Anvendelse af kameraet

- Ret ikke kameraet mod meget stærke lyskilder, herunder kunstige lyskilder eller naturlige lyskilder, såsom solen på en skyfri himmel. Manglende overholdelse af denne anvisning kan beskadige kameraets billedsensor.
- Kræftigt sollys, der fokuseres gennem søgeren, kan skade den elektroniske søgers (EVF) panel. Ret ikke den elektroniske søger mod solen.

Tag prøvebilleder

Før du tager billeder ved vigtige lejligheder (såsom til bryllupper, eller før du tager kameraet med på rejse), skal du tage et prøvebillede og få vist resultaterne for at sikre dig, at kameraet fungerer normalt. FUJIFILM Corporation påtager sig intet ansvar for skader eller tabt fortjeneste som følge af funktionsfejl ved produktet.

Bemærkninger om ophavsret

Medmindre det udelukkende er til personlig brug må billeder optaget med dit eget digitale kamerasystem ikke anvendes på måder, der er i strid med ophavsretlige love uden samtykke fra ejeren. Bemærk, at visse restriktioner gælder for fotografering af sceneforestillinger, underholdning og udstillinger, selv når det udelukkende er til personlig brug. Brugere bedes ligeledes bemærke, at overførsel af hukommelseskort med billeder eller data beskyttet af ophavsretlige love kun er tilladt inden for restriktionerne pålagt af disse ophavsretlige love.

Håndtering

For at sikre, at billederne optages korrekt, må du ikke udsætte kameraet for tryk eller fysisk stød, mens der optages billeder.

Flydende krystal

Hvis skærmen beskadiges, skal du passe på ikke at komme i kontakt med flydende krystal. Træf omgående de angivne foranstaltninger, hvis én af følgende situationer skulle opstå:

- **Hvis du får flydende krystal på huden**, skal du rense området med en klud og derefter vaske grundigt med sæbe og rindende vand.
- **Hvis du får flydende krystal i øjnene**, skal du skylle pågældende øje med rent vand i mindst 15 minutter og derefter søge lægehjælp.
- **Hvis du sluger flydende krystal**, skal du skylle din mund grundigt med vand. Drik store mængder vand, fremkald opkastning, og søg derefter lægehjælp.

Selvom skærmen er produceret ved hjælp af ekstrem højpræcisionsteknologi, kan den indeholde pixels, der altid lyser, eller som slet ikke lyser. Dette er ikke en funktionsfejl, og billeder optaget med dette produkt påvirkes ikke.

Varemærkeinformation

Digitalt opdelt billede er et varemærke eller registreret varemærke tilhørende FUJIFILM Corporation. Digital Micro Prism er et varemærke eller registreret varemærke tilhørende FUJIFILM Corporation. De heri inkluderede skriftsnit er udelukkende udviklet af DynaComware Taiwan Inc. Android er et varemærke eller et registreret varemærke tilhørende Google LLC. Adobe, Adobe-logoet, Photoshop og Lightroom er varemærker eller registrerede varemærker tilhørende Adobe Systems Incorporated i USA og andre lande. Wi-Fi® og Wi-Fi Protected Setup® er registrerede varemærker tilhørende Wi-Fi Alliance. Bluetooth®-ordmærket og -logoerne er registrerede varemærker ejet af Bluetooth SIG, Inc., og enhver anvendelse af sådanne mærker af Fujifilm er under licens. SDHC- og SDXC-logoerne er varemærker tilhørende SD-3C, LLC. HDMI-logoet er et varemærke eller et registreret varemærke tilhørende HDMI Licensing LLC. Alle øvrige navne på varemærker nævnt i denne brugervejledning er varemærker eller registrerede varemærker tilhørende deres respektive ejere.

Elektrisk interferens

Dette kamera kan forstyrre hospitals- og luftfartsudstyr. Forhør dig på hospitalet eller hos flyselskabets personale, før du anvender kameraet på et hospital eller et fly.

Farve-tv-systemer

NTSC (National Television System Committee) er en farve-tv-specifikation til tv-udsendelser vedtaget i primært USA, Canada og Japan. PAL (Phase Alternation by Line) er et farve-tv-system vedtaget primært i europæiske lande og Kina.

Exif Print (Exif Version 2.3)

Exif Print er et nyligt revideret filformat til digitalt kameraer, hvor oplysningerne lagret sammen med billeder anvendes til optimal farvegengivelse ved udskrivning.

VIGTIG MEDDELELSE: Læs før anvendelse af softwaren

Direkte eller indirekte eksport, som et hele eller delvist, af licenseret software uden tilladelse fra de relevante myndigheder, er forbudt.

Objektiver og andet tilbehør

- Anvend en skrue på 4,5 mm eller kortere ved montering af stativ.
- Fujifilm er ikke ansvarlig for problemer med ydeevnen eller skader forårsaget af brug af tilbehør fra tredjepart.

BEMÆRKNINGER

For at undgå brand eller fare for elektrisk stød må du ikke udsætte enheden for regn eller fugt.

Læs "Bemærkninger om sikkerhed", og sørg for at sætte dig ind i disse, før du anvender kameraet.

Til kunder i Canada

CAN ICES-3 (B)/NMB-3(B)

FORSIGTIG: Dette klasse B digitale apparat overholder Canadas ICES-003.

Industry Canada-erklæring: Denne enhed overholder Industry Canadas licensfratagede RSS'er. Betjening er underlagt følgende to betingelser: (1) Denne enhed må ikke forårsage interferens, og (2) Denne enhed skal acceptere enhver form for interferens, herunder interferens, der kan medføre uønsket drift af enheden.

Denne enhed og dens antenne(r) må ikke placeres samme sted som eller anvendes sammen med andre antenner eller sendere, med undtagelse af testede, indbyggede radioer. Funktionen for valg af landekode er deaktiveret for produkter, der markedsføres i USA/Canada.

Erklæring om strålingseksponering: Den foreliggende videnskabelige dokumentation viser ikke, at der skulle være sundhedsmæssige problemer forbundet med anvendelse af trådløse lavstrømsenheder. Der er imidlertid intet bevis for, at disse trådløse lavstrømsenheder er fuldstændigt sikre. Trådløse lavstrømsenheder udsender lave mængder radiofrekvensenergi (RF) i mikrobølgeområdet under anvendelse. Mens høje mængder radiofrekvensenergi kan give sundhedsmæssige påvirkninger (ved opvarmning af væv), har udsættelse for lave mængder radiofrekvensenergi, der ikke afgiver varme, ingen kendte skadevirkninger. Mange undersøgelser af udsættelser for lave mængder radiofrekvensenergi har ikke afsløret nogen biologiske virkninger. Visse undersøgelser har antydnet, at der kan opstå biologiske virkninger, men sådanne fund er ikke blevet underbygget af ekstra forskning. X-T3 er blevet testet og fundet i overensstemmelse med eksponeringsgrænserne for IC-stråling fastsat for et ukontrolleret miljø og opfylder RSS-102 i eksponeringsreglerne for IC-radiofrekvens (RF).

Bortskaffelse af elektrisk og elektronisk udstyr i private husholdninger

I EU, Norge, Island og Liechtenstein: Dette symbol på produktet eller i brugervejledningen og i garantien og/eller på emballagen betyder, at dette produkt ikke bør behandles som husholdningsaffald. Det bør i stedet afleveres på et egnet indsamlingssted for genbrug af elektrisk og elektronisk udstyr.

Når du sikrer en korrekt bortskaffelse af dette produkt, bidrager du til at forebygge potentielle negative konsekvenser for miljø og folkesundhed, som ellers vil kunne opstå ved uhensigtsmæssig affaldshåndtering af dette produkt.

Dette symbol på batterier eller akkumulatore betyder, at disse batterier ikke bør behandles som husholdningsaffald.



Hvis dit udstyr indeholder let udtagelige batterier eller akkumulatore, bedes du bortskaffe disse særskilt i henhold til lokale regler.

Genbrug af materialet bidrager til at bevare naturens ressourcer. For mere detaljerede oplysninger om genbrug af dette produkt, bedes du kontakte de lokale myndigheder, dit lokale renovationsfirma eller den forretning, hvor du har købt produktet.

I lande uden for EU, Norge, Island og Liechtenstein: Hvis du ønsker at kassere dette produkt, herunder batterier eller akkumulatore, bedes du kontakte de lokale myndigheder og få anvist den korrekte bortskaffelsesprocedure.

I Japan: Dette symbol på batterierne indikerer, at de skal bortskaffes særskilt.



Pleje af kameraet

For at sikre fortsat glæde af produktet skal du være opmærksom på følgende forsigtighedsregler.

Opbevaring og anvendelse

Hvis kameraet ikke skal anvendes i en længere periode, fjern da batteriet og hukommelseskortet. Opbevar ikke kameraet på steder, der er:

- udsat for regn, damp eller røg
- meget fugtige eller ekstremt støvede
- udsat for direkte sollys eller meget høje temperaturer, såsom i et lukket køretøj på en varm dag
- ekstremt kolde
- udsat for stærk vibration
- udsat for stærke magnetiske felter, såsom tæt ved en fjernsynsantenne, stærkstrømsledning, radarudsender, motor, transformator eller magnet
- i kontakt med ustabile kemikalier såsom pesticider
- ved siden af gummi eller vinylprodukter

Trådløst netværk og Bluetooth-enheder: Forholdsregler

Dette produkt overholder følgende EU-direktiver:

- RoHS-direktiv 2011/65/EU
- RE-direktiv 2014/53/EU

Hermed erklærer FUJIFILM Corporation, at radioudstyrstypen FF180003 er i overensstemmelse med direktiv 2014/53/EU.

EU-overensstemmelseserklæringens fulde tekst kan findes på følgende internetadresse:

https://dl.fujifilm-x.com/global/products/cameras/x-t3/pdf/fujifilm_x_t3_cod.pdf

Denne overensstemmelse er angivet med følgende overensstemmelsesmærkning placeret på produktet:



Denne mærkning er gyldig for ikke-Telecom-produkter og EU-harmoniserede Telecom-produkter (f.eks. Bluetooth®).

• Maksimal radiofrekvenseffekt (EIRP):

Trådløst LAN: 8,66 dBm

Bluetooth: 1,13 dBm

VIGTIGT: Læs følgende bemærkninger før anvendelse af kameraets indbyggede trådløse sender.

ⓘ Dette produkt, der indeholder funktionen kryptering udviklet i USA, kontrolleres af de amerikanske eksportbestemmelser og må ikke eksporteres eller eksporteres på ny til noget land, hvorfra USA forbyder varer.

- **Anvend kun et trådløst netværk eller en Bluetooth-enhed.** Fujifilm påtager sig intet ansvar for skader, der hidrører fra uautoriseret brug. Må ikke anvendes i programmer, der kræver en høj grad af pålidelighed, eksempelvis i medicinsk udstyr eller i andre systemer, der direkte eller indirekte kan bringe menneskeliv i fare. Ved anvendelse af enheden i computer og i andre systemer, der kræver en højere grad af pålidelighed end trådløse netværk eller Bluetooth-enheder tilbyder, skal du sørge for at tage alle fornødne forholdsregler for at opretholde sikkerheden og undgå funktionsfejl.
- **Må kun anvendes i det land, hvor enheden er købt.** Denne enhed lever op til regulativerne om trådløse netværk og Bluetooth-enheder i det land, hvor enheden er købt. Overhold alle placeringsregulativer ved anvendelse af enheden. Fujifilm påtager sig intet ansvar for problemer, der hidrører fra anvendelse på andre retsområder.
- **Enheden må ikke anvendes på steder, der udsættes for magnetfelter, statisk elektricitet eller radiointerferens.** Senderen må ikke anvendes i nærheden af mikrobølgeovne eller på andre steder, der udsættes for magnetfelter, statisk elektricitet eller radiointerferens, som kan hindre modtagelse af trådløse signaler. Der kan opstå gensidig interferens, når senderen anvendes i nærheden af andre trådløse enheder på 2,4 GHz-båndet.
- **Den trådløse sender kører på 2,4 GHz-båndet ved hjælp af DSSS-, OFDM- og GFSK-modulering.**
- **Sikkerhed:** Trådløst netværk og Bluetooth-enheder sender data via radio, og derfor kræver anvendelsen af dem større grad af sikkerhed end den, som gælder for kablede netværk.
 - Tilslut ikke til ukendte netværk eller netværk, som du ikke har adgangsrrettigheder til, selv hvis de vises på din enhed, idet en sådan adgang kan betragtes som uautoriseret. Tilslut kun til netværk, som du har adgangsrrettigheder til.
 - Vær opmærksom på, at trådløse transmissioner kan være sårbare over for tredjepartsaflytning.
 - Denne enhed kan ikke tilsluttes direkte til telekommunikationsnetværk (herunder offentlige trådløse LAN-netværk), der drives af udbydere eller mobile netjenester, fastnetjenester, internetjenester eller andre telekommunikationstjenester.
- **Følgende kan straffes ved lov:**
 - At skille denne enhed ad eller ændre den
 - Fjernelse af enhedens certificeringsmærkater
- **Denne enhed kører på samme frekvens som erhvervsmæssige, uddannelsesmæssige og medicinske enheder samt trådløse sendere.** Den kører også på samme frekvens som licenserede sendere og særlige ikke-licenserede sendere med lav spænding, der anvendes i RFID-sporingssystemer på samleband og i andre lignende programmer.
- **For at hindre interferens med ovenstående enheder skal du tage følgende forholdsregler.** Bekræft, at RFID-senderen ikke kører for anvendelse af denne enhed. Hvis du oplever, at enheden forårsager interferens i licenserede sendere, der anvendes til RFID-sporing, skal du omgående indstille brugen af pågældende frekvens eller flytte enheden et andet sted hen. Hvis du oplever, at denne enhed forårsager interferens i RFID-sporingssystemer med lav spænding, bedes du kontakte en Fujifilm-repræsentant.
- **Anvend ikke denne enhed ombord på et fly.** Bemærk, at Bluetooth kan forblive tændt, selv når kameraet er slukket. Du kan deaktivere Bluetooth ved at vælge **FRA** for **FORBINDELSESIJUSTILLING** > **Bluetooth-INDSTILLINGER** > **Bluetooth TIL/FRA**.



Sørg for at læse disse bemærkninger, inden du anvender objektivet

Bemærkninger om sikkerhed



- Sørg for at anvende objektivet korrekt. Læs disse bemærkninger om sikkerhed samt *Brugervejledning* til kameraet omhyggeligt før anvendelse.
- Når du har læst disse bemærkninger om sikkerhed, skal du opbevare dem på et sikkert sted.

Om ikonerne





Nedenfor viste ikoner anvendes i dette dokument som indikation af, hvor alvorlig en person- eller tingskade kan være, hvis du ignorerer de oplysninger, som ikonet indikerer, og produktet som følge deraf anvendes forkert.

	ADVARSEL	Dette ikon indikerer, at der kan indtræffe dødsfald eller alvorlig tilskadekomst, hvis du ignorerer oplysningerne.
	FORSIGTIG	Dette ikon indikerer, at der kan ske personskade eller materiel skade, hvis du ignorerer oplysningerne.

Nedenfor viste ikoner anvendes som indikation af arten af oplysninger, der skal overholdes.

	Trekantede ikoner betyder, at disse oplysninger kræver din opmærksomhed ("Vigtigt").
	Cirkelformede ikoner med en diagonal streg over betyder, at den indikerede handling er forbudt ("Forbudt").
	Udfyldte cirkler med et udbrækstegn indikerer en handling, som skal udføres ("Påkrævet").

ADVARSEL

 <small>Må ikke nedbænkes.</small>	Må ikke nedsænkes i eller udsættes for vand. Manglende overholdelse af denne anvisning kan medføre en brand eller elektrisk stød.
 <small>Skil ikke kameraet ad.</small>	Skil ikke kameraet ad (åbn ikke kamerahuset). Manglende overholdelse af denne anvisning kan medføre brand, elektrisk stød eller personskade som følge af funktionsfejl ved produktet.
 <small>Har ikke ved de indvendige dele.</small>	Hvis kameraet går i stykker som følge af, at du taber det, eller der sker et andet uheld, må du ikke røre ved de dele, der kommer til syne. Manglende overholdelse af denne anvisning kan medføre elektrisk stød eller personskade ved berøring af de beskadigede dele. Tag øjeblikkeligt batteriet ud - pas på, at du ikke kommer til skade eller får elektrisk stød - og indlevér produktet til eftersyn på købsstedet.
	Må ikke anbringes på ustabile overflader. Produktet kan falde ned og medføre tilskadekomst.
	Se ikke på solen gennem objektivets eller kameraets søger. Manglende overholdelse af denne anvisning kan medføre permanent skade på synet.

FORSIGTIG

	Må ikke anvendes eller opbevares på steder med damp eller røg, eller som er meget fugtige eller ekstremt stovede. Manglende overholdelse af denne anvisning kan medføre brand eller elektrisk stød.
	Må ikke efterlades i direkte sollys eller på steder med meget høje temperaturer, såsom i et lukket køretøj på en solrig dag. Manglende overholdelse af denne anvisning kan medføre brand.
	Opbevar kameraet utilgængeligt for små børn. Dette produkt kan medføre personskade, når det er i hænderne på børn.
	Må ikke håndteres med våde hænder. Manglende overholdelse af denne anvisning kan medføre elektrisk stød.
	Hold sollyset væk fra billedet, når du tager billeder af motiver i modlys. Hvis sollyset fokuseres i kameraet, når solen er i eller tæt på billedet kan medføre brand eller forbrændinger.
	Når produktet ikke anvendes, skal du sætte objektivdækslerne på igen og opbevare det på et sted uden direkte sollys. Sollys fokuseret af objektivet kan medføre brand eller forbrændinger.
	Bær ikke kameraet eller objektivet, mens de er monteret på et stativ. Produktet kan falde ned eller ramme andre genstande og medføre tilskadekomst.

Produktvedligeholdelse

For at sikre, at du fortsat får glæde af produktet, skal du være opmærksom på følgende forholdsregler.

Kamerahus: Anvend en blød, tør klud til rengøring af kamerahuset efter hver anvendelse. Anvend ikke alkohol, opløsningsmiddel eller andre flygtige kemikalier, der kan misfarve læderet på kamerahuset eller gøre det deformt. Væske på kameraet skal omgående fjernes med en blød, tør klud. Anvend en pustebørste til at fjerne støv fra skærmen - pas på ikke at ridse skærmen - og tør den derefter af med en blød, tør klud. Eventuelt resterende pletter kan fjernes ved forsigtigt at tørre med en Fujifilm objektivrengeserviet med en lille smule objektivrengeserviet på. For at hindre, at der kommer støv ind i kameraet, skal du sætte kamerahusdækslet på igen, når der ikke er monteret et objektiv.

Billedsensor: Flere billeder beskæmmet af pletter eller plamager på de samme steder kan angive tilstedeværelsen af støv på billedsensoren. Rens sensoren ved hjælp af **BRUGERINDSTILLING > SENSORRENSNING**.

Rensning af billedsensoren

Støv, der ikke kan fjernes med **BRUGERINDSTILLING > SENSORRENSNING** kan fjernes manuelt som beskrevet nedenfor.

! Bemærk, at der vil være en omkostning forbundet med reparation eller udskiftning af billedsensoren, hvis den beskadiges under rensning.

- 1** Anvend en pustebrøste (ikke en børste) til at fjerne støv fra sensoren.

! Anvend ikke en børste eller en pustebrøste. Manglende overholdelse af denne anvisning kan beskadige sensoren.

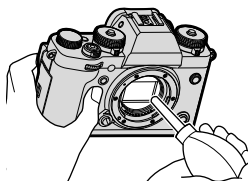

- 2** Kontrollér, om støvet er blevet fjernet ordentligt. Gentag trin 1 og 2 efter behov.
- 3** Sæt kamerahusdækslet eller objektivet på igen.

Opdateringer til firmware

På grund af firmwareopdateringen er enkelte produktfunktioner muligvis anderledes end dem, der beskrives i den medleverede manual. Gå ind på vores webside for yderligere oplysninger om den individuelle model:

http://www.fujifilm.com/support/digital_cameras/software

Kontrol af firmwareversionen

 Kameraet viser kun firmwareversionen, hvis der er isat et hukommelseskort.

- 1 Sluk kameraet, og kontrollér, at der er isat et hukommelseskort.
- 2 Tænd kameraet, mens du trykker på knappen **DISP/BACK**. Den aktuelle firmwareversion vises; kontrollér firmwareversionen.
- 3 Sluk for kameraet.

 For at få vist firmwareversionen eller opdatere firmwaren for ekstra tilbehør, såsom udskiftelige objektiver, skomonterede blitzenheder og fatningsadaptere, skal du montere tilbehøret på kameraet.

Fejlfinding



Se nedenstående tabel, hvis du oplever problemer i anvendelsen af dit kamera. Hvis du ikke finder løsningen her, skal du kontakte din lokale Fujifilm-forhandler.

Strøm og batteri

Problem	Løsning
Kameraet tænder ikke.	<ul style="list-style-type: none">• Batteriet er afladet: Oplad batteriet, eller isæt et fuldt opladet ekstra batteri (📖 31).• Batteriet er sat forkert i: Isæt det igen, så det vender rigtigt (📖 34).• Dækslet til batterikammeret er ikke låst: Lås dækslet til batterikammeret (📖 34).
Skærmen tændes ikke.	Skærmen tænder muligvis ikke, hvis kameraet slukkes og tændes igen meget hurtigt. Hold udløserknappen trykket halvt ned, indtil skærmen aktiveres.
Batteriet aflades hurtigt.	<ul style="list-style-type: none">• Batteriet er koldt: Varm batteriet op ved at putte det i lommen eller et andet varmt sted, og sæt det i kameraet igen, umiddelbart inden du tager et billede.• Der er snavs på batteripolerne: Rengør polerne med en blød, tør klud.• TIL er valgt for AF/MF-INDSTILLING > FØR-AF: Slå FØR-AF fra (📖 120).• Batteriet er blevet ladet op mange gange: Batteriet har nået slutningen af sin levetid. Køb et nyt batteri.
Kameraet slukkes pludseligt.	Batteriet er afladet: Oplad batteriet, eller isæt et fuldt opladet ekstra batteri (📖 31).

Problem	Løsning
Opladningen starter ikke.	<ul style="list-style-type: none"> • Isæt batteriet (📖 34). • Isæt batteriet i den rigtige retning igen (📖 34). • Sørg for, at opladeren er sat korrekt i (📖 31). • Sørg for, at stikadapteren er tilsluttet korrekt til opladeren (📖 31).
Opladningen går langsomt.	Oplad batteriet ved stuetemperatur.
Opladningslampen blinker, men batteriet lades ikke op.	<ul style="list-style-type: none"> • Der er snavs på batteripolerne: Rengør polerne med en blød, tør klud (📖 34). • Batteriet er blevet ladet op mange gange: Batteriet har nået slutningen af sin levetid. Køb et nyt batteri. Hvis batteriet stadig ikke lades op, skal du kontakte din Fujifilm-forhandler (📖 266).

Menuer og visninger

Problem	Løsning
Visningen er ikke på dansk.	Vælg DANSK for  BRUGERINDSTILLING >  言語/LANG. (📖 43, 188).

Optagelse

Problem	Løsning
<p>Der tages ikke noget billede, når der trykkes på udløserknappen.</p>	<ul style="list-style-type: none"> • Hukommelseskortet er fuldt: Isæt et nyt hukommelseskort, eller slet nogle billeder (📖 36, 168). • Hukommelseskortet er ikke formateret: Formatér hukommelseskortet i kameraet (📖 186). • Der er snavs på hukommelseskortets kontakter: Rengør kontakterne med en blød, tør klud. • Hukommelseskortet er beskadiget: Isæt et hukommelseskort (📖 36). • Batteriet er afladet: Oplad batteriet, eller isæt et fuldt opladet ekstra batteri (📖 31). • Kameraet er slukket automatisk: Tænd kameraet (📖 39). • Du anvender en fatningsadapter fra tredjepart: Vælg TIL for OPTAG UDEN OBJ. (📖 208).
<p>Skjolder (“støj”) forekommer på skærmen eller i søgeren, når udløserknappen trykkes halvt ned.</p>	<p>Forøgelsen øges for at understøtte kompositionen, når motivet er dårligt belyst, og blænden er rundet ned, hvilket kan medføre i synlige skjolder, når der vises eksempler på billederne i visningerne. Billeder taget med kameraet påvirkes ikke.</p>
<p>Kameraet fokuserer ikke.</p>	<p>Motivet egner sig ikke til autofokus: Brug fokuslås eller manuel fokus (📖 82).</p>
<p>Der optages ikke noget panoramabillede, når der trykkes på udløserknappen.</p>	<p>Indikatorlampen var orange, da du forsøgte at optage et panoramabillede: Vent, indtil indikatorlamperne slukkes (📖 8).</p>

Problem	Løsning
Intet ansigt registreres.	<ul style="list-style-type: none"> • Motivets ansigt dækkes af solbriller, en hat, langt hår eller andre genstande: Fjern forhindringer (📖 121). • Motivets ansigt fylder kun et lille område af billedet: Ændr kompositionen, så motivets ansigt fylder et større område af billedet (📖 121). • Motivets ansigt er drejet væk fra kameraet: Bed personen om at vende sig mod kameraet (📖 121). • Kameraet er vipet: Hold kameraet lige. • Motivets ansigt er dårligt belyst: Fotografér i stærkt lys.
Forkert motiv er valgt.	<p>Det valgte motiv er tættere på midten af billedet end hovedmotivet. Deaktiver ansigtsgenkendelse, vælg enkeltpunkts-AF, og anvend valg af fokusområde til at placere fokusområdet over dit motiv (📖 68, 70).</p>
Blitzen går ikke af.	<ul style="list-style-type: none"> • Blitzen er deaktiveret: Justér indstillingerne (📖 98). • Batteriet er afladet: Oplad batteriet, eller isæt et fuldt opladet ekstra batteri (📖 31). • Kameraet er i bracketing- eller kontinuerlig tilstand: Vælg enkeltbilledtilstand (📖 6). • Blitzen er sænket: Hæv blitzen (📖 96).

Problem	Løsning
Flashen oplyser ikke motivet helt.	<ul style="list-style-type: none"> • Motivet er ikke inden for flashens rækkevidde: Placér motivet inden for blitzens rækkevidde. • Blitzruden er dækket til: Hold kameraet rigtigt. • Lukkertiden er kortere end synkroniseringshastigheden: Vælg en længere lukkertid (📖 60, 64, 298).
Billederne er slørede.	<ul style="list-style-type: none"> • Objektivet er snavset: Rens objektivet. • Objektivet er blokeret: Hold genstande væk fra objektivet (📖 47). • !AF vises under optagelse, og fokusrammen vises med rødt: Kontrollér fokus før optagelse (📖 48).
Billederne er skjoldede.	<ul style="list-style-type: none"> • Lukkertiden er lang, og den omgivende temperatur er høj: Dette er normalt og indikerer ikke funktionsfejl. Anvend pixel-mapping (📖 112). • Kameraet har været anvendt kontinuerligt ved høje temperaturer: Sluk kameraet, og vent på, det køler ned (📖 39, 294). • Der vises en temperaturadvarsel: Sluk kameraet, og vent på, det køler ned (📖 39, 294).

Afspilning

Problem	Løsning
Billederne er kornede.	Billederne blev taget med et kamera af et andet mærke eller en anden model.
Afspilningszoom er ikke tilgængeligt.	Billederne blev oprettet med ÆNDR STØRRELSE eller med et kamera af et andet mærke eller en anden model.
Ingen lyd i filmafspilning.	<ul style="list-style-type: none">• Afspiln.lydst. er for lav: Justér afspiln.lydst. (☰ 191).• Mikrofonen var dækket til: Hold kameraet rigtigt under optagelse.• Højtaleren er dækket til: Hold kameraet rigtigt under afspilning.
Valgte billeder slettes ikke.	Nogle af billederne, der er valgt til sletning, er beskyttede.
Billederne er der stadig efter, at SLET > ALLE BILLEDER er valgt.	Fjern beskyttelsen ved hjælp af enheden, som billedet oprindeligt blev anvendt på (☰ 172).
Filnummereringen nulstilles uventet.	Batterikammerdækslet blev åbnet, mens kameraet var tændt. Sluk kameraet, før du åbner dækslet til batterikammeret (☰ 213).

Tilslutninger

Problem	Løsning
Skærmen er sort.	Kameraet er tilsluttet til TV: Billederne vises på fjernsynet i stedet for på kameraets skærm (📖 252).
Skærmene på både TV og kamera er tomme.	Visningsindstillingen, der er valgt med knappen VIEW MODE er KUN EVF + 📷: Sæt øjet mod søgeren. Anvend knappen VIEW MODE til at vælge en anden visningstilstand (📖 14).
Intet billede eller lyd på TV.	<ul style="list-style-type: none"> • Kameraet er ikke tilsluttet ordentligt: Tilslut kameraet ordentligt (📖 252). • Indgangen til fjernsynet er indstillet til "TV": Indstil indgangen "HDMI" (📖 252). • Lydstyrken på fjernsynet er for lav: Anvend fjernsynets knapper til at justere lydstyrken (📖 252).
Computeren genkender ikke kameraet.	Sørg for, at kameraet og computeren er rigtigt tilsluttede (📖 257).

Trådløs overførs.

For yderligere information om fejlfinding af trådløse forbindelser, besøg: <http://digital-cameras.support.fujifilm.com/app?pid=x>



Problem	Løsning
Kan ikke oprette forbindelse til smartphone. Kameraet er langsomt til at oprette forbindelse eller overføre billeder til smartphone. Overførslen mislykkes eller afbrydes.	<ul style="list-style-type: none">• Smartphonen er for langt væk: Ryk enhederne tættere på hinanden (📖 254).• Enheder i nærheden forårsager radiointerferens: Flyt kamera og smartphone væk fra mikrobølgeovne eller trådløse telefoner (📖 254).
Kan ikke overføre billeder.	<ul style="list-style-type: none">• Smartphonen er tilsluttet til en anden enhed: Smartphone og kamera kan kun tilsluttes til én enhed ad gangen. Afbryd forbindelsen, og prøv igen (📖 254).• Der er adskillige smartphones i nærheden: Prøv at tilslutte igen. Tilstedeværelsen af flere smartphones kan vanskeliggøre tilslutning (📖 254).• Billedet blev oprettet på en anden enhed: Kameraet er muligvis ude af stand til at overføre billeder oprettet på andre enheder.• Billedet er en film: Selvom du kan vælge film til overførsel, når du ser indholdet af kameraets hukommelse på din smartphone, tager overførslen et stykke tid. Film beregnet til visning på en smartphone eller tablet skal optages ved en billedstørrelse på 1280 × 720 (HD) eller derunder. For information om visning af billederne på kameraet, gå på: http://app.fujifilm-dsc.com/en/camera_remote/
Smartphone viser ikke billederne.	Vælg TIL for GEN. INDSTILLINGER > TILPAS STR. 3M . Valg af FRA øger tiderne for overførsel af større billeder; desuden vises billeder over en vis størrelse muligvis ikke på visse telefoner (📖 220).

Diverse

Problem	Løsning
Kameraet reagerer ikke.	<ul style="list-style-type: none"> • Midlertidig kamerafejl: Tag batteriet ud, og sæt det i igen (📖 34). • Batteriet er afladet: Oplad batteriet, eller isæt et fuldt opladet ekstra batteri (📖 31). • Kameraet er tilsluttet til et trådløst LAN: Afslut forbindelsen.
Kameraet virker ikke som forventet.	Tag batteriet ud, og sæt det i igen (📖 34). Hvis problemet varer ved, skal du kontakte din Fujifilm-forhandler.
Ingen lyd.	Justér lydstyrken (📖 190).
Tryk på knappen Q viser ikke hurtigmenuen.	TTL-LÅS er aktiv: Afslut TTL-LÅS (📖 142).

Advarselsmeddelelser og visninger

Følgende advarsler vises på skærmen.

Advarsel	Beskrivelse
 (rød)	Lavt batteriniveau. Oplad batteriet, eller isæt et fuldt opladet ekstra batteri.
 (blinker rød)	Batteri afladet. Oplad batteriet, eller isæt et fuldt opladet ekstra batteri.
!AF (vises med rødt med rød fokusramme)	Kameraet kan ikke fokusere. Anvend fokuslåsen for at fokusere på et andet motiv på samme afstand, og komponér derefter billedet igen.
Blænde eller lukkertid vises med rødt	Motivet er for lyst eller for mørkt, og billedet bliver over- eller undereksponeret. Anvend blitzen som ekstra belysning, når du tager billeder af dårligt belyste motiver.
FOKUSFEJL	Funktionsfejl ved kameraet. Sluk kameraet, og tænd det igen.
OBJEKTIVKONTROLFEJL	Hvis meddelelsen er tilbagevendende, skal du kontakte din Fujifilm-forhandler.
SLÅ KAMERAET AV OG DERETTER PÅ IGEN	
INTET KORT	Lukkeren kan kun udløses, når der er isat et hukommelseskort. Indsæt et hukommelseskort.
KORT IKKE INITIALISERET	<ul style="list-style-type: none">• Hukommelseskortet er ikke formateret, eller hukommelseskortet er blevet formateret i en computer eller anden enhed: Formatér hukommelseskortet ved hjælp af  BRUGERINDSTILLING > FORMATERING.• Hukommelseskortets kontakter trænger til rengøring: Rengør kontakterne med en blød, tør klud. Hvis meddelelsen er tilbagevendende, skal du formatere kortet. Hvis meddelelsen er tilbagevendende, skal du skifte kortet ud.• Funktionsfejl ved kameraet: Kontakt en Fujifilm-forhandler.
OBJEKTIVFEJL	Sluk kameraet, fjern objektivet, og rens monteringsfladerne, sæt derefter objektivet på igen, og tænd kameraet. Hvis problemet varer ved, skal du kontakte en Fujifilm-forhandler.

Advarsel	Beskrivelse
KORTFEJL	<ul style="list-style-type: none"> • Hukommelseskortet er ikke formateret til anvendelse i kameraet: Formatér kortet. • Hukommelseskortets kontakter trænger til rengøring, eller hukommelseskortet er beskadiget: Rengør kontakterne med en blød, tør klud. Hvis meddelelsen er tilbagevendende, skal du formatere kortet. Hvis meddelelsen er tilbagevendende, skal du skifte kortet ud. • Inkompatibelt hukommelseskort: Anvend et kompatibelt kort. • Funktionsfejl ved kameraet: Kontakt en Fujifilm-forhandler.
SKRIVEBESKYTTET KORT	Hukommelseskortet er låst. Lås kortet op.
OPTAGET	Hukommelseskortet er formateret forkert. Anvend kameraet til at formatere kortet.
SD HUKOMMELSEN ER FULD	Hukommelseskortet er fuldt, og der kan ikke optages billeder. Slet billeder, eller isæt et hukommelseskort med mere ledig plads.
SKRIVEFEJL	<ul style="list-style-type: none"> • Hukommelseskortfejl eller forbindelsesfejl: Sæt kortet i igen, eller sluk kameraet, og tænd det derefter igen. Hvis meddelelsen er tilbagevendende, skal du kontakte din Fujifilm-forhandler. • Ikke nok hukommelse til at optage flere billeder: Slet billeder, eller isæt et hukommelseskort med mere ledig plads. • Hukommelseskortet er ikke formateret: Formatér hukommelseskortet.
BILLEDANTAL FYLDT OP	Kameraet er løbet tør for billednumre (det aktuelle billednummer er 999-9999). Isæt et formateret hukommelseskort, og vælg FORFRA for GEM DATAINDSTIL. > NUMMERERING. Tag et billede for at nulstille billednummereringen til 100-0001, vælg derefter KONTINUERLIG for NUMMERERING.

Advarsel	Beskrivelse
LÆSEFEJL	<ul style="list-style-type: none"> • Filen er ødelagt eller blev ikke oprettet med kameraet: Filen kan ikke vises. • Hukommelseskortets kontakter trænger til rengøring: Rengør kontakterne med en blød, tør klud. Hvis meddelelsen er tilbagevendende, skal du formatere kortet. Hvis meddelelsen er tilbagevendende, skal du skifte kortet ud. • Funktionsfejl ved kameraet: Kontakt en Fujifilm-forhandler.
SKRIBEBSKYTTET BILLEDE	Det blev forsøgt at slette eller rotere et beskyttet billede. Fjern beskyttelsen, og prøv igen.
BESKÆRING IKKE MULIG	Billedet er beskadiget eller blev ikke oprettet med kameraet.
DPOF-FILFEJL	Fotobestillingerne kan indeholde højst 999 billeder. Kopiér eventuelle ekstra billeder, som du ønsker at udskrive, over på et andet hukommelseskort, og opret en anden fotobestilling.
KAN IKKE INDSTILLE DPOF	Billedet kan ikke udskrives ved hjælp af DPOF.
👤 KAN IKKE INDSTIL DPOF	Film kan ikke udskrives ved hjælp af DPOF.
ROTERING IKKE MULIG	Det valgte billede kan ikke roteres.
👤 ROTERING IKKE MULIG	Film kan ikke roteres.
👤 KAN IKKE UDFØRES	Fjern røde øjne kan ikke anvendes på film.
📺 KAN IKKE UDFØRES	Fjern røde øjne kan ikke anvendes på billeder oprettet med andre enheder.
FEJLTILP: 4K-TILST. OG EKST. SKÆRM SKIFT FILMTILSTAND	Filmtilstanden, der er valgt med kameraet, er ikke kompatibel med den enhed, som kameraet er tilsluttet til via HDMI. Prøv at vælge en anden filmtilstand (📖 144).
!🔔 (gul)	Sluk kameraet, og vent på, det køler af. Skjolder kan øges på billeder taget, når denne advarsel vises.
!🔔 (rød)	Sluk kameraet, og vent på, det køler af. Mens denne advarsel vises, er filmoptagelse muligvis ikke tilgængelig, der kan komme flere skjolder og ydelsen, herunder billedfremførings-hastigheden og visningskvaliteten, falder muligvis.

Hukommelseskortets kapacitet

Følgende tabel viser optagetiden eller antal tilgængelige billeder ved forskellige billedstørrelser. Alle tal er omtrentlige; filstørrelsen varierer med den optagede motivtype og giver store udsving i antallet af filer, der kan lagres. Antal resterende eksponeringer eller den resterende længde mindskes muligvis ikke ved ensartet hastighed.

		Kapacitet	8 GB		16 GB	
			FINE	NORMAL	FINE	NORMAL
Billeder	3:2		490	740	1030	1540
	RAW (UKOMPRIMERET)		130		270	
	RAW (TABSFRI KOMPRIMERET)		240		500	
Film 1/2	4K 2160		9 minutter		20 minutter	
	FHD 1080		9 minutter		20 minutter	

1 Anvend et UHS-hastighedsklasse 3-kort eller bedre.

2 Antager standardbithastighed.





Selvom optagelsen af film fortsætter, når filstørrelsen runder 4 GB, optages efterfølgende optagelser i en særskilt fil, der skal ses for sig.

Specifikationer

System										
Model	FUJIFILM X-T3									
Produktnummer	FF180003									
Effektive pixels	Ca. 26,1 millioner									
Billedsensor	23,5 mm × 15,6 mm (APS-C), X-Trans CMOS-sensor med primært farvefilter									
Lagringsmedie	SD-/SDHC-/SDXC-hukommelseskort anbefalet af Fujifilm									
Hukommelseskortslidser	To SD-hukommelseskortslidser (kompatible med UHS-II)									
Filsystem	I overensstemmelse med Design Rule for Camera File System (DCF), Exif 2.3 og Digital Print Order Format (DPOF)									
Filformat	<ul style="list-style-type: none">• Stillbilleder: Exif 2.3 JPEG (komprimeret); RAW (originalt RAF-format, ukomprimeret eller komprimeret med en tabsfri algoritme; software til særlige formål påkrævet); RAW+JPEG tilgængelig• Film: H.265/H.264-standard med stereolyd (MOV)• Lyd (stemmebeskeder): Stereolyd (WAV)									
Billedstørrelse	<table><tbody><tr><td>L 3:2 (6240 × 4160)</td><td>L 16:9 (6240 × 3512)</td><td>L 1:1 (4160 × 4160)</td></tr><tr><td>M 3:2 (4416 × 2944)</td><td>M 16:9 (4416 × 2488)</td><td>M 1:1 (2944 × 2944)</td></tr><tr><td>S 3:2 (3120 × 2080)</td><td>S 16:9 (3120 × 1760)</td><td>S 1:1 (2080 × 2080)</td></tr></tbody></table> <p>RAW (6240 × 4160)</p> <p>L panorama: Lodret (2160 × 9600)/vandret (9600 × 1440)</p> <p>M panorama: Lodret (2160 × 6400)/vandret (6400 × 1440)</p>	L 3:2 (6240 × 4160)	L 16:9 (6240 × 3512)	L 1:1 (4160 × 4160)	M 3:2 (4416 × 2944)	M 16:9 (4416 × 2488)	M 1:1 (2944 × 2944)	S 3:2 (3120 × 2080)	S 16:9 (3120 × 1760)	S 1:1 (2080 × 2080)
L 3:2 (6240 × 4160)	L 16:9 (6240 × 3512)	L 1:1 (4160 × 4160)								
M 3:2 (4416 × 2944)	M 16:9 (4416 × 2488)	M 1:1 (2944 × 2944)								
S 3:2 (3120 × 2080)	S 16:9 (3120 × 1760)	S 1:1 (2080 × 2080)								
Objektivfatning	FUJIFILM X-fatning									
Følsomhed	<ul style="list-style-type: none">• Stillbilleder: Standard udgangsfølsomhed svarende til ISO 160–12800 i trin på 1/3 EV; AUTO; udvidet udgangsfølsomhed svarende til ISO 80, 100, 125, 25600 eller 51200• Film: Standard udgangsfølsomhed svarende til ISO 160–12800 i trin på 1/3 EV; AUTO; udvidet udgangsfølsomhed svarende til ISO 25600									
Lysmåling	256-segments gennem objektivet-lysmåling (TTL); MULTI, SPOT, GENNEMSNIT, CENTERVÆGTET									
Eksponeringskontrol	Programmeret AE (med programskift); lukkertidsprioriteret AE; blænde prioriteret AE; manuel eksponering									
Eksponeringskomposition	<ul style="list-style-type: none">• Stillbilleder: -5 EV – +5 EV i trin på 1/3 EV• Film: -2 EV – +2 EV i trin på 1/3 EV									

System
Lukkertid

- **MEKANISK LUKKER**
 - **Tilstand P:** 4 sek. til $\frac{1}{8000}$ sek.
 - **Tilstand A:** 30 sek. til $\frac{1}{8000}$ sek.
 - **Tilstand S og M:** 15 min. til $\frac{1}{8000}$ sek.
 - **Bulb:** Maks. 60 min.
- **ELEKTRONISK LUKKER**
 - **Tilstand P:** 4 sek. til $\frac{1}{32000}$ sek.
 - **Tilstand A:** 30 sek. til $\frac{1}{32000}$ sek.
 - **Tilstand S og M:** 15 min. til $\frac{1}{32000}$ sek.
 - **Bulb:** Fastsat til 1 sek.
- **E-FRONT GARDINLUKKER, E-FRONT+MEKANISK**
 - **Tilstand P:** 4 sek. til $\frac{1}{8000}$ sek.
 - **Tilstand A:** 30 sek. til $\frac{1}{8000}$ sek.
 - **Tilstand S og M:** 15 min. til $\frac{1}{8000}$ sek.
 - **Bulb:** Maks. 60 min.
- **MEKANISK+ELEKTRONISK, E-FRONT+MEKANISK+ELEK.**
 - **Tilstand P:** 4 sek. til $\frac{1}{32000}$ sek.
 - **Tilstand A:** 30 sek. til $\frac{1}{32000}$ sek.
 - **Tilstand S og M:** 15 min. til $\frac{1}{32000}$ sek.
 - **Bulb:** Maks. 60 min.

Kontinuerlig		Billedhastighed
CH	30fps(1,25X CROP)  ¹	30
	20fps(1,25X CROP)  ¹	20
	10fps(1,25X CROP)  ¹	10
	20 fps  ¹	20
	11 fps ²	11
	8,0 fps	8,0
CL	5,7fps	5,7
	5,0 fps	5,0
	4,0 fps	4,0
	3,0 fps	3,0



1 Kun tilgængelig med elektronisk lukker.

2 10 bps med elektronisk lukker.



Billedhastighed og antal billeder pr. serie varierer alt efter optageforhold og anvendt hukommelseskorttype.

System

Fokus	<ul style="list-style-type: none">• Indstilling: Enkelt eller kontinuerlig AF; manuelt fokus med fokusing• Autofokussystem: Intelligent hybrid-AF (TTL kontrast- og fase-detekterende AF) med AF-assisteret belysningsarmatur• Valg af fokusområde: ENKELT PUNKT, ZONE, VIDVINK./MÅLING, ALLE
Hvidbalance	Auto, brugerdefineret 1, brugerdefineret 2, brugerdefineret 3, valg af farvetemperatur, direkte sollys, skygge, dagslys fluorescerende, varmt, hvidt fluorescerende, koldt, hvidt fluorescerende, glødelampe, under vand
Selvudløser	Fra, 2 sek., 10 sek.
Blitztilstand	<ul style="list-style-type: none">• TILSTAND: TTL-TILSTAND (AUTOMATISK BLITZ, STANDARD, LANGSOM SYNKRONISERING), MANUEL, COMMANDER, OFF• SYNKRONISERINGSTILSTAND: 1. GARDIN, 2. GARDIN, AUTOMATISK FP (high-speed-synkronisering)• FJERN RØDE ØJNE:  BLITZ+FJERNELSE,  BLITZ,  FJERNELSE, FRA
Tilbehørssko	Tilbehørssko med TTL-kontakter; understøtter synkroniseringshastigheder helt ned til 1/250 sek.
Synkroniseringskontakt	X-kontakt; understøtter synkroniseringshastigheder helt ned til 1/250 sek.
Synkroniser terminal	Medfølger
Søger	0,5-tom., 3690k-punkts OLED-søger; forstørrelse 0,75x with 50 mm-objektiv (svarende til 35 mm-format) ved uendeligt og dioptri indstillet til $-1,0 \text{ m}^{-1}$; diagonal billedvinkel på ca. 38° (vandret billedvinkel på ca. 30°) <ul style="list-style-type: none">• Dioptrijustering: -4 til $+2 \text{ m}^{-1}$• Øjepunkt: Ca. 23 mm
LCD-skærm	3,0 tommer/7,6 cm, 1040k-punkts LCD-berøringskærm i farver med 3-vejstilt
Film (med stereolyd)	<ul style="list-style-type: none">• Filmstørrelse: 4K 16:9, DCI 17:9, FHD 16:9, FHD 17:9• Billedhastighed: 59.94P, 50P, 29.97P, 25P, 24P, 23.98P• Bithastighed: 400Mbps, 200Mbps, 100Mbps, 50Mbps• Optagelses-/udgangsformat<ul style="list-style-type: none">- H.265: SD-kort, 4:2:0, 10-bit/HDMI-udgang, 4:2:2, 10-bit- H.264: SD-kort, 4:2:0, 8-bit/HDMI-udgang, 4:2:2, 10-bit
Film ved høj hastighed	<ul style="list-style-type: none">• Filmstørrelse: FULL HD 16:9• Billedfremføringshastighed: 120P, 100P

Indgangs-/udgangsterminaler

Stik til mikrofon	ø3,5 mm mini-stereostik
Jack-stik til hovedtelefon	ø3,5 mm mini-stereostik
Fjernbetjeningsstik	ø2,5 mm 3-benet ministik
Digital indgang/udgang	USB-stik (Type-C) USB3.1Gen1
HDMI-udgang	HDMI-mikrostik (type D)

Strømforsyning/andet

Strømforsyning NP-W126S genopladeligt batteri (følger med kameraet)

- Batteriets levetid**
- **Batteritype:** NP-W126S
 - **Objektiv:** XF35mmF1.4 R
 - **Flash:** Deaktiveret
 - **Optagetilstand:** Tilstand P

Antal billeder

YDELSE	LCD	EVF
FORSTÆRK	Ca. 310	Ca. 260
NORMAL	Ca. 390	Ca. 370

Antal billeder (VG-XT3 lodret batterigreb)

YDELSE	LCD	EVF
FORSTÆRK	Ca. 890	Ca. 740
NORMAL	Ca. 1100	Ca. 1050

Samlet længde af optagelser, der kan optages på en enkelt opladning

Tilstand	Faktisk levetid for batteri ved filmoptagelse	Opretholdelse af levetid for batteri ved filmoptagelse
4K ¹	Ca. 40 minutter	Ca. 55 minutter
FHD ²	Ca. 45 minutter	Ca. 75 minutter
Film ved høj hastighed ³	Ca. 35 minutter	—

1 Ved en billedhastighed på 29,97 bps.

2 Ved en billedhastighed på 54,94 bps.

3 Ved en billedhastighed på 120 bps.

CIPA-standard. Målt ved hjælp af batteriet leveret med kameraet og SD-hukommelseskort.

Bemærk: Batteriudholdenheden varierer med batteriladningsniveauet, og ovenstående tal garanteres ikke. Batteriudholdenheden daler ved lave temperaturer.

Strømforsyning/andet

Kamerastørrelse (B × H × D)	132,5 mm × 92,8 mm × 58,8 mm (35,4 mm eksklusive projektioner, målt på det tyndeste sted)
Kameravægt	Ca. 489 g, eksklusive batteri, tilbehør og hukommelseskort
Fotograferingsvægt	Ca. 539 g, inklusive batteri og hukommelseskort
Driftsbetingelser	<ul style="list-style-type: none">• Temperatur: -10 °C til +40 °C• Luftfugtighed: 10 % til 80 % (ingen kondensering)

Trådløs sender

Trådløst LAN

Standarder	IEEE 802.11b/g/n (protokol over trådløse standarder)
Driftsfrekvens (centerfrekvens)	<ul style="list-style-type: none">• Japan, Kina: 2412 MHz–2472 MHz (13 kanaler)*• Andre lande: 2412 MHz–2462 MHz (11 kanaler)
Maksimal radiofrekvens effekt (EIRP)	8.66 dBm
Opnå adgang til protokoller	Infrastruktur

Bluetooth®

Standarder	Bluetooth-version 4.2 (Bluetooth, energibesparende)
Driftsfrekvens (centerfrekvens)	2402 MHz–2480 MHz
Maksimal radiofrekvens effekt (EIRP)	1.13 dBm

* 2412–2462 MHz (11 kanaler) med X-T3 WW.

EF-X8 blitzenhed monteret i tilbehørssko (følger ikke med X-T3 WW)

Ledetal	GN8 (ISO100), GN11 (ISO200)
Mål (B × H × D)	39,7 mm × 24,2 mm × 63,4 mm, eksklusive projektioner
Vægt	Ca. 41 g

NP-W126S genopladeligt batteri

Nominal spænding	7,2 V
Nominal kapacitet	1260 mAh
Driftstemperatur	0 °C til +40 °C
Mål (B × H × D)	36,4 mm × 47,1 mm × 15,7 mm
Vægt	Ca. 47 g

BC-W126S/BC-W126 batterioplader (følger ikke med X-T3 WW)

Nominel indgangseffekt	100 – 240 volt vekselstrøm, 50/60 Hz
Indgangskapacitet	<ul style="list-style-type: none"> • BC-W126S: 15 – 20 VA • BC-W126: 13 – 21 VA
Nominel udgangseffekt	<ul style="list-style-type: none"> • BC-W126S: 8,4 volts jævnstrøm, 0,75 A • BC-W126: 8,4 volts jævnstrøm, 0,6 A
Understøttede batterier	NP-W126/NP-W126S genopladelige batterier
Opladningstid	Ca. 150 minutter (+20 °C)
Driftstemperatur	5 °C til +40 °C
Mål (B × H × D)	<ul style="list-style-type: none"> • BC-W126S: 65 mm × 91,5 mm × 31,2 mm, eksklusive projektioner • BC-W126: 65 mm × 91,5 mm × 28 mm, eksklusive projektioner
Vægt	<ul style="list-style-type: none"> • BC-W126S: Ca. 82 g • BC-W126: Ca. 77 g

 Vægt og mål varierer alt efter salgsland eller -område.

 Specifikationer og ydelse kan ændres uden varsel. Fujifilm holdes ikke ansvarlig for eventuelle fejl, som denne brugervejledning måtte indeholde. Udseendet af produktet kan afvige fra det, der er beskrevet i denne brugervejledning.

FUJIFILM

FUJIFILM Corporation

7-3, AKASAKA 9-CHOME, MINATO-KU, TOKYO 107-0052, JAPAN

<https://fujifilm-x.com>

