

FUJIFILM

DIGITAL CAMERA

X-T2 Versio 2.00

Käyttäjän opas

Johdanto

Kiitos päätöksestäsi hankkia tämä tuote. Varmista, että olet lukenut ja ymmärtänyt tämän opaskirjan sisällön ennen kameran käytön aloittamista. Säilytä opaskirjaa paikassa, jossa se on kaikkien laitetta käyttävien luettavissa.

Uusimmista tiedoista

Uusimmat tiedot tästä tuotteesta, mukaan lukien opaskirjojen uusimmat versiot ja värinäytevalokuvat, löytyvät osoitteesta:

<http://fujifilm-dsc.com/manuals/>



Sivustolle pääsee tietokoneen lisäksi myös älypuhelimista ja tableteista.





Lukuhakemisto

Valikkoluettelo	iv
1 Ennen aloittamista	1
2 Aloitusvaiheet	23
3 Perusvalokuvaus ja -toisto	45
4 Videoiden tallennus ja toisto	51
5 Valokuvien ottaminen	59
6 Kuvausvalikot	111
7 Toisto ja toistovalikko	169
8 Asetusvalikot	199
9 Pikakuvakkeet	245
10 Oheislaitteet ja lisävarusteet	259
11 Liitännät	287
12 Tekniset huomautukset	299





Valikkoluettelo







Kameran valikkovaihtoehdot on lueteltu alla.

Kuvausvalikot

Asetusten säätäminen valokuvia tai videoita kuvattaessa.

 Katso lisätietoja sivulta 111.

TO	KUVANLAADUN ASETUS		AF/MF	AF/MF-ASETUS	
1/3	KUVAKOKO	113	1/2	TARKENNUSALUE	131
	KUVAN LAATU	114		AUTOFOKUS TILA	132
	RAAKATALLENNUS	115		AF-C MUKAUTETUT ASETUKSET	133
	FILMINSIMULAATIO	116		TALLENNA AF-TILA SUUNTAUSK	138
	RAKEISUUS	118		AF-PISTENÄYTTÖ  	138
	DYNAMIIKKA-ALUE	119		TARKENNUSPISTEIDEN MÄÄRÄ	139
2/3	VALKOTASAPAINO	120	ENNEN AF:ÄÄ	139	
	VAALEIDEN SÄVY	124	AF-APUVALO	140	
	TUMMIEN SÄVY	124	KASV./SILMIEN TUNN. ASETUS	141	
	VÄRI	125	AF+MF	143	
	TERÄVYYS	125	MF-APU	144	
	KOHINANVAIMENNUS	126	2/2 TARKEN. TARKISTUS	144	
3/3	PITKÄ VAL., KOH. VAIM	126	PISTE-AE:N JA TARK. KYTK.	145	
	OBJ. MODUL. OPTIM	127	PIKA-AF-ASETUS	145	
	VÄRIAVARUUS	127	SYVÄTERÄVYYSALUE-ASTEIKKO	146	
	PIKSELIKARTOITUS	128	SULKIM./TARKENN. ENSIS.	146	
	VAL. MUKAUT. ASET	129			
	MUOK/TALL. MUK. ASET	129			

 KUVASÄTYS		 SALAMAN ASETUS	
KUVASÄTYS	147	SALAMAN TOIMINNAN ASETUS	160
ITSELAUKAISIN	149	PUNASILM. POISTO	161
INTERVALLIAJASTINKUVAUS	150	TTL-LUKITUSTILA	162
SULKIMEN TYPPI	152	LED-VALOASETUS	163
IS-TILA	153	MASTER-ASETUS	163
AUTOMAATTINEN ISO-ASE- TUS	154	CH-ASETUS	164
SOVITTIMEN AS.	156	 ELOKUVA-ASETUS	
LANGATON TIEDONS.	159	VIDEOTILA	165
		VIDEO-AUTOFOKUS-TILA	166
		HDMI-LÄHDÖN INFONÄYTTÖ	166
		4K ELOKUVAN LÄHTÖ	167
		HDMI-TALLENNUKSEN HALLINTA	168
		MIKROFONIN ÄÄNENTASO	168

Toistovalikko

Säädä toistoasetuksia.



 Katso lisätietoja sivulta 176.



 TOISTOVALIKKO		 TOISTOVALIKKO		
1/3	VAIHDA PAIKKAA	176	ÄÄNITALLENTTEEN ASETUS	188
	RAW-MUUNNOS	177	KOPIOI	189
	POISTA	180	LANGATON TIEDONS.	190
	RAJAUS	183	DIAESITYS	191
	KOONMUUTOS	184	ALBUMIAVUSTAJA	192
	SUOJAUS	185	PC-AUTOMAATTITALL	194
	KUVAN KÄÄNTÖ	186	TULOST.PYYNTÖ (DPOF)	195
	PUNASILM. POISTO	187	instax-TULOST. TULOSTAA	197
		3/3 NÄYTÖN KUVASUHDE	198	

Asetusvalikot

Säädä kameran perusasetuksia.

 Katso lisätietoja sivulta 199.

 KÄYTTÄJÄASETUS		 NÄYTTÖASETUS	
ALUSTA	201	EVF-KIRKKAUS	212
PÄIVÄ/AIKA	202	EVF-VÄRI	213
AIKAERO	203	LCD-KIRKKAUS	213
言語/LANG.	204	LCD-VÄRI	214
OMA VALIKKOASETUS	204	$\frac{1}{2}$ KUVAN NÄYTTÖ	214
KENNON PUHDISTUS	206	KÄÄNNÄ NÄYTÖT AUTOM	215
PALAUTA ALKUASET.	207	VAL. ESIK./VALKOT. MAN.T.	215
 ÄÄNIASETUS		ESIKATSELE KUVATEHOSTE	216
AF ÄÄNIMERKIN VOLYYMI	208	KEHYSTYSOPAS	217
ITSEAJASTIN ÄÄNIMERKIN VOL	209	AUTOM. KÄÄNTÖ JA TOISTO	218
ÄÄNENVOIMAKKUUS	209	$\frac{2}{2}$ TARKENNUKSEN MITTA-YKSIKKÖ	218
KUULOKKEIDEN ÄÄNENVOIM.	210	NÄYTÖN MUK. ASET.	219
SULJINÄÄNEN V.	210		
SULJINÄÄNI	211		
TOISTON ÄÄNENV.	211		

PAINIKKEEN/VALITSIMEN ASETUS		
1/3	TARKENNUSKYTKIMEN ASETUS	221
	MUOKK./TALL. PIKAVAL.	222
	Fn/AE-L/AF-L-PAIN. ASET.	224
	VALITSINPAINIKKEEN AS.	226
	KOMENTOVALITSIMEN ASETUS	226
	☰ ☷ S.S TOIMINTO	227
	ISO-VALINNAN ASETUS (H)	227
	ISO-VALITS. ASETUS (L)	228
	ISO-VALITSIMEN ASETUS(A)	228
	SULKIJAN AF	229
2/3	SULKIJAN AE	229
	KUVAA ILMAN OBJEKTIIVIA	230
	KUVAA ILMAN KORTTIA	230
	TARKENNUSRENGAS	231
	AE/AF-LUKITUSTILA	231
3/3	AUKKOASETUS	232
	LUKITUS	233
VIRRRANHALLINTA		
AUT. VIRRRANKATK.		234
SUORITUSKYKY		235
TIETOJEN TALLENNUS-ASETUS		
KUVA NRO		236
TALL. ALKUP. KUVA		237
MUOKK. TIED. NIM.		238
KORTTIP. ASETUS (VALO-KUVA)		238
VAIHDA PAIKKAA (JÄRJEST.)		239
ELOKUVATIEDOSTON TALLENNUS		239
TEKIJÄNOIKEUSTIEDOT		240
YHTEYSASETUS		
WLAN-ASETUKSET		241
PC-AUTOM. TALL.AS		242
GEOKÄTK.ASETUKSET		242
instax-TUL. YHT. ASETUS		243
PC SHOOT-TILA		244



Sisällysluettelo

Johdanto	ii
Uusimmista tiedoista.....	ii
Valikkoluettelo	iv
Kuvausvalikot.....	iv
Toistovalikko.....	v
Asetusvalikot.....	vi
Mukana toimitettavat lisävarusteet	xx
Tietoja tästä käyttöoppaasta	xxi
Symbolit ja käytännöt.....	xxi
Terminologia.....	xxii

1 Ennen aloittamista **1**

Kameran osat.....	2
Valitsin.....	4
Tarkennussauva.....	4
Suljinajan ja herkkyuden valitsimet.....	4
Ohjausvalitsin.....	5
Mittausvalitsin.....	5
Valotuskorjauksen valitsin.....	5
Komentokiekot.....	6
Ilmaisinvalo.....	7
LCD-näyttö.....	8
Etsimen tarkentaminen.....	9
Silmäsuppilo	9

Kameran näytöt	10
Elektroninen etsin.....	10
LCD-näyttö.....	12
Näyttötilan valitseminen.....	14
Näytön kirkkauden säätö.....	15
Näytön kierto.....	15
DISP/BACK-painike.....	16
Kaksoisnäyttö.....	17
Vakionäytön mukauttaminen.....	18
Valikoiden käyttäminen	21

2 Aloitusvaiheet **23**

Hihnan kiinnittäminen.....	24
Objektiivin kiinnittäminen.....	26
Akun lataaminen.....	28
Akun asettaminen paikoilleen.....	32
Muistikorttien asettaminen paikoilleen.....	35
Kahden kortin käyttäminen.....	37
Yhteensopivat muistikortit.....	38
Kameran kytkeminen päälle ja pois.....	40
Akun tason tarkistaminen.....	41
Perusasetukset.....	42
Eri kielen valitseminen.....	44
Ajan ja päivämäärän muuttaminen.....	44

3 Perusvalokuvaus ja -toisto 45

Valokuvien ottaminen (tila P)	46
▶ Kuvien katselu.....	49
🗑️ Kuvien poistaminen	50



4 Videoiden tallennus ja toisto 51

📹 Videoiden tallennus	52
Videoasetusten säätäminen.....	55
▶ Videoiden katselu	56

5 Valokuvien ottaminen 59

P-, S-, A- ja M-tilat	60
Tila P: automaattinen valotusohjelma	60
Tila S: sulkimen esivalinta automaattivalotuksessa.....	62
Tila A: aukon esivalinta, AE	67
Tila M: manuaalivalotus.....	70
Automaattitarkennus	72
Tarkennustila.....	73
Automaattitarkennuksen asetusvalinnat (AF-tila)	75
Tarkennuspisteen valinta	77
Manuaalitarkennus.....	82
Tarkennuksen tarkistaminen.....	84

ISO Herkkyys	86
Automaattinen herkkyys (A)	87
📷 Mittaus	89
📷 Valotuskorjaus	90
C (Mukautus).....	90
Tarkennuksen/valituksen lukitus	91
AF-L- ja AE-L-painikkeet	92
BKT Haarukointi	93
📷 AE HAARUKOINTI	94
ISO ISO-HAARUKOINTI	94
📷 ELOK.SIMUL.HAARUK	94
WB VALKOTASAPAINO BKT	95
DR DYN.ALAN HAARUKOINTI.....	95
📷 Jatkuva kuvaus (sarjakuvaustila)	96
📷 Päällekkäisvalotus.....	98
ADV. Lisäsuodattimet	100
Lisäsuodattimen vaihtoehdot.....	101
📷 Panoraamat	102
Salamakuvaus	106
Salama-asetukset	108

IQ KUVANLAADUN ASETUS	112
KUVAKOKO	113
KUVAN LAATU	114
RAAKATALLENNUS	115
FILMINSIMULAATIO.....	116
RAKEISUUS	118
DYNAMIIKKA-ALUE.....	119
VALKOTASAPAINO.....	120
VAALEIDEN SÄVY	124
TUMMIEN SÄVY	124
VÄRI.....	125
TERÄVYYS.....	125
KOHINANVAIMENNUS.....	126
PITKÄ VAL., KOH. VAIM.....	126
OBJ. MODUL. OPTIM	127
VÄRIAVARUUS.....	127
PIKSELIKARTOITUS.....	128
VAL. MUKAUT. ASET	129
MUOK/TALL. MUK. ASET	129
AF/MF AF/MF-ASETUS.....	131
TARKENNUSALUE	131
AUTOFOKUS TILA.....	132
AF-C MUKAUTETUT ASETUKSET.....	133
TALLENNA AF-TILA SUUNTAUSK.....	138
AF-PISTENÄYTTÖ  	138

TARKENNUSPISTEIDEN MÄÄRÄ	139
ENNEN AF:ÄÄ.....	139
AF-APUVALO	140
KASV./SILMIEN TUNN. ASETUS	141
AF+MF	143
MF-APU	144
TARKEN. TARKISTUS.....	144
PISTE-AE:N JA TARK. KYTK.....	145
PIKA-AF-ASETUS	145
SYVÄTERÄVYYSALUE-ASTEIKKO.....	146
SULKIM./TARKENN. ENSIS.....	146
📷 KUVAUSASETUS.....	147
KUVAUSASETUS.....	147
ITSELAUKAISIN	149
INTERVALLIAJASTINKUVAUS.....	150
SULKIMEN TYYPPI	152
IS-TILA.....	153
AUTOMAATTINEN ISO-ASETUS.....	154
SOVITTIMEN AS.	156
LANGATON TIEDONS.....	159
⚡ SALAMAN ASETUS.....	160
SALAMAN TOIMINNAN ASETUS.....	160
PUNASILM. POISTO	161
TTL-LUKITUSTILA.....	162
LED-VALOASETUS	163
MASTER-ASETUS.....	163
CH-ASETUS.....	164

 ELOKUVA-ASETUS.....	165
VIDEOTILA.....	165
VIDEO-AUTOFOKUS-TILA.....	166
HDMI-LÄHDÖN INFONÄYTTÖ.....	166
4K ELOKUVAN LÄHTÖ.....	167
HDMI-TALLENNUKSEN HALLINTA.....	168
MIKROFONIN ÄÄNENTASO.....	168

7 Toisto ja toistovalikko 169

Toistonäyttö.....	170
DISP/BACK-painike.....	172
Kuvien katselu.....	174
Toiston zoomaus.....	175
Monikuvatoisto.....	175
 Toistovalikko.....	176
VAIHDA PAIKKAA.....	176
RAW-MUUNNOS.....	177
POISTA.....	180
RAJAUS.....	183
KOONMUUTOS.....	184
SUOJAUS.....	185
KUVAN KÄÄNTÖ.....	186
PUNASILM. POISTO.....	187
ÄÄNITALLENTTEEN ASETUS.....	188
KOPIOI.....	189
LANGATON TIEDONS.....	190
DIAESITYS.....	191
ALBUMIAVUSTAJA.....	192

PC-AUTOMAATTITALL.....	194
TULOST.PYYNTÖ (DPOF).....	195
instax-TULOST. TULOSTAA.....	197
NÄYTÖN KUVASUHDE.....	198

8 Asetusvalikot 199

☑ KÄYTTÄJÄASETUS.....	200
ALUSTA.....	201
PÄIVÄ/AIKA.....	202
AIKAERO.....	203
言語/LANG.....	204
OMA VALIKKOASETUS.....	204
KENNON PUHDISTUS.....	206
PALAUTA ALKUASET.....	207
☑ ÄÄNIASETUS.....	208
AF ÄÄNIMERKIN VOLYYMI.....	208
ITSEAJASTIN ÄÄNIMERKIN VOL.....	209
ÄÄNENVOIMAKKUUS.....	209
KUULOKKEIDEN ÄÄNENVOIM.....	210
SULJINÄÄNEN V.....	210
SULJINÄÄNI.....	211
TOISTON ÄÄNENV.....	211
☑ NÄYTTÖASETUS.....	212
EVF-KIRKKAUS.....	212
EVF-VÄRI.....	213
LCD-KIRKKAUS.....	213
LCD-VÄRI.....	214
KUVAN NÄYTTÖ.....	214

KÄÄNNÄ NÄYTÖT AUTOM.....	215
VAL. ESIK./VALKOT. MAN.T.....	215
ESIKATSELE KUVATEHOSTE.....	216
KEHYSTYSOPAS.....	217
AUTOM. KÄÄNTÖ JA TOISTO.....	218
TARKENNUKSEN MITTAYKSIKKÖ.....	218
NÄYTÖN MUK. ASET.....	219
☐ PAINIKKEEN/VALITSIMEN ASETUS.....	221
TARKENNUSKYTKIMEN ASETUS.....	221
MUOKK./TALL. PIKAVAL.....	222
Fn/AE-L/AF-L-PAIN. ASET.....	224
VALITSINPAINIKKEEN AS.....	226
KOMENTOVALITSIMEN ASETUS.....	226
☐☐ S.S TOIMINTO.....	227
ISO-VALINNAN ASETUS (H).....	227
ISO-VALITS. ASETUS (L).....	228
ISO-VALITSIMEN ASETUS(A).....	228
SULKIJAN AF.....	229
SULKIJAN AE.....	229
KUVAA ILMAN OBJEKTIIVIA.....	230
KUVAA ILMAN KORTTIA.....	230
TARKENNUSRENGAS.....	231
AE/AF-LUKITUSTILA.....	231
AUKKOASETUS.....	232
LUKITUS.....	233
☐ VIRRANHALLINTA.....	234
AUT. VIRRANKATK.....	234
SUORITUSKYKY.....	235

📁 TIETOJEN TALLENNUSASETUS.....	236
KUVA NRO.....	236
TALL. ALKUP. KUVA.....	237
MUOKK. TIED. NIM.	238
KORTTIP. ASETUS (VALOKUVA).....	238
VAIHDA PAIKKAA (JÄRJEST.).....	239
ELOKUVATIEDOSTON TALLENNUS.....	239
TEKIJÄNOIKEUSTIEDOT.....	240
📁 YHTEYSASETUS.....	241
WLAN-ASETUKSET.....	241
PC-AUTOM. TALL.AS.....	242
GEOKÄTK.ASETUKSET.....	242
instax-TUL. YHT. ASETUS.....	243
PC SHOOT-TILA.....	244
9 Pikakuvakkeet	245
Pikakuvakevaihtoehdot.....	246
Q (pikavalikko) -painike	247
Pikavalikonäyttö.....	247
Asetusten näyttäminen ja muuttaminen.....	249
Pikavalikon muokkaaminen.....	250
Fn (toiminto) -painikkeet	252
Toimintopainikkeiden toimintojen asettaminen.....	254
📁 OMA VALIKKO	256
OMA VALIKKOASETUS.....	256

10 Oheislaitteet ja lisävarusteet 259

Ulkoiset salamalaitteet.....	260
Salama-asetukset	261
SYNKRONOI TERMINAALI	263
MUKANA TOIMITETTU SALAMA.....	265
KAMERAKENKÄSALAMA	267
MASTER(OPTINEN).....	271
Pystysuuntaiset tehostinkahvat	276
VPB-XT2:n käyttäminen.....	277
Akkujen lataaminen	279
Objektiivit	280
Objektiivin osat.....	280
Objektiivin suojusten poistaminen.....	281
Vastavalosuojien kiinnittäminen	281
Objektiivit, joissa on himmenninrenkaat	282
Objektiivit, joissa ei ole himmenninrenkaita	283
Objektiivit, joissa on O.I.S.- kytkimet.....	283
Manuaalitarkennusobjektiivit.....	284
Objektiivin hoito	285

11 Liitännät	287
HDMI-lähtö.....	288
HDMI-laitteisiin liittäminen.....	288
Kuvaus.....	289
Toisto	289
Langaton siirto.....	290
Langattomat yhteydet: älypuhelimet.....	290
Langattomat yhteydet: tietokoneet.....	291
Yhdistäminen tietokoneisiin USB:lla	292
Kytketty kuvaus.....	292
Valokuvien kopioiminen tietokoneelle	293
Kameran kytkeminen	294
instax SHARE -tulostimet.....	297
Yhteyden muodostaminen	297
Kuvien tulostaminen.....	298
12 Tekniset huomautukset	299
FUJIFILMin lisävarusteet.....	300
Turvallisuustietoja.....	304
Tuotteen huoltaminen	317
Kuvakennon puhdistaminen	318
Laiteohjelmistoversion tarkistaminen.....	319
Vianmääritys	320
Varoitusviestit ja -näytöt.....	328
Muistikortin kapasiteetti	332
Tekniset tiedot	333

Mukana toimitettavat lisävarusteet

Kameran mukana tulevat seuraavat lisävarusteet:

- NP-W126S- ladattava akku
- BC-W126-akkulaturi
- EF-X8-kamerakenkäsalamalaite
- Rungon suojus
- Metalliset hihnan kiinnikkeet (× 2)
- Työkalu kiinnikkeen kiinnittämiseen
- Suojukset (× 2)
- Olkahihna
- Salamakengän suojus (tulee kiinnitettynä salamakenkään)
- Täsmäysliitännän suojus (tulee kameraan liitettynä)
- Pystysuuntaisen akkukahvan liitännän suojus (tulee kameraan liitettynä)
- *Omistajan opas* (tämä käyttöopas)



Jos ostit objektiivipakkauksen, tarkista, että objektiivi on mukana.

Tietoja tästä käyttöoppaasta

Tässä käyttöoppaassa annetaan ohjeita FUJIFILM X-T2 -digitaalikameran käyttöön. Varmista, että olet lukenut ja ymmärtänyt sen sisällön ennen jatkamista.

Symbolit ja käytännöt

Tässä käyttöoppaassa käytetään seuraavia symboleja:



Tiedot, jotka pitäisi lukea laitteen vahingoittamisen estämiseksi.



Laitteen käyttöön liittyvää hyödyllistä lisätietoa.



Sivut, joilta aiheeseen liittyvät tiedot löytyvät.

Valikot ja muut näytöillä näkyvät tekstit on **lihavoitu**. Kuvien on tarkoitus vain havainnollistaa asioita; piirroksot voivat olla pelkistettyjä eikä valokuvia ole välttämättä otettu tässä oppaassa esitellyllä kamerallilla.

Terminologia

Valinnaisia SD-, SDHC- ja SDXC-muistikortteja, joihin kamera tallentaa kuvia, kutsutaan "muistikorteiksi". Elektroniseen etsimeen saatetaan viitata lyhenteellä "EVF" ja LCD-näyttöön lyhenteellä "LCD".

Ennen aloittamista



Kameran osat

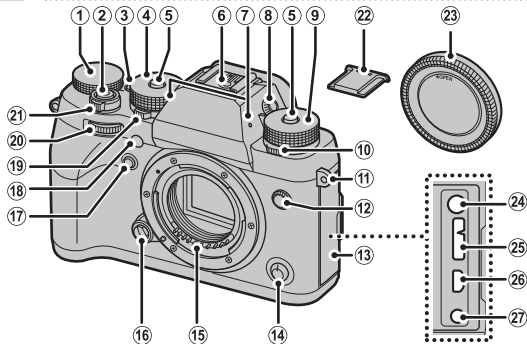

- | | |
|---|---|
| ① Valotuskorjauksen valitsin..... 5, 90 | ⑩ Ohjausvalitsin..... 5 |
| ② Laukaisin..... 48 | ⑪ Hihnan pujotusreikä..... 24 |
| ③ Fn1-painike..... 252 | ⑫ Täsmäysliitäntä..... 263 |
| ④ Suljinajan valitsin..... 4, 62, 70 | ⑬ Liitännän suoju |
| ⑤ Valitsimen lukituksen vapautin... 4 | ⑭ Tarkennustilan valitsin..... 73 |
| ⑥ Salamakenkä..... 106 | ⑮ Objektiivin signaaliliitännät |
| ⑦ Mikrofoni..... 168 | ⑯ Objektiivin vapautuspainike..... 27 |
| ⑧ Diopterin säädin..... 9 | ⑰ Fn2-painike..... 252 |
| ⑨ Herkkyuden valitsin..... 4, 86, 227 | ⑱ Automaattitarkennuksen apuvalo (AF-apuvalo)..... 140 |
| ⑩ Ohjausvalitsin..... 5 | ⑲ Mittausvalitsin..... 5, 89 |
| ⑪ Hihnan pujotusreikä..... 24 | ⑳ Etukomentokiekko..... 6, 226 |
| ⑫ Täsmäysliitäntä..... 263 | ㉑ ON/OFF-kytkin..... 40 |
| ⑬ Liitännän suoju | ㉒ Salamakengän suoju..... 106 |
| ⑭ Tarkennustilan valitsin..... 73 | ㉓ Rungon suoju..... 26 |
| ⑮ Objektiivin signaaliliitännät | ㉔ Mikrofoniliitin (ø 3,5 mm)..... 53 |
| ⑯ Objektiivin vapautuspainike..... 27 | ㉕ Mikro-USB (mikro-B) USB 3.0/USB 2.0-liitin..... 31, 66, 294 |
| ⑰ Fn2-painike..... 252 | ㉖ HDMI-mikroliitin (tyyppi D)..... 288 |
| ⑱ Automaattitarkennuksen apuvalo (AF-apuvalo)..... 140 | ㉗ Kaukolaukaisimen liitin (ø 2,5 mm)..... 66 |
| ⑲ Mittausvalitsin..... 5, 89 | |
| ⑳ Etukomentokiekko..... 6, 226 | |
| ㉑ ON/OFF-kytkin..... 40 | |
| ㉒ Salamakengän suoju..... 106 | |
| ㉓ Rungon suoju..... 26 | |
| ㉔ Mikrofoniliitin (ø 3,5 mm)..... 53 | |
| ㉕ Mikro-USB (mikro-B) USB 3.0/USB 2.0-liitin..... 31, 66, 294 | |
| ㉖ HDMI-mikroliitin (tyyppi D)..... 288 | |
| ㉗ Kaukolaukaisimen liitin (ø 2,5 mm)..... 66 | |

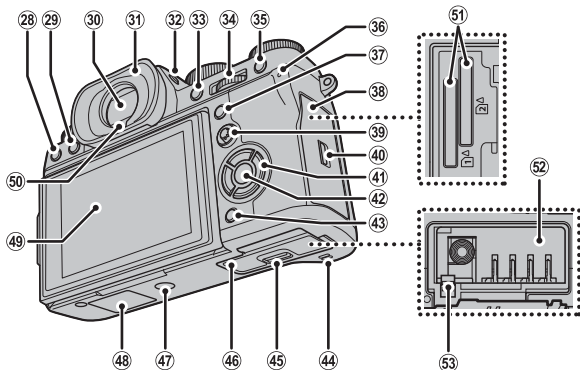



- | | | | | | |
|----|---|-------------|----|--|---------------|
| 28 | (poista) -painike..... | 50 | 41 | Valitsimen painikkeet..... | 4, 226 |
| 29 | (toisto) -painike..... | 49 | 42 | MENU/OK -painike..... | 4, 21 |
| 30 | Elektroninen etsin (Electronic
viewfinder, EVF)..... | 10, 14, 15 | 43 | DISP (näyttö)/
BACK -painike..... | 16, 172 |
| 31 | Silmäsuppilo..... | 9 | 44 | Kaiutin..... | 56 |
| 32 | VIEW MODE -painike..... | 14 | 45 | Akkulokeron kannen salpa..... | 32 |
| 33 | AE-L (valotuksen lukitus)
-painike..... | 92 | 46 | Akkulokeron kansi..... | 32 |
| 34 | Takakomentokiekko..... | 6, 174, 226 | 47 | Jalustakiinnitys | |
| 35 | AF-L (tarkennuksen lukitus)
-painike..... | 92 | 48 | Pystysuuntaisen akkukahvan
liitännän suojuus..... | 276 |
| 36 | Ilmaisinvalo..... | 7, 31 | 49 | LCD-näyttö..... | 8, 12, 14, 15 |
| 37 | Q (pikavalikko) -painike..... | 247 | 50 | Silmätunnistin..... | 14 |
| 38 | Muistikorttipaikan kansi..... | 35 | 51 | Muistikorttipaikat 1 ja 2..... | 35 |
| 39 | Tarkennussauva
(tarkennusvipu)..... | 4, 78, 221 | 52 | Akkulokero..... | 32 |
| 40 | Muistikorttipaikan kannen salpa...35 | | 53 | Akun salpa..... | 34 |

Valitsin

Korosta kohteita painamalla valitsinta ylös (▲), oikealle (▶), alas (▼) tai vasemmalle (◀).



Säätimien lukitus

Estääksesi valitsimen ja **Q**-painikkeen tahattoman käytön kuvauksen aikana, paina **MENU/OK**, kunnes  tulee näkyviin. Vapauta säätimet painamalla **MENU/OK**-painiketta, kunnes  katoaa näkyvistä.

Tarkennussauva

Valitse tarkennusalue kallistamalla tai painamalla tarkennussauvaa.

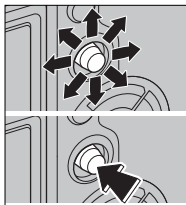

Suljinajan ja herkkyden valitsimet

Vapauta lukitus painamalla valitsimen lukituksen vapautinta, ennen kuin kierrät valitsimen haluttuun asentoon. Paina vapautinta uudelleen lukitaksesi valitsimen paikoilleen.

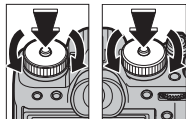

Herkkyys

Suljin-aika

Ohjausvalitsin

Kierrä valitsinta valitaksesi jonkun seuraavista ohjaustiloista.

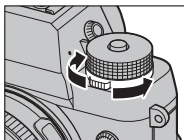

Tila		Tila	
Video	52	S Yksittäiskuva	46
BKT Haarukointi	93	Päällekkäisvalotus	98
CH Nopea sarja	96	ADV. Lisäsuodatin	100
CL Hidas sarja		Panoraama	102

Mittausvalitsin

Valitse mittautapa kiertämällä valitsinta.

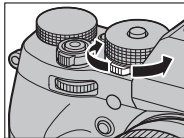

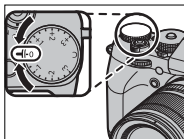

Valotuskorjauksen valitsin

Valitse valotuskorjauksen määrä kiertämällä valitsinta.

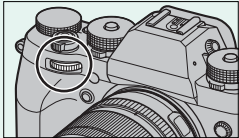
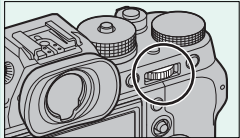

Komentokiekot

Kierrä tai paina komentokiekkoja seuraavasti:

	Etukomentokiekko	Takakomentokiekko
Kierrä 	 <p>Säädä aukkoa tai valotuskorjausta, kun C on valittuna valotuskorjauksen valitsimella tai katsele muita kuvia toiston aikana.</p>	 <p>Valitse haluttu suljinajan ja aukon yhdistelmä (ohjelmanvaihto), hienosäädä suljinaikaa, säädä pikavalikon asetuksia, valitse tarkennuskehyyksen koko tai lähennä tai loitonna täys- tai monikuvatoistossa.</p>
Paina 	<p>Vaihda edestakaisin aukon ja valotuskorjauksen välillä, kun C on valittuna valotuskorjauksen valitsimella.</p>	<p>Lähennä valittuun tarkennusalueeseen tai (toistotilassa) aktiiviseen tarkennuspisteeseen. Paina ja pidä painettuna valitaksesi manuaalisen tarkennustilan tarkennusnäytön.</p>

Ilmaisivalo

Kun etsin ei ole käytössä, ilmaisivalo ilmoittaa kameran tilan.

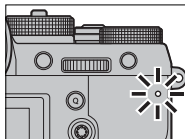

Ilmaisivalo	Kameran tila
Palaa vihreänä	Tarkennus lukittu.
Vilkkuu vihreänä	Tarkennus- tai valotusvaroit. Kuvia voidaan ottaa.
Vilkkuu vihreänä ja oranssina	Kuvien tallennus käynnissä. Uusia kuvia voidaan ottaa.
Palaa oranssina	Kuvien tallennus käynnissä. Uusia kuvia ei voida ottaa tällä hetkellä.
Vilkkuu oranssina	Salama latautuu; salama ei välähdä, kun kuva otetaan.
Vilkkuu punaisena	Objektiivi- tai muistivirhe.



Varoitukset voivat tulla näkyviin myös näytölle.

LCD-näyttö

LCD-näyttöä voi kallistaa katselun helpottamiseksi, mutta varo koskettamasta johtoihin tai jättämäs-tä sormia tai muita esineitä jumiin näytön taakse. Johtojen koskettaminen saattaa aiheuttaa kameran toimintahäiriön.

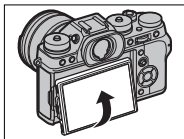

“Pystysuunta” (muotokuva)

Kun kameraa käännetään kuvien ottamiseksi “pystysuunnassa” (muotokuva), näyttöä voidaan kallistaa kuvan osoittamalla tavalla. Tämä on erityisen hyödyllistä, kun kuvia otetaan ala- tai yläkulmista.

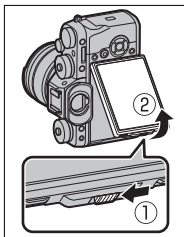

 Pidä kameraa kuvan osoittamalla tavalla ottaessasi “pystysuuntaisia” (muotokuva) kuvia yläkulmista.

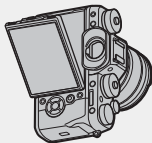

Etsimen tarkentaminen

Kamerassa on diopterin säätötoiminto välillä $-4 - +2 \text{ m}^{-1}$, jonka avulla voidaan mukautua yksilöllisiin näkökyvyn eroihin. Kierrä diopterin säädintä, kunnes etsimen näkymä on terävä.

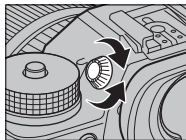

Silmäsuppilo

Silmäsuppilon voi poistaa painamalla pohjaa molemmilla peukaloilla ja liu'uttamalla silmäsuppiloa ylöspäin.

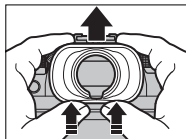

Kameran näytöt

Tässä osiossa luetellaan ilmaisimet, jotka voivat näkyä kuvauksen aikana.

! Tilanteen havainnollistamiseksi näytöt näytetään kaikki ilmaisimet valaistuin.

Elektroninen etsin

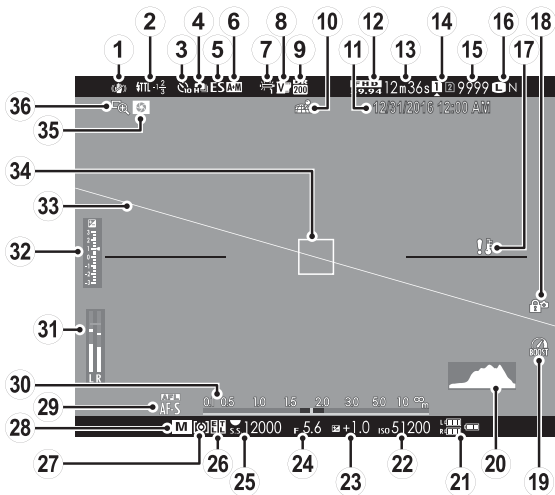

① IS-tila.....	153	⑩ Ohjaimen lukitus.....	4
② Salama (TTL) -tila.....	108	⑪ Tehotila.....	235
Salamakorjaus.....	108	⑫ Histogrammi.....	20
③ Itselaukaisimen ilmaisim.....	149	⑬ Akun taso.....	41
④ Jatkuva tila.....	96	⑭ Herkkyys.....	86
⑤ Sulkimen tyyppi.....	152	⑮ Valotuskorjaus.....	90
⑥ AF+MF-ilmaisim.....	143	⑯ Aukko.....	61, 67, 70
⑦ Valkotasapaino.....	120	⑰ Suljinaika.....	61, 62, 70
⑧ Filminsimulaatio.....	116	⑱ AE-lukitus.....	92, 229
⑨ Dynamiikka-alue.....	119	TTL-lukitus.....	162, 225, 255
⑩ Paikkatietojen lataustila.....	242	⑳ Mittaus.....	89
⑪ Päivämäärä ja kellonaika.....	42, 202, 203	㉑ Kuvaustila.....	60
⑫ Videotila.....	52, 165	㉒ Tarkennustila [†]	73
⑬ Jäljellä oleva aika.....	52	㉓ Etäisyysilmaisim.....	84
⑭ Korttipaikan vaihtoehdot... 37, 238		㉔ Äänitastaso.....	168
⑮ Käytettävissä olevien kuvien määrä*.....	332	㉕ Valotuksen ilmaisim.....	70, 90
⑯ Kuvanlaatu ja kuvakoko... 113, 114		㉖ Virtuaaliorisontti.....	19
⑰ Lämpötilavaroitus.....	331	㉗ Tarkennuskehys.....	77, 91
		㉘ Terävyysalueen esikatselu....	68, 84
		㉙ Tarkennuksen tarkistus.....	84, 144

* Näyttää "9999", jos tilaa on yli 9999 kuvalle.

† Tarkennuksessa (●) tai manuaalitarkennuksessa (MF) ilmaisim saattaa myös tulla näkyviin.

Ohjaimen lukitus

Painettaessa lukittua ohjainta näkyviin tulee -kuvake.



LCD-näyttö

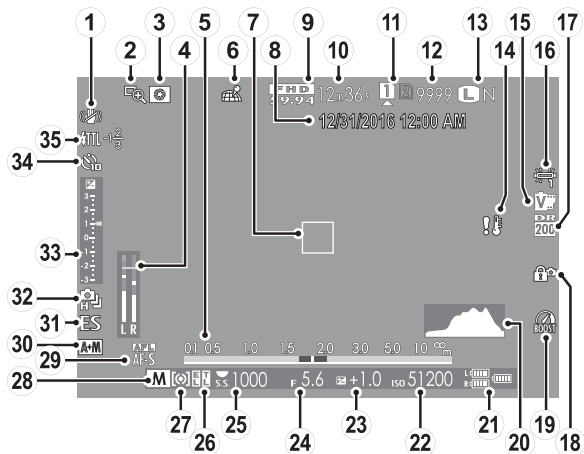

① IS-tila.....	153	⑲ Tehotila.....	235
② Tarkennuksen tarkistus.....	84, 144	⑳ Histogrammi.....	20
③ Terävyysalueen esikatselu....	68, 84	㉑ Akun taso.....	41
④ Äänitystaso.....	168	㉒ Herkkyys.....	86
⑤ Etäisyyssilmäin.....	84	㉓ Valotuskorjaus.....	90
⑥ Paikkatietojen lataustila.....	242	㉔ Aukko.....	61, 67, 70
⑦ Tarkennuskehys.....	77, 91	㉕ Suljin aika.....	61, 62, 70
⑧ Päivämäärä ja kellonaika.....	42, 202, 203	㉖ AE-lukitus.....	92, 229
⑨ Videotila.....	52, 165	TTL-lukitus.....	162, 225, 255
⑩ Jäljellä oleva aika.....	52	㉗ Mittaus.....	89
⑪ Korttipaikan vaihtoehdot... 37, 238		㉘ Kuvaustila.....	60
⑫ Käytettävissä olevien kuvien määrä *.....	332	㉙ Tarkennustila †.....	73
⑬ Kuvanlaatu ja kuvakoko... 113, 114		㉚ AF+MF-ilmais in.....	143
⑭ Lämpötilavaroit us.....	331	㉛ Sulkimen tyyppi.....	152
⑮ Filmisimulaatio.....	116	㉜ Jatkuva tila.....	96
⑯ Valkotasapaino.....	120	㉝ Valotuksen ilmais in.....	70, 90
⑰ Dynamiikka-alue.....	119	㉞ Itselaukaisimen ilmais in.....	149
⑱ Ohjaimen lukitus.....	4	㉟ Salama (TTL) -tila.....	108
		Salamakorjaus.....	108

* Näyttää "9999", jos tilaa on yli 9999 kuvalla.

† Tarkennuksessa (Ⓞ) tai manuaalitarkennuksessa (MF) ilmais in saattaa myös tulla näkyviin.

Ohjaimen lukitus



Painettaessa lukittua ohjainta näkyviin tulee

 -kuvake.



Näyttötilan valitseminen

Paina **VIEW MODE** -painiketta selataksesi seuraavia näyttötiloja:

-  **SILMÄTUN:** Silmän asettaminen etsimelle kytkee etsimen päälle ja LCD-näytön pois päältä; silmän ottaminen pois kytkee etsimen pois ja LCD-näytön päälle.
- **VAIN EVF:** Etsin päällä, LCD-näyttö pois päältä.
- **VAIN LCD:** LCD-näyttö päällä, etsin pois päältä.
- **VAIN EVF + **: Silmän asettaminen etsimelle kytkee etsimen päälle; silmän pois ottaminen kytkee etsimen pois päältä. LCD-näyttö pysyy pois päältä.
-  **SILMÄTUNNISTIN + NÄYTÄ LCD-KUVA:** Silmän vieminen etsimeen kuvaamisen aikana kytkee etsimen päälle, mutta ottamisen jälkeen kuvat näytetään välittömästi nestekidenäytössä.

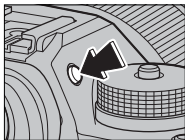

Silmätunnistin

Silmätunnistin voi reagoida muihin esineisiin kuin silmään tai suoraan tunnistimeen osuvaan valoon.

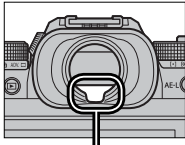

Silmätunnistin

Näytön kirkkauden säätö

Etsimen ja LCD-näytön kirkkautta ja värisävyä voidaan säätää  **NÄYTTÖASETUS**-valikon kohdilla. Valitse **EVF-KIRKKAUS** tai **EVF-VÄRI** säätääksesi etsimen kirkkautta tai värisävyä, **LCD-KIRKKAUS** tai **LCD-VÄRI** säätääksesi LCD-näytön vastaavia asetuksia.

Näytön kierto

Kun **PÄÄLLÄ** on valittuna kohtaan  **NÄYTTÖASETUS** > **KÄÄNNÄ NÄYTÖT AUTOM**, etsimen ja LCD-näytön ilmaisimet kiertyvät automaattisesti kameran asennon mukaan.

DISP/BACK-painike

DISP/BACK-painike ohjaa ilmaisimien näkymistä etsimessä ja LCD-näytössä.

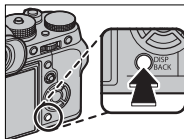

Etsin

Koko näyttö



Vakio



Kaksoisnäyttö (vain manuaalitarkennustila)

LCD-näyttö

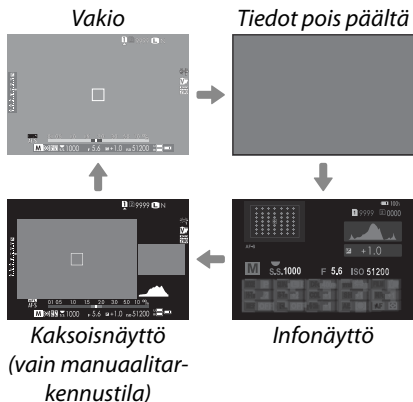

Kaksoisnäyttö

Kaksoisnäyttö koostuu suuresta täyskuvaruudusta ja pienemmästä tarkennusalueen lähikuvasta.

Vakionäytön mukauttaminen

Vakionäytössä näkyvien kohtien valitseminen:

1 Näytä vakioilmaisimet.

Paina **DISP/BACK**-painiketta, kunnes vakioilmaisimet tulevat näkyviin.

2 Valitse **NÄYTÖN MUK. ASET.**

Valitse **☑ NÄYTTÖASETUS > NÄYTÖN MUK. ASET.** asetusvalikosta.

3 Valitse kohteet.

Korosta kohteita ja paina **MENU/OK** valitaksesi tai poistaaksesi valinnan.

- KEHYSTYSOPAS
- ELEKTRONINEN VAAKA
- TARKENNUSKEHYS
- AF-ETÄISYYSILMAISIN
- MF-ETÄISYYSILMAISIN
- HISTOGRAMMI
- KUVAUSTILA
- AUKKO/S-AIKA/ISO
- TIETOTAUSTA
- Valotuksen korjaus (num.)
- Valot.korjaus (asteikko)
- TARKENNUSTILA
- VALOTUKSEN MITTAUS
- SULKIMEN TYYPPI
- SALAMA
- JATKUVA TILA
- KAKSOISKUVANVAKAAJATILA
- VALKOTASAPAINO
- FILMINSIMULAATIO
- DYNAMIIKKA-ALUE
- TEHOSTUSTILA
- KUVIA JÄLJELLÄ
- KUVAN KOKO/LAATU
- VIDEOTILA JA KUVAUS-AIKA
- MIKROFONIN ÄÄNENTASO
- AKUN TASO
- KEHYKSEN ÄÄRIVIVAT

4 Tallenna muutokset.

Paina **DISP/BACK** tallentaaksesi muutokset.

5 Poistu valikoista.

Paina tarvittaessa **DISP/BACK** poistuaksesi valikoista ja palataksesi kuvausnäyttöön.

Virtuaaliorisontti

Valinta **ELEKTRONINEN VAAKA** näyttää virtuaalisen horisontin. Kamera on vaakatasossa, kun kaksi viivaa ovat päällekkäin. Huomaa, että virtuaalinen horisontti ei ehkä näy, jos kameran objektiivi on suunnattu ylös tai alas.

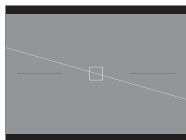

Kehyksen ääri viivat

Ota **KEHYKSEN ÄÄRIVIIVAT** käyttöön, jotta kuvan rajat olisi helpompi nähdä tummia taustoja vasten.

Histogrammit

Histogrammit näyttävät, miten sävyt jakautuvat kuvassa. Kirkkaus näytetään vaakakselilla ja pikselimäärä pystyakselilla.

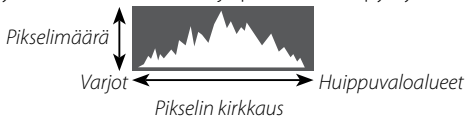



- **Optimaalinen valotus:** pikselit jakautuvat tasaisena käyränä koko sävyalueella.
- **Ylivalottunut:** pikselit ovat kasautuneet kaavion oikealle puolelle.
- **Alivalottunut:** pikselit ovat kasautuneet kaavion vasemmalle puolelle.

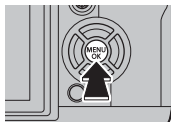

Valikoiden käyttäminen

Valikot saa näkyviin painamalla **MENU/OK**-painiketta.



Kuvas	Toisto
	

Valikoissa navigoiminen:

- 1 Saat valikot näkyviin painamalla **MENU/OK**-painiketta.



- 2 Paina valitsinta vasemmalle korostaaksesi nykyisen valikon välilehden.



Välilehti

3 Paina valitsin ylös tai alas korostaaksesi välilehden (**LQ**, **AF MF**, **📷**, **⚡**, **👤**, **MY**, **📺** tai **📶**), joka sisältää halutun kohdan.

4 Paina valitsinta oikealle asettaaksesi kohdistimen valikkoon.



Käytä etukomentokiekkoa selataksesi valikkoja läpi sivu kerrallaan.

Aloitusvaiheet

2

Hihnan kiinnittäminen

Kiinnitä hihnan kiinnikkeet kameraan ja kiinnitä sitten hihna.

1 Avaa hihnan kiinnitin.

Käytä kiinnitintyökalua avataksesi hihnan kiinnittimen varmistaen samalla, että työkalu ja kiinnitin ovat esitetyissä asennoissa.

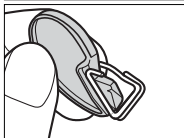
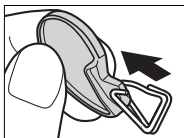

2 Aseta hihnan kiinnitin pujotusreikään.

Kiinnitä hihnan kiinnitin kiinnikkeen pujotusreikään. Poista työkalu pitämällä toisella kädellä kiinnitin paikoillaan.

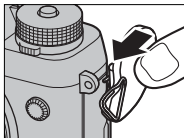

! Pidä työkalu tallessa, sillä tulet tarvitsemaan sitä hihnan kiinnikkeen avaamisessa irrottaesasi hihnaa.

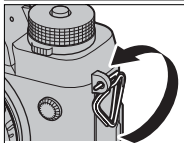

3 Pujota kiinnitin pujotusreiän läpi.

Kierrä kiinnitin täysin ympäri pujotusreiässä, kunnes se napsahtaa kiinni.

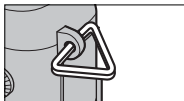
**4 Kiinnitä suojus.**

Aseta suojus pujotusreiän päälle kuvan osoittamalla tavalla niin, että suojuksen musta puoli on kameraan päin.

**5 Kiristä hihna.**

Pujota hihna suojuksen ja hihnan kiinnittimen läpi ja kiristä kuvan osoittamalla tavalla.

! Estääksesi kameran putoamisen varmistaa, että hihna on kiinnitetty oikein.

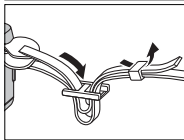
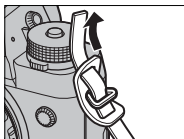

Toista kohdat 1–5 toisen pujotusreiän kohdalla.

Objektiivin kiinnittäminen

Kameraa voi käyttää FUJIFILMin X-kiinnitykseen sopivien objektiivien kanssa.

Poista rungon suojus kamerasta ja takasuojus objektiivista. Aseta objektiivi kiinnityskohtaan pitäen objektiivissa ja kamerassa olevat merkit kohdistettuina ja kierrä sitten objektiivia kunnes se napsahtaa paikoilleen.



- ❗ Kiinnittäessäsi objektiiveja varmista, ettei pölyä tai muita vieraita aineita pääse kameraan ja varo, ettet koske kameran sisäosiin. Älä paina objektiivin vapautuspainiketta kiinnittäessäsi objektiivia ja varmista, että salpa on napsahtanut kunnolla paikoilleen.

Objektiivien irrottaminen

Kun haluat irrottaa objektiivin, sammuta kamera, paina sitten objektiivin vapautuspainiketta ja kierrä objektiivia kuvassa esitetyllä tavalla.

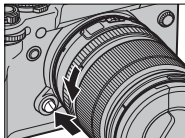

Estääksesi pölyn kerääntymisen objektiiviin tai kamerasisälle aseta objektiivin suojukset ja kamerasuojus paikalleen, kun objektiivi ei ole kiinnitetty.

**Objektiivit ja muut valinnaiset lisävarusteet**

Kameraa voi käyttää FUJIFILMin X-kiinnitykseen sopivien objektiivien ja lisävarusteiden kanssa.

Akun lataaminen

Akku ei ole ladattu toimitushetkellä. Lataa akku ennen käyttöä mukana toimitetulla akkulaturilla.

! NP-W126S- ladattava akku toimitetaan kameras mukana; valinnaisia alemman kapasiteetin NP-W126-akkuja voidaan myös käyttää. Lataaminen kestää noin 150 minuuttia.

1 Aseta akku laturiin.

Aseta akku mukana toimitettuun akkulaturiin kuvassa esitetyllä tavalla.

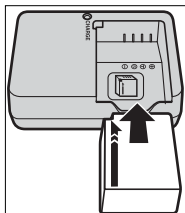

2 Kytke laturi pistorasiaan.

Kytke laturi sisätiloissa olevaan pistorasiaan. Latauksen merkivalo syttyy.

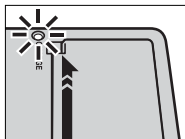

3 Lataa akku.

Poista akku laturista, kun akku on ladattu.

Latauksen merkkivalo

Latauksen merkkivalo näyttää akun lataustilan seuraavasti:

Latauksen merkkivalo 	Akun tila	Toimenpide
Pois	Akkua ei ole asetettu.	Aseta akku.
	Akku on täysin latautunut.	Poista akku.
Päällä	Akku latautuu.	—
Vilkkuu	Akkuvika.	Irrota laturi pistorasiasta ja poista akku.



Mukana toimitettu AC-johto on tarkoitettu käytettäväksi ainoastaan mukana toimitetun akkulaturin kanssa. Älä käytä mukana toimitettua laturia muiden johtojen kanssa tai mukana toimitettua johtoa muiden laitteiden kanssa.

Älä kiinnitä akkuun tarralappuja tai muita esineitä. Jos tätä varoimea ei huomioida, akkua ei välttämättä saa enää poistettua kamerasta.

Älä oikosulje akun napoja. Akku voi ylikuumentua.

Lue huomautukset kohdasta "Akku ja virtalähde".

Käytä ainoastaan kyseisen akun lataamiseen tarkoitettuja akkulatureita. Jos tätä varoimea ei huomioida, laitteen toiminta voi häiriintyä.

Älä poista akun merkintöjä tai yritä halkaista tai irrottaa sen ulkokuorta.

Akun lataus purkautuu hiljalleen, kun akkua ei käytetä. Lataa akku päivää tai kahta ennen käyttöä. Jos akku ei pidä latausta, se on tullut käyttöikänsä loppuun ja se on vaihdettava.

Irrota laturi pistorasiasta, kun laturia ei käytetä.

Puhdista akun navat puhtaalla, kuivalla liinalla. Jos tätä varoimea ei huomioida, akku ei välttämättä lataudu.

Huomaa, että latausajat pidentyvät alhaisissa lämpötiloissa.

Lataaminen tietokoneen kautta

Akku latautuu myös silloin, kun kamera on kytketty tietokoneeseen. Sammuta kamera, aseta akku ja kytke USB-kaapeli kuvassa esitetyllä tavalla varmistaen samalla, että liittimet ovat kunnolla paikoillaan. Käytetyn kaapelin tyyppi ei vaikuta noin 300 minuutin latausaikaan.

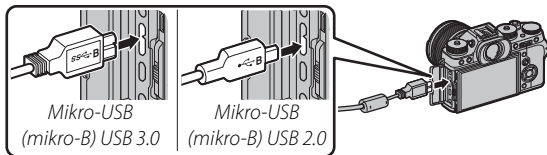

Latauksen tila näytetään merkkivalolla.

Merkkivalo	Akun tila
Päällä	Akku latautuu
Pois	Lataus valmis
Vilkkuu	Akkuvika

Liitä kamera suoraan tietokoneeseen; älä käytä USB-keskitintä tai näppäimistöä. Lataaminen loppuu, jos tietokone siirtyy lepotilaan; jatka lataamista aktivoimalla tietokone sekä irrottamalla ja kytkemällä USB-kaapeli uudelleen. Lataamista ei välttämättä tueta tietokoneen mallista, asetuksista ja nykyisestä tilasta riippuen.

Akun asettaminen paikoilleen

Kun akku on ladattu, aseta se kameraan alla esitetyllä tavalla.

1 Avaa akkulokeron kansi.

Liu'uta akkulokeron salpaa kuvassa esitetyllä tavalla ja avaa akkulokeron kansi.

! Älä avaa akkulokeron kantta, kun kamera on päällä. Jos tätä varoimea ei huomioida, kuvatiedostot tai muistikortit voivat vahingoittua.

Älä käytä liikaa voimaa, kun käsittelet akkulokeron kantta.

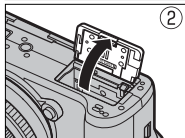
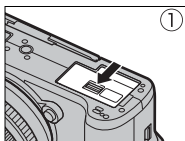

2 Aseta akku.

Pidä akkusalppaa painettuna toiselle sivulle akun avulla ja aseta akku liittimet edellä nuolen osoittamaan suuntaan. Varmista, että salpa lukitsee akun paikoilleen.

! Aseta akku paikalleen kuvan osoittamassa suunnassa. *Älä käytä voimaa tai yritä asettaa akkua ylösalaisin tai väärin päin.* Kun akku on oikein päin, se työntyy paikalleen helposti.

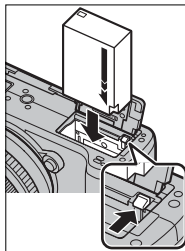

3 Sulje akkulokeron kansi.

Sulje kansi ja lukitse se salvala.

! Jos kansi ei sulkeudu, tarkista, että akku on oikein päin. Älä yritä sulkea kantta väkisin.

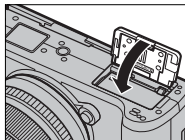

Akun poistaminen

Ennen kuin poistat akun, *sammuta kamera* ja avaa akkulokeron kansi.

Poista akku painamalla akkusalppaa sivuun ja liu'uttamalla akku ulos kamerasta kuvan osoittamalla tavalla.

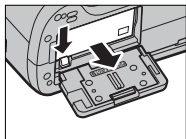

! Akku voi kuumentua, jos sitä käytetään korkeissa lämpötiloissa. Ole varovainen, kun poistat akun.

Muistikorttien asettaminen paikoilleen

Kuvat tallennetaan muistikortteille (myydään erikseen).

1 Avaa muistikorttipaikan kansi.

Avaa salpa ja kansi.

! Älä avaa muistikorttipaikan kantta, kun kamera on päällä. Jos tätä varoitoimea ei huomioi-da, kuvatiedostot tai muistikortit voivat vahingoittua.

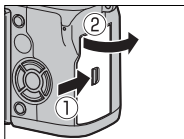

2 Aseta muistikortti paikalleen.

Pidä muistikorttia kuvan osoittamassa asennossa ja liu'uta sitä sisään, kunnes se napsahtaa paikalleen korttipaikan takaosaan.

! Varmista, että kortti on oikeassa asennossa; älä työnnä korttia vinoon äläkä käytä voimaa.

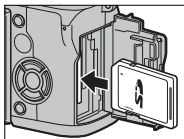

3 Sulje muistikorttipaikan kansi.

Sulje kansi ja lukitse se salvala.

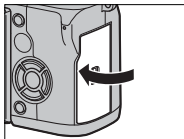

Muistikorttien poistaminen

Ennen kuin poistat muistikortteja, *sammuta kamera* ja avaa muistikorttipaikan kansi.

Paina korttia ja vapauta se poistaaksesi sen osittain (jotta kortti ei putoaisi paikaltaan, paina kortin keskiosaa ja vapauta kortti hitaasti irrottamatta otetta siitä). Kortin voi tämän jälkeen poistaa käsin.

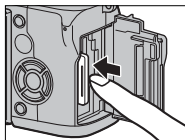

Kahden kortin käyttäminen

Kamerassa voidaan käyttää kahta korttia, yhtä kummassakin sen kahdesta korttipaikasta. Oletusasetuksilla valokuvat tallennetaan toisessa paikassa olevalle kortille vain, kun ensimmäisen paikan kortti on täynnä. Tätä voidaan muuttaa asetuksella **TIETOJEN TALLENNUSASETUS > KORTTIP. ASETUS (VALOKUVA)**.

Valinta	Kuvaus	Näyttö
JÄRJESTYKSESSÄ (oletus)	Toisessa paikassa olevaa korttia käytetään vain, jos ensimmäisessä paikassa oleva kortti on täynnä. Jos toinen korttipaikka on valittu kohtaan TIETOJEN TALLENNUSASETUS > VAIHDA PAIKKAA (JÄRJEST.) , tallennus alkaa toisessa paikassa olevalle kortille ja vaihtuu ensimmäiseen paikkaan, kun toisessa paikassa oleva kortti tulee täyteen.	
VARMUUSKOPIO	Jokainen kuva tallennetaan kaksi kertaa, kerran jokaiselle kortille.	
RAW / JPEG	Kuten asetuksella JÄRJESTYKSESSÄ lukuun ottamatta kuvien RAW-kopioita, jotka on otettu asetuksella FINE+RAW tai NORMAL+RAW , jotka on valittu kohtaan KUVANLAADUN ASETUS > KUVAN LAATU . Ne tallennetaan ensimmäisen paikan kortille ja JPEG-kopio toisen paikan kortille.	

Videoiden tallentamiseen käytettävä kortti voidaan valita asetuksella **TIETOJEN TALLENNUSASETUS > ELOKUVATIEDOSTON TALLENNUS**.

Yhteensopivat muistikortit

FUJIFILM- ja SanDisk SD-, SDHC- ja SDXC-muistikortit on hyväksytty käytettäväksi kamerassa; UHS-II-kortteja voidaan käyttää molemmissa paikoissa, kun taas kortteja, joiden UHS-nopeusluokka on 3 tai parempi, suositellaan elokuville. Täydellinen luettelo hyväksytyistä muistikorteista on saatavilla osoitteessa http://www.fujifilm.com/support/digital_cameras/compatibility/. Muiden korttien käyttökelpoisuutta ei taata. Kameraa ei voi käyttää xD-Picture Card- tai MultiMediaCard (MMC) -laitteiden kanssa.

! Älä sammuta kameraa tai poista muistikorttia, kun muistikorttia alustetaan tai kun tietoja tallennetaan kortille tai poistetaan siltä. Jos tätä varoitoimea ei huomioida, kortti saattaa vahingoittua.

Muistikortit voidaan lukita, mikä estää kortin alustamisen tai kuvien tallentamisen tai poistamisen. Aseta kirjoitus suojauskytkin lukitsemattomaan asentoon ennen muistikortin asettamista.





Alusta muistikortit ennen ensimmäistä käyttöä ja muista alustaa kaikki muistikortit uudelleen sen jälkeen kun niitä on käytetty tietokoneessa tai muussa laitteessa.

Muistikortit ovat pieniä ja helppoja niellä; säilytä ne poissa lasten ulottuvilta. Jos lapsi nielee muistikortin, ota välittömästi yhteyttä lääkäriin.

miniSD- tai microSD-sovittimet, jotka ovat muistikortteja suurempia tai pienempiä eivät välttämättä poistu normaalisti; jos kortti ei työnny ulos, vie kamera valtuutetulle huoltoedustajalle. Älä poista korttia väkisin.

Älä kiinnitä muistikortteihin tarralappuja tai muita esineitä. Irtoilevat tarrat saattavat aiheuttaa kameras toimintahäiriön.

Videotallennus voi keskeytyä joidenkin muistikorttityyppien kanssa.

Muistikortin alustaminen kamerassa luo kansion, johon kuvat tallennetaan. Älä nimeä uudelleen tai poista tätä kansiota äläkä muokkaa, poista tai nimeä uudelleen kuvatiedostoja tietokoneella tai muulla laitteella. Käytä aina kameraa kuvien poistamiseen; ennen kuin muokkaat tai nimeät uudelleen tiedostoja, kopioi ne tietokoneelle ja muokkaa tai nimeä uudelleen kopiot, älä alkuperäisiä tiedostoja. Tiedostojen uudelleennimeäminen kamerassa voi aiheuttaa ongelmia toiston aikana.

Kameran kytkeminen päälle ja pois

Käytä **ON/OFF**-kytkintä kytkeäksesi kameran päälle ja pois.

Käännä kytkin **ON**-asentoon käynnistääksesi kameran tai **OFF**-asentoon sammuttaaksesi sen.

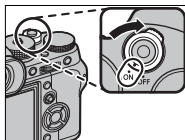

⚠️ Objektiivissa tai etsimessä olevat sormenjäljet ja muut jäljet voivat vaikuttaa kuviin tai näkyvyyteen etsimen läpi. Pidä objektiivi ja etsin puhtaina.







📄 Paina -painiketta aloittaaksesi toiston. Paina laukaisin puoleenväliin palataksesi kuvaustilaan.

Kamera sammuu automaattisesti, ellei mitään toimintoja suoriteta kohtaan **VIRRANHALLINTA > AUT. VIRRANKATK.** valitun ajan kuluessa. Käynnistääksesi kameran uudelleen sen jälkeen, kun se on kytkettyntynyt automaattisesti pois päältä, paina laukaisin puoliväliin tai käännä **ON/OFF**-kytkin **OFF**-asentoon ja sitten takaisin **ON**-asentoon.

Akun tason tarkistaminen

Kun olet käynnistänyt kameras, tarkista akun varaustaso näytöltä.

Akun taso esitetään seuraavasti:

Ilmaisin	Kuvaus
	Akku on osittain tyhjentynyt.
	Akun virtaa on jäljellä noin 80 %.
	Akun virtaa on jäljellä noin 60 %.
	Akun virtaa on jäljellä noin 40 %.
	Akun virtaa on jäljellä noin 20 %.
 (punainen)	Akku on vähissä. Lataa mahdollisimman pian.
 (vilkkuu punaisena)	Akku on tyhjä. Kytke kamera pois päältä ja lataa akku.

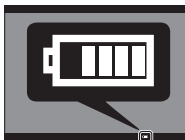

Perusasetukset

Kun kamera käynnistetään ensimmäisen kerran, näkyviin tulee kielenvalintaikkuna.

1 Kytke kamera päälle.

Kielenvalintaikkuna tulee näkyviin.

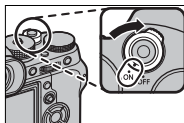

2 Valitse kieli.

Korosta kieli ja paina **MENU/OK**.

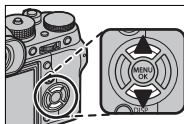

3 Aseta päivämäärä ja kellonaika.

Paina valitsinta vasemmalle tai oikealle korostaaksesi vuoden, kuukauden, päivän, tunnin tai minuutin ja paina ylös tai alas muuttaaksesi tietoja. Jos haluat muuttaa järjestystä, jossa vuosi, kuukausi ja päivä näkyvät, korosta päivämäärän esitystapa ja paina valitsinta ylös tai alas. Paina **MENU/OK** poistuaksesi kuvaustilaan, kun asetukset ovat valmiit.

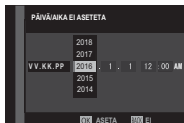



Jos akku poistetaan kamerasta pitkäksi aikaa, kameran kello nollautuu ja kielenvalintaikkuna tulee näkyviin, kun kamera kytketään päälle.

Nykyisen vaiheen ohittaminen

Ohita nykyinen vaihe painamalla **DISP/BACK**. Ohittamasi vaiheet näkyvät seuraavan kerran, kun kameraan kytketään virta.

Eri kielen valitseminen

Kielen muuttaminen:

1 Näytä kielivaihtoehdot.

Valitse  **KÄYTTÄJÄASETUS** > 言語/LANG..

2 Valitse kieli.

Korosta haluttu vaihtoehto ja paina **MENU/OK**.

Ajan ja päivämäärän muuttaminen

Kameran kellon asettaminen:

1 Näytä PÄIVÄ/AIKA-asetusvalinnat.

Valitse  **KÄYTTÄJÄASETUS** > PÄIVÄ/AIKA.

2 Aseta kello.

Paina valitsinta vasemmalle tai oikealle korostaaksesi vuoden, kuukauden, päivän, tunnin tai minuutin ja paina ylös tai alas muuttaaksesi tietoja. Aseta kello painamalla **MENU/OK**.

Perusvalokuvaus ja -toisto

3

Valokuvien ottaminen (tila P)

Tässä osiossa kuvataan, kuinka otetaan kuvia käytämällä automaattista valotusohjelmaa (tila P).

Katso sivuilta 60–71 tietoja tiloista S, A ja M.

1 Säädä automaattisen valotusohjelman asetuksia.

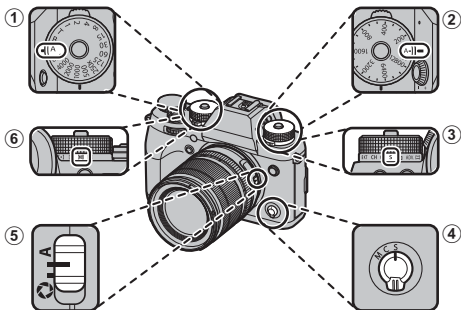

- 1 **Suljinaika** (📖 60): valitse **A** (auto).
- 2 **Herkkyyys** (📖 86): valitse **A** (auto).
- 3 **Ohjaustila** (📖 5): valitse **S** (yksittäiskuva).
- 4 **Tarkennustila** (📖 73): valitse **S** (yksittäinen AF).
- 5 **Aukko** (📖 60): valitse **A** (auto).
- 6 **Mittaus** (📖 89): valitse **M** (multi).



Käytä suljinajan valitsinta painamalla valitsimen lukituksen vapautinta ja kiertämällä valitsin haluttuun asetukseen.

2 Tarkista kuvaustila.

Varmista, että P näkyy näytöllä.



3 Valmistele kamera.

Pidä kameraa vakaasti molemmilla käsillä ja paina kyynärpäät kylkiäsi vasten. Tärisevät tai epävakaat kädet saattavat tehdä kuvista epätarkkoja.



Voit välttää epätarkkojen tai liian tummien (alivalottuneiden) kuvien syntymisen pitämällä sormet ja muut esineet loitolla objektiivista ja AF-avulosta.

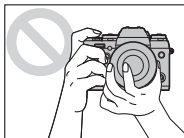

4 Kehystä kuva.

Objektiivit, joissa on zoomausrenkaat

Rajaa näytöllä oleva kuva zoomausrenkaan avulla. Loitonna kääntämällä rengasta vasemmalle, lähennä kääntämällä sitä oikealle.

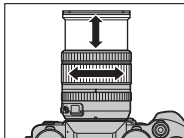

5 Tarkenna.

Tarkenna painamalla laukaisin puoleenväliin.



Jos kohde on huonosti valaistu, AF-apuvalo saattaa syttyä.

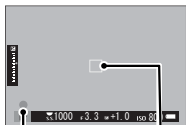

*Tarkennuksen
ilmaisin*

Tarkennuskehys

Jos kamera pystyy tarkentamaan, se piippaa kahdesti ja tarkennusalue ja tarkennuksen ilmaisin näkyvät vihreinä. Tarkennus ja valotus lukittuvat, kun laukaisin painetaan puoleenväliin.

Jos kamera ei pysty tarkentamaan, tarkennuskehys muuttuu punaiseksi, **!AF** tulee näkyviin ja tarkennuksen ilmaisin vilkkuu valkoisena.

6 Kuva.

Ota kuva painamalla laukaisin rauhallisesti pohjaan.



Kuvien katselu

Kuvia voidaan katsella etsimässä tai LCD-näytöllä.

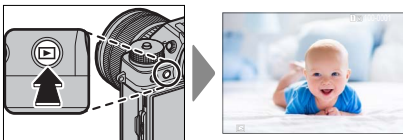

Näytä kuvat koko näytön kokoisina painamalla .



Lisää kuvia voidaan katsella painamalla valitsinta vasemmalle tai oikealle tai kiertämällä etukomentokiekkoa. Paina valitsinta tai kierrä kiekkoa oikealle katsellaksesi kuvia niiden tallennusjärjestyksessä ja vasemmalle katsellaksesi kuvia päinvastaisessa järjestyksessä. Pidä valitsinta painettuna selataksesi nopeasti haluamasi kuvan kohdalle.

 Muilla kameroilla otetut kuvat on merkitty  ("lahjakuva") -kuvakkeella varoituksena siitä, etteivät ne ehkä näy oikein ja ettei toistozoomaus ehkä ole käytettävissä.

Kaksi muistikorttia

Jos kameraan on asetettu kaksi muistikorttia, voit valita toistoon käytettävän kortin pitämällä -painiketta pohjassa. Voit valita kortin myös asetuksella  **TOISTOVALIKKO** > **VAIHDA PAIKKAA**.



Kuvien poistaminen

Käytä -painiketta poistaaksesi kuvia.



Poistettuja kuvia ei voida palauttaa. Kopioi tärkeät kuvat tietokoneelle tai muulle tallennusvälineelle, ennen kuin jatkat.

- 1 Kun kuva näkyy koko näytön kokoisena, paina -painiketta ja valitse **KUVA**.

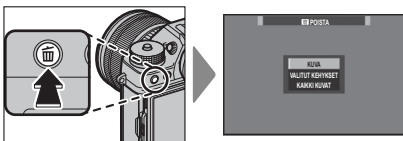

- 2 Selaa kuvia painamalla valitsinta vasemmalle tai oikealle ja poista painamalla **MENU/OK** (vahvistussikkunaa ei näytetä). Toista muille poistettaville kuville.



Suojattuja kuvia ei voi poistaa. Poista suojaus kuvista, jotka haluat poistaa (185).

Kuvia voidaan myös poistaa valikoista käyttämällä asetusta **TOISTOVALIKKO** > **POISTA** (180).

Videoiden tallennus ja toisto

4



Videoiden tallennus

Tässä osiossa kerrotaan, miten videoita kuvataan automaattitilassa.

- 1 Kierrä ohjausvalitsin kohtaan .

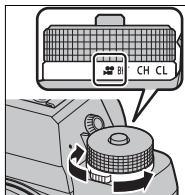

- 2 Säädä automaattisen valotusohjelman asetuksia.

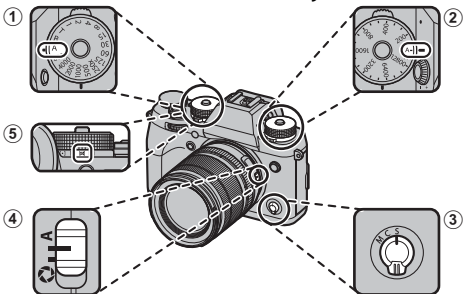

- 1 **Suljinaika** (📖 60): valitse A (auto).
- 2 **Herkkyyys** (📖 86): valitse A (auto).
- 3 **Tarkennustila** (📖 73): valitse S (yksittäinen AF).
- 4 **Aukko** (📖 60): valitse A (auto).
- 5 **Mittaus** (📖 89): valitse  (multi).

- 3** Paina laukaisinta aloittaaksesi tallennuksen. Tallennuksen ilmaisin (●) ja jäljellä oleva aika näytetään, kun tallennus on käynnissä.

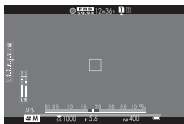

- 4** Paina painiketta uudelleen lopettaaksesi tallennuksen. Tallennus päättyy automaattisesti, kun enimmäispituus saavutetaan tai kun muistikortti on täynnä.

Ulkoisen mikrofonin käyttäminen

Ääntä voidaan tallentaa ulkoisilla mikrofoneilla, joiden liittimen halkaisija on 3,5 mm; väylävirtaa vaativia mikrofoneja ei voi käyttää. Katso tarkemmat tiedot mikrofonin käyttöoppaasta.

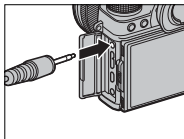



Ääni tallennetaansisäänrakennetun mikrofonin tai valinnaisen ulkoisen mikrofonin kautta. Älä peitä mikrofonia tallennuksen aikana. Huomaa, että mikrofoni voi poimia objektiivin ääniä tai muita kamerasta lähteviä ääniä tallennuksen aikana.

Erittäin kirkkaita kohteita sisältävissä videoissa saattaa näkyä pystysuoria tai vaakasuoria juovia. Tämä on normaalia, eikä kyse ole viasta.



Ilmainenvalo syttyy, kun tallennus on käynnissä. Tallennuksen aikana voit muuttaa valotuskorjausta enintään ± 2 EV:tä sekä säätää zoomausta objektiivissa olevalla zoomausrenkaalla (jos käytettävissä).

Jos objektiivissa on aukon tilan kytkin, valitse aukon tila, ennen kuin aloitat tallennuksen. Jos valittuna on jokin muu asetus kuin **A**, suljinaikaa ja aukkoa voidaan säätää tallennuksen ollessa käynnissä.

Tallennuksen ollessa käynnissä voidaan:

- säätää herkkyyttä
- vaihtaa EVF- ja LCD-näyttöjen välillä käyttämällä **VIEW MODE** -painiketta ja silmäanturia
- tarkentaa uudelleen automaattitarkennuksella painamalla laukaisin puoleenväliin tai painamalla painiketta, johon **AF-ON** on määritetty.

Tallennus ei välttämättä ole käytettävissä joillain asetuksilla, kun taas joissain muissa tapauksissa asetukset eivät välttämättä päde tallennuksen aikana.

Videoasetusten säätäminen

Kuvakoko ja -taajuus voidaan valita asetuksella **📺 ELOKUVA-ASETUS > VIDEOTILA**, kun taas videoiden tallentamiseen käytettävä kortti voidaan valita asetuksella **📺 TIETOJEN TALLENNUSASETUS > ELOKUVATIEDOSTON TALLENNUS**. Tarkennustila valitaan tarkennustilan valitsimella; jos haluat, että tarkennusta säädetään jatkuvasti, valitse **C** tai **S** ottaaksesi käyttöön älykkään kasvojentunnistuksen. Älykästä kasvojentunnistusta ei voi käyttää tarkennustilassa **M**.

Syväterävyys

Valitse pienet aukkoarvot pehmentääksesi taustan yksityiskohtia.



Videoiden katselu

Katsele videoita kameralla.

Täyskuvatoistossa videotunnistaa -kuvakkeesta.

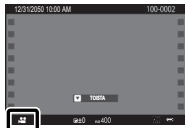

Seuraavat toiminnot voidaan suorittaa, kun videota esitetään:

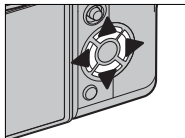

Valitsin	Toisto käynnissä (▶)	Toisto keskeytetty (⏸)
▲	Lopeta toisto	
▼	Keskeytä toisto	Aloita toisto/ jatka toistoa
◀▶	Säädä nopeutta	Yksittäiskuva taakse-/eteen- päin

Edistyminen ilmaistaan näytöllä toiston aikana.

 Älä peitä kaiutinta toiston aikana.





Keskeytä toisto ja näytä äänenvoimakkuuden säädöt painamalla **MENU/OK**. Säädä äänenvoimakkuutta painamalla valitsinta ylös tai alas; paina uudelleen **MENU/OK** jatkaaksesi toistoa. Äänenvoimakkuutta voi säätää myös kohdassa **ÄÄNIASETUS > TOISTON ÄÄNENV.**

Toiston nopeus

Paina valitsinta vasemmalle tai oikealle säätääksesi toiston nopeutta toiston aikana. Nopeus esitetään nuolien lukumääränä (▶ tai ◀).

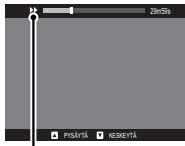

Nuolet

MEMO

Valokuvien ottaminen

5

P-, S-, A- ja M-tilat

Tilat P, S, A ja M mahdollistavat suljinajan ja aukon eriateisen säädön.

Tila P: automaattinen valotusohjelma

Anna kameran valita suljinaika ja aukko optimaalista valotusta varten. Muut arvot, jotka tuottavat saman valotuksen, voidaan valita ohjelmanvaihdon avulla.

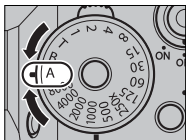

Suljinaika: valitse A (auto).

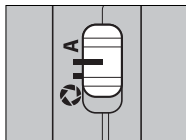

Aukko: valitse A (auto).

Aseta suljinaika ja aukko kohtaan A (auto) ja varmista, että P ilmestyy näyttöön.



! Jos kohde on kameran mittausalueen ulkopuolella, suljinajan ja aukon näytössä näkyy "---".

📄 Käytä suljinajan valitsinta painamalla valitsimen lukituksen vapautinta ja kiertämällä valitsin haluttuun asetukseen.

Ohjelmanvaihto

Voit halutessasi kiertää takakomentokiekkoa valitaksesi muita suljinajan ja aukon yhdistelmiä ilman, että muutat valotusta (ohjelmanvaihto).

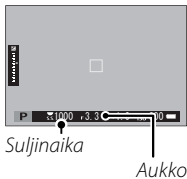

Ohjelmanvaihto ei ole käytettävissä videotallennuksen aikana tai jos salama tukee TTL-automaatiikkaa tai automaattivaihtoehto valitaan kohtaan **IQ KUVANLAADUN ASETUS > DYNAMIIKKA-ALUE**.



Peruuta ohjelmanvaihto sammuttamalla kamera.

Tila S: suljimen esivalinta automaattivalotuksessa

Valitse suljinaika ja anna kameran säätää aukkoa optimaalista valotusta varten.

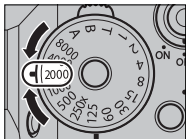

Suljinaika: valitse nopeus.

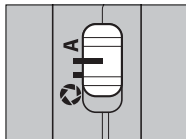

Aukko: valitse A (auto).

Aseta aukko kohtaan A (auto) ja käytä suljinaikavalitsinta valitaksesi suljinajan. Näytölle ilmestyy S.



! Jos oikeaa valotusta ei saada aikaan valitulla suljinajalla, aukko näkyy punaisena. Jos kohde on kameran mitta-alueen ulkopuolella, aukkonäytössä näkyy “- - -”.

📷 Käyttääksesi suljinaikavalitsinta paina valitsimen lukituksen vapautinta ja kierrä valitsin haluttuun asentoon (valitsinta voi käyttää, myös silloin kun laukaisin on painettuna puoliväliin). Suljinaikaa voidaan säätää myös $\frac{1}{3}$ EV:n inkrementteissä kiertämällä takakomentokiekkoa.

Herkkyys ja syväterävyys

Mikäli valitset lyhyen suljinajan, kun kohde on heikosti valaistu, kameran automaattinen valotusohjelma valitsee suuremman aukon. Tämä tuottaa oikean valituksen, mutta saattaa myös pienentää syväterävyysaluetta, jolloin pienempi alue kohteesi edessä ja takana näyttää olevan terävä. Kun haluat pienentää aukkoa ja kasvattaa syväterävyyttä, valitse suurempi herkkyys.



Aika (T)

Kierrä suljinaikavalitsinta kohtaan T (aika) valitaksesi pitkät suljinajat pitkäkestoisille valotuksille. Jottei kamera liikkuisi valotuksen aikana, on suositeltavaa käyttää kolmijalkaista jalustaa.

- 1 Kierrä suljinaikavalitsin kohtaan T.

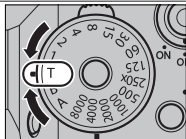

- 2 Valitse suljinaika kiertämällä takakomentokiekkoa.

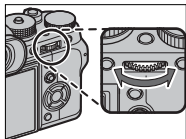

- 3 Paina laukaisin alas asti ottaaksesi kuvan valitul-
la suljinajalla. Ajastin tulee näkyviin, kun valotus
on käynnissä.



Vaimentaaksesi "kohinaa" (laikkuisuus) pitkäkestoisissa valotuksissa valitse **PÄÄLLÄ** kohtaan **KUVANLAA-DUN ASETUS > PITKÄ VAL., KOH. VAIM.** Huomaa, että tämä saattaa pidentää aikaa, joka tarvitaan kuvien tallentamiseen kuvauksen jälkeen.

Aikavalotus (B)

Valitse suljinaika **B** (aikavalotus) pitkäkestoisille valotuksille, joissa avaat ja suljet suljinta käsin. Jottei kamera liikkuisi valotuksen aikana, on suositeltavaa käyttää kolmijalkaista jalustaa.

- 1 Kierrä suljinaikavalitsin kohtaan **B**.

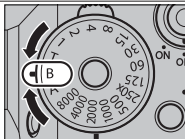

- 2 Paina laukaisin pohjaan asti. Suljin pysyy auki enintään 60 minuuttia laukaisinta painettaessa; näytössä näkyy valotuksen aloittamisesta kulunut aika.



Kun valitaan aukko **A**, suljinaika asettuu aikaan 30 s.

Vaimentaaksesi "kohinaa" (laikkuisuus) pitkäkestoisissa valotuksissa valitse **PÄÄLLÄ** kohtaan **📷 KUVANLAA-DUN ASETUS > PITKÄ VAL., KOH. VAIM.** Huomaa, että tämä saattaa pidentää aikaa, joka tarvitaan kuvien tallentamiseen kuvauksen jälkeen.

Kaukolaukaisimen käyttö

Valinnaista RR-90-kaukolaukaisinta voidaan käyttää, jos halutaan pitkä valotusaika. RR-90 liitetään mikro-USB (mikro-B) USB 2.0 -liittimen kautta.

Vaihtoehtoisesti, kolmansien osapuolten toimittamat elektroniset laukaisimet voidaan kytkeä kaukolaukaisimen liittimellä. Käytä laukaisimia $\varnothing 2,5$ mm:n liittimen kanssa.

Kolmannen osapuolen mekaaninen laukaisin kytketään kuvassa esitetyllä tavalla.

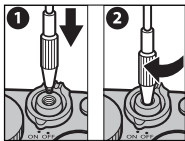
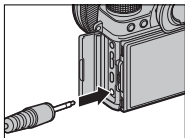
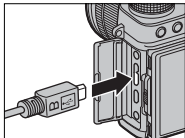

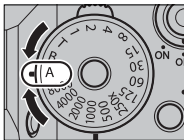

Tila A: aukon esivalinta, AE

Valitse aukko ja anna kameran säätää suljinnopeutta optimaalista valotusta varten.

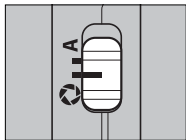

Suljinaika: valitse A (auto).



Aukko: valitse  (manuaalinen).

Kierrä suljinaikavalitsinta kohtaan A (auto), aseta aukko kohtaan  ja käännä objektiivin himmenninren-gasta säätääksesi aukkoa halutulla tavalla. Näytölle ilmestyy A.



 Jos oikeaa valotusta ei saada aikaan valitulla aukolla, suljinaika näkyy punaisena. Jos kohde on kameran mittausalueen ulkopuolella, suljinajan näytössä näkyy “---”.

 Käytä suljinajan valitsinta painamalla valitsimen lukituksen vapautinta ja kiertämällä valitsin haluttuun asetukseen.

Aukkoa voi säätää myös silloin, kun laukaisinta pidetään painettuna puoleenväliin.

Syväterävyyssalueen esikatselu

Kun **TERÄV.AL. ESIKATS.** on asetettu toimintopainikkeelle, painikkeen painaminen pienentää aukon valittuun asetukseen, mikä mahdollistaa syväterävyyden esikatselun näytöllä.

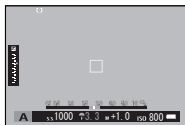

 Syväterävyyssaluetta voi esikatsella myös käyttämällä syväterävyyden ilmaisinta vakionäytössä. Paina **DISP/BACK** selataksesi näyttötiloja, kunnes vakioilmaisimet näkyvät.



Syväterävyys

Käytä asetusta **AF/MF-ASETUS** > **SYVÄTERÄVYYSSALUE-ASTEIKKO** valitaksesi, miten syväterävyyssalue näytetään. Asetusvalinnan **FILMIPOHJAINEN** avulla voit tehdä käytännöllisiä syväterävyyssalueen arvioita kuville, joita on tarkoitus katsella painettuina tai vastaavina, ja asetustilinnan **PIKSELIPOHJAINEN** avulla voit tehdä syväterävyyssalueen arvioita kuville, joita on tarkoitus katsella korkeilla resoluutioilla tietokoneiden tai muiden elektronisten laitteiden näytöillä.

Herkkyys ja liike-epäterävyys

Mikäli valitset pienen aukon, kun kohde on heikosti valaistu, automaattisen valotusohjelman valitsema suljinaika ei välttämättä ole riittävän lyhyt estämään liike-epäterävyyttä. Kun haluat valita lyhyemmän suljinajan, joka vähentää liike-epäterävyyttä, valitse suurempi herkkyys.



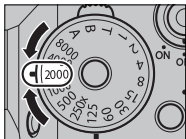

Tila M: manuaalivalotus

Muuta kameran valitsemaa valotusta.



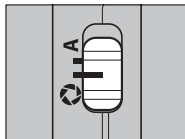

Suljinaika: valitse nopeus.

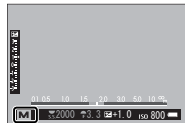

Aukko: valitse  (manuaalinen).

Aseta suljinaika muuhun arvoon kuin A, aseta aukko kohtaan  ja valitse aukko kääntämällä objektiivin himmenninrennasta. Näytölle ilmestyy M.



 Käytä suljinajan valitsinta painamalla valitsimen lukituksen vapautinta ja kiertämällä valitsin haluttuun asetukseen. Suljinaikaa voidaan säätää $\frac{1}{3}$ EV:n inkrementteissä kiertämällä taka komentokiekkoa.

Valituksen esikatselu

Jos haluat esikatsella valotusta LCD-näytöllä, valitse jokin muu asetus kuin **POIS** kohtaan **☑ NÄYTTÖASETUS > VAL. ESIK./VALKOT. MAN.T.** Valitse **POIS**, kun salama on käytössä, tai muissa tilanteissa, joissa valotus saattaa muuttua, kun kuva otetaan.



Automaattitarkennus

Ota kuvia automaattitarkennuksella.

- 1 Kierrä tarkennustilan valitsin kohtaan **S** tai **C** (📖 73).

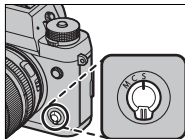

- 2 Käytä asetusta **AF/MF** **AF/MF-ASETUS > AUTOFOKUS TILA** valitaksesi AF-tilan (📖 75).

- 3 Valitse tarkennuskehysten sijainti ja koko (📖 77).

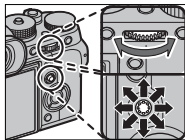

- 4 Ota kuvia.



Lisätietoja automaattisesta tarkennusjärjestelmästä löytyy osoitteesta:

<http://fujifilm-x.com/af/en/index.html>

Tarkennustila

Valitse kameras tarkennustapa tarkennustilan valitsimella.

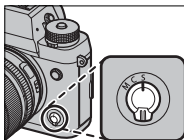

Valitse seuraavista vaihtoehdoista:

Tila	Kuvaus
S (AF-S)	Yksittäinen AF: Tarkennus lukitaan, kun laukaisin painetaan puoleenväliin. Valitse tämä vaihtoehto kuvatessasi paikallaan olevia kohteita.
C (AF-C)	Jatkuva AF: Tarkennusta säädetään jatkuvasti kohteen etäisyyden mukaan, kun laukaisinta pidetään painettuna puoleenväliin. Käytä kuvatessasi liikkuvia kohteita. Silmätunnistus-AF ei ole käytettävissä.
M (manuaalinen)	Manuaalinen: Tarkenna käsin käyttämällä objektiivin tarkennusrennasta. Valitse säätääksesi tarkennusta käsin tai tilanteissa, joissa kamera ei onnistu tarkentamaan automaattisesti (📖 82).



Huolimatta valitusta asetuksesta, manuaalitarkennusta käytetään, kun objektiivi on manuaalitarkennustilassa.

Jos **PÄÄLLÄ** on valittu kohtaan **AF/MF ASETUS** > **ENNEN AF:ÄÄ**, tarkennusta säädetään jatkuvasti tiloissa **S** ja **C** silloinkin, kun laukaisinta ei pidetä painettuna.

Tarkennuksen ilmaisin

Tarkennuksen ilmaisin muuttuu vihreäksi, kun kohde on tarkennettu, ja vilkkuu valkoisena, kun kamera ei pysty tarkentamaan. Sulkumerkit (" () ") osoittavat, että kamera tarkentaa ja ne näkyvät jatkuvasti tilassa **C. MF** näkyy manuaalitarkennustilassa.



Tarkennuksen ilmaisin

Automaattitarkennuksen asetukset (AF-tila)

Valitse, miten kamera tarkentaa tiloissa **S** ja **C**.





- 1 Paina **MENU/OK** ja siirry kuvausvalikkoon.
- 2 Valitse **AF/MF AF/MF-ASETUS > AUTOFOKUS TILA**.
- 3 Valitse AF-tila.



Tämä ominaisuus voidaan ottaa käyttöön myös pikakuvakeilla (📖 246).

Kameran tarkentamistapa riippuu tarkennustilasta.

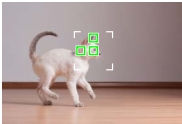
Tarkennustila S (AF-S)

Valinta	Kuvaus	Näytekuva
 YKSI PISTE	Kamera tarkentaa kohteeseen valitussa tarkennuspisteessä. Käytä erittäin tarkkaa pistetarkennusta valittuun kohteeseen.	
 VYÖHYKE	Kamera tarkentaa kohteeseen valitussa tarkennusvyöhykkeessä. Tarkennusvyöhykkeet sisältävät useita tarkennuspisteitä, mikä helpottaa tarkentamista liikkuvaan kohteeseen.	
 LAAJA/ SEURANTA	Kamera tarkentaa automaattisesti jyrkkäkontrastisiin kohteisiin; näytössä näkyvät tarkennettut alueet.	



Tarkennustila C (AF-C)

Valinta	Kuvaus	Näytekuva
 YKSI PISTE	Tarkennus seuraa kohdetta valitussa tarkennuspisteessä. Käytä kohteisiin, jotka liikkuvat kohti tai poispäin kamerasta.	
 VYÖHYKE	Tarkennus seuraa kohdetta valitussa tarkennusvyöhykkeessä. Käytä kohteisiin, jotka liikkuvat melko odotetusti.	
 LAAJA/ SEURANTA	Tarkennus seuraa kohteita, jotka liikkuvat läpi laajan kuva-alueen.	

Tarkennuspisteen valinta

Valitse automaattitarkennuksen tarkennuspiste.

Tarkennuspistenäytön katseleminen

- 1 Paina **MENU/OK** ja siirry kuvausvalikkoon.
- 2 Valitse  **AF/MF-ASETUS > TARKENNUSALUE** katsoaksesi tarkennuspistenäyttöä.
- 3 Käytä tarkennussauvaa ja takakomentokiekkoa valitaksesi tarkennusalueen ( 78).

Tarkennuspisteen valitseminen

Käytä tarkennussauvaa (tarkennusvipu) valitaksesi tarkennuspisteen ja takakomentokiekkoa valitaksesi tarkennuskehysten koon. Menettely vaihtelee AF-tilalle valitun asetuksen mukaan.

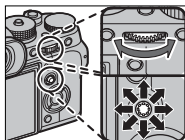

		Tarkennussauva		Takakomentokiekko	
AF-tila		Kallista		Paina	
		Paina		Kierrä	
		Paina		Paina	
		Paina		Paina	
	Valitse tarkennuspiste	Valitse keskitarkennuspiste	Valitse 6:stä kuvakoosta	Palauta alkuperäinen koko	
			Valitse 3:stä kuvakoosta		
					—





Manuaalitarkennuspisteen valinta ei ole käytettävissä, kun **LAAJA/SEURANTA** on valittuna tarkennustilassa **S**.

Tarkennuspistenäyttö

Tarkennuspistenäyttö vaihtelee AF-tilalle valitun asetuksen mukaan.

 Tarkennuskehyykset näkyvät pieninä neliöinä (□), tarkennusvyöhykkeet suurina neliöinä.

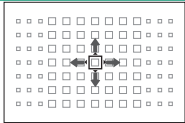
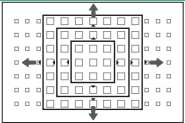
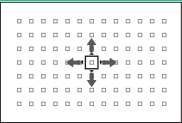
AF-tila		
 YKSI PISTE	 VYÖHYKE	 LAAJA/ SEURANTA
		
<p>Käytettävissä olevien tarkennuspisteiden määrä voidaan valita asetuksella AF/MF AF/MF-ASETUS > TARKENNUSPISTEIDEN MÄÄRÄ.</p>	<p>Valitse alueista, joissa on 7×7, 5×5 tai 3×3 tarkennuspistettä.</p>	<p>Aseta tarkennuskehys kohteen ylle ja paina MENU/OK.</p>

Käytettävissä olevat tarkennuspisteet

TTL-kontrastitunnistus-AF tarjoaa enemmän tarkennuspisteitä (①) kuin älykäs hybridi-AF (②), joka yhdistää vaihetunnistuksen TTL-kontrastitunnistus-AF:ään.

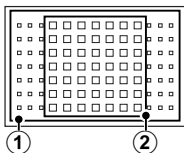

Tarkennuskehysten valinta sarjakuvaustilassa

Kun ohjaustilaksi on valittu jatkuva nopea (CH), tarkennustilassa C käytettävissä olevien tarkennuskehysten määrä putoaa.

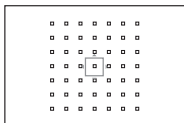

Yksi piste

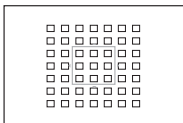

Vyöhyke

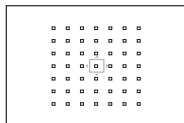

Laaja/seuranta

Automaattitarkennus

Vaikka kamera on varustettu erittäin tarkalla automaattitarkennusjärjestelmällä, se ei ehkä kykene tarkentamaan alla lueteltuja kohteita.

- Erittäin kiiltävät kohteet, kuten peilit tai autojen pinnat.
- Ikkunan tai muun heijastavan pinnan kautta kuvatut kohteet.
- Tummat kohteet ja kohteet, jotka pikemminkin imevät kuin heijastavat valoa, esim. hiukset tai turkit.
- Aineettomat kohteet, kuten savu tai liekit.
- Kohteet, joissa on vähän kontrastia suhteessa taustaan.
- Kohteet, jotka ovat tarkennuskehyksessä olevan suurikontラストisen kohteen edessä tai takana (esim. vahvasti vastakoh-
taisia elementtejä sisältävää taustaa vasten kuvattu kohde).

Tarkennuksen tarkistaminen

Nykyistä tarkennusaluetta voidaan lähentää tarkkaa tarkennusta varten painamalla takakomentokiekon keskustaa. Peruuta zoomaus painamalla takakomentokiekon keskustaa uudelleen.

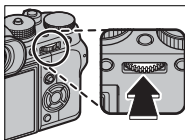

Normaali näyttö



Tarkennuksen zoomaus



Tarkennustilassa **S** zoomausta voidaan säätää kiertämällä takakomentokiekkoa, kun **VAKIO** tai **TARKENNUSPIIKIN KOROSTUS** on valittu kohtaan **AF/MF** **AF/MF-ASETUS** > **MF-APU** (📖 144). Tarkennuksen zoomausta ei voi käyttää tarkennustilassa **C** tai kun **AF/MF** **AF/MF-ASETUS** > **ENNEN AF:ÄÄ** on päällä tai jokin muu asetus kuin **YKSI PISTE** on valittu kohtaan **AUTOFOKUS TILA**.

Manuaalitarkennus

Säädä tarkennusta käsin.

- 1 Kierrä tarkennustilan valitsin kohtaan M.

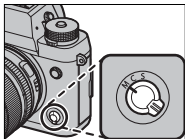

MF ilmestyy näytölle.

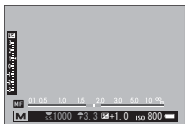

- 2 Tarkenna käsin käyttämällä objektiivin tarkennusrengasta. Kierrä rengasta vasemmalle pienentääksesi tarkennusetäisyyttä ja oikealle pidentääksesi sitä.

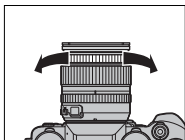

- 3 Ota kuvia.



Käytä asetusvalintaa **PAINIKKEEN/VALITSIMEN ASETUS > TARKENNUSRENGAS** kääntääksesi tarkennusrenkaan pyörimissuuntaa.

Valitusta asetuksesta huolimatta manuaalitarkennusta käytetään, kun objektiivi on manuaalitarkennustilassa.

Nopea tarkennus

Jos haluat käyttää automaattitarkennusta tarkentaaksesi valitulla tarkennusalueella olevaan kohteeseen, paina painiketta, jolle on asetettu tarkennuksen lukitus tai AF-ON (tarkennusalueen koko voidaan valita takakomentokiekolla). Voit käyttää tätä toimintoa manuaalitarkennustilassa, jos haluat tarkentaa nopeasti valittuun kohteeseen käyttämällä joko yksittäistä tai jatkuvaa automaattitarkennusta sen mukaan, mikä asetus on valittu kohtaan **AF/MF-ASETUS > PIKA-AF-ASETUS**.

Tarkennuksen tarkistaminen

Tarkennuksen tarkistamiselle manuaalitarkennustilassa on käytettävissä eri vaihtoehtoja.

Manuaalitarkennuksen ilmaisin

Manuaalitarkennuksen ilmaisin ilmaisee, kuinka tarkasti tarkennusetäisyys vastaa etäisyyttä suluissa olevaan kohteeseen. Valkoinen viiva osoittaa etäisyyden tarkennusalueella olevaan kohteeseen

*Tarkennusetäisyys
(valkoinen viiva)*

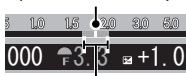

Syväterävyys

(metreinä tai jalkoina sen mukaan, mitä on valittu asetussivun kohtaan **NÄYTTÖASETUS > TARKENNUKSEN MITTAYKSIKÖ**), ja sininen palkki ilmaisee syväterävyysalueen, eli toisin sanoen tarkennettuna näkyvän kohteen edessä ja takana olevan etäisyyden.

Tarkennuksen zoomaus

Jos **PÄÄLLÄ** on valittu kohtaan **AF/MF-ASETUS > TARKEN. TARKISTUS**, kamera lähentää automaattisesti valittuun tarkennusalueeseen, kun tarkennusrengasta käännetään.

Jos **VAKIO** tai **TARKENNUSPIIKIN KOROSTUS** on valittu kohtaan **AF/MF-ASETUS > MF-APU**, zoomausta voidaan säätää kiertämällä takakomentokiekkoa.

Tarkennusalueen valinta tarkennussauvalla on käytettävissä tarkennuszoomauksen aikana.

MF-apu

Asetusvalintaa  **AF/MF-ASETUS** > **MF-APU** voidaan käyttää tarkennuksen tarkistamiseen, kun kuvia rajataan LCD-näytöllä tai elektronisessa etsimessä manuaalitarkennustilassa.

 **MF-APU**-valikon saa näkyviin pitämällä takakomentokiekon keskustaa painettuna.

Seuraavat vaihtoehdot ovat käytettävissä:

- **TARKENNUSPIIKIN KOROSTUS:** Korostaa suurikontrastiset ääriviivat. Kierrä tarkennusrengasta, kunnes kohde on korostettu.
- **DIGIT. JAETTU KUVA:** Näyttää jaetun kuvan kuva-alan keskellä. Rajaa kohde jaetun kuvan alueelle ja kierrä tarkennusrengasta, kunnes jaetun kuvan neljä osaa ovat oikein kohdakkain.

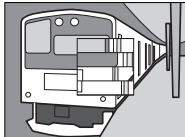

Säädä kameran valoherkkyyttä.

Paina herkkyyysvalitsimen lukituksen vapautinta, kierrä valitsin haluttuun asetukseen ja paina vapautinta uudelleen lukitaksesi valitsimen paikoilleen.

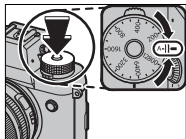

Valinta	Kuvaus
A (auto)	Herkkyyys säädetään automaattisesti kuvausolosuhteisiin reagoiden ja kohtaan ☑ KUVAUSETUS > AUTOMAATTINEN ISO-ASETUS valitun asetuksen mukaan. Valitse joko AUTO 1 , AUTO 2 tai AUTO 3 .
12800–200	Säädä herkkyyttä käsin. Valittu arvo näkyy näytöllä.
H (25600/51200), L (100/125/160)	Valitse erikoistilanteissa. Huomaa, että laikkuisuutta voi esiintyä kuvissa, jotka on otettu asetuksella H , kun taas L pienentää dynamiikka-alueita.



Käytä asetustilaa **☑ PAINIKKEEN/VALITSIMEN ASETUS > ISO-VALINNAN ASETUS (H)** valitaksesi sijainnille **H** asetetun herkkyyden.

Käytä asetustilaa **☑ PAINIKKEEN/VALITSIMEN ASETUS > ISO-VALITS. ASETUS (L)** valitaksesi sijainnille **L** asetetun herkkyyden.

Jos **KOMENTO** on valittu kohtaan **☑ PAINIKKEEN/VALITSIMEN ASETUS > ISO-VALITSIMEN ASETUS(A)**, herkkyyttä voidaan säätää myös asettamalla herkkyydeksi **A** kiertämällä etukomentokiekkoa.

Herkkyyden säätäminen

Suuria arvoja voidaan käyttää vähentämään epätarkkuutta heikossa valaistuksessa, kun taas pienemmät arvot mahdollistavat pidemmät suljinajat tai suuremmat aukot kirkkaassa valossa; huomaa kuitenkin, että suurilla herkkyyksillä otetuissa kuvissa saattaa esiintyä laikkuisuutta.

Automaattinen herkkyys (A)

Käytä asetustalintaa  **KUVAUSASETUS > AUTOMAATTINEN ISO-ASETUS** valitaksesi peruserkkyyden, maksimierkkyyden ja minimisuljinajan sijainnille **A** herkkyyysvalitsimessa. Asetukset kohdille **AUTO 1**, **AUTO 2** ja **AUTO 3** voidaan tallentaa erikseen.

Kohde	Vaihtoehdot	Oletus		
		AUTO 1	AUTO 2	AUTO 3
OLETUSERKKYYS	12800–200	200		
MAKS. HERKKYYS	12800–400	800	1600	3200
LYHIN SULJINAIKA	1/500–1/4 s, AUTO	1/60 s		

Kamera valitsee herkkyyden automaattisesti oletus- ja maksimiarvojen väliltä; herkkyyttä nostetaan oletusarvoa suuremmaksi vain, jos optimaaliseen valotukseen vaadittava suljinaika olisi pidempi kuin arvo, joka on valittu kohtaan **LYHIN SULJINAIKA**.



Jos kohtaan **OLETUSHERKKYYS** valittu arvo on suurempi kuin kohdan **MAKS. HERKKYYS, OLETUSHERKKYYS** asetetaan arvoksi, joka on valittu kohtaan **MAKS. HERKKYYS**.

Kamera saattaa valita suljinaikoja, jotka ovat pidempiä kuin **LYHIN SULJINAIKA**, jos kuvista tulisi alivalottuneita arvolla, joka on valittu kohtaan **MAKS. HERKKYYS**. Jos **AUTOM** on valittu kohtaan **LYHIN SULJINAIKA**, kamera valitsee automaattisesti lyhimmän suljinajan vastaamaan suurin piirtein objektiivin polttovälin käänteislukua sekunneissa (jos objektiivin polttoväli on esimerkiksi 50 mm, kamera valitsee lyhimmän suljinajan lähellä arvoa $\frac{1}{50}$ s). Kuvanvakautukseen valittu asetus ei vaikuta lyhimpään suljinaikaan.



Mittaus

Valitse, miten kamera mittaa valotuksen.

Valitse alla olevista vaihtoehdoista kiertämällä mittausvalitsinta.

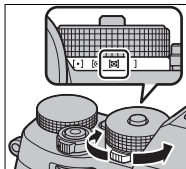

Valittu asetus tulee voimaan vain, kun asetus **AF/MF AF/MF-ASETUS** > **KASV./SILMIEN TUNN. ASETUS** on **POIS** päältä.

Tila	Kuvaus
[•] (piste)	Kamera mittaa valaistusolosuhteet kuvan keskellä olevalta alueelta, jonka koko vastaa 2 % koko kuva-alasta. Suositellaan, kun kohde on taustavalaistu, ja muissa tilanteissa, joissa tausta on paljon kirkkaampi tai tummempi kuin pääkohde.
[⊙] (keskipainotettu)	Kamera mittaa koko kuva-alan, mutta asettaa suurimman painoarvon keskellä olevalle alueelle.
[⊞] (multi)	Kamera määrittää valotuksen hetkessä analysoimalla sommittelun, värin ja kirkkauden jakautumisen. Suositellaan useimmissa tilanteissa.
[] (keskiarvo)	Valotus asetetaan koko kuva-alan keskiarvon mukaiseksi. Tuottaa yhdenmukaisen valotuksen useille samassa valaistuksessa otettaville kuville, ja on erityisen tehokas kuvattaessa maisemia ja mustaan tai valkoiseen pukeutuneiden henkilöiden muotokuvia.



Valotuskorjaus

Säädä valotusta.

Kierrä valotuskorjauksen valitsinta.



Käytettävissä oleva korjausmäärä vaihtelee kuvaustilan mukaan.

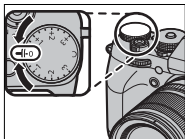

C (Mukautus)

Kun valotuskorjauksen valitsinta kierretään kohtaan **C**, valotuskorjausta voidaan säätää kiertämällä etukomentokiekkoa.

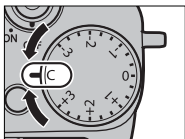

Valotuskorjauksen arvo voidaan valita etukomentokiekkolla väliltä -5 – $+5$ EV.

Aukko ja valotuskorjaus voidaan määrittää etukomentokiekkolla. Vaihda näiden kahden välillä painamalla etukomentokiekkoa.

Tarkennuksen/valotuksen lukitus

Sommittele valokuvia, kun kohde ei ole kuvan keskellä.

- 1 Tarkennus:** Sijoita kohde tarkennuskehykseen ja lukitse tarkennus ja valotus painamalla laukaisin puoleenväliin. Tarkennus ja valotus pysyvät lukittuina, kun laukaisinta pidetään painettuna puoleenväliin (AF/AE-lukitus).

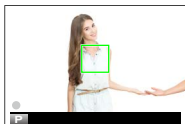

- 2 Uudelleensommittelu:** pidä laukaisinta painettuna puoleenväliin.



- 3 Kuvaus:** paina painike pohjaan.



Tarkennuksen lukitseminen laukaisimella on käytettävissä vain, kun **PÄÄLLÄ** on valittu kohtaan **PAINIKKEEN/VALITSIMEN ASETUS > SULKIJAN AF, SULKIJAN AE**.

AF-L- ja AE-L-painikkeet

Tarkennus ja valotus voidaan lukita **AF-L-** ja **AE-L-**painikkeilla. Kun oletusasetukset on valittuna, **AF-L-**painike lukitsee tarkennuksen ja **AE-L-**painike valotuksen. Tarkennus ja/tai valotus pysyvät lukittuna niin kauan kuin painiketta painetaan riippumatta siitä, pidetäänkö laukaisinta painettuna puoleenväliin.

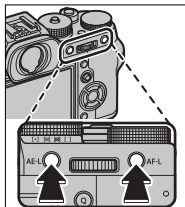

Painikkeiden tehtävät voidaan muuttaa seuraavilla kohdan **5 PAINIKKEEN/VALITSIMEN ASETUS** valinnoilla:

- **Fn/AE-L/AF-L-PAIN. ASET.:** valitse tehtävät, joita **AE-L-** ja **AF-L-**painikkeet toteuttavat.
- **AE/AF-LUKITUSTILA:** jos **AE/AF-LUKON PÄÄLLÄ/POIS -KYTKIN** on valittu kohtaan **AE/AF-LUKITUSTILA**, tarkennus ja/tai valotus lukittuu, kun painiketta painetaan, ja pysyy lukittuna, kunnes painiketta painetaan uudelleen.

BKT Haarukointi

Muuta asetuksia automaattisesti kuvasarjan aikana.

- 1 Kierrä ohjausvalitsin kohtaan BKT.

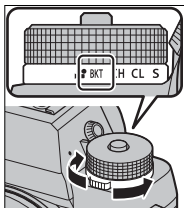



- 2 Navigoi kohtaan **KUVAUSASETUS** **KUVAUSASETUS** -valikossa ja valitse **AE HAARUKOINTI**, **ISO-HAARUKOINTI**, **ELOK.SIMUL.HAARUK.**, **VALKOTASAPAINO BKT** tai **DYN. ALAN HAARUKOINTI**.

Tämä ominaisuus voidaan ottaa käyttöön myös pikakuvakkeilla (246).

- 3 Ota valokuvia.

AE HAARUKOINTI

Käytä kohtaa  **KUVAUSASETUS > KUVAUSASETUS > BKT-ASETUS > AE-HAAR AS** valitaksesi haarukointitason ja kuvien määrän. Joka kerta kun laukaisinta painetaan, kamera ottaa määritetyn määrän kuvia: yhdessä käytetään mitattua valotuksen arvoa ja muut yli- tai alivalotetaan valitun haarukointitason kertoimien verran ( 148).



Huolimatta haarukointitasosta valotus ei ylitä valotuksen mittausjärjestelmän rajoja.

5

ISO-HAARUKOINTI

Valitse haarukointitaso (± 1 , $\pm\frac{2}{3}$, tai $\pm\frac{1}{3}$). Joka kerta kun laukaisin vapautetaan, kamera ottaa kuvan nykyisellä herkkyydellä ja käsittelee sitä luodakseen kaksi lisäkopiota: yhden, jossa herkkyyttä on lisätty, ja toisen, jossa herkkyyttä on pienennetty valitun määrän verran.

ELOK.SIMUL.HAARUK.

Joka kerta kun suljin vapautetaan, kamera ottaa yhden kuvan ja käsittelee sitä luodakseen kopioita eri filminsimulaatioasetuksilla, jotka valitaan käyttämällä  **KUVAUSASETUS > KUVAUSASETUS > BKT-ASETUS > ELOK.SIMUL.HAARUK..**

WB VALKOTASAPAINO BKT

Valitse haarukointitaso (± 1 , ± 2 , tai ± 3). Joka kerta kun suljin vapautetaan, kamera ottaa kuvan ja prosessoi sitä luodakseen kolme kopiota: yhden nykyisillä valkotasapainon asetuksilla, yhteen lisätään valitun hienosäätömäärän verran ja yhdestä vähennetään valitun hienosäätömäärän verran.

DR1 DYN.ALAN HAARUKOINTI

Joka kerta kun laukaisinta painetaan, kamera ottaa kolme kuvaa eri dynamiikka-alueasetuksilla: ensimmäisessä 100 %, toisessa 200 % ja kolmannessa 400 %.



Kun dynamiikka-alueen haarukointi on voimassa, herkkyys rajoitetaan vähintään arvoon ISO 800 (tai vähintään välille ISO 200–800, kun herkkyydelle on valittu automaattinen asetus); aiemmin voimassa ollut herkkyys palautetaan käyttöön, kun haarukointi päättyy.



Jatkuva kuvaus (sarjakuvaustila)

Vangitse liike kuvasarjaan.

- 1 Kierrä ohjausvalitsinta valitaksesi asetuksen **CH** (nopea sarjakuvaus) tai **CL** (hidas sarjakuvaus).

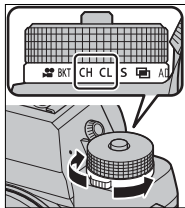

- 2 Navigoi kohtaan **KUVAUSASETUS**  **KUVAUSASETUS** -valikossa ja valitse kuvanottotaajuus.



Tämä ominaisuus voidaan ottaa käyttöön myös pikakuvakkeilla ( 246).

- 3 Ota valokuvia. Kamera ottaa kuvia, kun laukaisinta pidetään painettuna; kuvaus päättyy, kun laukaisin vapautetaan tai muistikortti on täynnä.



Jos tiedoston numeroksi on tulossa 999, ennen kuin kuvaus on valmis, jäljellä olevat kuvat tallentuvat uuteen kansioon.

Sarjakuvausta ei välttämättä aloiteta, jos muistikortilla ei ole riittävästi tilaa.

Kuvataajuus vaihtelee kohteen, suljinajan, herkkyiden ja tarkennustilan mukaan. Kuvataajuudet saattavat hidastua ja tallennusajat pidentyä, kun lisää kuvia otetaan. Salama joko välähtää tai ei riippuen kuvausolosuhteista.

Tarkennus ja valotus

Valitse tarkennustila **C** vaihdellaksesi kuvan tarkennusta; vaihdellaksesi valotusta kunkin kuvan kohdalla valitse **POIS** kohtaan  **PAINIKKEEN/VALITSIMEN ASETUS > SULKIJAN AE**.



Asetuksen **CH** valitseminen tarkennustilassa **C** rajoittaa tarkennuskehysten valintaa.

Valotuksen ja tarkennuksen seurannan suorituskyky saattaa vaihdella sellaisten tekijöiden kuin aukon, herkkyiden ja valotuksen korjauksen mukaan.



Päällekkäisvalotus

Luo valokuva, jossa yhdistetään kaksi valotusta.



- 1 Kierrä kuvanottotavan valitsin kohtaan

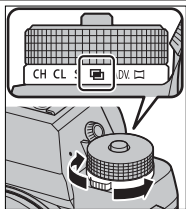

- 2 Ota ensimmäinen kuva.
- 3 Paina **MENU/OK**. Ensimmäinen kuva näytetään päällekkäin objektiivin näkymän kanssa, ja kamera pyytää ottamaan toisen kuvan.



Jos haluat palata vaiheeseen 2 ja ottaa ensimmäisen kuvan uudelleen, paina valitsinta vasemmalle. Tallenna ensimmäinen kuva ja poistu luomatta päällekkäiskuvaa painamalla **DISP/BACK**.

- 4 Ota toinen kuva käyttäen ensimmäistä kuvaa apuna.



- 5 Paina **MENU/OK** luodaksesi päällekkäisvalotuksen tai paina valitsinta vasemmalle palataksesi vaiheeseen 4 ja ottaaksesi toisen kuvan uudelleen.



ADV. Lisäsuodattimet

Ota valokuvia, joissa käytetään suodatintehosteita.

- 1 Kierrä kuvanottotavan valitsin kohtaan **ADV.**

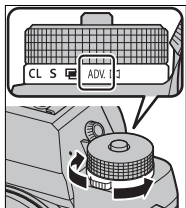

- 2 Navigoi kohtaan **KUVAUSASETUS**  **KUVAUS-ASETUS**-valikossa ja valitse suodatintehoste.



Tämä ominaisuus voidaan ottaa käyttöön myös pikakuvakkeilla ( 246).

- 3 Ota valokuvia.

Lisäsuodattimen vaihtoehdot

Valitse seuraavista suodattimista:

Suodatin	Kuvaus
 LELUKAMERA	Valitse luodaksesi vanhanaikaisen lukkameratehosteen.
 MINIATYYRI	Kuvien ylä- ja alareunoja sumennetaan pienoismallitehosteen luomiseksi.
 POPVÄRI	Luo suurikontrastisia kuvia, joissa on kylläiset värit.
 HELEÄ	Luo kirkkaita, pienikontrastisia kuvia.
 HILLITTY	Luo kuvia, jotka ovat tasaisen tummasävyisiä ja joissa on muutamia korostettuja valoalueita.
 DYNAAMINEN SÄVY	Dynaamista sävyilmaisua käytetään fantasiatehosteen luomiseksi.
 PEHMEÄ TARKENNUS	Luo ulkoasu, joka on tasaisen pehmeä kaikkialla kuvassa.
 OSAVÄRI (PUNAINEN)	Valitun väriset kuvan alueet tallennetaan kyseisen värisenä. Kuvan muut alueet tallennetaan mustavalkoisena.
 OSAVÄRI (ORANSSI)	
 OSAVÄRI (KELTAINEN)	
 OSAVÄRI (VIHREÄ)	
 OSAVÄRI (SININEN)	
 OSAVÄRI (PURPPURA)	



Kohteesta ja kameran asetuksista riippuen kuvat saattavat joissain tapauksissa olla rakeisia tai niiden kirkkaus tai värisävy voivat vaihdella.



Panoraamat

Seuraa näytöllä olevia ohjeita luodaksesi panoraaman.

- 1 Kierrä kuvanottotavan valitsin kohtaan

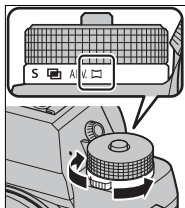

- 2 Paina valitsinta vasemmalle valitaksesi kulman suuruuden, jonka verran paneroit kameraa kuvaamisen aikana. Korosta haluamasi koko ja paina **MENU/OK**.
- 3 Näytä valittavissa olevat panorointisuunnat painamalla valitsinta oikealle. Korosta panorointisuunta ja paina **MENU/OK**.
- 4 Aloita tallennus painamalla laukaisin kokonaan alas. Laukaisinta ei tarvitse pitää painettuna tallennuksen aikana.

- 5** Panoroi kameraa nuolen osoittamaan suuntaan. Kuvaaminen päättyy automaattisesti, kun olet vierittänyt kameran ohjainten loppuun asti ja panoraama on valmis.



Parhaita tuloksia varten

Parhaan tuloksen saat käyttämällä objektiivia, jonka polttoväli on 35 mm tai vähemmän (50 mm tai vähemmän 35 mm:n formaatissa). Tue kyynärpäät kylkiä vasten ja liikuta kameraa hitaasti pienessä ympyrässä tasaisella nopeudella pitäen kameraa vaakatasossa tai suorassa kulmassa horisonttiin nähden ja panoroimalla vain ohjainten näyttämään suuntaan. Parhaat tulokset saavutetaan käyttämällä jalustaa. Jos toivottuja tuloksia ei saavuteta, kokeile panoroimista eri nopeudella.



Jos laukaisin painetaan kokonaan alas ennen kuin panoraama on valmis, kuvaaminen päättyy eikä panoraama välttämättä tallennu. Kuvaaminen voi keskeytyä myös, jos kameraa liikutetaan liian nopeasti tai liian hitaasti. Kameran panoroiminen muuhun kuin osoitettuun suuntaan peruuttaa kuvauksen.

Panoraamat luodaan useista kuvista; jos **PÄÄLLÄ** on valittu kohdassa **☑ PAINIKKEEN/VALITSIMEN ASE-TUS > SULKIJAN AE**, valmiin panoraamakuvan valotus on sama kuin ensimmäisen kuvan. Kamera saattaa joissain tapauksissa tallentaa valittua suuremman tai pienemmän kulman tai se ei pysty yhdistämään kuvia täydellisesti. Jos kuvaus loppuu ennen kuin panoraama on valmis, panoraaman viimeistä osaa ei välttämättä tallenneta.

Haluttuja tuloksia ei välttämättä saavuteta silloin kun kohde liikkuu, kohde on lähellä kameraa, kohteet ovat muuttumattomia kuten taivas tai ruohikko, kohteet liikkuvat koko ajan kuten aallot tai vesiputous tai kohteen kirkkaus muuttuu huomattavasti. Panoraamat voivat olla epäselviä, jos kohde on heikosti valaistu.

Panoraamakuvien katselu

Täyskuvatoistossa voit käyttää takakomentokiekkoa, kun haluat lähentää tai loitontaa panoraamakuvia. Voit myös toistaa panoraaman käyttämällä valitsinta.

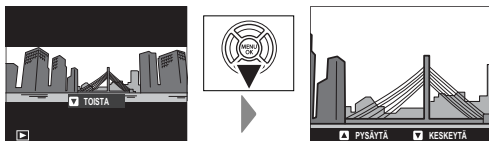

Paina valitsinta alas käynnistääksesi toiston ja paina uudelleen keskeyttääksesi. Kun toisto on keskeytetty, voit vierittää panoraamaa itse painamalla valitsinta vasemmalle tai oikealle; pystysuuntaisia panoraamoja vieritetään pystysuunnassa ja vaakasuuntaisia vaakasuunnassa. Voit poistua täyskuvatoistosta painamalla valitsinta ylös.

Salamakuvaus

Käytä mukana toimitettua salamakenkään liitettävää EF-X8-salamaa lisävalaistuksena yöllä tai hämärissä sisätiloissa.

- 1 Poista salamakengän suojuks ja liu'uta salamaa salamakenkään kuvan mukaisesti lopettaen, kun se on napsahduttanut paikoilleen.

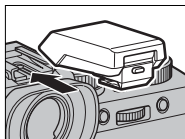

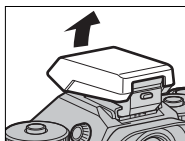

- 2 Nosta salama.

 Jos salama ei ole nostettuna, asetuksia mukautetaan täsmäysliitäntän kautta kytketyille laitteille (📖 263).

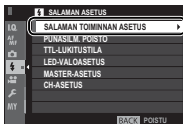

- 3 Valitse **SALAMAN TOIMINNAN ASETUS**  **SALAMAN ASETUS**-valikosta.



 Tämä ominaisuus voidaan ottaa käyttöön myös pikakuvakkeilla (📖 246).

- 4** Korosta valikkokohteita käyttämällä valitsinta ja muuta korostettua asetusta kiertämällä takakomentokiekkoa (📖 108).

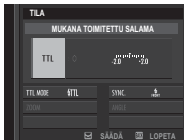

- 5** Paina **DISP/BACK**-painiketta asettaaksesi muutokset voimaan.

! Kohteen etäisyydestä riippuen jotkin objektiivit saattavat luoda varjoja kuviin, joissa käytetään salamaa.

Salama ei välähdä joissain asetuksissa, esimerkiksi panoraamatilassa tai kun käytetään elektronista suljinta.

Valitse pienempiä suljinnopeuksia kuin **250X**, kun käytät salamaa valotustilassa **S** (sulkimen ensisijaisuus AE) tai manuaalista salamaa (**M**).



📷 TTL-tilassa salama saattaa välähtää useita kertoja kunkin kuvan kohdalla. Älä liikuta kameraa, ennen kuin kuvaus on päättynyt.

Salama-asetukset

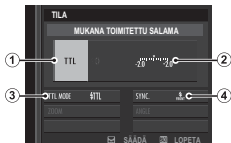
Seuraavat asetukset ovat käytävissä, kun mukana toimitettu EF-X8-kamerakenkään kiinnitettävä salamalaite on kiinnitetty.



Asetus	Kuvaus
① Salaman ohjaustapa	<p>Valitse seuraavista vaihtoehdoista:</p> <ul style="list-style-type: none">• TTL: TTL-tila. Säädä salamakorjausta (②) ja valitse salamatila (③).• M: Salama välhtää valitulla teholla (②) riippumatta kohteen kirkkaudesta tai kamerasetuksesta. Teho ilmaistaan täyden tehon murto-osina välillä $\frac{1}{4}$–$\frac{1}{64}$. Toivottuja tuloksia ei ehkä saavuteta matalilla arvoilla, jos ne ylittävät salaman ohjausjärjestelmän rajat; ota testikuva ja tarkista tulokset.• COMMANDER: valitse, jos salamaa käytetään kauko-ohjaamaan synkronoituja salamalaitteita, esimerkiksi osana studion salamajärjestelmää.• OFF: EF-X8 ei välhädä. Salamalaitteet, jotka on kytketty täsmäslitännän kautta, välhtävät vielä, kun suljin on vapautettu, mutta ne voidaan poistaa käytöstä alentamalla EF-X8:aa ja kytkemällä laitteet pois päältä salaman asetusvalikossa.
② Salamakorjaus/teho	Säädä salaman tasoa. Käytettävissä olevat valinnat vaihtelevat salaman ohjaustavan mukaan (①).

Asetus	Kuvaus
<p>③ Salamatila (TTL)</p>	<p>Valitse salamatila TTL-salaman ohjaukselle. Käytettävissä olevat asetukset riippuvat valitusta kuvaustilasta (P, S, A tai M).</p> <ul style="list-style-type: none"> • TTL AUTO (SALAMA AUTOMAATTINEN): Salama laukeaa vain tarvittaessa; salaman tasoa säädetään kohteen kirkkauden mukaan. Kuvake  tulee näkyviin, kun laukaisin painetaan puoleenväliin, mikä ilmaisee salaman välähtävän, kun kuva otetaan. • TTL (VAKIO): Salama välähtää jokaisen kuvan kohdalla, jos mahdollista; salaman tasoa säädetään kohteen kirkkauden mukaan. Salama ei välähdä, ellei sitä ole ladattu täyteen, kun suljin vapautetaan. • TTL SLOW (HIDAS SYNKRONOINTI): Yhdistä salama pitkiin suljinaikoihin, kun valokuvaat muotokuvakohteita yömaisemataustaa vasten. Salama ei välähdä, ellei sitä ole ladattu täyteen, kun suljin vapautetaan.
<p>④ Synkronointi</p>	<p>Valitse, ajoitetaanko salama välähtämään heti sulkimen avautumisen jälkeen ( / ENSIMMÄINEN VERHO) vai juuri ennen kuin se sulkeutuu ( / TOINEN VERHO). ENSIMMÄINEN VERHO -asetuksen käyttöä suositellaan useimmissa tilanteissa.</p>

Punasilmäisyyden poisto

Punasilmäisyyden poisto on käytettävissä, kun jokin muu vaihtoehto, kuin **POIS** on valittu kohtaan **☑ SALAMAN ASETUS > PUNASILM. POISTO** ja **AF/MF AF/MF-ASETUS > KASV./SILMIEN TUNN. ASETUS** on **PÄÄLLÄ**. Punasilmäisyyden poisto minimoi "punasilmäisyyden", joka syntyy, kun salaman valo heijastuu kohteen verkkokalvoilta.

Salaman täsmäysnopeus

Salama synkronoituu sulkimen kanssa suljinajan ollessa $\frac{1}{250}$ s tai lyhyempi.

Valinnaiset FUJIFILM-salamayksiköt

Kameraa voidaan käyttää valinnaisten, FUJIFILMin kamerakenkään kiinnitettävien salamalaitteiden kanssa.

Kolmansien osapuolten salamalaitteet

Älä käytä kolmansien osapuolten salamalaitteita, jotka tuottavat kameran salamakenkään yli 300 V jännitteen.

Kuvausvalikot

6



KUVANLAADUN ASETUS

Säädä kuvanlaadun asetuksia.

Tuo kuvanlaadun asetukset näkyviin painamalla **MENU/OK** kuvausnäytössä ja valitse **IQ** (**KUVANLAADUN ASETUS**) -välilehti.



Käytettävissä olevat asetukset riippuvat valitusta kuvaustilasta.

KUVAKOKO

Valitse valokuvien tallennuksessa käytettävä kuvakoko ja kuvasuhde.

Valinta	Kuvakoko	Valinta	Kuvakoko	Valinta	Kuvakoko
L 3:2	6000 × 4000	L 16:9	6000 × 3376	L 1:1	4000 × 4000
M 3:2	4240 × 2832	M 16:9	4240 × 2384	M 1:1	2832 × 2832
S 3:2	3008 × 2000	S 16:9	3008 × 1688	S 1:1	2000 × 2000



KUVAKOKO ei nollaudu, kun kamera sammutetaan tai kun toinen kuvaustila valitaan.

Kuvasuhde

Kuvat, joiden kuvasuhde on 3:2, on samat mittasuhteet, kuin 35-millisen filmin kuvilla, kun taas kuvasuhde 16:9 on sopiva näytettäväksi **High Definition (HD)** -laitteissa. Kuvat, joiden kuvasuhde on 1:1 ovat neliön muotoisia.

KUVAN LAATU

Valitse tiedostomuoto ja pakkaussuhde. Valitse **FINE** tai **NORMAL** tallentaaksesi **JPEG**-kuvia, **RAW** tallentaaksesi RAW-kuvia tai **FINE+RAW** tai **NORMAL+RAW** tallentaaksesi sekä JPEG- että RAW-kuvia. **FINE** ja **FINE+RAW** käyttävät pienempää JPEG-pakkaussuhdetta laadukkaampiin JPEG-kuviin, kun taas **NORMAL** ja **NORMAL+RAW** käyttävät suurempaa JPEG-pakkaussuhdetta tallennettavissa olevien kuvien lukumäärän kasvattamiseen.

Toimintopainikkeet

Vaihtaaksesi yksittäistä kuvaa varten RAW-kuvanlaatuun tai pois siitä aseta **RAW** toimintopainikkeelle (📖 254). Jos kuvanlaadun asetuksena on jokin JPEG-asetus, painikkeen painaminen ottaa väliaikaisesti käyttöön vastaavan JPEG+RAW-asetuksen. Jos nykyisenä asetuksena on JPEG+RAW-asetus, painikkeen painaminen ottaa väliaikaisesti käyttöön vastaavan JPEG-asetuksen, kun taas jos **RAW** on valittuna, painikkeen painaminen ottaa väliaikaisesti käyttöön asetuksen **FINE**. Kuvan ottaminen tai painikkeen painaminen uudelleen palauttaa käyttöön aiemman asetuksen.

RAAKATALLENNUS



Valitse, pakataanko RAW-kuvat.

Valinta	Kuvaus
PAKKAAMATON	RAW-kuvia ei pakata.
HÄVIÖTÖN PAKKAUS	RAW-kuvat pakataan käyttäen käänteistä algoritmia, joka pienentää tiedoston kokoa ilman kuvadatan menettämistä. Kuvia voi katsella RAW FILE CONVERTER EX 2.0 -ohjelmalla tai muulla ohjelmalla, joka tukee "häviötöntä" RAW-pakkausta (📖 293).

FILMINSIMULAATIO

Simuloi erilaisten filmien, kuten mustavalkoisen, vaikutusta(värisuotimilla tai ilman). Valitse väripaletti kohteen ja luovan tarkoituksen mukaan.

Valinta	Kuvaus
 PROVIA/PERUS	Normaali värintoisto. Soveltuu monenlaisille kohteille muotokuvista maisemiin.
 Velvia/VÄRI-KYLLÄINEN	Luontokuvaukseen sopiva kylläisten värien suurikontrastinen valikoima.
 ASTIA/PEHMEÄ	Parantaa muotokuvissa ihonsävyille käytettävissä olevaa sävyvalikoimaa säilyttäen samalla taivaan kirkaansiniset sävyt päivänvalossa. Suositellaan ulkona otettavaan muotokuvaan.
 CLASSIC CHROME	Pehmeä väri ja varjojen korostettu kontrasti tuottavat rauhallisen vaikutelman.
 PRO Neg. Hi	Tarjoaa hiukan enemmän kontrastia kuin ase- tus  PRO Neg. Std. Suositellaan ulkona otettavaan muotokuvaan.
 PRO Neg. Std	Pehmeäsävyinen paletti. Ihonväreille käytettävissä olevien sävyjen valikoimaa on parannettu, minkä ansiosta tämä on hyvä vaihtoehto studiomuotokuville.

Valinta	Kuvaus
 ACROS*	Ota mustavalkoisia kuvia, joissa on rikas porrastus ja erinomainen terävyys.
 MUSTAVALKOINEN*	Ota tavallisia mustavalkoisia kuvia.
 SEPIA	Ota seepiansävyisiä kuvia.

* Saatavana keltaisilla (**Ye**), punaisilla (**R**) ja vihreillä (**G**) suodattimilla, jotka syventävät harmaan sävyjä, mitkä taas vastaavat valittua väriä täydentäviä värisävyjä. Keltainen (**Ye**) suodatin syventää purppuravärejä ja sinisiä, ja punainen (**R**) suodatin sinisiä ja vihreitä. Vihreä (**G**) suodatin syventää punaisia ja ruskeita, ihonsävyt mukaan lukien, joten se on hyvä valinta muotokuvaan.



Filminsimulaatioasetuksia voidaan yhdistää sävy- ja terävyysasetuksiin.

Filminsimulaatioasetukset voidaan ottaa käyttöön myös pikakuvakkeilla ( 246).

Katso lisätietoja osoitteesta: <http://fujifilm-x.com/en/x-stories/the-world-of-film-simulation-episode-1/>

RAKEISUUS

Lisää filmirakeisuutta. Valitse määrä (**VAHVA** tai **HEIKKO**) tai valitse **POIS** ottaaksesi filmirakeisuuden pois käytöstä.

Asetusvalinnat		
VAHVA	HEIKKO	POIS

DYNAMIIKKA-ALUE

Säädä kontrastia. Valitse pienempiä arvoja kasvat- taaksesi kontrastia sisätiloissa tai pilvisessä säässä kuvattaessa ja suurempia arvoja vähentääksesi huip- puvaloalueiden ja varjojen yksityiskohtien katoamis- ta jyrkkäkontrastisia kohteita kuvattaessa. Korkeita arvoja suositellaan näkymiin, jotka sisältävät sekä auringonvaloa että tummia varjoja, ja jyrkkäkont- rastisiin kohteisiin, joihin kuuluvat auringonvalon heijastuminen vedessä, kirkkaasti valaistut syksyn lehdet, sinistä taivasta vasten otettavat muotoku- vat ja valkoiset kohteet tai valkoiseen pukeutuneet ihmiset. Huomaa kuitenkin, että korkeilla arvoilla otetuissa kuvissa voi esiintyä laikkuisuutta.

Asetusvalinnat

AUTO

☒100 100 %

☒200 200 %

☒400 400 %



Jos **AUTO** on valittuna, kamera valitsee automaattisesti joko **☒100 100 %** tai **☒200 200 %** kohteen ja kuvausolo- suhteiden mukaan. Suljinaika ja aukko näytetään, kun laukaisin painetaan puoleenväliin.

☒200 200 % on käytettävissä herkkyyksillä ISO 400 ja yli, **☒400 400 %** herkkyyksillä ISO 800 ja yli.

VALKOTASAPAINO

Valitse valonlähdeettä vastaava valkotasapainoasetus saadaksesi kuviin luonnolliset värit.

Valinta	Kuvaus
AUTO	Valkotasapaino säädetään automaattisesti.
	Mittaa valkotasapainon arvo.
	Valitse värilämpötila.
	Suorassa auringonvalossa oleville kohteille.
	Varjossa oleville kohteille.
	Käytä kuvattaessa "päivänvalo"-loisteputkien valossa.
	Käytä kuvattaessa "lämpimänvalkoisten" loisteputkien valossa.
	Käytä kuvattaessa "viileänvalkoisten" loisteputkien valossa.
	Käytä hehkulamppuvalaistuksessa.
	Vähentää sinisyyttä, joka tavallisesti liittyy vedenalaiseen valaistukseen.



Tulokset vaihtelevat kuvaolosuhteiden mukaan. Tarkista värit toistamalla kuvat kuvaamisen jälkeen.

Valkotasapainoa säädetään salamaa varten ainoastaan **AUTO**- sekä -tiloissa. Kytke salama pois käyttäessäsi muita valkotasapainon asetuksia.

Valkotasapainon asetukset voidaan ottaa käyttöön myös pikakuvakkeilla ( 246).

Valkotasapainon hienosäätäminen

MENU/OK:n painaminen valkotasapainoasetuksen valinnan jälkeen tuo valintaikkunan näkyviin oikealle; käytä valitsinta hienosäätääksesi valkotasapainoa tai paina **DISP/BACK** poistuaksesi hienosäädöstä.



Mukauta valkotasapainoa

Valitse \mathcal{Q}_1 , \mathcal{Q}_2 tai \mathcal{Q}_3 säätääksesi valkotasapainoa epätavallisissa valaistusolosuhteissa. Valkotasapainon mittausvaihtoehdot tulevat näkyviin; rajaa valkoinen kohde niin, että se täyttää näytön ja paina laukaisin kokonaan pohjaan mitataksesi valkotasapainon (valitse viimeisin mukautettu arvo ja poistu mitaamatta valkotasapainoa painamalla **DISP/BACK** tai paina **MENU/OK** valitaksesi viimeisimmän arvon ja näytetään hienosäätöikkunan).



- Jos näytöllä näkyy **“VALMIS!”**, paina **MENU/OK** asettaaksesi valkotasapainon mitattuun arvoon.
- Jos näkyviin tulee **“ALLE”**, nosta valotuskorjausta ja yritä uudelleen.
- Jos näkyviin tulee **“YLI”**, laske valotuskorjausta ja yritä uudelleen.

K: Värilämpötila

Kohdan **K** valitseminen valkotasapainovalikosta tuo värilämpötilaluettelon näkyviin; korosta värilämpötilaa ja paina **MENU/OK** valitaksesi korostetun asetuksen ja näytetään hienosäätöikkunan.



Värilämpötila

Värilämpötila on valonlähteen värin objektiivinen mitta, joka ilmoitetaan kelvineinä (K). Valonlähteet, joiden värilämpötila on lähellä suoran auringonvalon värilämpötilaa, näyttävät valkoisilta; valonlähteillä, joiden värilämpötila on alhaisempi, on keltainen tai punainen sävy, kun taas niillä, joiden värilämpötila on korkeampi, on sininen sävy. Voit sovittaa värilämpötilan valonlähteeseen tai valita vaihtoehtoja, jotka poikkeavat jyrkästi valonlähteen väristä tehdäkseen kuvista "lämpimämpiä" tai "kylmempiä".

VAALEIDEN SÄVY

Säädä huippuvaloalueiden ulkonäköä. Valitse seitsemästä vaihtoehdosta välillä +4 ja -2.

Asetusvalinnat						
+4	+3	+2	+1	0	-1	-2

6

TUMMIEN SÄVY

Säädä varjojen ulkonäköä. Valitse seitsemästä vaihtoehdosta välillä +4 ja -2.

Asetusvalinnat						
+4	+3	+2	+1	0	-1	-2

VÄRI

Säädä värikylläisyyttä. Valitse yhdeksästä vaihtoehdosta välillä +4 ja -4.

Asetusvalinnat								
+4	+3	+2	+1	0	-1	-2	-3	-4

TERÄVYYS

Terävöitä tai pehmennä ääri viivoja. Valitse yhdeksästä vaihtoehdosta välillä +4 ja -4.

Asetusvalinnat								
+4	+3	+2	+1	0	-1	-2	-3	-4

KOHINANVAIMENNUS

Vähennä suurella herkkyydellä otetuissa kuvissa esiintyvää kohinaa. Valitse yhdeksästä vaihtoehdosta välillä +4 ja -4.

Asetusvalinnat

+4	+3	+2	+1	0	-1	-2	-3	-4
----	----	----	----	---	----	----	----	----

6

PITKÄ VAL., KOH. VAIM

Valitse **PÄÄLLÄ** vähentääksesi laikkuisuutta pitkillä valotusajoilla.

Asetusvalinnat

PÄÄLLÄ

POIS

OBJ. MODUL. OPTIM.

Valitse **PÄÄLLÄ** parantaaksesi tarkkuutta korjaamalla diffraktiota ja lievää epätarkkuutta, jota esiintyy objektiivin reunoilla.

Asetusvalinnat	
PÄÄLLÄ	POIS

VÄRIAVARUUS

Valitse väritoistoon käytettävä väriasteikko.

Valinta	Kuvaus
sRGB	Suosittelaa useimmissa tilanteissa.
Adobe RGB	Kaupalliseen painamiseen.

PIKSELIKARTOITUS

Käytä tätä vaihtoehtoa, jos huomaat kuvissasi kirkkaita pisteitä.

- 1 Paina kuvausnäytöllä **MENU/OK** ja valitse  **KUVANLAADUN ASETUS** -välilehti.
- 2 Korosta **PIKSELIKARTOITUS** ja paina **MENU/OK** suorittaaksesi pikselikartoituksen. Prosessointi voi kestää muutaman sekunnin.



Tulokset eivät ole taattuja.

Varmista, että akku on täyteen ladattu, ennen kuin aloitat pikselikartoituksen.

Pikselikartoitus ei ole käytettävissä, kun kameran lämpötila on kohonnut.

VAL. MUKAUT. ASET

Palauta asetukset, jotka on tallennettu toiminnolla **MUOK/TALL. MUK. ASET**. Asetukset voidaan palauttaa mistä tahansa seitsemästä mukautettujen asetusten pankista.

Pankit			
MUKAUTA 1	MUKAUTA 2	MUKAUTA 3	MUKAUTA 4
MUKAUTA 5	MUKAUTA 6	MUKAUTA 7	

MUOK/TALL. MUK. ASET

Voit tallentaa enintään 7 kokoelmaa mukautettuja kameran asetuksia yleisimpiin käyttötilanteisiin. Tallennetut asetukset voidaan palauttaa kohdassa **📷 KUVANLAADUN ASETUS > VAL. MUKAUT. ASET.**

- 1 Paina **MENU/OK** kuvaustilassa näyttääksesi kuvausvalikon. Valitse **📷 KUVANLAADUN ASETUS**-välilehti, korosta sitten **MUOK/TALL. MUK. ASET** ja paina **MENU/OK**.

- 2 Korosta muokattujen asetusten pankki ja valitse painamalla **MENU/OK**.



- 3 Säädä seuraavia asetuksia haluamallasi tavalla:

- **DYNAMIIKKA-ALUE**
- **FILMINSIMULAATIO**
- **RAKEISUUS**
- **VALKOTASAPAINO**
- **VAALEIDEN SÄVY**
- **TUMMIEN SÄVY**
- **VÄRI**
- **TERÄVYYS**
- **KOHINANVAIMENNUS**



- 4 Paina **DISP/BACK**. Näyttöön tulee vahvistusikkuna; korosta **OK** ja paina **MENU/OK**.

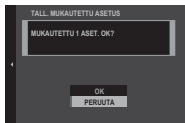

Kameran nykyiset asetukset tallennetaan valittuun pankkiin korostamalla kohta **TALL. NYK. ASET.** vaiheessa 3 ja valitsemalla **MENU/OK**. Pankit voidaan nimetä uudelleen valitsemalla **MUOKKAA OMAA NIMEÄ**.

Palauta nykyisen pankin oletusasetukset valitsemalla **PALAUTA ALKUASET**.



AF/MF-ASETUS

Säädä tarkennusasetuksia.

Tarkennusasetukset tuodaan näkyviin painamalla kuvausvalikossa **MENU/OK** ja valitsemalla  (**AF/MF-ASETUS**)-välilehden.



Käytettävissä olevat asetukset riippuvat valitusta kuvaustilasta.

TARKENNUSALUE

Valitse tarkennusalue automaattitarkennusta, manuaalitarkennusta ja tarkennuksen zoomausta varten.

AUTOFOKUS TILA

Valitse tarkennustilojen **S** ja **C** AF-tila.

Valinta	Kuvaus
 YKSI PISTE	Kamera tarkentaa valitussa tarkennuspisteessä olevaan kohteeseen. Käytettävissä olevien tarkennuspisteiden määrän voi valita kohdassa  AF/MF-ASETUS > TARKENNUSPISTEIDEN MÄÄRÄ . Käytä valitun kohteen erittäin tarkkaan tarkennukseen.
 VYÖHYKE	Kamera tarkentaa valitulla tarkennusvyöhykkeellä olevaan kohteeseen. Tarkennusvyöhykkeet sisältävät useita tarkennuspisteitä, mikä helpottaa tarkentamista liikkuviin kohteisiin.
 LAAJA/ SEURANTA	Tarkennustilassa C kamera seuraa tarkennusta valitussa tarkennuspisteessä olevaan kohteeseen, kun suljinpainike painetaan puoliväliin. Tarkennustilassa S kamera tarkentaa automaattisesti suurikontrastisiin kohteisiin; tarkennetut alueet näkyvät näytöllä. Kamera ei välttämättä pysty tarkentamaan pieniin tai nopeasti liikkuviin kohteisiin.

AF-C MUKAUTETUT ASETUKSET

Valitse tarkennuksen seurantavaihtoehtot tarkennustilalle C. Valitse sarjasta 1–5 kohteesi mukaisesti tai valitse muokattujen tarkennuksen seurantavaihtoehtojen sarja 6.

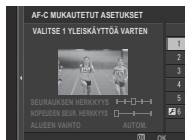

Valinta	Kuvaus
VALITSE 1 YLEISKÄYTTÖÄ VARTEN	Tavallinen seurantavaihtoehto, joka toimii hyvin tyypillisen liikkuvien kohteiden valikoiman kanssa.
VALINTA 2 OHITAJATKA KOHTEEN SEURAAMISTA	Tarkennusjärjestelmä yrittää seurata valittua kohdetta. Valitse kohteille, joita on vaikea pitää tarkennusalueella, tai silloin kun muita kohteita tulee todennäköisesti tarkennusalueelle kohteen kanssa.
VALINTA 3 KIIHDYTTÄVÄLLE/HIDASTAVALLE KOHTEELLE	Tarkennusjärjestelmä yrittää kompensoida kohteen kiihdytyksen tai hidastuksen. Valitse kohteille, jotka ovat alttiita nopeille vauhdin muutoksille.
VALINTA 4 YHTÄKKÄÄ ILMESTYVÄLLE KOHTEELLE	Tarkennusjärjestelmä yrittää tarkentaa nopeasti kohteisiin, jotka tulevat tarkennusalueelle. Valitse kohteille, jotka ilmaantuvat äkillisesti, tai vaihtaessasi kohteita nopeasti.
VALINTA 5 EPÄSÄÄNN. LIIKKUVALLE KIIHDYTTÄVÄLLE/HIDASTAVALLE KOHT.	Valitse vaikeasti seurattaville kohteille, jotka ovat alttiita äkillisille vauhdin muutoksille sekä laajoille liikkeille etualalta taka-alalle ja vasemmalta oikealle.
VALINTA 6 MUKAUTETUILE ASETUKSILLE	Säädi asetusvalintoja SEURAUksen HERKKYYS , NOPEUDEN SEUR. HERKKYYS ja ALUEEN VAIHTO , jotta ne sopivat asetussarjojen 1–5 valintoihisi (📖 134, 137).

Tarkennusseurannan vaihtoehdot

Yksittäiset parametrit, jotka ovat osa tarkennusseuranta-asetussarjaa, on kuvattu alla.

SEURAUKSEN HERKKYYS

Tämä parametri määrittää, kuinka kauan kamera odottaa vaihtaakseen tarkennusta, kun toinen kohde tulee tarkennusalueelle nykyisen kohteen taakse tai eteen. Mitä suurempi arvo, sitä pidempään kamera odottaa.



Asetusvalinnat

0

1

2

3

4



Mitä suurempi arvo, sitä kauemmin kameran kestää tarkentaa uudelleen, kun yrität vaihtaa kohteita. Mitä pienempi arvo, sitä todennäköisemmin kamera vaihtaa tarkennusta kohteestasi muihin tarkennusalueen kohteisiin.

NOPEUDEN SEUR. HERKKYYS

Tämä parametri määrittää, kuinka herkkä seurantajärjestelmä on kohteen nopeuden muutoksille. Mitä korkeampi arvo on, sitä suurempi on tarkkuus, jolla järjestelmä yrittää vastata äkilliseen liikkeeseen.

**Asetusvalinnat****0****1****2**



Mitä suurempi arvo, sitä enemmän vaikeuksia kameralla on tarkentaa tilanteissa, joista automaattitarkennus ei suoriudu hyvin, kuten silloin kun kohde on erittäin heijastava tai pienikontrastinen.

ALUEEN VAIHTO

Tämä parametri määrittää tarkennusalueen, jolle on annettu etusija vyöhyke-AF:ssä.



Valinta	Kuvaus
KESKI	Vyöhyke-AF asettaa etusijalle kohteet, jotka ovat vyöhykkeen keskellä.
AUTOM.	Kamera lukitsee tarkennuksen vyöhykkeen keskellä olevaan kohteeseen ja vaihtaa sitten tarkennusalueita tarpeen mukaan seuratakseen kohdetta.
ETU	Vyöhyke-AF asettaa etusijalle kohteet, jotka ovat lähimpänä kameraa.

 Tämä asetus tulee voimaan vasta, kun  **VYÖHYKE** on valittu kohtaan AF-tila.

Asetusarvot

Parametriarvot erilaisille asetussarjoille on lueteltu alla.

	SEURAUKSEN HERKKYYS	NOPEUDEN SEUR. HERKKYYS	ALUEEN VAIHTO
VALINTA 1	2	0	AUTOM.
VALINTA 2	3	0	KESKI
VALINTA 3	2	2	AUTOM.
VALINTA 4	0	1	ETU
VALINTA 5	3	2	AUTOM.

Mukauta tarkennuksen seurantavaihtoehdot

Seuraa alla olevia vaiheita säätääksesi asetuksia asetukselle 6.

- 1 Valitse **AF-C MUKAUTETUT ASETUKSET > VALINTA 6 MUKAUTETUILE ASETUKSILLE**.



- 2 Paina valitsinta ylös tai alas korostaaksesi kohtia ja kierrä etukomentokiekkoa muuttaaksesi niitä. Alkuperäiset asetusrivot voidaan palauttaa painamalla kohtaa .
- 3 Paina **DISP/BACK**, kun asetukset ovat valmiit.

TALLENNA AF-TILA SUUNTAUSK

Valitse, tallennetaanko kameran ollessa pystysuunnassa käytetty tarkennustila ja tarkennusalue erikseen niistä, joita käytetään kameran ollessa vaakasuunnassa.

Valinta	Kuvaus
POIS	Samoja asetuksia käytetään kummassakin suunnassa.
VAIN TARKENNUSALUE	Kunkin suunnan tarkennusalue voidaan valita erikseen.
PÄÄLLÄ	Tarkennustila ja tarkennusalue voidaan valita erikseen.

6 AF-PISTENÄYTTÖ

Valitse, näytetäänkö yksittäiset tarkennuskehukset, kun **VYÖHYKE** tai **LAAJA/SEURANTA** on valittu kohdassa  **AF/MF-ASETUS > AUTOFOKUS TILA.**

Asetusvalinnat	
PÄÄLLÄ	POIS

TARKENNUSPISTEIDEN MÄÄRÄ

Valitse tarkennuspisteiden valinnassa käytettävissä olevien tarkennuspisteiden määrä manuaalitarkennustilassa tai kun **YKSI PISTE** on valittuna kohtaan **AUTOFOKUS TILA**.

Valinta	Kuvaus
91 PISTETTÄ (7 × 13)	Valitse 91 tarkennuspisteestä, jotka on järjestetty 7 × 13 -ruudukkoon.
325 PISTETTÄ (13 × 25)	Valitse 325 tarkennuspisteestä, jotka on järjestetty 13 × 25 -ruudukkoon.

ENNEN AF:ÄÄ

Jos **PÄÄLLÄ** on valittu, kamera jatkaa tarkennuksen säätämistä myös silloin, kun suljinpainiketta ei ole painettu puoleenväliin. Huomaa, että tämä lisää akun kulutusta.

Asetusvalinnat	
PÄÄLLÄ	POIS

AF-APUVALO

Jos **PÄÄLLÄ** on valittu, AF-apuvalo syttyy avustamaan automaattitarkennusta.

Asetusvalinnat

PÄÄLLÄ

POIS



Joissain tilanteissa kamera ei välttämättä pysty tarkentamaan AF-apuvalon avulla. Jos kamera ei pysty tarkentamaan, yritä lisätä etäisyyttä kohteeseen.

Vältä AF-apuvalon kohdistamista suoraan kohteen silmiin.

KASV./SILMIEN TUNN. ASETUS

Älykäs kasvojentunnistus asettaa tarkennuksen ja valotuksen kasvoihin, jotka ovat missä tahansa kohdassa kuvaa, mikä estää kameran tarkentamasta taustaan ryhmämuotokuvissa. Valitse muotokuvakohdetta korostaviin kuviin. Kasvojentunnistus toimii kameran ollessa pysty- tai vaaka-asennossa; jos kasvot havaitaan, ne ilmaistaan vihreällä reunuksella. Jos kuvassa on useammat kuin yhdet kasvot, kamera valitsee lähimpänä keskustaa oleva kasvot; muut kasvot ilmaistaan valkoisilla reunuksilla. Voit myös valita tunnistaako ja tarkentaako kamera silmiin, kun älykäs kasvojentunnistus on päällä. Valitse seuraavista vaihtoehdoista:

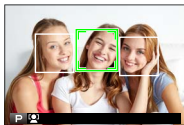

Valinta	Kuvaus
KASV. PÄÄL./SILMÄT POIS	Vain älykäs kasvojentunnistus.
KASV. PÄÄL./SILMÄT AUTO	Kamera valitsee automaattisesti kumpaan silmään se tarkentaa, kun kasvot havaitaan.
KASV.PÄÄL/OIKEA SILMÄ	Kamera tarkentaa älykkäällä kasvojentunnistuksella havaittujen kohteiden oikeaan silmään.
KASV.PÄÄL/VASEN SILMÄ	Kamera tarkentaa älykkäällä kasvojentunnistuksella havaittujen kohteiden vasempaan silmään.
KASV.POIS/SILMÄT EI	Älykäs kasvojentunnistus ja silmien ensisijaisuus pois päältä.



Joissain tiloissa kamera saattaa asettaa valotuksen koko kuvalle eikä niinkään muotokuvakohteelle.

Jos kohde liikkuu laukaisinta painettaessa, kasvot eivät välttämättä ole vihreällä reunuksella merkityllä alueella, kun kuva otetaan.



Jos kamera ei pysty tunnistamaan kohteen silmiä, koska ne ovat hiusten, lasien tai muiden kohteiden peitossa, kamera tarkentaa sen sijaan kasvoihin.

Kasvo-/silmatunnistuksen asetukset voidaan ottaa käyttöön myös pikakuvakkeilla ( 246).

AF+MF

Jos **PÄÄLLÄ** on valittu tarkennustilassa **S**, tarkennusta voi säätää käsin kiertämällä tarkennusrengasta, kun laukaisinta pidetään painettuna puoliväliin. Sekä vakiotarkennuksen että tarkennuspiikin käytön MF-apuvaihtoehtoja tuetaan.

Asetusvalinnat**PÄÄLLÄ****POIS**

 Objektiivit, joissa on tarkennusetäisyyden osoitin, on asetettava manuaalitarkennustilaan (MF), ennen kuin tätä vaihtoehtoa voidaan käyttää. Kun MF valitaan, tarkennusetäisyyden osoitin poistuu käytöstä. Aseta tarkennusrengas tarkennusetäisyyden osoittimen keskelle, sillä kameran tarkennus voi epäonnistua, jos rengas on asetettu äärettömään tai pienimmälle tarkennusetäisyydelle.

AF+MF -tarkennuksen zoomaus

Kun **PÄÄLLÄ** on valittu kohtaan  **AF/MF-ASETUS > TARKEN. TARKISTUS** ja **YKSI PISTE** kohtaan **AUTOFOKUS TILA**, tarkennuksen zoomausta voidaan käyttää valitun tarkennusalueen lähentämiseen. Zoomaussuhde (2,5x tai 6x) voidaan valita takakomentokiekolla.

MF-APU

Valitse, miten tarkennus näytetään manuaalitarkennustilassa.

Valinta	Kuvaus
VAKIO	Tarkennus näytetään normaalisti (tarkennuspiikin korostus ja digitaalisesti jaettu kuva eivät ole käytettävissä).
DIGIT. JAETTU KUVA	Näyttää mustavalkoisen (MUSTAVALK.) tai värillisen (VÄRILLINEN) jaetun kuvan kuva-alan keskellä. Rajaa kohde jaetun kuvan alueelle ja kierrä tarkennusrengasta, kunnes jaetun kuvan kolme osaa ovat kohdakkain.
TARKENNUSPIIKIN KOROSTUS	Kamera korostaa suurikontrastiset ääriiviivat. Valitse väri ja piikin taso.

TARKEN. TARKISTUS

Jos **PÄÄLLÄ** on valittu, kamera lähentää automaattisesti valittua tarkennusaluetta, kun tarkennusrengasta kierretään manuaalitarkennustilassa.

Asetusvalinnat	
PÄÄLLÄ	POIS

 Takakomentokiekon keskustan painaminen peruuttaa tarkennuksen zoomauksen.

PISTE-AE:N JA TARK. KYTK.

Valitse **PÄÄLLÄ** mitataksesi nykyisen tarkennuskehysten, kun **YKSI PISTE** on valittu kohtaan **AUTOFOKUS TILA** ja **PISTE** kohtaan **VALOTUKSEN MITTAUS**.

Asetusvalinnat	
PÄÄLLÄ	POIS

PIKA-AF-ASETUS

Valitse, tarkentaako kamera käyttämällä yksittäistä AF:ää (**AF-S**) vai jatkuvaa AF:ää (**AF-C**), kun **AF-L**-painiketta painetaan manuaalitarkennustilassa.

Asetusvalinnat	
AF-S	AF-C

SYVÄTERÄVYYSALUE-ASTEIKKO

Asetusvalinnan **FILMIPOHJAINEN** avulla voit tehdä käytännöllisiä syväterävyysalueen arvioita kuville, joita on tarkoitus katsella painettuina tai vastaavina, ja asetustalinnan **PIKSELIPOHJAINEN** avulla voit tehdä syväterävyysalueen arvioita kuville, joita on tarkoitus katsella korkeilla resoluutioilla tietokoneiden tai muiden elektronisten laitteiden näytöillä.

Asetusvalinnat	
PIKSELIPOHJAINEN	FILMIPOHJAINEN

SULKIM./TARKENN. ENSIS.

Valitse, miten kamera tarkentaa tarkennustilassa **AF-S** tai **AF-C**.

Valinta	Kuvaus
SULJIN	Sulkimen laukaisu on etusijalla tarkennukseen nähden. Kuvia voidaan ottaa, vaikka kamera ei ole tarkennettuna.
TARKENNUS	Tarkennus on etusijalla sulkimen laukaisuun nähden. Kuvia voidaan ottaa vain, kun kamera on tarkennettuna.



KUVAUSASETUS

Säädä kuvausvaihtoehtoja.

Kuvausvaihtoehdot voi tuoda näkyviin painamalla **MENU/OK** kuvausnäytössä ja valitsemalla **📷 (KUVAUSASETUS)** -välilehden.



Käytettävissä olevat asetukset riippuvat valitusta kuvaustilasta.







KUVAUSASETUS

Säädä eri ohjaustilojen asetuksia.

Valinta	Kuvaus
BKT-ASETUS	Valitse käytettävät asetukset, kun ohjausvalitsinta kierretään kohtaan BKT (📖 148).
CH NOPEA SARJAKUVA	Valitse käytettävä kuvataajuus, kun ohjausvalitsinta kierretään kohtaan CH (jatkuva nopea vauhti): 14, 11 tai 8 fps. Huomaa, että 14 fps on käytettävissä vain elektronisen sulkimen kanssa ja 11 fps vain elektronisen sulkimen tai tehostinkahvan kanssa (saatavana erikseen).
CL HIDAS SARJAKUVA	Valitse käytettävä kuvataajuus, kun ohjausvalitsinta kierretään kohtaan CL (jatkuva hidas vauhti): 5, 4 tai 3 fps.
EDIST. SUODATINASETUS	Valitse käytettävä suodatin, kun ohjausvalitsinta kierretään kohtaan ADV. (📖 101).



BKT-ASETUS

Käytä toimintoa **BKT VALITSE** valitaksesi haarukointityypin ja toimintoja **AE-HAARUKOINTI**, **ISO-HAARUKOINTI**, **ELOK.SIMUL.HAARUK.** ja **VALKOTASAPAINO BKT** valitaksesi haarukointitason kullekin tyyppille.

Valinta	Kuvaus
BKT VALITSE	Valitse  AE-HAARUKOINTI ,  ISO-HAARUKOINTI ,  ELOK.SIMUL.HAARUK. ,  VALKOTASAPAINO BKT tai  DYN. ALAN HAARUKOINTI .
AE-HAARAS	Sääädä valotuksen haarukoinnin asetuksia. <ul style="list-style-type: none">• RUUTU/VAIHE-ASETUS: valitse haarukointijaksossa olevien kuvien määrä (KUVAA) ja valotuksen määrä, joka vaihtelee jokaisen kuvan mukaan (VAIHE).• 1 RUUTU / JATKUVA: valitse, otetaanko haarukointijakson kuvat yksi kerrallaan (1 RUUTU) vai yhdessä sarjassa (JATKUVA).• JÄRJESTYS-ASETUS: valitse, missä järjestyksessä kuvat otetaan.
ISO-HAARUKOINTI	Valitse $\pm\frac{1}{3}$, $\pm\frac{2}{3}$ tai ± 1 .
ELOK.SIMUL.HAARUK.	Valitse kolme filminsimulaation tyyppiä, joita käytetään filminsimulaation haarukoinnissa ( 116).
VALKOTASAPAINO BKT	Valitse ± 1 , ± 2 tai ± 3 .

ITSELAUKAISIN

Valitse sulkimen laukaisun viive.

Valinta	Kuvaus
 2 SEK	Suljin laukaistaan kahden sekunnin kuluttua laukaisimen painamisesta. Valitse vähentääksesi epätarkkuutta, joka johtuu kameran liikkumisesta laukaisimen painamisen aikana. Itselaukaisimen merkkivalo vilkkuu ajastuksen kuluessa.
 10 SEK	Suljin laukaistaan kymmenen sekunnin kuluttua laukaisimen painamisesta. Käytä valokuviin, joissa haluat näkyä myös itse. Itselaukaisimen merkkivalo vilkkuu juuri ennen kuvan ottamista.
POIS	Itselaukaisin on pois käytöstä.

Jos jokin muu vaihtoehto kuin **POIS** on valittu, ajastin käynnistyy, kun laukaisin painetaan pohjaan. Näytöllä oleva ikkuna näyttää, montako sekuntia on jäljellä sulkimen laukaisuun. Pysäyttääksesi ajastimen ennen kuvan ottamista paina **DISP/BACK**.

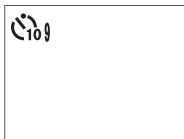

 Seiso kameran takana, kun käytät laukaisinta. Objektiivin edessä seisominen saattaa häiritä tarkennusta ja valotusta.

Itselaukaisimen ajastin kytkeytyy pois päältä automaattisesti, kun kamera sammutetaan.

INTERVALLIAJASTINKUVAUS

Määritä kamera ottamaan kuvia automaattisesti ennalta asetetuin aikavälein.

- 1 Korosta **INTERVALLIAJASTINKUVAUS**  (**KUVAUS-ASETUS**)-välilehdeltä ja paina **MENU/OK**.
- 2 Käytä valitsinta valitaksesi intervallin ja kuvien lukumäärän. Jatka painamalla **MENU/OK**.
- 3 Valitse aloitusaika valitsimella ja paina sitten **MENU/OK**. Kuvaus alkaa automaattisesti.





Intervalliajastettu kuvaus ei ole käytettävissä suljinajalla **B** (aikavalotus) eikä useiden valotusten kuvauksessa. Sarjakuvaustilassa otetaan vain yksi kuva joka kerta, kun laukaisin laukaistaan.



Jalustan käyttöä suositellaan.

Tarkista akun varaustaso ennen aloittamista. Suosittelemme käyttämään lisävarusteena saatavaa AC-9V-vaihtovirtasovitinia ja CP-W126-tasavirtaliitintä.

Näyttö sammuu kuvien välillä ja syttyy muutamaa sekuntia ennen seuraavan kuvan ottamista. Näyttö voidaan aktivoida milloin tahansa painamalla laukaisinta.

Kun haluat jatkaa kuvausta, kunnes muistikortti on täynnä, määritä otettavien kuvien määräksi ∞.

SULKIMEN TYYPI

Valitse sulkimen tyyppi. Valitse elektroninen suljin mykistääksesi suljinäänen.

Valinta	Kuvaus
MS MEKAANINEN SULJIN	Ota kuvia mekaanisella sulkimella.
ES ELEKTRONINEN SULJIN	Ota kuvia elektronisella sulkimella.
MS MEKAANINEN+ ES ELEKTRONINEN	Kamera valitsee sulkimen tyypin kuvausolojen mukaan.





Jos valittuna on jokin muu asetus kuin **MS MEKAANINEN SULJIN**, nopeammat suljinnopeudet kuin $\frac{1}{8000}$ s voidaan valita kiertämällä suljinajan valitsin kohtaan **8000** ja kiertämällä sitten takakomentokiekkoa.

 Liikkuvista kohteista otetuissa kuvissa, joissa on käytetty elektronista suljinta, voi näkyä vääristymiä, ja kaistaleita ja utua voi näkyä kuvissa, jotka otetaan loisteputkivalossa tai muussa välkkyvässä tai epätasaisessa valaistuksessa. Kun otat kuvia käyttämällä mykistettyä suljinta, kunnioita kohteesi kuvaoikeuksia ja oikeutta yksityisyyteen.

 Kun elektronista suljinta käytetään, salama kytkeytyy pois päältä, suljinaika ja herkkyys rajoitetaan arvoihin $\frac{1}{32000}$ –30 s ja ISO 12800–200, eikä pitkän valotusajan kohinan vähennyksellä ole vaikutusta.

IS-TILA

Vähennä epätarkkuutta.

Valinta	Kuvaus
 JATKUVA	Kuvanvakautus päällä.
 VAIN KUVAUS	Kuvanvakautus on käytössä vain silloin, kun laukaisin painetaan puoliväliin (tarkennustila ) tai kun suljin laukaistaan.
POIS	Kuvanvakautus pois;  ilmestyy näytölle. Suositellaan, kun kamera on jalustan päällä.



Tämä vaihtoehto on käytettävissä vain, jos objektiivi tukee kuvanvakautusta.

AUTOMAATTINEN ISO-ASETUS

Valitse perusherakkyys, maksimierakkyys ja pienin suljinnopeus herakkyysvalitsimen A-kohdalle. Asetukset kohdille **AUTO 1**, **AUTO 2** ja **AUTO 3** voidaan tallentaa erikseen.

Kohde	Vaihtoehdot	Oletus		
		AUTO 1	AUTO 2	AUTO 3
OLETUSERAKKYYS	12800–200	200		
MAKS. HERAKKYYS	12800–400	800	1600	3200
LYHIN SULJINAIKA	$\frac{1}{500}$ – $\frac{1}{4}$ s, AUTO	$\frac{1}{60}$ s		

Kamera valitsee herakkyuden automaattisesti oletus- ja maksimiarvojen väliltä; herakkyyttä nostetaan oletusarvoa suuremmaksi vain, jos optimaaliseen valotukseen vaadittava suljinaika olisi pidempi kuin arvo, joka on valittu kohtaan **LYHIN SULJINAIKA**.



Jos kohtaan **OLETUSHERKKYYS** valittu arvo on suurempi kuin kohdan **MAKS. HERKKYYS, OLETUSHERKKYYS** asetetaan arvoksi, joka on valittu kohtaan **MAKS. HERKKYYS**.

Kamera saattaa valita suljinaikoja, jotka ovat pidempiä kuin **LYHIN SULJINAIKA**, jos kuvista tulisi alivalottuneita arvolla, joka on valittu kohtaan **MAKS. HERKKYYS**. Jos **AUTOM** on valittu kohtaan **LYHIN SULJINAIKA**, kamera valitsee automaattisesti lyhimmän suljinajan vastaamaan suurin piirtein objektiivin polttovälin käänteislukua sekunneissa (jos objektiivin polttoväli on esimerkiksi 50 mm, kamera valitsee lyhimmän suljinajan lähellä arvoa $\frac{1}{50}$ s). Kuvanvakautukseen valittu asetus ei vaikuta lyhimpään suljinaikaan.

SOVITTIMEN AS.

Säädä M-liitännällä varustetun objektiivin asetuksia käyttäen valinnaista FUJIFILM M MOUNT ADAPTER.

Polttovälin valitseminen

Jos objektiivin polttoväli on 21, 24, 28 tai 35 mm, valitse vastaava vaihtoehto **SOVITTIMEN AS.**-valikosta.

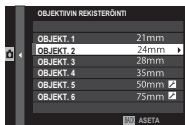

Valitse muille objektiiveille 5 tai 6 ja syötä polttoväli valitsimella.



Vääristymän korjaus

Valitse joko **VOIMAKAS**, **KESKITASO** tai **HEIKKO** korjataksesi **TYNNYRI**- tai **NEULATYYNY**-vääristymää.



Värisävyn korjaus

Kuvan keskustan ja reunojen välisistä värisävyn vaihtelua voi säätää erikseen kullekin kulmalle.



Käytä värisävyn korjausta noudattamalla alla olevia ohjeita.

- 1 Kierrä takakomentokiekkoa valitaksesi kulman. Valittu nurkka ilmaistaan kolmiolla.
- 2 Käytä valitsinta sävyjen säätämiseen, kunnes keskiosan ja valitun nurkan välillä ei ole enää havaittavaa sävyeroa. Paina valitsinta vasemmalle tai oikealle säätääksesi värejä syaani-punainen-akselilla. Paina valitsinta ylös tai alas säätääksesi värejä sininen-keltainen-akselilla.



Määritä tarvittava määrä säätämällä värisävyn korjausta samalla, kun otat kuvia sinisestä taivaasta tai harmaasta paperiarkista.

Reunojen valaistuksen korjaus

Valitse arvo väliltä -5 – $+5$. Positiivisen arvon valinta kasvattaa reunojen valaistusta, kun taas negatiivisen arvon valinta vähentää reunojen valaistusta. Positiivisia arvoja suositellaan vintage-objektiiveille; negatiiviset arvot luovat vaikutelman antiikkilinssillä tai neulansilmäkameralla otetusta kuvasta.



Määritä tarvittava määrä säätämällä reunojen valaistusta samalla, kun otat kuvia sinisestä taivaasta tai harmaasta paperista.

LANGATON TIEDONS.

Yhdistä älypuheliiniin, joissa on "FUJIFILM Camera Remote"-sovellus. Älypuhelimella voit selata kamerassa olevia kuvia, ladata valitsemasi kuvat, kauko-ohjata kameraa tai kopioida sijaintitiedot kameraan.



Lataa sovellukset ja katso lisätietoja osoitteesta:
<http://fujifilm-dsc.com/wifi/>



SALAMAN ASETUS

Säädä salamaan liittyviä asetuksia.

Voit näyttää salamaan liittyvät asetukset, kun painat kuvausvalikossa **MENU/OK** ja valitset  (**SALAMAN ASETUS**) -välilehden.



Käytettävissä olevat asetukset riippuvat valitusta kuvaustilasta.

6

SALAMAN TOIMINNAN ASETUS

Valitse salaman ohjaustila, salama-tila tai synkronointitila tai säädä salaman tasoa. Käytettävissä olevat asetukset riippuvat salamasta.

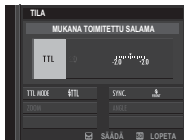

Katso lisätietoja sivulta 260.

PUNASILM. POISTO

Vähennä salaman aiheuttamaa punasilmäisyyttä.

Valinta	Kuvaus
SALAMA+ POISTO	Punasilmäisyyden vähennys esisalamalla on yhdistetty digitaaliseen punasilmäisyyden poistoon.
SALAMA POISTO	Punasilmäisyyden vähentäminen pelkällä salamalla.
POIS	Vain digitaalinen punasilmäisyyden poisto. Punasilmäisyyden vähennys salamalla ja digitaalinen punasilmäisyyden poisto pois päältä.





Salaman punasilmäisyyden vähennystä voidaan käyttää TTL-salaman ohjaustilassa. Digitaalinen punasilmäisyyden poisto suoritetaan vain, kun kamera havaitsee kasvot, eikä se ole käytettävissä RAW-kuvien kanssa.

TTL-LUKITUSTILA

Sen sijaan, että säädettäisiin salamatasoa jokaiselle kuvalle, TTL-salamaohjaus voidaan lukita, jotta saadaan tasaiset tulokset kuvasarjoille.

Valinta	Kuvaus
LUKITSE VIIM. SALAMA	Arvoa, joka on mitattu viimeisimmälle TTL-salamalla otetulle kuvalle, käytetään myöhempiin kuviin. Virheilmoitus näytetään, jos aikaisemmin mitattua arvoa ei ole.
LUKITSE MITTAUSSALAMA	Arvoa, joka mitataan seuraavalla esisalamoiden sarjalla, käytetään tämän jälkeen otettaville kuville.

 Käyttääksesi TTL-lukitusta, määritä **TTL-LUKITUS** kameran säätimelle, ja ota sitten TTL-lukitus käyttöön tai pois käytöstä säätimen avulla ( 254).

Salamakorjausta voidaan säätää, kun TTL-lukitus on käytössä.

LED-VALOASETUS

Valitse, käytetäänkö kuvia otettaessa salamalaitteen LED-videovaloa (jos saatavilla) silmävalona vai AF-apuvalona.

Valinta	LED-videovalon rooli valokuvien ottamisessa
VALONPILKAHDUS	Silmävalo
AF-AVUSTAJA	AF-apuvalo
AF AVUSTAJA+ VALONPILK.	AF-apuvalo ja silmävalo
POIS	Ei mitään



Tämä asetusvalinta löytyy myös salaman asetusvalikon kautta.

MASTER-ASETUS

Valitse salamaryhmä (A, B tai C) kameran salamakentään liitetyle salamalle, kun se toimii isäntäsalamana, joka hallitsee etäsalamalaitteita FUJIFILMin langattoman optisen salamaohjauksen kautta tai valitse **OFF** rajoittaaksesi isäntäsalaman tehoa tasolle, joka ei vaikuta lopulliseen kuvaan.

Aetusvalinnat			
Gr A	Gr B	Gr C	OFF



Tämä asetusvalinta löytyy myös salaman asetusvalikon kautta.

CH-ASETUS

Valitse kanava, jota käytetään isäntäsalaman ja etäsalamalaitteiden väliseen kommunikointiin silloin, kun käytetään FUJIFILMin optista langatonta salamaohjausta. Erillisiä kanavia voidaan käyttää eri salamajärjestelmille tai estämään häiriöitä, kun useita järjestelmiä toimii lähekkäin.

Asetusvalinnat

CH1	CH2	CH3	CH4



ELOKUVA-ASETUS

Säädä videokuvauksen asetuksia.



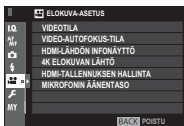













Voit näyttää videokuvauksen asetukset, kun painat kuvausvalikosta **MENU/OK** ja valitset  (**ELOKUVA-ASETUS**) -välilehden.



Käytettävissä olevat asetukset riippuvat valitusta kuvaustilasta.

VIDEOTILA

Valitse videon tallennuksessa käytettävä kuvakoko ja -taajuus.

Valinta	Kuvakoko	Kuvataajuus
 2160/29.97P	3840 × 2160 (4K)	29,97 fps
 2160/25P		25 fps
 2160/24P		24 fps
 2160/23.98P		23,98 fps
 1080/59.94P	1920 × 1080 (Full HD)	59,94 fps
 1080/50P		50 fps
 1080/29.97P		29,97 fps
 1080/25P		25 fps
 1080/24P	1280 × 720 (HD)	24 fps
 1080/23.98P		23,98 fps
 720/59.94P		59,94 fps
 720/50P		50 fps
 720/29.97P	1280 × 720 (HD)	29,97 fps
 720/25P		25 fps
 720/24P		24 fps
 720/23.98P		23,98 fps

VIDEO-AUTOFOKUS-TILA

Valitse, kuinka kamera valitsee tarkennuspisteen videotallennuksessa.

Valinta	Kuvaus
MONIPISTE	Automaattinen tarkennuspisteen valinta.
ALUE	Kamera tarkentaa valitulla tarkennusalueella olevaan kohteeseen.

HDMI-LÄHDÖN INFONÄYTTÖ

Jos **PÄÄLLÄ** on valittu, HDMI-laitteet, joihin kamera on yhdistetty, peilaavat kameras näytöllä olevia tietoja.

Asetusvalinnat	
PÄÄLLÄ	POIS

4K ELOKUVAN LÄHTÖ

Valitse kohde 4K-videoille, jotka on kuvattu kameran ollessa liitettynä HDMI-tallentimeen tai muuhun 4K:ta tukevaan laitteeseen.

Valinta	Kuvaus
SD KORTT	4K-videot tallennetaan kameran muistikortille 4K:na ja lähetetään HDMI-laitteelle Full HD:na.
HDMI	4K-videot lähetetään HDMI-laitteelle 4K:na; lähetys alkaa, kun laukaisinta painetaan. Kamera ei tallenna 4K-videoita muistikortille.
HDMI (FLog)	Kamera lähettää 4K-elokuvia HDMI-laitteelle eikä tallenna niitä muistikortille. Alhaista gammaa ja väriavaruutta laajan väriskaalan kanssa käytetään jälkikäsitteilyyn sopivan kuvamateriaalin luomiseen. Vähimmäisherkkyydeksi on määritetty ISO 800.

HDMI-TALLENNUKSEN HALLINTA

Valitse, lähettääkö kamera elokuvan aloitus- ja lopetussignaalit HDMI-laitteelle, kun suljinpainiketta painetaan elokuvan tallennuksen aloittamiseksi ja lopettamiseksi.

Asetusvalinnat

PÄÄLLÄ

POIS

MIKROFONIN ÄÄNENTASO

Säädä sisäisten ja ulkoisten mikrofonien tallennustaso.



Valinta

Kuvaus

20—1

Valitse tallennustaso.

POIS

Poista mikrofoni käytöstä.



Näyttää huippuäänitystason, joka on havaittu tiettyinä ajanjaksona.

Voit määrittää **MIKROFONIN ÄÄNENTASO** -asetuksen kamerasäätimelle ja säätää sitten mikrofonin tasoa tallennuksen aikana säätimen avulla.

Toisto ja toistovalikko

7

Toistonäyttö

Tässä osassa luetellaan ilmaisimet, jotka voivat näkyä toiston aikana.

 Tilanteen havainnollistamiseksi näytöt näytetään kaikki ilmaisimet valaistuin.

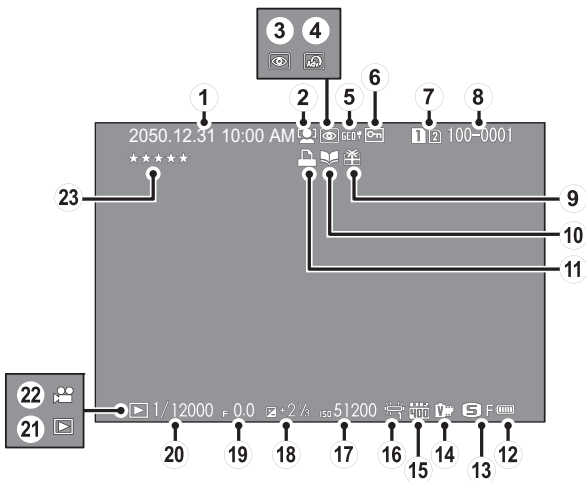

① Päivämäärä ja kellonaika ...42, 202	⑬ Kuvan koko/laatu..... 113, 114
② Kasvojentunnistuksen ilmainen 141	⑭ Filminsimulaatio..... 116
③ Punasilmäisyyden poiston ilmainen 161, 187	⑮ Dynamiikka-alue..... 119
④ Lisäsuodatin..... 100	⑯ Valkotasapaino..... 120
⑤ Sijaintitiedot.....242, 290	⑰ Herkkyys 86
⑥ Suojattu kuva..... 185	⑱ Valotuskorjaus..... 90
⑦ Korttipaikka..... 176	⑲ Aukko 61, 67, 70
⑧ Kuvan numero.....236	⑳ Suljinaika.....61, 62, 70
⑨ Lahjakuva 49	㉑ Toistotilan ilmainen..... 49
⑩ Albumiavustajan ilmainen..... 192	㉒ Videokuvake 56
⑪ DPOF-tulostusilmainen..... 195	㉓ Arviointi..... 172
⑫ Akun taso..... 41	

DISP/BACK-painike

DISP/BACK-painikkeella hallitaan ilmaisinten näkymistä toiston aikana.

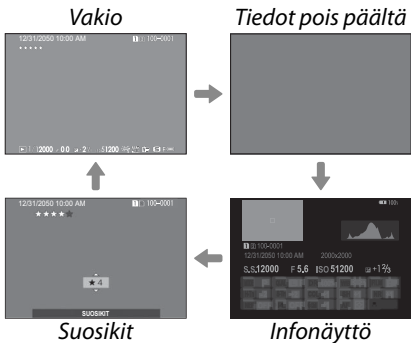
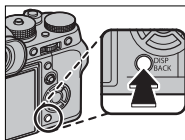

Suosikit: kuvien arvostelu

Kun haluat arvostella nykyisen kuvan, paina **DISP/BACK**-painiketta ja paina valitsinta ylös tai alas valitaksesi tähtien lukumäärän nollan ja viiden väliltä.

Kuvatietojen katselu

Kuvatietojen näyttö muuttuu joka kerta kun valitsinta painetaan ylös.

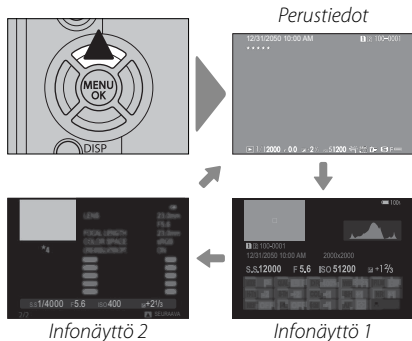

Tarkennuspisteen lähentäminen

Paina takakomentokiekon keskustaa lähentääksesi tarkennuspistettä. Paina uudelleen palataksesi kokonäytön toistoon.

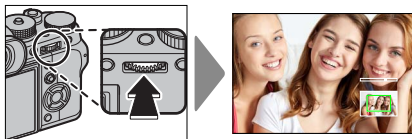

Kuvien katselu

Tässä osiossa on tietoa toiston zoomauksesta ja monikuvatoistosta.

Käytä takakomentokiekkoa, kun haluat siirtyä täyskuvatoistosta toiston zoomaukseen tai monikuvatoistoon.

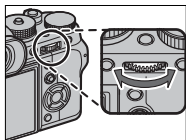

Täyskuvatoisto



Monikuvatoisto



Yhdeksän kuvan näkymä

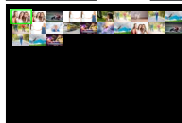

Sadan kuvan näkymä

Toiston zoomaus



Keskitason zoom



Suurin zoom



Toiston zoomaus

Kierrä takakomentokiekkoa oikealle lähentääksesi nykyistä kuvaa ja vasemmalle loitontaaksesi. Lopeta zoomaus painamalla **DISP/BACK, MENU/OK** tai takakomentokiekon keskustaa.



Suurin mahdollinen zoomaussuhde riippuu kohdassa **IQ KUVANLAADUN ASETUS > KUVAKOKO** valitusta asetuksesta. Toiston zoomaus ei ole käytettävissä rajatuille kuville tai sellaisille kopioille, joiden koko on muutettu kokoon **640**.

Vierittäminen

Kun kuva on lähennetty, voit valitsimen avulla katsella kuvan alueita, jotka eivät tällä hetkellä näy näytössä.



Navigointi-ikkuna

Monikuvatoisto

Kun haluat muuttaa näytettävien kuvien määrää, kierrä takakomentokiekkoa vasemmalle, kun kuva näkyy koko näytön kokoisena.



Käytä valitsinta kuvien korostamiseen ja paina **MENU/OK** näyttääksesi korostetun kuvan koko näytön kokoisena. Yhdeksän ja sadan kuvan näytöissä valitsimen painaminen ylös- tai alaspäin tuo näyttöön lisää kuvia.



Toistovalikko

Säädä toistoasetuksia.

Toistovalikko tulee näkyviin, kun painat **MENU/OK**-painiketta toistotilassa.



Käytä etukomentokiekkoa selataksesi valikkoja läpi sivu kerrallaan.

VAIHDA PAIKKAA

7

Valitse kortti, josta kuvat toistetaan.



Jos kameraan on asetettu kaksi muistikorttia, voit valita toistoon käytettävän kortin pitämällä -painiketta pohjassa.

RAW-MUUNNOS

RAW-kuvissa tiedot kameran asetuksista tallennetaan erillään kameran kuvakennon tallentamista tiedoista. Kohdassa **TOISTOVALIKKO > RAW-MUUNNOS** voit luoda RAW-kuvista JPEG-kopioita käyttäen sivulla 179 lueteltuja erilaisia asetusvaihtoehtoja. Alkuperäinen kuvadata ei muutu, minkä vuoksi yhtä RAW-kuvaa voidaan käsitellä monin eri tavoin.

- 1 Kun RAW-kuva on näkyvässä, tuo toistovalikko näkyviin painamalla **MENU/OK**.
- 2 Korosta **TOISTOVALIKKO > RAW-MUUNNOS** painamalla valitsinta ylös tai alas ja tuo asetukset näkyviin painamalla **MENU/OK**.



Nämä asetukset voi näyttää myös painamalla **Q**-painiketta toiston aikana.

- 3** Paina valitsinta ylös tai alas asetuksen korostamiseksi ja tuo asetusvaihtoehdot näkyviin painamalla valitsinta oikealle. Paina valitsinta ylös tai alas halutun vaihtoehdon korostamiseksi ja paina **MENU/OK** valitaksesi sen ja palataksesi asetusluetteloon. Toista tämä vaihe säätääksesi muita asetuksia.
- 4** Paina **Q**-painiketta esikatsellaksesi JPEG-kopiota ja paina **MENU/OK** tallentaaksesi.

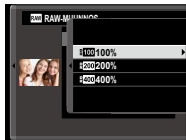

Asetukset, joita voidaan säätää muunnettaessa RAW-kuvia JPEG:ksi:

Asetus	Kuvaus
HEIJASTUSKUVAUSOLOS	Luo JPEG-kopio käyttäen kuvan ottamishetkellä voimassa olleita asetuksia.
PUSH/PULL-KÄSITTELY	Säädä valotusta.
DYNAMIIKKA-ALUE	Korosta valoalueiden yksityiskohtia luonnollisen kontrastin aikaansaamiseksi.
FILMINSIMULAATIO	Jäljittele erityyppisten filmien tehosteita.
RAKEISUUS	Lisää kuvan rakeisuutta.
VALKOTASAPAINO	Säädä valkotasapainoa.
VALKOTASAP. SIIRTO	Hienosäädä valkotasapainoa.
VAALEIDEN SÄVY	Säädä valoalueita.
TUMMIEN SÄVY	Säädä varjoja.
VÄRI	Säädä värikylläisyyttä.
TERÄVYYS	Terävöitä tai pehmennä ääriviivoja.
KOHINANVAIMENNUS	Käsittele kopiota laikkuisuuden vähentämiseksi.
OBJ. MODUL. OPTIM.	Paranna tarkkuutta korjaamalla diffraktiota ja lievää epätarkkuutta, jota esiintyy objektiivin reunoilla.
VÄRIAVARUUS	Valitse väritoistoon käytettävä väriavaruus.

POISTA

Poista yksittäisiä kuvia, useita valittuja kuvia tai kaikki kuvat.

 *Poistettuja kuvia ei voida palauttaa.* Suojaa tärkeät kuvat tai kopioi ne tietokoneelle tai muulle tallennusvälineelle, ennen kuin jatkat.

Valinta	Kuvaus
KUVA	Poista kuvia yksi kerrallaan.
VALITUT KEHYKSET	Poista useita valittuja kuvia.
KAIKKI KUVAT	Poista kaikki suojaamattomat kuvat.

KUVA

- 1 Valitse toistovalikossa **KUVA** kohdassa **POISTA** .
- 2 Selaa kuvia painamalla valitsinta vasemmalle tai oikealle ja poista painamalla **MENU/OK** (vahvistussikkunaa ei näytetä). Toista muille poistettaville kuville.

VALITUT KEHYKSET

- 1** Valitse toistovalikossa **VALITUT KEHYKSET** kohdassa **POISTA** .
- 2** Korosta kuvia ja paina **MENU/OK** valitaksesi tai poistaaksesi valinnan (albumien ja tulostuspyyntöjen kuvat on merkitty kuvakkeella **!**). Valitut kuvat on merkitty valintamerkeillä (**✓**).
- 3** Kun toimenpide on valmis, paina **DISP/BACK**, jolloin vahvistusikkuna aukeaa.
- 4** Poista valitut kuvat korostamalla **OK** ja painamalla **MENU/OK**.

KAIKKI KUVAT

- 1 Valitse toistovalikossa **KAIKKI KUVAT** kohdassa **POISTA**.
- 2 Vahvistusikkuna tulee näkyviin; korosta **OK** ja paina **MENU/OK** poistaaksesi kaikki suojaamattomat kuvat.



Painikkeen **DISP/BACK** painaminen peruu poistamisen; huomaa, että kuvia, jotka on poistettu ennen painikkeen painamista, ei voi enää palauttaa.

Jos näyttöön tulee viesti, jonka mukaan valitut kuvat ovat osa DPOF-tulostuspyyntöä, poista kuvat painamalla **MENU/OK**.

RAJAUS

Luo nykyisestä kuvasta rajattu kopio.

- 1 Näytä haluamasi kuva.
- 2 Valitse toistovalikosta **RAJAUS**.
- 3 Lähennä ja loitonna kuvaa käyttämällä takakomentokiekkoa ja vieritä kuvaa painamalla valitsinta ylös, alas, vasemmalle tai oikealle, kunnes näytössä näkyy haluttu kuvan osa.
- 4 Tuo vahvistusikkuna näkyviin painamalla **MENU/OK**.
- 5 Tallenna rajattu kopio erilliseen tiedostoon painamalla uudelleen **MENU/OK**.



Suuremmat rajaukset tuottavat suurempia kopioita; kaikkien kopioiden kuvasuhde on 3:2. Jos lopullisen kopion kooksi tulee **640**, **KYLLÄ** näytetään keltaisena.

KOONMUUTOS

Luo nykyisestä kuvasta pieni kopio.

- 1 Näytä haluamasi kuva.
- 2 Valitse toistovalikosta **KOONMUUTOS**.
- 3 Korosta haluamasi koko ja näytä vahvistusikkuna painamalla **MENU/OK**.
- 4 Tallenna muokattu kopio omaksi tiedostokseen painamalla uudelleen **MENU/OK**.



Valittavissa olevat koot vaihtelevat alkuperäisen kuvan koon mukaan.

SUOJAUS

Suojaa kuvat vahingossa tapahtuvalta poistamiselta. Korosta jokin seuraavista vaihtoehdoista ja paina

MENU/OK.

- **KUVA:** Suojaa valitut kuvat. Paina valitsinta vasemmalle tai oikealle katsellaksesi kuvia ja paina **MENU/OK** valitaksesi kuvan tai poistaaksesi valinnan. Kun toiminto on valmis, paina **DISP/BACK**.
- **ASETA KAIKKI:** suojaa kaikki kuvat.
- **TYHJENNÄ KAIKKI:** poista kaikkien kuvien suojaus.



Suojatut kuvat poistetaan, kun muistikortti alustetaan.

KUVAN KÄÄNTÖ

Käännä kuvia.

- 1 Näytä haluamasi kuva.
- 2 Valitse toistovalikosta **KUVAN KÄÄNTÖ**.
- 3 Paina valitsinta alas kääntääksesi kuvaa 90° myötäpäivään ja ylös kääntääksesi sitä 90° vastapäivään.
- 4 Paina **MENU/OK**. Kuva näytetään automaattisesti valitun suuntaisena aina, kun se toistetaan kamerassa.



Suojattuja kuvia ei voi kääntää. Poista suojaus ennen kuvien kääntämistä.

Kamera ei välttämättä pysty kääntämään muilla laitteilla luotuja kuvia. Kameralla käännettyjä kuvia ei käännetä, kun kuvia katsellaan tietokoneella tai muilla kameroilla.

Kuvat, jotka on otettu asetuksen **NÄYTTÖASETUS > AUTOM. KÄÄNTÖ JA TOISTO** ollessa käytössä, näytetään toiston aikana automaattisesti oikeassa asennossa.

PUNASILM. POISTO

Poista muotokuvista punasilmäisyyttä. Kamera analysoi kuvan; jos punasilmäisyyttä havaitaan, kuvaa käsitellään niin, että luodaan kopio, jossa punasilmäisyyttä on vähennetty.

- 1 Näytä haluamasi kuva.
- 2 Valitse toistovalikosta **PUNASILM. POISTO**.
- 3 Paina **MENU/OK**.



Tulokset riippuvat näkymästä ja siitä, onnistuuko kamera havaitsemaan kasvoja. Punasilmäisyyttä ei voida poistaa kuvista, jotka on jo käsitelty käyttäen punasilmäisyyden poistoa. Ne ilmaistaan -kuvakkeella toiston aikana.

Kuvan käsittelyyn tarvittava aika vaihtelee havaittujen kasvojen määrän mukaan.

Punasilmäisyyden poistoa ei voida käyttää RAW-kuviin.

ÄÄNITALLENTEEN ASETUS

Lisää nykyiseen valokuvaan äänimuistio.

- 1 Valitse **PÄÄLLÄ** kohtaan **ÄÄNITALLENTEEN ASETUS** toistovalikossa.
- 2 Näytä valokuva, johon haluat lisätä äänimuistion.
- 3 Paina ja pidä painettuna etukomentokiekon keskustaa tallentaaksesi muistion. Tallennus päättyy 30 s päästä, tai kun vapautat valitsimen.



Uusi muistio tallennetaan olemassa olevien muistioiden päälle. Kuvan poistaminen poistaa myös muistion.

Äänimuistioita ei voi lisätä elokuvaan tai suojattuihin kuviin.

Äänitallenteiden kuunteleminen

Kuvat, joissa on äänimuistio, ilmaistaan -kuvakkeilla toiston aikana. Toistaaksesi muistion valitse kuva ja paina etukomentokiekon keskustaa; edistymispalkki näkyy, kun muistiot toistetaan. Äänenvoimakkuutta voi säätää painamalla **MENU/OK** pysäyttääksesi toiston ja painamalla sitten valitsinta ylös tai alas äänenvoimakkuuden säätämiseksi. Paina uudelleen **MENU/OK** jatkaaksesi toistoa. Äänenvoimakkuutta voi säätää myös kohdassa **ÄÄNIASETUS > TOISTON ÄÄNENV.**

KOPIOI

Kopioi kuvia ensimmäisessä ja toisessa paikassa olevien korttien välillä.

- 1 Valitse toistovalikosta **KOPIOI**.
- 2 Korosta jokin seuraavista vaihtoehdoista ja paina valitsinta oikealle:
 - **PAIKKA 1 ➔ PAIKKA 2:** kopioi kuvia ensimmäisessä paikassa olevalta kortilta toisessa paikassa olevalle kortille.
 - **PAIKKA 2 ➔ PAIKKA 1:** kopioi kuvia toisessa paikassa olevalta kortilta ensimmäisessä paikassa olevalle kortille.
- 3 Korosta jokin seuraavista vaihtoehdoista ja paina **MENU/OK**:
 - **KUVA:** Kopioi valitut kuvat. Paina valitsinta vasemmalle tai oikealle näyttääksesi kuvia ja paina **MENU/OK** kopioidaksesi nykyisen kuvan.
 - **KAIKKI KUVAT:** kopioi kaikki kuvat.



Kopiointi päättyy, kun kohde on täynnä.

LANGATON TIEDONS.

Yhdistä älypuheliiniin, joissa on "FUJIFILM Camera Remote" -sovellus. Älypuhelimella voit selata kamerassa olevia kuvia, ladata valitsemasi kuvat, kauko-ohjata kameraa tai kopioida sijaintitiedot kameraan.



Lataa sovellukset ja katso lisätietoja osoitteesta:

<http://fujifilm-dsc.com/wifi/>

DIAESITYS

Näytä kuvat automaattisena diaesityksenä. Aloita painamalla **MENU/OK** ja siirry eteenpäin tai taaksepäin painamalla valitsinta oikealle tai vasemmalle. Voit tuoda näytölle ohjeet milloin tahansa esityksen aikana painamalla **DISP/BACK**. Esitys voidaan lopettaa milloin tahansa painamalla **MENU/OK**.



Kamera ei kytkeydy automaattisesti pois päältä diaesityksen aikana.

ALBUMIAVUSTAJA

Luo suosikkikuvistasi albumeja.

Albumin luominen

- 1 Valitse **UUSI ALBUMI** kohdasta  **TOISTOVALIKKO > ALBUMIAVUSTAJA**.
- 2 Selaa kuvia ja paina valitsinta ylöspäin valitaksesi tai poistaaksesi valinnan. Poistu painamalla **MENU/OK**, kun albumi on valmis.



Albumeihin ei voi valita koon **640** tai sitä pienempiä valokuvia eikä videoita.

Ensimmäinen valittu kuva tulee kansikuvaksi. Paina valitsinta alas valitaksesi kanteen nykyisen kuvan sen sijaan.

- 3 Korosta **VIIMEISTELE ALBUMI** ja paina **MENU/OK** (valitaksesi kaikki kuvat albumiin, valitse **VALITSE KAIKKI**). Uusi albumi lisätään albumiavustajan valikon listaan.



Albumeissa voi olla enintään 300 valokuvaa. Albumit, joissa ei ole kuvia, poistetaan automaattisesti.

Albumit

Albumeita voidaan kopioida tietokoneelle käyttämällä MyFinePix Studio -ohjelmistoa.

Albumien katselu

Korosta albumi albumiavustajan valikossa ja paina **MENU/OK** näyttääksesi albumin, ja paina sitten valitsinta vasemmalle tai oikealle selataksesi kuvia.

Albumien muokkaaminen ja poistaminen

Näytä albumi ja paina **MENU/OK**. Seuraavat vaihtoehdot tulevat näkyviin; valitse haluamasi vaihtoehto ja noudata näytön ohjeita.

- **MUOKKAA:** muokkaa albumia kohdassa "Albumin luominen" kuvatulla tavalla.
- **POISTA:** poista albumi.

PC-AUTOMAATTIALL

Lataa kuvia kamerasta tietokoneeseen "FUJIFILM PC AutoSave" -sovelluksen avulla (huomaa, että ohjelmisto on ensin asennettava ja tietokone määritettävä kamerasta kopioitujen kuvien kohteeksi).





Lataa sovellukset ja katso lisätietoja osoitteesta:

<http://fujifilm-dsc.com/wifi/>

TULOST.PYYNTÖ (DPOF)

Luo digitaalinen "tulostuspyyntö" DPOF-yhteensopiville tulostimille.

- 1 Valitse  **TOISTOVALIKKO > TULOST.PYYNTÖ (DPOF)**.
- 2 Tulosta kuviin tallennuspäivämäärä valitsemalla **PÄIVÄYKSELLÄ** , tulosta ilman päivämäärää valitsemalla **EI PÄIVÄYSTÄ** tai valitse **TYHJENNÄ KAIKKI**, jos haluat poistaa kaikki kuvat tulostuspyynnöstä ennen jatkamista.
- 3 Näytä kuva, jonka haluat lisätä tulostuspyyntöön tai poistaa siitä.
- 4 Valitse kopioiden lukumäärä painamalla valitsinta ylös tai alas (enintään 99). Poista kuva tulostuspyynnöstä painamalla valitsinta alas, kunnes kopioiden lukumäärä on 0.

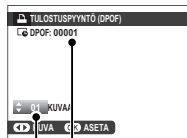

Tulosteiden kokonaismäärä
Kopioiden määrä

- 5 Viimeistele tulostuspyyntö toistamalla vaiheet 3–4.
- 6 Tulosteiden kokonaismäärä näkyy näytössä. Poistu painamalla **MENU/OK**.



Nykyisen tulostuspyynnön sisältämät kuvat ilmaistaan -kuvakkeella toiston aikana.

Tulostuspyynnöt voivat sisältää enintään 999 kuvaa.

Jos kameraan asetetaan toisella kameralla luodun tulostuspyynnön sisältävä muistikortti, näkyviin tulee viesti. **MENU/OK**-painikkeen painaminen peruu tulostuspyynnön; uusi tulostuspyyntö on luotava yllä kuvatulla tavalla.

instax-TULOST. TULOSTAA

Jos haluat tulostaa kuvia valinnaisiin FUJIFILM instax SHARE -tulostimiin, valitse ensin **YHTEYSASETUS** > **instax TUL. YHT. ASETUS** ja syötä instax SHARE -tulostimen nimi (SSID) ja salasana ja noudata sitten alla olevia ohjeita.

- 1 Kytke tulostin päälle.
- 2 Valitse **TOISTOVALIKKO** > **instax-TULOST. TULOSTAA**. Kamera luo yhteyden tulostimeen.

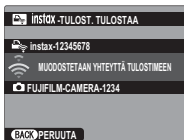

 Kun haluat tulostaa kuvan sarjakuvauksella otetusta kuvasarjasta, tuo kuva näkyviin ennen kuin valitset **instax-TULOST. TULOSTAA**.

- 3 Käytä valitsinta tuodaksesi näkyviin kuvan, jonka haluat tulostaa, ja paina sitten **MENU/OK**. Kuva lähetetään tulostimeen ja tulostus alkaa.





 Muilla kameroilla otettuja kuvia ei voi tulostaa. Tulostettava alue on pienempi kuin alue, joka näkyy LCD-näytöllä.

NÄYTÖN KUVASUHDE

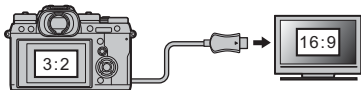
Valitse tapa, jolla teräväpiirtolaitteet (HD) näyttävät kuvat, joiden kuvasuhde on 3:2 (tämä asetus on käytettävissä vain, kun HDMI-kaapeli on yhdistetty). Valitse 16:9, jos haluat näyttää kuvan niin, että se täyttää näytön siten, että sen ylä- ja alaosa on rajattu pois, tai 3:2, jos haluat näyttää koko kuvan, jonka molemmilla sivuilla on mustat palkit.



		Valinta	
		16:9	3:2
Näyttö			

Asetusvalikot

8



KÄYTTÄJÄASETUS



Säädä kameran perusasetuksia.

Kameran perusasetuksiin pääsee painamalla **MENU/OK**, valitsemalla **☰ (ASETUKSET)** -välilehden ja sieltä kohdan **KÄYTTÄJÄASETUS**.





ALUSTA

Jos haluat alustaa muistikortin:

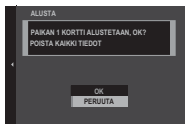
- 1 Valitse  **KÄYTTÄJÄASETUS** > **ALUSTA**  (**ASE-TUKSET**) -välilehdeltä.
- 2 Korosta korttipaikka, jossa on se kortti, jonka haluat alustaa, ja paina **MENU/OK**.
- 3 Näkyviin tulee vahvistusikkuna. Alusta muistikortti korostamalla **OK** ja painamalla **MENU/OK**. Jos haluat poistua alustamatta muistikorttia, valitse **PERUUTA** tai paina **DISP/BACK**.





 Kaikki tiedot – suojatut kuvat mukaan lukien – poistetaan muistikortilta. Varmista, että tärkeät tiedostot on kopioitu tietokoneelle tai muuhun tallennuslaitteeseen. Älä avaa akkutilan kantta alustamisen aikana.

 Alustamisvalikon saa näkyviin myös painamalla takakomentokiekon keskustaa samalla, kun -painiketta pidetään pohjassa.

PÄIVÄ/AIKA

Kameran kellon asettaminen:

- 1 Valitse  **KÄYTTÄJÄASETUS** > **PÄIVÄ/AIKA**  (**ASETUKSET**) -välilehdeltä.
- 2 Paina valitsinta vasemmalle tai oikealle korostaaksesi vuoden, kuukauden, päivän, tunnin tai minuutin ja paina ylös tai alas muuttaaksesi tietoja. Jos haluat muuttaa järjestystä, jossa vuosi, kuukausi ja päivä näkyvät, korosta päivämäärän esitystapa ja paina valitsinta ylös tai alas.
- 3 Aseta kello painamalla **MENU/OK**.

AIKAERO

Vaihda matkustaessasi kameran kello heti kotiaikavyöhykkeeltä matkakohteen paikalliseksi ajaksi. Paikallisen ajan ja kotiaikavyöhykkeen aikaeron määrittäminen:

- 1 Korosta **✚ PAIKALLINEN** ja paina **MENU/OK**.
- 2 Käytä valitsinta valitaksesi aikaeron paikallisen ajan ja kotiaikavyöhykkeesi välillä. Kun asetukset on tehty, valitse **MENU/OK**.

Asettaaksesi kameran kellon paikalliseen aikaan korosta **✚ PAIKALLINEN** ja paina **MENU/OK**. Asettaaksesi kellon kotiaikavyöhykkeesi aikaan valitse **🏠 KOTI**. Jos **✚ PAIKALLINEN** on valittuna, **✚** näkyy keltaisena noin kolmen sekunnin ajan, kun kamera kytetään päälle.

Asetusvalinnat

✚ PAIKALLINEN

🏠 KOTI

Valitse kieli.

OMA VALIKKOASETUS

Muokkaa valikkokohteita, jotka on listattu **MY** (OMA VALIKKO) -välilehdellä, joka on usein käytettyjen asetustalintojen yksilöllisesti mukautettu valikko.

- 1 Korosta **KÄYTTÄJÄASETUS** > **OMA VALIKKOASETUS** **(ASETUKSET)** -välilehdeltä ja paina **MENU/OK** tuodaksesi oikealla olevat asetustalinnat näkyviin.



- 2 Paina valitsinta ylös tai alas korostaaksesi kohdan **LISÄÄ KOHTEITA** ja paina **MENU/OK**. Asetusvalinnat, jotka voidaan lisätä "omaan valikkoon", on korostettu sinisellä.



 Valikkokohteet, jotka ovat tällä hetkellä "omassa valikossa", on merkitty valintamerkeillä.

- 3 Palaa muokkausnäytölle painamalla **MENU/OK**.



- 4 Toista kohdat 3 ja 4, kunnes olet lisännyt kaikki haluamasi valikkokohteet.

 "Oma valikko" voi sisältää enintään 16 kohdetta.

"Oman valikon" muokkaaminen

Kun haluat järjestää tai poistaa valikkokohteita, valitse **JÄRJESTELE KOHTEITA** tai **POISTA KOHTEITA** vaiheessa 1.

KENNON PUHDISTUS

Poista pöly kameran kuvakennosta.

- **OK:** puhdista kenno välittömästi.
- **KUN PÄÄLLÄ:** kennon puhdistus suoritetaan, kun kamera kytetään päälle.
- **KUN POIS PÄÄLTÄ:** kenno puhdistetaan, kun kamera kytetään pois päältä (kennon puhdistusta ei kuitenkaan tehdä, jos kamera kytkeytyy pois päältä toistotilassa).



Pöly, jota ei voida poistaa käyttäen kennon puhdistustoimintoa, voidaan poistaa manuaalisesti.

PALAUTA ALKUASET

Nollaa kuvaus- tai asetusvalikon asetukset oletusarvoihin. Mukautettu valkotasapaino, kohdassa **MUOK/TALL. MUK. ASET** luodut mukautettujen asetusten muistipaikat, **WLAN- ASETUKSET** sekä asetusvalikon asetukset **PÄIVÄ/AIKA** ja **AIKAERO** pysyvät ennallaan.

- 1 Korosta haluamasi vaihtoehto ja paina valitsinta oikealle.
- 2 Näyttöön tulee vahvistusikkuna; korosta **OK** ja paina **MENU/OK**.



ÄÄNIASETUS

Muuta kameran ääniä.

Pääset ääniasetuksiin painamalla **MENU/OK**, valitsemalla  (**ASETUKSET**) -välilehden ja valitsemalla sieltä kohdan **ÄÄNIASETUS**.

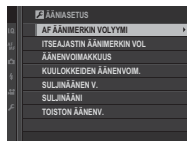

AF ÄÄNIMERKIN VOLYYMI

Valitse kameran tarkentamisen yhteydessä kuuluvan äänimerkin voimakkuus. Äänimerkki voidaan mykistää valitsemalla  OFF.

Asetusvalinnat

 (korkea)

 (keskitaso)

 (matala)

 OFF (mykistetty)

ITSEAJASTIN ÄÄNIMERKIN VOL

Valitse voimakkuus äänimerkille, joka kuuluu itse-laukaisimen ollessa aktiivinen. Äänimerkki voidaan mykistää valitsemalla  OFF.

Asetusvalinnat

 (korkea)	 (keskitaso)	 (matala)	 OFF (mykistetty)
--	---	--	--

ÄÄNENVOIMAKKUUS

Säädä kameran säätimien käytön yhteydessä kuuluvien äänien voimakkuus. Poista äänet käytöstä valitsemalla  OFF.

Asetusvalinnat

 (korkea)	 (keskitaso)	 (matala)	 OFF (mykistetty)
--	---	--	--

KUULOKKEIDEN ÄÄNENVOIM.

Säädä VPB-XT2-tehostinkahvan (saatavana erikseen) kautta liitettyjen kuulokkeiden äänenvoimakkuutta. Valitse 10:stä vaihtoehdosta arvojen 10 (korkea) ja 1 (matala) välillä tai mykistä kuulokkeet valitsemalla **POIS**.

Asetusvalinnat

10	9	8	7	6	5	4	3	2	1	POIS
----	---	---	---	---	---	---	---	---	---	------

SULJINÄÄNEN V.

Säädä elektronisen sulkimen tuottamien äänten voimakkuutta. Poista suljinääni käytöstä valitsemalla **OFF**.

Asetusvalinnat

 (korkea)	 (keskitaso)	 (matala)	 OFF (mykistetty)
---	---	--	--

SULJINÄÄNI

Valitse elektronisesta sulkimesta kuuluva ääni.

Asetusvalinnat		
♪ 1	♪ 2	♪ 3

TOISTON ÄÄNENV.

Säädä videoiden toiston äänenvoimakkuutta. Valitse 10:stä vaihtoehdosta arvojen 10 (korkea) ja 1 (matala) välillä tai mykistä videon ääni toiston aikana valitsemalla **POIS**.

Asetusvalinnat										
10	9	8	7	6	5	4	3	2	1	POIS



NÄYTTÖASETUS

Muuta näyttöasetuksia.

Pääset näyttöasetuksiin painamalla **MENU/OK**, valitsemalla  (**ASE-TUKSET**) -välilehden ja valitsemalla sieltä kohdan **NÄYTTÖASETUS**.



EVF-KIRKKAUS

Säädä elektronisen etsimen näytön kirkkautta. Valitse **MANUAALINEN** valitaksesi 11:stä vaihtoehdosta arvojen +5 (kirkas) – –5 (tumma) välillä tai valitse **AUTO**, jos haluat, että kirkkaus säädetään automaattisesti.

Asetusvalinnat

MANUAALINEN

AUTO

EVF-VÄRI

Säädä elektronisen etsimen näytön värisävyä. Valitse 11:stä vaihtoehdosta välillä +5 ja –5.

Asetusvalinnat										
+5	+4	+3	+2	+1	0	–1	–2	–3	–4	–5

LCD-KIRKKAUS

Säädä näytön kirkkautta. Valitse 11:stä vaihtoehdosta välillä +5 ja –5.

Asetusvalinnat										
+5	+4	+3	+2	+1	0	–1	–2	–3	–4	–5

LCD-VÄRI

Säädä näytön värisävyä. Valitse 11:stä vaihtoehdosta välillä +5 ja -5.

Asetusvalinnat										
+5	+4	+3	+2	+1	0	-1	-2	-3	-4	-5

KUVAN NÄYTTÖ

Valitse, miten pitkään kuvia näytetään kuvaamisen jälkeen. Värit saattavat hieman poiketa lopullisen kuvan väreistä, ja "kohinaa" voi esiintyä suurilla herkkyyksillä.

Valinta	Kuvaus
JATKUVA	Kuvia näytetään, kunnes MENU/OK -painiketta painetaan tai laukaisin painetaan puoleenväliin. Paina takakomentokiekon keskustaa zoomataksesi aktiiviseen tarkennuspisteeseen; paina uudelleen peruaksesi zoomauksen.
1,5 SEK	Kuvat näytetään valitun ajan tai kunnes laukaisin painetaan puoliväliin.
0,5 SEK	
POIS	Kuvia ei näytetä kuvaamisen jälkeen.

KÄÄNNÄ NÄYTÖT AUTOM

Valitse, kierretäänkö etsimen ja LCD-näytön ilmaisi-
mia vastaamaan kameran asentoa.

Asetusvalinnat	
PÄÄLLÄ	POIS

VAL. ESIK./VALKOT. MAN.T.

Ota käyttöön valotuksen ja valkotasapainon esi-
katselu manuaalisessa valotustilassa valitsemalla
ESIKATSELE VALOTUS/VALKOTASAPAINO tai esikat-
sele vain valkotasapainoa valitsemalla **ESIKATSELE
VALKOTASAPAINO**. Valitse **POIS**, kun salama on
käytössä, tai muissa tilanteissa, joissa valotus saattaa
muuttua, kun kuva otetaan.

Asetusvalinnat		
ESIKATSELE VALOTUS/ VALKOTASAPAINO	ESIKATSELE VALKOTA- SAPAINO	POIS

ESIKATSELE KUVATEHOSTE

Valitse **PÄÄLLÄ** esikatsellaksesi filminsimulaation, valkotasapainon ja muiden asetusten vaikutuksia näytöllä, **POIS** tuodaksesi matalakontrastisten, takaa valaistujen näkymien varjot ja muut vaikeasti havaittavat kohteet paremmin näkyviin.

Asetusvalinnat

PÄÄLLÄ







POIS



Jos **POIS** on valittu, kameran asetusten vaikutus ei näy näytöllä ja värit ja sävy näkyvät erilaisina kuin lopullisessa kuvassa. Näyttöä kuitenkin säädetään niin, että lisäsuodattimien ja mustavalkoisen ja seepian asetusten vaikutukset näkyvät.

KEHYSTYSOPAS

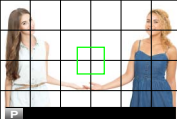
Valitse kuvaustilassa käytettävä rajausruudukko.

			Valinta		
			 RUUDUKKO 9	 RUUDUKKO 24	 HD-RAJAUS
Näyttö:					
	<i>"Kolmasosien säännön" mukaiseen sommitteluun.</i>	<i>6 × 4 -ruudukko.</i>	<i>Rajaa HD-kuvat näytön ylä- ja alaosan viivojen osoittamaan alueeseen.</i>		



Rajauksen apuviivat eivät näy oletusasetuksilla, mutta ne voi tuoda näkyviin kohdasta  **NÄYTTÖASETUS** > **NÄYTÖN MUK. ASET.** (📖 219).

AUTOM. KÄÄNTÖ JA TOISTO

Kierrä pystysuuntaiset kuvat automaattisesti toiston aikana valitsemalla **PÄÄLLÄ**.

Asetusvalinnat	
PÄÄLLÄ	POIS

TARKENNUKSEN MITTAYKSIKKÖ

Valitse tarkennusetäisyyden osoittimessa käytettävät yksiköt.

Asetusvalinnat	
METRIÄ	JALKAA

NÄYTÖN MUK. ASET.

Valitse vakionäytöllä näkyvät kohteet.

- 1 Paina kuvaustilassa **DISP/BACK**, kunnes vakioilmainsimet tulevat näkyviin.
- 2 Paina **MENU/OK** ja valitse **NÄYTTÖASETUS > NÄYTÖN MUK. ASET. (ASETUKSET)** -välilehdessä.
- 3 Korosta kohteita ja paina **MENU/OK** valitaksesi tai poistaaksesi valinnan.

Kohde	Oletus	Kohde	Oletus
KEHYSTYSOPAS	<input type="checkbox"/>	SULKIMEN TYYPPI	<input checked="" type="checkbox"/>
ELEKTRONINEN VAAKA	<input type="checkbox"/>	SALAMA	<input checked="" type="checkbox"/>
TARKENNUSKEHYS	<input checked="" type="checkbox"/>	JATKUVA TILA	<input checked="" type="checkbox"/>
AF-ETÄISYYSILMAISIN	<input type="checkbox"/>	KAKSOISKUVANVAKAAJATILA	<input checked="" type="checkbox"/>
MF-ETÄISYYSILMAISIN	<input checked="" type="checkbox"/>	VALKOTASAPAINO	<input checked="" type="checkbox"/>
HISTOGRAMMI	<input type="checkbox"/>	FILMINSIMULAATIO	<input checked="" type="checkbox"/>
KUVAUSTILA	<input checked="" type="checkbox"/>	DYNAMIIKKA-ALUE	<input checked="" type="checkbox"/>
AUKKO/S-AIKA/ISO	<input checked="" type="checkbox"/>	TEHOSTUSTILA	<input checked="" type="checkbox"/>
TIETOTAUSTA	<input checked="" type="checkbox"/>	KUVIA JÄLJELLÄ	<input checked="" type="checkbox"/>
Valotuksen korjaus (num.)	<input type="checkbox"/>	KUVAN KOKO/LAATU	<input checked="" type="checkbox"/>
Valot.korjaus (asteikko)	<input checked="" type="checkbox"/>	VIDEOTILA JA KUVAUSAIKA	<input checked="" type="checkbox"/>
TARKENNUSTILA	<input checked="" type="checkbox"/>	MIKROFONIN ÄÄNENTASO	<input checked="" type="checkbox"/>
VALOTUKSEN MITTAUS	<input checked="" type="checkbox"/>	AKUN TASO	<input checked="" type="checkbox"/>
		KEHYKSEN ÄÄRIVIIVAT	<input type="checkbox"/>

- 4 Paina **DISP/BACK** tallentaaksesi muutokset.

- 5 Paina tarvittaessa **DISP/BACK** poistuaksesi valikoisista ja palataksesi kuvausnäyttöön.



PAINIKKEEN/VALITSIMEN ASETUS

Avaa kameran ohjaimien asetusvalinnat.

Ohjainasetukset avataan painamalla **MENU/OK**, valitsemalla  (**ASETUKSET**) -välilehti ja valitsemalla **PAINIKKEEN/VALITSIMEN ASETUS**.



TARKENNUSSAUVAN ASETUS

Valitse tarkennussauvan (tarkennusvipu) suorittamat toiminnot.

Valinta	Kuvaus
LUKITUS (POIS)	Tarkennussauvaa ei voi käyttää kuvauksen aikana.
PAINA  AVATAKSESI	Paina sauvaa katsellaksesi tarkennuspistenäyttöä ja valitse tarkennuspiste sauvaa kallistamalla.
PÄÄLLÄ	Katsele tarkennuspistenäyttöä ja valitse tarkennuspiste sauvaa kallistamalla.

MUOKK./TALL. PIKAVAL.

Valitse pikavalikossa näytettävät kohteet.

- 1 Valitse **☑** **PAINIKKEEN/VALITSIMEN ASETUS** > **MUOKK./TALL. PIKAVAL.** **☑** (**ASETUKSET**) -välilehdessä.
 - 2 Nykyinen pikavalikko tulee näkyviin; käytä valitsinta korostaaksesi kohteen, jota haluat muuttaa ja paina **MENU/OK**.
 - 3 Korosta mikä tahansa seuraavista vaihtoehtoista ja paina **MENU/OK** asettaaksesi sen haluttuun paikkaan.
 - KUVAKOKO
 - KUVAN LAATU
 - FILMINSIMULAATIO*
 - RAKEISUUS*
 - DYNAMIIKKA-ALUE*
 - VALKOTASAPAINO*
 - VAALEIDEN SÄVY*
 - TUMMIEN SÄVY*
 - VÄRI*
 - TERÄVYYYS*
 - KOHINANVAIMENNUS*
 - VAL. MUKAUT. ASET*
 - AUTOFOKUS TILA
 - AF-C MUKAUTETUT ASETUKSET
 - KASV./SILMIEN TUNN. ASETUS
 - MF-APU
 - ITSELAUKAISIN
 - SULKIMEN TYYPPI
 - SALAMAN TOIMINNAN ASETUS
 - SALAMAKORJAUS
 - VIDEOTILA
 - MIKROFONIN ÄÄNENTASO
 - EVF/LCD-KIRKKAUS
 - EVF-/LCD-VÄRI
 - EI MITÄÄN
- * Tallennettu mukautettujen asetusten pankkiin.



Valitse **EI MITÄÄN**, jos et halua asettaa valittuun paikkaan mitään kohdetta. Kun **VAL. MUKAUT. ASET** on valittuna, nykyiset asetukset näytetään pikavalikossa nimellä **BASE**.

4 Korosta haluamasi kohde ja aseta se valittuun paikkaan painamalla **MENU/OK**.



Pikavalikkoon pääsee myös kuvaustilasta pitämällä **Q**-painiketta painettuna.

Fn/AE-L/AF-L-PAIN. ASET.

Valitse toimintopainikkeiden tehtävät.

- 1** Valitse  **PAINIKKEEN/VALITSIMEN ASETUS > Fn/AE-L/AF-L-PAIN. ASET.  (ASETUKSET) -väli-**lehdessä.
- 2** Korosta haluttu ohjain ja paina **MENU/OK**.
- 3** Korosta mikä tahansa seuraavista vaihtoehdoista ja paina **MENU/OK** asettaaksesi sen valitulle ohjaimelle.
 - KUVAKOKO
 - KUVAN LAATU
 - RAW
 - FILMINSIMULAATIO
 - RAKEISUUS
 - DYNAMIIKKA-ALUE
 - VALKOTASAPAINO
 - VAL. MUKAUT. ASET
 - TARKENNUSALUE
 - AUTOFOKUS TILA
 - AF-C MUKAUTETUT ASETUKSET
 - KASV./SILMIEN TUNN. ASETUS
 - KUVAUSASETUS
 - ITSELAUKAISIN
 - SULKIMEN TYYPPI
 - AUTOMAATTINEN ISO-ASETUS
 - LANGATON TIEDONS.
 - SALAMAN TOIMINNAN ASETUS
 - TTL-LUKITUS
 - MALLINNUSSALAMA
 - MIKROFONIN ÄÄNENTASO
 - TERÄV.AL. ESIKATS.
 - VAL. ESIK./VALKOT. MAN.T.
 - ESIKATSELE KUVATEHOSTE
 - VAIN AE LUKITUS
 - VAIN AF LUKITUS
 - AE/AF LUKITUS
 - AF-ON
 - AUKKOASETUS
 - LUKITUSASETUS
 - SUORITUSKYKY
 - TOISTO
 - EI MITÄÄN (ohjain pois käytöstä)



Toimintopainikkeen tehtävävaihtoehtoihin pääsee myös pitämällä **DISP/BACK**-painiketta painettuna. Valitsimelle ei voida määrittää kuin yksi rooli kerrallaan.

AF-ON

Jos **AF-ON** on valittuna, voit painaa ohjainta sen sijaan, että pitäisit laukaisinta painettuna puoleenväliin.

MALLINNUSSALAMA

Jos **MALLINNUSSALAMA** on valittuna, voit painaa ohjainta testataksesi salaman välähtämistä (mallinnussalama).

TTL-LUKITUS

Jos **TTL-LUKITUS** on valittuna, voit painaa ohjainta lukitaksesi salaman tehon sen vaihtoehdon mukaan, joka on valittu kohtaan **⚡ SALAMAN ASETUS > TTL-LUKITUSTILA** ( 162).

VALITSINPAINIKKEEN AS.

Valitse valitsimen ylös-, alas-, vasemmalle- ja oikealle-painikkeiden tehtävät.

Valinta	Kuvaus
Fn-PAINIKE	Valitsimen painikkeet toimivat toimintopainikkeina.
TARKENNUSALUE	Valitsimen painikkeita voidaan käyttää tarkennusalueen sijoittamiseen.



Kohdan **TARKENNUSALUE** valitseminen estää pääsyn toimintopainikkeille asetettuihin toimintoihin.

KOMENTOVALITSIMEN ASETUS

Valitse komentovalitsimien tehtävät.

Valinta	Kuvaus
▲ F ▼ S.S.	Etukomentokiekko ohjaa aukkoa, takakomentokiekko suljinaikaa.
▲ S.S. ▼ F	Etukomentokiekko ohjaa suljinaikaa, takakomentokiekko aukkoa.

☰ ☽ S.S TOIMINTO

Valitse **POIS** ottaaksesi pois käytöstä suljinnopeuden hienosäätämisen komentokiekoilla.

Asetusvalinnat	
PÄÄLLÄ	POIS

ISO-VALINNAN ASETUS (H)

Valitse ISO-herkkyys, joka on asetettu paikkaan **H** herkkyysvalitsimessa.

Asetusvalinnat	
25600	51200

ISO-VALITS. ASETUS (L)

Valitse ISO-herkkyys, joka on asetettu paikkaan L herkkyysvalitsimessa.

Asetusvalinnat		
100	125	160

ISO-VALITSIMEN ASETUS(A)

Valitse herkkyydensäätötapa, kun herkkyysvalitsin kierretään asentoon A.

Vaihtoehto	Kuvaus
AUTO	Herkkyys säädetään automaattisesti kuvausolosuhteisiin reagoiden ja kohtaan  KUVAUSASETUS > AUTOMAATTINEN ISO-ASETUS valitun asetuksen mukaan. Valitse joko AUTO 1 , AUTO 2 tai AUTO 3 .
KOMENTO	Herkkyys säädetään käsin kiertämällä etukomentokiekkoa.

SULKIJAN AF

Valitse, tarkentaako kamera, kun laukaisin painetaan puoleenväliin.

Valinta	Kuvaus
PÄÄLLÄ	Tarkennustilassa S (AF-S) , kamera tarkentaa, kun laukaisin painetaan puoleenväliin ja lukitsee tarkennuksen, kun painike jää tähän asentoon. Tarkennustilassa C (AF-C) , tarkennusta säädetään jatkuvasti, kun painiketta painetaan puoleenväliin.
POIS	Kamera ei tarkenna, kun laukaisin painetaan puoleenväliin.

SULKIJAN AE

Jos **PÄÄLLÄ** on valittuna, valotus lukittuu, kun laukaisin painetaan puoleenväliin.

Asetusvalinnat	
PÄÄLLÄ	POIS



Valitse **POIS**, jotta kamera voi säätää valotusta ennen jokaista sarjakuvauksessa otettavaa kuvaa.

KUVAA ILMAN OBJEKTIIVIA

Valitse **PÄÄLLÄ**, jotta laukaisin otetaan käyttöön, kun objektiivia ei ole kiinnitetty.

Asetusvalinnat	
PÄÄLLÄ	POIS

KUVAA ILMAN KORTTIA



Valitse, voidaanko suljin laukaista ilman, että kamerassa on muistikorttia.

Valinta	Kuvaus
PÄÄLLÄ	Kun kamerassa ei ole muistikorttia, kameran toiminta voidaan testata ja kuvaus- sekä asetukset näytetään laukaistamalla suljin.
POIS	Suljin ei ole käytössä, jos kamerassa ei ole muistikorttia, mikä estää kuvien ottamisen vahingossa ilman muistikorttia.

TARKENNUSRENGAS

Valitse, mihin suuntaan tarkennusrengasta kiertään tarkennusetäisyyden kasvattamiseksi.

Asetusvalinnat

 **MYÖTÄPÄIVÄÄN** (myötäpäivään) |
  **VASTAPÄIVÄÄN** (vastapäivään)

AE/AF-LUKITUSTILA

Jos **AE/AF-LUKKO PÄÄLLE PAINAMALLA** on valittuna, valotus ja/tai tarkennus lukittuu, kun **AE-L-** tai **AF-L-**painiketta painetaan. Jos **AE/AF-LUKON PÄÄLLÄ/POIS -KYTKIN** on valittu, valotus ja/tai tarkennus lukittuu, kun **AE-L-** tai **AF-L-**painiketta painetaan, ja pysyy lukittuna, kunnes painiketta painetaan uudelleen.

Asetusvalinnat

AE/AF-LUKKO PÄÄLLE PAINAMALLA

AE/AF-LUKON PÄÄLLÄ/POIS-KYTKIN

AUKKOASETUS

Valitse, miten aukkoa säädetään, kun käytetään objektiiveja, joissa ei ole himmenninrennasta.

Valinta	Kuvaus
AUTO+  MANUAAL.	Kierrä etukomentokiekkoa valitaksesi aukon. Kierrä minimiaukon ohi valitaksesi kohdan A (auto).
AUTO	Aukko valitaan automaattisesti; kamera toimii valotustilassa P (automaattinen valotusohjelma) tai S (sulkimen esivalinta automaattivalotuksessa).
MANUAALINEN	Kierrä etukomentokiekkoa aukon valitsemiseksi; kamera toimii valotustilassa A (aukon esivalinta automaattivalotuksessa) tai M (manuaalinen).

LUKITUS

Estä tahaton käyttö lukitsemalla valitut ohjaimet.

Asetukset	Kuvaus
LUKITUSASETUS	Valitse seuraavista: <ul style="list-style-type: none"> • POISTA: nollaa lukitusasetukset. • LUKITSE KAIKKI: lukitse kaikki ohjaimet TOIMINNON VALINTA -luettelosta. • LUKITSE VALITUT: lukitse vain TOIMINNON VALINTA -luettelosta valitut ohjaimet.
TOIMINNON VALINTA	Valitse lukittavat ohjaimet, kun LUKITUSASETUS -kohdan valinta on LUKITSE VALITUT .



Valitsin ja **Q**-painike voidaan lukita haluttaessa pitämällä **MENU/OK**-painike alhaalla (📖 4).



VIRRANHALLINTA

Säädä virranhallinta-asetuksia.

Virranhallinta-asetuksiin pääsee painamalla **MENU/OK**, valitsemalla **⚙️ (ASETUKSET)** -välilehden ja valitsemalla kohdan **VIRRANHALLINTA**.

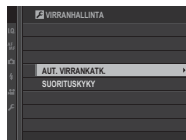

AUT. VIRRANKATK.

Valitse aika, jonka kuluttua kamera kytkeytyy automaattisesti pois päältä, jos mitään toimintoja ei ole suoritettu. Lyhyemmät ajat lisäävät akun kestoa; jos **POIS** on valittu, kamera täytyy sammuttaa käsin.

Asetusvalinnat

5 MIN

2 MIN

1 MIN

30 SEK

15 SEK

POIS

SUORITUSKYKY

Valitse **TEHOSTA** parantaaksesi tarkennusta ja etsimen näytön suorituskykyä.

Valinta	AF-suorituskyky (nopeus)	Etsimen näytön laatu	Etsimen kuvataajuus (noin)
TEHOSTA	Nopea	Korkea	100 fps
NORMAALI	Normaali	Normaali	60 fps



TIETOJEN TALLENNUSASETUS

Tee muutoksia tiedostonhallinta-asetuksiin.

Tiedostonhallinta-asetuksiin pääsee painamalla **MENU/OK**, valitsemalla  (**ASETUKSET**) -välilehden ja valitsemalla kohdan **TIETOJEN TALLENNUSASETUS**.

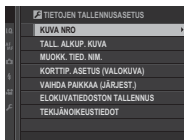

KUVA NRO

Uudet kuvat tallennetaan kuvatiedostoiksi, jotka nimetään nelinumeroisella tiedostonumerolla, joka saadaan lisäämällä yksi viimeiseen käytettyyn tiedostonumeroon. Tiedostonumero näytetään toiston aikana kuvassa esitetyllä tavalla. **KUVA NRO** säätää, palautuuko tiedostojen numerointi arvoon 0001, kun uusi muistikortti asetetaan tai nykyinen muistikortti alustetaan.

Kuvan numero



*Kansion
numero*

*Tie-
doston
numero*

Valinta	Kuvaus
JATKUVA	Numerointi jatkuu viimeisestä käytetystä tiedostonumerosta tai ensimmäisestä käytettävissä olevasta tiedostonumerosta riippuen siitä, kumpi on suurempi. Vähennä päällekkäisten kuvatiedostonimien määrää valitsemalla tämä vaihtoehto.
AUT. NOLLAUS	Numerointi nollataan arvoon 0001 alustamisen jälkeen tai kun uusi muistikortti asetetaan.



Jos kuvan numeroksi tulee 999-9999, laukaisin poistetaan käytöstä. Alusta muistikortti siirrettyäsi tietokoneeseen kaikki kuvat, jotka haluat säilyttää.

Valitsemalla kohdan **KÄYTTÄJÄASETUS > PALAUTA ALKUASET.** asettaa valinnan **KUVA NRO** kohtaan **JATKUVA**, muttei nollaa tiedostonumeroa.

Muilla kameroilla otettujen kuvien numerointi voi vaihdella.

TALL. ALKUP. KUVA

Valitse **PÄÄLLÄ**, jos haluat tallentaa **PUNASILM. POISTO** -toiminnolla otetuista kuvista käsittelemättömät kopiot.

Asetusvalinnat	
PÄÄLLÄ	POIS

MUOKK. TIED. NIM.

Muuta tiedostonimen etuliite. sRGB-kuvissa on nelikirjaiminen etuliite (oletuksena "DSCF"), Adobe RGB -kuvissa on kolmikirjaiminen etuliite ("DSF"), jota edeltää alaviiva.

Valinta	Oletusetuliite	Näytetiedoston nimi
sRGB	DSCF	ABCD0001
Adobe RGB	_DSF	_ABC0001

KORTTIP. ASETUS (VALOKUVA)

Valitse toisessa paikassa olevan kortin tehtävä.

Valinta	Kuvaus
JÄRJESTYKSESSÄ	Toisessa paikassa olevaa korttia käytetään vain, jos ensimmäisessä paikassa oleva kortti on täynnä.
VARMUUSKOPIO	Jokainen kuva tallennetaan kaksi kertaa, kerran jokaiselle kortille.
RAW / JPEG	Kuten asetuksella JÄRJESTYKSESSÄ , lukuun ottamatta kuvien RAW-kopioita, jotka on otettu asetuksella FINE+RAW tai NORMAL+RAW , jotka on valittu kohtaan  KUVANLAADUN ASETUS > KUVAN LAATU , ne tallennetaan ensimmäisen paikan kortille ja JPEG-kopio toisen paikan kortille.

VAIHDA PAIKKAA (JÄRJEST.)

Valitse kortti, johon tallennetaan ensin, kun **JÄRJESTYKSESSÄ** on valittu kohtaan **KORTTIP. ASETUS (VALOKUVA)**.

Asetusvalinnat	
PAIKKA 1	PAIKKA 2

ELOKUVATIEDOSTON TALLENNUS

Valitse paikka, johon elokuvat tallennetaan.

Asetusvalinnat	
PAIKKA 1	PAIKKA 2

TEKIJÄNOIKEUSTIEDOT

Tekijänoikeustiedot voidaan lisätä uusiin kuviin Exif-tunnisteiden muodossa sitä mukaa kun kuvia on otetaan. Tekijänoikeustietojen muutokset näkyvät vain kuvissa, jotka on otettu muutosten tekemisen jälkeen.

Asetus	Kuvaus
NÄYTÄ TEKIJÄNOIKEUSTIEDOT	Tarkastele nykyisiä tekijänoikeustietoja.
ANNA TEKIJÄNTIEDOT	Anna tekijän nimi.
ANNA TEKIJÄNOIKEUSTIEDOT	Anna tekijänoikeuden haltijan nimi.
POISTA TEKIJÄNOIKEUSTIEDOT	Poista nykyiset tekijänoikeustiedot. Tämä muutos koskee vain kuvia, jotka on otettu sen jälkeen kun tämä asetus on valittu; tämä ei vaikuta olemassa oleviin kuviin tallennettuihin tekijänoikeustietoihin.



YHTEYSASETUS

Säädä asetuksia muiden laitteiden yhteyksiä varten.

Yhteysasetuksiin pääsee painamalla **MENU/OK**, valitsemalla  (**ASETUKSET**) -välilehden ja valitsemalla kohdan **YHTEYSASETUS**.

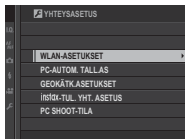

WLAN-ASETUKSET

Säädä langattomien verkkojen yhteysasetuksia.

Valinta	Kuvaus
YLEISET ASETUKSET	Valitse nimi (NIMI), jolla kamera tunnistetaan langattomassa verkossa (kameralle on oletusasetuksena annettu uniikki nimi) tai valitse WLAN-ASETUSTEN NOLLAUS palauttaaksesi oletusasetukset.
MUUTA KOKO 	Valitse PÄÄLLÄ (oletusasetus, suositellaan useimmissa tilanteissa) muuttaaksesi suuret kuvat kokoon  ennen älypuhelimeen latausta ja POIS ladataksesi kuvat alkuperäisessä koossa. Koon muutos tehdään vain älypuhelimeen ladattavaan kopioon; alkuperäistä kuvaa ei muuteta.
PC-AUTOM. TALLAS:T	Valitse REK. KOHDE-PC POIS poistaaksesi valittuja kohteita ja ED. YHTEYDEN TIEDOT näyttääksesi tietokoneet, joihin kamera on viimeksi ollut yhteydessä.

PC-AUTOM. TALL.AS.

Valitse latauskohde. Valitse **YKSINK. ASETUKSET** muodostaaksesi yhteyden käyttäen WPS:ää tai **MANUAAL. ASETUKSET** konfiguroidaksesi verkon asetukset käsin.

Asetusvalinnat

YKSINK. ASETUKSET

MANUAAL. ASETUKSET



Katso lisätietoja langattomista yhteyksistä osoitteesta:
<http://fujifilm-dsc.com/wifi/>

GEOKÄTK.ASETUKSET

Katsele älypuhelimesta ladattuja paikkatietoja ja valitse, tallennetaanko tiedot kuviin.

Valinta	Kuvaus
GEOKÄTKÖILY	Valitse, sisällytetäänkö älypuhelimesta ladatut paikkatiedot kuviin sitä mukaa, kun kuvia otetaan.
SIJAINITIEDOT	Näytä viimeisimmät älypuhelimesta ladatut sijaintitiedot.



Katso lisätietoja langattomista yhteyksistä osoitteesta:
<http://fujifilm-dsc.com/wifi/>

instax-TUL. YHT. ASETUS

Säädä lisävarusteena saatavien FUJIFILM instax SHARE -tulostimien yhteysasetuksia.

Tulostimen nimi (SSID) ja salasana

Tulostimen nimi (SSID) löytyy tulostimen pohjasta; oletussalasana on "1111". Jos olet jo valinnut eri salasanan älypuhelimintulostamiseen, syötä sen sijaan se salasana.

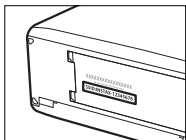

PC SHOOT-TILA

Säädä etävalokuvauksen asetuksia (kytketty kuvaus).

Asetus	Kuvaus
OFF	Valitse tämä asetus, jos et aio käyttää kytkettyä kuvausta.
USB AUTO	Kytetty kuvaustila valitaan automaattisesti, kun kamera on liitettynä tietokoneeseen USB-kaapelilla. Kun tietokonetta ei ole yhdistetty, tulokset ovat samanlaiset kuin asetuksessa OFF .
USB KNT.	Kamera toimii kytketyssä kuvaustilassa, vaikka sitä ei ole liitetty tietokoneeseen. Oletusasetuksilla kuvia ei tallenneta muistikortille, mutta kuvat, jotka on otettu, kun kameran ei ole liitettynä tietokoneeseen, siirretään tietokoneelle, kun kamera liitetään.



VIRRRANHALLINTA > AUT. VIRRANKATK. ovat myös käytössä kytketyn kuvauksen aikana. Valitse **POIS** estääksesi kameraa sammumasta automaattisesti.



Kytetty kuvaus on käytettävissä mm. HS-V5-ohjelmistolla (saatavana erikseen) tai FUJIFILM X Acquire -ohjelmistolla (ladattavissa ilmaiseksi FUJIFILM-sivustolta) tai kun Adobe® Photoshop® Lightroom® -sovelluksen kanssa käytetään FUJIFILM Tether Shooting Plug-in PRO- tai Tether Shooting Plug-in -laajennuksia (molemmat saatavilla erikseen).

Pikakuvakkeet

9

Pikakuvakevaihtoehdot

Mukauta kameran ohjaimet tyylisi tai tilanteen mukaan.

Usein käytetyt asetusvalinnat voidaan lisätä **Q**-valikkoon tai mukautettuun "oma"-valikkoon tai asettaa **Fn** (toiminto) -painikkeelle, josta valintoihin pääsee suoraan:

- **Q-valikko** (📖 247): **Q**-valikko tulee näkyviin painamalla **Q**-painiketta. Käytä **Q**-valikkoa katsellaksesi tai muuttaaksesi asetuksia, jotka on valittu usein käytettyihin valikkokohteisiin.
- **"Oma valikko"** (📖 256): lisää usein käytetyt asetukset tähän mukautettuun valikkoon, jota voit katella painamalla **MENU/OK** ja valitsemalla **MY** ("OMA VALIKKO") -välilehden.
- **Toimintopainikkeet** (📖 252): toimintopainikkeiden avulla saat valitut ominaisuudet suoraan käyttöösi.

Q (pikavalikko) -painike

Paina **Q** päästäksesi nopeasti valittuihin vaihtoehtoihin.

Pikavalikkonäyttö

Oletusasetuksena pikavalikko sisältää seuraavat kohdat:

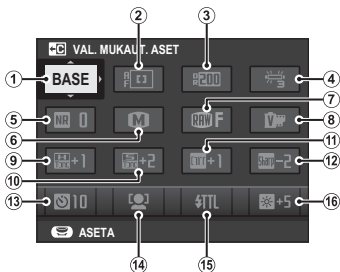

- | | |
|---------------------|------------------------------|
| ① VAL. MUKAUT. ASET | ⑩ TUMMIEN SÄVY |
| ② AUTOFOKUS TILA | ⑪ VÄRI |
| ③ DYNAMIIKKA-ALUE | ⑫ TERÄVYYS |
| ④ VALKOTASAPAINO | ⑬ ITSELAUKAISIN |
| ⑤ KOHINANVAIMENNUS | ⑭ KASV./SILMIEN TUNN. ASETUS |
| ⑥ KUVAKOKO | ⑮ SALAMAN TOIMINNAN ASETUS |
| ⑦ KUVAN LAATU | ⑯ EVF/LCD-KIRKKAUS |
| ⑧ FILMINSIMULAATIO | |
| ⑨ VAALEIDEN SÄVY | |

Pikavalikko näyttää kohtiin valitut nykyiset asetukset ②–⑯, jotka voidaan vaihtaa, kuten on kuvattu sivulla 250.

VAL. MUKAUT. ASET

Kohta **📄 KUVANLAADUN ASETUS > VAL. MUKAUT. ASET** (kohta ①) näyttää nykyisten mukautettujen asetusten pankin:

- **BASE**: muokattujen asetusten pankkia ei ole valittuna.
- **C1–C7**: valitse pankki katsellaksesi asetuksia, jotka on tallennettu **📄 KUVANLAADUN ASETUS > MUOK/TALL. MUK. ASET** -asetuksella.
- **^{BASE}C1–^{BASE}C7**: nykyisten mukautettujen asetusten pankki.

Asetusten näyttäminen ja muuttaminen

- 1 Paina **Q** näyttääksesi pikavalikon kuvauksen aikana.

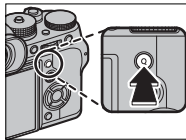

- 2 Käytä valitsinta kohtien korostamiseen ja kierrä takakomentokiekkoa muuttaaksesi valintoja.



Muutoksia ei tallenneta nykyisten asetusten pankkiin. Asetukset, jotka poikkeavat nykyisten asetusten pankissa olevista (**C1–C7**) näkyvät punaisina.

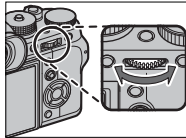

- 3 Kun asetukset ovat valmiit, poistu painamalla **Q**-painiketta.

Pikavalikon muokkaaminen

Pikavalikossa näytettävien kohteiden valitseminen:

- 1 Paina ja pidä **Q**-painiketta painettuna kuvaksen aikana.

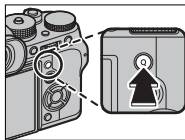



- 2 Nykyinen pikavalikko tulee näkyviin; käytä valitsinta korostaaksesi kohteen, jota haluat muuttaa ja paina **MENU/OK**.

- 3 Korosta mikä tahansa seuraavista vaihtoehdoista ja paina **MENU/OK** asettaaksesi sen haluttuun paikkaan.

- KUVAKOKO
- KUVAN LAATU
- FILMINSIMULAATIO*
- RAKEISUUS*
- DYNAMIIKKA-ALUE*
- VALKOTASAPAINO*
- VAALEIDEN SÄVY*
- TUMMIEN SÄVY*
- VÄRI*
- TERÄVYYYS*
- KOHINANVAIMENNUS*
- VAL. MUKAUT. ASET*
- AUTOFOKUS TILA
- AF-C MUKAUTETUT ASETUKSET
- KASV./SILMIEN TUNN. ASETUS
- MF-APU
- ITSELAUKAISIN
- SULKIMEN TYYPPI
- SALAMAN TOIMINNAN ASETUS
- SALAMAKORJAUS
- VIDEOTILA
- MIKROFONIN ÄÄNENTASO
- EVF/LCD-KIRKKAUS
- EVF-/LCD-VÄRI
- EI MITÄÄN

* Tallennettu mukautettujen asetusten pankkiin.

 Valitse **EI MITÄÄN**, jos et halua asettaa valittuun paikkaan mitään kohdetta. Kun **VAL. MUKAUT. ASET** on valittuna, nykyiset asetukset näytetään pikavalikossa nimellä **BASE**.

 Pikavalikkoa voi muokata myös kohdassa  **PAINIKKEEN/VALITSIMEN ASETUS > MUOKK./TALL. PIKA-VAL..**

Fn (toiminto) -painikkeet

Aseta tehtävät AE-L, AF-L- ja toimintopainikkeille valittujen ominaisuuksien nopeaa käyttöönottoa varten.

Oletustoiminnot ovat:

Fn1-painike

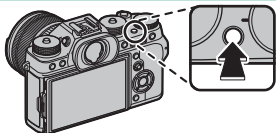

*Kasvo-/silmätunnistuksen
asetukset*

Fn2-painike

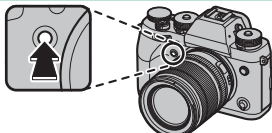

Ohjausasetukset

Fn3-painike

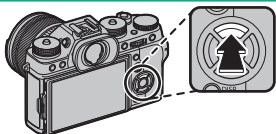

AF-tila

Fn4-painike

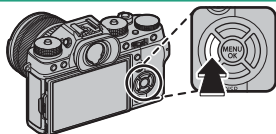

Filminsimulaatio

Fn5-painike

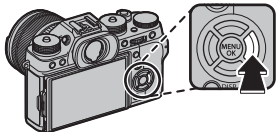

Valkotasapaino

Fn6-painike

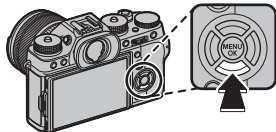

Suorituskyky

AE-L-painike

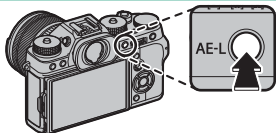

Valotuksen lukitus

AF-L-painike

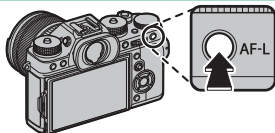

Tarkennuksen lukitus

Toimintopainikkeiden toimintojen asettaminen

Painikkeiden tehtävien asettaminen:

- 1 Paina ja pidä **DISP/BACK**-painiketta painettuna, kunnes painikkeen valintavalikko tulee näkyviin.

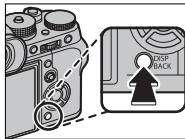

- 2 Korosta painiketta ja paina **MENU/OK**.
- 3 Korosta haluamasi tehtävä ja aseta se valitulle painikkeelle painamalla **MENU/OK**. Valitse seuraavista vaihtoehtoista:

- KUVAKOKO
- KUVAN LAATU
- RAW
- FILMINSIMULAATIO
- RAKEISUUS
- DYNAMIIKKA-ALUE
- VALKOTASAPAINO
- VAL. MUKAUT. ASET
- TARKENNUSALUE
- AUTOFOKUS TILA
- AF-C MUKAUTETUT ASE-TUKSET
- KASV./SILMIEN TUNN. ASETUS
- KUVAUSASETUS
- ITSELAUKAISIN
- SULKIMEN TYYPPI
- AUTOMAATTINEN ISO-ASETUS
- LANGATON TIEDONS.
- SALAMAN TOIMINNAN ASETUS
- TTL-LUKITUS
- MALLINNUSSALAMA
- MIKROFONIN ÄÄNENTASO
- TERÄV.AL. ESIKATS.
- VAL. ESIK./VALKOT. MAN.T.
- ESIKATSELE KUVATEHOSTE
- VAIN AE LUKITUS
- VAIN AF LUKITUS
- AE/AF LUKITUS
- AF-ON
- AUKKOASETUS
- LUKITUSASETUS
- SUORITUSKYKY
- TOISTO
- EI MITÄÄN (ohjain pois käytöstä)



Painikkeiden tehtävät voidaan valita myös asetuksella

☑ PAINIKKEEN/VALITSIMEN ASETUS > Fn/AE-L/AF-L- PAIN. ASET. Valitsimelle ei voida määrittää kuin yksi rooli kerrallaan.

AF-ON

Jos **AF-ON** on valittuna, voit painaa ohjainta sen sijaan, että pitäisit laukaisinta painettuna puoleenväliin.

MALLINNUSSALAMA

Jos **MALLINNUSSALAMA** on valittuna, voit painaa ohjainta testataksesi salaman välähtämistä (mallinnussalama).

TTL-LUKITUS

Jos **TTL-LUKITUS** on valittuna, voit painaa ohjainta lukitaksesi salaman tehon sen vaihtoehdon mukaan, joka on valittu kohtaan **☑ SALAMAN ASETUS > TTL-LUKITUSTILA** ( 162).



OMA VALIKKO

Avaa usein käytettyjen vaihtoehtojen yksilöllinen valikko.

“Oma valikko” tulee näkyviin painamalla **MENU/OK** kuvausnäytössä ja valitsemalla **MY (OMA VALIKKO)** -välilehden.



MY-välilehti on käytettävissä vain, jos kohtaan **OMA VALIKKO** on asetettu valintoja.

OMA VALIKKOASETUS

Valitaksesi kohdat, jotka on lueteltu **MY (OMA VALIKKO)** -välilehdessä:

1 Korosta kohtaa **KÄYTTÄJÄ-ASETUS > OMA VALIKKOASETUS** (ASETUKSET) -välilehdessä ja paina **MENU/OK** tuodaksesi vaihtoehdot näkyviin oikealle.



2 Paina valitsinta ylös tai alas korostaaksesi kohdan **LISÄÄ KOHTEITA** ja paina **MENU/OK**. Asetusvalinnat, jotka voidaan lisätä “omaan valikkoon”, on korostettu sinisellä.



Valikkokohteet, jotka ovat tällä hetkellä “omassa valikossa”, on merkitty valintamerkeillä.

- 3 Palaa muokkausnäytölle painamalla **MENU/OK**.



- 4 Toista kohdat 3 ja 4, kunnes olet lisännyt kaikki haluamasi valikkokohteet.



“Oma valikko” voi sisältää enintään 16 kohdetta.

“Oman valikon” muokkaaminen

Kun haluat järjestää tai poistaa valikkokohteita, valitse **JÄRJESTELE KOHTEITA** tai **POISTA KOHTEITA** vaiheessa 1.

Oheislaitteet ja lisävarusteet

Ulkoiset salamalaitteet

Salamalaitteet voidaan kiinnittää salamakenkään tai kytkeä täsmäslitännällä.

Valinnaiset ulkoiset salamalaitteet ovat tehokkaampia kuin kameran mukana toimitettava EF-X8. Jotkut tukevat pikasynkronointia (FP) ja niitä voidaan käyttää nopeammilla suljinajoilla kuin salaman täsmäysnopeus, kun taas toiset voivat toimia isäntä-salamayksiköinä, jotka valvovat etäyksiköitä optisilla langattomilla salamaohjaimilla.



Et välttämättä pysty testaamaan salaman välähtämistä joissakin olosuhteissa, esimerkiksi asetusvalikon ollessa näkyvässä kamerassa.

Salama-asetukset

Muuttaaksesi salamakenkään kiinnitetyn tai täsmäysliitännällä kytketyn salamalaitteen asetuksia:

- 1 Liitä laite kameraan.
- 2 Valitse kuvaustilassa **SALAMAN TOIMINNAN ASETUS** (SALAMAN ASETUS) -välilehdessä. Käytettävissä olevat asetusvalinnat vaihtelevat salamalaitteen mukaan.

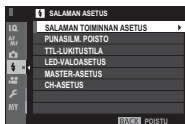

Valikko	Kuvaus	
SYNKRONOI TERMINAALI	Saatavana laitteille, jotka on kytketty täsmäysliitännällä, sekä kolmannen osapuolen laitteille ja muille laitteille, jotka käyttävät vain X-yhteyttä salamakengässä. Näytetään myös, ellei salamalaitetta ole kytketty.	263
MUKANA TOIMITETTU SALAMA	Näytetään, kun mukana toimitettu EF-X8-salamalaite on kiinnitetty salamakenkään ja nostettu.	265
KAMERAKENKÄSALAMA	Näytetään, kun valinnainen salamalaite on kiinnitetty salamakenkään ja kytketty päälle.	267
MASTER (OPTINEN)	Näkyvä, jos valinnainen salamalaite toimii isäntäsalamana, johon FUJIFILMin optinen langattoman salaman kauko-ohjaus on liitetty ja kytketty päälle.	271



SYNKRONOI TERMINAALI tulee myös näkyviin, jos EF-X8 on kiinnitetty, muttei nostettu.

- 3 Korosta valikkokohteita käyttämällä valitsinta ja kiertämällä takakomentokiekkoa muutaaksesi korostetun asetuksen.

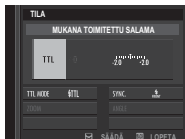

- 4 Paina **DISP/BACK**-painiketta asettaaksesi muutokset voimaan.

Punasilmäisyyden poisto

Punasilmäisyyden poisto on käytettävissä, kun jokin muu vaihtoehto kuin **POIS** on valittu kohtaan **[F] SALAMAN ASETUS > PUNASILM. POISTO** ja **[AF/MF] AF/MF-ASETUS > KASV./SILMIEN TUNN. ASETUS** on **PÄÄLLÄ**. Punasilmäisyyden poisto minimoi "punasilmäisyyden", joka syntyy, kun salaman valo heijastuu kohteen verkkokalvoilta.

SYNKRONOI TERMINAALI

Seuraavat vaihtoehdot ovat käytettävissä, kun salamalaitte on kytketty täsmäslitännällä.

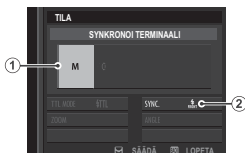

Asetus	Kuvaus
① Salaman ohjaustapa	<p>Valitse seuraavista vaihtoehdoista:</p> <ul style="list-style-type: none"> • M: Liipaisusignaali lähetetään täsmäslitännästä ja salamakengästä, kun kuva otetaan. Valitse suljin-aika, joka on pidempi kuin täsmäysnopeus; jopa hitaampi nopeus voi olla tarpeen, jos laite käyttää pitkiä välähdyksiä tai omaa hitaan vasteajan. • OFF: täsmäslitännä ja salamakenkä eivät lähetä liipaisusignaalia.
② Synkronointi	<p>Valitse, ajoitetaanko salama välähtämään heti sulki- men avautumisen jälkeen ($\frac{\text{FRONT}}{\text{FRONT}}$ / ENSIMMÄINEN VERHO) tai juuri ennen kuin se sulkeutuu ($\frac{\text{REAR}}{\text{REAR}}$ / TOINEN VERHO). ENSIMMÄINEN VERHO -asetuksen käyttöä suositellaan useimmissa tilanteissa.</p>

Täsmäysliitäntä

Käytä täsmäysliitäntää liittääksesi salamalaitteet, jotka vaativat täsmäyskaapelia.

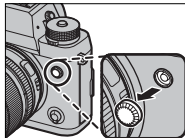



MUKANA TOIMITETTU SALAMA

Seuraavat vaihtoehdot ovat käytettävissä mukana toimitetun EF-X8- kamerakenkään kiinnitettävän salamalaitteen kanssa.



Asetus	Kuvaus
① Salaman ohjaustapa	<p>Valitse seuraavista vaihtoehdoista:</p> <ul style="list-style-type: none"> • TTL: TTL-tila. Säädä salamakorjausta (②) ja valitse salamatila (③). • M: Salama välähtää valitulla teholla (②) riippumatta kohteen kirkkaudesta tai kameran asetuksista. Teho ilmaistaan täyden tehon murto-osina välillä 1/4–1/64. Toivottuja tuloksia ei ehkä saavuteta matalilla arvoilla, jos ne ylittävät salaman ohjausjärjestelmän rajat; ota testikuva ja tarkista tulokset. • COMMANDER: valitse, jos salamaa käytetään kauko-ohjaamaan synkronoituja salamalaitteita, esimerkiksi osana studion salamajärjestelmää. • OFF: Salama ei välähdä. Salamalaitteet, jotka on kytketty täsmäysliitännän kautta, välähtävät vielä, kun suljin on vapautettu, mutta ne voidaan poistaa käytöstä alentamalla EF-X8:aa ja kytkemällä laitteet pois päältä salaman asetusvalikossa.
② Salamakorjaus/teho	Säädä salaman tasoa. Käytettävissä olevat valinnat vaihtelevat salaman ohjaustavan mukaan (①).

Asetus	Kuvaus
<p>③ Salamatila (TTL)</p>	<p>Valitse salamatila TTL-salaman ohjaukselle. Käytettävissä olevat asetukset riippuvat valitusta kuvaustilasta (P, S, A tai M).</p> <ul style="list-style-type: none"> • TTL (SALAMA AUTOMAATTINEN): Salama laukeaa vain tarvittaessa; salaman tasoa säädetään kohteen kirkkauden mukaan. Kuvake  tulee näkyviin, kun laukaisin painetaan puoleenväliin, mikä ilmaisee salaman välähtävän, kun kuva otetaan. • TTL (VAKIO): Salama välähtää jokaisen kuvan kohdalla, jos mahdollista; salaman tasoa säädetään kohteen kirkkauden mukaan. Salama ei välähdä, ellei sitä ole ladattu täyteen, kun suljin vapautetaan. • TTL SLOW (HIDAS SYNKRONOINTI): Yhdistä salama pitkiin suljinaikoihin, kun valokuvaat muotokuvakohteita yömaisemataustaa vasten. Salama ei välähdä, ellei sitä ole ladattu täyteen, kun suljin vapautetaan.
<p>④ Synkronointi</p>	<p>Valitse, ajoitetaanko salama välähtämään heti sulki- men avautumisen jälkeen (/ ENSIMMÄINEN VERHO) tai juuri ennen kuin se sulkeutuu (/ TOINEN VERHO). ENSIMMÄINEN VERHO -asetuksen käyttöä suositellaan useimmissa tilanteissa.</p>



KAMERAKENKÄSALAMA

Seuraavat asetukset ovat käytettävissä, kun lisävarusteena saatava salamakennään asennettava salamalaitte on kiinnitetty ja kytketty päälle.



Asetus	Kuvaus
<p>① Salaman ohjaustapa</p>	<p>Salaman ohjaustapa valitaan salamalaitteen mukaan. Tätä voi joissakin tapauksissa säätää kamerasta; saatavissa olevat vaihtoehdot vaihtelevat salaman mukaan.</p> <ul style="list-style-type: none"> • TTL: TTL-tila. Säädä salamakorjausta (②). • M: Salama välhtää valitulla teholla riippumatta kohteen kirkkaudesta tai kameran asetuksista. Joissakin tapauksissa tehoa voidaan säätää kamerasta (②). • MULTI: Toistuva salama. Yhteensopivat salamakennään kiinnitettävät salamalaitteet välhtävät useita kertoja kunkin kuvan kohdalla. • OFF: Salama ei välhdä. Jotkut salamalaitteet voidaan sammuttaa kamerasta.

Asetus	Kuvaus
<p>② Salamakorjaus/teho</p>	<p>Käytettävissä olevat vaihtoehdot vaihtelevat salaman ohjaustavan mukaan.</p> <ul style="list-style-type: none"> • TTL: Säädä salamakorjausta (täyttä arvoa ei ehkä voida soveltaa, jos salaman ohjausjärjestelmän rajat ylittyvät). EF-X20:n, EF-20:n ja EF-42:n tapauksissa valittu arvo lisätään salamalaitteen valittuun arvoon. • M/MULTI: Säädä salaman tehoa (vain yhteensopivissa laitteissa). Valitse arvoista, jotka ilmaistaan täyden tehon murto-osina, alkaen arvosta $\frac{1}{4}$ (tila M) tai $\frac{1}{4}$ (MULTI) alaspäin arvoon $\frac{1}{512}$ ja inkrementteinä, jotka vastaavat arvoa $\frac{1}{3}$ EV. Toivottuja tuloksia ei ehkä saavuteta matalilla arvoilla, jos ne ylittävät salaman ohjausjärjestelmän rajat; ota testikuva ja tarkista tulokset.

Asetus	Kuvaus
<p>③ Salamatila (TTL)</p>	<p>Valitse salamatila TTL-salaman ohjaukselle. Käytettävissä olevat asetukset riippuvat valitusta kuvaustilasta (P, S, A tai M).</p> <ul style="list-style-type: none">  (SALAMA AUTOMAATTINEN): Salama laukeaa vain tarvittaessa; salaman tasoa säädetään kohteen kirkkauden mukaan. Kuvake  tulee näkyviin, kun laukaisin painetaan puoleenväliin, mikä ilmaisee salaman välähtävän, kun kuva otetaan.  (VAKIO): Salama välähtää jokaisen kuvan kohdalla, jos mahdollista; salaman tasoa säädetään kohteen kirkkauden mukaan. Salama ei välähdä, ellei sitä ole ladattu täyteen, kun suljin vapautetaan.  (HIDAS SYNKRONOINTI): Yhdistä salama pitkiin suljinaikoihin, kun valokuvaat muotokuvakohteita yömaisemataustaa vasten. Salama ei välähdä, ellei sitä ole ladattu täyteen, kun suljin vapautetaan.
<p>④ Synkronointi</p>	<p>Ohjaussalaman ajoitus.</p> <ul style="list-style-type: none">  (ENSIMMÄINEN VERHO): salama välähtää heti sulkimen avautumisen jälkeen (yleensä paras vaihtoehto).  (TOINEN VERHO): salama välähtää juuri ennen sulkimen sulkeutumista.  (AUTOMAATTINEN FP(HSS)): Pikasykronointi (vain yhteensopivissa laitteissa). Kamera kytkee automaattisesti etuverhon pikasykronoinnin päälle suljinajoilla, jotka ovat lyhyempiä kuin salaman täsmäysnopeus. Vastaa asetusta ENSIMMÄINEN VERHO, kun MULTI on valittu salaman ohjaustavaksi.

Asetus	Kuvaus
⑤ Zoomaus	Valaistuskulma (salaman kattavuus) laitteissa, jotka tukevat salamazoomausta. Jotkut laitteet mahdollistavat säätöjen tekemisen kamerasta. Jos AUTOMAATTINEN on valittuna, zoomausta säädetään automaattisesti vastaamaan objektiivin polttovälin kattavuutta.
⑥ Valaistus	Jos laite tukee tätä ominaisuutta, valitse seuraavista: <ul style="list-style-type: none"> ➤ (SALAMAN TEHO ETUSIJALLA): kasvata aluetta vähentämällä kattavuutta hieman. ➤ (NORMAALI): sovita kattavuus kuvakulmaan. ➤ (TASAIN. VALO ETUSIJALLA): lisää kattavuutta hieman tasaisemman valaistuksen saavuttamiseksi.
⑦ LED-valo	Valitse, miten sisäänrakennettu LED-valo toimii valokuvauksen aikana (vain yhteensopivissa yksiköissä): silmävalona (👁️/VALONPILKAHDUS), AF-apuvalona (AF/AF AVUSTAJA) tai sekä silmävalona että AF-apuvalona (👁️/AF AVUSTAJA+VALONPILK.). Valitse OFF poistaaksesi LED-valon käytöstä valokuvauksen aikana.
⑦ Välihdysten lukumäärä *	Valitse, kuinka monta kertaa salama välähtää aina kun suljin laukaistaan MULTI -tilassa.
⑧ Taajuus *	Valitse taajuus, jolla salama välähtää MULTI -tilassa.

* Täyttää arvoa ei ehkä voida soveltaa, jos salaman ohjausjärjestelmän rajat ylittyvät.

MASTER(OPTINEN)

Vaihtoehdot näytetään oikealla, jos laite toimii tällä hetkellä isäntäsalamana FUJIFILMin optisen langattoman salaman kauko-ohjaukselle.



Isäntä- ja etäyksiköt voidaan asettaa enintään kolmeen ryhmään (A, B ja C), ja salamatila ja salaman taso säädetään erikseen kullekin ryhmälle. Neljä kanavaa on käytettävissä tiedonsiirtoon yksiköiden välillä; erillisiä kanavia voidaan käyttää eri salamajärjestelmille tai estämään häiriöitä, kun useat järjestelmät toimivat lähellä toisiaan.

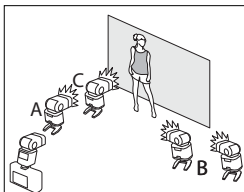

Asetus	Kuvaus
<p>① Salaman ohjaustapa (ryhmä A)</p>	<p>Valitse salaman ohjaustavat ryhmille A, B ja C. TTL % on saatavissa vain ryhmille A ja B.</p> <ul style="list-style-type: none"> • TTL: Ryhmän yksiköt välähtävät TTL-tilassa. Salamakorjausta voidaan säätää kullekin ryhmälle erikseen. • TTL %: jos TTL % on valittuna joko ryhmässä tai A tai B, valitun ryhmän teho voidaan määrittellä toisen ryhmän prosenttiosuutena ja voidaan säätää kokonaissalamakorjausta molemmille ryhmille.
<p>② Salaman ohjaustapa (ryhmä B)</p>	<ul style="list-style-type: none"> • M: tilassa M ryhmän yksiköt välähtävät valitulla teholla (ilmaistuna täyden tehon murto-osina) riippumatta kohteen kirkkaudesta tai kameran asetuksista.
<p>③ Salaman ohjaustapa (ryhmä C)</p>	<ul style="list-style-type: none"> • MULTI: Kun MULTI valitaan mille tahansa ryhmälle, kaikki yksiköt asetetaan toistavaan salamutilaan. Kaikki yksiköt välähtävät useita kertoja kunkin kuvan kohdalla. • OFF: jos OFF on valittuna, ryhmän yksiköt eivät välähdä.

Asetus	Kuvaus
④ Salamakorjaus/ teho (ryhmä A)	Säädä salaman taso valitulle ryhmälle salaman ohjaustavalle valitun asetuksen mukaan. Huomaa, että täyttä arvoa ei ehkä voida soveltaa, jos
⑤ Salamakorjaus/ teho (ryhmä B)	salaman ohjausjärjestelmän rajat ylittyvät. <ul style="list-style-type: none"> • TTL: säädä salamakorjausta. • M/MULTI: säädä salaman tehoa.
⑥ Salamakorjaus/ teho (ryhmä C)	<ul style="list-style-type: none"> • TTL %: valitse tasapaino ryhmien A ja B välille ja säädä kokonaissalamakorjausta.
⑦ Salamatila (TTL)	<p>Valitse salamatila TTL-salaman ohjaukselle. Käytettävissä olevat asetukset riippuvat valitusta kuvaustilasta (P, S, A tai M).</p> <ul style="list-style-type: none"> • TTL AUTO (SALAMA AUTOMAATTINEN): Salama laukeaa vain tarvittaessa; salaman tasoa säädetään kohteen kirkkauden mukaan. Kuvake  tulee näkyviin, kun laukaisin painetaan puoleenväliin, mikä ilmaisee salaman välähtävän, kun kuva otetaan. • TTL (VAKIO): Salama välähtää jokaisen kuvan kohdalla, jos mahdollista; salaman tasoa säädetään kohteen kirkkauden mukaan. Salama ei välähdä, ellei sitä ole ladattu täyteen, kun suljin vapautetaan. • TTL SLOW (HIDAS SYNKRONOINTI): Yhdistä salama pitkiin suljinaikoihin, kun valokuvaat muotokuvakohteita yömaisemataustaa vasten. Salama ei välähdä, ellei sitä ole ladattu täyteen, kun suljin vapautetaan.

Asetus	Kuvaus
<p>⑧ Synkronointi</p>	<p>Ohjaussalaman ajoitus.</p> <ul style="list-style-type: none"> •  (ENSIMMÄINEN VERHO): salama välähtää heti sulkimen avautumisen jälkeen (yleensä paras vaihtoehto). •  (TOINEN VERHO): salama välähtää juuri ennen sulkimen sulkeutumista. •  (AUTOMAATTINEN FP(HSS)): Pikasykronointi (vain yhteensopivissa laitteissa). Kamera kytkee automaattisesti etuverhon pikasykronoinnin päälle suljinajoilla, jotka ovat lyhyempiä kuin salaman täsmäysopeus. Vastaa asetusta ENSIMMÄINEN VERHO, kun MULTI on valittu salaman ohjaustavaksi.
<p>⑨ Zoomaus</p>	<p>Valaistuskulma (salaman kattavuus) laitteissa, jotka tukevat salamazoomausta. Jotkut laitteet mahdollistavat säätöjen tekemisen kamerasta. Jos AUTOMAATTINEN on valittuna, zoomausta säädetään automaattisesti vastaamaan objektiivin polttovälin kattavuutta.</p>
<p>10 ⑩ Valaistus</p>	<p>Jos laite tukee tätä ominaisuutta, valitse seuraavista:</p> <ul style="list-style-type: none"> •  (SALAMAN TEHO ETUSIJALLA): kasvata aluetta vähentämällä kattavuutta hieman. •  (NORMAALI): sovi kattavuus kuvakulmaan. •  (TASAIN. VALO ETUSIJALLA): lisää kattavuutta hieman tasaisemman valaistuksen saavuttamiseksi.

Asetus	Kuvaus
⑪ Isäntä	Aseta isäntäsalama ryhmälle A (Gr A), B (Gr B) tai C (Gr C). Jos OFF valitaan, isäntäsalamalaitteen teho pidetään tasolla, joka ei vaikuta lopulliseen kuvaan. Käytettävissä vain, jos yksikkö on kiinnitetty kameran salamakenkään isäntäsalamana kohtaan FUJIFILM optinen langaton salaman kauko-ohjaus TTL -, TTL% - tai M -tilassa.
⑪ Välähdysten lukumäärä	Valitse, kuinka monta kertaa salama välähtää aina, kun suljin laukaistaan MULTI -tilassa.
⑫ Kanava	Valitse kanava, jota isäntäsalama käyttää tiedonsiirtoon etäsalamayksiköiden kanssa. Erillisiä kanavia voidaan käyttää eri salamajärjestelmille tai estämään häiriöitä, kun useita järjestelmiä toimii lähekkäin.
⑫ Taajuus	Valitse taajuus, jolla salama välähtää MULTI -tilassa.

Pystysuuntaiset tehostinkahvat

Valinnaista pystysuoraa VPB-XT2-tehostinkahvaa voidaan käyttää täydentämään kameran akkua tai kuvien ottamiseen muotokuva-asennossa ("pysty"), kun kameraa pidetään käännettynä.

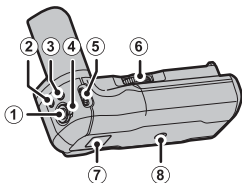

- ① Laukaisin
- ② Q (pikavalikko) -painike
- ③ Fn (toiminto 1) -painike
- ④ Ohjaimen lukitus
- ⑤ Etukomentokiekko/tehtävän valintapainike
- ⑥ Lukitusruuvin nappi
- ⑦ Kameran hihnan pujotusreikä
- ⑧ Jalustakierre
- ⑨ Liitin
- ⑩ Lukitusruuvi
- ⑪ Paikka kameran mukana toimitettavalle liitännän suojukselle

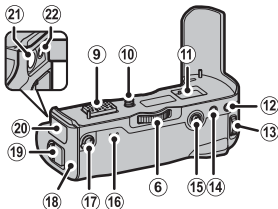

- ⑫ AE-L-painike
- ⑬ Takakomentokiekko/tarkennusavustajan painike
- ⑭ AF-L-painike
- ⑮ Tarkennussauva (tarkennusvipu)
- ⑯ Ilmaisinalot
- ⑰ Suorituskyvyn valitsin
- ⑱ Akkutelie
- ⑲ Akkulokeron kannen salpa
- ⑳ Liitännän suojuks
- ㉑ 9V DC-IN-liitin
- ㉒ Kuulokeliittimen pistoke

! Kaikki ohjaimet suorittavat samat toiminnot kuin vastaavat kameran ohjaimet.

VPB-XT2:n käyttäminen

Kun täyteen ladatut akut asetetaan paikoilleen sekä kameraan että VPB-XT2:een, suorituskyvyn valitsinta voidaan käyttää parantamaan suljinvastetta ja tehostamaan kuvanottotaajuutta jatkuvassa (sarjakuvaus)tilassa.

Sijainti	Maksimikuvataajuus*	Laukaisuviive
Tehostettu	11 fps [†]	45 ms [†]
Normaali	8,0 fps	50 ms

* Huolimatta suorituskyvyn valitsimella valitusta vaihtoehdosta, maksimikuvataajuus elektronisella sulkimella on 14 fps.

† Vaatii vähintään kaksi akkua, joissa on jonkin verran latausta jäljellä, tai jos vaihtovirtasovitin on kytkettynä, kameraan asetetun akun, jossa on jonkin verran latausta jäljellä. Jos nämä ehdot eivät täyty, maksimikuvataajuus on 8,0 fps.



Videokuvaus, pitkät valotusajat tai sarja- tai intervallijakastinkuvaus voivat päättyä yllättäen akun tasosta tai lämpötilasta riippuen.

Kahvaa voidaan käyttää NP-W126- tai NP-W126S-akun kanssa. Sammuta kamera ennen kahvan kiinnittämistä tai irrottamista tai akkujen asettamista tai poistamista.



Suorituskyvyn valitsimella on etusija suhteessa vaihtoehtoon, joka on valittuna kohtaan  **VIRRRANHALLINTA > SUORITUSKYKY**.

Akun taso

Kun VPB-XT2 on kytketty, kameran akun tason näyttö näyttää kameran akun tason ja VPB-XT2:een asetettujen akkujen tason. Kun kameraan ja VPB-XT2:een on asetettu kaikki paristot, vasemmanpuoleista paristoa VPB-XT2:ssa käytetään, kunnes se on tyhjä ja sen jälkeen käytetään oikeanpuoleista paristoa ja lopuksi kameran paristoa.

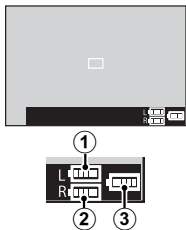

Akkujen lataaminen

VPB-XT2:ssa olevat akut voidaan ladata, kun kamera on pois päältä tai kahva on irrotettu kamerasta. Kytke kahvan mukana toimitettu AC-9VS-vaihtovirtasovitin 9V DC-IN -liittimeen. Merkkivalot palavat vihreinä, kun akku latautuu; lamppu vasemmalla näyttää vasemmanpuoleisen akun tilan, lamppu oikealla oikeanpuoleisen akun tilan.

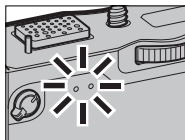
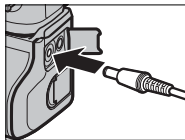

Ilmaisinvalo	Akun tila
Pois	Lataus valmis
Päällä	Lataus käynnissä
Vilkkuu	Latausvika

! Akkuja ladataan samanaikaisesti; lataaminen kestää noin kaksi tuntia. Akut eivät lataudu, kun kamera on päällä, mutta virtaa syötetään kameraan. Katso lisätietoja sivuilta 30 ja 307.

Käytä vain mukana toimitettua vaihtovirtasovitinta.

Objektiivit

Kameraa voi käyttää FUJIFILMin X-kiinnitykseen sopivien objektiivien kanssa.

Objektiivin osat

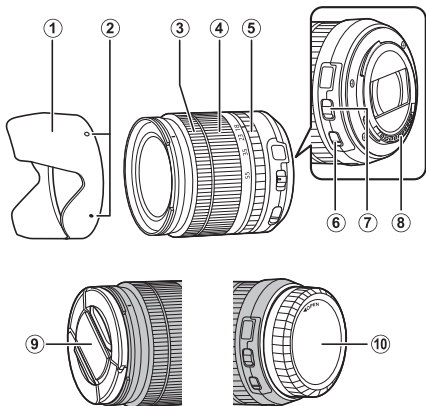

- ① Vastavalosuoja
- ② Kiinnitysmerkki
- ③ Tarkennusrenkas
- ④ Zoomausrenkas
- ⑤ Himmenninrenkas

- ⑥ O.I.S.-kytkin
- ⑦ Aukon tilan kytkin
- ⑧ Objektiivin signaaliliitännät
- ⑨ Objektiivin etusuojus
- ⑩ Objektiivin takasuojus

Objektiivin suojusten poistaminen

Poista objektiivin suojuukset kuvan osoittamalla tavalla.

 Objektiivin suojuukset saattavat olla erilaisia kuin kuvissa.

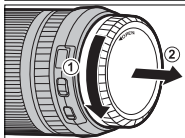
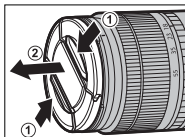

Vastavalosuojien kiinnittäminen

Objektiin kiinnitetty vastavalosuoja vähentää heijastuksia ja suojaa objektiivin etuelementtiä.

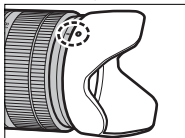
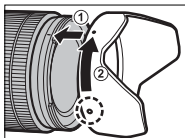

Objektiivit, joissa on himmenninrenkaat

Kun asetuksena on muu kuin **A**, aukkoa voi säätää kiertämällä objektiivin himmenninrenkasta (valotustilat **A** ja **M**).

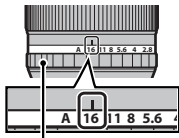

Himmenninrenkas

 Kun himmenninrenkas on asetettu asentoon **A**, kierrä etukomentokiekkoa säätääksesi aukkoa.

Aukon tilan kytkin

Jos objektiivissa on aukon tilan kytkin, aukkoa voi säätää käsin työntämällä kytkin asentoon  ja kiertämällä himmenninrenkasta.

Himmenninrenkas

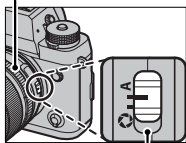

Aukon tilan kytkin

Objektiivit, joissa ei ole himmenninrenkaita

Aukon säätämismenetelmän voi valita kohdassa **☑ PAINIKKEEN/VALITSIMEN ASETUS > AUKKOASETUS**. Kun jokin muu vaihtoehto kuin **AUTO** on valittuna, aukkoa voi säätää etukomentokiekolla.

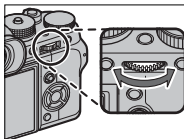

🔧 Aukon säädön oletusasetuksena on etukomentokiekko, mutta se voidaan asettaa uudelleen takakomentokielelle kohdassa **☑ PAINIKKEEN/VALITSIMEN ASETUS > KOMENTOVALITSIMEN ASETUS**.

Objektiivit, joissa on O.I.S.- kytkimet

Jos objektiivi tukee optista kuvanvakautusta (O.I.S.), kuvanvakautustilan voi valita kameran valikoista. Ota kuvanvakautus käyttöön työntämällä O.I.S.-kytkin asentoon **ON**.

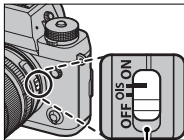

O.I.S.-kytkin

Manuaalitarkennusobjektiivit

Työnnä tarkennusrenkas eteen käyttäaksesi automaattitarkennusta.

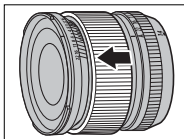

Työnnä tarkennusrenkas taakse manuaalitarkennuksessa ja käännä rengasta tarkistaessasi tuloksia kameran näytöltä. Tarkennusetaisyys ja syväterävyys ilmaisi voi käyttää manuaalitarkennuksen apuna.

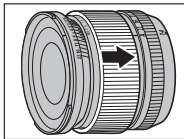

Syväterävyyden ilmaisin

Syväterävyyden ilmaisin näyttää likimääräisen syväterävyyden (tarkennuspisteen edessä ja takana oleva etäisyys, joka näkyy tarkkana). Ilmaisin esitetään filmimuodossa.



! Huomaa, että manuaalitarkennusta ei välttämättä voi käyttää kaikissa kuvaustiloissa.

Objektiivin hoito

Käytä pölyn poistamiseen puhallinta ja pyyhi sitten hellävaroin pehmeällä, kuivalla liinalla. Jäljellä olevat tahrat voi poistaa pyyhkimällä varovasti FUJIFILMin objektiivinpuhdistuspaperin palalla, johon on lisätty pieni tippa objektiivinpuhdistusnestettä. Vaihda etuja takasuojukset, kun objektiivi ei ole käytössä.

Liitännät

HDMI-lähtö

Kameran kuvaus- ja toistonäytöt voidaan lähettää HDMI-laitteisiin.

HDMI-laitteisiin liittäminen

Liitä kamera televisioihin tai muihin HDMI-laitteisiin kolmannen osapuolen HDMI-kaapelilla.

- 1 Sammuta kamera.
- 2 Kytke kaapeli alla kuvatun mukaisesti ja varmista, että liittimet on asetettu kunnolla paikoilleen.

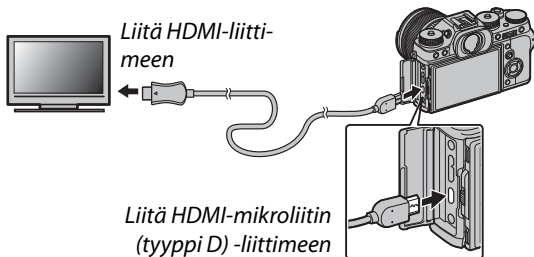

! Käytä enintään 1,5 m pitkää HDMI-kaapelia.

- 3 Konfiguroi laite HDMI-tuloon laitteen mukana toimitetussa dokumentaatioissa kuvatulla tavalla.

- 4** Kytke kamera päälle. Voit nyt kuvata ja toistaa kuvia samalla kun katselet television näyttöä sekä tallentaa kuvia HDMI-laitteeseen.



USB-kaapelia ei voi käyttää HDMI-kaapelin ollessa kytkettynä.

Kuvaus

Ota kuvia ja tallenna elokuvia samalla kun katselet näkymää kameran objektiivin läpi tai tallennat filmimateriaalia HDMI-laitteeseen.



Tätä ominaisuutta voi käyttää 4K- ja Full HD -elokuvien tallentamiseen HDMI-tallentimeen.

Toisto

Aloita toisto painamalla kameran -painiketta. Kameran näyttö kytkeytyy pois päältä, ja kuvat ja videot lähetetään HDMI-laitteeseen. Huomaa, että kameran äänenvoimakkuussäätimillä ei ole vaikutusta TV:n ääneen; säädä äänenvoimakkuutta television äänensäätimillä.



Jotkut televisiot saattavat näyttää lyhyen aikaa mustaa kuvaruutua videotoston alkaessa.

Langaton siirto

Käytä langattomia verkkoja ja muodosta yhteys tietokoneisiin, älypuhelimiin tai tabletteihin.

Lataukset ja lisätiedot löytyvät osoitteesta:

<http://fujifilm-dsc.com/wifi/>

Langattomat yhteydet: älypuhelimet

Asenna "FUJIFILM Camera Remote" -sovellus älypuhelimieesi selataksesi kamerassa olevia kuvia, ladataksesi valitsemasi kuvat, kauko-ohjataksesi kameraa tai kopioidaksesi sijaintitiedot kameraan. Kun sovellus on asennettu, muodosta yhteys käyttämällä asetussvalintoja **📷 KUVAUSASETUS > LANGATON TIEDONS.** tai **📷 TOISTOVALIKKO > LANGATON TIEDONS.** kameran valikoissa.



Langattomat yhteydet: tietokoneet

Kun olet asentanut "FUJIFILM PC AutoSave" -sovelluksen ja konfiguroinut tietokoneen kamerasta kopioitujen kuvien kohteeksi, voit ladata kuvia kamerasta kohdassa **☑ TOISTOVALIKKO > PC-AUTOMAATTITALL.**

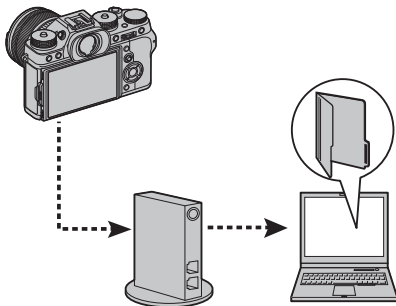

Yhdistäminen tietokoneisiin USB:lla

Yhdistä kamera tietokoneeseen ladataksesi kuvia tai ottaaksesi kuvia etänä.

Kytetty kuvaus

Ota kuvia etänä.

Mac OS X/macOS

Kytetty kuvaus on käytettävissä Adobe® Photoshop® Lightroom®- ja FUJIFILM Tether Shooting PRO- tai Tether Shooting -laajennusten ostajille. FUJIFILM Tether Shooting PRO- ja Tether Shooting - laajennukset ovat saatavilla Adoben lisäosat -verkkosivuilla.

Windows

Kytetty kuvaus on käytettävissä HS-V5:n tai Adobe® Photoshop® Lightroom® -ohjelman ja FUJIFILM Tether Shooting PRO- tai Tether Shooting -laajennuksen ostajille. FUJIFILM Tether Shooting PRO- ja Tether Shooting - laajennukset ovat saatavilla Adoben lisaosat -verkkosivuilla.

FUJIFILM X Acquire

Kytetty kuvaus on myös FUJIFILM X Acquire -käyttäjien käytettävissä. Sovellus on ladattavissa ilmaiseksi FUJIFILM-verkkosivuilla.

Valokuvien kopioiminen tietokoneelle

Kuvat voidaan kopioida Windows- ja Mac OS X/ macOS -tietokoneille, kuten alla on kuvattu. Lisätietoja kuvatuista ohjelmistoista löytyy online-ohjeesta.

Windows

Käytä MyFinePix Studiota kopioidaksesi kuvia tietokoneelle, jossa niitä voi säilyttää, katsella, järjestää ja tulostaa. MyFinePix Studio voi ladata seuraavalta verkkosivulta:

<http://fujifilm-dsc.com/mfs/>

Kun lataus on valmis, kaksoisnapsauta ladattua tiedostoa ("MFPS_Setup.EXE") ja viimeistele asennus noudattamalla näytölle tulevia ohjeita.

Mac OS X/macOS

Kuvat voidaan kopioida tietokoneelle käyttämällä Image Capturea (toimitetaan tietokoneen mukana) tai muuta ohjelmistoa.

RAW-tiedostojen katseleminen

Jos haluat katsella RAW-tiedostoja tietokoneella, käytä RAW FILE CONVERTER EX 2.0 -sovellusta, jonka voi ladata osoitteessa:

<http://fujifilm-dsc.com/rfc/>

Kameran kytkeminen

- 1 Hae muistikortti, joka sisältää kuvia, jotka haluat kopioida tietokoneeseen ja aseta kortti kameraan.

! Virran katkeaminen siirron aikana voi aiheuttaa tietojen menetyksen tai muistikortin vahingoittumisen. Aseta kameraan uusi tai täyteen ladattu akku ennen kameran kytkemistä.

- 2 Sammuta kamera ja kytke kolmannen osapuolen USB 3.0- tai 2.0-kaapeli (kumpaakin tyyppiä voidaan käyttää) ja varmista, että liittimet ovat kunnolla paikoillaan.

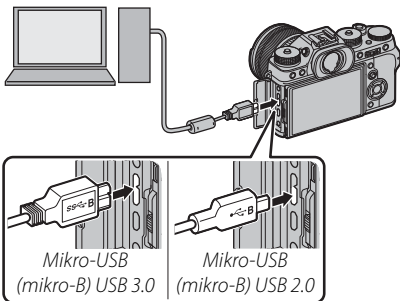

! Käytä USB 3.0 -kaapelia suuremmille nopeuksille tietokoneiden kanssa, jotka tukevat USB 3.0:aa.

- 3 Kytke kamera päälle.

- 4** Kopioi kuvat tietokoneeseen. Kytkeytyn kuvauksen aikana kuvia voidaan kopioida käyttämällä kytkeytyn kuvauksen ohjelmistoja, esim. FUJIFILM Tethered Shooting Plug-in PRO. Muussa tapauksessa voidaan käyttää MyFinePix Studiota tai käyttöjärjestelmän mukana tulleita sovelluksia.
- 5** Kun siirto on valmis, kytke kamera pois päältä ja irrota USB-kaapeli.



Jos muistikortti, jossa on paljon kuvia, asetetaan sisään, ohjelmiston käynnistyminen saattaa kestää hetken, eikä kuvien tuominen tai tallentaminen ehkä onnistu. Käytä kuvien siirtämiseen muistikortin lukijaa.

USB-kaapeli saa olla enintään 1,5 m pituinen ja sen on sovelluttava tiedonsiirtoon. Liitä kamera suoraan tietokoneeseen; älä käytä USB-keskitintä tai näppäimistöä.

Varmista, että tietokone ei ilmoita kopioinnin olevan käynnissä ja että ilmaisivalo ei pala, ennen kuin sammutat kamerasenkin tai irrotat USB-kaapelin (jos kopioitavia kuvia on hyvin paljon, ilmaisivalo saattaa palaa senkin jälkeen, kun viesti on hävinnyt tietokoneen näytöltä). Tämän varotoimen laiminlyönti voi aiheuttaa tietojen menetyksen tai muistikortin vahingoittumisen.

Irrota kamera ennen muistikortin asettamista tai poistamista.

Joissain tapauksissa verkkopalvelimelle tallennettuihin kuviin ei välttämättä pääse käyttämällä ohjelmaa samalla tavalla kuin yksittäisellä tietokoneella.

Käyttäjä vastaa kaikista sovellettavista puhelinyhtiön tai Internet-palveluntarjoajan maksuista käyttäessään Internet-yhteyttä edellyttäviä palveluja.

instax SHARE -tulostimet

Tulosta kuvia digitaalikamerastasi instax SHARE -tulostimiin.

Yhteyden muodostaminen

Valitse  **YHTEYSASETUS** > **instax-TUL. YHT. ASE-TUS** ja syötä instax SHARE -tulostimen nimi (SSID) ja salasana.

Tulostimen nimi (SSID) ja salasana

Tulostimen nimi (SSID) löytyy tulostimen pohjasta; oletussalasana on "1111". Jos olet jo valinnut eri salasanan älypuhelintulostamiseen, syötä sen sijaan se salasana.



Kuvien tulostaminen

- 1 Kytke tulostin päälle.
- 2 Valitse  **TOISTOVALIKKO > instax-TULOST. TULOSTAA.** Kamera luo yhteyden tulostimeen.

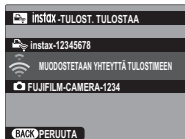

 Kun haluat tulostaa kuvan sarjakuvauksella otetusta kuvasarjasta, tuo kuva näkyviin, ennen kuin valitset **instax-TULOST. TULOSTAA.**

- 3 Käytä valitsinta tuodaksesi näkyviin kuvan, jonka haluat tulostaa ja paina sitten **MENU/OK.**



 Muilla kameroilla otettuja kuvia ei voi tulostaa. Tulostettava alue on pienempi kuin alue, joka näkyy LCD-näytöllä.

- 4 Kuva lähetetään tulostimeen ja tulostus alkaa.

12

Tekniset huomautukset

FUJIFILMin lisävarusteet

FUJIFILM tarjoaa seuraavia valinnaisia lisävarusteita. Saat viimeisimmät tiedot alueellasi saatavilla olevista lisävarusteista paikalliselta FUJIFILM-edustajaltasi tai osoitteesta http://www.fujifilm.com/products/digital_cameras/index.html.

Ladattavat litiumioniakut

NP-W126/NP-W126S: suuren kapasiteetin ladattavia NP-W126/NP-W126S-lisäakkuja voi hankkia tarvittaessa.



Akkulaturit

BC-W126: Korvaavia akkulatureita voi ostaa tarpeen mukaan. +20 °C:n lämpötilassa BC-W126 lataa NP-W126/NP-W126S-akut noin 150 minuutissa.



Vaihtovirtasovittimet

AC-9V (vaatii CP-W126 DC -liittimen): käytä tätä 100–240 V, 50/60 Hz vaihtovirtasovittinta pitkäkestoiseen kuvaukseen ja toistoon tai kun kuvia kopioidaan tietokoneeseen.

DC-liittimet

CP-W126: liitä AC-9V kameraan.

Kaukolaukaisimet

RR-90: käytä kameran tärinän vähentämiseen tai sulkimen auki pitämiseen aikavalotuksen aikana.



Stereomikrofonit

MIC-ST1: ulkoinen mikrofoni videon tallennukseen.

**FUJINON-objektiivit**

XF-sarjan objektiivit: yksinomaan FUJIFILMin X-kiinnityksen kanssa käytettäviksi tarkoitettut keskenään vaihdettavat objektiivit.



XC-sarjan objektiivit: yksinomaan FUJIFILMin X-kiinnityksen kanssa käytettäviksi tarkoitettut keskenään vaihdettavat objektiivit.

**Kamerakenkään kiinnitettävät salamalaitteet**

EF-X500: Tämän kiinnikkeellä varustetun salamalaitteen ohjeluku on 50 (ISO 100, m) ja se tukee FP:tä (pi-kasynkronointi), jolloin sitä voidaan käyttää suljinajoilla, jotka ylittävät salaman täsmäysnopeuden. Salama saa tehonsa neljästä AA-paristosta tai valinnaisesta BF-BP1-akusta, se tukee manuaalista ja TTL-salamaohjausta ja automaattista tehozoomia alueella 24–105 mm (vastaa 35-millistä muotoa) ja siihen sisältyy FUJIFILMin optinen langaton salamaohjaus, jolloin sitä voidaan käyttää isäntänä tai etäsalamayksikkönä kauko-ohjatussa langattomassa salamakuvauksessa. Salamapäätä voi kääntää 90° ylös, 10° alas, 135° vasemmalle tai 180° oikealle valaistuksen heijastamiseksi.



EF-20: Tämän kiinnikkeellä varustetun salamalaitteen (virtalähteenä kaksi AA-paristoa) ohjeluku on 20 (ISO 100, m) ja se tukee TTL-salamaohjausta (manuaalista salamaohjausta ei tueta). Salamapäätä voi kääntää ylöspäin 90° valaistuksen heijastamiseksi.



Kamerakenkään kiinnitettävät salamalaitteet (jatkuu)

EF-42: Tämän kiinnikkeellä varustetun salamalaitteen (virtalähteenä neljä AA-paristoa) ohjeluku on 42 (ISO 100, m) ja se tukee manuaalista ja TTL-salamaohjausta ja automaattista tehozoomia alueella 24–105 mm (vastaa 35-millistä muotoa). Salamapäätä voi kääntää 90° ylös, 180° vasemmalle tai 120° oikealle salaman heijastamiseksi.



EF-X20: Tämän kiinnikkeellä varustetun salamalaitteen ohjeluku on 20 (ISO 100, m). Salama saa virtansa kahdesta AAA-paristosta, ja tämä kevyt, kompakti laite sisältää valitsimen TTL-salamakorjauksen tai manuaalisen salaman tehon säätämiseen.



Pystysuuntaiset tehostinkahvat

VPB-XT2: tässä kahvassa on paikka lisäakuille, mikä parantaa kestävyyttä ja helpottaa kameran pitelemistä, kun sitä on käännetty 90° "pystysuuntaisten" (muotokuva) kuvien ottamista varten.



Käsi­kahvat

MHG-XT2: Parantaa otetta. Akut ja muistikortit voidaan poistaa kahvan ollessa paikallaan, ja kahvassa on kisko pikakengällä varustettuja kameran kiinnikkeitä varten.

Nahkakotelot

BLC-XT2: Tässä kotelossa käytännöllisyys yhdistyy nahan ylellisyyteen, ja sen mukana toimitetaan liina, johon kameran voi kääriä ennen koteloon laittamista ja muissa tilanteissa. Kuvia voidaan ottaa ja akkuja asettaa tai poistaa kameran ollessa kotelossa.

Käsi­kahvojen hihnat

GB-001: Parantaa otetta. Yhdistä käsi­kahvan kanssa var­mempaa käsit­te­lyä varten.

Makro­jat­ko­putket

MCEX-11/16: kiinnitä kameran ja objektiivin väliin ottaaksesi kuvia korkeilla toistosuhteilla.

Tele­jat­keet

XF1.4X TC WR: pidentää yhteensopivien objektiivien polttovälin noin 1,4-kertaiseksi.

XF2X TC WR: pidentää yhteensopivien objektiivien polttovälin noin 2,0-kertaiseksi.

Kiinnitys­sovit­timet

FUJIFILM M MOUNT ADAPTER: mahdollistaa kameran käyttämisen useiden M-kiinnitykseen sopivien objektiivien kanssa.

Rungon suo­ju­kset

BCP-001: suo­jaa kameran objektiivin kiinnikettä, kun kameraan ei ole kiinnitetty objektiivia.

Suo­jussarjat

CVR-XT2: sarja suo­juksia X-T2:lle.

instax SHARE -tulostimet

SP-1/SP-2: yhdistä langattoman lähiverkon kautta tulostaaksesi kuvia instax-filmille.

Turvallisuustietoja

Muista lukea nämä huomautukset ennen käyttöä

Turvallisuusohjeita

- Varmista, että käytät kameraa oikein. Lue nämä turvallisuusohjeet ja *Omistajan opas* huolellisesti ennen käyttöä.
- Säilytä turvallisuusohjeet tämän jälkeen turvallisessa paikassa.

Tietoja kuvakkeista

Seuraavat tässä asiakirjassa käytetyt kuvakkeet osoittavat henkilövahinkojen ja aineellisten vahinkojen vakavuuden, jos kuvakkeen osoittamia tietoja ei oteta huomioon ja laitetta käytetään sen takia virheellisesti.



VAROITUS

Tämä kuvake osoittaa, että tietojen huomiotta jättäminen voi johtaa kuolemaan tai vakaviin henkilövahinkoihin.



HUOMIO

Tämä kuvake osoittaa, että tietojen huomiotta jättäminen voi johtaa henkilövahinkoihin tai aineellisiin vahinkoihin.

Alla olevat kuvakkeet osoittavat huomioitavien tietojen luonteen.



Kolmiomaiset kuvakkeet osoittavat, että tiedot vaativat huomiota ("Tärkeä").



Poikkittaisella viivalla ylivedetyt pyöreät kuvakkeet osoittavat, että kyseinen toiminto on kielletty ("Kielletty").



Huutomerkillä varustetut täytetyt ympyrät osoittavat, että kyseinen toiminto on suoritettava ("Pakollinen").



VAROITUS



Irrota laite
pistorasiasta

**Jos kameran käytössä ilmenee ongelmia, kytke se pois päältä, poista akku ja irrota vaihtovirtaso-
vitin pistorasiasta.** Kameran käytön jatkaminen, kun siitä nousee savua, se käryää tai toimii
jotenkin muuten tavallisuudesta poikkeavasti, voi aiheuttaa tulipalon tai sähköiskun. Ota
yhteyttä FUJIFILM-jälleenmyyjäsi.



Älä päästä vettä tai vieraita esineitä kameran sisälle. Jos kameran sisälle pääsee vettä tai
vieraita esineitä, kytke sen virta pois päältä, poista akku ja irrota vaihtovirtaso-
vitin pistorasiasta. Kameran käytön jatkaminen voi aiheuttaa tulipalon tai sähköiskun. Ota yhteyttä
FUJIFILM-jälleenmyyjäsi.













Älä käytä
kylpyhuoneessa
tai suihkussa

Älä käytä kameraa kylpyhuoneessa tai suihkussa. Tämä voi aiheuttaa tulipalon tai sähköiskun.



Älä pura osiin

Älä koskaan yritä muuttaa tai purkaa kameraa osiin (älä koskaan avaa koteloa). Tämän varotoi-
men laiminlyönti voi aiheuttaa tulipalon tai sähköiskun.

 VAROITUS	
 <small>Älä koske sisäisiin osiin</small>	Jos kameran kotelo rikkoutuu putoamisen tai muun vahingon seurauksena, älä kosketa esiin tulleisiin osiin. Tämän varoimen laiminlyönti ja vaurioituneiden osien koskettaminen voi aiheuttaa sähköiskun tai loukkaantumisen. Poista akku välittömästi, mutta varo loukkaantumista ja sähköiskua. Vie tuote sen ostopaikkaan, josta saat jatko-ohjeita.
	Älä muuta tai lämmitä liitäntäjohtoa, kierrä tai vedä sitä liian voimakkaasti tai aseta sen päälle raskaita esineitä. Nämä toimet voivat vahingoittaa johtoa ja aiheuttaa tulipalon tai sähköiskun. Jos johto on vahingoittunut, ota yhteyttä FUJIFILM-jälleenmyyjäisi.
	Älä aseta kameraa epävakaaile pinnalle. Kamera voi pudota tai keikahtaa nurin ja aiheuttaa vahinkoja.
	Älä koskaan yritä ottaa kuvia, kun olet liikkeessä. Älä käytä kameraa silloin, kun kävelet tai ajat autoa. Voit kaatua tai joutua liikenneonnettomuuteen.
	Älä kosketa kameran metalliosia ukkosmyrskyn aikana. Tämä voi aiheuttaa salaman sähköpurkauksesta johtuvan sähköiskun.
	Älä käytä akkua ohjeiden vastaisesti. Lataa akku ohjeen mukaisella tavalla.
	Älä lämmitä akkua, muuta sitä tai pura sitä osiin. Älä pudota akkua tai altista sitä iskulle. Älä säilytä akkua metallista valmistettujen tuotteiden kanssa. Nämä voivat saada akun räjähtämään tai vuotamaan, mikä voi aiheuttaa tulipalon tai henkilövahinkoja.
	Käytä ainoastaan tämän kameran kanssa käytettäväksi tarkoitettuja akkuja tai vaihtovirtasovittimia. Älä käytä muuta kuin tyyppikilvessä osoitettua jännitettä. Muiden virtalähteiden käyttäminen voi aiheuttaa tulipalon.
	Jos akku vuotaa ja akkunestettä joutuu silmiisi, ihollesi tai vaatteillesi, huuhtele alue puhtaalla vedellä ja hakeudu välittömästi lääkärin hoitoon tai soita hätänumeroon.
	Älä lataa laturilla muita kuin tässä määritettyjä akkuja. Mukana tullut laturi on tarkoitettu vain kameran mukana olevien akkutyypin lataamiseen. Tavallisten paristojen tai muunlaisten ladattavien akkujen lataaminen laturilla voi saada pariston/akun vuotamaan, ylikuumenemaan tai räjähtämään.
	Salaman käyttäminen liian lähellä ihmisten silmiä voi aiheuttaa näkövammoja. Noudata erityistä varovaisuutta, kun kuvaat vauvoja ja pikkulapsia.
	Älä jätä laitetta pitkäaikaiseen kosketukseen kuumien pintojen kanssa. Jos tätä varoimeia ei huomioida, lieviä palovammoja saattaa syntyä, etenkin korkeissa ympäristön lämpötiloissa tai käyttäjille, jotka kärsivät huonosta verenkierrosta tai alentuneesta tuntekyvyydestä. Tällöin jalustan käyttöä tai vastaavia varotoimia suositellaan.
	Älä jätä mitään ruumiinosaa kosketuksiin tuotteen kanssa pitkäksi ajaksi tuotteen ollessa päällä. Jos tätä varoimeia ei huomioida, lieviä palovammoja saattaa syntyä etenkin pitkäjaksaisen käytön aikana, korkeissa ympäristön lämpötiloissa tai käyttäjille, jotka kärsivät huonosta verenkierrosta tai alentuneesta tuntekyvyydestä. Tällöin jalustan käyttöä tai vastaavia varotoimia suositellaan.
	Älä käytä helposti syttyvien esineiden, räjähtävien kaasujen tai pölyn läheisyydessä.

VAROITUS



Aseta akku kuljetuksen ajaksi digitaalikameraan tai säilytä sitä kotelossa. Säilytä akkua kovassa kotelossa. Kun hävität akun, peitä akun navat eristysteipillä. Jos akku pääsee koskettamaan muita metalliesineitä tai akkuja, se voi syttyä palamaan tai räjähtää.



Pidä muistikortit, salamakengät ja muut pienet osat poissa pienten lasten ulottuvilta. Lapset voivat niellä pieniä osia; pidä poissa lasten ulottuvilta. Jos lapsi nielee jonkin pienen osan, ota yhteyttä lääkäriin tai soita hätäkeskukseen.



Pidä poissa pienten lasten ulottuvilta. Vammoja voivat aiheuttaa myös hihna, joka voi kiertyä lapsen kaulan ympärille aiheuttaen kuristumisen, ja salama, joka voi aiheuttaa näkövamman.



Noudata lentoyhtiön ja sairaalan henkilökunnan antamia ohjeita. Tämä tuote synnyttää radiotaajuisia päästöjä, jotka voivat häiritä navigointi- tai lääkinnällisiä laitteita.

HUOMIO



Älä käytä kameraa paikoissa, joissa on öljynkatkua, höyryä, kosteutta tai pölyä. Tämä voi aiheuttaa tulipalon tai sähköiskun.



Älä jätä kameraa erittäin kuumiin paikkoihin. Älä jätä kameraa esimerkiksi suljettuun ajoneuvoon tai suoraan auringonvaloon. Tämä voi aiheuttaa tulipalon.



Älä aseta raskaita esineitä kameran päälle. Raskas esine voi keikahtaa nurin tai pudota ja aiheuttaa vahinkoja.



Älä siirrä kameraa, kun vaihtovirtasovitin on edelleen kytkettynä pistorasiaan. Älä irrota vaihtovirtasovintaa pistorasiasta vetämällä liitäntäjohdosta. Tämä voi vahingoittaa virtajohtoa tai kaapeleita ja aiheuttaa tulipalon tai sähköiskun.



Älä peitä tai kiedo kameraa tai vaihtovirtasovintinta kankaaseen tai peittoon. Tämä voi aiheuttaa kuumentumista, mikä voi vääntää koteloita tai aiheuttaa tulipalon.



Kun puhdistat kameraa, tai et aio käyttää sitä pidempään aikaan, poista akku ja irrota vaihtovirtasovitin pistorasiasta. Tämän ohjeen noudattamatta jättäminen voi aiheuttaa tulipalon tai sähköiskun.



Irrota laturi latauksen päätyttyä pistorasiasta. Laturin jättäminen kytkettynä pistorasiaan voi aiheuttaa tulipalon.



Kun muistikortti poistetaan kamerasta, kortti saattaa ponnahtaa ulos korttipaikasta liian nopeasti. Pidä sormeasi kevyesti korttia vasten ja vapauta kortti varovasti. Ulos sinkoava kortti voi aiheuttaa vammoja.



Testauta ja puhdistuta kamerasi säännöllisesti. Pölyn kerääntyminen kameran sisälle voi aiheuttaa tulipalon tai sähköiskun. Pyydä FUJIFILM-jälleenmyyjäsi puhdistuttamaan kamera sisäältä kahden vuoden välein. Huomaa, että tämä on maksullinen palvelu.



Akun asettaminen väärin aiheuttaa räjähdysvaaran. Vaihda ainoastaan samaan tai saman tyyppiseen akkuun.

Akku ja virtalähde

Huomaa: *Tarkista, minkä tyyppinen akku kameraasi sopii, ja lue aiheeseen liittyvät osiot.*

Seuraavassa kerrotaan akkujen asianmukaisesta käytöstä ja niiden käyttöiän pidentämisestä. Väärä käyttö voi lyhentää akun käyttöikää tai aiheuttaa vuodon, ylikuumentumisen, tulipalon tai räjähdyksen.

Li-ion-akut (litiumioniakut)

Lue tämä osio, jos kamerassasi käytetään uudelleenladattavaa Li-ion-akku.

Akku ei ole ladattu toimitushetkellä. Lataa akku ennen käyttöä. Säilytä akku kotelossaan, kun et käytä sitä.

■ **Huomioitavaa akusta**

Akun lataus purkautuu hiljalleen, kun akku ei käytetä. Lataa akku päivää tai kahta ennen käyttöä.

Akun käyttöikä voidaan pidentää sammuttamalla kamera, kun sitä ei käytetä.

Akun kapasiteetti pienenee alhaisissa lämpötiloissa; loppuun kulutettu akku ei välttämättä toimi kylmässä. Pidä ylimääräinen täyteen ladattu akku lämpimässä paikassa ja vaihda tarvittaessa, tai pidä akku taskussasi tai muussa lämpimässä paikassa ja aseta se kameraan vasta kun aloitat kuvaamisen. Älä aseta akku suoraan kosketukseen käsienlämmittimien tai muiden lämmityslaitteiden kanssa.

■ **Akun lataaminen**

Lataa akku mukana toimitettavassa laturissa. Latausajat pidentyvät, jos ympäristön lämpötila on alle +10 °C tai yli +35 °C. Älä yritä ladata akku yli 40 °C:een lämpötiloissa; alle 0 °C:een lämpötiloissa akku ei lataudu.

Älä lataa jo täyteen ladattua akku. Akun ei tosin tarvitse olla täysin tyhjä ennen lataamista.

Akku saattaa tuntua lämpimältä välittömästi lataamisen tai käytön jälkeen. Tämä on normaalia.

■ **Akun käyttöikä**

Normaalilämpötiloissa akku voidaan ladata ainakin 300 kertaa. Kun akun varausaika pienenee huomattavasti, tarkoittaa se akun käyttöiän päättyneen. Akku on tällöin vaihdettava uuteen.

■ **Säilytys**

Akun teho voi heikentyä, jos se on ollut täyteen ladattuna käyttämättä pitkiä aikoja. Käytä akku tyhjäksi ennen säilytystä.

Jos kameraa ei aiota käyttää pitkään aikaan, poista akku ja säilytä sitä kuivassa paikassa, jonka lämpötila on välillä +15 °C – +25 °C. Älä säilytä akku paikoissa, jotka voivat altistaa äärimmäisille lämpötiloille.

■ Varoituksia: akun käsittely

- Älä säilytä tai kuljeta metalliesineiden, kuten kaulakorujen tai hiussolkien, kanssa.
- Älä altista liekeille tai kuumuudelle.
- Älä pura osiin tai tee muutoksia.
- Käytä ainoastaan nimettyjen latureiden kanssa.
- Hävitä käytetyt akut saman tien.
- Älä pudota tai altista voimakkaille iskuille.
- Älä altista vedelle.
- Pidä liittimet puhtaina.
- Akku ja kameran runko saattavat tuntua lämpimiltä pitkän käytön jälkeen. Tämä on normaalia.

■ Hävittäminen

Hävitä käytetyt akut paikallisten säädösten mukaisesti.

Vaihtovirtasovittimet (saatavilla erikseen)

Käytä ainoastaan tämän kameran kanssa käytettäväksi tarkoitettuja FUJIFILMin vaihtovirtasovittimia. Muut sovittimet saattavat vahingoittaa kameraa.

- Käytä vaihtovirtasovittinta vain sisätiloissa.
- Varmista, että tasavirtapistoke on kytketty kameraan kunnolla.
- Sammuta kamera ennen sovittimen irrottamista. Irrota sovitin pistokkeesta, älä kaapelista.
- Älä käytä muiden laitteiden kanssa.
- Älä pura osiin.
- Älä altista korkealle kuumuudelle tai kosteudelle.
- Älä altista voimakkaille iskuille.
- Sovitin saattaa humista tai tuntua kuumalta käytön aikana. Tämä on normaalia.
- Jos sovitin aiheuttaa radiohäirintää, suuntaa tai sijoita vastaanottoantenni uudelleen.

Kameran käyttäminen

- Älä suuntaa kameraa äärimmäisen kirkkaita valonlähteitä kohti. Tällainen on esimerkiksi pilvetömältä taivaalta paistava aurinko. Tämän varotoimenpiteen laiminlyönti saattaa vahingoittaa kameran kuvasensoria.
- Etsimen läpi tuleva voimakas auringonvalo saattaa vahingoittaa elektronisen etsimen (EVF) paneelia. Älä suuntaa elektronista etsintä aurinkoa kohti.

Ota testikuvia

Ennen kuin otat kuvia tärkeissä tilaisuuksissa (kuten häissä tai ennen kuin otat kameran mukaan matkalle) ota testikuva ja tarkastele tulosta varmistaaksesi kameran normaalin toiminnan. FUJIFILM Corporation ei ota vastuuta vahingoista tai menetetyistä tuloista, jotka aiheutuvat tuotteen toimintahäiriöstä.

Tekijänoikeuteen liittyviä huomautuksia

Pelkästään henkilökohtaista käyttöä lukuun ottamatta digitaalisella kamerallasi tallennettuja kuvia ei voi käyttää ilman omistajan lupaa tavalla, joka rikkoo tekijänoikeuslakeja. Huomaa, että lavaesitysten, näytäntöjen ja näyttelyiden valokuvaamiseen liittyy erityisiä rajoituksia, vaikka kuvat olisi tarkoitettu vain omaan käyttöön. Käyttäjää pyydetään myös huomaamaan, että tekijänoikeuslakien suojaamia kuvia tai tietoja sisältävän muistikortin siirtäminen toiselle henkilölle on sallittua vain ottamalla kyseisten tekijänoikeuslakien rajoitukset huomioon.

Käsittely

Varmista kuvien tallentuminen oikein suojaamalla kamera iskulta ja tärähdyksiltä kuvien tallennuksen aikana.

Nestekidenäyttö (LCD)

Jos näyttö vaurioituu, huolehdi, että nestekiteiden koskettamiselta vältytään. Suorita alla esitettyjen tilanteiden sattuessa ilmoitetut kiireelliset toimet:

- **Jos nestekide pääsee kosketuksiin ihosi kanssa**, puhdista alue kankaalla ja pese sen jälkeen huolellisesti saippualla ja juoksevilla vedellä.
- **Jos nestekidettä pääsee silmään**, huuhtelee silmää puhtaalla vedellä vähintään 15 minuutin ajan ja hakeudu sen jälkeen lääkärin hoitoon.
- **Jos nestekidettä nielaistaan**, huuhtelee suu huolellisesti vedellä. Juo runsaasti vettä ja oksennuta, ja hakeudu sen jälkeen lääkärin hoitoon.

Vaikka näyttö on valmistettu käyttäen erittäin korkeatarkkuuksista teknologiaa, se saattaa sisältää kuvapisteitä, jotka valaisevat aina tai eivät syty. Tässä ei ole kyse toimintaviasta, ja tallennettuihin kuviin tällä ei ole vaikutusta.

Tavaramerkkeihin liittyviä tietoja

Digital Split Image on FUJIFILM Corporationin tavaramerkki tai rekisteröity tavaramerkki. xD-Picture Card ja  ovat FUJIFILM Corporationin tavaramerkkejä. Tässä mainitut kirjaintyytit ovat DynaComware Taiwan Inc:n yksinomaan kehittämiä. Macintosh, Mac OS ja macOS ovat Apple Inc:n tavaramerkkejä Yhdysvalloissa ja muissa maissa. Windows on Microsoft Corporationin rekisteröity tavaramerkki Yhdysvalloissa ja muissa maissa. Adobe, Adobe-logo, Photoshop ja Lightroom ovat Adobe Systems Incorporatedin tavaramerkkejä tai rekisteröityjä tavaramerkkejä Yhdysvalloissa ja muissa maissa. Wi-Fi® ja Wi-Fi Protected Setup® ovat Wi-Fi Alliancen rekisteröityjä tavaramerkkejä. SDHC- ja SDXC-logot ovat SD-3C, LLC:n tavaramerkkejä. HDMI-logo on tavaramerkki. Kaikki muut tässä oppaassa mainitut tuotenimet ovat omistajiensa omaisuutta olevia tavaramerkkejä tai rekisteröityjä tavaramerkkejä.

Sähköinen häiriö

Kamera saattaa aiheuttaa häiriötä sairaalan tai lentoliikenteen laitteistolle. Kysy neuvoa sairaalan tai lentoyhtiön henkilökunnalta, ennen kuin käytät kameraa sairaalassa tai lentokoneessa.

Väritelevisiojärjestelmät

NTSC (National Television System Committee) on lähinnä Yhdysvalloissa, Kanadassa ja Japanissa käytettävä väritelevisiolähetysten määrittely. PAL (Phase Alternation by Line) on lähinnä Euroopan maissa ja Kiinassa käytettävä väritelevisiojärjestelmä.

Exif Print (Exif-versio 2.3)

Exif Print on vastikään uudistettu digitaalisten kameroiden tiedostomuoto, jossa valokuvien kanssa tallennettuja tietoja käytetään optimaalisen värinvalinnan aikaansaamiseksi tulostuksessa.

TÄRKEÄ HUOMAUTUS: lue tämä, ennen kuin käytät ohjelmistoa

Lisensoidun ohjelmiston suora tai epäsuora vienti, kokonaisuudessaan tai osittain, on kielletty ilman asianomaisten hallintoelinten lupaa.

HUOMAUTUKSIA

Vältä ääksesi tulipalon tai sähköiskun vaaran älä altista laitetta sateelle tai kosteudelle.

Lue kohta "Turvallisuustietoja" ja varmista, että ymmärrät siinä esitetyt tiedot ennen kameran käyttämistä.

Asiakkaille Kanadassa

CAN ICES-3 (B)/NMB-3(B)

HUOMIO: tämä B-luokan digitaalinen laite on kanadalaisten ICES-003-vaatimusten mukainen.

Kanadan teollisuusministeriön (Industry Canada) lausunto: Tämä laite noudattaa Kanadan teollisuusministeriön lisenssivapautta koskevaa RSS-säännöstä. Käyttö riippuu seuraavasta kahdesta ehdosta: (1) tämä laite ei saa aiheuttaa haitallisia häiriöitä ja (2) tämän laitteen täytyy vastaanottaa kaikki häiriöt, mukaan lukien häiriöt, jotka voivat aiheuttaa laitteen ei-toivottua toimintaa.

Tämä laite ja sen antenni(t) eivät saa sijaita samassa paikassa eikä niitä saa käyttää yhdessä minkään muun antennin tai lähettimen kanssa testattuja, sisäänrakennettuja radioita lukuun ottamatta. Maakuntakoodin valintatoiminto on poistettu käytöstä tuotteista, jotka myydään USA:ssa/Kanadassa.

Säteilyaltistuslausunto: Saatavilla olevat tieteelliset todisteet eivät osoita, että mitään terveysongelmia liittyisi pienitehoisten langattomien laitteiden käyttämiseen. Ei kuitenkaan ole näyttöä siitä, että nämä matalan tehon langattomat laitteet olisivat täysin vaarattomia. Matalatehoiset langattomat laitteet lähettävät käytön aikana pieniä määriä radiotaajuusenergiaa (RF) mikroaaltoalueella. Suuret määrät radiotaajuusenergiaa saattavat aiheuttaa terveysriskejä (lämmittämällä kudoksia), mutta altistuminen matalan tason radiotaajuusenergialle, jolla ei ole lämmittävää vaikutusta, ei aiheuta mitään tunnettuja terveysriskejä. Monissa matalan tason radiotaajuusenergiasta tehdyissä tutkimuksissa ei ole todettu mitään biologisia vaikutuksia. Joissain tutkimuksissa on näkynyt viitteitä siitä, että joitain biologisia vaikutuksia saattaisi olla, mutta lisätutkimukset eivät ole vahvistaneet näitä tuloksia. X-T2 on testattu, ja sen on todettu olevan sekä IC:n kontrolloimattoman ympäristön säteilyaltistuksen rajojen että IC:n radiotaajuuspäästöjä koskevien sääntöjen (RSS-102) mukainen.

Euroopan unioni, Norja, Islanti ja Liechtenstein: Tämä symboli tuotteessa tai käyttöoppaassa ja takuussa ja/tai tuotteen pakkauksessa tarkoittaa, että tuotetta ei voi käsitellä kotitalousjätteenä. Sen sijaan tuote tulee toimittaa soveltuvaan sähköisten ja elektronisten laitteiden keräyspisteeseen.



Varmistamalla, että tämä tuote hävitetään asianmukaisesti, autat estämään mahdollisia haittavaikutuksia ympäristölle ja ihmisten terveydelle, joita saattaisi muuten olla seurauksena tuotteen epäasianmukaisesta hävittämisestä.

Tämä symboli paristoissa tai akuissa tarkoittaa, että kyseisiä paristoja tai akkuja ei voi käsitellä kotitalousjätteenä.



Jos laitteesi sisältää helposti poistettavia paristoja tai akkuja, hävitä ne erikseen paikallisten vaatimusten mukaisesti.

Materiaalien kierrättäminen auttaa säästämään luonnonvaroja. Lisätietoa tuotteen kierrättämisestä saat paikallisilta viranomaisilta, jätehuollosta tai liikkeestä, josta ostit tuotteen.

Maat Euroopan unionin, Norjan, Islannin ja Liechtensteinin ulkopuolella: jos haluat heittää pois tämän tuotteen sekä sen paristot tai akut, ota yhteyttä paikallisiin viranomaisiin ja pyydä tarkempia neuvoja asianmukaisesta hävittämisestä.

Japani: tämä akuissa oleva symboli ilmaisee, että ne on hävitettävä erikseen.



Li-ion



Muista lukea nämä huomautukset ennen käyttöä

Turvallisuusohjeita



- Varmista, että käytät objektiivia oikein. Lue nämä turvallisuusohjeet ja kameran *Omistajan opas* huolellisesti ennen käyttöä.
- Säilytä turvallisuusohjeet tämän jälkeen turvallisessa paikassa.

Tietoja kuvakkeista





Seuraavat tässä asiakirjassa käytetyt kuvakkeet osoittavat henkilövahinkojen ja aineellisten vahinkojen vakavuuden, jos kuvakkeen osoittamia tietoja ei oteta huomioon ja laitetta käytetään sen takia virheellisesti.

	VAROITUS	Tämä kuvake osoittaa, että tietojen huomiotta jättäminen voi johtaa kuolemaan tai vakaviin henkilövahinkoihin.
	HUOMIO	Tämä kuvake osoittaa, että tietojen huomiotta jättäminen voi johtaa henkilövahinkoihin tai aineellisiin vahinkoihin.

Alla olevat kuvakkeet osoittavat huomioitavien tietojen luonteen.

	Kolmiomaiset kuvakkeet osoittavat, että tiedot vaativat huomiota ("Tärkeä").
	Poikittaisella viivalla ylivedetyt pyöreät kuvakkeet osoittavat, että kyseinen toiminto on kielletty ("Kielletty").
	Huutomerkillä varustetut täytetyt ympyrät osoittavat, että kyseinen toiminto on suoritettava ("Pakollinen").

VAROITUS

	Älä upota veteen tai altista vedelle. Tämän varoituksen laiminlyönti voi aiheuttaa tulipalon tai sähköiskun.
	Älä pura (älä avaa kotelo). Tämän varoituksen laiminlyömisestä voi seurata tuotteen toimintahäiriön aiheuttama tulipalo, sähköisku tai loukkaantuminen.
	Jos kameran kotelo rikkoutuu putoamisen tai muun vahingon seurauksena, älä kosketa esiin tulleisiin osiin. Tämän varoituksen laiminlyönti ja vaurioituneiden osien koskettaminen voi aiheuttaa sähköiskun tai loukkaantumisen. Poista akku välittömästi, mutta varo loukkaantumista ja sähköiskua. Vie tuote sen ostopaikkaan, josta saat jatko-ohjeita.
	Älä aseta epävakaille alustoille. Tuote saattaa tippua aiheuttaen vahinkoa.
	Älä katsele aurinkoa objektiivin tai kameran etsimien läpi. Tämän varoituksen laiminlyönti voi aiheuttaa pysyvän näkövamma.

 **HUOMIO**



Älä käytä tai säilytä paikoissa, jotka ovat alttiita höyrylle tai savulle tai ovat erittäin kosteita tai pölyisiä. Tämän varoituksen laiminlyönti voi aiheuttaa tulipalon tai sähköiskun.



Älä jätä suoraan auringonvaloon tai paikkoihin, jotka ovat alttiina erittäin korkeille lämpötiloille, kuten suljettuun ajoneuvoon aurinkoisena päivänä. Tämän varoituksen laiminlyönti voi aiheuttaa tulipalon.



Pidä poissa pienten lasten ulottuvilta. Lapsen käsissä laite voi aiheuttaa henkilövahinkoja.



Älä käsittele märin käsin. Tämän varoituksen laiminlyönti voi aiheuttaa sähköiskun.



Pidä aurinko poissa kuva-alasta, kun kuvaat taustavalaistuja kohteita. Auringonvalon tarkentuminen kameraan, kun aurinko on kuva-alassa tai lähellä sitä, saattaa aiheuttaa tulipalon tai palovammoja.



Kun tuotetta ei käytetä, aseta objektiivin suojuukset paikoilleen ja säilytä suoran auringonvalon ulottumattomissa. Objektiivin kohdistama auringonvalo saattaa aiheuttaa tulipalon tai palovammoja.



Älä kanno kameraa tai objektiivia, kun ne ovat kiinnitettyinä jalustaan. Tuote voi pudota tai osua muihin kohteisiin aiheuttaen vahinkoa.

Euroopan unionin säännöksiä koskeva ilmoitus

Tämä tuote noudattaa seuraavia EU-direktiivejä:

- RoHS-direktiivi 2011/65/EU
- RE-direktiivi 2014/53/EU

FUJIFILM Corporation vakuuttaa, että radiolaitetyyppi FF160001 on direktiivin 2014/53/EU mukainen.

EU-vaatimustenmukaisuusvakuutuksen täysimittainen teksti on saatavilla seuraavassa internetosoitteessa: http://www.fujifilm.com/products/digital_cameras/x/fujifilm_x_t2/pdf/index/fujifilm_x_t2_cod.pdf

Tämä yhteensopivuus on osoitettu seuraavalla yhdenmukaisuusmerkinnällä, joka on asetettu tuotteeseen:



Tämä merkintä on voimassa muilla kuin televiestintätuotteilla ja EU:n harmonisoimilla televiestintätuotteilla (esim. Bluetooth).

TÄRKEÄÄ: lue seuraavat huomautukset, ennen kuin käytät kamerasisäänrakennettua langatonta lähetintä.

- Ⓐ Tämä tuote sisältää Yhdysvalloissa tuotetun salaustoiminnon ja on siten Yhdysvaltojen vientiviraston sääntelyalainen, eikä tuotetta saa viedä tai jälleenviedä sellaisiin valtioihin, jotka Yhdysvallat on julistanut taloussaartoon.

- **Käytä ainoastaan osana langatonta verkkoa.** FUJIFILM ei ota vastuuta vahingoista, jotka ovat aiheutuneet käytöstä, jolle ei ole valtuutusta. Älä käytä sovelluksissa, jotka vaativat korkeaa luotettavuutta, kuten esimerkiksi lääketieteellisissä laitteissa tai muissa järjestelmissä, jotka saattavat vaikuttaa ihmishenkiin suoraan tai epäsuorasti. Kun käytät laitetta tietokoneessa tai muissa järjestelmissä, jotka vaativat suurempaa luotettavuutta kuin langattomat verkot, tarkista, että olet suorittanut kaikki tarvittavat varotoimet varmistaaksesi turvallisuuden ja estääksesi toimintahäiriöt.
- **Käytä ainoastaan laitteen ostomaassa.** Tämä laite on langattomia verkkoja määrittävien säädösten mukainen ostomaassaan. Ota huomioon kaikki sijaintiin liittyvät säädökset laitetta käyttäessäsi. FUJIFILM ei ota vastuuta ongelmista, jotka syntyvät, kun laitetta käytetään muilla hallintoalueilla.
- **Langaton data (kuvat) voidaan siepata kolmansien osapuolten toimesta.** Langattomien verkkojen kautta lähetettyjen tietojen turvallisuutta ei voida taata.
- **Älä käytä laitetta paikoissa, joissa on magneettikenttiä, staattista sähköä tai radiohäiriötä.** Älä käytä lähetintä mikroaaltouunien läheisyydessä tai muissa magneettikentille, staattiselle sähkölle tai radiohäiriöille alttiissa paikoissa, jotka voivat estää langattomien signaalien vastaanoton. Molempipuolisia häiriöitä voi ilmetä, kun lähetintä käytetään muiden 2,4 GHz:n taajuusalueella toimivien langattomien laitteiden läheisyydessä.
- **Langaton lähetin toimii 2,4 GHz:n taajuusalueella käyttäen DSSS- ja OFDM-modulointia.**

Langattomat verkkolaitteet: varoituksia

- **Tämä laite toimii samalla taajuudella kuin kaupalliset, koulutukseen liittyvät ja lääketieteelliset laitteet ja langattomat lähettimet.** Se toimii myös samalla taajuudella kuin lisensoidut lähettimet ja erityiset lisensoimattomat alhaisen jännitteen lähettimet, joita käytetään kokoomalinjojen ja vastaavien sovellusten RFID-seurantajärjestelmissä.
- **Noudata seuraavia varotoimia estääksesi häiriön edellä mainittujen laitteiden kanssa.** Varmista, että RFID-lähetin ei ole toiminnassa, ennen kuin käytät tätä laitetta. Jos huomaat, että laite aiheuttaa häiriötä RFID-seurantaan käytettyjen lisensoitujen lähettimien toiminnassa, lopeta kyseisen taajuuden käyttö välittömästi tai siirrä laite toiseen paikkaan. Jos huomaat, että laite aiheuttaa häiriötä alhaisen jännitteen RFID-seurantajärjestelmissä, ota yhteyttä FUJIFILMin edustajaan.

2.4DS/OF4

Tässä tarrassa ilmoitetaan, että laite toimii 2,4 GHz:n taajuusalueella käyttäen DSSS- ja OFDM-modulointia ja saattaa aiheuttaa häiriötä korkeintaan 40 m:n päähän.

Tuotteen huoltaminen

Ota seuraavat varotoimet huomioon voidaksesi nauttia kameran käytöstä mahdollisimman pitkään.

Kameran runko: Käytä pehmeää, kuivaa liinaa kameran rungon puhdistamiseen jokaisen käyttökerran jälkeen. Älä käytä alkoholia, ohenninta tai muita haihtuvia kemikaaleja, jotka voivat haalistaa tai turmella kameran rungon nahkaa. Kaikki neste on poistettava kameran pinnalta välittömästi pehmeällä, kuivalla liinalla. Poista pöly näytöstä puhaltimella varoen naarmuttamista ja pyyhi sitten hellävaroin pehmeällä, kuivalla liinalla. Jäljellä olevat tahrat voi poistaa pyyhkimällä varovasti FUJIFILMin objektiivinpuhdistuspaperin palalla, johon on lisätty pieni tippa objektiivinpuhdistusnestettä. Estä pölyn pääsy kameraan asettamalla rungon suojus paikoilleen, kun objektiivi ei ole paikallaan.

Kuvakenno: Jos useissa valokuvat ovat vahingoittuneet pilkuista tai läiskistä samoissa kohdissa, kameran kuvakennossa voi olla pölyä. Puhdista kenno käyttämällä asetusta  **KÄYTTÄJÄASETUS > KENNON PUHDISTUS.**

Kuvakennon puhdistaminen

Pöly, jota ei voi poistaa asetuksella **KÄYTTÄJÄASETUS > KENNON PUHDISTUS** voidaan poistaa käsin alla kuvatulla tavalla.

! Huomaa, että mikäli kuvakenno vaurioituu puhdistamisen yhteydessä, sen korjaamisesta tai vaihtamisesta peritään maksu.

- 1** Käytä puhallinta (ei harjaa) poistaaksesi pölyn kuvakennolta.

! Älä käytä harjaa tai puhallinharjaa. Tämän varoituksen laiminlyönti saattaa vahingoittaa kennoa.

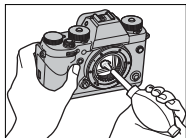

- 2** Tarkista, onko pöly poistettu onnistuneesti. Toista tarvittaessa vaiheet 1 ja 2.
- 3** Vaihda rungon suojus tai objektiivi.

Laiteohjelmistoversion tarkistaminen

Katso kameran laiteohjelmistoversio noudattamalla alla olevia vaiheita.

- 1 Aseta muistikortti.
- 2 Kytke kamera päälle painamalla samalla **DISP/BACK**-painiketta.



Katso lisätietoja laiteohjelmistopäivityksistä osoitteesta:
http://www.fujifilm.com/support/digital_cameras/software/fw_table.html

Vianmääritys

Katso alla olevasta taulukosta neuvoja, jos kohtaat ongelmia käyttäessäsi kameraa. Jos et löydä ratkaisua täältä, ota yhteyttä paikalliseen FUJIFILM-jälleenmyyjään.

Virta ja akku

Ongelma	Ratkaisu
Kamera ei kytkeydy päälle.	<ul style="list-style-type: none">• Akku on tyhjä: lataa akku tai aseta kameraan täyteen ladattu vara-akku (📖 28).• Akku on asetettu kameraan väärin: aseta akku uudelleen oikein päin (📖 32).• Akkulokeron kantta ei ole suljettu salvalla: sulje akkulokeron kansi salvalla (📖 32).
Näyttö ei kytkeydy päälle.	Näyttö ei ehkä käynnisty, jos kamera on sammutettu ja käynnistetty uudelleen hyvin nopeasti. Paina laukaisin puoleenväliin aktivoidaksesi näytön.
Akku tyhjenee nopeasti.	<ul style="list-style-type: none">• Akku on kylmä: lämmitä akkua laittamalla se taskuun tai muuhun lämpimään paikkaan ja aseta se takaisin kameraan välittömästi ennen kuvan ottamista.• Akun navoissa on likaa: puhdista navat pehmeällä, kuivalla liinalla.• PÄÄLLÄ on valittuna kohtaan  AF/MF-ASETUS > ENNEN AF:ÄÄ: kytke ENNEN AF:ÄÄ pois päältä (📖 139).• Akku on ladattu monta kertaa: Akun käyttöikä on lopussa. Hanki uusi akku.

Ongelma	Ratkaisu
Kamera kytkeytyy äkillisesti pois päältä.	Akku on tyhjä: lataa akku tai aseta kameraan täyteen ladattu vara-akku (📖 28).
Lataaminen ei käynnisty.	Aseta akku uudelleen oikeassa asennossa ja varmista, että laturi on kytketty pistorasiaan (📖 28, 32).
Lataaminen on hidasta.	Lataa akku huoneenlämmössä.
Latauksen merkivalo vilkkuu, mutta akku ei lataudu.	<ul style="list-style-type: none"> • Akun navoissa on likaa: puhdista navat pehmeällä, kuivalla liinalla (📖 32). • Akku on ladattu monta kertaa: Akun käyttöikä on lopussa. Hanki uusi akku. Jos akku ei vieläkään lataannu, ota yhteyttä FUJIFILM-jälleenmyyjään (📖 300).

Valikot ja näytöt



Ongelma	Ratkaisu
Näyttö ei ole suomenkielinen.	Valitse SUOMI kohtaan ☑ KÄYTTÄJÄASETUS > 言語/LANG. (📖 44, 204).

Kuvaus

Ongelma	Ratkaisu
Kamera ei ota kuvia, vaikka laukaisinta painetaan.	<ul style="list-style-type: none"> • Muistikortti on täynnä: aseta kameraan uusi muistikortti tai poista kuvia (📖 35, 180). • Muistikorttia ei ole alustettu: alusta muistikortti (📖 201). • Muistikortin liittimissä on likaa: puhdista liittimet pehmeällä, kuivalla liinalla.

Ongelma	Ratkaisu
Kamera ei ota kuvia, vaikka laukaisinta painetaan (jatkuu).	<ul style="list-style-type: none"> • Muistikortti on vioittunut: aseta kameraan uusi muistikortti (📖 35). • Akku on tyhjä: lataa akku tai aseta kameraan täyteen ladattu vara-akku (📖 28). • Kamera on kytkeytynyt automaattisesti pois päältä: kytke kamera päälle (📖 40). • Käytät kolmannen osapuolen sovitinta: valitse PÄÄLLÄ kohtaan KUVAA ILMAN OBJEKTIVIA (📖 230).
Näytössä tai etsimessä ilmenee laikkaisuutta ("kohinaa"), kun laukaisin painetaan puoliväliin.	Herkkyyttä lisätään sommittelun helpottamiseksi, kun kohde on heikosti valaistu ja aukko on himmennetty, mikä voi aiheuttaa huomattavaa laikkaisuutta, kun kuvia esikatsellaan näytöllä. Tämä ei vaikuta kameralla otettaviin kuviin.
Kamera ei tarkenna.	Kohde ei sovi automaattitarkennukseen: käytä tarkennuksen lukitusta tai manuaalitarkennusta (📖 91).
Kasvoja ei havaita.	<ul style="list-style-type: none"> • Kohteen kasvat ovat aurinkolasien, hatun, pitkien hiusten tai muiden esineiden peitossa: poista esteet (📖 141). • Kohteen kasvat täyttävät vain pienen osan kuvasta: muuta sommittelua niin, että kohteen kasvat täyttävät suuremman osan kuvasta (📖 141). • Kohteen pää on kallistunut tai vaakatasossa: pyydä kohdetta pitämään päätä suorassa (📖 141).

Ongelma	Ratkaisu
Kasvoja ei havaita (jatkuu).	<ul style="list-style-type: none"> • Kamera on kallistunut: pidä kamera suorassa. • Kohteen kasvot on heikosti valaistu: kuvaa kirkkaassa valossa.
Väärä kohde on valittu.	Valittu kohde on lähempänä kuvan keskustaa kuin pääkohde. Sommittele kuva uudelleen tai ota kasvojentunnistus pois päältä ja rajaa kuva käyttäen tarkennuksen lukitusta (📖 91).
Salama ei välähdä.	Akku on tyhjä: lataa akku tai aseta kameraan täyteen ladattu vara-akku (📖 28).
Salama ei valaise kohdetta kokonaan.	<ul style="list-style-type: none"> • Kohde ei ole salaman kantoalueella: sijoita kohde salaman kantoalueelle. • Salamaikkuna on peitetty: pidä kameraa asianmukaisesti. • Suljinaika on lyhyempi kuin 1/250 s: valitse pitempi suljinaika (📖 62, 70).
Kuvat ovat epätarkkoja.	<ul style="list-style-type: none"> • Objektiivi on likainen: puhdista objektiivi (📖 285). • Objektiivi on peitetty: pidä esineet loitolla objektiivista (📖 47). • ! AF näkyy kuvauksen aikana ja tarkennuskehys näkyy punaisena: tarkista tarkennus ennen kuvauksista (📖 48).
Kuvat ovat laikkukkaita.	• Suljinaika on pitkä ja ympäristön lämpötila on korkea: tämä on normaalia, eikä kyse ole viasta.

Ongelma	Ratkaisu
Kuvat on laukukaita (jatkuu).	<ul style="list-style-type: none"> • Pikselikartoitusta tarvitaan: suorita pikselikartoitus käyttämällä asetusta  KUVANLAADUN ASE-TUS > PIKSELIKARTOITUS ( 128). • Kameraa on käytetty jatkuvasti korkeassa lämpötilassa tai lämpötilan varoitus tulee näkyviin: kytke kamera pois päältä ja odota kunnes se on jäähtynyt ( 40).

Toisto

Ongelma	Ratkaisu
Kuvat ovat rakeisia.	Kuvat on otettu erimerkkisellä tai -mallisella kameralla.
Toiston zoomaus ei ole käytettävissä.	Kuvat on luotu KOONMUUTOS -toiminnolla tai erimerkkisellä tai -mallisella kameralla.
Ääni ei kuulu videon toistossa.	<ul style="list-style-type: none"> • Toiston äänenvoimakkuus on liian alhainen: säädä toiston äänenvoimakkuutta ( 211). • Mikrofoni oli peitetty: pidä kameraa oikealla tavalla tallentamisen aikana. • Kaiutin on peitetty: pidä kameraa oikealla tavalla toiston aikana.
Kamera ei poista valittuja kuvia.	Osa poistettaviksi valituista kuvista on suojattu. Poista suojaus laitteella, jolla se alun perin asetettiin ( 185).
Tiedostonumerointi nollautuu yllättäen.	Akkulokeron kansi avattiin kameran ollessa päällä. Sammuta kamera, ennen kuin avaat akkulokeron kannen ( 236).

Liitännät

Ongelma	Ratkaisu
Näyttö on tyhjä.	Kamera on kytketty TV: hen: kuvat tulevat näkyviin TV:ssä kameranäytön sijasta (📖 288).
Television kuva ei näy tai ääni ei kuulu.	<ul style="list-style-type: none"> • Kameraa ei ole liitetty oikein: liitä kamera asianmukaisesti (📖 288). • Television tuloksi on asetettu "TV": aseta tuloksi "HDMI" (📖 288). • Television äänenvoimakkuus on liian matala: säädä television äänenvoimakkuutta TV-säätimillä (📖 288).
Sekä TV että kameran näyttö ovat tyhjiä.	VIEW MODE -painikkeella valittu näyttötila on VAIN EVF +  : pane silmäsi etsimelle tai käytä VIEW MODE - painiketta valitaksesi toisen näyttötilan.
Tietokone ei tunnista kameraa.	Varmista, että kamera ja tietokone on liitetty oikein (📖 292).
RAW- tai JPEG-tiedostoja ei voi siirtää tietokoneelle.	Käytä MyFinePix Studio -ohjelmistoa kuvien siirtämiseen (vain Windows; 📖 292).

Langaton siirto

Lisätietoa langattomien yhteyksien vianmäärityksessä löytyy osoitteesta: <http://digital-cameras.support.fujifilm.com/app?pid=x>

Ongelma	Ratkaisu
Ongelma yhdistettäessä tai ladattaessa kuvia älypuheliin.	<ul style="list-style-type: none">• Älypuhelin on liian kaukana: siirrä laitteen lähemmäksi toisiaan (📖 290).• Lähistöllä olevat laitteet aiheuttavat radiohäiriötä: siirrä kameraa ja älypuhelin kauemmas mikroaalto-uuneista tai langattomista puhelimista (📖 290).
Kuvien lataus ei onnistu.	<ul style="list-style-type: none">• Älypuhelin on kytketty toiseen laitteeseen: Älypuhelin ja kamera voivat muodostaa yhteyden vain yhteen laitteeseen kerrallaan. Katkaise yhteys ja yritä uudelleen (📖 290).• Lähistöllä on useita älypuhelimia: Yritä muodostaa yhteys uudelleen. Usean älypuhelimien läheisyys saattaa vaikeuttaa yhteyden muodostamista (📖 290).• Nykyinen kuva on video, tai se on luotu toisella laitteella eikä sitä voida ladata älypuheliin (📖 290).
Älypuhelin ei näytä kuvia.	Valitse PÄÄLLÄ kohtaan YHTEYSASETUS > WLAN-ASETUKSET > MUUTA KOKO 3M . Asetuksen POIS valitseminen pidentää suurempien kuvien latausaikoja; lisäksi jotkut puhelimet eivät ehkä näytä kuvia, jotka ovat tiettyä kokoa suurempia (📖 241).

Sekalaista

Ongelma	Ratkaisu
Kamera ei vastaa komentoihin.	<ul style="list-style-type: none"> • Kameran tilapäinen toimintavika: poista akku ja aseta se sitten takaisin (📖 32). • Akku on tyhjä: lataa akku tai aseta kameraan täyteen ladattu vara-akku (📖 28). • Kamera on kytketty langattomaan lähiverkkoon: katkaise yhteys.
Kamera ei toimi odotetulla tavalla.	Poista akku ja aseta se sitten takaisin (📖 32). Jos ongelma ei poistu, ota yhteyttä FUJIFILM-jälleenmyyjään.
Ei ääntä.	Säädä äänenvoimakkuutta (📖 208).

Varoitusviestit ja -näytöt

Seuraavat varoitukset näkyvät näytöllä.

Varoitus	Kuvaus
 (punainen)	Akku on vähissä. Lataa akku tai aseta kameraan täyteen ladattu vara-akku.
 (vilkkuu punaisena)	Akku on tyhjä. Lataa akku tai aseta kameraan täyteen ladattu vara-akku.
!AF (näkyvänä punaisessa tarkennuskehiksessä)	Kamera ei pysty tarkentamaan. Tarkenna toiseen samalla etäisyydellä olevaan kohteeseen käyttäen tarkennuksen lukitusta ja sommittele kuva sitten uudelleen.
Aukko tai suljinaika näkyy punaisena	Kohde on liian kirkas tai liian tumma, ja kuvasta tulee yli- tai alivalottunut. Käytä lisävalaistukseen salamaa, kun kuvaat heikosti valaistuja kohteita.
TARKENNUS- VIRHE	Kameran toimintahäiriö. Sammuta kamera ja käynnistä se uudelleen. Jos viesti ei poistu, ota yhteyttä FUJIFILM-jälleenmyyjään.
OBJEKTIIVIN OHJAUSVIRHE	
KATKAISE KAMERAN VIRTA JA KYTKE UUELLEEN	
EI KORTTIA	Suljin voidaan laukaista vain, kun kameraan on asetettu muistikortti. Aseta muistikortti.
KORTTIA EI ALUSTETTU	<ul style="list-style-type: none">• Muistikorttia ei ole alustettu tai muistikortti on alustettu tietokoneessa tai muussa laitteessa: alusta muistikortti käyttämällä asetusvalintaa  KÄYTTÄ- JÄASETUS > ALUSTA.





Varoitus	Kuvaus
KORTTIA EI ALUSTETTU (jatkuu)	<ul style="list-style-type: none"> • Muistikortin liittimet täytyy puhdistaa: Puhdista liittimet pehmeällä, kuivalla liinalla. Jos viesti näytetään uudelleen, alusta kortti. Jos viesti toistuu, vaihda kortti. • Kameran toimintahäiriö: ota yhteyttä FUJIFILM-jälleenmyyjään.
OBJEKTIIVIN VIRHE	Sammuta kamera, poista objektiivi ja puhdista liitäntäpinnat ja aseta sitten objektiivi takaisin paikalleen ja käynnistä kamera. Jos ongelma ei poistu, ota yhteyttä FUJIFILM-jälleenmyyjään.
KORTTIVIRHE	<ul style="list-style-type: none"> • Muistikorttia ei ole alustettu käytettäväksi kameran kanssa: alusta kortti. • Muistikortin liittimet täytyy puhdistaa, tai muistikortti on vioittunut: Puhdista liittimet pehmeällä, kuivalla liinalla. Jos viesti näytetään uudelleen, alusta kortti. Jos viesti toistuu, vaihda kortti. • Muistikortti ei ole yhteensopiva: käytä yhteensopivaa korttia. • Kameran toimintahäiriö: ota yhteyttä FUJIFILM-jälleenmyyjään.
SUOJATTU KORTTI	Muistikortti on lukittu. Poista kortin lukitus.
VARATTU	Muistikortti on alustettu väärin. Alusta kortti kameran avulla.
SD MUISTI TÄYNNÄ	Muistikortti on täynnä, eikä kuvia voida tallentaa. Poista kuvia tai aseta kameraan muistikortti, jossa on enemmän vapaata tilaa.
TALLENNUS-VIRHE	<ul style="list-style-type: none"> • Muistikorttivirhe tai liitäntävirhe: Aseta kortti uudelleen tai kytke kamera pois päältä ja uudelleen päälle. Jos viesti ei poistu, ota yhteyttä FUJIFILM-jälleenmyyjään.

Varoitus	Kuvaus
TALLENNUS- VIRHE (jatkuu)	<ul style="list-style-type: none"> • Muisti ei riitä uusien kuvien tallentamiseen: poista kuvia tai aseta kameraan muistikortti, jossa on enemmän vapaata tilaa. • Muistikorttia ei ole alustettu: alusta muistikortti .
KUVANROMUISTI TÄYNNÄ	Kuvanumerot on käytetty loppuun (nykyisen kuvan numero on 999–9999). Alusta muistikortti ja valitse AUT. NOLLAUS kohtaan  TIETOJEN TALLENNUSASETUS > KUVA NRO . Ota kuva nollataksesi kuvien numeroinnin arvoon 100–0001 ja valitse sitten JATKUVA kohtaan KUVA NRO .
LUKUVIRHE	<ul style="list-style-type: none"> • Tiedosto on vioittunut, tai sitä ei ole luotu kameralla: tiedostoa ei voi näyttää. • Muistikortin liittimet täytyy puhdistaa: Puhdista liittimet pehmeällä, kuivalla liinalla. Jos viesti näytetään uudelleen, alusta kortti. Jos viesti toistuu, vaihda kortti. • Kameran toimintahäiriö: ota yhteyttä FUJIFILM-jälleenmyyjään.
SUOJATTU KUVA	Suojattua kuvaa yritettiin poistaa tai kääntää. Poista suojaus ja yritä uudelleen.
EI VOI RAJATA	Kuva on vioittunut, tai sitä ei ole luotu tällä kameralla.
DPOF- TIEDOSTOVIIRHE	Tulostuspyynnöt voivat sisältää enintään 999 kuvaa. Kopioi lisäkuvat, jotka haluat tulostaa, toiselle muistikortille ja luo toinen tulostuspyyntö.
EI VOI KÄÄNTÄÄ	Valittua kuvaa ei voi kääntää.

Varoitus	Kuvaus
 EI VOI KÄÄNTÄÄ	Videoita ei voi kääntää.
DPOF-ASETUS EI ONNISTU	Kuvaa ei voi tulostaa DPOF-toiminnolla.
 DPOF-ASETUS EI ONNISTU	Videoita ei voi tulostaa DPOF-toiminnolla.
 EI VOI SUORITTA A	Punasilmäisyyden poistoa ei voi käyttää videoihin.
 EI VOI SUORITTA A	Punasilmäisyyden poistoa ei voi käyttää kuviin, jotka on luotu muilla laitteilla.
YHTEENSOPIMATTOMUUS: 4K-TILA JA ULK. NÄYTTÖ VAIHTAVAT ELOKUVATILAA	Kameralla valittu elokuvatilaa ei ole yhteensopiva laitteen kanssa, johon kamera on liitetty HDMI:n kautta. Kokeile toisen elokuvatilaa valitsemista.
 (keltainen)	Kytke kamera pois päältä ja odota, kunnes se on jäähtynyt. Kuvissa, jotka otetaan tämän varoituksen näkyessä, voi olla enemmän laikkuisuutta.
 (punainen)	Kytke kamera pois päältä ja odota, kunnes se on jäähtynyt. Kun tämä varoitus on näkyvässä, elokuvia ei voi tallentaa, laikkuisuus voi lisääntyä ja suorituskyky, kuvanopeus ja näytön laatu mukaan lukien, voi pudota.

Muistikortin kapasiteetti

Seuraavasta taulukosta ilmenee erikokoisille kuville käytettävissä oleva tallennusaika tai kuvien määrä. Kaikki luvut ovat likimääräisiä; tiedostoko- ko vaihtelee tallennetun näkymän mukaan, joten tallennettavissa olevien tiedostojen määrä vaihtelee suuresti. Valotusten määrä tai jäljellä oleva pi- tuus ei välttämättä vähene tasaisella nopeudella.

		Kapasiteetti	8 Gt		16 Gt	
			FINE	NORMAALI	FINE	NORMAALI
Valokuvat	 3 : 2		540	800	1110	1660
	RAW (PAKKAAMATON)		150		320	
	RAW (HÄVIÖTÖN PAKKAUS)		310		640	
Videot ¹	 2160/29.97P, 25P, 24P, 23.98P²		9 minuuttia		20 minuuttia	
	 1080/59.94P, 50P, 29.97P, 25P, 24P, 23.98P³		9 minuuttia		20 minuuttia	
	 720/59.94P, 50P, 29.97P, 25P, 24P, 23.98P⁴		19 minuuttia		39 minuuttia	

1 Käytä korttia, jonka UHS-nopeusluokka on 3 tai parempi.

2 Yksittäiset videot voivat olla enintään 10 minuutin pituisia tai 30-minuuttisia, jos ne filmattiin käyttämällä tehostinkahvaa.

3 Yksittäiset videot voivat olla enintään 15 minuutin pituisia tai 30-minuuttisia, jos ne filmattiin käyttämällä tehostinkahvaa.

4 Yksittäisen videon pituus ei voi olla yli 30 minuuttia.

 Vaikka elokuvan tallennus jatkuu keskeytyksettä tiedostokoon saavuttaessa 4 Gt, myöhempi kuvamateriaali tallennetaan erilliseen tiedostoon, jota on tarkasteltava erillään.

Tekniset tiedot

Järjestelmä

Malli	FUJIFILM X-T2									
Tuotenumero	FF160001									
Teholliset pikselit	Noin 24,3 miljoonaa									
Kuvakenno	23,5 mm × 15,6 mm (APS-C), X-Trans CMOS III -kenno, jossa on päävärisuodin									
Tallennusväline	FUJIFILMin suosittelemat SD-/SDHC-/SDXC-muistikortit									
Muistikorttipaikat	Kaksi SD-muistikorttipaikkaa									
Tiedostojärjestelmä	Yhteensopivuus: Design Rule for Camera File System (DCF), Exif 2.3 ja Digital Print Order Format (DPOF)									
Tiedostomuoto	<ul style="list-style-type: none">• Valokuvat: Exif 2.3 JPEG (pakattu); RAW (alkuperäinen RAF-muoto, pakkaamaton tai pakattu, joka käyttää häviötöntä algoritmia; ohjelmisto erityistarkoitusta varten tarvitaan); RAW + JPEG käytettävissä• Videot: H.264-standardi stereoäänellä (MOV)									
Kuvakoko	<table><tr><td>L 3:2 (6000 × 4000)</td><td>L 16:9 (6000 × 3376)</td><td>L 1:1 (4000 × 4000)</td></tr><tr><td>M 3:2 (4240 × 2832)</td><td>M 16:9 (4240 × 2384)</td><td>M 1:1 (2832 × 2832)</td></tr><tr><td>S 3:2 (3008 × 2000)</td><td>S 16:9 (3008 × 1688)</td><td>S 1:1 (2000 × 2000)</td></tr></table> <p>RAW (6000 × 4000)</p> <p>L panoraama: pysty (2160 × 9600)/vaaka (9600 × 1440)</p> <p>M panoraama: pysty (2160 × 6400)/vaaka (6400 × 1440)</p>	L 3:2 (6000 × 4000)	L 16:9 (6000 × 3376)	L 1:1 (4000 × 4000)	M 3:2 (4240 × 2832)	M 16:9 (4240 × 2384)	M 1:1 (2832 × 2832)	S 3:2 (3008 × 2000)	S 16:9 (3008 × 1688)	S 1:1 (2000 × 2000)
L 3:2 (6000 × 4000)	L 16:9 (6000 × 3376)	L 1:1 (4000 × 4000)								
M 3:2 (4240 × 2832)	M 16:9 (4240 × 2384)	M 1:1 (2832 × 2832)								
S 3:2 (3008 × 2000)	S 16:9 (3008 × 1688)	S 1:1 (2000 × 2000)								
Objektiivin kiinnitys	FUJIFILM X -kiinnitys									

Järjestelmä

Herkkyys	<ul style="list-style-type: none">• Valokuvat: Vakiolähtöherkkyys vastaa arvoja ISO 200–12800 ½ EV:n inkrementteissä; AUTO; laajennettu lähtöherkkyys, joka vastaa arvoa ISO 100, 125, 160, 25600 tai 51200• Videot: Vakiolähtöherkkyys vastaa arvoja ISO 200–12800 ½ EV:n inkrementteissä
Mittaus	256-osainen through-the-lens (TTL) -mittaus; MULTI, PISTE, KESKIARVO, KESKIPAINOTETTU
Valituksen ohjaus	Ohjelmoitu automaattivalotus (ohjelmanvaihdolla); sulkimen esivalinta automaattivalotuksessa; aukon esivalinta automaattivalotuksessa; manuaalivalotus
Valotuskorjaus	<ul style="list-style-type: none">• Valokuvat: –5 EV – +5 EV ½ EV:n inkrementteissä• Videot: –2 EV – +2 EV ½ EV:n inkrementteissä

Suljinaika

	Tila P	Muut tilat	Aika	Aikavalotus
Mekaaninen suljin	4 s – 1/8000 s	30 s – 1/8000 s	15 min. – 1/8000 s	Maks. 60 min.
Elektroninen suljin	30 s – 1/32000 s	(P, S, A, M)	15 min. – 1/32000 s	Aina 1 s
Mekaaninen+ elektroninen	4 s – 1/32000 s	30 s – 1/32000 s	15 min. – 1/32000 s	Maks. 60 min.

Järjestelmä

Jatkuva		Kuvataajuus	Kuvia yhdessä sarjassa
CH	14 fps	14	Enintään noin 42
	11 fps	11	Enintään noin 51
	8,0 fps	8,0	Enintään noin 53
CL	5,0 fps	5,0	Enintään noin 56
	4,0 fps	4,0	Enintään noin 58
	3,0 fps	3,0	Enintään noin 62



Huomaa, että **14 fps** on käytettävissä vain elektronisen sulkimen kanssa ja **11 fps** vain elektronisen sulkimen tai tehostinkahvan kanssa (saatavana erikseen).

Kuvataajuus vaihtelee kuvausolosuhteista ja tallennettujen kuvien määrästä riippuen. Lisäksi kuvataajuus ja kuvien määrä sarjaa kohti saattavat vaihdella käytettävistä muistikorttityypistä riippuen.

















Tarkennus

- **Tila:** yksittäinen tai jatkuva AF; manuaalitarkennus tarkennusrenkaalla
- **Tarkennusalueen valinta:** YKSI PISTE, VYÖHYKE, LAAJA/SEURANTA
- **Automaattitarkennusjärjestelmä:** kehittynyt hybridi-automattitarkennus (TTL-kontrasti-/vaihetunnistus-AF) automaattitarkennuksen apuvalolla

Järjestelmä

Valkotasapaino	Mukauta 1, mukauta 2, mukauta 3, värilämpötilan valinta, automaattinen, suora auringonvalo, varjo, päivänvalo-loisteputki, lämminvalo-loisteputki, viileänvalkoinen -loisteputki, hehkulamppu, vedenalainen
Itselaukaisin	Pois, 2 s, 10 s
Salamatila	<ul style="list-style-type: none">• TILA: TTL-TILA (SALAMA AUTOMAATTINEN, NORMAALI, HIDAS SYNKRONOINTI), MANUAALINEN, COMMANDER, OFF• SYNKR. TILA: ENSIMMÄINEN VERHO, TOINEN VERHO• PUNASILM. POISTO:  SALAMA+POISTO,  SALAMA,  POISTO, OFF
Salamakenkä	Lisälaitetekamerakenkä TTL-kontaktipinnoilla
Synkronointiyhteys	X-yhteys; tukee täsmäysnopeutta niin nopeasti kuin $\frac{1}{250}$ s
Täsmäysliitäntä	Toimitettu
Etsin	0,5-tuuman ja 2360 k-pisteen OLED-etsin diopterin säädöllä ($-4 - +2 \text{ m}^{-1}$); suurennus $0,77 \times 50 \text{ mm:n}$ objektiivilla (vastaa 35-millistä muotoa) äärettömässä ja diopteri asetettuna arvoon $-1,0 \text{ m}^{-1}$; diagonaalinen kuvakulma noin $38,0^\circ$ (vaakasuuntainen kuvakulma noin $31,0^\circ$); katselupiste noin 23 mm
LCD-näyttö	3,0 in./7,6 cm, 1040 k-pisteen värillinen LCD-näyttö 3-suuntaisella kallistuksella

Järjestelmä

Videot (stereoäänellä)	 2160/29.97P	 1080/59.94P	 720/59.94P
	 2160/25P	 1080/50P	 720/50P
	 2160/24P	 1080/29.97P	 720/29.97P
	 2160/23.98P	 1080/25P	 720/25P
		 1080/24P	 720/24P
		 1080/23.98P	 720/23.98P

Tulo-/lähtöliitännät

Mikrofoniliitäntä	ø3,5 mm:n ministereoliitin
Digitaalinen tulo/ lähtö	USB3.0/USB2.0 High-Speed Mikro-USB-liitin (mikro-B)
HDMI-lähtö	HDMI-mikroliitin (tyyppi D)
Kaukolaukaisimen liitin	ø2,5 mm

Virtalähde/muu

Virtalähde NP-W126S- ladattava akku (toimitetaan kameran mukana)

Akun käyttöikä

- **Akkutyyppi:** NP-W126S
- **Kuvien määrä:**

SUORITUSKYKY	LCD	EVF
TEHOSTA	Noin 260	Noin 200
NORMAALI	Noin 340	Noin 330

Arvioitu kuvamäärä, joka voidaan ottaa XF 35 mm f/1.4R -objektiivilla ja täysin ladatulla akulla tilassa **P**. CIPA-standardi, mitataan mukana toimitettua akkua käyttämällä kameran ja SD-muistikortin kanssa.

Huomaa: akulla otettavissa olevien kuvien määrä vaihtelee akun varaustason mukaan ja laskee matalissa lämpötiloissa.

Kameran koko
(L × K × S) 132,5 mm × 91,8 mm × 49,2 mm (35,4 mm ilman ulokkeita, mitattuna kapeimmasta kohdasta)

Kameran paino Noin 457 g ilman akkua, lisävarusteita ja muistikorttia

Kuvauspaino Noin 507 g mukaan lukien akku ja muistikortti

Käyttöolosuhteet

- **Lämpötila:** -10 °C – +40 °C
- **Kosteus:** 10 % – 80 % (ei kondensaatiota)

Langaton lähetin

Standardit IEEE 802.11b/g/n (langattoman protokollan standardi)

Käyttötaajuus

- **Yhdysvallat, Kanada, Taiwan:** 2412 MHz – 2462 MHz (11 kanavaa)
- **Muut maat:** 2412 MHz – 2472 MHz (13 kanavaa)

Yhteysprotokollat Infrastruktuuri

Salamakenkään liitettävä EF-X8-salamalaite

Ohjeluku GN8 (ISO100), GN11 (ISO200)

Mitat (L × K × S) 39,7 mm × 24,2 mm × 63,4 mm

Paino Noin 41 g

NP-W126S- ladattava akku

Nimellisjännite 7,2V

Nimelliskapasiteetti 1260 mAh

Käyttölämpötila 0°C – +40°C

Mitat (L × K × S) 36,4 mm × 47,1 mm × 15,7 mm

Paino Noin 47 g

BC-W126-akkulaturi

Nimellistulo	100V – 240V AC, 50/60 Hz
Tulokapasiteetti	13 – 21 VA
Nimellislähtö	8,4V DC, 0,6 A
Tuetut akut	NP-W126S-akut
Latausaika	Noin 150 minuuttia (+20 °C)
Käyttölämpötila	5 °C – +40 °C
Mitat (L × K × S)	65 mm × 91,5 mm × 28 mm, ilman ulkonemia
Paino	Noin 77 g ilman akkua

Paino ja mitat vaihtelevat maan tai myyntialueen mukaan. Tarrat, valikot ja muut näytöt saattavat erota varsinaisen kameran vastavista.

 Tekniset tiedot ja suorituskyky voivat muuttua ilman erillistä ilmoitusta. FUJIFILM ei ota vastuuta mahdollisista tämän käyttöoppaan sisältämisestä virheistä. Tuotteen ulkonäkö voi poiketa tässä käyttöoppaassa kuvatusta.

FUJIFILM

FUJIFILM Corporation

7-3, AKASAKA 9-CHOME, MINATO-KU, TOKYO 107-0052, JAPAN

http://www.fujifilm.com/products/digital_cameras/index.html

