

FUJIFILM

DIGITAL CAMERA

X-T20

คู่มือผู้ใช้

BL00004889-J05

TH

บทนำ

ขอขอบคุณที่เลือกซื้อผลิตภัณฑ์นี้ โปรดอ่านและทำความเข้าใจเนื้อหาในคู่มือนี้ก่อนใช้งานกล้อง เก็บคู่มือไว้ในที่ที่ผู้ใช้ผลิตภัณฑ์ทั้งหมดสามารถหยิบอ่านได้

สำหรับข้อมูลล่าสุด

สำหรับข้อมูลล่าสุดเกี่ยวกับผลิตภัณฑ์นี้ รวมทั้งเวอร์ชันล่าสุดของคู่มือและตัวอย่างรูปภาพสี โปรดดู:

<http://fujifilm-dsc.com/manuals/>



เว็บไซต์นี้สามารถเข้าถึงได้ไม่ใช่เฉพาะจากคอมพิวเตอร์ของคุณเท่านั้น แต่จากสมาร์ทโฟนและแท็บเล็ตด้วย





ดัชนีบท

รายการเมนู	iv
1 ก่อนที่จะเริ่มต้น	1
2 ชั้นแรก	27
3 การถ่ายรูปพื้นฐานและการเล่น	47
4 การบันทึกภาพยนตร์และการเล่น	53
5 การถ่ายรูป	61
6 เมนูถ่ายรูป	113
7 การเล่นเกมและเมนูแสดงภาพ	173
8 เมนูดังค่า	199
9 ทางลัด	241
10 อุปกรณ์เสริมและต่อพ่วง	255
11 การเชื่อมต่อ	277
12 หมายเหตุด้านเทคนิค	289

รายการเมนู

ตัวเลือกเมนูต้องมีระบุไว้ด้านล่าง

เมนูถ่ายรูป

ปรับการตั้งค่าขณะกำลังถ่ายภาพหรือภาพยนตร์



ดูรายละเอียดในหน้า 113

1/3	ตั้งค่าคุณภาพภาพ		AF/MF	ตั้งค่า AF/MF	
1/3	ขนาดภาพ	115	1/2	โฟกัสแบบพื้นที่	133
	คุณภาพของภาพ	116		ออโต้โฟกัส	134
	การบันทึก RAW	117		การตั้งค่าแบบกำหนดเอง AF-C	135
	จำลองฟิล์ม	118		แสดงจุด AF  	136
	เอฟเฟกต์ภาพเม็คซี	120		จำนวนจุดโฟกัส	136
	ช่วงไดนามิก	121		PRE-AF	137
	สมดุ่ยสีขาว	122		แสวงหา AF	137
2/3	โทนสว่าง	126	ตั้งค่าตรวจจับใบหน้า/ตา	138	
	โทนมืด	126	AF+MF	140	
	สี	127	ระบบช่วย MF	141	
	ความคมชัด	127	เช็คโฟกัส	141	
	ลดสัญญาณรบกวน	128	รวม AE แบบจุด & โฟกัส	142	
	NRฉายแสงนาน	128	พ.ท.	142	
	LENS MOD. OPTIMI.	129	ตั้ง AF ทันที	142	
3/3	ขอบเขตสี	129	ระยะชัดลึก	143	
	พิกเซล แมปปิ้ง	130	การถ่าย/โฟกัส	143	
	เลือกตั้งค่าเอง	131	โหมดหน้าจอสัมผัส	144	
	แก้/บันทึกตั้งค่าเอง	131			

📷 ตั้งค่าการถ่ายภาพ		📶 ตั้งค่าแฟลช		
1/2	จากถ่ายภาพ	147	โหมดลึกลับ TTL	166
	การตั้งค่าโหมดการถ่ายภาพ	149	การตั้งค่าไฟแอลอีดี	167
	ตั้งเวลาถ่าย	151	การตั้งค่ามาสเตอร์	167
	ถ่ายตามช่วงเวลา	152	การตั้งค่าช่อง	168
	วัดแสง	154	📷 ตั้งค่ามูฟวี่	
	ชนิดชัตเตอร์	155	โหมดมูฟวี่	169
	โหมดIS	156	โหมดมูฟวี่ AF	170
	ความไวแสง	157	จอแสดงข้อมูลเอาต์พุต HDMI	170
2 1/2	ตั้งค่าตัวแปลง	160	เอาท์พุทมูฟวี่ 4K	171
	การสื่อสารไร้สาย	163	ควบคุมการบันทึกจาก HDMI	171
📶 ตั้งค่าแฟลช				
	การตั้งค่าฟังก์ชันแฟลช	164	การปรับระดับไมโครโฟน	172
	ลบตาแดง	165	ไมค์/รีโมท	172

เมนูเล่น

ปรับการตั้งค่าการเล่น

📄 ดูรายละเอียดในหน้า 180

📷 เมนูภาพย้อนหลัง		📷 เมนูภาพย้อนหลัง			
1/2	แปลงไฟล์ RAW	180	2 1/2	สไลด์โชว์	191
	ลบภาพ	183		ช่วยค้นหาสมุดภาพ	192
	ตัดส่วนภาพ	186		จัดเก็บ PC ออโต้	194
	ปรับขนาด	187		สั่งพิมพ์ (DPOF)	195
	ป้องกันการลบ	188		พิมพ์ภาพ instax	197
	หมุนภาพ	189		อัตราส่วนภาพ	198
	ลบตาแดง	190			
	การสื่อสารไร้สาย	191			

เมนูตั้งค่า

ปรับการตั้งค่ากล้องเบื้องต้น



ดูรายละเอียดในหน้า 199

 ตั้งค่าผู้ใช้งาน		 ตั้งค่าหน้าจอ	
ฟอร์แมท	201	ความสว่าง EVF	212
วันที่/เวลา	202	สี EVF	213
เวลาต่าง	203	ความสว่าง LCD	213
言語/LANG.	204	สี LCD	214
ตั้งค่าเมนูของฉัน	204	1/2 แสดงภาพ	214
ทำความสะอาดเซ็นเซอร์	206	แสดง EVF หมุนออกได้	215
เสียง&แฟลช	206	ตรวจสอบแสง/สมดุลย์สีขาวโหมดแมนนวล	215
รีเซ็ต	207	เอฟเฟ็คตรวจสอบคุณภาพ	216
 ตั้งค่าเสียง		2/2 ตารางกรอบ	217
ระดับเสียงเตือน AF	208	หมุนภาพที่แสดง	218
ระดับเสียงเตือนหน่วยเวลา	209	หน่วยของระยะโฟกัส	218
ระดับเสียง	209	แสดง ค่าที่ตั้งไว้	219
เสียงชัดเตอร์	210		
เลือกเสียง	210		
ปรับเสียง	211		

1/2	ตั้งค่าปุ่มไดอัล		การจัดการพลังงาน	
	แก้ไข/จัดเก็บเมนูด่วน	222	ตั้งปิดเอง	231
	การตั้งค่าปุ่ม Fn/AE-L/AF-L	224	ประสิทธิภาพ	232
	ตั้งค่าปุ่มตัวเลือก	226	ตั้งค่าบันทึกข้อมูล	
	ตั้งแป้นหมุนคำสั่ง	226	ลำดับภาพ	234
	AF ด้วยปุ่มชัตเตอร์	227	บันทึกภาพต้นฉบับ	235
	AE ด้วยปุ่มชัตเตอร์	227	แก้ไขชื่อไฟล์	235
	ถ่ายภาพโดยไม่มีเลนส์	228	ข้อมูลลิขสิทธิ์	236
วงแหวนโฟกัส	228	ตั้งค่าการเชื่อมต่อ		
2/2	AE/AF LOCK	229	ตั้งค่าไร้สาย	237
	ตั้งค่ารับแสง	229	ตั้งค่าจัดเก็บ PC	238
	ตั้งค่าหน้าจอสัมผัส	230	ตั้งค่าใส่พิกัด	238
			ตั้งค่าเชื่อมต่อ instax	239



สารบัญ

บทนำ.....	ii
สำหรับข้อมูลล่าสุด	ii
รายการเมนู	iv
เมนูถ่ายรูป.....	iv
เมนูเล่น.....	v
เมนูตั้งค่า	vi
อุปกรณ์เสริมที่มีให้.....	xix
เกี่ยวกับคู่มือฉบับนี้	xx
สัญลักษณ์และข้อตกลง.....	xx
คำศัพท์.....	xx





1 ก่อนที่จะเริ่มต้น 1









ส่วนต่างๆ ของกล้อง	2
แผ่นหมายเลขเครื่อง.....	4
ปุ่มตัวเลือก.....	4
แป้นหมุนความเร็วชัตเตอร์.....	5
แป้นหมุนการชดเชยการรับแสง	5
แป้นหมุน Drive	6
ก้านตัวเลือกโหมดอัตโนมัติ.....	7
แป้นหมุนเลือกคำสั่ง.....	8
ไฟแสดงสถานะ	10
จอภาพ LCD	11
การโฟกัสช่องมองภาพ	11

จอแสดงผลของกล้อง.....	12
ช่องมองภาพอิเล็กทรอนิกส์/จอภาพ LCD	12
การเลือกโหมดแสดงผล	14
การปรับความสว่างจอแสดงผล.....	15
จอแสดงผลช่องมองภาพ	15
ปุ่ม DISP/BACK.....	16
การตั้งค่าจอแสดงผลมาตรฐานแบบกำหนดเอง.....	17
การใช้เมนู.....	20
โหมดหน้าจอสัมผัส	22
การควบคุมแบบสัมผัสในการถ่ายภาพ	22
การควบคุมการเล่นแบบสัมผัส.....	24

2 ชั้นแรก 27



การต่อสายคล้อง	28
การต่อเลนส์	30
การชาร์จแบตเตอรี่.....	32
การใส่แบตเตอรี่และการ์ดหน่วยความจำ	36
การ์ดหน่วยความจำที่ใช้ร่วมกันได้.....	40
การเปิดและปิดกล้อง	42
การตรวจสอบระดับแบตเตอรี่.....	43
การตั้งค่าพื้นฐาน	44
เลือกภาษาอื่น	46
การเปลี่ยนเวลาและวันที่	46

3	การถ่ายรูปพื้นฐานและการเล่น	47
	การถ่ายรูป (โหมด P)	48
	 การดูภาพ	51
	 การลบรูปภาพ	52
4	การบันทึกภาพยนตร์และการเล่น	53
	 การบันทึกภาพยนตร์	54
	การปรับการตั้งค่าภาพยนตร์	57
	 การดูภาพยนตร์	58
5	การถ่ายรูป	61
	การเลือกโหมดถ่ายภาพ	62
	โหมด P: โปรแกรม AE	62
	โหมด S: เน้นชัตเตอร์ AE	64
	โหมด A: เน้นรูรับแสง AE	69
	โหมด M: แมนวลรับแสง	72
	โหมดออโต้	74
	ออโต้โฟกัส	77
	โหมดโฟกัส	78
	ตัวเลือกออโต้โฟกัส (ออโต้โฟกัส)	80
	การเลือกจุดโฟกัส	82
	แมนวลโฟกัส	87
	การเช็คโฟกัส	89
	 การชดเชยการรับแสง	91
	C (ปรับเอง)	91
	ล็อกโฟกัส/การรับแสง	92
	ปุ่ม AF-L และ AE-L	93

BKT การถ่ายคร่อม	94
 ถ่ายคร่อมค่าแสง	95
 ถ่ายคร่อมความไวแสง	95
 ถ่ายคร่อมจำลองฟิล์ม	95
 BKT สมดุลย์แสงสีขาว	96
 ถ่ายคร่อมช่วงไดนามิก	96
 ถ่ายภาพต่อเนื่อง (โหมดถ่ายภาพต่อเนื่องเป็นชุด)	97
ADV. ฟิลเตอร์ขั้นสูง	99
ตัวเลือกฟิลเตอร์ขั้นสูง	100
 ฉายแสงหลายครั้ง	101
 พาโนรามา	103
การถ่ายรูปโดยใช้แฟลช	107
การตั้งค่าแฟลช	109

6 เมนูถ่ายรูป 113

 ตั้งค่าคุณภาพภาพ	114
ขนาดภาพ	115
คุณภาพของภาพ	116
การบันทึก RAW	117
จำลองฟิล์ม	118
เอฟเฟกส์ภาพเมื่อดึง	120
ช่วงไดนามิก	121
สมดุลย์สีขาว	122
โทนสว่าง	126
โทนมืด	126
สี	127
ความคมชัด	127

ลดสัญญาณรบกวน	128
NRฉายแสงนาน	128
LENS MOD. OPTIMI.....	129
ขอบเขตสี	129
พิกเซล แมปปี้ง	130
เลือกตั้งค่าเอง	131
แก้/บันทึกตั้งค่าเอง.....	131
AF/MF ตั้งค่า AF/MF.....	133
โฟกัสแบบพื้นที่.....	133
ออโต้โฟกัส	134
การตั้งค่าแบบกำหนดเอง AF-C	135
แสดงจุด AF  	136
จำนวนจุดโฟกัส	136
PRE-AF	137
แสวงหา AF.....	137
ตั้งค่าตรวจจับใบหน้า/ตา.....	138
AF+MF.....	140
ระบบช่วย MF.....	141
เช็คโฟกัส.....	141
รวม AE แบบจุด & โฟกัสพ.ท.....	142
ตั้ง AF ทันที.....	142
ระยะชัดลึก.....	143
การถ่าย/โฟกัส	143
โหมดหน้าจอสัมผัส	144
📷 ตั้งค่าการถ่ายภาพ	147
ฉากถ่ายภาพ.....	147
การตั้งค่าโหมดการถ่ายภาพ	149

ตั้งเวลาถ่าย.....	151
ถ่ายตามช่วงเวลา.....	152
วัดแสง.....	154
ชนิตซ์เตอร์.....	155
โหมด IS.....	156
ความไวแสง.....	157
ตั้งค่าตัวแปลง.....	160
การสื่อสารไร้สาย.....	163
f ตั้งค่าแฟลช.....	164
การตั้งค่าฟังก์ชันแฟลช.....	164
ลบลวด.....	165
โหมดล็อก TTL.....	166
การตั้งค่าไฟแฟลชอีดี.....	167
การตั้งค่ามาสเตอร์.....	167
การตั้งค่าช่อง.....	168
📺 ตั้งค่ามูฟวี่.....	169
โหมดมูฟวี่.....	169
โหมดมูฟวี่ AF.....	170
จอแสดงข้อมูลเอาต์พุต HDMI.....	170
เอาต์พุตมูฟวี่ 4K.....	171
ควบคุมการบันทึกจาก HDMI.....	171
การปรับระดับไมโครโฟน.....	172
ไมค์/รีโมท.....	172
7 การเล่นเกมและเมนูแสดงภาพ.....	173
จอแสดงผลการเล่น.....	174
ปุ่ม DISP/BACK.....	176

การดูภาพ	178
ชมการเล่น	179
การเล่นแบบหลายเฟรม.....	179
๒ เมนูเล่น	180
แปลงไฟล์ RAW.....	180
ลบภาพ.....	183
ตัดส่วนภาพ	186
ปรับขนาด	187
ป้องกันการลบ.....	188
หมุนภาพ	189
ลบตาแดง	190
การสื่อสารไร้สาย.....	191
สไลด์โชว์.....	191
ช่วยค้นหาสมุดภาพ.....	192
จัดเก็บ PC ออโต้	194
สั่งพิมพ์ (DPOF).....	195
พิมพ์ภาพ instax.....	197
อัตราส่วนภาพ.....	198

8 เมนูตั้งค่า

๒ ตั้งค่าผู้ใช้งาน.....	200
ฟอร์แมต	201
วันที่/เวลา.....	202
เวลาต่าง	203
言語/LANG.....	204
ตั้งค่าเมนูของฉัน.....	204
ทำความสะอาดเซ็นเซอร์	206

เสียง&แฟลช.....	206
รีเซ็ต	207
📌 ตั้งค่าเสียง.....	208
ระดับเสียงเตือน AF	208
ระดับเสียงเตือนหน่วงเวลา	209
ระดับเสียง.....	209
เสียงชัดเตอร์.....	210
เลือกเสียง	210
ปรับเสียง.....	211
📌 ตั้งค่าหน้าจอ.....	212
ความสว่าง EVF.....	212
สี EVF.....	213
ความสว่าง LCD	213
สี LCD.....	214
แสดงภาพ	214
แสดง EVF หมุนจอได้.....	215
ตรวจแสง/สมดุลสีขาวโหมดแมนนวล	215
เอฟเฟ็กต์ตรวจสอบคุณภาพ.....	216
ตารางกรอบ	217
หมุนภาพที่แสดง.....	218
หน่วยของระยะโฟกัส.....	218
แสดง ค่าที่ตั้งไว้.....	219
📌 ตั้งค่าปุ่ม/ไดอัล	221
แก้ไข/จัดเก็บเมนูด่วน	222
การตั้งค่าปุ่ม Fn/AE-L/AF-L	224
ตั้งค่าปุ่มตัวเลือก	226
ตั้งแป้นหมุนคำสั่ง	226

AF ด้วยปุ่มชัตเตอร์.....	227
AE ด้วยปุ่มชัตเตอร์.....	227
ถ่ายภาพโดยไม่มีเลนส์.....	228
วงแหวนโฟกัส.....	228
AE/AF-LOCK.....	229
ตั้งค่ารูรับแสง.....	229
ตั้งค่าหน้าจอสัมผัส.....	230
การจัดการพลังงาน.....	231
ตั้งปิดเอง.....	231
ประสิทธิภาพ.....	232
ตั้งค่าบันทึกข้อมูล.....	233
ลำดับภาพ.....	234
บันทึกภาพต้นฉบับ.....	235
แก้ไขชื่อไฟล์.....	235
ข้อมูลลิขสิทธิ์.....	236
ตั้งค่าการเชื่อมต่อ.....	237
ตั้งค่าไร้สาย.....	237
ตั้งค่าจัดเก็บ PC.....	238
ตั้งค่าใส่พิกัด.....	238
ตั้งค่าเชื่อมต่อ instax.....	239

9 ทางลัด 241

ตัวเลือกทางลัด.....	242
ปุ่ม Q (เมนูด่วน).....	243
จอแสดงผลเมนูด่วน.....	243
การดูและแก้ไขการตั้งค่า.....	245
การแก้ไขเมนูด่วน.....	246

ปุ่ม (ฟังก์ชัน).....	248
การกำหนดหน้าที่ไปยังปุ่มฟังก์ชัน.....	250
MY เมนูของฉันท.....	252
ตั้งค่าเมนูของฉันท.....	252
10 อุปกรณ์เสริมและต่อพ่วง.....	255
ชุดแฟลชจากผู้ผลิตรายอื่น.....	256
การตั้งค่าแฟลช.....	257
เทอร์มินัลซิงค์.....	259
แฟลชในตัว.....	260
แฟลชชนิดติดตั้งพื้นฐาน.....	262
มาสเตอร์(ออฟติคัล).....	266
เลนส์.....	271
ชิ้นส่วนเลนส์.....	271
การถอดฝาปิดเลนส์.....	272
การต่อเลนส์สุด.....	272
เลนส์กับวงแหวนปรับรูรับแสง.....	273
เลนส์ไม่มีวงแหวนปรับรูรับแสง.....	274
เลนส์กับสวิตช์ O.I.S.....	274
เลนส์แมนวลโฟกัส.....	275
การดูแลรักษาเลนส์.....	276
11 การเชื่อมต่อ.....	277
HDMI เอาต์พุต.....	278
การเชื่อมต่อไปยังอุปกรณ์ HDMI.....	278
การถ่ายรูปรูป.....	279
การเล่น.....	279

ส่งไร้สาย.....	280
การเชื่อมต่อไร้สาย: สมาร์ทโฟน.....	280
การเชื่อมต่อไร้สาย: คอมพิวเตอร์.....	281
การเชื่อมต่อไปยังคอมพิวเตอร์ผ่านทาง USB.....	282
Windows.....	282
Mac OS X/macOS.....	283
การเชื่อมต่อกล้อง.....	283
เครื่องพิมพ์ instax SHARE.....	286
การสร้างการเชื่อมต่อ.....	286
การพิมพ์รูปภาพ.....	287

12 หมายเหตุด้านเทคนิค.....	289
อุปกรณ์เสริมจาก FUJIFILM.....	290
เพื่อความปลอดภัยของคุณ.....	294
การดูแลผลิตภัณฑ์.....	307
การทำความสะอาดเซ็นเซอร์ภาพ.....	308
อัปเดตเฟิร์มแวร์.....	309
การตรวจสอบเวอร์ชันเฟิร์มแวร์.....	309
การแก้ไขปัญหา.....	310
ข้อความเตือนและจอแสดงผล.....	319
ความจุของการ์ดหน่วยความจำ.....	323
ข้อมูลจำเพาะ.....	324

อุปกรณ์เสริมที่มีให้

ต่อไปนี้เป็นสิ่งที่มีรวมมากับกล่องของคุณ:

- แบตเตอรี่ NP-W126S ที่ชาร์จซ้ำได้
- เครื่องชาร์จแบตเตอรี่ BC-W126
- ฝาครอบตัวกล้อง
- ห่วงสายคล้องโลหะ (× 2)
- เครื่องมือคล้องห่วง
- แผ่นครอบป้องกัน (× 2)
- สายคล้องคอ
- คู่มือผู้ใช้ (คู่มือเล่มนี้)



หากคุณซื้อชุดเลนส์ ให้ตรวจสอบว่ารวมเลนส์ด้วย

เกี่ยวกับคู่มือฉบับนี้

คู่มือนี้ประกอบด้วยคำชี้แจงสำหรับกล่องดิจิทัล FUJIFILM X-T20 ของคุณ โปรดอ่านและทำความเข้าใจเนื้อหาในคู่มือก่อนใช้งาน

สัญลักษณ์และข้อตกลง

คู่มือนี้มีการใช้สัญลักษณ์ต่อไปนี้:



ข้อมูลที่ต้องอ่านเพื่อป้องกันความเสียหายของผลิตภัณฑ์



ข้อมูลเพิ่มเติมที่อาจมีประโยชน์เมื่อใช้ผลิตภัณฑ์



หน้าที่มีข้อมูลที่เกี่ยวข้อง

เมนูและข้อความอื่นๆ ในจอแสดงผลจะแสดงเป็น **ตัวหนา** ภาพประกอบจะใช้เพื่อวัตถุประสงค์ในการอธิบายเท่านั้น; รูปภาพอาจถูกปรับให้ง่าย ขณะที่ภาพถ่ายไม่ได้จำเป็นว่าจะถูกถ่ายจากกล่องรุ่นที่อธิบายในคู่มือเล่มนี้

คำศัพท์

การ์ดหน่วยความจำ SD, SDHC และ SDXC เสริมที่กล่องใช้เพื่อจัดเก็บรูปภาพเรียกว่า “การ์ดหน่วยความจำ” ช่องมองภาพอิเล็กทรอนิกส์อาจเรียกว่า “EVF” และจอภาพ LCD อาจเรียกว่า “LCD”

ก่อนที่จะเริ่มต้น

ส่วนต่างๆ ของกล้อง

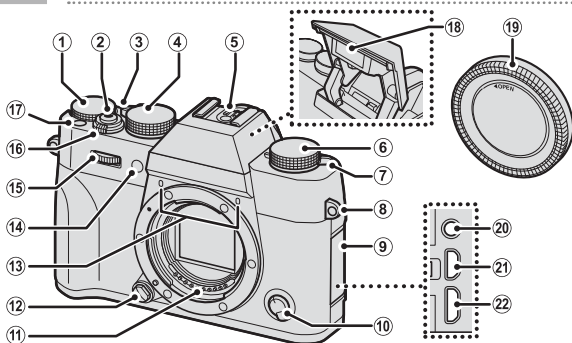

- | | | | |
|---|--|---|--|
| ① | ปุ่มหมุนการชดเชยการรับแสง.....5, 91 | ⑭ | ไฟช่วยหอออโต้โฟกัส..... 137 |
| ② | ปุ่มชัตเตอร์..... 50 | | ไฟตั้งเวลา..... 151 |
| ③ | ก้านตัวเลือกโหมดออโต้..... 7 | ⑮ | ปุ่มหมุนเลือกคำสั่งด้านหน้า..... 8, 226 |
| ④ | ปุ่มหมุนความเร็วชัตเตอร์.....5, 64, 72 | ⑯ | สวิตช์ ON/OFF 42 |
| ⑤ | ฐานเสียบแฟลช (Hot shoe)..... 256 | ⑰ | ปุ่ม Fn1 248 |
| ⑥ | ปุ่มหมุน Drive..... 6 | ⑱ | แฟลช..... 107 |
| ⑦ | ก้าน 4 (ยกแฟลช)..... 107 | ⑲ | ฝาครอบตัวกล้อง..... 30 |
| ⑧ | รูสำหรับรับสายคล้อง..... 28 | ⑳ | ช่องต่อไมโครโฟนรีโมตคดชัตเตอร์
(Ø2.5 มม.).....55, 68, 172 |
| ⑨ | ฝาครอบขั้วต่อ | ㉑ | ช่องต่อไมโคร HDMI (ชนิด D)..... 278 |
| ⑩ | ตัวเลือกโหมดโฟกัส..... 78 | ㉒ | ช่องต่อไมโคร USB (ไมโคร B) USB 2.0
.....35, 68, 283 |
| ⑪ | หน้าสัมผัสสัญญาณเลนส์ | | |
| ⑫ | ปุ่มถอดเปลี่ยนเลนส์..... 31 | | |
| ⑬ | ไมโครโฟน..... 172 | | |

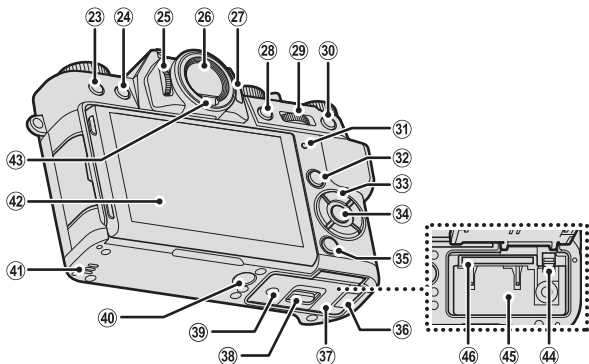

- | | |
|---|--|
| 23 ปุ่ม (ลบ)..... 52 | 35 ปุ่ม DISP (เล่น)/BACK..... 16, 176 |
| 24 ปุ่ม (เล่น)..... 51 | 36 ฝาครอบสายสัญญาณสำหรับ DC coupler..... 290 |
| 25 ควบคุมการปรับไดอะปเตอร์..... 11 | 37 ฝาปิดช่องใส่แบตเตอรี่..... 36 |
| 26 ช่องมองภาพอิเล็กทรอนิกส์ (EVF)
..... 12, 14, 15 | 38 สลักฝาปิดช่องใส่แบตเตอรี่..... 36 |
| 27 ปุ่ม VIEW MODE..... 14 | 39 แผ่นหมายเลขเครื่อง..... 4 |
| 28 ปุ่ม AE-L (ล็อกการรับแสง)..... 93 | 40 ช่องยึดขาตั้ง..... 58 |
| 29 ปุ่มเลือกคำสั่งด้านหลัง
..... 9, 178, 226 | 41 ลำโพง..... 58 |
| 30 ปุ่ม AF-L (ล็อกโฟกัส)..... 93 | 42 จอภาพ LCD..... 11, 12, 14, 15 |
| 31 ไฟแสดงสถานะ..... 10, 35 | 43 ตรวจสอบสัญญาณดวงตา..... 14 |
| 32 ปุ่ม Q (เมนูด่วน)..... 243 | 44 สลักแบตเตอรี่..... 39 |
| 33 ปุ่มตัวเลือก..... 4, 226 | 45 ช่องใส่แบตเตอรี่..... 36 |
| 34 ปุ่ม MENU/OK..... 4, 20 | 46 ช่องใส่การ์ดหน่วยความจำ..... 36 |

แผ่นหมายเลขเครื่อง



ห้ามแกะแผ่นหมายเลขเครื่อง ซึ่งมี FCC ID, เครื่องหมาย KC, หมายเลขเครื่อง และข้อมูลสำคัญอื่นๆ

ปุ่มตัวเลือก

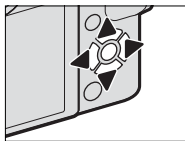
กดปุ่มตัวเลือกขึ้น (▲) ขวา (▶) ลง (▼) หรือ ซ้าย (◀) เพื่อไฮไลต์รายการ ปุ่มขึ้น ลง ซ้าย และ ขวา ยังมีหน้าที่เสริมเป็นปุ่มฟังก์ชัน Fn2 ถึง Fn5 ได้ (📖 248)



ล๊อคควบคุม

การป้องกันการกดทำงานโดยไม่ตั้งใจของปุ่มตัวเลือกและปุ่ม Q ระหว่างถ่ายรูป ให้กด **MENU/OK** จนกว่า  แสดงขึ้น สามารถปลดล๊อคควบคุมได้โดยการกดปุ่ม **MENU/OK** จนกว่า  ไม่ปรากฏอีกต่อไป

ปุ่มหมุนความเร็วชัตเตอร์

ปุ่มหมุนความเร็วชัตเตอร์ใช้สำหรับเลือกความเร็วชัตเตอร์

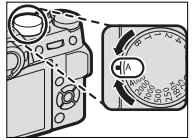

ปุ่มหมุนการชดเชยการรับแสง

หมุนปุ่มหมุนเพื่อเลือกปริมาณการชดเชยการรับแสง

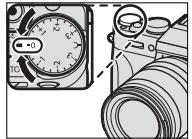

แป้นหมุน Drive

หมุนแป้นหมุนเพื่อเลือกจากโหมดต่อไปนี้

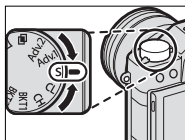

โหมด		โหมด	
มูฟวี่	54	S เฟรมเดียว	48
BKT1 BKT2 ถ่ายพร้อม	94	Adv.1 Adv.2 ฟิลเตอร์ขั้นสูง	99
CH ต่อเนื่องเป็นชุดความเร็วสูง	97	ถ่ายแสงหลายครั้ง	101
CL ต่อเนื่องเป็นชุดความเร็วต่ำ		พาโนรามา	103

ก้านตัวเลือกโหมดออโต้

สลับระหว่างโหมดออโต้และโหมดแมนวอล

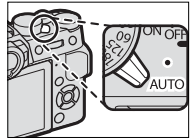

ตำแหน่ง	โหมด
	<p>เลือกจากโหมด P (โปรแกรม AE), S (เน้นชัตเตอร์ AE), A (เน้นรูรับแสง AE), และ M (แมนวอล) (☞ 62, 64, 69, 72) ปรับความเร็วชัตเตอร์และรูรับแสงโดยใช้สลับโปรแกรม (โหมด P) หรือตั้งค่าความเร็วชัตเตอร์ และ/หรือรูรับแสงด้วยตนเอง (โหมด S, A และ M)</p>
	<p>โหมดออโต้ กล้องจะปรับการตั้งค่าอัตโนมัติตามตัวเลือกที่เลือกโดยการหมุนแป้นหมุนเลือกคำสั่งด้านหน้า เลือกจากโหมดที่เหมาะสมกับประเภทของตัวแบบที่เจาะจง (☞ 74) หรือเลือก SR⁺ SR AUTO ขั้นสูง เพื่อให้กล้องจับคู่โหมดกับตัวแบบโดยอัตโนมัติ (☞ 74) การเลือกจากจะใช้ไม่ได้ในโหมดไดรฟ์ Adv.1, Adv.2, และ </p>



อาจใช้ข้อจำกัดในการตั้งค่ากล้องขึ้นอยู่กับโหมดและเงื่อนไขการถ่ายภาพ

แป้นหมุนเลือกคำสั่ง

หมุนหรือกดแป้นหมุนเลือกคำสั่งเพื่อ:

แป้นหมุนเลือกคำสั่งด้านหน้า

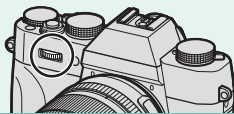

หมุน





- เลือกแท็บเมนูหรือหน้าผ่านทางเมนู
- ปรับรูรับแสง
- เลือกฉากเมื่อถ่ายภาพในโหมดออโต้
- ปรับการชดเชยการรับแสงเมื่อเลือก **C** ด้วยแป้นหมุนการชดเชยการรับแสง
- ดูภาพอื่นๆ ระหว่างการเล่น

กด

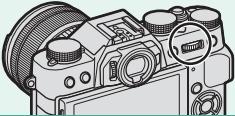

สลับกลับไปมาระหว่างรูรับแสงและการชดเชยการรับแสง เมื่อเลือก **C** ด้วยแป้นหมุนการชดเชยการรับแสง

แป้นหมุนเลือกคำสั่งด้านหลัง

	
<p>หมุน</p> 	<ul style="list-style-type: none"> • ไฮไลต์รายการเมนู • เลือกการรวมความเร็วชัตเตอร์และรูรับแสงที่ต้องการ (สลับโปรแกรม) • เลือกความเร็วชัตเตอร์ • ปรับการตั้งค่าในเมนูด่วน • เลือกขนาดของเฟรมโฟกัส • ซুমเข้าหรือซুমออกในการเล่นแบบเต็มเฟรมหรือหลายเฟรม
<p>กด</p> 	<ul style="list-style-type: none"> • ซুমเข้าในจุดโฟกัสที่ทำงานระหว่างการเล่น • ใช้ฟังก์ชันที่กำหนดไปยังปุ่มฟังก์ชัน ไดอัล • กดค้างไว้เพื่อเลือกจอแสดงผลโฟกัสโหมดแมนวลโฟกัส

ไฟแสดงสถานะ

เมื่อไม่ใช้งานช่องมองภาพ กล้องจะแสดงสถานะของกล้องด้วยไฟแสดงสถานะ

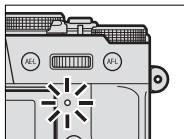

ไฟแสดงสถานะ	สถานะของกล้อง
สว่างเป็นสีเขียว	โฟกัสล็อก
กะพริบเป็นสีเขียว	การเตือนโฟกัสหรือความเร็วชัตเตอร์ต่ำ สามารถถ่ายภาพได้
กะพริบเป็นสีเขียวและสีส้ม	กำลังบันทึกภาพ สามารถถ่ายภาพเพิ่มได้
สว่างเป็นสีส้ม	กำลังบันทึกภาพ ไม่สามารถถ่ายภาพเพิ่มในเวลานี้ได้
กะพริบเป็นสีส้ม	กำลังชาร์จแฟลช จะไม่ยิงแฟลชเมื่อถ่ายภาพ
กะพริบเป็นสีแดง	เลนส์หรือหน่วยความจำผิดพลาด



คำเตือนอาจปรากฏในจอแสดงผล

จอภาพ LCD

สามารถเอียงจอภาพ LCD ให้ดูภาพได้ง่ายขึ้น แต่
ระมัดระวังอย่าแตะสายหรือให้สายพันนิ้วมือหรือ
วัตถุอื่นๆ ที่อยู่ด้านหลังหน้าจอ การแตะสายอาจ
ทำให้กล้องทำงานผิดปกติได้

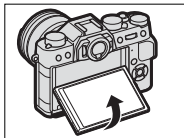

จอภาพ LCD ยังทำหน้าที่เป็นหน้าจอสัมผัสด้วยเช่นกัน (📖 22, 144)

การโฟกัสช่องมองภาพ

ในกล้องจะมีตัวควบคุมการปรับไดออพเตอร์ใน
ระยะ -4 ถึง $+2$ m.⁻¹ เพื่อปรับให้เหมาะสมกับ
สายตาที่ต่างกันของแต่ละคน หมุนตัวควบคุมการ
ปรับไดออพเตอร์จนกว่าโฟกัสของภาพในช่องมอง
ภาพคมชัด

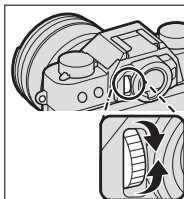

จอแสดงผลของกล้อง

เนื้อหาส่วนนี้จะระบุไฟแสดงสถานะที่อาจแสดงขึ้นระหว่างการถ่ายภาพ



เพื่อวัตถุประสงค์สำหรับเป็นภาพประกอบ จอแสดงผลจะแสดงโดยไฟแสดงสถานะสว่างทั้งหมด

ช่องมองภาพอิเล็กทรอนิกส์/จอภาพ LCD

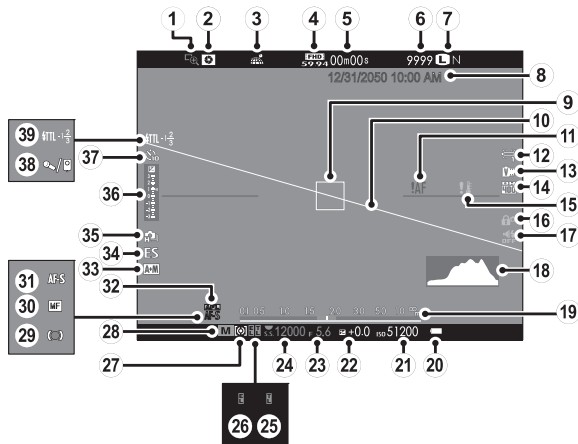

① เซ็คไฟกัส	89, 141	②1 ความไวแสง	157
② พีรวิวัตต์ล็ก	70, 89	②2 การชดเชยการรับแสง.....	91
③ สถานะดาวนโหลดข้อมูลตำแหน่ง	238	②3 รูรับแสง	63, 69, 72
④ โหมดมูฟวี่.....	54, 169	②4 ความเร็วชัตเตอร์	63, 64, 72
⑤ เวลาที่เหลือ.....	54	②5 ล็อก TTL	166, 225, 251
⑥ จำนวนภาพที่ถ่ายได้*	323	②6 ล็อก AE.....	92, 93, 227
⑦ คุณภาพและขนาดภาพ	115, 116	②7 การวัดแสง	154
⑧ วันที่และเวลา	44, 202, 203	②8 โหมดถ่ายภาพ.....	62
⑨ เฟรมไฟกัส	82, 92	②9 สัญลักษณ์ไฟกัส.....	79
⑩ เส้นขอบฟ้าเสมือน	18	③0 สัญลักษณ์เมนูนวลไฟกัส.....	87
⑪ การเตือนไฟกัส	50, 319	③1 โหมดไฟกัส.....	78
⑫ สมดุลย์สีขาว.....	122	③2 ล็อก AF.....	92, 93, 227
⑬ จำลองฟิล์ม	118	③3 สัญลักษณ์ AF+MF.....	140
⑭ ช่วงไดนามิก.....	121	③4 ชนิดชัตเตอร์.....	155
⑮ ค่าเตือนอุณหภูมิ	322	③5 โหมดต่อเนื่อง	97
⑯ ล็อกควบคุม	4	③6 สัญลักษณ์การรับแสง	72, 91
⑰ สัญลักษณ์เสียงและแฟลช	206	③7 สัญลักษณ์การตั้งเวลาถ่าย	151
⑱ อีลโตแกรม.....	19	③8 ไมโครโฟนรีโมตคชัตเตอร์.....	172
⑲ สัญลักษณ์ระยะห่าง.....	89	③9 โหมดแฟลช (TTL)	109
⑳ ระดับแบตเตอรี่.....	43	ชดเชยแฟลช.....	109

* แสดง "9999" หากมีพื้นที่มากกว่า 9999 เฟรม

ล็อกควบคุม

การกดล็อกควบคุมจะแสดงไอคอน 



การเลือกโหมดแสดงผล

กดปุ่ม **VIEW MODE** เพื่อสลับโหมดแสดงผลดังต่อไปนี้:

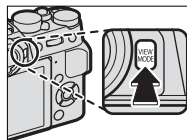

- **สัญญาณตา:** การแนบตาของคุณไว้ที่ช่องมองภาพจะทำให้ช่องมองภาพเปิดและจอภาพ LCD ปิด การเลื่อนตาของคุณออกจะทำให้ช่องมองภาพปิดและจอภาพ LCD เปิด
- **เฉพาะ EVF:** ช่องมองภาพเปิด จอภาพ LCD ปิด
- **เฉพาะ LCD:** จอภาพ LCD เปิด ช่องมองภาพปิด
- **เฉพาะ EVF + **: การแนบตาของคุณไว้ที่ช่องมองภาพจะทำให้ช่องมองภาพเปิด การเลื่อนตาออกจะทำให้ช่องมองภาพปิด จอภาพ LCD ยังคงปิดอยู่

สัญญาณตา

สัญญาณตาอาจตอบสนองต่อวัตถุอื่นๆ ที่ไม่ใช่ตาของคุณ หรือต่อแสงที่ส่องเข้าเซ็นเซอร์โดยตรง

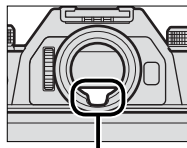

สัญญาณตา

การปรับความสว่างจอแสดงผล

ปรับความสว่างและระดับของสีของช่องมองภาพและจอภาพ LCD ได้ โดยใช้รายการในเมนู  ตั้งค่าน้ำจอ เลือก ความสว่าง EVF หรือ สี EVF เพื่อปรับความสว่างหรือระดับของสีของช่องมองภาพ และ ความสว่าง LCD หรือ สี LCD เพื่อปรับจอภาพ LCD

จอแสดงผลช่องมองภาพ

เมื่อเลือก เปิด สำหรับ  ตั้งค่าน้ำจอ > แสดง EVF หมุนออกได้ สัญลักษณ์ในช่องมองภาพจะหมุนอัตโนมัติเพื่อให้เข้ากับแนวของกล้อง



การแสดงผลในจอภาพ LCD จะไม่ได้รับผลกระทบ

ปุ่ม DISP/BACK

ปุ่ม **DISP/BACK** ควบคุมการแสดงผลของสัญลักษณ์
ในช่องมองภาพและจอภาพ LCD

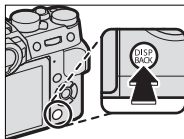

ช่องมองภาพ

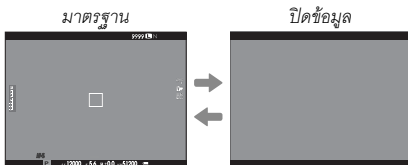

จอ LCD

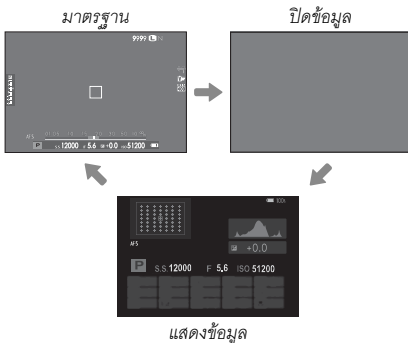

การตั้งค่าจอแสดงผลมาตรฐานแบบกำหนดเอง

การเลือกรายการที่แสดงในจอแสดงผลมาตรฐาน:

1 แสดงสัญลักษณ์มาตรฐาน

ใช้ปุ่ม **DISP/BACK** เพื่อแสดงสัญลักษณ์มาตรฐาน

2 เลือก แสดง ค่าที่ตั้งไว้

เลือก  ตั้งค่าหน้าจอ > แสดง ค่าที่ตั้งไว้ ในเมนูตั้งค่า

3 เลือกรายการ

ไฮไลทรายการแล้วกด **MENU/OK** เพื่อเลือกหรือยกเลิกการเลือก

- ตารางกรอบ
- ELECTRONIC LEVEL
- เฟรมไฟกัส
- แสดงระยะ AF
- แสดงระยะ MF
- ฮิสโตแกรม
- โหมดถ่ายภาพ
- รูรับแสง/ชัตเตอร์/ISO
- ข้อมูลที่พื้นหลัง
- Expo. Comp (เลข)
- Expo. Comp (ระดับ)
- โหมดไฟกัส
- วัดแสง
- ชนิดชัตเตอร์
- แฟลช
- โหมดต่อเนื่อง
- โหมดป้องกันภาพสั่นไหว
- โหมดหน้าจอสัมผัส
- สมดุลย์สีขาว
- จำลองฟิล์ม
- ช่วงไดนามิก
- จำนวนภาพที่เหลือ
- ขนาดภาพ/คุณภาพ
- โหมดมูฟวี่ & เวลา บันทึก
- ระดับแบตเตอรี่
- เส้นกรอบการจัดเฟรม

4 บันทึกการเปลี่ยนแปลง

กด **DISP/BACK** เพื่อบันทึกการเปลี่ยนแปลง

5 ออกจากเมนู

กด **DISP/BACK** ตามต้องการเพื่อออกจากเมนู แล้วกลับไปยังจอแสดงผลการถ่ายภาพ

เส้นขอบฟ้าเสมือน

การเลือก ELECTRONIC LEVEL จะแสดงเส้นขอบฟ้าเสมือน กล้องจะอยู่ในแนวราบเมื่อเส้นสองเส้นซ้อนทับกัน โปรดทราบว่าเส้นขอบฟ้าเสมือนอาจไม่แสดงหากเลนส์ของกล้องชี้ขึ้นข้างบนหรือข้างล่าง

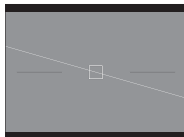

เส้นกรอบการจัดเฟรม

เปิดใช้ เส้นกรอบการจัดเฟรม เพื่อทำกรอบของเฟรมให้มองเห็นง่ายขึ้นบนพื้นหลังสีเข้ม

ฮิสโตแกรม

ฮิสโตแกรมจะแสดงการแจกแจงโทนสีของภาพ โดยแสดงความสว่างในแกนแนวนอน และจำนวนพิกเซลในแกนแนวตั้ง

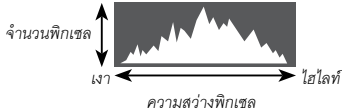

- การรับแสงที่เหมาะสม: พิกเซลที่แจ่มใสมักจะมีเส้นโค้งที่เท่ากันตลอดช่วงโทนสี
- รับแสงมากเกินไป: พิกเซลจะรวมกันอยู่ที่ด้านขวาของกราฟ
- รับแสงน้อยเกินไป: พิกเซลจะรวมกันอยู่ที่ด้านซ้ายของกราฟ

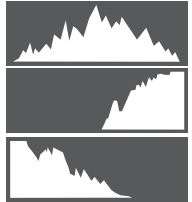

การใช้เมนู

การแสดงผลเมนู ให้กด MENU/OK

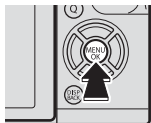

การถ่ายรูป



การเล่น

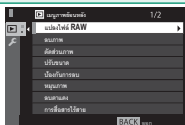

การนำทางเมนู:





1 กด MENU/OK เพื่อแสดงเมนู

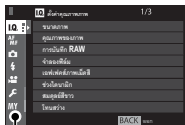

2 กดปุ่มเลือกซ้ายเพื่อเลือกแท็บสำหรับเมนูปัจจุบัน



←
แท็บ

3 กดปุ่มตัวเลือกขึ้นหรือลงเพื่อไฮไลต์แท็บ (IQ, AF/MF, , , , MY, ) หรือ ) ที่มีรายการที่ต้องการ

4 กดปุ่มเลือกขวาเพื่อวางเคอร์เซอร์ในเมนู



ใช้เป็นหมุนเลือกคำสั่งด้านหน้าเพื่อเลือกแท็บเมนูหรือหน้าผ่านเมนูต่างๆ และใช้เป็นหมุนเลือกคำสั่งด้านหลังเพื่อไฮไลต์รายการเมนู



โหมดหน้าจอสัมผัส



ใช้การควบคุมแบบสัมผัสเพื่อถ่ายภาพหรือเล่นภาพ

การควบคุมแบบสัมผัสในการถ่ายภาพ

สามารถใช้การควบคุมแบบสัมผัสสำหรับการดำเนินการต่างๆ เช่น การเลือกพื้นที่โฟกัส และการถ่ายภาพ สามารถเลือกการดำเนินการได้โดยการแตะที่สัญลักษณ์โหมดหน้าจอสัมผัสในจอแสดงผลเพื่อหมุนไปตามตัวเลือกต่อไปนี้:



โหมด	คำอธิบาย
ถ่ายภาพด้วยการสัมผัส 	แตะหัวข้อในจอแสดงผลเพื่อโฟกัสและปล่อยชัตเตอร์
AF 	แตะเพื่อเลือกจุดโฟกัส ในโหมดโฟกัส S (AF-S) โฟกัสจะล็อก ในขณะที่โหมดโฟกัส C (AF-C) กล้องจะปรับโฟกัสต่อเนื่องโดยตอบสนองต่อการเปลี่ยนแปลงของระยะทางถึงตัวแบบ

โหมด	คำอธิบาย
บริเวณ 	แตะเพื่อเลือกจุดสำหรับโฟกัสหรือซูม เฟรมโฟกัสจะเคลื่อนไปยังจุดที่เลือก
ปิด 	ปิดการควบคุมแบบสัมผัส จอแสดงผลไม่ตอบสนองเมื่อแตะ



สามารถปรับการตั้งค่าการควบคุมแบบสัมผัสได้โดยใช้ **AF** ตั้งค่า AF/MF > โหมดหน้าจอสัมผัส (📖 144) หากต้องการปิดใช้งานการควบคุมแบบสัมผัสและซ่อนสัญลักษณ์โหมดหน้าจอสัมผัส ให้เลือก **ปิด** สำหรับ **☑** ตั้งค่าปุ่ม/ไดอัล > ตั้งค่าหน้าจอสัมผัส

การควบคุมการเล่นแบบสัมผัส

เมื่อเลือก **เปิด** สำหรับ **ตั้งค่าปุ่ม/ไดอัล > ตั้งค่านำจอสัมผัส** สามารถใช้การควบคุมแบบสัมผัสสำหรับการดำเนินการเล่นต่อไปนี้:

- **สลับ:** สลับนี้ข้ามจอแสดงผลเพื่อดูภาพอื่นๆ



- **ซูม:** วางนิ้วสองนิ้วบนจอแสดงผลแล้วแยกนิ้วออกเพื่อซูมเข้า



- **บีบ:** วางนิ้วสองนิ้วบนจอแสดงผลแล้วเลื่อนเข้าหากันเพื่อซูมออก



สามารถซูม ออกรูปภาพจนกระทั่งมองเห็นภาพแล้วแต่ไม่สามารถซูมต่อได้

- **แตะสองครั้ง:** แตะจอแสดงผลสองครั้งเพื่อซูมเข้าพื้นที่ที่เลือก



- เลื่อน: ดูพื้นที่อื่นของภาพระหว่างซูมการเลื่อน



ชั้นแรก

2

การต่อสายคล้อง

ติดห่วงสายคล้องเข้ากับกัลลอนจากนั้นให้ติดเข้ากับสายคล้อง

1 เปิดห่วงสายคล้อง

ใช้เครื่องมือคล้องห่วงเพื่อเปิดห่วงสายคล้อง
ตรวจสอบให้แน่ใจว่าเครื่องมือและห่วงอยู่ใน
แนวตามที่แสดง

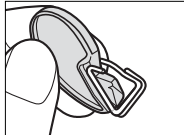
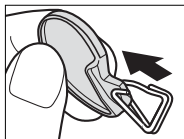

2 ใส่ห่วงคล้องเข้าไปในรูสำหรับสายคล้อง

เกี่ยวรูสำหรับสายคล้องเข้าไปในห่วงที่เปิดอยู่
นำเครื่องมือออก ใช้อีกมือหนึ่งจับห่วงให้เข้าที่



เก็บเครื่องมือไว้ในที่ปลอดภัย เนื่องจากคุณ
จะจำเป็นต้องใช้เครื่องมือเพื่อเปิดห่วงสาย
คล้องเมื่อถอดสายคล้อง

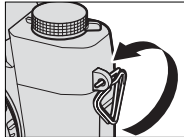
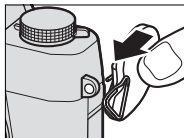

- 3** ร้อยห่วงเข้าไปในรูสำหรับสายคล้อง
หมุนห่วงไปรอบๆ รูสำหรับสายคล้องจน
กระทั่งห่วงปิดสนิท

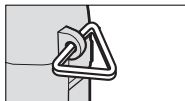

4 ใส่แผ่นครอบป้องกัน

วางแผ่นครอบป้องกันไว้เหนือรูสำหรับคล้อง
สายตามที่แสดง โดยใช้ด้านสีดำของแผ่น
ครอบหันเข้าไปทางกล้อง

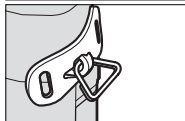

5 ดึงสายคล้องให้แน่น

ใส่สายคล้องผ่านแผ่นครอบป้องกันและห่วง
สายคล้อง แล้วดึงให้แน่นตามที่แสดง

! เพื่อป้องกันกล้องตก ให้ตรวจสอบว่าสาย
คล้องแน่นดีแล้ว

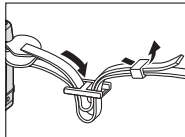
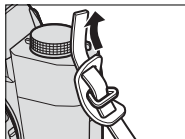

ทำซ้ำขั้นตอนที่ 1-5 สำหรับคล้องสายรุทีที่สอง

การต่อเลนส์

สามารถใช้อีกกล้องด้วยเลนส์สำหรับ FUJIFILM X-mount

ถอดฝาครอบตัวกล้องจากกล้องและฝาปิดด้าน
หลังจากเลนส์ วางเลนส์บนที่ยึด ให้เครื่องหมายบน
เลนส์และกล้องตรงกัน จากนั้นให้หมุนเลนส์จนกว่า
คลิกเข้าที่

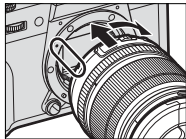

เมื่อต่อเลนส์ ตรวจสอบให้แน่ใจว่าไม่มีฝุ่นหรือสิ่งแปลกปลอมเข้าไปให้กล้อง
และระมัดระวังอย่าสัมผัสผิวส่วนภายในของกล้อง ห้ามกดปุ่มปล่อยเลนส์ขณะที่
ต่อเลนส์ และตรวจสอบให้แน่ใจว่าใส่สลักให้ล็อกแล้ว

การถอดเลนส์

การถอดเลนส์ ให้ปิดกล้อง จากนั้นกดปุ่มถอดเปลี่ยนเลนส์แล้วหมุนเลนส์ตามที่แสดง

! เพื่อป้องกันฝุ่นสะสมบนเลนส์หรือภายในกล้อง ให้ปิดฝาเลนส์และฝาครอบตัวกล้องเมื่อไม่ได้ติดเลนส์

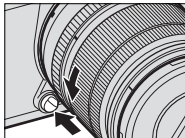
**เลนส์และอุปกรณ์เสริมภายนอกอื่นๆ**

สามารถใช้กล้องด้วยเลนส์และอุปกรณ์เสริมสำหรับ FUJIFILM X-mount

! ก่อนจะติดหรือถอด (เปลี่ยน) เลนส์ ให้ปิดฝาปิดเลนส์ แล้วตรวจสอบว่าเลนส์ไม่มีฝุ่นหรือสิ่งแปลกปลอมอื่นๆ เกาะอยู่ อย่าเปลี่ยนเลนส์ในบริเวณที่มีแสงแดดส่องโดยตรง หรือภายใต้แหล่งกำเนิดแสงที่สว่างอื่นๆ เนื่องจากแสงที่โฟกัสเข้าไปภายในกล้องอาจทำให้กล้องทำงานผิดปกติได้

การชาร์จแบตเตอรี่

แบตเตอรี่ที่จำหน่ายให้ไม่มีการชาร์จประจุไว้ ก่อนใช้งาน ให้ชาร์จแบตเตอรี่ในเครื่องชาร์จแบตเตอรี่ที่ให้มา



แบตเตอรี่ NP-W126S แบบชาร์จซ้ำได้ จัดมาให้พร้อมกล่อง การชาร์จใช้เวลาประมาณ 150 นาที

1 วางแบตเตอรี่ลงในเครื่องชาร์จ

วางแบตเตอรี่ในเครื่องชาร์จแบตเตอรี่ที่ให้มา

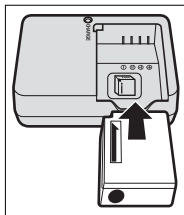

2 เสียบปลั๊กเครื่องชาร์จ

เสียบปลั๊กเครื่องชาร์จลงในเต้ารับไฟฟ้าภายในอาคาร สัญลักษณ์การชาร์จจะสว่าง

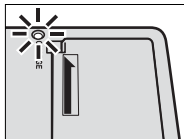

3 ชาร์จแบตเตอรี่

ถอดแบตเตอรี่ออกเมื่อชาร์จเสร็จเรียบร้อยแล้ว

สัญลักษณ์การชาร์จ

สัญลักษณ์การชาร์จจะแสดงสถานะการชาร์จแบตเตอรี่ดังต่อไปนี้:

สัญลักษณ์การชาร์จ	สถานะแบตเตอรี่	การกระทำ
 <p>ปิด</p>	<p>ไม่ได้ใส่แบตเตอรี่</p> <p>แบตเตอรี่ชาร์จเต็มแล้ว</p>	<p>ใส่แบตเตอรี่</p> <p>ถอดชาร์จแบตเตอรี่</p>
<p>เปิด</p>	<p>แบตเตอรี่กำลังชาร์จ</p>	<p>—</p>
<p>กะพริบ</p>	<p>แบตเตอรี่มีข้อผิดพลาด</p>	<p>ถอดสายเครื่องชาร์จแล้วถอดแบตเตอรี่ออก</p>



สายไฟกระแสตรงที่จัดมาให้มีไว้สำหรับใช้งานกับเครื่องชาร์จที่จัดมาให้เท่านั้น ห้ามใช้เครื่องชาร์จที่จัดมาให้กับสายอื่นหรือสายที่จัดมาพร้อมกับอุปกรณ์อื่น

อย่าติดป้ายหรือวัตถุอื่นบนแบตเตอรี่ หากไม่ปฏิบัติตามข้อควรระวังนี้จะทำให้ไม่สามารถนำแบตเตอรี่ออกจากกล่องได้

ห้ามขีดข่วนหรือขีดของแบตเตอรี่ แบตเตอรี่อาจมีความร้อนสูง

อ่านข้อควรระวังใน “แบตเตอรี่และแหล่งจ่ายพลังงาน”

ใช้เครื่องชาร์จแบตเตอรี่ที่กำหนดให้ใช้กับแบตเตอรี่เท่านั้น หากไม่ปฏิบัติตามข้อควรระวังนี้จะทำให้ผลิตภัณฑ์ทำงานผิดพลาด

ห้ามนำฉลากออกจากแบตเตอรี่หรือพยายามลอกหรือแกะกรอบภายนอก

แบตเตอรี่จะสูญเสียประจุไฟฟ้าไปช้าๆ เมื่อไม่ได้ใช้งาน ชาร์จแบตเตอรี่หนึ่งหรือสองวันก่อนการใช้งาน หากแบตเตอรี่ไม่สามารถเก็บประจุไฟฟ้าได้ แสดงว่าหมดอายุการใช้งานสำหรับการชาร์จแล้วและต้องเปลี่ยนใหม่

ถอดปลั๊กเครื่องชาร์จเมื่อไม่ใช้งาน

นำฝุ่นละอองออกจากขั้วของแบตเตอรี่ด้วยผ้าแห้งที่สะอาด หากไม่ปฏิบัติตามข้อควรระวังนี้จะทำให้แบตเตอรี่ไม่สามารถชาร์จได้

โปรดทราบว่าคุณจะเพิ่มพื้นที่อุณหภูมิต่ำ

การชาร์จผ่านทางคอมพิวเตอร์

นอกจากนี้ยังสามารถชาร์จแบตเตอรี่ได้เมื่อเชื่อมต่อกล่องไปยังคอมพิวเตอร์ ปิดกล่องใส่แบตเตอรี่ และเชื่อมต่อสาย USB ตามที่แสดง โปรดตรวจสอบว่าได้เสียบสายกับช่องต่อจนแน่นสนิท เวลาในการชาร์จประมาณ 300 นาที จะไม่ส่งผลกระทบต่อไม่ว่าจะใช้สายชนิดใดก็ตาม

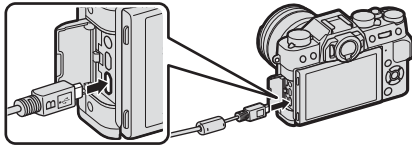

สถานะการชาร์จจะแสดงด้วยไฟแสดงสถานะ

ไฟแสดงสถานะ	สถานะแบตเตอรี่
เปิด	แบตเตอรี่กำลังชาร์จ
ปิด	การชาร์จเสร็จสมบูรณ์
กะพริบ	แบตเตอรี่มีข้อผิดพลาด

เชื่อมต่อกล่องกับคอมพิวเตอร์โดยตรง ห้ามใช้ฮับ USB หรือแป้นพิมพ์ การชาร์จจะหยุดหากคอมพิวเตอร์เข้าสู่โหมดสลีป หากต้องการชาร์จต่อ ให้เปิดใช้งานคอมพิวเตอร์แล้วถอดและต่อสาย USB ใหม่ การชาร์จอาจไม่รองรับ ทั้งนี้ขึ้นอยู่กับรุ่นของคอมพิวเตอร์ การตั้งค่าคอมพิวเตอร์ และสถานะปัจจุบันของคอมพิวเตอร์

การใส่แบตเตอรี่และการรีดหน่วยความจำ

หลังจากที่ชาร์จแบตเตอรี่ ให้ใส่แบตเตอรี่และการรีดหน่วยความจำตามที่อธิบายด้านล่าง

1 เปิดฝาครอบช่องใส่แบตเตอรี่

เลื่อนสลักฝาครอบช่องใส่แบตเตอรี่ตามที่แสดงแล้วเปิดฝาครอบช่องใส่แบตเตอรี่

! อย่าเปิดฝาช่องใส่แบตเตอรี่ขณะที่กำลังเปิดอยู่ ถ้าไม่ปฏิบัติตามข้อควรระวังนี้จะทำให้ไฟล์ภาพหรือการรีดหน่วยความจำเสียหาย

อย่าใช้แรงมากเกินไปในการเปิดและปิดฝาปิดช่องใส่แบตเตอรี่

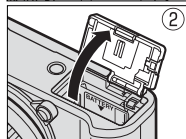
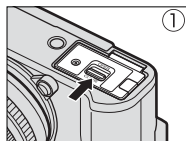

2 ใส่แบตเตอรี่

ใช้แบตเตอรี่โดยกดสลักแบตเตอรี่ไว้ด้านหนึ่ง
ใส่หน้าสัมผัสของแบตเตอรี่ก่อนในทิศทาง
ที่แสดงด้วยลูกศร ตรวจสอบว่าปิดสลัก
แบตเตอรี่แน่นดีแล้ว

! ใส่ขั้วแบตเตอรี่ตามแนวที่แสดง ห้ามใช้
แรงในการใส่แบตเตอรี่กลับด้านหรือบิดขั้ว
แบตเตอรี่จะเลื่อนเข้าที่ได้ง่ายโดยถ้า
ถูกขั้ว

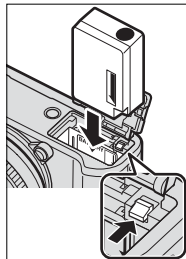

3 ให้ใส่การ์ดหน่วยความจำ

จับการ์ดในทิศทางที่แสดง เลื่อนเข้าที่ให้คลิก
เข้าสู่ส่วนหลังของช่อง

! โปรดตรวจสอบว่าการ์ดอยู่ในทิศทางที่ถูกต้อง
อย่าใส่การ์ดเฉียงหรือใช้แรง

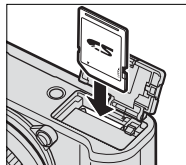

4 ปิดฝาครอบช่องใส่แบตเตอรี่

ปิดฝาและใส่สลักฝาครอบ



หากปิดฝาครอบไม่ได้ ให้ตรวจสอบว่า
แบตเตอรี่อยู่ในแนวที่ถูกต้องหรือไม่ อย่า
พยายามใช้แรงปิดฝาครอบ

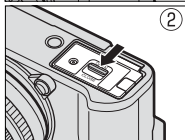
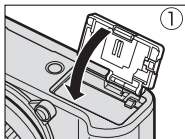

การถอดแบตเตอรี่

ก่อนที่จะถอดแบตเตอรี่ ให้ปิดกล่อง แล้วเปิดฝาของช่องใส่แบตเตอรี่

ในการนำแบตเตอรี่ออก ให้กดสลักของแบตเตอรี่ไปทางด้านข้าง และเลื่อนแบตเตอรี่ออกจากกล่องดังที่แสดง

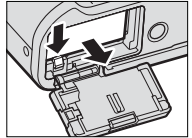

แบตเตอรี่อาจร้อนเมื่อใช้งานในสภาพแวดล้อมที่มีอุณหภูมิสูง ให้ใช้ความระมัดระวังเมื่อถอดแบตเตอรี่

การถอดการรีเซ็ตหน่วยความจำ

ก่อนที่จะถอดการรีเซ็ตหน่วยความจำ ให้ปิดกล่อง แล้วเปิดฝาด้านช่องใส่แบตเตอรี่

กดและปล่อยการรีเซ็ตเพื่อให้การรีเซ็ตตัวออกครึ่งทาง (เพื่อป้องกันการรีเซ็ตหล่นออกจากช่อง กดตรงกลางของการรีเซ็ต แล้วค่อยๆ ปล่อยออก โดยไม่ปล่อยนิ้วออกจากการรีเซ็ต จะสามารถนำออกได้ด้วยมือ)

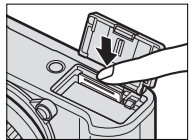

การ์ดหน่วยความจำที่ใช้ร่วมกันได้

การ์ดหน่วยความจำ FUJIFILM และ SanDisk SD, SDHC และ SDXC ได้รับการทดสอบแล้วว่าสามารถใช้กับกล้องนี้ได้ และรองรับ UHS-I แนะนำให้ใช้การ์ดที่มีความเร็ว UHS คลาส 3 หรือสูงกว่าสำหรับภาพยนตร์ รายละเอียดของการ์ดหน่วยความจำที่ใช้ได้ทั้งหมดมีให้ที่ http://www.fujifilm.com/support/digital_cameras/compatibility/ การใช้งานกับการ์ดชนิดอื่นจะไม่ได้รับการรับรอง ไม่สามารถใช้กล้องกับ xD-Picture Card หรือ MultiMediaCard (MMC)



อย่าปิดกล้องหรือนำการ์ดหน่วยความจำออกขณะที่กำลังฟอร์แมตการ์ด หรือกำลังบันทึกหรือลบข้อมูลในการ์ด หากไม่ปฏิบัติตามข้อควรระวังนี้ อาจทำให้การ์ดเสียหายได้

การ์ดหน่วยความจำอาจถูกล็อก ทำให้ไม่สามารถฟอร์แมตการ์ดหรือบันทึกหรือลบภาพได้ ก่อนที่จะใส่การ์ดหน่วยความจำ ให้เลื่อนสวิตช์ป้องกันการเขียนไปที่ตำแหน่งปลดล็อก





ฟอร์แมตการ์ดหน่วยความจำก่อนที่จะใช้ครั้งแรก และโปรดฟอร์แมตการ์ดหน่วยความจำทั้งหมดหลังจากที่ใช้งานในคอมพิวเตอร์หรืออุปกรณ์ชนิดอื่นแล้ว

การ์ดหน่วยความจำมีขนาดเล็กและสามารถกลืนเข้าปากได้ ดังนั้นโปรดเก็บให้พ้นมือเด็ก ถ้าเด็กกลืนการ์ดหน่วยความจำ ให้พบแพทย์ทันที

ตัวแปลง miniSD หรือ microSD ที่ใหญ่กว่าหรือเล็กกว่าการ์ดหน่วยความจำ อาจไม่สามารถนำออกได้ตามปกติ ถ้าไม่สามารถนำการ์ดออก ให้ติดต่อตัวแทนบริการที่ได้รับอนุญาต อย่าใช้แรงเพื่อนำการ์ดออก

อย่าติดสติ๊กเกอร์หรือวัตถุอื่นบนการ์ดหน่วยความจำ ฉลากที่ลอกหรือมีฝุ่นอาจทำให้กล่องทำงานผิดปกติได้

การบันทึกภาพยนตร์อาจหยุดชะงักเมื่อใช้งานกับการ์ดหน่วยความจำบางประเภท

การฟอร์แมตการ์ดหน่วยความจำในกล่องจะสร้างไฟล์เดอริทีที่ใช้เก็บภาพ โปรดอย่าเปลี่ยนชื่อหรือลบไฟล์เดอริที หรือใช้คอมพิวเตอร์หรืออุปกรณ์อื่นเพื่อแก้ไข ลบ หรือเปลี่ยนชื่อไฟล์ภาพ ใช้กล่องเพื่อลบภาพเสมอ ก่อนที่จะแก้ไขหรือเปลี่ยนชื่อภาพ ให้คัดลอกไปยังคอมพิวเตอร์และแก้ไขหรือเปลี่ยนชื่อสำเนาภาพ แต่อย่าดำเนินการเหล่านี้กับต้นฉบับ การเปลี่ยนชื่อไฟล์บนกล่องถ่ายรูปลงอาจทำให้เกิดปัญหาระหว่างการเล่นภาพ

การเปิดและปิดกล้อง

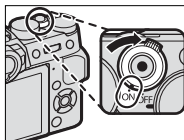

ใช้สวิตช์ **ON/OFF** เพื่อเปิดและปิดกล้อง

หมุนสวิตช์ไปที่ **ON** เพื่อเปิดกล้องหรือไปที่ **OFF** เพื่อปิดกล้อง



รอยนิ้วมือและรอยอื่นๆ บนเลนส์หรือช่องมองภาพ อาจมีผลต่อภาพถ่ายหรือมุมมองขณะดูผ่านช่องมองภาพ โปรดรักษาเลนส์และช่องมองภาพให้สะอาด









กดปุ่ม  เพื่อเริ่มต้นการเล่น กดปุ่มชัตเตอร์ครึ่งทางเพื่อกลับสู่โหมดถ่ายภาพ กล้องจะปิดเครื่องอัตโนมัติหากไม่มีการใช้งานหรือการทำงานเป็นเวลาหนึ่งตามที่คุณเลือกไว้สำหรับ  การจัดการพลังงาน > ตั้งปิดเอง การเปิดใช้งานใหม่หลังจากกล้องปิดการทำงานโดยอัตโนมัติ ให้กดปุ่มชัตเตอร์ลงครึ่งหนึ่งหรือเปลี่ยนสวิตช์ **ON/OFF** ให้เป็น **OFF** แล้วเปลี่ยนใหม่เป็น **ON**

การตรวจสอบระดับแบตเตอรี่

หลังจากเปิดกล่องแล้ว ให้ตรวจสอบระดับแบตเตอรี่ในจอแสดงผล

ระดับแบตเตอรี่จะแสดงดังนี้:

สัญลักษณ์	คำอธิบาย
	แบตเตอรี่มีการใช้งานบางส่วน
	แบตเตอรี่เต็มประมาณ 80%
	แบตเตอรี่เต็มประมาณ 60%
	แบตเตอรี่เต็มประมาณ 40%
	แบตเตอรี่เต็มประมาณ 20%
 (แดง)	แบตเตอรี่ใกล้หมด ชาร์จโดยเร็วที่สุด
 (กะพริบเป็นสีแดง)	แบตเตอรี่หมด ปิดกล่องและชาร์จ แบตเตอรี่ใหม่



การตั้งค่าพื้นฐาน

ข้อความการเลือกภาษาจะปรากฏในครั้งแรกที่เปิดกล้อง

1 เปิดกล้อง

ข้อความการเลือกภาษาจะปรากฏ

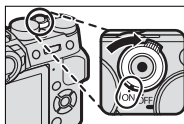

2 เลือกภาษา

เลือกที่ภาษาและกด **MENU/OK**

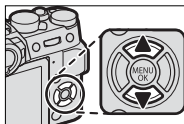

3 ตั้งวันที่และเวลา

วันที่และเวลาจะปรากฏ กดปุ่มตัวเลือกทางซ้ายหรือขวาเพื่อเน้นปี เดือน วันที่ ชั่วโมง หรือนาที และกดขึ้นหรือลงเพื่อเปลี่ยนค่า ในการเปลี่ยนลำดับของการแสดงปี เดือน และวันที่ ให้เน้นรูปแบบวันที่และกดปุ่มตัวเลือกขึ้นหรือลง กด **MENU/OK** เพื่อออกจากโหมดถ่ายภาพเมื่อตั้งค่าเรียบร้อยแล้ว

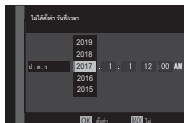



ถ้าถอดแบตเตอรี่เป็นเวลานาน นาฬิกาของกล่องจะถูกตั้งค่าใหม่ และข้อความการเลือกภาษาจะปรากฏเมื่อเปิดกล่อง

การข้ามขั้นตอนปัจจุบัน

กด **DISP/BACK** เพื่อข้ามขั้นตอนปัจจุบัน ขั้นตอนใดก็ตามที่ข้ามไปจะปรากฏในครั้งถัดไปที่คุณเปิดกล่อง

เลือกภาษาอื่น

การเปลี่ยนภาษา:

- 1 แสดงตัวเลือกภาษา
เลือก  ตั้งค่าผู้ใช้งาน > 言語/LANG.
- 2 เลือกภาษา
ไฮไลท์ตัวเลือกที่ต้องการและกด **MENU/OK**

การเปลี่ยนเวลาและวันที่

การตั้งค่านาฬิกาของกล้อง:

- 1 แสดงตัวเลือก วันที่/เวลา
เลือก  ตั้งค่าผู้ใช้งาน > วันที่/เวลา
- 2 ตั้งค่านาฬิกา
วันที่และเวลาจะปรากฏ กดปุ่มตัวเลือกทางซ้ายหรือขวาเพื่อเน้นปี เดือน วันที่ ชั่วโมง หรือนาที และกดขึ้นหรือลงเพื่อเปลี่ยนค่า กด **MENU/OK** เพื่อตั้งค่านาฬิกา

การถ่ายรูปพื้นฐานและการเล่น

3

การถ่ายรูป (โหมด P)

เนื้อหาในส่วนนี้อธิบายเกี่ยวกับวิธีการถ่ายรูปโดยใช้โปรแกรม AE (โหมด P) โปรดดูข้อมูลในหน้า 62-73 เกี่ยวกับโหมด S, A และ M

1 ปรับการตั้งค่าสำหรับโปรแกรม AE

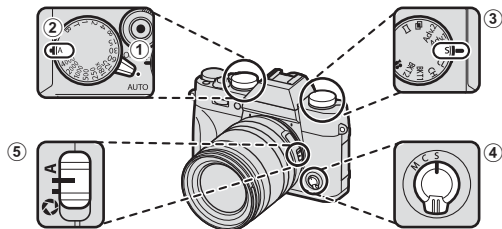

- ① ก้านตัวเลือกโหมดอัตโนมัติ (📖 7): เลือก ●
- ② ความเร็วชัตเตอร์ (📖 62): เลือก A (ชัตเตอร์)
- ③ โหมด 드라이브 (📖 6): เลือก S (เฟรมเดียว)
- ④ โหมดโฟกัส (📖 78): เลือก S (AF เดี่ยว)
- ⑤ รูรับแสง (📖 62): เลือก A (ชัตเตอร์)

2 ตรวจสอบโหมดการถ่ายภาพ

ยืนยันว่า **P** ปรากฏในจอแสดงผล



3 เตรียมกล้องให้พร้อม

ถือกล้องให้หนึ่งด้วยมือทั้งสองข้าง และจัดให้ข้อศอกแนบชิดข้างลำตัว ถ้ามือสั่นหรือไม่นิ่ง จะทำให้ภาพสั่นไหวหรือพร่ามัวได้



เพื่อไม่ให้ภาพหลุดโฟกัสหรือมืดเกินไป (รับแสงไม่เพียงพอ) โปรดอย่าให้นิ้วมือและสิ่งอื่นๆ ปิดบังเลนส์ และไฟช่วยหาข้อดีโฟกัส



4 จัดวางภาพในเฟรม

เลนส์กับวงแหวนปรับชুম

ใช้วงแหวนปรับชুমเพื่อจัดวางภาพในเฟรมภายในจอแสดงผล หมุนวงแหวนไปทางซ้ายเพื่อชুমออก และไปทางขวาเพื่อชুমเข้า

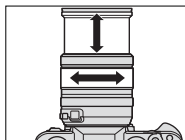

5 โฟกัส

กดปุ่มชัตเตอร์ครึ่งหนึ่งเพื่อโฟกัส



หากตัวแบบมีความสว่างน้อย ให้ออก
ได้โฟกัสอาจสว่าง

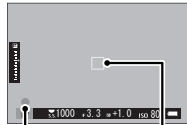

สัญลักษณ์โฟกัส

เฟรมโฟกัส

ถ้ากล้องสามารถโฟกัสได้ จะส่งเสียงเตือนสองครั้งและพื้นที่โฟกัสและสัญลักษณ์โฟกัสจะสว่างเป็นสีเขียว โฟกัสและการรับแสงจะล็อกเมื่อกดปุ่มชัตเตอร์ลงครึ่งหนึ่ง

ถ้ากล้องไม่สามารถโฟกัส เฟรมการโฟกัสจะเปลี่ยนเป็นสีแดง **!AF** จะปรากฏ และสัญลักษณ์โฟกัสจะกะพริบเป็นสีขาว

6 ถ่ายรูป

ค่อยๆ กดปุ่มชัตเตอร์จนสุดเพื่อถ่ายรูป



การดูภาพ

คุณสามารถดูภาพในช่องมองภาพหรือจอภาพ LCD

การดูรูปภาพแบบเต็มเฟรม ให้กด

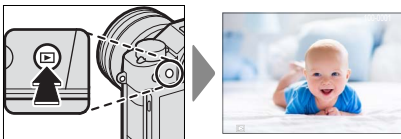

สามารถดูรูปภาพเพิ่มเติมได้โดยกดปุ่มตัวเลือกซ้ายหรือขวา หรือหมุนแป้นหมุนเลือกคำสั่งด้านหน้า กดปุ่มตัวเลือกหรือหมุนแป้นไปทางขวาเพื่อดูภาพตามลำดับที่บันทึก หรือกดทางซ้ายเพื่อดูภาพโดยสลับลำดับ กดปุ่มตัวเลือกค้างไว้เพื่อเลื่อนไปยังภาพที่ต้องการอย่างรวดเร็ว



ภาพที่ถ่ายด้วยกล้องอื่นจะทำเครื่องหมายด้วยไอคอน (“ภาพของขวัญ”) เพื่อเตือนว่าภาพอาจแสดงไม่ถูกต้องและอาจไม่สามารถใช้งานซูมการเล่นได้



การลบรูปภาพ

ใช้ปุ่ม เพื่อลบรูปภาพ



ภาพที่ถูกลบจะไม่สามารถเรียกคืนได้ คัดลอกภาพสำคัญไปยังคอมพิวเตอร์หรืออุปกรณ์เก็บข้อมูลอื่นๆ ก่อนที่จะดำเนินการต่อ

1 สำหรับภาพที่แสดงแบบเต็มเฟรม ให้กดปุ่ม แล้วเลือก **ที่ละภาพ**

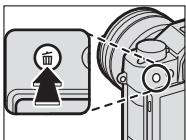

2 กดปุ่มตัวเลือกไปทางซ้ายหรือขวาเพื่อเลื่อนดูภาพ และกด **MENU/OK** เพื่อลบ (ข้อความยืนยันจะไม่ปรากฏ) ทำซ้ำเพื่อลบภาพเพิ่มเติม



ภาพที่มีการป้องกันจะไม่สามารถลบได้ ยกเลิกการป้องกันจากภาพที่ต้องการลบ (📖 188)

นอกจากนี้ยังสามารถลบรูปภาพจากเมนู โดยใช้ตัวเลือก

เมนูภาพย้อนหลัง > ลบภาพ (📖 183)

การบันทึกภาพยนตร์และการ เล่น

4



การบันทึกภาพยนตร์

เนื้อหาในส่วนนี้จะอธิบายวิธีการถ่ายภาพยนตร์ในโหมดอัตโนมัติ

- 1 หมุนแป้นหมุน Drive ไปที่ 

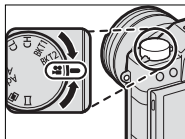

- 2 หมุนก้านตัวเลือกโหมดออกได้ไปที่ **AUTO** เพื่อถ่ายภาพยนตร์ในโหมด **SR+ SR AUTO** ขั้นสูง

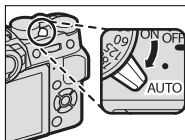

หมุนก้านไปที่  เพื่อถ่ายภาพยนตร์ใน โหมด **P** ภาพยนตร์ที่ถ่ายโดยเลือก **4K** สำหรับ **โหมดมูฟวี่** จะถูกบันทึก เช่นกัน ในโหมด **P**

- 3 กดปุ่มชัตเตอร์เพื่อเริ่มต้นบันทึก ไฟแสดงสถานะการบันทึก (●) และเวลาที่เหลือจะแสดงขณะกำลังดำเนินการบันทึก



- 4** กดปุ่มอีกครั้งเพื่อสิ้นสุดการบันทึก การบันทึกจะสิ้นสุดโดยอัตโนมัติเมื่อมีความยาวสูงสุดหรือเมื่อการ์ดหน่วยความจำเต็ม

การใช้ไมโครโฟนเสริมภายนอก

สามารถบันทึกเสียงด้วยไมโครโฟนภายนอกที่เชื่อมต่อโดยใช้แจ็คที่มีเส้นผ่านศูนย์กลางขนาด 2.5 มม. ไม่สามารถใช้ไมโครโฟนที่ต้องมีแบตเตอรี่ โปรดดูรายละเอียดในคู่มือไมโครโฟน

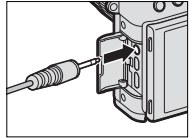



เสียงจะถูกบันทึก ผ่านทางไมโครโฟนในตัว หรือไมโครโฟนเสริมภายนอก ห้ามปิดครอบไมโครโฟนขณะที่ทำการบันทึก โปรดทราบว่าไมโครโฟนอาจจับเสียงเลนส์หรือเสียงอื่นที่เกิดขึ้นจากกล้องระหว่างที่กำลังบันทึก

อาจมีเส้นแนวตั้งหรือแนวอนปรากฏในภาพยนตร์ที่มีตัวแบบที่สว่างมาก อาการนี้เป็นภาวะปกติและไม่ได้แสดงถึงการทำงานผิดปกติ



ไฟแสดงสถานะจะสว่างขณะกำลังดำเนินการบันทึก ระหว่างที่บันทึก คุณสามารถเปลี่ยนการชดเชยการรับแสงได้สูงถึง ± 2 EV และปรับชুমโดยใช้วงแหวนการชุมบนเลนส์ได้ (หากใช้ได้)

หากติดเลนส์ด้วยสวิตช์โหมดการรับแสง ให้เลือกโหมดการรับแสงก่อนเริ่มต้นบันทึก หากเลือกตัวเลือกอื่นที่ไม่ใช่ **A** สามารถปรับความเร็วชัตเตอร์และรูรับแสงขณะกำลังดำเนินการบันทึกได้

อาจไม่สามารถใช้การบันทึกได้ในการตั้งค่าบางค่า ขณะที่ในกรณีอื่นอาจไม่สามารถใช้การตั้งค่าได้ระหว่างการบันทึก

การปรับการตั้งค่าภาพยนตร์

- คุณสามารถเลือกประเภทภาพยนตร์ ขนาดเฟรม และอัตราเฟรมได้โดยใช้ **☒ ตั้งค่ามูฟวี่ > โหมดมูฟวี่**
- เลือกโหมดโฟกัสโดยใช้ตัวเลือกโหมดโฟกัส สำหรับการปรับโฟกัสต่อเนื่อง ให้เลือก **C** หรือ เลือก **S** แล้วเปิดใช้โฟกัสใบหน้าอัจฉริยะ ไม่สามารถใช้โฟกัสใบหน้าอัจฉริยะในโหมดโฟกัส **M**

ความลึกฟิลด์

เลือกจำนวน f ที่ต่ำ เพื่อลดรายละเอียดพื้นหลัง



การดูภาพยนตร์

ดูภาพยนตร์บนกล่อง

ในการเล่นแบบเต็มเฟรม ภาพยนตร์จะถูกระบุด้วย
ไอคอน



การทำงานต่อไปนี้อาจทำได้ขณะที่ภาพยนตร์
ปรากฏ:

ตัวเลือก	อยู่ระหว่างการเล่น (▶)	หยุดการเล่นชั่วคราว แล้ว (⏸)
▲	สิ้นสุดการเล่น	
▼	หยุดการเล่นชั่วคราว	เริ่มการเล่น/เล่นต่อ
◀▶	ปรับความเร็ว	ไปข้างหน้า/ย้อนกลับ ภาพเฟรมเดียว

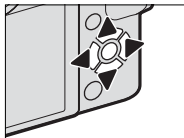

สถานะการทำงานจะแสดงในจอแสดงผลระหว่าง
ที่เล่น



โปรดอย่าให้มีสิ่งใดปิดลำโพงระหว่างการเล่น



กด **MENU/OK** เพื่อพักการเล่นและแสดงตัวควบคุมระดับเสียง กดตัวเลือกขึ้นหรือลงเพื่อปรับระดับเสียง และกด **MENU/OK** อีกครั้งเพื่อเล่นต่อ นอกจากนี้ยังสามารถปรับระดับเสียงโดยใช้ **[F]** ตั้งค่าเสียง > ปรับเสียง

ความเร็วการเล่น

กดตัวเลือกซ้ายหรือขวาเพื่อปรับความเร็วในการเล่น ขณะเล่นอยู่ ความเร็วจะแสดงด้วยหมายเลขของลูกศร (▶ หรือ ◀)



ลูกศร

การถ่ายรูป

5

การเลือกโหมดถ่ายภาพ

หากต้องการควบคุมความเร็วชัตเตอร์และรูรับแสง (โหมด **P**, **S**, **A** และ **M**) ให้หมุนก้านตัวเลือกโหมดออกไปที่ ● หมุนก้านไปที่ **AUTO** เพื่อเลือกจากโหมดที่เหมาะสมกับประเภทของตัวแบบที่เจาะจง หรือเลือก **SR+ SR AUTO** **ขั้นสูง** เพื่อให้กล้องจับคู่โหมดกับตัวแบบโดยอัตโนมัติ

โหมด P: โปรแกรม AE

ให้กล้องเลือกความเร็วชัตเตอร์และรูรับแสงสำหรับการรับแสงที่เหมาะสม สามารถเลือกค่าอื่นๆ ที่สร้างรูรับแสงเดียวกันด้วยการสลับโปรแกรม

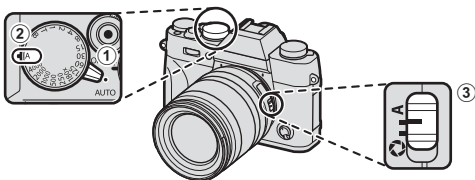

ปรับการตั้งค่าดังต่อไปนี้:

- 1 ก้านตัวเลือกโหมดออกได้: ●
- 2 ความเร็วชัตเตอร์: **A** (ออกได้)
- 3 รูรับแสง: **A** (ออกได้)

ยืนยันว่า **P** ปรากฏในจอแสดงผล



หากตัวแบบอยู่นอกระยะการวัดแสงของกล้อง จอแสดงผลผลความเร็วชัตเตอร์และรูรับแสงจะแสดงเป็น “---”

สลับโปรแกรม

หากต้องการ คุณสามารถหมุนปุ่มหมุนเลือกคำสั่งด้าน
หลัง เพื่อเลือกการรวมรูปแบบอื่นของความเร็วชัตเตอร์
และรูรับแสงโดยไม่ปรับการรับแสง (สลับโปรแกรม)



ความเร็วชัตเตอร์

รูรับแสง



ไม่สามารถใช้โปรแกรมสลับระหว่างการบันทึกภาพยนตร์หรือหากเลือกตัวเลือก
ระบบรองรับแฟลช TTL อัตโนมัติ หรืออัตโนมัติ สำหรับ **14** ตั้งค่าคุณภาพภาพ >
ช่วงไดนามิก



การยกเลิกสลับโปรแกรม ให้ปิดกล้อง

โหมด S: เน้นชัตเตอร์ AE

เลือกความเร็วชัตเตอร์และให้กล้องปรับรูรับแสงเพื่อให้ได้การรับแสงที่เหมาะสม

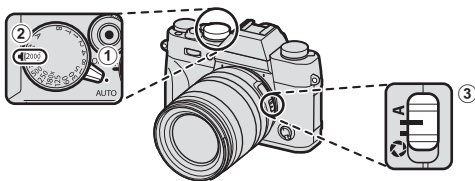

ปรับการตั้งค่าดังต่อไปนี้:

- 1 ก้านตัวเลือกโหมดอัตโนมัติ: ●
- 2 ความเร็วชัตเตอร์: เลือกความเร็วชัตเตอร์
- 3 รูรับแสง: A (อัตโนมัติ)

ยืนยันว่า S ปรากฏในจอแสดงผล



! หากไม่สามารถรับแสงที่ถูกต้องตามความเร็วชัตเตอร์ที่เลือก รูรับแสงจะแสดงเป็นสีแดง หากตัวบอปปุ่มอยู่นอกระยะการวัดแสงของกล้อง จอแสดงผลรูรับแสงจะแสดงเป็น “---



ที่การตั้งค่าอื่นนอกเหนือจาก 180X ยังสามารถปรับความเร็วชัตเตอร์ได้โดยเพิ่มครั้งละ $\frac{1}{3}$ EV โดยการหมุนแป้นหมุนเลือกคำสั่งด้านหลัง สามารถปรับความเร็วชัตเตอร์ได้แม้ขณะที่กดปุ่มชัตเตอร์ลงครึ่งหนึ่ง

ความไวแสงและความลึกฟิลด์

หากคุณเลือกความเร็วชัตเตอร์สูงเมื่อตัวแบบมีแสงสว่างน้อย โปรแกรมรับแสงอัตโนมัติของกล้องจะเลือกรับแสงที่กว้างขึ้น วิธีการนี้จะทำให้มีการรับแสงที่ถูกต้องแต่อาจลดความลึกฟิลด์ด้วย เพื่อให้พื้นที่ด้านหลังและด้านหน้าของตัวแบบปรากฏในโฟกัสน้อยลง การหยุดการลดรูรับแสงและเพิ่มความลึกฟิลด์ ให้เลือกความไวแสงที่สูงขึ้น



เวลา (T)

หมุนแป้นหมุนความเร็วชัตเตอร์ไปที่ **T** (เวลา) เพื่อเลือกความเร็วชัตเตอร์ช้า สำหรับการฉายแสงนาน แนะนำให้ใช้ขาตั้งกล้องเพื่อป้องกันกล้องเคลื่อนไหวขณะฉายแสง

1 หมุนแป้นหมุนความเร็วชัตเตอร์ไปที่ **T**

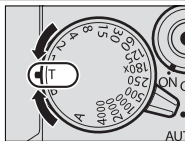

2 หมุนแป้นหมุนเลือกคำสั่งด้านหลังเพื่อเลือกความเร็วชัตเตอร์

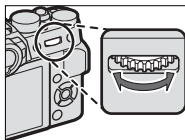

3 กดปุ่มชัตเตอร์ลงจนสุดเพื่อถ่ายรูปที่ความเร็วชัตเตอร์ที่เลือกไว้ นาฬิกา นับถอยหลังจะแสดงขณะที่การรับแสงประมวลผล



การลด "สัญญาณรบกวน" (รอยจุด) ในการฉายแสงนาน ให้เลือก **เปิด** สำหรับ **ตั้งค่าคุณภาพภาพ > NRฉายแสงนาน** โปรดทราบว่าอาจเพิ่มเวลาที่ใช้ในการบันทึกภาพหลังการถ่ายรูป

การเปิดชัตเตอร์ค้าง (B)

เลือกความเร็วชัตเตอร์ของ **B** (การเปิดชัตเตอร์ค้าง) สำหรับการฉายแสงนานที่คุณเปิดและปิดชัตเตอร์ด้วยตนเอง แนะนำให้ใช้ขาตั้งกล้องเพื่อป้องกันกล้องเคลื่อนไหวขณะฉายแสง

1 หมุนแป้นหมุนความเร็วชัตเตอร์ไปที่ **B**

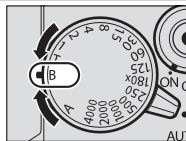

2 กดปุ่มชัตเตอร์ลงจนสุด ชัตเตอร์จะยังคงเปิดอยู่สูงสุดเป็นเวลา 60 นาที ในขณะที่กดปุ่มชัตเตอร์ จอแสดงผลจะแสดงเวลาที่ผ่านไปตั้งแต่ที่เริ่มต้นฉายแสง



การเลือกรับแสง **A** คงที่ ความเร็วชัตเตอร์ที่ 30 วินาที

การลด “สัญญาณรบกวน” (รอยจุด) ในการฉายแสงนาน ให้เลือก **เปิด** สำหรับ **📷** ตั้งค่าคุณภาพภาพ > NRฉายแสงนาน โปรดทราบว่าอาจเพิ่มเวลาที่ใช้ในการบันทึกภาพหลังการถ่ายรูป

การใช้รีโมตกดขัดเตอร์

สามารถใช้รีโมตกดขัดเตอร์ RR-90 ซึ่งเป็นตัวเลือกเสริมสำหรับฉายแสงนานได้ เชื่อมต่อ RR-90 ผ่านทางช่องต่อไมโคร USB (ไมโคร B) USB 2.0

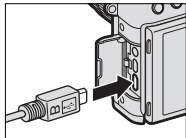

หรือ สามารถเชื่อมต่อรีโมตกดขัดเตอร์จากซัพพลายเออร์อื่นผ่านทางช่องต่อไมโครโฟน/รีโมตกดขัดเตอร์ (มินิแจ็คแบบ 3 ขั้ว ขนาด ๑2.5 มม.)

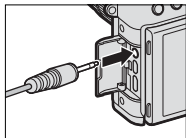

เชื่อมต่อการกดขัดเตอร์แบบกลไกของบริษัทอื่นตามที่แสดง

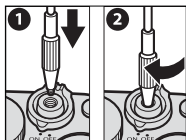

 ข้อความยืนยันจะปรากฏเมื่อเชื่อมต่อรีโมตกดขัดเตอร์จากซัพพลายเออร์อื่นแล้ว ให้กด **MENU/OK** แล้วเลือก **รีโมท** สำหรับ **ไมค์/รีโมท**

ตรวจสอบการตั้งค่า
ไมค์/รีโมตกดขัดเตอร์
OK ตั้งค่า **ESC** ข้าม

โหมด A: เน้นรูรับแสง AE

เลือกรูรับแสงและให้กล้องปรับความเร็วชัตเตอร์เพื่อให้ได้การรับแสงที่เหมาะสม

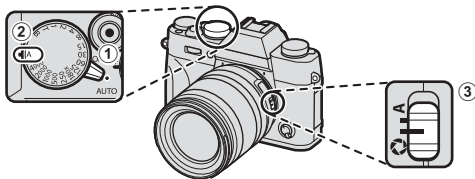

ปรับการตั้งค่าดังต่อไปนี้:

- ① ก้านตัวเลือกโหมดต่อได้: ●
- ② ความเร็วชัตเตอร์: A (อัตโนมัติ)
- ③ รูรับแสง: เลือก แล้วหมุนวงแหวนปรับรูรับแสงเลนส์ เพื่อปรับรูรับแสง

ยืนยันว่า **A** ปรากฏในจอแสดงผล



! หากไม่สามารถรับแสงที่ถูกต้องตามรูรับแสงที่เลือก ความเร็วชัตเตอร์จะแสดงเป็นสีแดง หากตัวบอกรอบนอกกระแจะการวัดแสงของกล้อง จอแสดงผลความเร็วจัตเตอร์จะแสดง “---”

📷 สามารถปรับรูรับแสงได้แม้ขณะที่กดปุ่มชัตเตอร์ลงครึ่งหนึ่ง

การดูตัวอย่างความลึกฟิลด์

เมื่อกำหนด **พรีวิวชัดลึก** ไปยังปุ่มฟังก์ชัน การกดปุ่ม จะหยุดการลดรูรับแสงไปเป็นการตั้งค่าที่เลือก ช่วยให้สามารถดูตัวอย่างความลึกฟิลด์ในจอแสดงผลได้



หากเลือกทั้ง **แสดงระยะ AF** และ **แสดงระยะ MF** ในรายการ **F ตั้งค่าหน้าจอบ > แสดงค่าที่ตั้งไว้** สามารถดูตัวอย่างความลึกฟิลด์ได้โดยใช้สัญลักษณ์ความลึกฟิลด์ในจอภาพมาตรฐาน ใช้ปุ่ม **DISP/BACK** เพื่อแสดงสัญลักษณ์มาตรฐาน

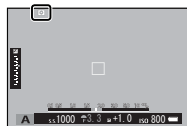

ความลึกฟิลด์

ใช้ตัวเลือก **AF/MF** ตั้งค่า AF/MF > **ระยะชัดลึก** เพื่อเลือกว่าแสดงความลึกฟิลด์เท่าไร เลือก **พื้นฐานแบบฟิล์ม** เพื่อช่วยคุณประเมินความลึกฟิลด์ของภาพที่ดูเป็นพิมพ์และที่มีลักษณะคล้ายกัน ส่วน **พื้นฐานพิกเซล** จะช่วยคุณประเมินความลึกฟิลด์ของภาพที่ดูที่ความละเอียดสูงบนคอมพิวเตอร์หรือจอแสดงผลอิเล็กทรอนิกส์อื่นๆ

ความไวแสงและการสั่นไหว

หากคุณเลือกรับแสงแคบเมื่อตัวแบบอยู่ในที่มีแสงน้อย ความเร็วชัตเตอร์ที่เลือกโดยโปรแกรมรับแสงอัตโนมัติอาจไม่รวดเร็วพอที่จะป้องกันการสั่นไหว สำหรับความเร็วชัตเตอร์ที่สูงกว่าจะลดการสั่นไหว ให้เลือกความไวแสงที่สูงขึ้น



โหมด M: แมนวลรับแสง

ปรับค่ารับแสงจากค่าที่กล้องเลือก

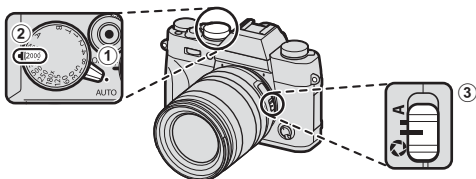

ปรับการตั้งค่าดังต่อไปนี้:

- 1 ก้านตัวเลือกโหมดออกได้: ●
- 2 ความเร็วชัตเตอร์: เลือกความเร็วชัตเตอร์
- 3 รูรับแสง: เลือก $f/3.3$ แล้วหมุนวงแหวนปรับรูรับแสงเลนส์ เพื่อปรับรูรับแสง

ยืนยันว่า **M** ปรากฏในจอแสดงผล ปริมาณการรับแสงของภาพที่มีค่ารับแสงต่ำกว่าหรือสูงกว่าค่าที่ตั้งไว้ในปัจจุบันจะแสดงด้วยสัญลักษณ์การรับแสง; ให้ปรับความเร็วชัตเตอร์และรูรับแสงจนกระทั่งได้ค่ารับแสงที่ต้องการ

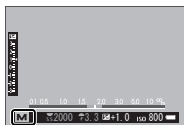

ที่การตั้งค่าอื่นนอกเหนือจาก **180X** ยังสามารถปรับความเร็วชัตเตอร์ได้โดยเพิ่มครึ่งละ $1/3$ EV โดยการหมุนแป้นหมุนเลือกคำสั่งด้านหลัง

การตรวจแสง

การตรวจแสงในจอภาพ LCD ให้เลือกตัวเลือกอื่นที่นอกเหนือจาก **ปิด** สำหรับ **☒** ตั้งค่าหน้าจอ > **ตรวจแสง/สมดุลย์สีขาว** โหมดแมนนวล เลือก **ปิด** เมื่อใช้แฟลชหรือในโอกาสอื่นที่การรับแสงอาจเปลี่ยนเมื่อถ่ายภาพ



โหมดออโต้

โหมดออโต้จะให้ตัวเลือกที่เหมาะสมสำหรับตัวแบบบางประเภท

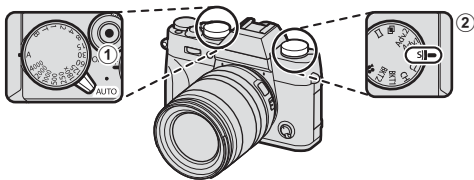

ปรับการตั้งค่าดังต่อไปนี้:

- 1 ก้านตัวเลือกโหมดออโต้: **AUTO**
- 2 แป้นหมุน DRIVE: **S** (เฟรมเดียว)

ฉากที่เลือกไว้ปัจจุบันจะปรากฏในจอแสดงผล
หมุนแป้นหมุนเลือกคำสั่งด้านหน้า (หรือใช้รายการ

☑ ตั้งค่าการถ่ายภาพ > ฉากถ่ายภาพ ในเมนู
ถ่ายรูป) เพื่อเลือกจากตัวเลือกต่อไปนี้:



โหมด	คำอธิบาย
SR AUTO ^{ขั้นสูง}	กล้องจะตั้งค่าไปยังฉากที่เหมาะสมโดยอัตโนมัติ
ภาพคน	เลือกสำหรับการถ่ายรูบบุคคล

โหมด	คำอธิบาย
 ปรับผิวหน้า	ประมวลผลภาพบุคคลเพื่อให้ตัวแบบมีผิวพรรณเรียบเนียนดูเป็นธรรมชาติ
 ภาพวิว	เลือกสำหรับภาพกลางวันของอาคารและทิวทัศน์
 ภาพกีฬา	เลือกเมื่อถ่ายรูปตัวแบบที่เคลื่อนไหว
 กลางคืน	เลือกโหมดนี้สำหรับภาพพลค่าที่มีแสงน้อยหรือกลางคืน
 กลางคืน(ขาดัง)	เลือกโหมดนี้สำหรับการใช้ความเร็วชัตเตอร์ต่ำเมื่อถ่ายรูปกลางคืน
 พลุไฟ	มีการใช้ความเร็วชัตเตอร์ต่ำเพื่อถ่ายรูปการระเบิดของดวงไฟจากดอกไม้ไฟ
 พระอาทิตย์ตก	เลือกโหมดนี้เพื่อบันทึกภาพสีสดใสในช่วงพระอาทิตย์ขึ้นและพระอาทิตย์ตก
 หิมะ	เลือกสำหรับการถ่ายรูปที่คมชัดและชัดเจน ซึ่งจับภาพความสว่างของฉากที่มาจากแสงสะท้อนของหิมะสีขาว
 ทะเล	เลือกสำหรับการถ่ายรูปที่คมชัดและชัดเจน ซึ่งจับภาพความสว่างของชายหาดกลางแดด
 ได้นำ	ลดการแสงสีน้ำเงินที่มักเกี่ยวข้องกับแสงไฟได้นำ
 ปาร์ตี้	ถ่ายรูปแสงพื้นหลังในร่มที่มีแสงน้อย
 ดอกไม้	ใช้ถ่ายภาพ ดอกไม้ ทุกสภาพแสง
 ตัวอักษร	ถ่ายรูปที่ชัดเจนของสิ่งพิมพ์ที่เป็นข้อความหรือภาพวาด

SR+ SR AUTO ขั้นสูง

ฉากที่เลือกโดยกล้องในโหมด SR+ SR AUTO ขั้นสูง จะแสดงด้วยไอคอนในจอแสดงผล

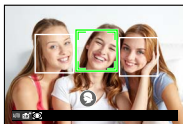

- ออโต้
- ภาพวีวี
- กลางคืน
- กลางคืน(ขาตั้ง)
- โหมดมาโคร
- พระอาทิตย์ตก
- ท้องฟ้า
- ท้องฟ้า & ต้นไม้
- ถ่ายภาพย้อนแสง
- ภาพคน&เคลื่อนไหว
- ทะเล
- หิมะ
- ต้นไม้
- ภาพคน
- วัตถุเคลื่อนที่
- ถ่ายภาพย้อนแสง&เคลื่อนไหว

โหมดที่เลือกอาจแตกต่างกันตามสภาพการถ่ายรูป หากโหมดและตัวแบบไม่ตรงกัน ให้เลือกจากด้วยตนเอง

ออโต้โฟกัส

ถ่ายภาพโดยใช้ออโต้โฟกัส

- 1** หมุนตัวเลือกโหมดโฟกัสเป็น **S** หรือ **C**
(📖 78)

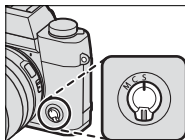

- 2** ใช้ **AF/MF** ตั้งค่า AF/MF > ออโต้โฟกัส เพื่อเลือกโหมดออโต้โฟกัส
(📖 80)

- 3** เลือกตำแหน่งและขนาดของเฟรมโฟกัส
(📖 82)

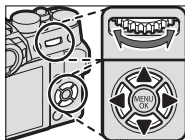

- 4** ถ่ายรูป



สำหรับข้อมูลเพิ่มเติมเกี่ยวกับระบบออโต้โฟกัส โปรดเยี่ยมชม:

<http://fujifilm-x.com/af/en/index.html>

โหมดโฟกัส

ใช้ตัวเลือกโหมดโฟกัสเพื่อเลือกวิธีการโฟกัสของกล้อง

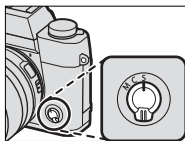

เลือกจากตัวเลือกต่อไปนี้:

โหมด	คำอธิบาย
S (AF-S)	AF เดียว: ล็อกโฟกัสเมื่อกดปุ่มชัตเตอร์ลงครึ่งหนึ่ง เลือกสำหรับตัวแบบที่อยู่นิ่ง
C (AF-C)	AF ต่อเนื่อง: กล้องจะปรับโฟกัสอย่างต่อเนื่องตามระยะห่างที่เปลี่ยนแปลงไป ขณะที่กดปุ่มชัตเตอร์ลงครึ่งหนึ่ง ใช้สำหรับตัวแบบที่เคลื่อนไหว ไม่สามารถใช้งาน AF ตรวจสอบดวงตาได้
M (ตั้งค่าเอง)	ตั้งค่าเอง: โฟกัสแบบแมนวลโดยใช้วงแหวนปรับโฟกัสเลนส์ เลือกการควบคุมแมนวลโฟกัสหรือในสถานการณ์ที่กล้องไม่สามารถโฟกัสโดยใช้ออโต้โฟกัส (📖 87)



โดยไม่ขึ้นอยู่กับตัวเลือกที่เลือก กล้องจะใช้แมนวลโฟกัสเมื่อเลนส์อยู่ในโหมดแมนวลโฟกัส

หากเลือก **เปิด** สำหรับ **M** ตั้งค่า AF/MF > PRE-AF กล้องจะปรับโฟกัสต่อเนื่องในโหมด **S** และ **C** แม้ขณะที่ไม่ได้กดปุ่มชัตเตอร์

สัญลักษณ์ไฟกัศ

สัญลักษณ์ไฟกัศจะเปลี่ยนเป็นสีเขียวเมื่อตัวแบบอยู่ในไฟกัศ และจะกะพริบเป็นสีขาวเมื่อกล้องไม่สามารถไฟกัศได้ วงเล็บ (" ()") แสดงว่ากล้องกำลังไฟกัศและแสดงต่อเนื่องกัน ในโหมด **C MF** จะปรากฏในโหมดแมนวลไฟกัศ

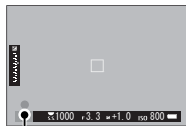



สัญลักษณ์ไฟกัศ

ตัวเลือกออโต้โฟกัส (ออโต้โฟกัส)

เลือกวิธีที่กล้องโฟกัสในโหมด S และ C

- 1 กด **MENU/OK** เพื่อไปยังเมนูถ่ายรูป
- 2 เลือก **AF** ตั้งค่า AF/MF > ออโต้โฟกัส
- 3 เลือกออโต้โฟกัส

 นอกจากนี้ยังสามารถเข้าถึงคุณสมบัตินี้ผ่านทางทางลัด ( 242)

วิธีที่กล้องโฟกัสจะขึ้นอยู่กับโหมดโฟกัส

โหมดโฟกัส S (AF-S)

ตัวเลือก	คำอธิบาย	ภาพตัวอย่าง
 จุดเดียว	กล้องโฟกัสบนตัวแบบในจุดโฟกัสที่เลือก ใช้สำหรับโฟกัสแบบจุดบนตัวแบบที่เลือก	
 พื้นที่	กล้องโฟกัสบนตัวแบบในโซนโฟกัสที่เลือก โซนโฟกัสมีจุดโฟกัสหลายจุด ทำให้โฟกัส บนตัวแบบที่เคลื่อนไหวได้ง่าย	
 ไวต์/ติดตาม	กล้องโฟกัสอัตโนมัติบนตัวแบบคอนทราสต์ สูง จะแสดงผลแสดงพื้นที่ในโฟกัส	



โหมดโฟกัส C (AF-C)

ตัวเลือก	คำอธิบาย	ภาพตัวอย่าง
 จุดเดียว	โฟกัสติดตามตัวแบบในจุดโฟกัสที่เลือก ใช้สำหรับตัวแบบที่เคลื่อนที่ไปข้างหน้าหรือห่างออกไปจากกล้อง	
 พื้นที่	โฟกัสติดตามตัวแบบในโซนโฟกัสที่เลือก ใช้สำหรับตัวแบบที่เคลื่อนที่แบบคาดเดาได้พอสมควร	
 ไวต์/ติดตาม	โฟกัสติดตามตัวแบบที่เคลื่อนที่ในพื้นที่ยิ่งใหญ่ที่กว้าง	

การเลือกจุดโฟกัส

เลือกจุดโฟกัสสำหรับอัตโนมัติโฟกัส







การดูจอแสดงผลจุดโฟกัส

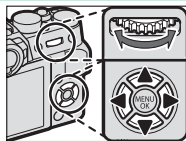

- 1 กด **MENU/OK** เพื่อไปยังเมนูถ่ายรูป
- 2 เลือก  ตั้งค่า AF/MF > โฟกัสแบบพื้นที่ เพื่อดูจอแสดงผลจุดโฟกัส
- 3 ใช้ปุ่มตัวเลือกและแป้นหมุนเลือกคำสั่งด้านหลังเพื่อเลือกพื้นที่โฟกัส
( 83)

การเลือกจุดโฟกัส

ใช้ปุ่มตัวเลือกเพื่อเลือกจุดโฟกัสและใช้เป็นหมุนเลือกคำสั่งด้านหลังเพื่อเลือกขนาดของเฟรมโฟกัสขั้นตอนอาจแตกต่างกันไปตามตัวเลือกที่เลือกสำหรับโหมดออโต้ไฟกัส



	ปุ่มตัวเลือก	ปุ่ม DISP/BACK	เป็นหมุนเลือกคำสั่งด้านหลัง	
ออโต้ไฟกัส	 กด	 กด	 หมุน	 กด
	เลือกจุดโฟกัส	เลือกจุดโฟกัสตรงกลาง	เลือกจากขนาดเฟรม 5 ขนาด	คืนค่าเป็นขนาดเดิม
			เลือกจากขนาดเฟรม 3 ขนาด	
			—	

 ไม่สามารถใช้การเลือกจุดโฟกัสแบบแมนวลเมื่อเลือก  ไวด์/ติดตาม ในโหมดไฟกัส S

จอแสดงผลจุดโฟกัส

จอแสดงผลจุดโฟกัสอาจแตกต่างกันไปตามตัวเลือกที่เลือกสำหรับโหมดออโต้โฟกัส



เฟรมโฟกัสจะแสดงด้วยสี่เหลี่ยมขนาดเล็ก (□) โชนโฟกัสจะแสดงด้วยสี่เหลี่ยมขนาดใหญ่

ออโต้โฟกัส

□ จุดเดียว	[] พื้นที่	[] ไวต์/ติดตาม
<p>สามารถเลือกจำนวนจุดที่ใช้ได้โดยใช้ MF ตั้งค่า AF/MF > จำนวนจุดโฟกัส</p>	<p>เลือกจากโชนที่มีจุดโฟกัส 7 × 7, 5 × 5 หรือ 3 × 3</p>	<p>จัดตำแหน่งเฟรมโฟกัสเหนือตัวแบบ แล้วกด MENU/OK</p>

จุดโฟกัสที่ใช้ได้

AF ตรวจสอบความเบี่ยงต่าง TTL ให้จุดโฟกัส (1)
มากกว่า AF ไฮบริดอัจฉริยะ (2) ที่รวมการตรวจหา
ระยะกับ AF ตรวจสอบความเบี่ยงต่าง TTL

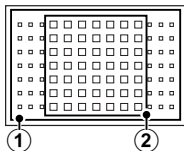

การเลือกเฟรมโฟกัสโหมดถ่ายภาพต่อเนื่องเป็นชุด

เมื่อเลือกความเร็วสูงต่อเนื่อง (CH) สำหรับโหมดไดรฟ์ จำนวนเฟรมโฟกัสที่ใช้ได้ในโหมดโฟกัส C จะลดลง

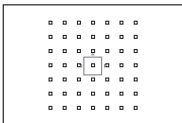

จุดเดียว

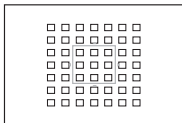

พื้นที่

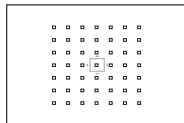

ไวด์/ติดตาม

ออกได้โฟกัส

แม้ว่ากล้องจะเพิ่มระบบการโฟกัสอัตโนมัติที่มีความแม่นยำสูง แต่อาจไม่สามารถโฟกัสตัวแบบที่ระบุไว้ด้านล่างนี้

- ตัวแบบที่มีเงาสะท้อนมาก เช่น กระจกหรือรถยนต์
- ตัวแบบที่ถ่ายผ่านหน้าต่างหรือวัตถุสะท้อนอื่นๆ
- ตัวแบบสีเข้มและตัวแบบที่ดูดซับแสง แทนที่จะสะท้อนแสงไฟ เช่น ผมงหรือขนสัตว์
- ตัวแบบที่ไม่มีรูปร่าง เช่น ควีนหรือเปลวไฟ
- ตัวแบบที่แสดงคอนทราสต์กับพื้นหลังเล็กน้อย
- ตัวแบบที่อยู่ด้านหน้าหรือด้านหลังวัตถุที่มีความแตกต่างสูง ซึ่งอยู่ในเฟรมโฟกัสเช่นกัน (ตัวอย่างเช่น ตัวแบบที่ถ่ายรูปกับฉากหลังขององค์ประกอบที่มีคอนทราสต์สูง)

การเช็คโฟกัส

ในการซูมเข้าพื้นที่โฟกัสปัจจุบันเพื่อให้ได้โฟกัสที่แม่นยำ ให้กดตรงกลางของแป้นหมุนเลือกคำสั่งด้านหลัง กดตรงกลางของแป้นหมุนเลือกคำสั่งด้านหลังอีกครั้งเพื่อยกเลิกการซูม

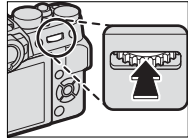

จอแสดงผลปกติ



ซูมโฟกัส



ในโหมดโฟกัส **S** สามารถปรับซูมโดยการหมุนแป้นหมุนเลือกคำสั่งด้านหลัง เมื่อเลือก **มาตรฐาน** หรือ **ไฮไลท์ที่โฟกัสชัดสุด** สำหรับ **AF** ตั้งค่า AF/MF > ระบบช่วย MF (📖 141) ไม่สามารถซูมโฟกัสได้ในโหมด **C** หรือเมื่อเปิด **AF** ตั้งค่า AF/MF > PRE-AF หรือเลือกตัวเลือกอื่นที่ไม่ใช่ **จุดเดียว** สำหรับ **ออโต้โฟกัส**

ใช้ **Fn** ตั้งค่าปุ่ม/ไดอัล > การตั้งค่าปุ่มFn/AE-L/AF-L เพื่อเปลี่ยนฟังก์ชันที่ใช้งานด้วยตรงกลางของแป้นหมุนเลือกคำสั่งหรือกำหนดฟังก์ชันเริ่มต้นให้กับการควบคุมอื่นๆ

แมนวลโฟกัส

ปรับโฟกัสด้วยตนเอง

1 หมุนตัวเลือกโหมดโฟกัสเป็น M

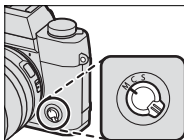

MF จะปรากฏขึ้นในจอแสดงผล

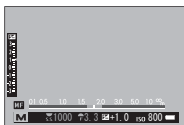

2 โฟกัสแบบแมนวลโดยใช้วงแหวนปรับโฟกัสเลนส์ หมุนวงแหวนไปทางซ้ายเพื่อลดระยะโฟกัส หมุนไปทางขวาเพื่อเพิ่ม

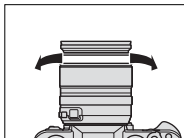

3 ถ่ายรูป



ใช้ **F** ตั้งค่าปุ่ม/ไดอัล > วงแหวนโฟกัส เพื่อกลับทิศทางการหมุนของวงแหวนโฟกัส

โดยไม่ขึ้นอยู่กัตัวเลือกที่เลือก กล้องจะใช้แมนวลโฟกัสเมื่อเลนส์อยู่ในโหมดแมนวลโฟกัส

ไฟกัสรวดเร็ว

การใช้ข้อดีไฟกัสเพื่อไฟกัสที่ตัวแบบในพื้นที่ไฟกัสที่เลือก ให้กดปุ่มที่ได้กำหนดการ
ล็อกไฟกัสหรือเปิด AF แล้ว (สามารถเลือกขนาดของพื้นที่ไฟกัสด้วยแป้นหมุนเลือกค่า
สั่งด้านหลัง) ในโหมดแมนวลไฟกัส คุณสามารถใช้คุณสมบัตินี้ไฟกัสอย่างรวดเร็วบน
ตัวแบบที่เลือก โดยใช้ AF เดียวหรือต่อเนื่อง อย่างไรก็ตามหนึ่ง ตามตัวเลือกที่เลือก
สำหรับ $\frac{AF}{MF}$ ตั้งค่า AF/MF > ตั้ง AF ทันที

การเช็คไฟกัส

มีตัวเลือกที่ใช้ได้หลากหลายสำหรับตรวจสอบไฟกัสในโหมดแมนวลไฟกัส

สัญลักษณ์แมนวลไฟกัส

สัญลักษณ์แมนวลไฟกัสจะแสดงว่าควรมีระยะ

ไฟกัสเท่าไรที่เหมาะสมกับระยะห่างของตัวแบบในการ

ถ่ายคร่อมไฟกัส เส้นสีขาวแสดงระยะห่างของตัว

แบบในพื้นที่ไฟกัส (เป็นเมตรหรือฟุตตามตัวเลือก

ที่เลือกไว้สำหรับ  ตั้งค่าน้ำจ่อ > หน่วยของ

ระยะไฟกัส ในเมนูตั้งค่า) แถบสีน้ำเงินแสดงความลึกของฟิลด์ หรืออีกนัยหนึ่ง

ระยะห่างจากด้านหน้าและด้านหลังของตัวแบบที่ปรากฏในไฟกัส

ระยะไฟกัส (เส้นสีขาว)

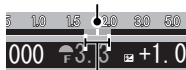

ความลึกฟิลด์

ซูมไฟกัส

หากเลือก **เปิด** สำหรับ  ตั้งค่า AF/MF > **เช็คไฟกัส** กล้องจะซูมเข้าโดยอัตโนมัติในพื้นที่ไฟกัสที่เลือกเมื่อหมุนวงแหวนไฟกัส



หากเลือก **มาตรฐาน** หรือ **ไฮไลต์ที่ไฟกัสชัดสุด** สำหรับ  ตั้งค่า AF/MF > ระบบช่วย MF สามารถปรับซูมโดยการหมุนเป็นหมุนเลือกคำสั่งด้านหลัง

ระบบช่วย MF

สามารถใช้ตัวเลือก **AF/MF** ตั้งค่า AF/MF > ระบบช่วย MF เพื่อตรวจสอบไฟกัสเมื่อเฟรมภาพลงในจอภาพ LCD หรือช่องมองภาพอิเล็กทรอนิกส์ในโหมดแมนวลไฟกัส



สามารถแสดงเมนู ระบบช่วย MF โดยกดตรงกลางของแป้นหมุนเลือกคำสั่งด้านหลังค้างไว้

สามารถเลือกตัวเลือกต่อไปนี้:

- **ไฮไลต์ที่ไฟกัสชัดสุด:** ไฮไลต์โครงร่างคอนทราสต์สูง หมุนวงแหวนปรับไฟกัสจนไฮไลต์ตัวแบบ
- **ภาพแบ่งดิจิทัลอล:** แสดงภาพแบ่งที่ตรงกลางของเฟรม เฟรมตัวแบบในพื้นที่ภาพแบ่ง แล้วหมุนวงแหวนปรับไฟกัสจนภาพแบ่งทั้งสองส่วนจัดเรียงกันอย่างถูกต้อง

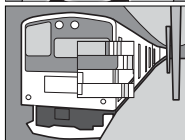



การชดเชยการรับแสง

ปรับการรับแสง

หมุนเป็นหมุนการชดเชยการรับแสง



ปริมาณของการชดเชยที่ใช้ได้จะแตกต่างกันไปตามโหมดการถ่ายรูป

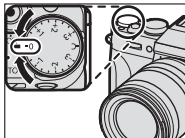

C (ปรับเอง)

เมื่อหมุนเป็นหมุนการชดเชยการรับแสงไปที่ C จะสามารถปรับการชดเชยการรับแสงโดยการหมุนเป็นหมุนเลือกคำสั่งด้านหน้า

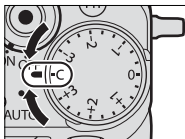

สามารถใช้เป็นหมุนเลือกคำสั่งด้านหน้าเพื่อตั้งค่าการชดเชยการรับแสงเป็นค่าระหว่าง -5 และ +5 EV

สามารถใช้เป็นหมุนเลือกคำสั่งด้านหน้าเพื่อตั้งค่ารับแสงหรือการชดเชยการรับแสง กดปุ่มหมุนเพื่อสลับระหว่างสองรายการ

ล็อกโฟกัส/การรับแสง

จัดองค์ประกอบภาพถ่ายที่มีตัวแบบที่ไม่ได้อยู่กึ่งกลาง

- 1 โฟกัส:** วางตำแหน่งตัวแบบในเฟรมโฟกัส และกดปุ่มชัตเตอร์ครึ่งหนึ่งเพื่อล็อกโฟกัส และรับแสง โฟกัสและการรับแสงจะยังคงล็อกไว้ในขณะที่กดปุ่มชัตเตอร์ครึ่งหนึ่ง (การล็อก AF/AE)

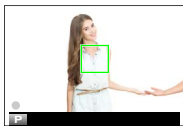

- 2 จัดองค์ประกอบภาพ:** กดปุ่มชัตเตอร์ค้างไว้ครึ่งหนึ่ง



- 3 ถ่ายรูป:** กดปุ่มลงจนสุด



การล็อกโฟกัสโดยใช้ปุ่มชัตเตอร์ใช้ได้เฉพาะเมื่อเลือก **เปิด** สำหรับ **ตั้งค่าปุ่ม/ไดอัล > AF** ด้วยปุ่มชัตเตอร์, **AE** ด้วยปุ่มชัตเตอร์

ปุ่ม AF-L และ AE-L

นอกจากนี้ยังสามารถล็อกโฟกัสและรูรับแสงด้วยปุ่ม AF-L และ AE-L ที่การตั้งค่าเริ่มต้น ปุ่ม AF-L จะล็อกโฟกัส และปุ่ม AE-L จะล็อกรูรับแสง โฟกัสและ/หรือการรับแสงจะยังคงล็อกอยู่เมื่อกดปุ่ม ไม่ว่าจะกดปุ่มชัตเตอร์ลงครึ่งหนึ่งหรือไม่ก็ตาม

สามารถเปลี่ยนหน้าที่ของปุ่มได้โดยใช้ตัวเลือก

☑ ตั้งค่าปุ่ม/ไดอัล ต่อไปนี้:

- การตั้งค่าปุ่ม Fn/AE-L/AF-L: เลือกหน้าที่ที่ทำงานโดยปุ่ม AE-L และ AF-L
- AE/AF LOCK: หากเลือก กดสลับ AE/AF LOCK สำหรับ AE/AF LOCK โฟกัสและ/หรือการรับแสงจะถูกล็อกเมื่อกดปุ่มและจะยังคงล็อกอยู่จนกว่าจะกดปุ่มซ้ำอีกครั้ง

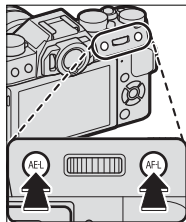

การตั้งค่าอาจแตกต่างกันโดยอัตโนมัติในแต่ละชุดของรูปถ่าย

- 1 หมุนแป้นหมุน DRIVE ไปที่ **BKT1** หรือ **BKT2**

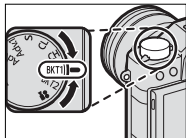

- 2 ไปที่ การตั้งค่าโหมดการถ่ายภาพ ในเมนู ตั้งค่าการถ่ายภาพ แล้วเลือก ถ่ายคร่อมค่าแสง, ถ่ายคร่อมความไวแสง, ถ่ายคร่อมจำลองฟิล์ม, BKT สมดุลย์แสงสีขาว หรือ ถ่ายคร่อมช่วงไดนามิก

นอกจากนี้ยังสามารถเข้าถึงคุณสมบัตินี้ผ่านทางทางลัด (242)

- 3 ถ่ายรูป

ถ่ายคร่อมค่าแสง

เลือกจำนวนการถ่ายคร่อม (ช่วงตัวเลือกจาก $\pm 1/3$ ถึง ± 2 EV โดยเพิ่มครั้งละ $1/3$ EV) ในแต่ละครั้งที่กดปุ่มชัตเตอร์ กล้องจะถ่ายภาพสามภาพ คือ ภาพที่หนึ่งใช้ค่าที่วัดแสงสำหรับการรับแสง ภาพที่สองการรับแสงที่มากเกินไปตามจำนวนที่เลือก และภาพที่สามการรับแสงน้อยเกินไปในจำนวนที่เท่ากัน



โดยไม่ขึ้นอยู่กับ จำนวนการถ่ายคร่อม การรับแสงจะไม่เกินขีดจำกัดของระบบการวัดแสง

ถ่ายคร่อมความไวแสง

เลือกจำนวนการถ่ายคร่อม (± 1 , $\pm 2/3$ หรือ $\pm 1/3$) แต่ละครั้งที่ปล่อยชัตเตอร์ กล้องจะถ่ายรูปที่ความไวแสงปัจจุบัน แล้วประมวลผลเพื่อสร้างสำเนาเพิ่มเติมสองชุด โดยชุดหนึ่งมีความไวแสงเพิ่มขึ้นและอีกชุดด้วยความไวแสงที่น้อยลงจากค่าที่เลือก

ถ่ายคร่อมจำลองฟิล์ม

แต่ละครั้งที่ปล่อยชัตเตอร์ กล้องจะถ่ายหนึ่งภาพแล้วประมวลผลเพื่อสร้างสำเนาด้วยการตั้งค่าการจำลองฟิล์มที่แตกต่างกัน ซึ่งเลือกโดยใช้  ตั้งค่าการถ่ายภาพ > การตั้งค่าการถ่ายคร่อม > ถ่ายคร่อมจำลองฟิล์ม

BKT สมดุลย์แสงสีขาว

เลือกจำนวนการถ่ายภาพคร่อม (± 1 , ± 2 หรือ ± 3) ในการปล่อยชัตเตอร์แต่ละครั้ง กล้องจะถ่ายภาพหนึ่งภาพแล้วประมวลผลเพื่อสร้างสำเนาสามสำเนา คือ ภาพหนึ่งจากการตั้งค่าสมดุลสีขาวปัจจุบัน อีกภาพถ่ายแบบปรับละเอียดโดยเพิ่มตามจำนวนที่เลือก และภาพสุดท้ายถ่ายแบบปรับละเอียดโดยลดตามจำนวนที่เลือก

ถ่ายคร่อมช่วงไดนามิก

ในแต่ละครั้งที่กดปุ่มชัตเตอร์ กล้องจะถ่ายรูปสามภาพโดยมีช่วงไดนามิกต่างกัน: 100% สำหรับภาพแรก, 200% สำหรับภาพที่สอง และ 400% สำหรับภาพที่สาม



ขณะที่ใช้เอฟเฟกต์ถ่ายคร่อมช่วงไดนามิก ความไวแสงจะถูกจำกัดอยู่ที่ต่ำสุดของ ISO 800 (หรือต่ำสุดของ ISO 200 ถึง 800 เมื่อเลือกตัวเลือกอัตโนมัติสำหรับความไวแสง) และจะคืนค่าความไวแสงในเอฟเฟกต์ก่อนหน้าหลังสิ้นสุดการถ่ายภาพคร่อม



ถ่ายภาพต่อเนื่อง (โหมดถ่ายภาพต่อเนื่องเป็นชุด)

ถ่ายรูปเคลื่อนไหวเป็นชุดภาพนิ่ง

- 1 หมุนแป้นหมุน DRIVE เพื่อเลือก CH (ต่อเนื่องเป็นชุดความเร็วสูง) หรือ CL (ต่อเนื่องเป็นชุดความเร็วต่ำ)

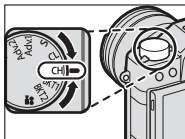

- 2 ไปที่ การตั้งค่าโหมดการถ่ายภาพ ในเมนู ตั้งค่าการถ่ายภาพ แล้วเลือกอัตราเฟรมขั้นสูง



นอกจากนี้ยังสามารถเข้าถึงคุณสมบัตินี้ผ่านทางทางลัด (242)

- 3 ถ่ายรูป กล้องจะถ่ายรูปเมื่อกดปุ่มชัตเตอร์ การถ่ายรูปจะสิ้นสุดเมื่อปล่อยปุ่มชัตเตอร์ หรือการวัดหน่วยความจำเต็ม



หากจำนวนไฟล์ถึง 999 ภาพก่อนการถ่ายรูปจะเสร็จสิ้น ภาพที่เหลือจะถูกบันทึกไปยังโฟลเดอร์ใหม่

ถ่ายภาพต่อเนื่องเป็นชุดอาจไม่เริ่มถ่ายรูปจากพื้นที่ที่ใช้งานได้ในหน่วยความจำไม่เพียงพอ

อัตราเฟรมจะแตกต่างกันตามตัวแบบ ความเร็วชัตเตอร์ ความไวแสง และโหมดโฟกัส อัตราเฟรมอาจช้าและเวลาในการบันทึกอาจเพิ่มขึ้นเมื่อถ่ายภาพมากขึ้น

ปิดแฟลชโดยอัตโนมัติ กล้องจะคืนค่าสู่โหมดแฟลชที่เลือกไว้ก่อนหน้าเมื่อปิดโหมดถ่ายภาพต่อเนื่องเป็นชุด

โฟกัสและรูรับแสง

เลือกโหมดโฟกัส **C** เพื่อให้การถ่ายภาพแต่ละภาพมีโฟกัสหลากหลาย หากต้องการให้การถ่ายภาพแต่ละภาพมีการรับแสงที่หลากหลาย ให้เลือก **ปิด** สำหรับ

AE ตั้งค่าปุ่ม/ไดอัล > AE ด้วยปุ่มชัตเตอร์



การเลือก **CH** จะจำกัดตัวเลือกของเฟรมโฟกัส ในโหมดโฟกัส **C** และจำกัดระบบตรวจหาใบหน้าอัจฉริยะในพื้นที่ที่ใช้สำหรับ AF โยบริดจ์อัจฉริยะ (AF ตรวจหาความเปรียบต่าง TTL+AF ตรวจหาระยะ 84)

ประสิทธิภาพของการติดตามโฟกัสและการรับแสงอาจแตกต่างกันไปตามปัจจัยต่างๆ เช่น รูรับแสง ความไวแสง และการชดเชยการรับแสง

ADV. ฟิลเตอร์ชั้นสูง

ถ่ายรูปด้วยเอฟเฟกต์ของฟิลเตอร์

- 1 หมุนแป้นหมุน DRIVE ไปที่ **Adv.1** หรือ **Adv.2**

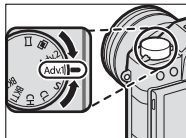

- 2 ไปที่ การตั้งค่าโหมดการถ่ายภาพ ในเมนู  ตั้งค่าการถ่ายภาพ แล้วเลือกเอฟเฟกต์ฟิลเตอร์















นอกจากนี้ยังสามารถเข้าถึงคุณสมบัตินี้ผ่านทางทางลัด (📖 242)

- 3 ถ่ายรูป

ตัวเลือกฟิลเตอร์ขั้นสูง

เลือกจากฟิลเตอร์ต่อไปนี้:

ฟิลเตอร์	คำอธิบาย
 แบบกล้องทอย	เลือกสำหรับเอฟเฟกต์กล้องทอยแบบย้อนยุค
 เหมือนแบบจำลอง	ภาพด้านบนและด้านล่างจะเบลอสําหรับเอฟเฟกต์ภาพดิโอรามา
 เน้นสีสัน	ทำให้ภาพมีคอนทราสต์สูงโดยใช้สีที่สดใส
 ไฮคีย์	สร้างภาพที่สว่าง คอนทราสต์ต่ำ
 โลว์คีย์	สร้างโทนมืดอย่างสม่ำเสมอโดยเน้นจุดเด่นในบางพื้นที่
 ไดนามิกโทน	โทนสีแบบไดนามิกใช้สำหรับถ่ายเอฟเฟกต์แฟนตาซี
 ซอฟต์โฟกัส	สร้างรูปแบบที่มีลักษณะนุ่มนวลตลอดทั่วทั้งภาพ
 สีบนพื้นขาวดำ(แดง)	พื้นที่ของภาพที่เป็นสีที่เลือกจะมีการบันทึกเป็นสีนั้น แต่พื้นที่อื่นของภาพจะถูกบันทึกเป็นสีขาวดำ
 สีบนพื้นขาวดำ(ส้ม)	
 สีบนพื้นขาวดำ (เหลือง)	
 สีบนพื้นขาวดำ(เขียว)	
 สีบนพื้นขาวดำ (น้ำเงิน)	
 สีบนพื้นขาวดำ(ม่วง)	



ในบางกรณี ภาพอาจมีรอยจุดหรือมีความแตกต่างในความสว่างหรือระดับของสี ทั้งนี้ขึ้นอยู่กับค่าตัวแบบและกล้อง



ฉายแสงหลายครั้ง

สร้างภาพถ่ายที่รวมการรับแสงสองภาพ

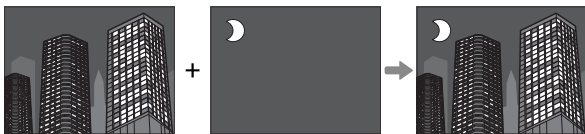

- 1 หมุนแป้นหมุน DRIVE ไปที่

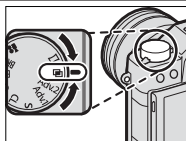

- 2 ถ่ายรูปที่หนึ่ง

- 3 กด **MENU/OK** ภาพที่ถ่ายครั้งแรกจะแสดง
ขึ้นที่บับบนมุมมองภาพผ่านเลนส์ และคุณ
สามารถถ่ายภาพครั้งที่สองได้ทันที



การกลับไปยังขั้นตอนที่ 2 แล้วถ่ายรูปแรกใหม่ ให้กดปุ่มตัวเลือกซ้าย การ
บันทึกรูปแรกแล้วออกโดยไม่สร้างภาพชุดการรับแสง ให้กด **DISP/BACK**

4 ถ่ายรูปที่สอง โดยใช้เฟรมแรกเป็นแนวทาง



5 กด **MENU/OK** เพื่อรับแสงหลายครั้ง หรือกดปุ่ม
ตัวเลือกซ้ายแล้วกลับไปยังขั้นตอนที่ 4 แล้ว
ถ่ายรูปที่สองอีกครั้ง





พาโนรามา

ปฏิบัติตามคำแนะนำบนหน้าจอเพื่อสร้างภาพพาโนรามา

- 1** หมุนแป้นหมุน DRIVE ไปที่

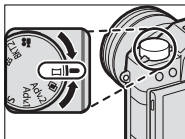

- 2** การเลือกขนาดของมุมที่คุณสามารถหมุนกล้องขณะถ่ายรูป ให้กดปุ่มตัวเลือกซ้าย ไฮไลต์ขนาดแล้วกด **MENU/OK**

- 3** กดปุ่มตัวเลือกขวาเพื่อดูตัวเลือกสำหรับทิศทางในการหันกล้อง ไฮไลต์ทิศทางที่หันกล้อง แล้วกด **MENU/OK**

- 4** กดปุ่มชัตเตอร์ลงจนสุดเพื่อเริ่มต้นบันทึก ไม่จำเป็นต้องกดปุ่มชัตเตอร์ค้างไว้ขณะทำการบันทึก

- 5** หันกล้องไปตามทิศทางที่แสดงโดยลูกศร การถ่ายภาพจะสิ้นสุดโดยอัตโนมัติเมื่อกำลังหมุนไปถึงสุดของตัวชี้ นำ จากนั้นการถ่ายภาพพาโนรามาจะเสร็จสิ้น



เพื่อผลลัพธ์ที่ดีที่สุด

เพื่อผลลัพธ์ที่ดีที่สุด ใช้เลนส์ที่มีทางยาวโฟกัส 35 มม. หรือน้อยกว่า (50 มม. หรือน้อยกว่าในรูปแบบ 35 มม.) แบนข้อศอกไว้ติดลำตัวแล้วเลือนกล้องในวงแคบอย่างช้าๆ ด้วยความเร็วคงที่ พยายามให้กล้องขนานหรืออยู่ในมุมที่ถูกต้องกับแนวระนาบและระมัดระวังให้หันไปในทิศทางเดียวกันกับที่แสดงโดยตัวชี้นำ ใช้ขาตั้งกล้องเพื่อให้ได้ผลลัพธ์ที่ดีที่สุด หากผลลัพธ์ไม่เป็นไปตามที่คาดหวัง ให้ลองหันกล้องใหม่โดยความเร็วที่ต่างจากเดิม



หากกดปุ่มชัตเตอร์ลงทั้งหมดจนสุดก่อนจะบันทึกภาพพาโนรามาเสร็จสิ้น การถ่ายรูปละเอียดที่สุดและอาจไม่มีการบันทึกภาพพาโนรามา การถ่ายรูปอาจหยุดชะงักเช่นกัน หากหันกล้องเร็วหรือช้าเกินไป การถ่ายรูปละเอียดจะถูกละเอียดหากหันกล้องไปยังทิศทางอื่นที่ไม่ใช่ทิศทางที่แสดงไว้

ภาพพาโนรามาสร้างจากภาพถ่ายหลายเฟรม หากเลือก **เปิด** สำหรับ

AE ตั้งค่าปุ่ม/ไดอัล > AE ด้วยปุ่มชัตเตอร์ กล้องจะกำหนดการรับแสงของภาพพาโนรามาทั้งหมดด้วยเฟรมแรก อาจมีบางกรณีที่ต้องบันทึกมุมที่มากกว่าหรือน้อยกว่าตามที่เลือกไว้หรือไม่สามารถเชื่อมต่อภาพให้เข้ากันอย่างสมบูรณ์ ส่วนสุดท้ายของพาโนรามาอาจไม่ถูกบันทึกหากหยุดถ่ายรูปล่วงก่อนภาพพาโนรามาจะสมบูรณ์

อาจไม่ได้ผลลัพธ์ตามที่ต้องการเมื่อถ่ายกับตัวแบบที่เคลื่อนไหว ตัวแบบที่อยู่ใกล้กล้อง ตัวแบบที่ไม่แตกต่างกันมาก เช่น ท้องฟ้าหรือทุ่งหญ้า ตัวแบบที่มีการเคลื่อนไหวต่อเนื่อง เช่น คลื่นและน้ำตก หรือตัวแบบที่มีการเปลี่ยนแปลงอย่างเห็นได้ชัด ภาพพาโนรามาอาจเบลอลงถ้าตัวแบบอยู่ในที่มีแสงน้อย

การดูพาโนรามา

ในการเล่นแบบเต็มเฟรม คุณสามารถใช้เป็นหมุนเลือกคำสั่งด้านหลังเพื่อซูมเข้าหรือซูมออกภาพพาโนรามา หรือ คุณสามารถเล่นพาโนรามาโดยใช้ปุ่มตัวเลือก

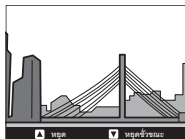

กดปุ่มตัวเลือกลงเพื่อเริ่มเล่นแล้วกดอีกครั้งเพื่อหยุดพัก ในขณะที่กดหยุดพักการเล่น คุณสามารถเล่นพาโนรามาแบบแมนวล โดยการกดปุ่มตัวเลือกซ้ายหรือขวา พาโนรามาแนวตั้งจะเลื่อนในแนวตั้ง พาโนรามาแนวนอนจะเลื่อนในแนวนอน การออกจากการเล่นแบบเต็มเฟรม ให้กดปุ่มตัวเลือกขึ้น

การถ่ายรูปโดยใช้แฟลช

ใช้แฟลชในตัวสำหรับเพิ่มแสงเมื่อถ่ายรูปกลางคืนหรือในร่มที่มีแสงน้อย

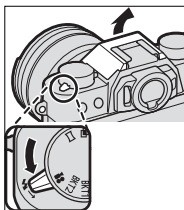

- 1 เลื่อนก้าน  ตามที่แสดงเพื่อยกแฟลช

 ใช้ความระมัดระวังเพราะอาจบาดเจ็บได้จากส่วนปลายของแฟลชที่ยกขึ้น

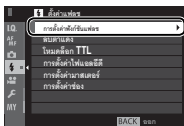

- 2 ในเมนู ให้ไปที่  ตั้งค่าแฟลช > การตั้งค่าฟังก์ชันแฟลช เพื่อแสดงตัวเลือกสำหรับแฟลชในตัวกล้อง



 นอกจากนี้ยังสามารถเข้าถึงคุณสมบัตินี้ผ่านทางลัด ( 242)

- 3 ไฮไลทรายการโดยใช้ปุ่มตัวเลือกและหมุนแป้นหมุนเลือกคำสั่งด้านหลังเพื่อเปลี่ยนการตั้งค่าที่ไฮไลท์ไว้แล้ว ( 109)

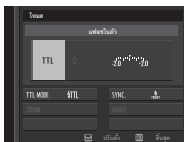

- 4 กด **DISP/BACK** เพื่อให้การเปลี่ยนแปลงเกิดผล



ขึ้นอยู่กับระยะทางถึงวัตถุ บางเลนส์อาจทิ้งเงาในรูปภาพที่ถ่ายเมื่อใช้แฟลช แฟลชจะไม่มีในการตั้งค่าบางค่า ตัวอย่างเช่น ในโหมดพาโนรามา หรือเมื่อใช้ชัตเตอร์อิเล็กทรอนิกส์

เลือกความเร็วชัตเตอร์ที่ช้ากว่า 180X เมื่อใช้แฟลชในโหมดการรับแสง **S** (เน้นชัตเตอร์ AE) หรือตั้งค่าเอง (**M**)



ยกเว้นในโหมด Commander ซึ่งจะมีการยิงแฟลชหลายครั้งในภาพเดี่ยว โปรดอย่าเคลื่อนย้ายกล้องจนกว่าจะถ่ายภาพเสร็จ

จะไม่ยิงแฟลชหากเลือก **ปิด** สำหรับ **เสียง&แฟลช** ในเมนู  **ตั้งค่าผู้ใช้งาน**

การตั้งค่าแฟลช

การตั้งค่าต่อไปนี้ใช้ได้กับแฟลชในตัวกล้อง



การตั้งค่า	คำอธิบาย
① โหมดควบคุมแฟลช	เลือกจากตัวเลือกต่อไปนี้: <ul style="list-style-type: none"> • TTL: โหมด TTL ปรับชดเชยแฟลช (②) แล้วเลือกโหมดแฟลช (③) • M: แฟลชยิงที่ค่าเอาต์พุตที่เลือก (②) โดยไม่ขึ้นอยู่กับความสว่างของตัวแบบหรือการตั้งค่าของกล้อง เอาต์พุตจะแสดงเป็นเศษส่วนของกำลังเต็ม จาก 1/1 ถึง 1/64 การเลือกค่าที่ต่ำอาจทำให้ไม่ได้ผลลัพธ์ตามที่ต้องการ หากเกินขีดจำกัดของระบบควบคุมแฟลช ให้ทดสอบถ่ายภาพแล้วตรวจสอบผลลัพธ์ • Ⓜ (COMMANDER): เลือกหากใช้แฟลชเพื่อควบคุมชุดแฟลชซึ่งกระยะไกล ตัวอย่างเช่น เป็นส่วนหนึ่งของระบบแฟลชสตูดิโอ • OFF: กล้องไม่ยิงแฟลช
② ชดเชยแฟลช/เอาต์พุต	ปรับระดับแฟลช ตัวเลือกที่ใช้ได้จะแตกต่างกันตามโหมดควบคุมแฟลช (①)

การตั้งค่า	คำอธิบาย
<p>③ โหมดแฟลช (TTL)</p>	<p>เลือกโหมดแฟลชสำหรับระบบควบคุมแฟลช TTL ตัวเลือกจะมีให้แตกต่างกันตามโหมดถ่ายรูป (P, S, A หรือ M) ที่เลือก</p> <ul style="list-style-type: none"> • FL (แฟลชอัตโนมัติ): กล้องจะยิงแฟลชเฉพาะเมื่อจำเป็น ระดับแฟลชจะปรับตามความสว่างของตัวแบบ ไอคอน  ปรากฏขึ้นเมื่อกดปุ่มชัตเตอร์ลงครึ่งหนึ่ง แสดงว่ากล้องจะยิงแฟลชเมื่อถ่ายรูป • FL (มาตรฐาน): กล้องจะยิงแฟลชทุกภาพหากเป็นไปได้ ระดับแฟลชจะปรับตามความสว่างของตัวแบบ กล้องจะไม่ยิงแฟลช หากแฟลชยังชาร์จไม่เต็มเมื่อกดชัตเตอร์ • FL (ซิงค์ความเร็วต่ำ): การรวมแฟลชกับความเร็วชัตเตอร์ต่ำเมื่อถ่ายภาพตัวแบบบุคคลที่มีฉากหลังเป็นกลางคืน กล้องจะไม่ยิงแฟลช หากแฟลชยังชาร์จไม่เต็มเมื่อกดชัตเตอร์
<p>④ ซิงค์</p>	<p>เลือกว่าจะตั้งเวลายิงแฟลชทันทีหลังจากเปิดชัตเตอร์ (FRONT/ม่านชัตเตอร์ที่ 1) หรือทันทีก่อนปิดชัตเตอร์ (REAR/ม่านชัตเตอร์ที่ 2) แนะนำให้ใช้ ม่านชัตเตอร์ที่ 1 ในสถานการณ์ส่วนใหญ่</p>

ลบตาแดง

สามารถใช้ลบตาแดงเมื่อเลือกตัวเลือกอื่นที่ไม่ใช่ **ปิด** สำหรับ **ตั้งค่าแฟลช > ลบตาแดง** และเมื่อ **ตั้งค่า AF/MF > ตั้งค่าตรวจจับใบหน้า/ตา** เป็น **เปิด** การลบตาแดงจะใช้เพื่อลด “ตาแดง” ที่เกิดจากการสะท้อนของแฟลชกับจอประสาทตาเรตินาของตัวแบบ

ความเร็วชัตเตอร์แฟลช

แฟลชจะชัตเตอร์ไนซ์กับความเร็วที่ความเร็วชัตเตอร์ $1/180$ s หรือช้ากว่า

ชุดแฟลชอุปกรณ์เสริมจาก FUJIFILM

สามารถใช้กล้องกับอุปกรณ์เสริมชุดแฟลชเสริมภายนอก FUJIFILM ได้

ชุดแฟลชจากผู้ผลิตรายอื่น

ห้ามใช้ชุดแฟลชจากผู้ผลิตรายอื่นที่ต้องใช้ 300 V ขึ้นไปกับฐานเสียบแฟลช

6

เมนูถ่ายรูป



ตั้งค่าคุณภาพภาพ

ปรับการตั้งค่าคุณภาพภาพ

การแสดงผลตั้งค่าคุณภาพภาพ ให้กด **MENU/OK** ในจอแสดงผลผลการถ่ายภาพ แล้วเลือกแท็บ **IQ** (ตั้งค่าคุณภาพภาพ)



ตัวเลือกจะมีให้แตกต่างกันตามโหมดถ่ายภาพรูปที่เลือก

ขนาดภาพ

เลือกขนาดและอัตราส่วนภาพที่ใช้บันทึกภาพนิ่ง

ตัวเลือก	ขนาดภาพ	ตัวเลือก	ขนาดภาพ	ตัวเลือก	ขนาดภาพ
L 3:2	6000 × 4000	L 16:9	6000 × 3376	L 1:1	4000 × 4000
M 3:2	4240 × 2832	M 16:9	4240 × 2384	M 1:1	2832 × 2832
S 3:2	3008 × 2000	S 16:9	3008 × 1688	S 1:1	2000 × 2000



ขนาดภาพ จะไม่ถูกตั้งค่าใหม่เมื่อปิดกล้องหรือเลือกโหมดการถ่ายภาพอื่น

อัตราส่วนภาพ

ภาพที่มีอัตราส่วนภาพ 3:2 จะมีสัดส่วนเดียวกันกับเฟรมของฟิล์มขนาด 35 มม. ขณะที่อัตราส่วนภาพ 16:9 จะพอดีกับการแสดงผลบนอุปกรณ์ความละเอียดสูง (HD) รูปภาพที่มีอัตราส่วนภาพ 1:1 เป็นสี่เหลี่ยมจัตุรัส

คุณภาพของภาพ

เลือกฟอร์แมตไฟล์และอัตราการบีบอัด เลือก FINE หรือ NORMAL เพื่อบันทึกภาพ JPEG เลือก RAW เพื่อบันทึกภาพ RAW หรือเลือก FINE+RAW หรือ NORMAL+RAW เพื่อบันทึกทั้งภาพ JPEG และ RAW FINE และ FINE+RAW ใช้อัตราการบีบอัด JPEG ต่ำกว่าสำหรับภาพ JPEG คุณภาพสูง ในขณะที่ NORMAL และ NORMAL+RAW ใช้อัตราการบีบอัด JPEG สูงกว่า เพื่อเพิ่มจำนวนของภาพที่สามารถจัดเก็บได้

ปุ่มฟังก์ชัน

การสลับเปิดหรือปิดคุณภาพของภาพ RAW สำหรับภาพเดี่ยว ให้ตั้งค่า RAW ไปยังปุ่มใดปุ่มหนึ่ง (☰ 250) ถ้าเลือก JPEG เป็นตัวเลือกคุณภาพของภาพปัจจุบัน ให้กดปุ่มเลือกตัวเลือกที่เทียบเท่า JPEG+RAW ชั่วคราว ถ้าเลือก JPEG+RAW เป็นตัวเลือกปัจจุบัน ให้กดปุ่มเลือกตัวเลือกที่เทียบเท่า JPEG ชั่วคราว ขณะที่ถ้าเลือก RAW ให้กดปุ่มเลือก FINE ชั่วคราว การถ่ายรูปหรือกดปุ่มอีกครั้งจะคืนค่าไปยังการตั้งค่าก่อนหน้า







การบันทึก RAW



เลือกว่าจะบีบอัดภาพ RAW หรือไม่

ตัวเลือก	คำอธิบาย
ไม่ได้บีบอัด	ภาพ RAW จะไม่ถูกบีบอัด
บีบอัดโดยไม่เสียข้อมูล	ภาพ RAW จะถูกบีบอัดโดยใช้ขั้นตอนวิธีแบบย้อนกลับ ได้ ที่ช่วยลดขนาดไฟล์โดยไม่สูญเสียข้อมูลภาพ สามารถ ดูรูปภาพได้ใน RAW FILE CONVERTER EX 2.0 หรือ ซอฟต์แวร์อื่นๆ ที่รองรับการบีบอัด RAW "โดยไม่เสียข้อมูล"

จำลองฟิล์ม

จำลองเอฟเฟกต์ชนิดต่างๆ ของฟิล์ม รวมทั้ง ขาวดำ (โดยมีหรือไม่มีฟิลเตอร์สี) เลือกสีตามตัวแบบและความคิดสร้างสรรค์ของคุณ

ตัวเลือก	คำอธิบาย
 PROVIA/สีปกติ	การผลิตสีปกติใหม่ เหมาะสำหรับตัวแบบหลายประเภท ตั้งแต่ภาพคนไปจนถึงภาพวิว
 Velvia/สดใส	กลุ่มสีคอนทราสต์สูงของสีปกติ เหมาะสำหรับภาพถ่ายธรรมชาติ
 ASTIA/นุ่มนวล	มีช่วงสีที่กว้างสำหรับปรับโทนสีผิวในการถ่ายภาพคน ในขณะที่ช่วยเก็บรักษาสีน้ำเงินสว่างของท้องฟ้าช่วงกลางวัน แนะนำให้ใช้สำหรับภาพคนกลางแจ้ง
 CLASSIC CHROME	คอนทราสต์ของสีอ่อนและเงาที่กว้างสำหรับภาพที่สงบ
 PRO Neg. Hi	มีคอนทราสต์มากกว่า  PRO Neg. Std เล็กน้อย แนะนำให้ใช้สำหรับภาพคนกลางแจ้ง
 PRO Neg. Std	กลุ่มโทนสีอ่อน ช่วงสีกว้างสำหรับปรับโทนสีผิว เป็นตัวเลือกที่ดีสำหรับการถ่ายภาพบุคคลในสตูดิโอ

ตัวเลือก	คำอธิบาย
 ACROS *	ถ่ายภาพขาวดำด้วยการไล่ระดับสีและความคมชัดดีเยี่ยม
 โมโนโครม *	ถ่ายรูปรูปขาวดำมาตรฐาน
 ซีเปีย	ถ่ายรูปภาพในรูปแบบซีเปีย

* ใช้ได้กับฟิลเตอร์สีเหลือง (Ye), แดง (R) และเขียว (G) ซึ่งช่วยเพิ่มความเข้มของสีเทาตามสีสันตรงข้ามกับสีที่เลือก ฟิลเตอร์สีเหลือง (Ye) เพิ่มความเข้มสีม่วงและสีน้ำเงิน ส่วนฟิลเตอร์สีแดง (R) เพิ่มความเข้มสีน้ำเงินและสีเขียว ฟิลเตอร์สีเขียว (G) เพิ่มความเข้มสีแดงและน้ำตาล รวมถึงโทนสีผิว ทำให้เป็นตัวเลือกที่เหมาะสมสำหรับถ่ายภาพบุคคล



ตัวเลือกจำลองฟิล์มสามารถรวมกับการตั้งค่าโทนและความคมชัด

นอกจากนี้ยังสามารถเข้าถึงการตั้งค่าการจำลองฟิล์มผ่านทางลัด ( 242)

สำหรับข้อมูลเพิ่มเติม โปรดเยี่ยมชม: <http://fujifilm-x.com/en/x-stories/the-world-of-film-simulation-episode-1/>

เอฟเฟกต์ภาพเมื่อดู

เพิ่มเอฟเฟกต์ฟิล์มหยาบ เลือกจำนวน (ชัดเจน หรือ จาง) หรือเลือก ปิด เพื่อปิดฟิล์มหยาบ

ตัวเลือก		
ชัดเจน	จาง	ปิด

ช่วงไดนามิก

ควบคุมคอนทราสต์ เลือกค่าที่ต่ำเพื่อเพิ่มคอนทราสต์เมื่อถ่ายรูปในร่มหรือใต้
 ท้องฟ้าที่มีเมฆมาก ค่าที่สูงเพื่อลดการสูญเสียรายละเอียดในโทนสว่างและ
 โทนมืดเมื่อถ่ายภาพจากคอนทราสต์สูง แนะนำให้ใช้ค่าที่สูงกว่าสำหรับฉากที่
 มีทั้งแสงอาทิตย์และที่ร่ม เช่น ตัวแบบที่มีคอนทราสต์สูงอย่างแสงอาทิตย์เหนือ
 น้ำ แสงที่ส่องไปไม้ในฤดูใบไม้ร่วง ภาพคนตัดกับท้องฟ้า และวัตถุสีขาวหรือคน
 สวมเสื้อผ้าสีขาว โปรดทราบว่า อย่างไรก็ตามภาพที่ถ่ายด้วยค่าสูงกว่าอาจเกิด
 รอยจุดขึ้นในภาพ

ตัวเลือก

ออโต้

☑️100 100%

☑️200 200%

☑️400 400%



หากเลือก **ออโต้** ก็มักจะเลือก **☑️100 100%** หรือ **☑️200 200%** อย่างไม่อย่าง
 หนึ่งโดยอัตโนมัติ ตามตัวแบบและสภาพการถ่ายรูป ความเร็วชัตเตอร์และรูรับ
 แสงจะแสดงเมื่อกดปุ่มชัตเตอร์ลงครึ่งหนึ่ง

สามารถใช้ **☑️200 200%** ที่ความไวแสง ISO 400 และสูงกว่า และ **☑️400 400%** ที่
 ความไวแสง ISO 800 และสูงกว่า

สมุดคู่มือสีขาว

เพื่อให้ได้สิทธิรรมชาติ ให้เลือกตัวเลือกสมุดคู่มือสีขาวที่เข้ากับแหล่งกำเนิดแสง

ตัวเลือก	คำอธิบาย
ออโต้	มีการปรับสมุดคู่มือสีขาวโดยอัตโนมัติ
☐ ₁ /☐ ₂ /☐ ₃	ค่าวัดแสงสำหรับสมุดคู่มือสีขาว
K	เลือกอุณหภูมิสี
☀	สำหรับตัวแบบที่อยู่กลางแจ้ง
☁	สำหรับตัวแบบที่อยู่ในร่ม
☀	ใช้งานภายใต้หลอดไฟฟลูออเรสเซนต์แบบ “ขาวธรรมชาติ”
☀	ใช้งานภายใต้หลอดไฟฟลูออเรสเซนต์แบบ “ขาวอมเหลือง”
☀	ใช้งานภายใต้หลอดไฟฟลูออเรสเซนต์แบบ “ขาวนวล”
☀	ใช้งานภายใต้หลอดไส้ร้อน
📷	ลดการแสงสีน้ำเงินที่มักเกี่ยวข้องกับแสงไฟได้น้ำ



ผลลัพธ์อาจแตกต่างกันตามสภาพของการถ่ายรูป เล่นภาพหลังจากถ่ายภาพแล้วเพื่อตรวจสอบสี

สมุดคู่มือสีขาวจะปรับสำหรับแสงแฟลชในโหมด **ออโต้** และ 📷 เท่านั้น ปิดแฟลชโดยใช้ตัวเลือกสมุดคู่มือสีขาวอื่น

นอกจากนี้ยังสามารถเข้าถึงตัวเลือกสมุดคู่มือสีขาวผ่านทางลัด (📖 242)

ปรับสมดุลสีขาวอย่างละเอียด

การกด **MENU/OK** หลังจากเลือกตัวเลือกสมดุลสีขาวแล้วข้อความจะแสดงขึ้นที่ด้านขวา ให้ใช้ปุ่มตัวเลือกเพื่อปรับสมดุลสีขาวอย่างละเอียด หรือกด **DISP/BACK** เพื่อออกโดยไม่ปรับละเอียด

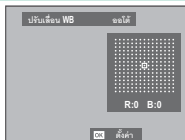

สมดุลย์สีขาวกำหนดเอง

เลือก Q1, Q2 หรือ Q3 เพื่อปรับสมดุลย์สีขา
สำหรับสภาพแวดล้อมแสงที่ไม่ปกติ ตัวเลือกการวัด
สมดุลย์สีขาจะแสดงขึ้น เพรมวัดถูสีขาเพื่อให้อยู่ใน
จอแสดงผล แล้วกดปุ่มชัตเตอร์ลงทั้งหมดจนสุดเพื่อ
วัดสมดุลย์สีขา (การเลือกค่ากำหนดเองล่าสุด และ
ออกโดยไม่วัดสมดุลย์สีขา ให้กด **DISP/BACK** หรือกด **MENU/OK** เพื่อเลือกค่า
ล่าสุด แล้วแสดงข้อความปรับละเอียด)



- หาก “เสร็จสมบูรณ์” แสดงขึ้น ให้กด **MENU/OK** เพื่อตั้งค่าสมดุลย์สีขา
ไปยังค่าที่วัดได้
- หาก “แสงน้อยไป” แสดงขึ้น ให้เพิ่มการชดเชยการรับแสง แล้วลองใหม่
อีกครั้ง
- หาก “แสงมากไป” แสดงขึ้น ให้ลดการชดเชยการรับแสงแล้วลองใหม่อีก
ครั้ง

K: อุณหภูมิสี

การเลือก **K** ในเมนูสมดุสีขาว จะแสดงรายการอุณหภูมิของสี ไฮไลท์อุณหภูมิของสีแล้วกด **MENU/OK** เพื่อเลือกตัวเลือกที่ไฮไลท์ แล้วแสดงข้อความปรับละเอียด

**อุณหภูมิสี**

อุณหภูมิสีเป็นการวัดเพื่อกำหนดค่าสีของแหล่งกำเนิดแสง โดยแสดงเป็นหน่วยเคลวิน (K) แหล่งกำเนิดแสงที่มีอุณหภูมิใกล้เคียงกับแสงอาทิตย์โดยตรงจะเป็นสีขาว แหล่งกำเนิดแสงที่มีอุณหภูมิต่ำกว่าจะมีสีเหลืองหรือสีแดง ขณะที่อุณหภูมิที่สูงกว่าจะเป็นออกเป็นสีน้ำเงิน คุณสามารถจับคู่อุณหภูมิสีกับแหล่งกำเนิดแสง หรือเลือกตัวเลือกที่แตกต่างอย่างชัดเจนจากสีของแหล่งกำเนิดแสงเพื่อทำให้ภาพ “อุ่นขึ้น” หรือ “เย็นลง”

โทนสว่าง

ปรับโทนสว่างของภาพ เลือจากเจ็ดตัวเลือก ระหว่าง +4 และ -2

ตัวเลือก						
+4	+3	+2	+1	0	-1	-2

6

โทนมืด

ปรับโทนมืดของภาพ เลือจากเจ็ดตัวเลือก ระหว่าง +4 และ -2

ตัวเลือก						
+4	+3	+2	+1	0	-1	-2

28

ปรับความหนาแน่นของสี เลือกจากเก้าตัวเลือก ระหว่าง +4 และ -4

ตัวเลือก								
+4	+3	+2	+1	0	-1	-2	-3	-4

ความคมชัด

เพิ่มหรือลดความคมชัดของโครงร่าง เลือกจากเก้าตัวเลือก ระหว่าง +4 และ -4

ตัวเลือก								
+4	+3	+2	+1	0	-1	-2	-3	-4

ลดสัญญาณรบกวน

ลดสัญญาณรบกวนในภาพที่ถ่ายด้วยความไวแสงสูง เลือจากเก้าตัวเลือก ระหว่าง +4 และ -4

ตัวเลือก								
+4	+3	+2	+1	0	-1	-2	-3	-4

6

NRฉายแสงนาน

เลือก **เปิด** เพื่อลดรอยจุดในการฉายแสงนาน

ตัวเลือก	
เปิด	ปิด

LENS MOD. OPTIMI.

เลือก **เปิด** เพื่อเพิ่มความละเอียดโดยการปรับการเลี้ยวเบนและการสูญเสียโฟกัสเล็กน้อยที่ขอบของเลนส์

ตัวเลือก	
เปิด	ปิด

ขอบเขตสี

เลือกช่วงสีที่ใช้งานได้สำหรับการผลิตสี

ตัวเลือก	คำอธิบาย
sRGB	แนะนำให้ใช้ในสถานการณ์ส่วนใหญ่
Adobe RGB	สำหรับการพิมพ์เชิงพาณิชย์

พิกเซล แมปปีง

ใช้ตัวเลือกนี้หากคุณสังเกตเห็นจุดสว่างในภาพของคุณ

1 กด **MENU/OK** ในจอแสดงผลการถ่ายภาพ แล้วเลือกแท็บ

14 ตั้งค่าคุณภาพภาพ

2 ไฮไลต์ พิกเซล แมปปีง แล้วกด **MENU/OK** เพื่อดำเนินการพิกเซลแมปปีง อาจใช้เวลาประมวลผลสองสามวินาที



ไม่รับประกันผลลัพธ์

ตรวจสอบให้แน่ใจว่าซาร์จแบตเตอรี่เต็มก่อนเริ่มต้นดำเนินการพิกเซลแมปปีง

ไม่สามารถดำเนินการพิกเซลแมปปีงได้เมื่ออุณหภูมิเพิ่มขึ้น

เลือกตั้งค่าเอง

เรียกใช้การตั้งค่าที่บันทึกด้วย **แก้/บันทึกตั้งค่าเอง** สามารถเรียกใช้การตั้งค่าจากรายการตั้งค่าแบบกำหนดเองใดๆ จากเจ็ดรายการได้

รายการ			
กำหนดเอง 1	กำหนดเอง 2	กำหนดเอง 3	กำหนดเอง 4
กำหนดเอง 5	กำหนดเอง 6	กำหนดเอง 7	

แก้/บันทึกตั้งค่าเอง

บันทึกการตั้งค่าที่ตั้งไว้ในกล่องสูงสุดถึง 7 ชุดสำหรับสถานการณ์ที่ใช้บ่อย สามารถเรียกใช้การตั้งค่าที่บันทึกไว้โดยใช้ **[Q] ตั้งค่าคุณภาพภาพ > เลือกตั้งค่าเอง**

- กด **MENU/OK** ในโหมดถ่ายรูปรูปเพื่อแสดงเมนูถ่ายรูป เลือกแท็บ **[Q] ตั้งค่าคุณภาพภาพ** จากนั้นไฮไลต์ **แก้/บันทึกตั้งค่าเอง** แล้วกด **MENU/OK**

2 ไฮไลต์รายการตั้งค่าเองแล้วกด **MENU/OK** เพื่อเลือก

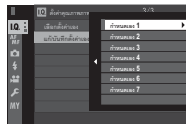

3 ปรับรายการต่อไปนี้ตามต้องการ:

- ความไวแสง
- โทนสว่าง
- ช่วงไดนามิก
- โทนมืด
- จำลองฟิล์ม
- สี
- เอฟเฟกต์ภาพเมื่อดีสี
- ความคมชัด
- สมดุลย์สีขาว
- ลดสัญญาณรบกวน

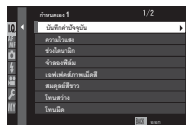

4 กด **DISP/BACK** ข้อความยืนยันจะปรากฏขึ้นมา ไฮไลต์ ตกลง แล้วกด **MENU/OK**

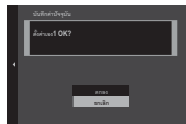

การจัดเก็บการตั้งค่ากล้องปัจจุบันลงในรายการที่เลือก ให้ไฮไลต์ **บันทึกค่าปัจจุบัน** ในขั้นตอนที่ 3 แล้วกด **MENU/OK**



ตั้งค่า AF/MF

ปรับการตั้งค่าโฟกัส

การแสดงผลการตั้งค่าโฟกัส ให้กด **MENU/OK** ในจอแสดงผลการถ่ายภาพ แล้วเลือกแท็บ (ตั้งค่า AF/MF)

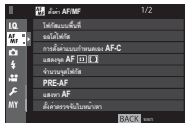





ตัวเลือกจะมีให้แตกต่างกันตามโหมดถ่ายภาพที่เลือก

โฟกัสแบบพื้นที่

เลือกพื้นที่โฟกัสสำหรับอัตโนมัติโฟกัส แมนวลโฟกัส และซุ่มโฟกัส

ออโต้โฟกัส

เลือกออโต้โฟกัสสำหรับโหมดโฟกัส S และ C

ตัวเลือก	คำอธิบาย
 จุดเดียว	กล้องโฟกัสบนตัวแบบในจุดโฟกัสที่เลือก สามารถเลือกจำนวนจุดโฟกัสที่ใช้ได้ โดยใช้  ตั้งค่า AF/MF > จำนวนจุดโฟกัส ใช้สำหรับโฟกัสแบบจุดบนตัวแบบที่เลือก
 พื้นที่	กล้องโฟกัสบนตัวแบบในโซนโฟกัสที่เลือก โซนโฟกัสมีจุดโฟกัสหลายจุด ทำให้โฟกัสบนตัวแบบที่กำลังเคลื่อนไหวได้ง่าย
 ไวด์/ติดตาม	ในโหมดโฟกัส C กล้องติดตามโฟกัสบนตัวแบบในจุดโฟกัสที่เลือก ในขณะที่กดปุ่มชัตเตอร์ลงครึ่งหนึ่ง ในโหมดโฟกัส S กล้องโฟกัสอัตโนมัติบนตัวแบบคอนทราสต์สูง พื้นที่ในโฟกัสแสดงขึ้นในจอแสดงผล กล้องอาจไม่สามารถโฟกัสบนตัวแบบขนาดเล็กหรือตัวแบบที่เคลื่อนไหวช้าๆ

การตั้งค่าแบบกำหนดเอง AF-C

เลือกตัวเลือกการติดตามโฟกัสสำหรับโหมดโฟกัส C
เลือกจากชุด 1-5 ตามตัวแบบของคุณ

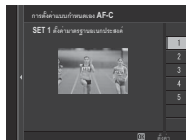

ตัวเลือก	คำอธิบาย
SET 1 ตั้งค่ามาตรฐาน อเนกประสงค์	ตัวเลือกการติดตามมาตรฐานที่ทำงานได้ดีกับตัวแบบที่เคลื่อนที่ในลักษณะทั่วไป
SET 2 ไม่สนใจสิ่ง กีดขวาง & ติดตามเป้า หมายต่อ	ระบบโฟกัสพยายามติดตามตัวแบบที่เลือก เลือกใช้กับตัวแบบที่รักษาให้อยู่ที่พื้นที่โฟกัสได้ยากหรือมีตัวแบบอื่นที่มีลักษณะคล้ายกันเข้ามาอยู่กับตัวแบบในพื้นที่โฟกัส
SET 3 แรงความเร็ว/ ทำให้ความเร็วเป้าหมาย ลดลง	ระบบโฟกัสพยายามชะลอการเร่งหรือชะลอความเร็วของตัวแบบ เลือกใช้กับตัวแบบที่มีแนวโน้มในการเปลี่ยนแปลงความเร็วอย่างรวดเร็ว
SET 4 เป้าหมายที่ ปรากฏกะทันหัน	ระบบโฟกัสพยายามโฟกัสตัวแบบที่เข้ามาในพื้นที่โฟกัสอย่างรวดเร็ว เลือกใช้กับตัวแบบที่ปรากฏขึ้นทันทีหรือเมื่อสลับตัวแบบอย่างรวดเร็ว
SET 5 เป้าหมายที่ เคลื่อนไม่คงที่&เพิ่ม/ลด ความเร็วเป้าหมาย	เลือกใช้สำหรับตัวแบบที่ติดตามยากที่มีแนวโน้มไม่ใช้เฉพาะการเปลี่ยนแปลงความเร็วทันที แต่ยังมีกรเคลื่อนไหวขนาดใหญ่จากหน้าไปหลังและจากซ้ายไปขวา

แสดงจุด AF

เลือกว่าจะให้เฟรมไฟกัสแต่ละเฟรมแสดงเมื่อเลือก **พื้นที่** หรือ **ไวต์/ติดตาม** สำหรับ **AF/MF** ตั้งค่า AF/MF > **อัตโนมัติไฟกัส** หรือไม่

ตัวเลือก	
เปิด	ปิด

6

จำนวนจุดไฟกัส

เลือกจำนวนจุดไฟกัสที่ใช้ได้สำหรับการเลือกจุดไฟกัสในโหมดแมนวลไฟกัส หรือเมื่อเลือก **จุดเดียว** สำหรับ **อัตโนมัติไฟกัส**

ตัวเลือก	คำอธิบาย
91 จุด (7 × 13)	เลือกจากจุดไฟกัส 91 จุดที่เรียงในตารางแบบ 7 คูณ 13
325 จุด (13 × 25)	เลือกจากจุดไฟกัส 325 จุดที่เรียงในตารางแบบ 13 คูณ 25

PRE-AF

หากเลือก **เปิด** กล้องจะปรับโฟกัสต่อ แม้เมื่อไม่ได้กดปุ่มชัตเตอร์ลงครึ่งหนึ่ง
โปรดทราบว่าวิธีนี้จะเปลืองแบตเตอรี่มากขึ้น

ตัวเลือก	
เปิด	ปิด

แสวงหา AF

หากเลือก **เปิด** แสงช่วยหา AF จะสว่างเพื่อช่วยหาจุดโฟกัส

ตัวเลือก	
เปิด	ปิด

! กล้องอาจไม่สามารถโฟกัสโดยใช้แสงช่วยหา AF ได้ในบางกรณี หากกล้องไม่สามารถโฟกัสในระยะใกล้ ให้ลองเพิ่มระยะทางเข้าหาตัวแบบ
หลีกเลี่ยงการส่องแสงช่วยหา AF ไปยังตาของตัวแบบโดยตรง

ตั้งค่าตรวจจับใบหน้า/ตา

ระบบตรวจหาใบหน้าอัจฉริยะจะตั้งไฟกัสและรูรับแสงสำหรับใบหน้าบุคคลไม่ว่าจะอยู่ตำแหน่งใดในเฟรม ซึ่งเป็นการป้องกันกล้องจับไฟกัสไปที่พื้นหลัง

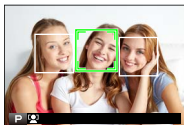

ในรูปกลุ่มบุคคล เลือกสำหรับการถ่ายรูปที่เน้นตัวแบบที่เป็นบุคคล ระบบสามารถตรวจหาใบหน้าได้ด้วยกล้องในแนวตั้งหรือแนวนอน ถ้าตรวจหาใบหน้าได้แล้ว ระบบจะระบุใบหน้าด้วยกรอบสีเขียว ถ้ามีมากกว่าหนึ่งใบหน้าในเฟรม กล้องจะเลือกใบหน้าที่อยู่ใกล้ศูนย์กลางที่สุด ใบหน้าอื่นๆ จะถูกระบุด้วยกรอบสีขาว คุณยังสามารถเลือกว่ากล้องจะตรวจหาและไฟกัสดวงตาเมื่อเปิดไฟกัสใบหน้าอัจฉริยะหรือไม่ เลือกจากตัวเลือกต่อไปนี้:

ตัวเลือก	คำอธิบาย
หน้าเปิด/ตาปิด	ระบบตรวจหาใบหน้าอัจฉริยะเท่านั้น
หน้าเปิด/ตา ออกได้	กล้องจะเลือกอัตโนมัติว่าจะไฟกัสดวงตาใดเมื่อตรวจพบใบหน้า
หน้าเปิด/เน้นตาขวา	กล้องไฟกัสที่ตาขวาของตัวแบบที่ตรวจพบโดยใช้ระบบตรวจหาใบหน้าอัจฉริยะ
หน้าเปิด/เน้นตาซ้าย	กล้องไฟกัสที่ตาซ้ายของตัวแบบที่ตรวจพบโดยใช้ระบบตรวจหาใบหน้าอัจฉริยะ
หน้าปิด/ตาปิด	ปิดระบบตรวจหาใบหน้าอัจฉริยะและเน้นดวงตา



ในบางโหมด กล้องอาจตั้งค่ารูรับแสงสำหรับทั้งเฟรม แทนที่จะเป็นบุคคล

ถ้าตัวแบบเคลื่อนไหวในขณะที่กดปุ่มชัตเตอร์ ใบหน้าอาจไม่อยู่ในตำแหน่งที่มีการระบุด้วยกรอบสีเขียวเมื่อถ่ายภาพ



ถ้ากล้องไม่สามารถตรวจหาดวงตาของตัวแบบได้ เพราะถูกบังโดยเส้นผม แว่นตา หรือวัตถุอื่น กล้องจะโฟกัสใบหน้าแทน

นอกจากนี้ยังสามารถเข้าถึงตัวเลือกการตรวจจับใบหน้า/ตาผ่านทางลัดได้
( 242)

AF+MF

หากเลือก **เปิด** ในโหมดไฟกัส **S** สามารถปรับไฟกัสแบบแมนวลโดยการหมุนวงแหวนปรับไฟกัสขณะที่กดปุ่มชัตเตอร์ลงครึ่งหนึ่ง รองรับทั้งตัวเลือกมาตรฐานและระบบช่วย MF ไฟกัสชัดสุด

ตัวเลือก	
เปิด	ปิด

! ต้องตั้งค่าเลนส์ที่มีสัญลักษณ์ระยะโฟกัสเป็นโหมดแมนวลโฟกัส (MF) ก่อนที่จะสามารถใช้งานตัวเลือกนี้ การเลือก MF จะปิดใช้งานสัญลักษณ์ระยะโฟกัสตั้งวงแหวนโฟกัสไปตรงกลางของสัญลักษณ์ระยะโฟกัส โดยกลิ้งอาจไม่โฟกัสหากวงแหวนถูกตั้งเป็นระยะอนันต์หรือโฟกัสต่ำสุด

ซูมไฟกัส AF+MF

เมื่อเลือก **เปิด** สำหรับ **AF** ตั้งค่า AF/MF > **เช็คไฟกัส** และเลือก **จุดเดียว** สำหรับ **ออโตไฟกัส** จะสามารถใช้ซูมไฟกัสเพื่อซูมเข้าบนพื้นที่ไฟกัสที่เลือกได้ สามารถเลือกอัตราซูม (2.5 เท่า ถึง 6 เท่า) โดยใช้แป้นหมุนเลือกคำสั่งด้านหลัง

ระบบช่วย MF

เลือกวิธีแสดงโฟกัสในโหมดแมนวอลโฟกัส

ตัวเลือก	คำอธิบาย
มาตรฐาน	แสดงโฟกัสปกติ (ไม่สามารถใช้โฟกัสชัดสุดและภาพแบ่งดิจิทัล)
ภาพแบ่งดิจิทัล	แสดงภาพแบ่งขาวดำ (โมโนโครม) หรือสี (สี) ในตรงกลางของเฟรม เฟรมตัวแบบในพื้นที่ภาพแบ่ง แล้วหมุนวงแหวนปรับโฟกัสจนภาพแบ่งทั้งสามส่วนจัดเรียงกันอย่างถูกต้อง
ไฮไลท์ที่โฟกัสชัดสุด	กล้องจะเพิ่มโครงร่างคอนทราสต์สูง เลือกสีและระดับชัดสุด

เช็คโฟกัส

หากเลือก **เปิด** จอแสดงผลจะซูมเข้าในพื้นที่โฟกัสที่เลือกโดยอัตโนมัติ เมื่อหมุนวงแหวนปรับโฟกัสในโหมดแมนวอลโฟกัส

ตัวเลือก	
เปิด	ปิด



การกดตรงกลางของแป้นหมุนเลือกคำสั่งด้านหลังจะยกเลิกการซูมโฟกัส

รวม AE แบบจุด & ไฟกัสพ.ท.

เลือก **เปิด** เพื่อวัดแสงเฟรมไฟกัสปัจจุบันเมื่อเลือก **จุดเดียว** สำหรับ **ออโต้ไฟกัส** และ **เฉพาะจุด** สำหรับ **วัดแสง**

ตัวเลือก	
เปิด	ปิด

6

ตั้ง AF ทันทิ

เลือกว่ากล้องจะไฟกัสโดยใช้ AF เดี่ยว (AF-S) หรือ AF ต่อเนื่อง (AF-C) เมื่อกดปุ่ม **AF-L** ในโหมดแมนวลไฟกัส

ตัวเลือก	
AF-S	AF-C

ระยะชัดลึก

เลือก **พื้นฐานแบบฟิล์ม** เพื่อช่วยคุณประเมินความลึกฟิลด์ของภาพที่คุณเป็นพิมพ์และที่มีลักษณะคล้ายกัน ส่วน **พื้นฐานพิกเซล** จะช่วยคุณประเมินความลึกฟิลด์ของภาพที่คุณที่ความละเอียดสูงบนคอมพิวเตอร์หรือจอแสดงผลอิเล็กทรอนิกส์อื่นๆ

ตัวเลือก	
พื้นฐานพิกเซล	พื้นฐานแบบฟิล์ม

การถ่าย/โฟกัส





เลือกวิธีที่กล้องโฟกัสในโหมดโฟกัส **AF-S** หรือ **AF-C**

ตัวเลือก	คำอธิบาย
การถ่าย	เน้นการตอบสนองของชัตเตอร์มากกว่าโฟกัส สามารถถ่ายภาพเมื่อกล้องไม่ได้อยู่ในโฟกัส
โฟกัส	เน้นโฟกัสมากกว่าการตอบสนองของชัตเตอร์ สามารถถ่ายภาพเฉพาะเมื่อกล้องอยู่ในโฟกัส

โหมดหน้าจอสัมผัส

เลือกการดำเนินการถ่ายภาพที่ใช้โดยใช้การควบคุมแบบสัมผัส



การถ่ายภาพนิ่ง



โหมด	คำอธิบาย
ถ่ายด้วยการสัมผัส 	แตะหัวข้อในจอแสดงผลเพื่อโฟกัสและปล่อยชัตเตอร์ ในโหมดถ่ายภาพต่อเนื่องเป็นชุด กล้องจะถ่ายภาพขณะที่คุณวางนิ้วไว้บนจอแสดงผล
AF 	แตะเพื่อเลือกจุดโฟกัส ในโหมดโฟกัส S (AF-S) โฟกัสจะล็อก ในขณะที่โหมดโฟกัส C (AF-C) กล้องจะปรับโฟกัสต่อเนื่องโดยตอบสนองต่อการเปลี่ยนแปลงของระยะทางถึงตัวแบบ หยุดการทำงานของล็อกโฟกัสและโฟกัสต่อเนื่องได้โดยการแตะไอคอน AF OFF
บริเวณ 	แตะเพื่อเลือกจุดสำหรับโฟกัสหรือซูม เฟรมโฟกัสจะเคลื่อนไปยังจุดที่เลือก
ปิด 	ปิดการควบคุมแบบสัมผัส จอแสดงผลไม่ตอบสนองเมื่อแตะ

การบันทึกภาพยนตร์



ขอแนะนำให้คุณเลือก **โฟกัสพื้นที่** สำหรับ **โหมดมูฟวี่ AF** ในแท็บเมนูถ่ายรูปแบบ (มูฟวี่) ก่อนบันทึกภาพยนตร์โดยใช้การควบคุมแบบสัมผัส (ในโหมดมูฟวี่บางโหมด ก็อาจจะเลือก **โฟกัสพื้นที่** โดยอัตโนมัติ)

โหมด	คำอธิบาย
<p>ถ่ายด้วยการสัมผัส</p> 	<p>แตะตัวแบบของคุณในจอแสดงผลเพื่อโฟกัสและเริ่มการบันทึกในโหมดโฟกัส C (AF-C) ก็อาจจะปรับโฟกัสต่อเนื่องโดยตอบสนองตามการเปลี่ยนแปลงของระยะทางกับตัวแบบ; หากต้องการโฟกัสใหม่ในโหมดโฟกัส S (AF-S) หรือหากต้องการโฟกัสตัวแบบใหม่ในโหมดโฟกัส C ให้แตะตัวแบบในจอภาพ หากต้องการหยุดการบันทึก ให้กดปุ่มชัตเตอร์</p>
<p>AF</p> 	<p>แตะตัวแบบของคุณในจอแสดงผลเพื่อโฟกัส และ กดปุ่มชัตเตอร์เพื่อเริ่มต้นหรือสิ้นสุดการบันทึก ในโหมดโฟกัส C (AF-C) ก็อาจจะปรับโฟกัสต่อเนื่องโดยตอบสนองตามการเปลี่ยนแปลงของระยะทางไปยังตัวแบบ หากต้องการโฟกัสใหม่ในโหมดโฟกัส S (AF-S) หรือหากต้องการโฟกัสตัวแบบใหม่ในโหมดโฟกัส C ให้แตะตัวแบบในจอภาพ</p>

โหมด	คำอธิบาย
บริเวณ 	<p>แตะเพื่อเลือกจุดโฟกัส และ กดปุ่มชัตเตอร์เพื่อเริ่มต้นหรือสิ้นสุดการบันทึก ในโหมดโฟกัส C (AF-C) กล้องจะปรับโฟกัสต่อเนื่องโดยตอบสนองต่อการเปลี่ยนแปลงของระยะทางไปยังตัวแบบ ในจุดโฟกัสที่เลือก ในโหมดโฟกัส S (AF-S) คุณสามารถย้ายจุดโฟกัสโดยการแตะที่หน้าจอส แต่สามารถโฟกัสใหม่ได้โดยใช้ปุ่มควบคุมที่เคยกำหนด AF-ON ไว้แล้วเท่านั้น (📖 225)</p>
ปิด 	<p>ปิดการควบคุมแบบสัมผัส จอสแสดงผลไม่ตอบสนองเมื่อแตะ</p>



หากต้องการปิดใช้งานการควบคุมแบบสัมผัสและซ่อนสัญลักษณ์โหมดหน้าจอสัมผัส ให้เลือก **ปิด** สำหรับ  ตั้งค่าปุ่ม/ไดอัล > ตั้งค่าหน้าจอสัมผัส



ตั้งค่าการถ่ายภาพ

ปรับตัวเลือกการถ่ายภาพ

การแสดงตัวเลือกการถ่ายภาพ ให้กด **MENU/OK** ในจอแสดงผลการถ่ายภาพ แล้วเลือกแท็บ (ตั้งค่าการถ่ายภาพ)



ตัวเลือกจะมีให้แตกต่างกันตามโหมดถ่ายภาพที่เลือก

ฉากถ่ายภาพ

เลือกโหมดที่เลือกเมื่อหมุนปุ่มหมุน DRIVE ไปที่ **S** และหมุนก้านตัวเลือกโหมดออกไปที่ **AUTO**

โหมด	คำอธิบาย
SR AUTO ขั้นสูง	กล้องจะตั้งค่าไปยังฉากที่เหมาะสมโดยอัตโนมัติ
ภาพคน	เลือกสำหรับการถ่ายรูปบุคคล
ปรับผิวหน้า	ประมวลผลภาพบุคคลเพื่อให้ตัวแบบมีผิวพรรณเรียบเนียนดูเป็นธรรมชาติ
ภาพวิว	เลือกสำหรับภาพกลางวันของอาคารและทิวทัศน์
ภาพกีฬา	เลือกเมื่อถ่ายรูปตัวแบบที่เคลื่อนไหว
กลางคืน	เลือกโหมดนี้สำหรับภาพพลค่าที่มีแสงน้อยหรือกลางคืน

โหมด	คำอธิบาย
 กลางคืน(ขาตั้ง)	เลือกโหมดนี้สำหรับการใช้ความเร็วชัตเตอร์ต่ำเมื่อถ่ายรูปลกลางคืน
 พลุไฟ	มีการใช้ความเร็วชัตเตอร์ต่ำเพื่อถ่ายรูปลการระเบิดของดวงไฟจากดอกไม้ไฟ
 พระอาทิตย์ตก	เลือกโหมดนี้เพื่อบันทึกภาพสีสดใสในช่วงพระอาทิตย์ขึ้นและพระอาทิตย์ตก
 หิมะ	เลือกสำหรับการถ่ายรูปที่คมชัดและชัดเจน ซึ่งจับภาพความสว่างของฉากที่มาจากแสงสะท้อนของหิมะสีขาว
 ทะเล	เลือกสำหรับการถ่ายรูปที่คมชัดและชัดเจน ซึ่งจับภาพความสว่างของชายหาดกลางแดด
 ใต้น้ำ	ลดการแสงสีน้ำเงินที่มักเกี่ยวข้องกับแสงไฟใต้น้ำ
 บาร์ตี	ถ่ายรูปแสงพื้นหลังในร่มที่มีแสงน้อย
 ดอกไม้	ใช้ถ่ายภาพ ดอกไม้ ทุกสภาพแสง
 ตัวอักษร	ถ่ายรูปที่ชัดเจนของสิ่งพิมพ์ที่เป็นข้อความหรือภาพวาด







การตั้งค่าโหมดการถ่ายภาพ

ปรับการตั้งค่าสำหรับโหมดการถ่ายภาพที่แตกต่างกัน

ตัวเลือก	คำอธิบาย
ตั้งค่า BKT1	เลือกการตั้งค่าที่ใช้เมื่อหมุนปุ่มหมุน DRIVE ไปที่ BKT1 หรือ
ตั้งค่า BKT2	BKT2 (📖 150)
ภาพต่อเนื่อง ความเร็วสูง CH	เลือกอัตราเฟรมที่ใช้เมื่อหมุนปุ่มหมุน DRIVE ไปที่ CH (ความเร็วสูงต่อเนื่อง): 14, 11 หรือ 8 fps โปรดทราบว่าอัตราเฟรม 14fps และ 11fps จะใช้ได้กับชุดเตอร์ริเบิลทริกเกอร์เท่านั้น
ภาพต่อเนื่อง ความเร็วต่ำ CL	เลือกอัตราเฟรมที่ใช้เมื่อหมุนปุ่มหมุน DRIVE ไปที่ CL (ความเร็วต่ำต่อเนื่อง): 5, 4 หรือ 3 fps
เลือกแอดวานซ์ฟิลเตอร์ 1	เลือกฟิลเตอร์ที่ใช้เมื่อหมุนปุ่มหมุน DRIVE ไปที่ Adv.1 หรือ
เลือกแอดวานซ์ฟิลเตอร์ 2	Adv.2 (📖 100)

การตั้งค่าการถ่ายคร่อม

เลือกการตั้งค่าการถ่ายคร่อมสำหรับตำแหน่ง **BKT1** และ **BKT2** บนแป้นหมุน DRIVE ใช้ **เลือก BKT** เพื่อเลือกประเภทการถ่ายคร่อม และตัวเลือกถ่ายคร่อมค่าแสง, ถ่ายคร่อมความไวแสง, ถ่ายคร่อมจำลองฟิล์ม และ **BKT สมดุลย์แสงสีขาว** เพื่อเลือกจำนวนการถ่ายคร่อมสำหรับแต่ละประเภท

ตัวเลือก	คำอธิบาย
เลือก BKT	เลือกจาก  ถ่ายคร่อมค่าแสง,  ถ่ายคร่อมความไวแสง,  ถ่ายคร่อมจำลองฟิล์ม,  BKT สมดุลย์แสงสีขาว และ  ถ่ายคร่อมช่วงไดนามิก
ถ่ายคร่อมค่าแสง	เลือกจาก $\pm 1/3$, $\pm 2/3$, ± 1 , $\pm 1 1/3$, $\pm 1 2/3$ และ ± 2
ถ่ายคร่อมความไวแสง	เลือกจาก $\pm 1/3$, $\pm 2/3$ และ ± 1
ถ่ายคร่อมจำลองฟิล์ม	เลือกการจำลองฟิล์มสามชนิดที่ใช้สำหรับการถ่ายคร่อมจำลองฟิล์ม ( 118)
BKT สมดุลย์แสงสีขาว	เลือกจาก ± 1 , ± 2 และ ± 3

ตั้งเวลาถ่าย

เลือกช่วงเวลาการปล่อยชัตเตอร์

ตัวเลือก	คำอธิบาย
2 วิ	ชัตเตอร์จะถูกปล่อยเป็นเวลาประมาณสองวินาทีหลังจากกดปุ่มชัตเตอร์ ใช้เพื่อลดการเบลอที่ เกิดจากการเคลื่อนไหวของกล้องเมื่อกดปุ่มชัตเตอร์ ไฟของระบบตั้งเวลาถ่ายกะพริบเมื่อระบบตั้งเวลาถ่ายรูปนับถอยหลัง
10 วิ	ชัตเตอร์จะถูกปล่อยเป็นเวลาประมาณสิบวินาทีหลังจากกดปุ่มชัตเตอร์ ใช้สำหรับถ่ายภาพที่คุณต้องการถ่ายตัวเอง ไฟตั้งเวลาถ่ายจะกะพริบทันทีก่อนถ่ายภาพ
ปิด	ปิดตั้งเวลาถ่าย

หากเลือกตัวเลือกอื่นที่ไม่ใช่ **ปิด** ตัวตั้งเวลาจะเริ่มทำงานเมื่อกดปุ่มชัตเตอร์ทั้งหมดลงจนสุด จอแสดงผลในจอภาพจะแสดงให้เห็นจำนวนวินาทีที่เหลือจนกว่าจะกดปุ่มชัตเตอร์ หากต้องการหยุดการตั้งเวลาก่อนจะถ่ายภาพ ให้กด **DISP/BACK**

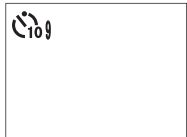

- ⚠ ยืนด้านหลังกล้องถ่ายรูปเมื่อใช้ปุ่มชัตเตอร์ การยืนด้านหน้าของเลนส์อาจมีผลรบกวนต่อโฟกัสและการรับแสง
- นาฬิกาตั้งเวลาจะปิดอัตโนมัติเมื่อปิดกล้อง

ถ่ายตามช่วงเวลา

กำหนดค่ากล้องให้ถ่ายภาพโดยอัตโนมัติในช่วงเวลาที่กำหนดไว้ล่วงหน้า

- 1 ใช้โลโก้ ถ่ายตามช่วงเวลา ในแท็บ  (ตั้งค่าการถ่ายภาพ) แล้วกด **MENU/OK**



- 2 ใช้ปุ่มตัวเลือกเพื่อเลือกช่วงเวลาและจำนวนภาพ กด **MENU/OK** เพื่อดำเนินการ



- 3 ใช้ปุ่มตัวเลือกเพื่อเลือกเวลาเริ่มต้น จากนั้นกด **MENU/OK** การถ่ายภาพจะเริ่มขึ้นโดยอัตโนมัติ





ไม่สามารถใช้การถ่ายรูปล้างเวลาเป็นช่วงที่ความเร็วชัตเตอร์ **B** (การเปิดชัตเตอร์ค้าง) หรือการรับแสงหลายจุด ในโหมดต่อเนื่องเป็นชุด กล้องจะถ่ายภาพเพียงหนึ่งภาพเมื่อปล่อยชัตเตอร์แต่ละครั้ง



แนะนำให้ใช้ขาตั้งกล้อง

ตรวจสอบระดับแบตเตอรี่ก่อนเริ่ม ขอแนะนำให้ใช้อะแดปเตอร์ไฟฟ้ากระแสสลับ AC-9V และ DC coupler CP-W126

จอแสดงผลจะปิดระหว่างแต่ละภาพและสว่างขึ้นสองสามวินาทีก่อนที่จะถ่ายภาพถัดไป สามารถเปิดใช้งานจอแสดงผลได้ทุกเวลาโดยกดปุ่มชัตเตอร์

ในการถ่ายภาพต่อจนกระทั่งการวัดหน่วยความจำเต็ม ให้ตั้งจำนวนภาพไปที่ ∞

วัดแสง

เลือกวิธีที่จะให้กล้องวัดการรับแสง

! ตัวเลือกที่เลือกจะมีผลเฉพาะเมื่อ **AF** ตั้งค่า AF/MF > ตั้งค่าตรวจจับใบหน้า/ตา เป็น ปิด

โหมด	คำอธิบาย
[☉] (หลายจุด)	กล้องจะกำหนดการรับแสงทันทีตามการวิเคราะห์ขององค์ประกอบของภาพ สี และความสว่างที่มี แนะนำให้ใช้ในสถานการณ์ส่วนใหญ่
[⊙] (เฉลี่ยหนักกลาง)	กล้องจะวัดแสงของเฟรมทั้งหมดแต่จะกำหนดน้ำหนักมากที่สุดไปยังพื้นที่ตรงกลาง
[•] (เฉพาะจุด)	กล้องจะวัดสภาพของแสงในพื้นที่ตรงกลางของเฟรมที่เท่ากับ 2% ของพื้นที่ทั้งหมด แนะนำให้ใช้กับตัวแบบที่มีไฟด้านหลัง และในกรณีอื่นที่พื้นหลังมีแสงสว่างมากกว่าหรือมืดมากกว่าตัวแบบหลัก
[] (เฉลี่ย)	ตั้งค่าการรับแสงให้เป็นการเฉลี่ยสำหรับทั่วทั้งเฟรม โดยมีการรับแสงที่สม่ำเสมอตลอดการถ่ายภาพหลายภาพ และมีประสิทธิภาพสำหรับการถ่ายภาพวิวและภาพคนที่ตัวแบบสวมชุดสีดำหรือสีขาว

ชนิดชัตเตอร์

เลือกประเภทชัตเตอร์ เลือกชัตเตอร์อิเล็กทรอนิกส์เพื่อปิดเสียงชัตเตอร์

ตัวเลือก	คำอธิบาย
MS ชัตเตอร์กลไก	ถ่ายภาพด้วยชัตเตอร์กลไก
ES ชัตเตอร์อิเล็กทรอนิกส์	ถ่ายภาพด้วยชัตเตอร์อิเล็กทรอนิกส์
MS กลไก + ES อิเล็กทรอนิกส์	กล้องจะเลือกชนิดชัตเตอร์ตามสภาพการถ่ายภาพ

หากเลือกตัวเลือกอื่นที่ไม่ใช่ **MS ชัตเตอร์กลไก** จะสามารถเลือกความเร็วชัตเตอร์จะเร็วกว่า $1/4000$ s ได้โดยการหมุนแป้นหมุนความเร็วชัตเตอร์ไปที่ **4000** จากนั้นหมุนแป้นหมุนเลือกคำสั่งด้านหลัง





อาจมองเห็นภาพผิดเพี้ยนได้ในการถ่ายภาพวัตถุที่เคลื่อนที่ด้วยชัตเตอร์อิเล็กทรอนิกส์ ในขณะที่อาจมีแถบเส้นหรือหมอกเกิดขึ้นในภาพที่ถ่ายภายใต้แสงไฟฟลูออเรสเซนต์ หรือแสงวูบหรือมืดปกติ เมื่อถ่ายภาพโดยปิดเสียงชัตเตอร์ ให้เคารพสิทธิในรูปถ่ายและสิทธิส่วนบุคคลของตัวแบบด้วย



เมื่อใช้งานชัตเตอร์อิเล็กทรอนิกส์ แฟลชจะถูกปิดใช้งาน ความเร็วชัตเตอร์และความไวแสงจะถูกจำกัดอยู่ที่ค่า $1/32000$ – 30 s และ ISO 12800–200 ตามลำดับ และไม่มีผลต่อการลดเสียงรบกวนในที่ฉายแสงนาน

โหมด S

เลือกจากตัวเลือกการกันภาพสั่นสะเทือนต่อไปนี้

ตัวเลือก	คำอธิบาย
 1 ● เคลื่อนที่ + ต่อเนื่อง	เปิดการกันภาพสั่นสะเทือน หากเลือก +เคลื่อนที่ กว่าจะปรับความเร็วชัตเตอร์เพื่อลดการสั่นสะเทือนเมื่อตรวจพบวัตถุเคลื่อนที่
 2 ●● เคลื่อนที่ + เมื่อถ่าย	จากข้างต้น ยกเว้นว่าการกันภาพสั่นสะเทือนจะทำงานเฉพาะเมื่อกดปุ่มชัตเตอร์ลงครึ่งหนึ่ง (โหมดโฟกัส C เท่านั้น) หรือปล่อยชัตเตอร์ หากเลือก +เคลื่อนที่ กว่าจะปรับความเร็วชัตเตอร์เพื่อลดการสั่นสะเทือนเมื่อตรวจพบวัตถุเคลื่อนที่
 3 ●●● เฉพาะถ่าย	ปิดการกันภาพสั่นสะเทือน เลือกตัวเลือกนี้เมื่อใช้กับขาตั้ง



+เมื่อถ่าย ไม่มีเอฟเฟกต์เมื่อตั้งค่าความไวแสงเป็นค่าคงที่ และอาจไม่สามารถใช้งานได้ในการตั้งค่าที่ผสมรวมกับการตั้งค่าอื่น เอฟเฟกต์อาจแตกต่างกันไปตามสภาวะของแสงและความเร็วเมื่อตัวแบบเคลื่อนที่

ตัวเลือกนี้สามารถใช้ได้เฉพาะกับเลนส์ที่รองรับการกันภาพสั่นสะเทือน

ความไวแสง

ปรับความไวแสงของกล้อง

ตัวเลือก	คำอธิบาย
ออโต้1 ออโต้2 ออโต้3	ความไวแสงจะปรับโดยอัตโนมัติเพื่อตอบสนองต่อสภาวะการถ่ายรูปรูป
12800–200	ปรับความไวแสงด้วยตนเอง ค่าที่เลือกจะแสดงในจอแสดงผล
H (25600 หรือ 51200), L (100)	เลือกสำหรับสถานการณ์พิเศษ โปรดทราบว่าอาจมีรอยจุดปรากฏบนภาพที่ถ่ายที่ H ในขณะที่ L ลดช่วงไดนามิก



ความไวแสงจะไม่ถูกรีเซ็ตเมื่อปิดกล้อง

การปรับความไวแสง

สามารถใช้ค่าที่สูงกว่าเพื่อลดภาพสั่นไหวเมื่อแสงสว่างน้อย ขณะที่ค่าที่ต่ำกว่าจะช่วยให้ความเร็วชัตเตอร์ช้าลงหรือรับแสงกว้างขึ้นในที่ที่มีแสงสว่างจ้า อย่างไรก็ตาม โปรดทราบว่า อาจมีรอยจุดปรากฏบนภาพที่ถ่ายด้วยความไวแสงสูง

ขอโต้

เลือกความไวแสงพื้นฐาน, ความไวแสงสูงสุด และความเร็วชัตเตอร์ต่ำสุด สำหรับ **ขอโต้1**, **ขอโต้2** และ **ขอโต้3** ค่าเริ่มต้นจะแสดงด้านล่าง

ตัวเลือก	ค่าเริ่มต้น		
	ขอโต้1	ขอโต้2	ขอโต้3
ความไวเริ่มต้น	200		
ISOสูงสุด	800	1600	3200
SHUTTER SPEEDต่ำสุด	1/60 s		

กล่องจะเลือกความไวแสงอัตโนมัติระหว่างค่าเริ่มต้นและค่าสูงสุด ความไวแสงจะเพิ่มขึ้นสูงกว่าค่าเริ่มต้นเฉพาะเมื่อความเร็วชัตเตอร์ที่จำเป็นสำหรับการรับแสงที่เหมาะสมต่ำกว่าค่าที่เลือกสำหรับ SHUTTER SPEEDต่ำสุด



หากค่าที่เลือกสำหรับ **ความเร็วเริ่มต้น** สูงกว่าค่าที่เลือกสำหรับ **ISOสูงสุด** กล้องจะตั้งค่า **ความเร็วเริ่มต้น** เป็นค่าที่เลือกสำหรับ **ISOสูงสุด**

กล้องอาจเลือกความเร็วชัตเตอร์ที่ช้ากว่า **SHUTTER SPEEDต่ำสุด** หากภาพยังคงเป็นการรับแสงน้อยเกินไปที่ค่าที่เลือกสำหรับ **ISOสูงสุด** หากเลือก **ออโต้** สำหรับ **SHUTTER SPEEDต่ำสุด** กล้องจะเลือกความเร็วชัตเตอร์ต่ำสุดโดยอัตโนมัติโดยเท่ากับค่าผกผันของทางยาวโฟกัสโดยประมาณ ในหน่วยวินาที (ตัวอย่างเช่น หากเลนส์มีทางยาวโฟกัสเท่ากับ 50 มม. กล้องจะเลือกความเร็วชัตเตอร์ต่ำสุดที่ใกล้เคียงกับ $1/50$ s) การเลือกตัวเลือกสำหรับการกันภาพสั่นสะเทือนจะไม่มีผลในความเร็วชัตเตอร์ต่ำสุด

ตั้งค่าตัวแปลง

ปรับการตั้งค่าสำหรับเลนส์เมาท์ M ที่ต่อโดยใช้อุปกรณ์เสริม ตัวแปลง M FUJIFILM

การเลือกทางยาวโฟกัส

หากเลนส์มีทางยาวโฟกัส 21, 24, 28 หรือ 35 มม.

ให้เลือกตัวเลือกที่เหมาะสมในเมนู **ตั้งค่าตัวแปลง**

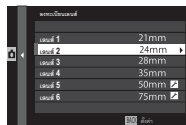

สำหรับเลนส์อื่น ให้เลือกตัวเลือก 5 หรือ 6 แล้วใช้ปุ่มตัวเลือกเพื่อเข้าสู่ทางยาวโฟกัส



การแก้ไขภาพผิดเพี้ยน

เลือกจากตัวเลือก มาก, ปานกลาง หรือ น้อย เพื่อแก้ไขภาพผิดเพี้ยนแบบ โค้งออก หรือ โค้งเข้า



แก้เจดสี

สามารถปรับความแตกต่างของสี (เจดสี) ระหว่างศูนย์กลางและขอบของเฟรมโดยปรับแยกแต่ละมุม การใช้งานแก้ไขเจดสี ให้ทำตามขั้นตอนต่อไปนี้

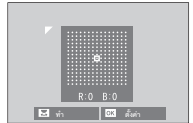

- 1 หมุนแป้นหมุนเลือกคำสั่งด้านหลังเพื่อเลือกมุม มุมที่เลือกจะแสดงด้วยรูปสามเหลี่ยม
- 2 ใช้ตัวเลือกเพื่อปรับเจดสีจนกว่ามองไม่เห็นความแตกต่างของสีระหว่างมุมที่เลือกและศูนย์กลางของภาพ กดตัวเลือกซ้ายหรือขวาเพื่อปรับสีบนแกนฟ้า-แดง กดตัวเลือกบนหรือล่างเพื่อปรับสีบนแกนน้ำเงิน-เหลือง



การกำหนดค่าที่ต้องการ ให้ปรับการแก้ไขเจดสีขณะที่ถ่ายรูปท้องฟ้าสีน้ำเงินหรือแผ่นกระดาษสีเทา

แก้ไขขอบภาพมืด

เลือกค่าระหว่าง -5 และ $+5$ การเลือกค่าบวกจะเพิ่มขอบภาพมืด ในขณะที่การเลือกค่าลบจะลดขอบภาพมืด แนะนำให้ใช้ค่าบวกสำหรับเลนส์วินเทจ ส่วนค่าลบใช้สร้างเอฟเฟกต์ของภาพที่ถ่ายด้วยเลนส์แอนทีคหรือกล้องรูเข็ม

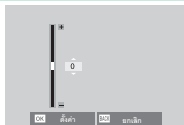

การกำหนดค่าที่ต้องการ ให้ปรับการแก้ไขขอบดำของภาพขณะที่ถ่ายรูปห้องฟ้าสีน้ำเงิน หรือแผ่นกระดาษสีเทา

การสื่อสารไร้สาย

เชื่อมต่อไปยังสมาร์ทโฟนที่ใช้งานแอป “FUJIFILM Camera Remote” สามารถใช้สมาร์ทโฟนเพื่อเรียกดูรูปภาพบนกล้องถ่ายรูป ดาวน์โหลดรูปภาพที่เลือก ควบคุมกล้องจากระยะไกล หรืออัปโหลดข้อมูลตำแหน่งไปยังกล้องถ่ายรูป



สำหรับการดาวน์โหลดและข้อมูลอื่นๆ โปรดเยี่ยมชม:

<http://fujifilm-dsc.com/wifi/>



ตั้งค่าแฟลช

ปรับการตั้งค่าที่เกี่ยวข้องกับแฟลช

การแสดงผลการตั้งค่าที่เกี่ยวข้องกับแฟลช ให้กด **MENU/OK** ในจอแสดงผลการถ่ายภาพ แล้วเลือกแท็บ **⚡** (ตั้งค่าแฟลช)

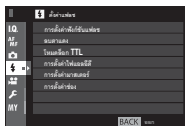

ตัวเลือกจะมีให้แตกต่างกันตามโหมดถ่ายภาพที่เลือก

6

การตั้งค่าฟังก์ชันแฟลช

เลือกโหมดควบคุมแฟลช โหมดแฟลช หรือโหมดซิงค์ หรือปรับระดับแฟลช ตัวเลือกจะมีให้แตกต่างกันไปตามแฟลช

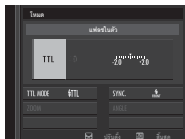

โปรดดูข้อมูลเพิ่มเติมในหน้า 257

ลบตาแดง

ลบเอฟเฟกต์ตาแดงที่เกิดจากแฟลช

ตัวเลือก	คำอธิบาย
แฟลช+ แก้ตาแดง	การลดตาแดงแฟลชล่วงหน้ารวมกับการลบตาแดงดิจิทัล
แฟลช	เฉพาะการลดตาแดงแฟลช
แก้ตาแดง	เฉพาะการลบตาแดงดิจิทัล
ปิด	ปิดการลดตาแดงแฟลชและการลบตาแดงดิจิทัล



สามารถใช้การลดตาแดงแฟลชได้ในโหมดควบคุมแฟลช TTL การลบตาแดงดิจิทัล จะทำงานเฉพาะเมื่อตรวจพบใบหน้า และ จะใช้ไม่ได้กับภาพ RAW

โหมดลือท TTL

ระบบควบคุมแฟลช TTL สามารถลือทเพื่อให้ได้ผลลัพธ์ของชุดภาพถ่ายที่สม่ำเสมอ แทนการปรับระดับแฟลชของแต่ละภาพ

ตัวเลือก	คำอธิบาย
ลือทกับแฟลชสุดท้าย	เอาต์พุตแฟลชลือทอยู่ที่ค่าที่วัดไว้สำหรับรูปภาพล่าสุดส่วนใหญ๋ ไป ข้อความผิดพลาดจะแสดงขึ้นหากไม่มีค่าที่วัดได้ก่อนหน้า
ลือทกับแฟลชวัดแสง	กล้องจะปล่อยชุดแฟลชล่วงหน้าและลือทเอาต์พุตแฟลชที่ค่าที่วัดไว้



การใช้ลือท TTL กำหนด ลือท TTL ไปยังส่วนควบคุมกล้อง จากนั้นใช้แป้นควบคุมเพื่อเปิดใช้หรือปิดใช้ลือท TTL (📖 250)

สามารถปรับการชดเชยแฟลชได้ ในขณะที่ลือท TTL กำลังทำงาน

การตั้งค่าไฟแอลอีดี

เลือกว่าจะใช้ไฟวีดีโอ LED ของชุดแฟลช (หากมี) เป็นประกายตาหรือไฟช่วยหาออดิโอโฟกัส เมื่อถ่ายภาพหรือไม่

ตัวเลือก	หน้าที่ของไฟวีดีโอ LED ในการถ่ายภาพนิ่ง
ประกายตา	ประกายตา
ช่วย AF	ไฟช่วยหาออดิโอโฟกัส
ช่วย AF+ประกายตา	ไฟช่วยหาออดิโอโฟกัสและประกายตา
ปิด	ไม่มี



สามารถเข้าถึงตัวเลือกนี้ผ่านทางเมนูการตั้งค่าแฟลชเช่นกัน

การตั้งค่ามาสเตอร์

เลือกกลุ่มแฟลช (A, B หรือ C) สำหรับแฟลชที่ต่อบนฐานเสียบแฟลชของกล้อง เมื่อทำงานเป็นชุดระยะไกลที่ควบคุมแฟลชหลัก ผ่านทางระบบควบคุมแฟลชไร้สายแบบออปติคัล FUJIFILM หรือเลือก OFF เพื่อจำกัดเอาต์พุตแฟลชหลักให้อยู่ในระดับที่จะไม่มีผลต่อภาพจริง

ตัวเลือก			
กลุ่ม A	กลุ่ม B	กลุ่ม C	OFF



สามารถเข้าถึงตัวเลือกนี้ผ่านทางเมนูการตั้งค่าแฟลชเช่นกัน

การตั้งค่าช่อง

เลือกช่องสัญญาณที่ใช้สำหรับสื่อสารระหว่างแฟลชหลักและชุดแฟลชระยะไกล เมื่อใช้ระบบควบคุมแฟลชไร้สายแบบฮอปติคัล FUJIFILM สามารถใช้ช่องสัญญาณแยกกันสำหรับระบบแฟลชที่แตกต่างกันหรือเพื่อป้องกันการรบกวนเมื่อระบบหลายระบบทำงานในระยะเวลาที่ใกล้กัน

ตัวเลือก

ช่อง 1

ช่อง 2

ช่อง 3

ช่อง 4



ตั้งค่าเมนูพีวี

ปรับตัวเลือกการบันทึกภาพยนตร์



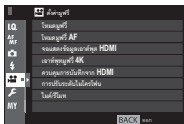













การแสดงตัวเลือกสำหรับการบันทึกภาพยนตร์ ให้กด **MENU/OK** ในจอแสดงผลการถ่ายภาพ แล้วเลือกแท็บ  (ตั้งค่าเมนูพีวี)



ตัวเลือกจะมีให้แตกต่างกันตามโหมดถ่ายภาพที่เลือก

โหมดเมนูพีวี

เลือกขนาดและอัตราเฟรมสำหรับการบันทึกภาพยนตร์

ตัวเลือก	ขนาดเฟรม	อัตรา
 2160/29.97P	3840 × 2160 (4K)	29.97 fps
 2160/25P		25 fps
 2160/24P		24 fps
 2160/23.98P		23.98 fps
 1080/59.94P	1920 × 1080 (Full HD)	59.94 fps
 1080/50P		50 fps
 1080/29.97P		29.97 fps
 1080/25P		25 fps
 1080/24P		24 fps
 1080/23.98P		23.98 fps
 720/59.94P	1280 × 720 (HD)	59.94 fps
 720/50P		50 fps
 720/29.97P		29.97 fps
 720/25P		25 fps
 720/24P		24 fps
 720/23.98P		23.98 fps

โหมดมูฟวี AF

เลือกวิธีที่กล้องเลือกจุดโฟกัสสำหรับการบันทึกภาพยนตร์

ตัวเลือก	คำอธิบาย
หลายจุด	การเลือกจุดโฟกัสอัตโนมัติ
โฟกัสพื้นที่	กล้องโฟกัสบนตัวแบบในพื้นที่โฟกัสที่เลือก

6

จอแสดงข้อมูลเอาต์พุต HDMI

หากเลือก **เปิด** อุปกรณ์ HDMI ที่กล้องเชื่อมต่อจะทำหน้าที่แสดงข้อมูลที่อยู่ในจอแสดงผลของกล้องถ่ายรูป

ตัวเลือก	
เปิด	ปิด

เอาท์พุททีวี 4K

เลือกปลายทางสำหรับภาพยนตร์ 4K ที่ถ่ายขณะที่กล้องเชื่อมต่อกับเครื่องบันทึก HDMI หรืออุปกรณ์อื่นๆ ที่รองรับ 4K

ตัวเลือก	คำอธิบาย
SD การ์ด	ภาพยนตร์ 4K จะถูกบันทึกไปยังการ์ดหน่วยความจำของกล้องในรูปแบบ 4K และส่งเอาต์พุตไปยังอุปกรณ์ HDMI ในรูปแบบ Full HD
HDMI	ภาพยนตร์ 4K จะถูกส่งเอาต์พุตไปยังอุปกรณ์ HDMI ในรูปแบบ 4K โดยเริ่มเมื่อกดปุ่มชัตเตอร์ กล้องจะไม่บันทึกภาพยนตร์ 4K ไปยังการ์ดหน่วยความจำ

ควบคุมการบันทึกจาก HDMI

เลือกว่าจะให้กล้องส่งสัญญาณเริ่มและหยุดไปยังอุปกรณ์ HDMI เมื่อกดปุ่มชัตเตอร์เพื่อเริ่มและหยุดการบันทึกภาพยนตร์หรือไม่

ตัวเลือก	
เปิด	ปิด

การปรับระดับไมโครโฟน

ปรับระดับการบันทึกสำหรับไมโครโฟนในตัวและ
ภายนอก



ตัวเลือก	คำอธิบาย
4—1	เลือกระดับการบันทึก



จอแสดงผลจะแสดงระดับการบันทึกสูงสุดที่ตรวจพบในช่วงเวลาที่ให้

คุณสามารถกำหนด การปรับระดับไมโครโฟน ไปยังส่วนควบคุมของกล้อง
จากนั้นใช้ส่วนควบคุมเพื่อปรับระดับไมโครโฟนขณะที่บันทึก

6

ไมค์/รีโมท

ระบุว่าอุปกรณ์ที่เชื่อมต่อไปยังช่องต่อไมโครโฟนรีโมटकดชัตเตอร์ เป็น
ไมโครโฟนหรือรีโมटकดชัตเตอร์

ตัวเลือก	
 ไมค์	 รีโมท

7

การเล่นภาพและเมนูแสดงภาพ

จอแสดงผลการเล่น

เนื้อหาส่วนนี้จะระบุไฟแสดงสถานะที่อาจแสดงขึ้นระหว่างการเล่น



เพื่อวัตถุประสงค์สำหรับเป็นภาพประกอบ จอแสดงผลจะแสดงโดยไฟแสดงสถานะสว่างทั้งหมด

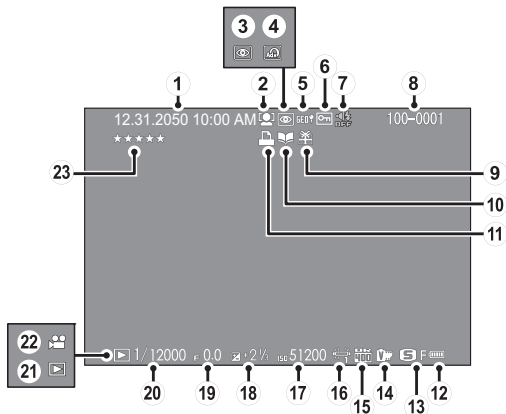

① วันที่และเวลา	44, 202	⑬ ขนาดภาพ/คุณภาพ	115, 116
② สัญลักษณ์ตรวจหาใบหน้า.....	138	⑭ จำลองฟิล์ม	118
③ สัญลักษณ์ลบตาแดง	165, 190	⑮ ช่วงไดนามิก	121
④ ฟิลเตอร์ชั้นสูง	99	⑯ สมดุลย์สีขาว	122
⑤ ข้อมูลตำแหน่ง	238, 280	⑰ ความไวแสง	157
⑥ ป้องกันภาพ	188	⑱ การชดเชยการรับแสง.....	91
⑦ สัญลักษณ์เสียงและแฟลช	206	⑲ รูรับแสง	63, 69, 72
⑧ หมายเลขเฟรม	234	⑳ ความเร็วชัตเตอร์	63, 64, 72
⑨ ภาพของขั้วถั่ว	51	㉑ สัญลักษณ์โหมดเล่น	51
⑩ สัญลักษณ์ช่วยค้นหาสมุดภาพ	192	㉒ ไอคอนเมนูฟรี.....	58
⑪ สัญลักษณ์การพิมพ์ DPOF	195	㉓ การให้คะแนน.....	176
⑫ ระดับแบตเตอรี่	43		

ปุ่ม DISP/BACK

ปุ่ม **DISP/BACK** ควบคุมจอแสดงผลของไฟแสดงสถานะระหว่างการเล่น

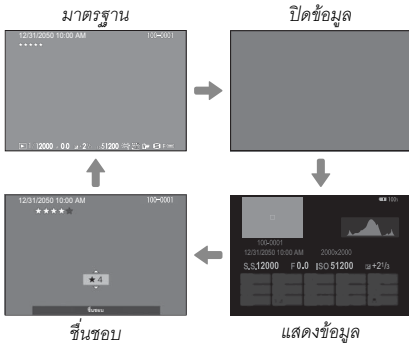
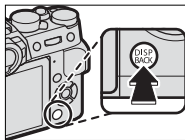

ขึ้นชดบ: การให้คะแนนภาพ

ในการให้คะแนนภาพปัจจุบัน ให้กด **DISP/BACK** และกดปุ่มตัวเลือกขึ้นและลงเพื่อเลือกจากศูนย์ถึงห้าดาว

การดูข้อมูลรูปภาพ

จอแสดงผลข้อมูลรูปภาพจะเปลี่ยนแต่ละครั้งเมื่อกดตัวเลือก

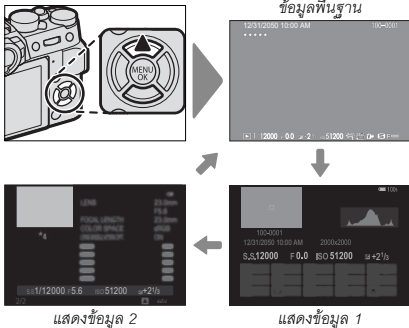

การซูมเข้าไปยังจุดโฟกัส

กดตรงกลางของแป้นหมุนเลือกคำสั่งด้านหลังเพื่อซูมเข้าไปยังจุดโฟกัส กดอีกครั้งเพื่อกลับไปยังการเล่นแบบเต็มเฟรม

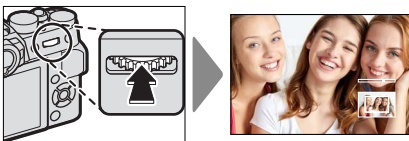

การดูภาพ

อ่านเนื้อหาในส่วนนี้สำหรับข้อมูลในการซูมการเล่นและการเล่นแบบหลายเฟรม

ใช้เป็นหมุนเลือกคำสั่งด้านหลังเพื่อไปจากการเล่นแบบเต็มเฟรมไปยังซูมการเล่น หรือการเล่นแบบหลายเฟรม

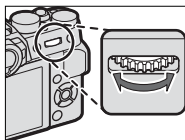

การเล่นแบบเต็มเฟรม



การเล่นแบบหลายเฟรม



การดูภาพ
เก่าเฟรม

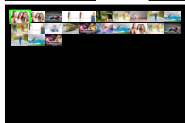

การดูภาพ
ร้อยเฟรม

ซูมการเล่น

DISP/BACK
MENU/OK

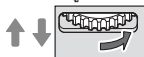

ซูมระดับ
กลาง



ซูมสูงสุด



ซูมการเล่น

หมุนแป้นหมุนเลือกคำสั่งด้านหลังไปทางขวาเพื่อซูมเข้ารูปถ่ายปัจจุบัน ไปทางซ้ายเพื่อซูมออก การออกจากการซูม ให้กด **DISP/BACK, MENU/OK** หรือตรงกลางของแป้นหมุนเลือกคำสั่งด้านหลัง



อัตราซูมสูงสุดอาจแตกต่างกันไปตามตัวเลือกที่เลือกสำหรับ

10 ตั้งค่าคุณภาพภาพ > ขนาดภาพ การซูมขณะเล่นจะใช้ไม่ได้สำหรับภาพที่ตัดบางส่วน หรือเปลี่ยนขนาดและบันทึกในขนาด **640**

เลื่อน

เมื่อซูมเข้าในภาพ คุณสามารถใช้ปุ่มตัวเลือกเพื่อดูส่วนต่างๆ ของภาพที่ไม่ปรากฏในจอ



หน้าต่างการนำทาง

การเล่นแบบหลายเฟรม

การเปลี่ยนจำนวนภาพที่แสดง ให้หมุนแป้นหมุนเลือกคำสั่งด้านหลังไปทางซ้าย เมื่อแสดงรูปภาพแบบเต็มเฟรม



ใช้ตัวเลือกเพื่อเลือกภาพแล้วกด **MENU/OK** เพื่อดูภาพที่เลือกแบบเต็มเฟรม ในการแสดงเก้าเฟรมและหนึ่งร้อยเฟรม ให้กดปุ่มตัวเลือกขึ้นหรือลงเพื่อดูภาพเพิ่มเติม



เมนูเล่น

ปรับการตั้งค่าการเล่น

เมนูเล่นจะแสดงขึ้นเมื่อคุณกด **MENU/OK** ในโหมดการเล่น

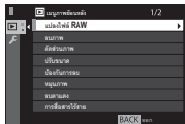

แปลงไฟล์ RAW

ภาพ RAW จัดเก็บข้อมูลบนการตั้งค่ากล้องแยกจากข้อมูลที่ถ่ายโดยเซ็นเซอร์ภาพของกล้องถ่ายรูป การใช้  **เมนูภาพย้อนหลัง > แปลงไฟล์ RAW** คุณสามารถสร้างสำเนา JPEG ของภาพ RAW ได้โดยใช้ตัวเลือกต่างๆ สำหรับการตั้งค่าที่ระบุในหน้า 182 ข้อมูลภาพต้นฉบับจะไม่ได้รับผลกระทบ โดยให้ภาพ RAW เดี่ยวประมวลผลในวิธีที่ต่างกันหลากหลายวิธี

- 1 เมื่อแสดงภาพ RAW ให้กด **MENU/OK** เพื่อแสดงเมนูแสดงภาพ

2 กดตัวเลือกขึ้นหรือลงเพื่อเลือก

▶ เมนูภาพย้อนหลัง > แปลงไฟล์ RAW
แล้วกด **MENU/OK** เพื่อแสดงการตั้งค่า



สามารถแสดงตัวเลือกเหล่านี้ได้เช่นกันโดยการกดปุ่ม **Q** ระหว่างการเล่น

3 กดตัวเลือกขึ้นหรือลงเพื่อไฮไลท์การตั้งค่า
แล้วกดตัวเลือกขวาเพื่อแสดงตัวเลือก กดตัว
เลือกขึ้นหรือลงเพื่อไฮไลท์ตัวเลือกที่ต้องการ
แล้วกด **MENU/OK** เพื่อเลือกแล้วกลับไปยัง
รายการตั้งค่า ทำซ้ำในขั้นตอนนี้เพื่อปรับการ
ตั้งค่าเพิ่มเติม

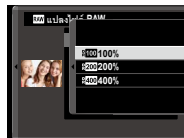

4 กดปุ่ม **Q** เพื่อดูตัวอย่างสำเนา JPEG แล้วกด **MENU/OK** เพื่อบันทึก

การตั้งค่าที่สามารถปรับได้เมื่อแปลงภาพจาก RAW เป็น JPEG ได้แก่:

การตั้งค่า	คำอธิบาย
ใช้การตั้งค่าที่ถ่ายภาพ	สร้างสำเนา JPEG โดยใช้การตั้งค่าในเอฟเฟกต์ที่ใช้ในเวลา ที่ถ่ายภาพ
เพิ่ม/ลดความสว่าง	ปรับการรับแสง
ช่วงไดนามิก	ปรับรายละเอียดที่เน้นสำหรับคอนทราสต์ธรรมชาติ
จำลองฟิล์ม	จำลองเอฟเฟกต์ของฟิล์มชนิดต่างๆ
เอฟเฟกส์ภาพเม็ดสี	เพิ่มเอฟเฟกต์ฟิล์มหยาบ
สมดุลสีขาว	ปรับสมดุลสีขาว
ปรับเลื่อน WB	ปรับสมดุลสีขาวอย่างละเอียด
โทนสว่าง	ปรับโทนสว่าง
โทนมืด	ปรับโทนมืด
สี	ปรับความหนาแน่นของสี
ความคมชัด	เพิ่มหรือลดความคมชัดของโครงสร้าง
ลดสัญญาณรบกวน	สร้างสำเนาเพื่อลดรอยจุด
LENS MOD. OPTIMI.	เพิ่มความละเอียดโดยการปรับการเลี้ยวเบนและการสูญเสียโฟกัสเล็กน้อยที่ขอบของเลนส์
ขอบเขตสี	เลือกสเปซสีที่ใช้สำหรับการผลิตสี

ลบภาพ

ลบภาพแต่ละภาพ ภาพที่เลือกไว้หลายภาพ หรือภาพทั้งหมด

! ภาพที่ถูกลบจะไม่สามารถเรียกคืนได้ ป้องกันภาพสำคัญหรือคัดลอกภาพไปยังคอมพิวเตอร์หรืออุปกรณ์เก็บข้อมูลอื่นๆ ก่อนที่จะดำเนินการต่อ

ตัวเลือก	คำอธิบาย
ทีละภาพ	ลบรูปภาพทีละภาพ
ภาพที่เลือก	ลบรูปภาพที่เลือกหลายภาพ
ทุกภาพ	ลบรูปภาพที่ไม่ได้ป้องกันทั้งหมด

ทีละภาพ

- เลือก **ทีละภาพ** สำหรับ **ลบภาพ** ในเมนูการเล่น
- กดปุ่มตัวเลือกไปทางซ้ายหรือขวาเพื่อเลื่อนดูภาพ และกด **MENU/OK** เพื่อลบ (ข้อความยืนยันจะไม่ปรากฏ) ทำซ้ำเพื่อลบภาพเพิ่มเติม

ภาพที่เลือก

- 1 เลือก **ภาพที่เลือก** สำหรับ **ลบภาพ** ในเมนูการเล่น
- 2 ไฮไลต์ภาพแล้วกด **MENU/OK** เพื่อเลือกหรือยกเลิกการเลือก (ภาพในสมุดภาพหรือลำดับเครื่องพิมพ์ที่แสดงด้วย **!**) ภาพที่เลือกจะแสดงด้วยเครื่องหมายถูก (**✓**)
- 3 เมื่อการดำเนินการเสร็จสิ้น กด **DISP/BACK** เพื่อแสดงข้อความยืนยัน
- 4 ไฮไลต์ **ตกลง** แล้วกด **MENU/OK** เพื่อลบภาพที่เลือก

รูปภาพ

- 1 เลือก **รูปภาพ** สำหรับ **ลบภาพ** ในเมนูการเล่น
- 2 กดปุ่มใดต่อยืนยันจะแสดงขึ้น ไฮไลต์ **ตกลง** แล้วกด **MENU/OK** เพื่อลบรูปภาพที่ไม่ได้ป้องกันทั้งหมด



การกด **DISP/BACK** จะยกเลิกการลบ โปรดทราบว่าภาพที่ลบไปก่อนหน้าที่จะกดปุ่มนั้นจะไม่สามารถเรียกคืนได้

ถ้าข้อความปรากฏเพื่อแจ้งว่าภาพที่เลือกเป็นส่วนหนึ่งของคำสั่งพิมพ์ DPOF ให้กด **MENU/OK** เพื่อลบภาพ

ตัดส่วนภาพ

สร้างสำเนาของภาพปัจจุบันโดยมีการครอบตัด

- 1 แสดงภาพที่ต้องการ
- 2 เลือก **ตัดส่วนภาพ** ในเมนูการเล่น
- 3 ใช้แป้นหมุนเลือกคำสั่งด้านหลังเพื่อซูมเข้าและออก แล้วกดตัวเลือกขึ้นลง ซ้าย หรือขวา เพื่อเลื่อนภาพจนมีการแสดงส่วนที่ต้องการ
- 4 กด **MENU/OK** เพื่อแสดงข้อความยืนยัน
- 5 กด **MENU/OK** อีกครั้งเพื่อบันทึกสำเนาที่มีการครอบตัดเป็นไฟล์แยกต่างหาก



ภาพครอบตัดขนาดใหญ่กว่าจะทำให้ได้สำเนาขนาดใหญ่กว่า สำเนาทั้งหมดมีอัตราส่วนภาพ 3 : 2 ถ้าขนาดของสำเนาที่ต้องการจริงคือ **640**, **ตกลง** จะปรากฏเป็นสีเหลือง

ปรับขนาด

สร้างสำเนาของภาพปัจจุบันในขนาดเล็กลง

- 1 แสดงภาพที่ต้องการ
- 2 เลือก **ปรับขนาด** ในเมนูการเล่น
- 3 เลือกขนาดและกด **MENU/OK** เพื่อแสดงข้อความยืนยัน
- 4 กด **MENU/OK** อีกครั้งเพื่อบันทึกสำเนาที่มีการปรับขนาดเป็นไฟล์แยกต่างหาก



ขนาดที่ใช้ได้จะแตกต่างกันไปตามขนาดของภาพต้นฉบับ

ป้องกันการลบ

ป้องกันภาพจากการลบโดยไม่ตั้งใจ เลือกตัวเลือกหนึ่งจากตัวเลือกต่อไปนี้และกด **MENU/OK**

- **เฉพาะภาพ:** ป้องกันภาพที่เลือก กดปุ่มเลือกซ้ายหรือขวาเพื่อดูภาพและกด **MENU/OK** เพื่อเลือกหรือยกเลิกการเลือก กด **DISP/BACK** เมื่อการดำเนินการเสร็จสมบูรณ์
- **ป้องกันหมด:** ป้องกันภาพทั้งหมด
- **ตั้งค่าใหม่:** ลบการป้องกันจากภาพทั้งหมด



ภาพที่มีการป้องกันจะถูกลบเมื่อฟอร์แมตการ์ดหน่วยความจำ

หมุนภาพ

หมุนภาพ

- 1 แสดงภาพที่ต้องการ
- 2 เลือก **หมุนภาพ** ในเมนูการเล่น
- 3 กดตัวเลือกเพื่อหมุนภาพ 90° ตามเข็มนาฬิกา หรือเลือกขึ้นเพื่อหมุน 90° ทวนเข็มนาฬิกา
- 4 กด **MENU/OK** ภาพจะปรากฏเป็นแนวที่เลือกโดยอัตโนมัติเมื่อเล่นในกล้อง



ภาพที่มีการป้องกันจะไม่สามารถหมุนได้ โปรดลบการป้องกันออกก่อนหมุนภาพ

กล้องจะไม่สามารถหมุนภาพที่สร้างด้วยอุปกรณ์อื่น ภาพที่หมุนในกล้องจะไม่สามารถหมุนเมื่อดูบนคอมพิวเตอร์หรือกล้องอื่น

ภาพที่ถ่ายด้วย **[A]** ตั้งค่าหน้าจอ > **หมุนภาพที่แสดง** จะแสดงผลอัตโนมัติในแนวที่ถูกตั้งระหว่างการเล่น

ลบตาแดง

ลบตาแดงออกจากภาพคน กล้องจะวิเคราะห์รูปภาพ หากตรวจพบตาแดง ระบบจะทำงานโดยสร้างสำเนาภาพที่ลดตาแดง

- 1 แสดงภาพที่ต้องการ
- 2 เลือกรูป **ลบตาแดง** ในเมนูการเล่น
- 3 กด **MENU/OK**



ผลลัพธ์อาจแตกต่างกันไปขึ้นอยู่กับฉากและความสำเร็จในการตรวจจับใบหน้าของกล้อง ไม่สามารถลบตาแดงจากภาพที่เคยผ่านการดำเนินการโดยใช้การลบตาแดง ซึ่งมีไอคอน  แสดงระหว่างการเล่นภาพ

ระยะเวลาที่จำเป็นต้องใช้ในการดำเนินการของภาพจะแตกต่างกันไปตามจำนวนของใบหน้าที่ตรวจพบ

ไม่สามารถใช้งานลบตาแดงในภาพ RAW ได้

การสื่อสารไร้สาย

เชื่อมต่อไปยังสมาร์ทโฟนที่ใช้งานแอป “FUJIFILM Camera Remote” สามารถใช้สมาร์ทโฟนเพื่อเรียกดูรูปภาพบนกล้องถ่ายรูป ดาวน์โหลดรูปภาพที่เลือก ควบคุมกล้องจากระยะไกล หรืออัปโหลดข้อมูลตำแหน่งไปยังกล้องถ่ายรูป



สำหรับการดาวน์โหลดและข้อมูลอื่นๆ โปรดเยี่ยมชม:

<http://fujifilm-dsc.com/wifi/>

สไลด์โชว์

ดูภาพในสไลด์โชว์อัตโนมัติ กด **MENU/OK** เพื่อเริ่มต้น แล้วกดตัวเลือกขวาหรือซ้ายเพื่อข้ามไปข้างหน้าหรือข้างหลัง กด **DISP/BACK** เมื่อใดก็ได้ในระหว่างแสดงผลเพื่อดูวิธีใช้บนหน้าจอ สามารถจบการแสดงผลด้วยการกด **MENU/OK**



กล้องจะไม่ปิดอัตโนมัติในระหว่างแสดงสไลด์โชว์

ช่วยค้นหาสมุดภาพ

สร้างสมุดภาพจากภาพที่คุณชอบ

การสร้างสมุดภาพ

1 เลือก **สมุดใหม่** สำหรับ  **เมนูภาพย้อนหลัง** > **ช่วยค้นหาสมุดภาพ**

2 เลื่อนผ่านรูปภาพและกดปุ่มเลือกขึ้นเพื่อเลือกหรือยกเลิกการเลือก กด **MENU/OK** เพื่อออกเมื่อสมุดเสร็จสมบูรณ์



ไม่สามารถเลือกภาพถ่าย **640** หรือเล็กกว่าหรือภาพยนตร์สำหรับสมุดภาพ

ภาพแรกที่คุณเลือกจะกลายเป็นรูปภาพหน้าปก กดปุ่มตัวเลือกลงเพื่อเลือกรูปภาพปัจจุบันสำหรับหน้าปกแทน

3 ไฮไลต์ **สร้างสมุดภาพเสร็จ** แล้วกด **MENU/OK** (การเลือกรูปภาพทั้งหมดสำหรับสมุด ให้เลือก **เลือกทุกภาพ**) ระบบจะเพิ่มสมุดเล่มใหม่ไปยังรายการในเมนูช่วยเหลือของสมุดภาพ



สมุดสามารถมีภาพได้สูงสุด 300 ภาพ สมุดที่ไม่มีภาพจะถูกลบโดยอัตโนมัติ

สมุดภาพ

สามารถคัดลอกสมุดภาพไปยังคอมพิวเตอร์โดยใช้ซอฟต์แวร์ MyFinePix Studio

การดูสมุดภาพ

เลือกสมุดในเมนูช่วยเหลือของสมุดภาพและกด **MENU/OK** เพื่อแสดงสมุด แล้วกดปุ่มเลือกซ้ายหรือขวาเพื่อเลื่อนผ่านภาพต่างๆ

การแก้ไขและลบสมุดภาพ

แสดงสมุดภาพและกด **MENU/OK** ตัวเลือกต่อไปนี้จะปรากฏขึ้น ให้เลือกตัวเลือกที่ต้องการและทำตามคำแนะนำบนหน้าจอ

- **แก้ไข:** แก้ไขสมุดตามที่อธิบายใน “การสร้างสมุดภาพ”
- **ลบ:** ลบสมุด

จัดเก็บ PC ออกได้

อัปเดตรูปภาพจากกล้องถ่ายรูปไปยังคอมพิวเตอร์ที่กำลังเปิดใช้แอปพลิเคชัน “FUJIFILM PC AutoSave” (โปรดทราบว่าคุณต้องติดตั้งซอฟต์แวร์ก่อนและกำหนดค่าคอมพิวเตอร์เป็นปลายทางสำหรับการคัดลอกรูปถ่ายจากกล้องถ่ายรูป)



สำหรับการดาวน์โหลดและข้อมูลอื่นๆ โปรดเยี่ยมชม:

<http://fujifilm-dsc.com/wifi/>

สั่งพิมพ์ (DPOF)

สร้าง “สั่งพิมพ์” สำหรับเครื่องพิมพ์ที่รองรับ DPOF

- 1 เลือก **☑** **เมนูภาพย้อนหลัง > สั่งพิมพ์ (DPOF)**
- 2 เลือก **แสดงวันที่** **☑** เพื่อพิมพ์วันที่ที่บันทึกรูปภาพ **ไม่มีวันที่** เพื่อพิมพ์รูปภาพโดยไม่มีวันที่ หรือ **ตั้งค่าใหม่** เพื่อลบรูปภาพทั้งหมดออกจากคำสั่งพิมพ์ก่อนดำเนินการ
- 3 แสดงรูปภาพที่คุณต้องการรวมเข้าหรือลบออกจากคำสั่งพิมพ์
- 4 กดปุ่มเลือกขึ้นหรือลงเพื่อเลือกจำนวนสำเนา (สูงสุดถึง 99 สำเนา) หากต้องการลบภาพออกจากคำสั่ง ให้กดปุ่มเลือกลงจนกว่าจำนวนสำเนาจะเป็น 0

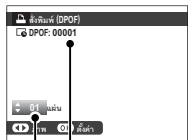

จำนวนทั้งหมดที่พิมพ์
จำนวนสำเนา

- 5 ทำซ้ำขั้นตอนที่ 3-4 เพื่อให้คำสั่งการพิมพ์เสร็จสมบูรณ์
- 6 จำนวนการพิมพ์ทั้งหมดจะแสดงบนจอภาพ กด **MENU/OK** เพื่อออก



รูปภาพในคำสั่งการพิมพ์ปัจจุบันจะแสดงโดยไอคอน  ระหว่างการเล่น

คำสั่งการพิมพ์สามารถมีภาพได้สูงสุด 999 ภาพ

ถ้าใส่การ์ดหน่วยความจำที่มีคำสั่งการพิมพ์ที่สร้างด้วยกล่องตัวอื่น ข้อความจะปรากฏขึ้น ให้กด **MENU/OK** เพื่อยกเลิกคำสั่งการพิมพ์ จะต้องสร้างคำสั่งการพิมพ์ใหม่ตามที่อธิบายข้างต้น

พิมพ์ภาพ instax

การพิมพ์รูปภาพไปยังเครื่องพิมพ์ FUJIFILM instax SHARE ที่เป็นอุปกรณ์เสริม อันดับแรก ให้เลือก **F** ตั้งค่าการเชื่อมต่อ > ตั้งค่าเชื่อมต่อ instax แล้วป้อนชื่อเครื่องพิมพ์ instax SHARE (SSID) และรหัสผ่าน จากนั้นทำตามขั้นตอนด้านล่าง

1 เปิดเครื่องพิมพ์

2 เลือก เมนูภาพย้อนหลัง > พิมพ์ภาพ instax กล้องจะเชื่อมต่อไปยังเครื่องพิมพ์

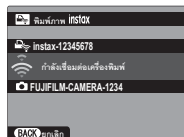

การพิมพ์ที่ละภาพจากการถ่ายภาพต่อเนื่องเป็นชุด ให้แสดงทีละภาพก่อนเลือก **พิมพ์ภาพ instax**

3 ใช้ตัวเลือกเพื่อแสดงรูปภาพที่คุณต้องการพิมพ์ จากนั้นกด **MENU/OK** รูปภาพจะถูกส่งไปยังเครื่องพิมพ์และการพิมพ์จะเริ่มขึ้น



รูปภาพที่ถ่ายด้วยกล้องอื่นจะไม่สามารถพิมพ์ได้

พื้นที่ที่พิมพ์จะเล็กกว่าพื้นที่ที่มองเห็นในหน้าจอ LCD

อัตราส่วนภาพ

เลือกวิธีที่อุปกรณ์ความละเอียดสูง (HD) แสดงภาพด้วยอัตราส่วนภาพ 3:2 (ตัวเลือกนี้สามารถใช้ได้เฉพาะเมื่อเชื่อมต่อกับสาย HDMI) เลือก 16:9 เพื่อแสดงภาพเพื่อให้เต็มหน้าจอด้วยการครอบตัดส่วนบนและล่างของภาพออก 3:2 เพื่อแสดงภาพทั้งหมดด้วยแถบสีดำด้านใดด้านหนึ่ง

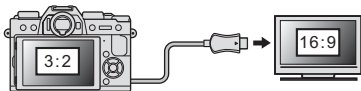

		ตัวเลือก	
		16:9	3:2
จอแสดงผล			

เมนูตั้งค่า

8



ตั้งค่าผู้ใช้งาน



ปรับการตั้งค่ากล้องเบื้องต้น

การเข้าถึงการตั้งค่ากล้องเบื้องต้น ให้กด **MENU/OK**
เลือกแท็บ **F** (จัดเตรียม) แล้วเลือก **ตั้งค่าผู้ใช้งาน**



ฟอร์มแมท

การฟอร์มแมทการ์ดหน่วยความจำ:

1 เลือก  ตั้งค่าผู้ใช้งาน > ฟอร์มแมท ในแท็บ  (จัดเตรียม)

2 ข้อความยืนยันจะปรากฏ การฟอร์มแมทการ์ดหน่วยความจำ ให้ไฮไลต์ **ตกลง** แล้วกด **MENU/OK** การออกโดยไม่ฟอร์มแมทการ์ดหน่วยความจำ ให้เลือก **ยกเลิก** หรือกด **DISP/BACK**





ข้อมูลทั้งหมด รวมถึงภาพที่มีการป้องกัน จะถูกลบจากการ์ดหน่วยความจำโปรดคัดลอกไฟล์ที่สำคัญไปยังคอมพิวเตอร์หรืออุปกรณ์เก็บข้อมูลอื่น ห้ามเปิดฝาครอบช่องใส่แบตเตอรี่ในระหว่างการฟอร์มแมท



นอกจากนี้ยังสามารถแสดงเมนูฟอร์มแมทได้โดยการกดตรงกลางของแป้นหมุน เลือกคำสั่งด้านหลังขณะที่กดค้างไว้ที่ปุ่ม 

วันที่/เวลา

การตั้งค่านาฬิกาของกล้อง:

- 1 เลือก  ตั้งค่าผู้ใช้งาน > วันที่/เวลา ในแท็บ  (จัดเตรียม)
- 2 วันที่และเวลาจะปรากฏ กดปุ่มตัวเลือกทางซ้ายหรือขวาเพื่อเน้นปี เดือน วันที่ ชั่วโมง หรือนาที และกดขึ้นหรือลงเพื่อเปลี่ยนค่า ในการเปลี่ยนลำดับของการแสดงปี เดือน และวันที่ ให้เน้นรูปแบบวันที่และกดปุ่มตัวเลือกขึ้นหรือลง
- 3 กด **MENU/OK** เพื่อตั้งค่านาฬิกา

เวลาต่าง

สลับนาฬิกาของกล่องทันทีจากโซนเวลาที่บ้านของคุณเป็นเวลาในท้องถิ่นที่คุณเดินทางไป หากต้องการระบุความแตกต่างระหว่าง เวลาในท้องถิ่นและโซนเวลาที่บ้านของคุณ:

- 1 ไฮไลต์ **← LOCAL** แล้วกด **MENU/OK**
- 2 ใช้ปุ่มเลือกเพื่อเลือกความแตกต่างของเวลาระหว่างเวลาในท้องถิ่นและเขตเวลาในประเทศของคุณ กด **MENU/OK** เมื่อการตั้งค่าสมบูรณ์

การตั้งค่านาฬิกากล่องตามเวลาท้องถิ่น ให้ไฮไลต์ **← LOCAL** แล้วกด **MENU/OK** การตั้งค่านาฬิกาตามเวลาของเขตเวลาในประเทศของคุณ ให้เลือก **🏠 HOME** หากเลือก **← LOCAL** จะมี **←** ปรากฏเป็นสีเหลืองประมาณสามวินาทีเมื่อเปิดกล่อง



เลือกภาษา

ตั้งค่าเมนูของฉัน

แก้ไขรายการที่อยู่ในแท็บ **MY** (เมนูของฉัน) ซึ่งเป็นเมนูตัวเลือกที่ใช้บ่อยแบบกำหนดเองให้เป็นส่วนตัว

- 1 ไฮไลต์ **F** ตั้งค่าผู้ใช้งาน > ตั้งค่าเมนู
ของฉัน ในแท็บ **F** (จัดเตรียม) แล้วกด
MENU/OK เพื่อแสดงตัวเลือกที่ด้านขวา



- 2 กดปุ่มตัวเลือกขึ้นหรือลงเพื่อไฮไลต์
เพิ่มไอเท็ม แล้วกด **MENU/OK** ตัวเลือกที่
สามารถเพิ่มไปยัง “เมนูของฉัน” จะไฮไลต์
เป็นสีน้ำเงิน

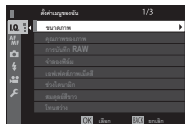

 รายการปัจจุบันใน “เมนูของฉัน” จะแสดงด้วยเครื่องหมายถูก

- 3 ไฮไลต์รายการแล้วกด **MENU/OK** เพื่อเพิ่มไป
ยัง “เมนูของฉัน”

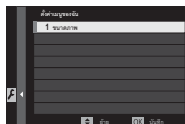

- 4 กด **MENU/OK** เพื่อกลับไปยังจอแสดงผลแก้ไข

- 5 ทำซ้ำขั้นตอน 3 และ 4 จนกว่าเพิ่มรายการทั้งหมดที่ต้องการแล้ว

 “เมนูของฉัน” สามารถประกอบด้วยรายการสูงสุด 16 รายการ

การแก้ไข “เมนูของฉัน”

การจัดเรียงใหม่หรือลบรายการ ให้เลือก **จัดระดับไอเท็ม** หรือ **ลบไอเท็ม** ในขั้นตอน 1

ทำความสะอาดเซ็นเซอร์

ขจัดฝุ่นออกจากเซ็นเซอร์ภาพของกล้อง

- **ตกลง:** ทำความสะอาดเซ็นเซอร์ทันที
- **เมื่อเปิดสวิตช์:** การทำความสะอาดเซ็นเซอร์จะดำเนินการเมื่อเปิดกล้อง
- **เมื่อปิดสวิตช์:** การทำความสะอาดเซ็นเซอร์จะทำงานเมื่อปิดกล้อง (อย่างไรก็ตาม การทำความสะอาดเซ็นเซอร์จะไม่ทำงานหากปิดกล้องในโหมดเล่น)



ฝุ่นที่ไม่สามารถขจัดออกโดยใช้การทำความสะอาดเซ็นเซอร์สามารถใช้มือเอาออกได้

เสียง&แฟลช

เลือก **ปิด** เพื่อปิดใช้งานลำโพง แฟลช และไฟช่วยหา และไฟตั้งเวลา ในกรณีที่
ไม่เหมาะจะใช้งานเสียงหรือไฟของกล้อง

ตัวเลือก

เปิด

ปิด

รีเซ็ต

ตัวเลือกรีเซ็ตการถ่ายรูปหรือเมนูการตั้งค่าเพื่อใช้ค่าเริ่มต้น

1 ไฮไลต์ตัวเลือกที่ต้องการและกด MENU/OK

ตัวเลือก	คำอธิบาย
รีเซ็ตเมนูถ่ายภาพ	รีเซ็ตการตั้งค่าเมนูถ่ายรูปทั้งหมดให้กลับไปเป็นค่าเริ่มต้น ยกเว้นสมดุลย์สีขาวและรายการการตั้งค่าแบบกำหนดเองที่สร้างโดยใช้ แก์/บันทึกตั้งค่าเอง
รีเซ็ตตั้งค่า	รีเซ็ตการตั้งค่าของเมนูตั้งค่าทั้งหมดให้กลับไปเป็นค่าเริ่มต้น ยกเว้น วันที่/เวลา, เวลาต่าง และ ตั้งการเชื่อมต่อ

2 ข้อความยืนยันจะปรากฏขึ้นมา ไฮไลต์ ตกลง แล้วกด MENU/OK



ตั้งค่าเสียง

ทำการเปลี่ยนแปลงไปยังเสียงของกล่อง

การเข้าถึงการตั้งค่าเสียง ให้กด **MENU/OK** เลือก
แท็บ **F** (จัดเตรียม) แล้วเลือก **ตั้งค่าเสียง**

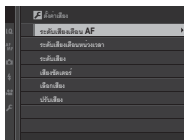

ระดับเสียงเตือน AF

เลือกระดับความดังของเสียงเตือนที่ดังเมื่อกล่องไฟก๊าส สามารถปิดเสียงเตือน
ได้โดยการเลือก **OFF**

ตัวเลือก

(สูง)

(กลาง)

(ต่ำ)

OFF (ปิดเสียง)

ระดับเสียงเตือนช่วงเวลา

เลือกระดับความดังของเสียงเตือนที่ตั้งเมื่อการตั้งเวลาทำงาน สามารถปิดเสียงเตือนได้โดยการเลือก  OFF

ตัวเลือก

 (สูง) (กลาง) (ต่ำ) OFF (ปิดเสียง)

ระดับเสียง

ปรับระดับเสียงเมื่อใช้งานการควบคุมกล้อง เลือก  OFF เพื่อปิดใช้งานเสียงการควบคุม

ตัวเลือก

 (สูง) (กลาง) (ต่ำ) OFF (ปิดเสียง)

เสียงซัตเตอร์

ปรับระดับเสียงที่ตั้งจากซัตเตอร์อิเล็กทรอนิกส์ เลือกลง **OFF** เพื่อปิดใช้งานเสียงซัตเตอร์

ตัวเลือก

 (สูง)

 (กลาง)

 (ต่ำ)

 OFF (ปิดเสียง)

เลือกเสียง

เลือกเสียงที่ตั้งจากซัตเตอร์อิเล็กทรอนิกส์

ตัวเลือก

 1 เสียง 1

 2 เสียง 2

 3 เสียง 3

ปรับเสียง

ปรับระดับเสียงสำหรับการเล่นภาพยนตร์ เลือกระดับจากสลิปตัวเลือกระหว่าง 10 (สูง) และ 1 (ต่ำ) หรือเลือก **ปิด** เพื่อปิดเสียงขณะเล่นภาพยนตร์

ตัวเลือก										
10	9	8	7	6	5	4	3	2	1	ปิด



ตั้งค่าหน้าจอ

ทำการเปลี่ยนแปลงไปยังการตั้งค่าจอแสดงผล

การเข้าถึงการตั้งค่าหน้าจอ ให้กด **MENU/OK** เลือก
แท็บ **F** (จัดเตรียม) แล้วเลือก **ตั้งค่าหน้าจอ**

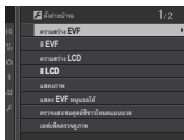

ความสว่าง EVF

ปรับความสว่างของจอแสดงผลในช่องมองภาพอิเล็กทรอนิกส์ เลือก **ตั้งค่า**
เอง เพื่อเลือกจาก 11 ตัวเลือก ตั้งแต่ +5 (สว่าง) ถึง -5 (มืด) หรือเลือก **อัตโนมัติ**
สำหรับการปรับความสว่างอัตโนมัติ

ตัวเลือก

ตั้งค่าเอง

อัตโนมัติ

สี EVF

ปรับระดับสีของจอแสดงผลในช่องมองภาพอิเล็กทรอนิกส์ เลือกจาก 11 ตัวเลือก ระหว่าง +5 และ -5

ตัวเลือก										
+5	+4	+3	+2	+1	0	-1	-2	-3	-4	-5

ความสว่าง LCD

ปรับความสว่างจอภาพ เลือกจาก 11 ตัวเลือก ระหว่าง +5 และ -5

ตัวเลือก										
+5	+4	+3	+2	+1	0	-1	-2	-3	-4	-5

สี LCD

ปรับระดับสีจอภาพ เลือกลงจาก 11 ตัวเลือก ระหว่าง +5 และ -5

ตัวเลือก										
+5	+4	+3	+2	+1	0	-1	-2	-3	-4	-5

แสดงภาพ

เลือกระยะเวลาที่แสดงภาพหลังจากถ่ายภาพแล้ว สีอาจแตกต่างจากภาพจริงเล็กน้อย และอาจมองเห็นรอยจุด “สัญญาณรบกวน” ที่ความไวสูง

ตัวเลือก	คำอธิบาย
ต่อเนื่อง	ภาพจะแสดงจนกว่ากดปุ่ม MENU/OK หรือกดปุ่มชัตเตอร์ลงครึ่งหนึ่ง การซูมเข้าที่จุดโฟกัสที่ทำงาน ให้กดตรงกลางของแป้นหมุนเลือกคำสั่ง ด้านหลัง กดอีกครั้งเพื่อยกเลิกการซูม
1.5 วิ	ภาพจะแสดงตามเวลาที่เลือกหรือจนกว่ากดปุ่มชัตเตอร์ลงครึ่งหนึ่ง
0.5 วิ	
ปิด	ภาพจะไม่ปรากฏหลังจากถ่ายรูป

แสดง EVF หมุนออกได้

เลือกว่าสัญลักษณ์ในช่องมองภาพหมุนตรงกับแนวของกล้องหรือไม่ โดยไม่ขึ้นอยู่กับตัวเลือกที่เลือก จะไม่สามารถหมุนสัญลักษณ์ในจอภาพ

ตัวเลือก	
เปิด	ปิด

ตรวจสอบ/สมดุลง่ายสีขาวโหมดแมนนวล

เลือก **คู่มือตัวอย่าง EXP/WB** เพื่อเปิดใช้งานการรับแสงและคู่มือตัวอย่างสมดุลง่ายสีขาวในโหมดแมนนวลรับแสง หรือเลือก **คู่มือตัวอย่าง WB** เพื่อคู่มือตัวอย่างเฉพาะสมดุลง่ายสีขาว (แนะนำให้ใช้ **คู่มือตัวอย่าง WB** ในสถานการณ์ที่การรับแสงและสมดุลง่ายสีขาวมีแนวโน้มที่จะเปลี่ยนแปลงขณะถ่ายภาพ ซึ่งอาจเป็นไปได้ในกรณีที่คุณใช้แฟลชกับไฟหลอดไส้) เลือก **ปิด** เมื่อใช้แฟลช หรือในโอกาสอื่นที่การรับแสงอาจเปลี่ยนเมื่อถ่ายภาพ

ตัวเลือก		
คู่มือตัวอย่าง EXP/WB	คู่มือตัวอย่าง WB	ปิด

เอฟเฟ็คตรวจสอบคุณภาพ

เลือก **เปิด** เพื่อดูตัวอย่างเอฟเฟ็คของการจำลองฟิล์ม สมดุลย์สีขาว และการตั้งค่าอื่นๆ ในจอภาพ เลือก **ปิด** เพื่อสร้างเงาในฉากที่มีคอนทราสต์ต่ำ พื้นหลังสว่าง และวัตถุอื่นๆ ที่มองเห็นยากให้มองเห็นได้มากขึ้น

ตัวเลือก

เปิด





ปิด



หากเลือก **ปิด** จะมองไม่เห็นเอฟเฟ็คของการตั้งค่ากล้องในจอภาพ และสีและโทนสีจะแตกต่างออกไปจากภาพจริง อย่างไรก็ตามจอแสดงผลจะปรับเพื่อแสดงเอฟเฟ็คของตัวกรองขั้นสูงและของการตั้งค่าโมโนโครมและซีเปีย

ตารางกรอบ

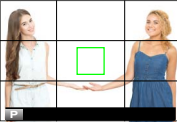
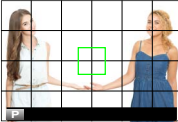
เลือกตารางกรอบภาพสำหรับโหมดถ่ายภาพ

		ตัวเลือก		
		 GRID 9	 GRID 24	 เฟรมภาพ HD
โหมดถ่ายภาพ				
	สำหรับการจัดองค์ประกอบ "กฎสามส่วน"	ตารางหกส่วนสี่	เฟรมภาพ HD ในกรอบที่ แสดงโดยเส้นด้านบนและ ล่างของจอแสดงผล	



ตารางกรอบภาพจะไม่แสดงที่การตั้งค่าเริ่มต้น แต่สามารถแสดงโดยใช้

 ตั้งค่าน้ำจอ > แสดง ค่าที่ตั้งไว้ (📖 219)

หมุนภาพที่แสดง

เลือก **เปิด** เพื่อหมุน “ความสูง” ภาพ (แนวตั้ง-แนวนอน) ระหว่างที่เล่น



หน่วยของระยะโฟกัส

เลือกหน่วยที่ใช้สำหรับสัญลักษณ์ระยะโฟกัส



แสดง ค่าที่ตั้งไว้

เลือกรายการที่แสดงในจอแสดงผลมาตรฐาน

- 1 ในโหมดถ่ายภาพ ใช้ปุ่ม **DISP/BACK** เพื่อแสดงสัญลักษณ์มาตรฐาน
- 2 กด **MENU/OK** แล้วเลือก **☑** ตั้งค่าน้ำจอ > แสดงค่าที่ตั้งไว้ ในแท็บ **☑** (จัดเตรียม)
- 3 ไฮไลทรายการแล้วกด **MENU/OK** เพื่อเลือกหรือยกเลิกการเลือก

รายการ	ค่าเริ่มต้น	รายการ	ค่าเริ่มต้น
ตารางกรอบ	<input type="checkbox"/>	ชนิดชัตเตอร์	<input checked="" type="checkbox"/>
ELECTRONIC LEVEL	<input type="checkbox"/>	แฟลช	<input checked="" type="checkbox"/>
เฟรมไฟกัส	<input checked="" type="checkbox"/>	โหมดต่อเนื่อง	<input checked="" type="checkbox"/>
แสดงระยะ AF	<input type="checkbox"/>	โหมดป้องกันภาพสั่นไหว	<input checked="" type="checkbox"/>
แสดงระยะ MF	<input checked="" type="checkbox"/>	โหมดหน้าจอสัมผัส	<input checked="" type="checkbox"/>
ฮิสโตแกรม	<input type="checkbox"/>	สมดุลสีขาว	<input checked="" type="checkbox"/>
โหมดถ่ายภาพ	<input checked="" type="checkbox"/>	จำลองฟิล์ม	<input checked="" type="checkbox"/>
รูรับแสง/ชัตเตอร์/ISO	<input checked="" type="checkbox"/>	ช่วงไดนามิก	<input checked="" type="checkbox"/>
ข้อมูลที่พื้นหลัง	<input checked="" type="checkbox"/>	จำนวนภาพที่เหลือ	<input checked="" type="checkbox"/>
Expo. Comp (เลข)	<input type="checkbox"/>	ขนาดภาพ/คุณภาพ	<input checked="" type="checkbox"/>
Expo. Comp (ระดับ)	<input checked="" type="checkbox"/>	โหมดมูฟวี่ & เวลา บันทึก	<input checked="" type="checkbox"/>
โหมดไฟกัส	<input checked="" type="checkbox"/>	ระดับแบตเตอรี่	<input checked="" type="checkbox"/>
วัดแสง	<input checked="" type="checkbox"/>	เส้นกรอบการจัดเฟรม	<input type="checkbox"/>

- กด **DISP/BACK** เพื่อบันทึกการเปลี่ยนแปลง
- กด **DISP/BACK** ตามต้องการเพื่อออกจากเมนู แล้วกลับไปยังจอแสดงผลการถ่ายภาพ



ตั้งค่าปุ่ม/ไดอัล

เข้าถึงตัวเลือกสำหรับการควบคุมกล้อง

การเข้าถึงตัวเลือกการควบคุม ให้กด **MENU/OK**
เลือกแท็บ **⌘** (จัดเตรียม) แล้วเลือก **ตั้งค่าปุ่ม/
ไดอัล**

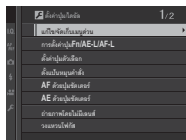

แก้ไข/จัดเก็บเมนูด่วน

เลือกรายการที่แสดงในเมนูด่วน

- 1 เลือก **☑** ตั้งค่าปุ่ม/ไดอัล > แก้ไข/จัดเก็บเมนูด่วน ในแท็บ **☑** (จัดเตรียม)
- 2 เมนูด่วนปัจจุบันจะแสดงขึ้น ใช้ตัวเลือกเพื่อไฮไลทรายการที่คุณต้องการเปลี่ยนแล้วกด **MENU/OK**
- 3 ไฮไลที่ตัวเลือกใดๆ ต่อไปนี้ แล้วกด **MENU/OK** เพื่อกำหนดไปยังตำแหน่งที่เลือก

- ขนาดภาพ
- คุณภาพของภาพ
- จาลองฟิล์ม *
- เอฟเฟกส์ภาพเมตส์ *
- ช่วงไดนามิก *
- สมดุลยสีขาว *
- โทนสว่าง *
- โทนมืด *
- สี *
- ความคมชัด *
- ลดสัญญาณรบกวน *
- เลือกตั้งค่าเอง *
- ออโต้โฟกัส
- การตั้งค่าแบบกำหนดเอง AF-C
- ตั้งค่าตรวจจับใบหน้า/ตา
- ระบบช่วย MF
- ตั้งเวลากำย
- วัดแสง
- ชนิดชัตเตอร์
- ความไวแสง
- โหมดหน้าจอสัมผัส
- การตั้งค่าฟังก์ชันแฟลช
- การชดเชยแสงแฟลช
- โหมดมูฟวี่
- การปรับระดับไมโครโฟน
- เสียง&แฟลช
- ความสว่าง EVF/LCD
- สี EVF/LCD
- ไม่มี

* จัดเก็บในรายการตั้งค่าแบบกำหนดเอง



 เลือก **ไม่มี** เพื่อไม่กำหนดตัวเลขไปยังตำแหน่งที่เลือก เมื่อเลือก **เลือก** **ตั้งค่าเอง** การตั้งค่าปัจจุบันจะแสดงในเมนูค่วน โดยมีป้าย **BASE**

4 ไฮไลต์รายการที่ต้องการแล้วกด **MENU/OK** เพื่อกำหนดไปยังตำแหน่งที่เลือก

 สามารถเข้าถึงเมนูค่วนในโหมดถ่ายภาพได้เช่นกันโดยการกดปุ่ม **Q** ค้างไว้

การตั้งค่าปุ่ม Fn/AE-L/AF-L

เลือกหน้าที่ทำงานด้วยปุ่มฟังก์ชัน

1 เลือก  ตั้งค่าปุ่ม/ไดอัล > การตั้งค่าปุ่มFn/AE-L/AF-L ในแท็บ  (จัดเตรียม)

2 ไฮไลต์การควบคุมที่ต้องการแล้วกด **MENU/OK**

3 ไฮไลต์ตัวเลือกใดๆ ต่อไปนี้ แล้วกด **MENU/OK** เพื่อกำหนดไปยังการควบคุมที่เลือก

- ขนาดภาพ
- คุณภาพของภาพ
- RAW
- จำลองฟิล์ม
- เอฟเฟกส์ภาพเมตลี
- ช่วงไดนามิก
- สมดุลย์สีขาว
- เลือกตั้งค่าเอง
- โฟกัสแบบพื้นที่
- เซ็คโฟกัส
- ออโต้โฟกัส
- การตั้งค่าแบบกำหนดเอง AF-C
- ตั้งค่าตรวจจับใบหน้า/ตา
- การตั้งค่าโหมดการถ่ายภาพ
- ตั้งเวลาถ่าย
- วัดแสง
- ชนิดชัตเตอร์
- ความไวแสง
- การสื่อสารไร้สาย
- การตั้งค่าฟังก์ชันแฟลช
- ล็อก TTL
- ตัวอย่างเงาแฟลช
- การปรับระดับไมโครโฟน
- ฟรีวิวชัดลึก
- ตรวจสอบแสง/สมดุลย์สีขาวโหมดแมนนวล
- เอฟเฟกต์ตรวจจุดภาพ
- ล็อก AE เท่านั้น
- ล็อก AF เท่านั้น
- ล็อก AE/AF
- เปิด AF
- ตั้งค่ารับแสง
- เปิดเล่น
- ไม่มี (ปิดใช้งานการควบคุม)



นอกจากนี้ยังสามารถเข้าถึงตัวเลือกการกำหนดปุ่มฟังก์ชันได้โดยการกดปุ่ม **DISP/BACK** ค้างไว้ ไม่สามารถกำหนดหน้าที่ของตัวเลือกได้มากกว่าหนึ่งอย่างในแต่ละครั้ง

เปิด AF

หากเลือก **เปิด AF** แล้ว คุณสามารถกดปุ่มควบคุมแทนการกดปุ่มชัตเตอร์ลงครึ่งหนึ่งได้

ตัวอย่างเงาแฟลช

หากเลือก **ตัวอย่างเงาแฟลช** เมื่อต่อเข้ากับชุดแฟลชเสริมภายนอก คุณสามารถกดปุ่มควบคุมเพื่อทดสอบการยิงแฟลชและตรวจสอบเงาและที่มีลักษณะคล้ายกัน (ตัวอย่างเงาแฟลช)

ล็อก TTL

หากเลือก **ล็อก TTL** คุณสามารถกดปุ่มควบคุมเพื่อล็อกการยิงแฟลชตามตัวเลือกที่เลือกสำหรับ **ตั้งค่าแฟลช** > โหมดล็อก TTL (📖 166)

ตั้งค่าปุ่มตัวเลือก

เลือกหน้าที่ทำงานด้วยปุ่มบน ล่าง ซ้าย และขวาบนปุ่มตัวเลือก

ตัวเลือก	คำอธิบาย
ปุ่ม Fn	ปุ่มตัวเลือกทำหน้าที่เป็นปุ่มฟังก์ชัน
โฟกัสแบบพื้นที่	ใช้ปุ่มตัวเลือกเพื่อจัดตำแหน่งโฟกัสแบบพื้นที่ได้



การเลือก **โฟกัสแบบพื้นที่** จะป้องกันไม่ให้คุณเข้าถึงฟังก์ชันที่กำหนดไปยังปุ่มฟังก์ชัน

ตั้งแป้นหมุนคำสั่ง

เลือกการทำงานของแป้นหมุนเลือกคำสั่ง

ตัวเลือก	คำอธิบาย
◀ F ▶ S.S.	แป้นหมุนเลือกคำสั่งด้านหน้าควบคุมรูรับแสง แป้นหมุนเลือกคำสั่งด้านหลังควบคุมความเร็วชัตเตอร์
◀ S.S. ▶ F	แป้นหมุนเลือกคำสั่งด้านหน้าควบคุมความเร็วชัตเตอร์ แป้นหมุนเลือกคำสั่งด้านหลังควบคุมรูรับแสง

AF ด้วยปุ่มชัตเตอร์

เลือกว่ากล้องโฟกัสหรือไม่เมื่อกดปุ่มชัตเตอร์ลงครึ่งหนึ่ง

ตัวเลือก	คำอธิบาย
เปิด	ในโหมดโฟกัส S (AF-S) กล้องจะโฟกัสเมื่อกดปุ่มชัตเตอร์ลงครึ่งหนึ่ง และจะล็อกโฟกัสเมื่อบุ่มคงอยู่ในตำแหน่งนี้ ในโหมดโฟกัส C (AF-C) โฟกัสจะปรับต่อเนื่องเมื่อกดปุ่มลงครึ่งหนึ่ง
ปิด	กล้องจะไม่โฟกัสเมื่อกดปุ่มชัตเตอร์ลงครึ่งหนึ่ง

AE ด้วยปุ่มชัตเตอร์

หากเลือก **เปิด** การรับแสงจะล็อกเมื่อกดปุ่มชัตเตอร์ลงครึ่งหนึ่ง

ตัวเลือก	
เปิด	ปิด



เลือก **ปิด** เพื่อให้กล้องปรับการรับแสงก่อนถ่ายรูปแต่ละครั้งในโหมดถ่ายภาพต่อเนื่องเป็นชุด

ถ่ายภาพโดยไม่มีเลนส์

เลือก **เปิด** เพื่อเปิดใช้การกดชัตเตอร์เมื่อไม่ได้ต่อเลนส์

ตัวเลือก	
เปิด	ปิด

วงแหวนโฟกัส

เลือกทิศทางในการหมุนวงแหวนปรับโฟกัสเพิ่มระยะโฟกัส

ตัวเลือก	
 ตามเข็มนาฬิกา	 ทวนเข็มนาฬิกา

AE/AF-LOCK

หากเลือก กดค้างAE/AF LOCK การรับแสงและ/หรือโฟกัสจะล็อกขณะที่กดปุ่ม **AE-L** หรือ **AF-L** หากเลือก กดสลับAE/AF LOCK การรับแสงและ/หรือโฟกัสจะล็อกขณะที่กดปุ่ม **AE-L** หรือ **AF-L** และจะยังคงล็อกอยู่จนกว่ากดปุ่มซ้ำอีกครั้ง

ตัวเลือก	
กดค้างAE/AF LOCK	กดสลับAE/AF LOCK

ตั้งค่ารูรับแสง

เลือกวิธีที่ใช้เพื่อปรับรูรับแสงเมื่อใช้เลนส์ที่ไม่มีวงแหวนปรับรูรับแสง

ตัวเลือก	คำอธิบาย
ออโต้+  ตัวเอง	หมุนแป้นหมุนเลือกคำสั่งด้านหน้าเพื่อเลือกรูรับแสง หมุนเลยรูรับแสงต่ำสุดเพื่อเลือก A (ออโต้)
ออโต้	รูรับแสงจะถูกเลือกโดยอัตโนมัติ กล้องจะทำงานในโหมดการรับแสง P (โปรแกรม AE) หรือ S (เน้นชัดเตอร์ AE)
ตั้งค่าเอง	หมุนแป้นหมุนเลือกคำสั่งด้านหน้าเพื่อเลือกรูรับแสง กล้องจะทำงานในโหมดการรับแสง A (เน้นรูรับแสง AE) หรือ M (ตั้งค่าเอง)

ตั้งค่าน้ำจอสัมผัส

เปิดใช้งานหรือปิดใช้งานการควบคุมหน้าจอสัมผัส

ตัวเลือก	
เปิด	ปิด



การจัดการพลังงาน

ปรับการตั้งค่าจัดการใช้พลังงาน

การเข้าถึงการตั้งค่าหน้าจอ ให้กด **MENU/OK** เลือก
แท็บ **F** (จัดเตรียม) แล้วเลือก การจัดการ
พลังงาน

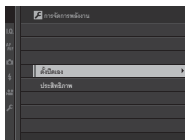

ตั้งปิดเอง

เลือกว่าจะใช้เวลานานเท่าใดก่อนกล่องปิดการทำงานอัตโนมัติเมื่อไม่มีการ
ดำเนินการใดๆ เวลาสั้นลงจะช่วยเพิ่มอายุการใช้งานของแบตเตอรี่ ถ้าเลือก
ปิด ผู้ใช้จะต้องปิดกล่องด้วยตนเอง

ตัวเลือก

5 นาที	2 นาที	1 นาที	30 วิ	15 วิ	ปิด
--------	--------	--------	-------	-------	-----

ประสิทธิภาพ

ปรับการตั้งค่าจัดการใช้พลังงาน

ตัวเลือก	ประสิทธิภาพพอใช้ได้ ไฟกัส (ความเร็ว)	คุณภาพจอแสดง ผล LCD/EVF	ความทนทาน แบตเตอรี่
ขั้นยอด	เร็ว	สูงมาก	ต่ำ
มาตรฐาน	ปกติ	สูง	ปกติ

 เมื่อเลือก **มาตรฐาน** อัตราเฟรมจะลดลงเมื่อไม่มีการดำเนินการ การใช้งานส่วน
ควบคุมกล้องจะทำให้อัตราเฟรมกลับสู่ปกติ



ตั้งค่าบันทึกข้อมูล

ทำการเปลี่ยนแปลงไปยังการตั้งค่าจัดการไฟล์

การเข้าถึงการตั้งค่าจัดการไฟล์ ให้กด **MENU/OK**
เลือกแท็บ  (จัดเตรียม) แล้วเลือก **ตั้งค่าบันทึกข้อมูล**

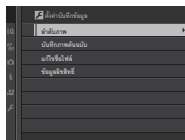

ลำดับภาพ

ภาพใหม่จะถูกบันทึกเป็นไฟล์ภาพที่ตั้งชื่อโดยใช้หมายเลขไฟล์หลัก ซึ่งกำหนดโดยใช้หมายเลขไฟล์ล่าสุดบวกหนึ่ง หมายเลขไฟล์จะปรากฏในระหว่างการเล่นดังกภาพประกอบ **ลำดับภาพ** ใช้ควบคุมว่าจะรีเซ็ตการกำหนดเลขไฟล์เป็น 0001 หรือไม่ เมื่อมีการเสียบการ์ดหน่วยความจำใหม่หรือมีการฟอร์แมตการ์ดหน่วยความจำในปัจจุบัน

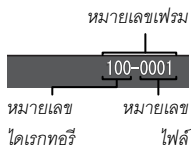

ตัวเลือก	คำอธิบาย
นับต่อ	การกำหนดตัวเลขจะเรียงต่อจากหมายเลขไฟล์ล่าสุดที่ใช้หรือหมายเลขไฟล์แรกที่ใช้ได้ วิธีใดก็ได้ที่มีตัวเลขสูงกว่า เลือกตัวเลือกนี้เพื่อลดจำนวนภาพที่มีชื่อไฟล์ซ้ำกัน
เริ่มใหม่	การกำหนดตัวเลขจะถูกรีเซ็ตเป็น 0001 หลังจากฟอร์แมตหรือเมื่อเสียบการ์ดหน่วยความจำใหม่



ถ้าหมายเลขเฟรมถึง 999-9999 ชัตเตอร์จะถูกปิดใช้งาน ฟอร์แมตการ์ดหน่วยความจำหลังจากถ่ายโอนรูปภาพใดๆ ที่คุณต้องการเก็บไปยังคอมพิวเตอร์

การเลือก ตั้งค่าผู้ใช้งาน > รีเซ็ต จะตั้งค่า ลำดับภาพ เป็น นับต่อ แต่จะไม่รีเซ็ตหมายเลขไฟล์

หมายเลขเฟรมสำหรับภาพที่ถ่ายด้วยกล้องอื่นอาจแตกต่างกัน

บันทึกภาพต้นฉบับ

เลือก **เปิด** เพื่อบันทึกสำเนาที่ไม่ได้ประมวลผลของภาพที่ถ่ายโดยใช้ **ลบบ** ตาแดง

ตัวเลือก	
เปิด	ปิด

แก้ไขชื่อไฟล์

เปลี่ยนคำเสริมหน้าชื่อไฟล์ ภาพ sRGB ใช้คำเสริมหน้าสี่ตัวอักษร (คำเริ่มต้น "DSCF") ภาพ Adobe RGB ใช้คำเสริมหน้าสามตัวอักษร ("DSF") นำหน้าด้วยขีดเส้นใต้

ตัวเลือก	คำเสริมหน้าชื่อเริ่มต้น	ชื่อไฟล์ตัวอย่าง
sRGB	DSCF	ABCD0001
Adobe RGB	_DSF	_ABC0001

ข้อมูลลิขสิทธิ์

สามารถเพิ่มข้อมูลลิขสิทธิ์ในรูปแบบของ Exif ให้กับภาพที่ถ่ายใหม่ การเปลี่ยนแปลงข้อมูลลิขสิทธิ์จะสะท้อนเฉพาะบนภาพที่ถ่ายหลังจากที่ทำการเปลี่ยนแปลงเท่านั้น

ตัวเลือก	คำอธิบาย
แสดงข้อมูลลิขสิทธิ์	ดูข้อมูลลิขสิทธิ์ปัจจุบัน
ป้อนข้อมูลของผู้สร้าง	ป้อนชื่อผู้สร้าง
ป้อนข้อมูลลิขสิทธิ์	ป้อนชื่อผู้ถือลิขสิทธิ์
ลบข้อมูลลิขสิทธิ์	ลบข้อมูลลิขสิทธิ์ปัจจุบัน การเปลี่ยนแปลงนี้จะใช้กับภาพที่ถ่ายหลังจากเลือกตัวเลือกแล้วเท่านั้น; จะไม่มีผลกระทบต่อข้อมูลลิขสิทธิ์ที่บันทึกไว้กับภาพที่มีอยู่แล้ว



ตั้งค่าการเชื่อมต่อ

ปรับการตั้งค่าสำหรับการเชื่อมต่อไปยังอุปกรณ์อื่น

การเข้าถึงการตั้งค่าเชื่อมต่อ ให้กด **MENU/OK** เลือก
แท็บ **F** (จัดเตรียม) แล้วเลือก **ตั้งค่าการเชื่อมต่อ**

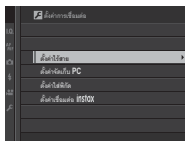

ตั้งค่าไร้สาย

ปรับการตั้งค่าสำหรับการเชื่อมต่อไปยังเครือข่ายไร้สาย

ตัวเลือก	คำอธิบาย
ตั้งค่าทั่วไป	เลือก ชื่อ (ชื่อ) เพื่อกำหนดชื่อกล่องบนเครือข่ายไร้สาย (กล่องจะกำหนดชื่อที่ไม่ซ้ำกันตามค่าเริ่มต้น) หรือเลือก รีเซ็ตตั้งค่าไร้สาย เพื่อคืนค่าเริ่มต้น
ย่อขนาดภาพ 3M	เลือก เปิด (การตั้งค่าเริ่มต้น แนะนำให้ใช้ในสถานการณ์ส่วนใหญ่) เพื่อย่อขนาดภาพไปยัง 3M สำหรับฮาร์ดแวร์ไปป์ยังสมาร์ตโฟน ปิด เพื่อฮาร์ดแวร์ภาพที่ขนาดต้นฉบับ ย่อขนาดภาพเฉพาะเมื่อคัดลอกการฮาร์ดแวร์ไปป์ยังสมาร์ตโฟน โดยไม่ส่งผลกระทบต่อภาพต้นฉบับ
ตั้งค่าจัดเก็บ PC	เลือก ลบการลงทะเบียน PC เพื่อลบปลายทางที่เลือก ใช้ ข้อมูลต่อครั้งก่อน เพื่อดูคอมพิวเตอร์ที่กล่องเชื่อมต่อล่าสุด

ตั้งค่าจัดเก็บ PC

เลือกปลายทางอัปโหลด เลือก **ตั้งค่าอย่างง่าย** เพื่อเชื่อมต่อโดยใช้ WPS, **ตั้งค่าแมนนวล** เพื่อกำหนดการตั้งค่าเครือข่ายแบบแมนนวล

ตัวเลือก

ตั้งค่าอย่างง่าย

ตั้งค่าแมนนวล



สำหรับข้อมูลเพิ่มเติมเกี่ยวกับการเชื่อมต่อไร้สาย โปรดเยี่ยมชม:

<http://fujifilm-dsc.com/wifi/>

ตั้งค่าใส่พิกัด

ดูข้อมูลตำแหน่งที่ดาวนโหลดจากสมาร์ทโฟนและเลือกว่าจะบันทึกข้อมูลในรูปภาพของคุณหรือไม่

ตัวเลือก	คำอธิบาย
ใส่พิกัด	เลือกว่าจะฝังข้อมูลที่ดาวนโหลดจากสมาร์ทโฟนลงในรูปภาพเมื่อถ่ายหรือไม่
ข้อมูลตำแหน่ง	แสดงข้อมูลตำแหน่งที่ดาวนโหลดครั้งล่าสุดจากสมาร์ทโฟน



สำหรับข้อมูลเพิ่มเติมเกี่ยวกับการเชื่อมต่อไร้สาย โปรดเยี่ยมชม:

<http://fujifilm-dsc.com/wifi/>

ตั้งค่าเชื่อมต่อ instax

ปรับการตั้งค่าสำหรับการเชื่อมต่อเครื่องพิมพ์ FUJIFILM instax SHARE ที่เป็นอุปกรณ์เสริม

ชื่อเครื่องพิมพ์ (SSID) และรหัสผ่าน

ดูชื่อเครื่องพิมพ์ (SSID) ได้ที่ใต้เครื่องพิมพ์ รหัสผ่านเริ่มต้นคือ "1111" หากคุณสามารถเลือกรหัสผ่านอื่นเพื่อพิมพ์จากสมาร์ทโฟนแล้ว ให้ป้อนรหัสผ่านนั้นแทน

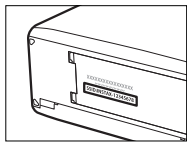

ทางลัด

9

ตัวเลือกทางลัด

กำหนดการควบคุมกล้องด้วยตนเองให้เหมาะกับรูปแบบหรือ
สถานการณ์ของคุณ

สามารถเพิ่มตัวเลือกที่ใช้บ่อยลงในเมนู **Q** หรือเมนู “my” แบบกำหนดเอง หรือ
กำหนดไปยังปุ่ม **Fn** (ฟังก์ชัน) สำหรับการเข้าถึงโดยตรง:

- **เมนู Q** (📖 243): เมนู **Q** จะแสดงขึ้นโดยการกดปุ่ม **Q** ใช้เมนู **Q** เพื่อดูหรือ
เปลี่ยนตัวเลือกที่เลือกสำหรับรายการเมนูที่ใช้บ่อย
- **“เมนูของฉัน”** (📖 252): เพิ่มตัวเลือกที่ใช้บ่อยไปยังเมนูแบบกำหนดเอง
ซึ่งสามารถดูได้โดยการกด **MENU/OK** แล้วเลือกแท็บ **MY** (“เมนูของฉัน”)
- **ปุ่มฟังก์ชัน** (📖 248): ใช้ปุ่มฟังก์ชันเพื่อเข้าถึงโดยตรงไปยังคุณสมบัติ
ที่เลือก

ปุ่ม Q (เมนูด่วน)

กด **Q** เพื่อเข้าถึงตัวเลือกที่เลือกอย่างรวดเร็ว

จอแสดงผลเมนูด่วน

ในการตั้งค่าเริ่มต้น เมนูด่วนจะมีรายการต่อไปนี้:

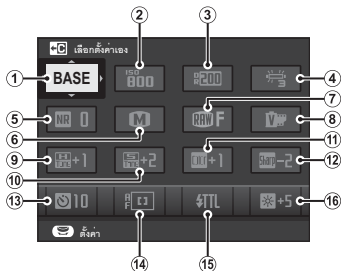

- | | |
|-------------------|--------------------------|
| ① เลือกตั้งค่าเอง | ⑩ โทนมืด |
| ② ความไวแสง | ⑪ สี |
| ③ ช่วงไดนามิก | ⑫ ความคมชัด |
| ④ สมดุลย์สีขาว | ⑬ ตั้งเวลาถ่าย |
| ⑤ ลดสัญญาณรบกวน | ⑭ ออโต้โฟกัส |
| ⑥ ขนาดภาพ | ⑮ การตั้งค่าฟังก์ชันแฟลช |
| ⑦ คุณภาพของภาพ | ⑯ ความสว่าง EVF/LCD |
| ⑧ จำลองฟิล์ม | |
| ⑨ โทนสว่าง | |

เมนูด่วนแสดงตัวเลือกที่เลือกล่าสุดสำหรับรายการ ②-⑬ ซึ่งสามารถ
เปลี่ยนตามที่อธิบายในหน้า 246

เลือกตั้งค่าเอง

รายการ ⑩ ตั้งค่าคุณภาพภาพ > เลือกตั้งค่าเอง (รายการ ①) แสดงรายการตั้งค่า
แบบกำหนดเองปัจจุบัน:

- **BASE**: ไม่มีรายการตั้งค่าแบบกำหนดเองที่เลือก
- **C1-C7**: เลือกรายการเพื่อดูการตั้งค่าที่บันทึกไว้โดยใช้ตัวเลือก

⑩ ตั้งค่าคุณภาพภาพ > แก้/บันทึกตั้งค่าเอง

- **BASE** ~~BASE~~: รายการตั้งค่าแบบกำหนดเองปัจจุบัน

การดูและแก้ไขการตั้งค่า

1 กด **Q** เพื่อแสดงเมนูด่วนขณะที่ถ่ายรูป

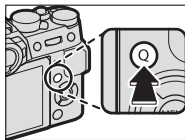

2 ใช้ปุ่มตัวเลือกเพื่อเลือกรายการแล้วหมุนปุ่มหมุนเลือกคำสั่งด้านหลังเพื่อเปลี่ยน



ไม่ได้บันทึกการแก้ไขไปยังรายการตั้งค่า
ปัจจุบัน การตั้งค่าที่แตกต่างจากรายการตั้งค่าปัจจุบัน (**C1-C7**) จะแสดงเป็นสีแดง

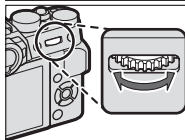

3 กด **Q** เพื่อออกเมื่อการตั้งค่าเสร็จสมบูรณ์

การแก้ไขเมนูด่วน

การเลือกรายการที่แสดงในเมนูด่วน:

- 1 กดปุ่ม **Q** ค้างไว้ระหว่างการถ่ายภาพ

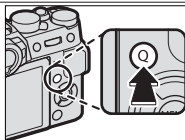

- 2 เมนูด่วนปัจจุบันจะแสดงขึ้น ใช้ตัวเลือกเพื่อไฮไลต์รายการที่คุณต้องการเปลี่ยนแล้วกด **MENU/OK**

3 ไฮไลท์ตัวเลือกใดๆ ต่อไปนี้ แล้วกด **MENU/OK** เพื่อกำหนดไปยังตำแหน่งที่เลือก

- ขนาดภาพ
- คุณภาพของภาพ
- จําลองฟิล์ม*
- เอฟเฟกส์ภาพเม็คสี*
- ช่วงไดนามิก*
- สมดุลย์สีขาว*
- โทนสว่าง*
- โทนมืด*
- สี*
- ความคมชัด*
- ลดสัญญาณรบกวน*
- เลือกตั้งค่าเอง*
- ออกโต้โฟกัส
- การตั้งค่าแบบกำหนดเอง AF-C
- ตั้งค่าตรวจจับใบหน้า/ตา
- * จัดเก็บในรายการตั้งค่าแบบกำหนดเอง
- ระบบช่วย MF
- ตั้งเวลาถ่าย
- วัดแสง
- ชนิดชัตเตอร์
- ความไวแสง
- โหมดหน้าจอสัมผัส
- การตั้งค่าฟังก์ชันแฟลช
- การชดเชยแสงแฟลช
- โหมดมูฟวี่
- การปรับระดับไมโครโฟน
- เสียง&แฟลช
- ความสว่าง EVF/LCD
- สี EVF/LCD
- ไม่มี



เลือก **ไม่มี** เพื่อไม่กำหนดตัวเลือกไปยังตำแหน่งที่เลือก เมื่อเลือก **เลือกตั้งค่าเอง** การตั้งค่าปัจจุบันจะแสดงในเมนูด่วน โดยมีป้าย **BASE**



สามารถแก้ไขเมนูด่วนโดยใช้ **ตั้งค่าปุ่ม/ไตอัล > แก้ไข/จัดเก็บเมนูด่วน**

ปุ่ม (ฟังก์ชัน)

สามารถเลือกการทำงานของแต่ละปุ่มฟังก์ชันได้โดยการกดค้างไว้ที่ปุ่ม

การกำหนดค่าเริ่มต้นมีดังนี้:

ปุ่ม Fn1

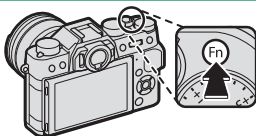

การตั้งค่าโหมดการถ่ายภาพ

ปุ่ม Fn2

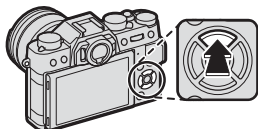

ขอโต้ไฟกัส

ปุ่ม Fn3

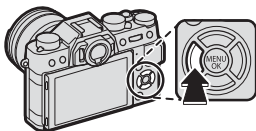

จำลองฟิล์ม

ปุ่ม Fn4

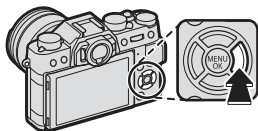

โหมดแฟลช

ปุ่ม Fn5

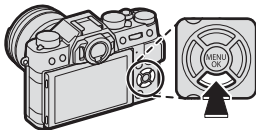

การเลือกเฟรมไฟกัส

ปุ่ม AE-L

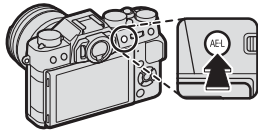

ล็อกการรับแสง

ปุ่ม AF-L

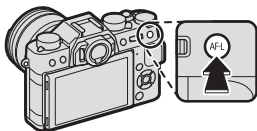

การล็อกโฟกัส

ตรงกลางปุ่มหมุนเลือกคำสั่งด้าน
หลัง

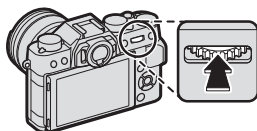

เช็คโฟกัส

การกำหนดหน้าที่ไปยังปุ่มฟังก์ชัน

การกำหนดหน้าที่ไปยังปุ่มต่างๆ:

- 1** กดปุ่ม **DISP/BACK** ค้างไว้จนกระทั่งเมนูการเลือกปุ่มแสดงขึ้น

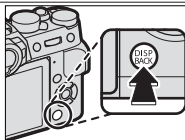

- 2** ไฮไลต์ปุ่มและกด **MENU/OK**

- 3** ไฮไลต์หน้าที่ที่ต้องการแล้วกด **MENU/OK** เพื่อกำหนดหน้าที่ไปยังปุ่มที่เลือก เลือกจาก:

- ขนาดภาพ
- คุณภาพของภาพ
- RAW
- จำลองฟิล์ม
- เอฟเฟกส์ภาพเมื่อดึง
- ช่วงไดนามิก
- สมดุลย์สีขาว
- เลือกตั้งค่าเอง
- โฟกัสแบบพื้นที่
- เซ็คโฟกัส
- ออกได้โฟกัส
- การตั้งค่าแบบกำหนดเอง AF-C
- ตั้งค่าตรวจจับใบหน้า/ตา
- การตั้งค่าโหมดการถ่ายภาพ
- ตั้งเวลาถ่าย
- วัดแสง
- ชนิดชัตเตอร์
- ความไวแสง
- การสื่อสารไร้สาย
- การตั้งค่าฟังก์ชันแฟลช
- ล็อก TTL
- ตัวอย่างเงาแฟลช
- การปรับระดับไมโครโฟน
- พร็ววิวชัดลึก
- ตรวจสอบแสง/สมดุลย์สีขาวโหมดแมนนวล
- เอฟเฟกต์ตรวจจุดภาพ
- ล็อก AE เท่านั้น
- ล็อก AF เท่านั้น
- ล็อก AE/AF
- เปิด AF
- ตั้งค่ารับแสง
- เปิดเล่น
- ไม่มี (เปิดใช้งานการควบคุม)



นอกจากนี้ยังสามารถเลือก การกำหนดปุ่ม โดยใช้  **ตั้งค่าปุ่ม/ไดอัล > การตั้งค่าปุ่มFn/AE-L/AF-L** ไม่สามารถกำหนดหน้าที่ของตัวเลือกได้มากกว่าหนึ่งอย่างในแต่ละครั้ง

เปิด AF

หากเลือก **เปิด AF** แล้ว คุณสามารถกดปุ่มควบคุมแทนการกดปุ่มชัตเตอร์ลงครึ่งหนึ่งได้

ตัวอย่างเงาแฟลช

หากเลือก **ตัวอย่างเงาแฟลช** เมื่อต่อเข้ากับชุดแฟลชเสริมภายนอก คุณสามารถกดปุ่มควบคุมเพื่อทดสอบการยิงแฟลชและตรวจสอบเงาและที่มีลักษณะคล้ายกัน (ตัวอย่างเงาแฟลช)

ล็อก TTL

หากเลือก **ล็อก TTL** คุณสามารถกดปุ่มควบคุมเพื่อล็อกการยิงแฟลชตามตัวเลือกที่เลือกสำหรับ  **ตั้งค่าแฟลช > โหมดล็อก TTL** (📖 166)



เมนูของจัน

เข้าถึงเมนูตัวเลือกที่ใช้บ่อยที่เป็นส่วนตัว

การแสดง “เมนูของจัน” ให้กด **MENU/OK** ใน
จอแสดงผลการถ่ายภาพ แล้วเลือกแท็บ **MY**
(เมนูของจัน)

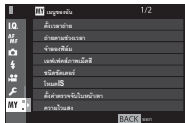

แท็บ **MY** จะใช้ได้เฉพาะเมื่อกำหนดตัวเลือกไปยัง **เมนูของจัน** เท่านั้น

ตั้งค่าเมนูของจัน

การเลือกรายการที่ระบุในแท็บ **MY** (เมนูของจัน):

- 1 ไฮไลต์ ตั้งค่าผู้ใช้งาน > ตั้งค่าเมนูของจัน ในแท็บ (จัดเตรียม) แล้วกด **MENU/OK** เพื่อแสดงตัวเลือกที่ด้านขวา
- 2 กดปุ่มตัวเลือกขึ้นหรือลงเพื่อไฮไลต์ **เพิ่มไอเท็ม** แล้วกด **MENU/OK** ตัวเลือกที่สามารถเพิ่มไปยัง “เมนูของจัน” จะไฮไลต์เป็นสีน้ำเงิน

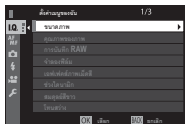

รายการปัจจุบันใน “เมนูของจัน” จะแสดงด้วยเครื่องหมายถูก

- 3 ไฮไลต์รายการแล้วกด **MENU/OK** เพื่อเพิ่มไปยัง “เมนูของฉัน”

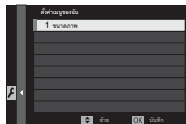

- 4 กด **MENU/OK** เพื่อกลับไปยังจอแสดงผลแก้ไข
- 5 ทำซ้ำขั้นตอน 3 และ 4 จนกว่าเพิ่มรายการทั้งหมดที่ต้องการแล้ว



“เมนูของฉัน” สามารถประกอบด้วยรายการสูงสุด 16 รายการ

การแก้ไข “เมนูของฉัน” — การจัดเรียงใหม่หรือลบรายการ ให้เลือก **จัดระดับไอเท็ม** หรือ **ลบไอเท็ม** ในขั้นตอน 1

10

อุปกรณ์เสริมและต่อพ่วง

ชุดแฟลชจากผู้ผลิตรายอื่น

ชุดแฟลชสามารถยึดบนฐานเสียบแฟลชหรือเชื่อมต่อผ่านทางเทอร์มินัลซิงค์

ชุดแฟลชเสริมภายนอกมีกำลังสูงกว่าชุดแฟลชในตัว บางรุ่นรองรับซิงค์ความเร็วสูง (FP) และสามารถใช้ที่ความเร็วซิงค์สูงกว่าความเร็วซิงค์ในขณะที่ยื่นอื่นๆ สามารถทำงานเป็นชุดแฟลชระยะไกลที่ควบคุมชุดแฟลชหลักผ่านทางระบบควบคุมแฟลชไร้สายแบบออปติคัล



คุณอาจไม่สามารถทดสอบการยิงแฟลชได้ในบางสถานการณ์ เช่น เมื่อเมนูตั้งค่าแสดงขึ้นบนกล้อง

การตั้งค่าแฟลช

การปรับการตั้งค่าสำหรับชุดแฟลชที่ยึดบนฐานเสียบแฟลชหรือเชื่อมต่อผ่านทางเทอร์มินัลซิงค์:

- 1 เชื่อมต่อชุดแฟลชเข้ากับกล้อง
- 2 ในโหมดถ่ายภาพ ให้เลือก การตั้งค่าฟังก์ชันแฟลช ในแท็บเมนู  (ตั้งค่าแฟลช) ตัวเลือกจะมีให้แตกต่างกันไปตามชุดแฟลช



เมนู	คำอธิบาย	
แฟลชในตัว	แสดงขึ้นเมื่อยกแฟลชในตัวกล้อง	107
แฟลชชนิดติดตั้งบนฐาน	แสดงเมื่อยึดชุดแฟลชเสริมบนฐานเสียบแฟลชและเปิดทำงาน	262
มาสเตอร์ (ออฟติคัล)	แสดงเมื่อชุดแฟลชเสริมทำงานเมื่อแฟลชหลักสำหรับระบบควบคุมแฟลชระยะไกลแบบออพติคัล FUJIFILM เชื่อมต่อและเปิดทำงาน	266



เทอร์มินัลซิงค์ จะแสดงขึ้นหากแฟลชในตัวกล้องถูกลดลงและไม่มีชุดแฟลช หรือต่อชุดแฟลชที่เข้ากันไม่ได้กับฐานเสียบแฟลช

- 3 ไฮไลทรายการโดยใช้ปุ่มตัวเล็กและหมุน
แป้นหมุนเลือกคำสั่งด้านหลังเพื่อเปลี่ยนการ
ตั้งค่าที่ไฮไลท์ไว้แล้ว

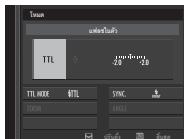

- 4 กด **DISP/BACK** เพื่อให้การเปลี่ยนแปลงเกิดผล

ลบตาแดง

สามารถใช้ลบตาแดงเมื่อเลือกตัวเลือกอื่นที่ไม่ใช่ **ปิด** สำหรับ **☑** ตั้งค่าแฟลช > **ลบตาแดง** และเมื่อ **AF** ตั้งค่า AF/MF > ตั้งค่าตรวจจับใบหน้า/ตา เป็น **เปิด** การลบตาแดงจะใช้เพื่อลด “ตาแดง” ที่เกิดจากการสะท้อนของแฟลชกับจอประสาทตาเรตินาของตัวแบบ

เทอร์มินัลซิงค์

เทอร์มินัลซิงค์ จะแสดงขึ้นหากแฟลชในตัวกล้องถูกลดลงและไม่มีชุดแฟลช หรือต่อชุดแฟลชที่เข้ากันไม่ได้กับฐานเสียบแฟลช

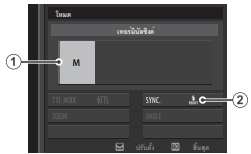

การตั้งค่า	คำอธิบาย
① โหมดควบคุมแฟลช	<p>เลือกจากตัวเลือกต่อไปนี้:</p> <ul style="list-style-type: none"> • M: สัญญาณกระดุ้นจะถูกส่งจากเทอร์มินัลซิงค์และฐานเสียบเมื่อถ่ายภาพ เลือกความเร็วชัตเตอร์ที่ช้ากว่าความเร็วซิงค์ แม้กระทั่งอาจจำเป็นต้องมีความเร็วที่ช้ากว่า หากชุดแฟลชใช้แฟลชเป็นเวลานาน หรือมีเวลาตอบสนองช้า • OFF: เทอร์มินัลซิงค์และฐานเสียบจะไม่ส่งสัญญาณกระดุ้น
② ซิงค์	<p>เลือกว่าจะตั้งเวลายิงแฟลชทันทีหลังจากเปิดชัตเตอร์ (FRONT/ม่านชัตเตอร์ที่ 1) หรือทันทีก่อนปิดชัตเตอร์ (REAR/ม่านชัตเตอร์ที่ 2) แนะนำให้ใช้ ม่านชัตเตอร์ที่ 1 ในสถานการณ์ส่วนใหญ่</p>

แฟลชในตัว

ตัวเลือกต่อไปนี้สามารถใช้กับแฟลชในตัว
กล้องได้



การตั้งค่า	คำอธิบาย
① โหมดควบคุมแฟลช	<p>เลือกจากตัวเลือกต่อไปนี้:</p> <ul style="list-style-type: none"> • TTL: โหมด TTL ปรับชดเชยแฟลช (②) แล้วเลือกโหมดแฟลช (③) • M: แฟลชอิงที่ค่าเอาต์พุตที่เลือก (②) โดยไม่ขึ้นอยู่กับความสว่างของตัวแบบหรือการตั้งค่าของกล้อง เอาต์พุตจะแสดงเป็นเศษส่วนของกำลังเต็ม จาก 1/1 ถึง 1/64 การเลือกค่าที่ต่ำอาจทำให้ไม่ได้ผลลัพธ์ตามที่ต้องการ หากเกินขีดจำกัดของระบบควบคุมแฟลช ให้ทดสอบถ่ายภาพแล้วตรวจสอบผลลัพธ์ • ☑ (COMMANDER): เลือกหากใช้แฟลชเพื่อควบคุมชุดแฟลชซิงค์ระยะไกล ตัวอย่างเช่น เป็นส่วนหนึ่งของระบบแฟลชสตูดิโอ • OFF: กล้องไม่ยิงแฟลช
② ชดเชยแฟลช/เอาต์พุต	ปรับระดับแฟลช ตัวเลือกที่ใช้ได้จะแตกต่างกันตามโหมดควบคุมแฟลช (①)

การตั้งค่า	คำอธิบาย
<p>③ โหมดแฟลช (TTL)</p>	<p>เลือกโหมดแฟลชสำหรับระบบควบคุมแฟลช TTL ตัวเลือกจะมีให้แตกต่างกันตามโหมดถ่ายภาพ (P, S, A หรือ M) ที่เลือก</p> <ul style="list-style-type: none"> • TL (แฟลชอัตโนมัติ): กล้องจะยิงแฟลชเฉพาะเมื่อจำเป็น ระดับแฟลชจะปรับตามความสว่างของตัวแบบ ไอคอน  ปรากฏขึ้นเมื่อกดปุ่มชัตเตอร์ลงครึ่งหนึ่ง แสดงว่ากล้องจะยิงแฟลชเมื่อถ่ายภาพ • TL (มาตรฐาน): กล้องจะยิงแฟลชทุกภาพหากเป็นไปได้ ระดับแฟลชจะปรับตามความสว่างของตัวแบบ กล้องจะไม่ยิงแฟลช หากแฟลชยังชาร์จไม่เต็มเมื่อกดชัตเตอร์ • TL (ซิงค์ความเร็วต่ำ): การรวมแฟลชกับความเร็วชัตเตอร์ต่ำเมื่อถ่ายภาพตัวแบบบุคคลที่มีฉากหลังเป็นกลางคืน กล้องจะไม่ยิงแฟลช หากแฟลชยังชาร์จไม่เต็มเมื่อกดชัตเตอร์
<p>④ ซิงค์</p>	<p>เลือกว่าจะตั้งเวลายิงแฟลชทันทีหลังจากเปิดชัตเตอร์ (FRONT/ม่านชัตเตอร์ที่ 1) หรือทันทีก่อนปิดชัตเตอร์ (REAR/ม่านชัตเตอร์ที่ 2) แนะนำให้ใช้ ม่านชัตเตอร์ที่ 1 ในสถานการณ์ส่วนใหญ่</p>

แฟลชชนิดติดตั้งบนฐาน

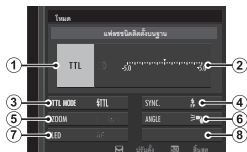

ตัวเลือกต่อไปนี้อาจใช้ได้กับชุดแฟลชชนิดติดตั้งบนฐาน



การตั้งค่า	คำอธิบาย
① โหมดควบคุมแฟลช	<p>โหมดควบคุมแฟลชที่เลือกพร้อมกับชุดแฟลช ในบางกรณีสามารถปรับจากกล้องถ่ายรูปได้ ตัวเลือกที่ใช้ได้จะแตกต่างกันไปตามแฟลช</p> <ul style="list-style-type: none">• TTL: โหมด TTL ปรับการชดเชยแฟลช (②)• M: แฟลชยิงที่ค่าเอาต์พุตที่เลือก โดยไม่ขึ้นอยู่กับความสว่างของตัวแบบหรือการตั้งค่าของกล้อง ในบางกรณีสามารถปรับเอาต์พุตจากกล้องถ่ายรูปได้ (②)• MULTI: การยิงแฟลชซ้ำ ชุดแฟลชเสริมภายนอกที่เข้ากันได้จะยิงแฟลชหลายครั้งในการถ่ายภาพแต่ละครั้ง• OFF: กล้องไม่ยิงแฟลช สามารถปิดชุดแฟลชบางตัวจากกล้องได้

การตั้งค่า	คำอธิบาย
<p>② ชดเชยแฟลช/ เอาต์พุต</p>	<p>ตัวเลือกจะมีให้แตกต่างกันตามโหมดควบคุมแฟลช:</p> <ul style="list-style-type: none"> • TTL: ปรับการชดเชยแฟลช (อาจไม่ใช่ค่าเต็มหากไม่เกินขีดจำกัดของระบบควบคุมแฟลช) ในกรณีของ EF-X20, EF-20 และ EF-42 ค่าที่เลือกจะเพิ่มเข้าไปในค่าที่เลือกกับชุดแฟลช • M/MULTI: ปรับเอาต์พุตแฟลช (เฉพาะชุดแฟลชที่รองรับ) เลือกจากค่าที่แสดงเป็นเศษส่วนของกำลังเต็ม จาก $\frac{1}{1}$ (โหมด M) หรือ $\frac{1}{4}$ (MULTI) จนถึง $\frac{1}{512}$ โดยเพิ่มขึ้นแต่ละครั้งเทียบเท่า $\frac{1}{3}$ EV การเลือกค่าที่ต่ำอาจทำให้ไม่ได้ผลลัพธ์ตามที่ต้องการ หากเกินขีดจำกัดของระบบควบคุมแฟลช ให้ทดสอบถ่ายภาพแล้วตรวจสอบผลลัพธ์

การตั้งค่า	คำอธิบาย
<p>③ โหมดแฟลช (TTL)</p>	<p>เลือกโหมดแฟลชสำหรับระบบควบคุมแฟลช TTL ตัวเลือกจะมีให้แตกต่างกันตามโหมดถ่ายภาพ (P, S, A หรือ M) ที่เลือก</p> <ul style="list-style-type: none"> • OFF (แฟลชอัตโนมัติ): กล้องจะยิงแฟลชเฉพาะเมื่อจำเป็น ระดับแฟลชจะปรับตามความสว่างของตัวแบบ ไอคอน  ปรากฏขึ้นเมื่อกดปุ่มชัตเตอร์ลงครึ่งหนึ่ง แสดงว่ากล้องจะยิงแฟลชเมื่อถ่ายภาพ • FL (มาตรฐาน): กล้องจะยิงแฟลชทุกภาพหากเป็นไปได้ ระดับแฟลชจะปรับตามความสว่างของตัวแบบ กล้องจะไม่ยิงแฟลช หากแฟลชยังชาร์จไม่เต็มเมื่อกดชัตเตอร์ • SL (ซิงค์ความเร็วต่ำ): การรวมแฟลชกับความเร็วชัตเตอร์ต่ำเมื่อถ่ายภาพตัวแบบบุคคลที่มีฉากหลังเป็นกลางคืน กล้องจะไม่ยิงแฟลช หากแฟลชยังชาร์จไม่เต็มเมื่อกดชัตเตอร์
<p>④ ซิงค์</p>	<p>การตั้งเวลาควบคุมแฟลช</p> <ul style="list-style-type: none"> • FRONT (ม่านชัตเตอร์ที่ 1): ยิงแฟลชทันทีหลังจากเปิดชัตเตอร์ (โดยทั่วไปแล้วเป็นตัวเลือกที่ดีที่สุด) • REAR (ม่านชัตเตอร์ที่ 2): แฟลชจะยิงออกทันทีก่อนปิดชัตเตอร์ • ซิงค์ความเร็วสูงอัตโนมัติ: ซิงค์ความเร็วสูง (เฉพาะชุดแฟลชที่รองรับ) กล้องจะดำเนินการซิงค์ความเร็วสูงม่านชัตเตอร์หน้าโดยอัตโนมัติที่ความเร็วชัตเตอร์ที่เร็วกว่าความเร็วซิงค์แฟลช เทียบเท่ากับ ม่านชัตเตอร์ที่ 1 เมื่อเลือก MULTI สำหรับโหมดควบคุมแฟลช

การตั้งค่า	คำอธิบาย
⑤ ชูม	มุมของแสง (ครอบคลุมแฟลช) สำหรับชุดแฟลชที่รองรับชูมแฟลช ชุดแฟลชบางตัวสามารถปรับได้จากกล้องถ่ายรูป หากเลือก อัตโนมัติ ชูมจะถูกปรับโดยอัตโนมัติเพื่อให้พื้นที่ครอบคลุมตรงกับทางยาวโฟกัสของเลนส์
⑥ การจัดแสง	หากชุดแฟลชรองรับคุณสมบัตินี้ ให้เลือกจาก: <ul style="list-style-type: none"> •  (กำหนดกำลังแฟลช): เพิ่มช่วงโดยค่อยๆ ลดพื้นที่ครอบคลุม •  (มาตรฐาน): จับคู่พื้นที่ครอบคลุมกับมุมของภาพ •  (ครอบคลุมสม่ำเสมอ): ค่อยๆ เพิ่มพื้นที่ครอบคลุมเพื่อการจัดแสงที่สม่ำเสมอมากขึ้น
⑦ ไฟ LED	เลือกวิธีการทำงานของไฟ LED ในตัวระหว่างที่ถ่ายภาพนิ่ง (เฉพาะชุดแฟลชที่รองรับ): เป็นประกายตา ( /ประกายตา) เป็นไฟช่วยหาอโต้ไฟกัส (AF/ช่วย AF) หรือเป็นทั้งประกายตาและไฟช่วยหาอโต้ไฟกัส (AF/ช่วย AF+ประกายตา) เลือก OFF เพื่อปิดใช้งาน LED ระหว่างการถ่ายภาพ
⑦ จำนวนแฟลช	เลือกจำนวนเวลาที่ยิงแฟลชในแต่ละครั้งแล้วปล่อยชัตเตอร์ในโหมด MULTI
⑧ ความถี่*	เลือกความถี่ที่ยิงแฟลชในโหมด MULTI

* อาจไม่ใช่ค่าเต็มหากเกินขีดจำกัดของระบบควบคุมแฟลช

มาสเตอร์(ออฟติคัล)

ตัวเลือกที่ด้านขวาจะแสดงขึ้นหากชุดแฟลช
ปัจจุบันทำงานเป็นแฟลชหลักสำหรับระบบ
ควบคุมแฟลชระยะไกลไร้สายแบบออปติ
คัล FUJIFILM

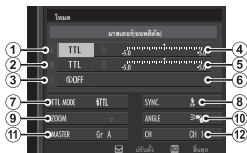

สามารถแบ่งชุดแฟลชหลักและระยะไกล
เป็นสามกลุ่ม (A, B และ C) และปรับโหมด
แฟลชและระดับแฟลชแยกกันในแต่ละกลุ่ม
มีช่องสัญญาณสำหรับการสื่อสารระหว่าง
ชุดแฟลชอยู่ที่ช่องสัญญาณ สามารถแยก
ใช้ช่องสัญญาณต่างๆ สำหรับระบบแฟลช
ที่แตกต่างกัน หรือเพื่อป้องกันสัญญาณ
รบกวนเมื่อมีการใช้งานหลายระบบในพื้นที่ที่ใกล้กัน

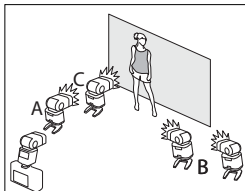

การตั้งค่า	คำอธิบาย
1 โหมดควบคุมแฟลช (กลุ่ม A)	<p>เลือกโหมดควบคุมแฟลชสำหรับกลุ่ม A, B และ C TTL% จะใช้ได้สำหรับกลุ่ม A และ B เท่านั้น</p> <ul style="list-style-type: none"> • TTL: ชุดแฟลชในกลุ่มที่ยิงแฟลชในโหมด TTL สามารถปรับการชดเชยแฟลชแยกสำหรับแต่ละกลุ่ม • TTL%: หากเลือก TTL% สำหรับกลุ่ม A หรือ B อย่างไม่อย่างหนึ่ง คุณสามารถระบุเอาต์พุตของกลุ่มที่เลือกเป็นร้อยละของกลุ่มอื่น และปรับการชดเชยแฟลชโดยรวมสำหรับทั้งสองกลุ่ม
2 โหมดควบคุมแฟลช (กลุ่ม B)	<ul style="list-style-type: none"> • M: ในโหมด M ชุดแฟลชในกลุ่มยิงแฟลชที่เอาต์พุตที่เลือก (แสดงเป็นเศษส่วนของกำลังเต็ม) โดยไม่ขึ้นอยู่กับความสว่างของตัวแบบหรือการตั้งค่าของกล้อง
3 โหมดควบคุมแฟลช (กลุ่ม C)	<ul style="list-style-type: none"> • MULTI: การเลือก MULTI สำหรับกลุ่มใดๆ จะตั้งค่าชุดแฟลชทั้งหมดในกลุ่มทั้งหมดเป็นโหมดการยิงแฟลชซ้ำ ชุดแฟลชทั้งหมดจะยิงแฟลชหลายครั้งในการถ่ายภาพแต่ละครั้ง • OFF: หากเลือก OFF ชุดแฟลชในกลุ่มจะไม่ยิงแฟลช

การตั้งค่า	คำอธิบาย
4 ขดเซยแฟลช/ เอาต์พุต (กลุ่ม A)	ปรับระดับแฟลชสำหรับกลุ่มที่เลือกตามตัวเลือกที่เลือกสำหรับโหมดควบคุมแฟลช โปรดทราบว่า อาจไม่ใช่ค่าเต็มหากไม่เกินขีด
5 ขดเซยแฟลช/ เอาต์พุต (กลุ่ม B)	จำกัดของระบบควบคุมแฟลช <ul style="list-style-type: none"> • TTL: ปรับการขดเซยแฟลช • M/MULTI: ปรับเอาต์พุตแฟลช
6 ขดเซยแฟลช/ เอาต์พุต (กลุ่ม C)	<ul style="list-style-type: none"> • TTL%: เลือกความสมดุลย์ระหว่างกลุ่ม A และ B จากนั้นปรับการขดเซยแฟลชโดยรวม
7 โหมดแฟลช (TTL)	เลือกโหมดแฟลชสำหรับระบบควบคุมแฟลช TTL ตัวเลือกจะมีให้แตกต่างกันตามโหมดถ่ายรูปรูป (P , S , A หรือ M) ที่เลือก <ul style="list-style-type: none"> • Auto (แฟลชอัตโนมัติ): กล้องจะยิงแฟลชเฉพาะเมื่อจำเป็น ระดับแฟลชจะปรับตามความสว่างของตัวแบบ ไอคอน  ปรากฏขึ้นเมื่อกดปุ่มชัตเตอร์ลงครึ่งหนึ่ง แสดงว่ากล้องจะยิงแฟลชเมื่อถ่ายรูปรูป • TTL (มาตรฐาน): กล้องจะยิงแฟลชทุกภาพหากเป็นไปได้ ระดับแฟลชจะปรับตามความสว่างของตัวแบบ กล้องจะไม่ยิงแฟลช หากแฟลชยังชาร์จไม่เต็มเมื่อกดชัตเตอร์ • Auto (ซึ่งมีความเร็วต่ำ): การรวมแฟลชกับความเร็วชัตเตอร์ต่ำเมื่อถ่ายภาพตัวแบบบุคคลที่มีฉากหลังเป็นกลางคืน กล้องจะไม่ยิงแฟลช หากแฟลชยังชาร์จไม่เต็มเมื่อกดชัตเตอร์

การตั้งค่า	คำอธิบาย
8 ชิงค์	<p>การตั้งเวลาควบคุมแฟลช</p> <ul style="list-style-type: none"> • FRONT (ม่านชัตเตอร์ที่ 1): ยิงแฟลชทันทีหลังจากเปิดชัตเตอร์ (โดยทั่วไปแล้วเป็นตัวเลือกที่ดีที่สุด) • REAR (ม่านชัตเตอร์ที่ 2): แฟลชจะยิงออกทันทีก่อนปิดชัตเตอร์ • ชิงค์ความเร็วสูงอัตโนมัติ: ชิงค์ความเร็วสูง (เฉพาะชุดแฟลชที่รองรับ) กล้องจะดำเนินการชิงค์ความเร็วสูงม่านชัตเตอร์หน้า โดยอัตโนมัติที่ความเร็วชัตเตอร์ที่เร็วกว่าความเร็วชิงค์แฟลช เทียบเท่ากับ ม่านชัตเตอร์ที่ 1 เมื่อเลือก MULTI สำหรับโหมดควบคุมแฟลช
9 ชูม	<p>มุมของแสง (ครอบคลุมแฟลช) สำหรับชุดแฟลชที่รองรับชูมแฟลช ชุดแฟลชบางตัวสามารถปรับได้จากกล้องถ่ายรูป หากเลือก อัตโนมัติ ชูมจะถูกปรับโดยอัตโนมัติเพื่อให้พื้นที่ครอบคลุมตรงกับทางยาวโฟกัสของเลนส์</p>
10 การจัดแสง	<p>หากชุดแฟลชรองรับคุณสมบัตินี้ ให้เลือกจาก:</p> <ul style="list-style-type: none"> • ☞ (กำหนดกำลังแฟลช): เพิ่มช่วงโดยค่อยๆ ลดพื้นที่ครอบคลุม • ☞ (มาตรฐาน): จับคู่พื้นที่ครอบคลุมกับมุมของภาพ • ☞ (ครอบคลุมสม่ำเสมอ): ค่อยๆ เพิ่มพื้นที่ครอบคลุมเพื่อการจัดแสงที่สม่ำเสมอมากขึ้น

การตั้งค่า	คำอธิบาย
⑪ มาสเตอร์	กำหนดแฟลชหลักไปยังกลุ่ม A (กลุ่ม A), B (กลุ่ม B) หรือ C (กลุ่ม C) หากเลือก OFF เอาต์พุตจากแฟลชหลักจะค้างอยู่ที่ระดับที่ไม่มีผลกับภาพจริง ใช้ได้เฉพาะกับชุดแฟลชที่ยึดกับฐานเสียบแฟลชของกล้องเป็นแฟลชหลักสำหรับระบบควบคุมแฟลชไร้สายแบบออพติคัล FUJIFILM ในโหมด TTL, TTL% หรือ M
⑪ จำนวนแฟลช	เลือกจำนวนเวลาที่ยิงแฟลชในแต่ละครั้งแล้วปล่อยชัตเตอร์ในโหมด MULTI
⑫ ช่องสัญญาณ	เลือกช่องสัญญาณที่แฟลชหลักใช้เพื่อสื่อสารกับชุดแฟลชระยะไกล สามารถใช้ช่องสัญญาณแยกกันสำหรับระบบแฟลชที่แตกต่างกันหรือเพื่อป้องกันการรบกวนเมื่อระบบหลายระบบทำงานในระยะเวลาที่ใกล้กัน
⑫ ความถี่	เลือกความถี่ที่ยิงแฟลชในโหมด MULTI

เลนส์

สามารถใช้งานได้ทั้งด้วยเลนส์สำหรับ FUJIFILM X-mount

ชิ้นส่วนเลนส์

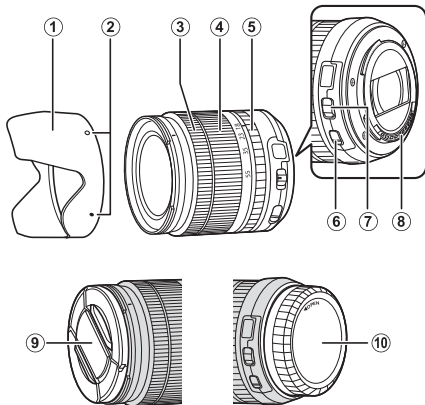

- 1 เลนส์ยึด
- 2 เครื่องหมายยึด
- 3 วงแหวนโฟกัส
- 4 วงแหวนปรับซูม
- 5 วงแหวนปรับรูรับแสง

- 6 สวิตช์ O.I.S.
- 7 สวิตช์โหมดการรับแสง
- 8 หน้าสัมผัสมีสตัปสัญญาณเลนส์
- 9 ฝาปิดเลนส์ด้านหน้า
- 10 ฝาปิดเลนส์ด้านหลัง

การถอดฝาปิดเลนส์

ถอดฝาปิดเลนส์ตามที่แสดงในภาพ

 ฝาปิดเลนส์อาจแตกต่างจากที่แสดง

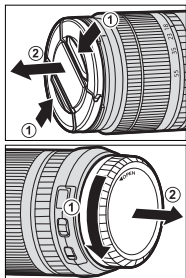

การต่อเลนส์สุด

เมื่อต่อแล้ว เลนส์สุดจะลดแสงจ้าและปกป้ององค์ประกอบของเลนส์ด้านหน้า

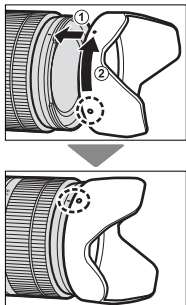

เลนส์กับวงแหวนปรับรูรับแสง

เมื่อตั้งค่าอื่นที่ไม่ใช่ **A** คุณสามารถปรับรูรับแสงโดยการหมุนวงแหวนปรับรูรับแสง (โหมดการรับแสง **A** และ **M**)

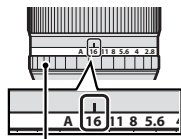

วงแหวนปรับรูรับแสง

สวิตช์โหมดการรับแสง

หากเลนส์มีสวิตช์โหมดการรับแสง สามารถปรับรูรับแสงแบบแมนวอลได้โดยเลื่อนสวิตช์ไปที่  แล้วหมุนวงแหวนปรับรูรับแสง

วงแหวนปรับรูรับแสง

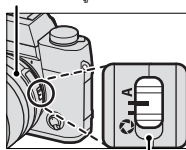

สวิตช์โหมดการรับแสง

เลนส์ไม่มีวงแหวนปรับรูรับแสง

สามารถเลือกวิธีที่ใช้เพื่อปรับรูรับแสงโดยใช้

F ตั้งค่าปุ่ม/ไดอัล > ตั้งค่า รูรับแสง เมื่อเลือกตัวเลือกอื่นนอกเหนือจาก **ออโต้** สามารถปรับรูรับแสงโดยใช้เป็นหมุนเลือกคำสั่งด้านหน้า

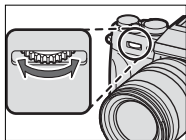

การควบคุมรูรับแสงกำหนดค่าเริ่มต้นไปยังเป็นหมุนเลือกคำสั่งด้านหน้า แต่สามารถกำหนดใหม่ไปยังเป็นหมุนเลือกคำสั่งด้านหลัง โดยใช้

F ตั้งค่าปุ่ม/ไดอัล > ตั้งเป็นหมุนคำสั่ง

เลนส์กับสวิตช์ O.I.S.

หากเลนส์รองรับการกันภาพสั่นสะเทือนแบบออพติคอลล (O.I.S.) จะสามารถเลือกโหมดกันภาพสั่นสะเทือนในเมนูกล้องได้ การเปิดใช้งานกันภาพสั่นสะเทือน ให้เลื่อนสวิตช์ O.I.S. ไปที่ **ON**

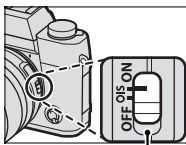

สวิตช์ O.I.S.

เลนส์แมนวอลโฟกัส

เลื่อนวงแหวนโฟกัสไปด้านหน้าสำหรับออโต้โฟกัส

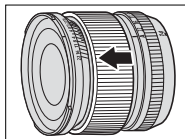

สำหรับแมนวอลโฟกัส ให้เลื่อนวงแหวนโฟกัสไปด้านหลังแล้วหมุนขณะตรวจสอบผลลัพธ์ในกล้องถ่ายรูป สามารถใช้สัญลักษณ์ระยะโฟกัสและความลึกฟิลด์เพื่อช่วยแมนวอลโฟกัส

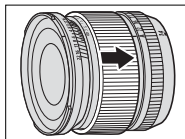

สัญลักษณ์ความลึกฟิลด์

สัญลักษณ์ความลึกฟิลด์แสดงความลึกฟิลด์โดยประมาณ (ระยะด้านหน้าและด้านหลังของจุดโฟกัสที่ปรากฏในโฟกัส) สัญลักษณ์จะแสดงในรูปแบบฟิล์ม



โปรดทราบว่าแมนวอลโฟกัสอาจไม่สามารถใช้งานได้ทั้งหมดในโหมดถ่ายรูปทั้งหมด

การดูแลรักษาเลนส์

ใช้เครื่องเป่าลมเพื่อขจัดฝุ่น จากนั้นเช็ดเบาๆ ด้วยผ้าแห้งเนื้อนุ่ม สามารถขจัดคราบที่หลงเหลืออยู่โดยการเช็ดเบาๆ ด้วยกระดาษทำความสะอาดเลนส์ของ FUJIFILM โดยใช้ น้ำยาทำความสะอาดเลนส์เล็กน้อย ครอบฝาปิดหน้าและหลังเมื่อไม่ใช้เลนส์

11
การเชื่อมต่อ

HDMI เอาต์พุต

สามารถส่งเอาต์พุตจอแสดงผลผลการถ่ายรูปและการเล่นของกล้องไปยังอุปกรณ์ HDMI ได้

การเชื่อมต่อไปยังอุปกรณ์ HDMI

เชื่อมต่อกล้องไปยังโทรทัศน์หรืออุปกรณ์ HDMI อื่นๆ โดยใช้สาย HDMI ของบริษัทอื่น

- 1 ปิดกล้อง
- 2 เชื่อมต่อสายตามที่แสดงด้านล่าง ตรวจสอบให้แน่ใจว่าเสียบเข้าช่องต่อจนแน่นสนิทแล้ว

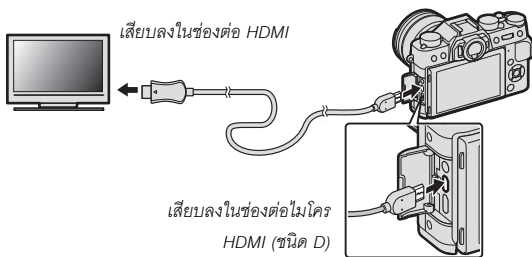

! ใช้สาย HDMI ที่ยาวไม่เกิน 1.5 ม.

- 3 กำหนดค่าอุปกรณ์สำหรับสัญญาณขาเข้าของ HDMI ตามที่อธิบายในเอกสารที่จัดมาให้พร้อมกับอุปกรณ์

4 เปิดกล่อง เวลาที่คุณสามารถถ่ายภาพและเล่นภาพขณะที่ดูจอภาพ โทรทัศน์และบันทึกภาพไปยังอุปกรณ์ HDMI ได้



ไม่สามารถใช้สาย USB ขณะที่เชื่อมต่อสาย HDMI

การถ่ายรูป

ถ่ายรูปและบันทึกภาพยนตร์ขณะที่ดูจากผ่านเลนส์ของกล้องบนอุปกรณ์ หรือ บันทึกที่พกพาไปยังอุปกรณ์ HDMI



สามารถใช้คุณสมบัตินี้เพื่อบันทึกภาพยนตร์ 4K และ Full HD ไปยังเครื่องบันทึก HDMI

การเล่น

การเริ่มต้นเล่น ให้กดปุ่ม  ของกล่อง หน้าจอของกล่องจะปิด และจะส่ง เอาต์พุตภาพและภาพยนตร์ไปยังอุปกรณ์ HDMI โปรดทราบว่า การควบคุม ระดับเสียงของกล่องจะไม่มีผลกับเสียงที่เล่นบนโทรทัศน์ ให้ใช้การควบคุม ระดับเสียงของโทรทัศน์เพื่อปรับระดับเสียง



โทรทัศน์บางเครื่องอาจแสดงหน้าจอเป็นสีดำครู่หนึ่งเมื่อเริ่มเล่นภาพยนตร์

ส่งไร้สาย

เข้าถึงเครือข่ายไร้สายแล้วเชื่อมต่อไปยังคอมพิวเตอร์ สมาร์ทโฟน หรือแท็บเล็ต



สำหรับดาวน์โหลดและข้อมูลอื่นๆ โปรดเยี่ยมชม:

<http://fujifilm-dsc.com/wifi/>

fujifilm Wi-Fi app



การเชื่อมต่อไร้สาย: สมาร์ทโฟน

ติดตั้งแอปพลิเคชัน “FUJIFILM Camera Remote” บนสมาร์ตโฟนของคุณ เพื่อเรียกดูรูปภาพบนกล้องถ่ายรูป ดาวน์โหลด์รูปภาพที่เลือก ควบคุมกล้องจากระยะไกล หรือคัดลอกข้อมูลตำแหน่งไปยังกล้องถ่ายรูป เมื่อติดตั้งแอปแล้ว ให้เชื่อมต่อโดยใช้ตัวเลือก  ตั้งค่าการถ่ายภาพ > การสื่อสารไร้สาย หรือ  เมนูภาพย้อนหลัง > การสื่อสารไร้สาย ในเมนูกล้อง



การเชื่อมต่อไร้สาย: คอมพิวเตอร์

เมื่อคุณติดตั้งแอปพลิเคชัน “FUJIFILM PC AutoSave” และกำหนดคอมพิวเตอร์ของคุณเป็นปลายทางสำหรับการคัดลอกรูปถ่ายจากกล้องถ่ายรูป คุณสามารถอัปโหลดรูปภาพจากกล้องถ่ายรูปโดยใช้  เมนูภาพย้อนหลัง > จัดเก็บ PC อัตโนมัติ

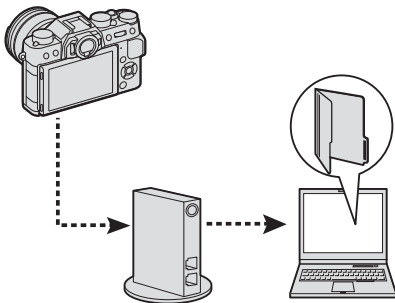

การเชื่อมต่อไปยังคอมพิวเตอร์ผ่านทาง USB

คัดลอกรูปภาพไปยังคอมพิวเตอร์ผ่านทาง USB

Windows

ใช้ MyFinePix Studio เพื่อคัดลอกรูปภาพไปยังคอมพิวเตอร์ ที่ซึ่งสามารถจัดเก็บ ดู จัดระบบ และพิมพ์ได้ สามารถดาวน์โหลด MyFinePix Studio จากเว็บไซต์ต่อไปนี้:

<http://fujifilm-dsc.com/mfs/>



เมื่อดาวน์โหลดเสร็จสิ้น ดับเบิลคลิกไฟล์ที่ดาวน์โหลด ("MFPS_Setup.EXE") และทำตามคำสั่งบนหน้าจอเพื่อติดตั้งให้เสร็จสิ้น



คุณอาจต้องใช้ซีดีของ Windows เมื่อเริ่มต้นใช้ซอฟต์แวร์เป็นครั้งแรก

Mac OS X/macOS

สามารถคัดลอกรูปภาพไปยังคอมพิวเตอร์โดยใช้ Image Capture (จัดมาให้พร้อมกับคอมพิวเตอร์ของคุณ) หรือซอฟต์แวร์อื่น

การดูไฟล์ RAW

การดูไฟล์ RAW บนคอมพิวเตอร์ของคุณ ใช้ RAW FILE CONVERTER EX 2.0 ดาวน์โหลดได้จาก:

<http://fujifilm-dsc.com/rfc/>



การเชื่อมต่อกล้อง

- 1 หากการ์ดหน่วยความจำที่มีรูปถ่ายที่คุณต้องการคัดลอกไปยังคอมพิวเตอร์แล้วใส่การ์ดลงในกล้อง



หากเกิดไฟฟ้าดับขณะถ่ายโอนข้อมูล อาจทำให้สูญเสียข้อมูลหรือทำให้การ์ดหน่วยความจำเสียหาย ใส่แบตเตอรี่ใหม่หรือที่ชาร์จเต็มแล้วลงไปก่อนเชื่อมต่อกล้อง

- 2** เตรียมสาย USB 2.0 ของบริษัทอื่นกับช่องต่อไมโคร USB (ไมโคร B) ปิดกล่องและเชื่อมต่อสายเคเบิล โปรดตรวจสอบว่าได้เสียบสายกับช่องต่อจนแน่นสนิท

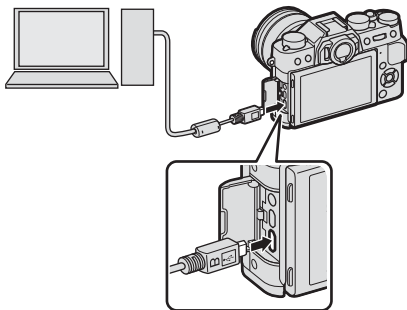

- 3** เปิดกล่อง
- 4** คัดลอกรูปภาพไปยังคอมพิวเตอร์โดยใช้ MyFinePix Studio หรือแอปพลิเคชันที่ให้มาพร้อมกับระบบปฏิบัติการของคุณ
- 5** เมื่อถ่ายโอนเสร็จสมบูรณ์ ให้ปิดเครื่องกล่องแล้วถอดสาย USB



ถ้าเสียบการ์ดหน่วยความจำที่มีรูปภาพจำนวนมาก ระบบอาจดำเนินการล่าช้า ก่อนที่ซอฟต์แวร์จะเริ่มต้นและคุณอาจไม่สามารถนำเข้าหรือบันทึกรูปภาพได้ โปรดใช้ตัวอ่านการ์ดหน่วยความจำเพื่อถ่ายโอนภาพ

สาย USB จะต้องไม่ยาวเกิน 1.5 ม. และสามารถส่งข้อมูลได้ เชื่อมต่อกลั้งกับคอมพิวเตอร์โดยตรง ห้ามใช้ฮับ USB หรือแป้นพิมพ์

โปรดตรวจสอบให้แน่ใจว่าคอมพิวเตอร์ไม่ได้แสดงข้อความที่กำลังดำเนินการคัดลอกอยู่ก่อนที่จะปิดกล้องหรือตัดการเชื่อมต่อสาย USB (หากจำนวนของรูปถ่ายที่คัดลอกมีจำนวนมาก ไฟแสดงสถานะจะยังคงสว่างอยู่หลังจากข้อความหายไปจากจอแสดงผลคอมพิวเตอร์แล้ว) การไม่ปฏิบัติตามข้อควรระวังอาจทำให้สูญเสียข้อมูลหรือทำให้การ์ดหน่วยความจำเสียหาย

ตัดการเชื่อมต่อกล้องก่อนเสียบหรือนำการ์ดหน่วยความจำออก

ในบางกรณี อาจไม่สามารถเข้าถึงภาพที่บันทึกไว้ในเซิร์ฟเวอร์เครือข่ายโดยใช้ซอฟต์แวร์ในลักษณะเดียวกับที่ดำเนินการในคอมพิวเตอร์แบบสแตนด์อโลน

ผู้ใช้อยอมรับที่จะชำระค่าบริการทั้งหมดที่เรียกเก็บโดยบริษัทโทรศัพท์หรือผู้ให้บริการอินเทอร์เน็ตเมื่อใช้บริการที่ต้องมีการเชื่อมต่ออินเทอร์เน็ต

เครื่องพิมพ์ instax SHARE

พิมพ์รูปภาพจากกล้องดิจิทัลของคุณไปยังเครื่องพิมพ์ instax SHARE

การสร้างการเชื่อมต่อ

เลือก  ตั้งค่าการเชื่อมต่อ > ตั้งค่าเชื่อมต่อ instax แล้วป้อนชื่อเครื่องพิมพ์ instax SHARE (SSID) และรหัสผ่าน

ชื่อเครื่องพิมพ์ (SSID) และรหัสผ่าน

ดูชื่อเครื่องพิมพ์ (SSID) ได้ที่ใต้เครื่องพิมพ์ รหัสผ่านเริ่มต้นคือ "1111" หากคุณสามารถเลือกรหัสผ่านอื่นเพื่อพิมพ์จากสมาร์ทโฟนแล้ว ให้ป้อนรหัสผ่านนั้นแทน

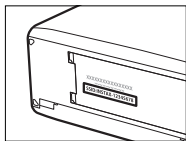

การพิมพ์รูปภาพ

- 1 เปิดเครื่องพิมพ์
- 2 เลือก  เมนูภาพย้อนหลัง > พิมพ์ภาพ instax กล้องจะเชื่อมต่อไปยังเครื่องพิมพ์

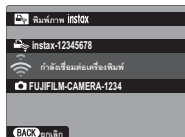

การพิมพ์ที่ละภาพจากการถ่ายภาพต่อเนื่องเป็นชุด ให้แสดงทีละภาพก่อนเลือก **พิมพ์ภาพ instax**

- 3 ใช้ตัวเลือกเพื่อแสดงรูปภาพที่คุณต้องการพิมพ์ จากนั้นกด **MENU/OK**



รูปภาพที่ถ่ายด้วยกล้องอื่นจะไม่สามารถพิมพ์ได้
พื้นที่ที่พิมพ์จะเล็กกว่าพื้นที่ที่มองเห็นในหน้าจอ LCD

- 4 รูปภาพจะถูกส่งไปยังเครื่องพิมพ์และการพิมพ์จะเริ่มขึ้น

12

หมายเหตุด้านเทคนิค

อุปกรณ์เสริมจาก FUJIFILM

อุปกรณ์เสริมต่อไปนี้มีให้บริการจาก FUJIFILM สำหรับข้อมูลล่าสุดเกี่ยวกับอุปกรณ์เสริมที่พร้อมใช้งานในพื้นที่ของคุณ โปรดสอบถามข้อมูลจากตัวแทนของ FUJIFILM ในพื้นที่ของคุณหรือเข้าสู่

http://www.fujifilm.com/products/digital_cameras/index.html

แบตเตอรี่ Li-ion แบบชาร์จซ้ำได้

NP-W126/NP-W126S: สามารถซื้อแบตเตอรี่แบบชาร์จซ้ำ
NP-W126/NP-W126S ที่มีความจุสูงได้เพิ่มเติมตามต้องการ



เครื่องชาร์จแบตเตอรี่

BC-W126: สามารถซื้อเครื่องชาร์จแบตเตอรี่ทดแทนได้ตามต้องการ
ที่ +20 °C เครื่องชาร์จ BC-W126 ชาร์จ NP-W126/NP-W126S เข้า
ประมาณ 150 นาที



อะแดปเตอร์ไฟฟ้ากระแสสลับ

AC-9V (ต้องมี CP-W126 DC coupler): ใช้อะแดปเตอร์ไฟฟ้ากระแสสลับ
100-240 V, 50/60 Hz นี้เพื่อเพิ่มเวลาการถ่ายรูปและการเล่น หรือเมื่อคัดลอก
ภาพถ่ายไปยังคอมพิวเตอร์

DC coupler

CP-W126: เชื่อมต่อ AC-9V เข้ากับกล้อง

รีโมตคชัตเตอร์

RR-90: ใช้เพื่อลดการสั่นของกล้องหรือเปิดชัตเตอร์ไว้ระหว่างเวลา
การรับแสง



ไมโครโฟนสเตอริโอ

MIC-ST1: ไมโครโฟนเสริมภายนอกสำหรับการบันทึกภาพยนตร์

**เลนส์ FUJINON**

เลนส์ ชุด XF: เลนส์แบบเปลี่ยนได้สำหรับใช้งานเฉพาะกับ FUJIFILM X-mount



เลนส์ ชุด XC: เลนส์แบบเปลี่ยนได้สำหรับใช้งานเฉพาะกับ FUJIFILM X-mount

**ชุดแฟลชเสริมภายนอก**

EF-X500: ชุดแฟลชต่อภายนอกมีไกด์นัมเบอร์ 50 (ISO 100, ม.) และรองรับ FP (ซิงค์ความเร็วสูง) ช่วยให้สามารถใช้ที่ความเร็วชัตเตอร์ที่เกินความเร็วซิงค์แฟลชได้ ใช้แบตเตอรี่ AA สี่ก้อน หรือชุดแบตเตอรี่ EF-BP1 ซึ่งเป็นอุปกรณ์เสริม รองรับระบบควบคุมแฟลช TTL และแบบแมนวล และปรับชুমไฟฟ้าอัตโนมัติในช่วง 24–105 มม. (เทียบเท่ากับแบบ 35 มม.) และมีระบบควบคุมแฟลชไร้สายแบบออพติคัล FUJIFILM ช่วยให้สามารถใช้เป็นชุดแฟลชหลักหรือระยะไกลสำหรับถ่ายภาพโดยใช้แฟลชไร้สาย สามารถหมุนหัวแฟลชขึ้นข้างบนได้ 90° หมุนลง 10° หมุนไปทางซ้าย 135° หรือทางขวา 180° เพื่อจัดแสงสะท้อน



ชุดแฟลชเสริมภายนอก (ต่อ)

EF-42: ชุดแฟลชต่อภายนอก (ใช้แบตเตอรี่ AA สี่ก้อน) มีไกด์นัมเบอร์ 42 (ISO 100, ม.) และรองรับระบบควบคุมแฟลช TTL และแบบแมนวอล และปรับซูมไฟฟ้าอัตโนมัติในช่วง 24–105 มม. (เทียบเท่ากับแบบ 35 มม.) สามารถหมุนหัวแฟลชขึ้นข้างบนได้ 90° หมุนไปทางซ้าย 180° หรือทางขวา 120° เพื่อจัดแสงสะท้อน



EF-X20: ชุดแฟลชต่อภายนอกมีไกด์นัมเบอร์ 20 (ISO 100, ม.) ใช้แบตเตอรี่ AAA สองก้อน กะทัดรัด น้ำหนักเบา มีแป้นหมุนสำหรับปรับระบบชดเชยแฟลช TTL หรือการยิงแฟลชแบบแมนวอล



EF-20: ชุดแฟลชต่อภายนอก (ใช้แบตเตอรี่ AA สองก้อน) มีไกด์นัมเบอร์ 20 (ISO 100, ม.) และรองรับระบบควบคุมแฟลช TTL (ไม่รองรับระบบควบคุมแฟลชแบบแมนวอล) สามารถหมุนหัวแฟลชขึ้นข้างบนได้ 90° เพื่อจัดแสงสะท้อน



กริปมือ

MHG-XT10: ลักษณะกริปที่ปรับปรุงแล้ว สามารถถอดแบตเตอรี่และการ์ดหน่วยความจำขณะที่มีกริปประกอบอยู่ และกริปมีรางมาให้สำหรับยึดฐานเสียบอย่างรวดเร็ว

กระเป๋าหนัง

BLC-XT10: กระเป๋านี้ผลิตจากหนังชั้นดี ให้มาพร้อมกับผ้าที่สามารถใช้เช็ดกล้องก่อนเก็บกล้องลงในกระเป๋า และใช้เช็ดสำหรับโอกาสอื่นๆ สามารถถ่ายรูปและใส่หรือถอดแบตเตอรี่ในขณะที่กล้องอยู่ในกระเป๋าใส่กล้องได้

สายรัดกริป

GB-001: ปรับปรุงกริป ใช้ร่วมกับกริปมือเพื่อการจับที่มั่นคงขึ้น

ท่อต่อมาโคร

MCEX-11/16: ต่อระหว่างกล้องและเลนส์เพื่อถ่ายภาพในอัตราการผลิตสูง

ตัวแปลงเลนส์เทเล

XF1.4X TC WR: เพิ่มทางยาวโฟกัสของเลนส์ที่รองรับครั้งละประมาณ 1.4 เท่า

XF2X TC WR: เพิ่มทางยาวโฟกัสของเลนส์ที่รองรับครั้งละประมาณ 2.0 เท่า

ตัวแปลง

ตัวแปลง M FUJIFILM: ช่วยให้สามารถใช้กล้องกับตัวเลือกเลนส์เมท M ได้มากขึ้น

ฝาครอบตัวกล้อง

BCP-001: ปิดครอบเมทเลนส์ของกล้องเมื่อไม่ได้ต่อเลนส์

เครื่องพิมพ์ instax SHARE

SP-1/SP-2: เชื่อมต่อผ่าน LAN ไร้สายเพื่อพิมพ์ภาพบนฟิล์ม instax

เพื่อความปลอดภัยของคุณ



โปรดอ่านหมายเหตุเหล่านี้ก่อนการใช้งาน

หมายเหตุเพื่อความปลอดภัย



- โปรดใช้กล้องอย่างเหมาะสม อ่านหมายเหตุเพื่อความปลอดภัยเหล่านี้ และ คู่มือผู้ใช้ ของคุณโดยละเอียดก่อนการใช้งาน
- หลังจากอ่านหมายเหตุเพื่อความปลอดภัยแล้ว โปรดเก็บไว้ในที่ปลอดภัย

เกี่ยวกับไอคอนต่างๆ



ไอคอนที่แสดงด้านล่างนี้มีการใช้ในเอกสารนี้เพื่อแสดงถึงความรุนแรงของการบาดเจ็บหรือความเสียหายที่อาจเกิดขึ้น ถ้าไม่ปฏิบัติตามข้อมูลที่ไอคอนนั้นระบุและไม่ได้ใช้ผลิตภัณฑ์อย่างถูกต้อง

	คำเตือน	ไอคอนนี้แสดงถึงการเสียชีวิตหรือการบาดเจ็บร้ายแรงถ้าไม่ปฏิบัติตามข้อมูล
	ข้อควรระวัง	ไอคอนนี้แสดงถึงการบาดเจ็บหรือเกิดความเสียหายถ้าไม่ปฏิบัติตามข้อมูล

ไอคอนที่แสดงด้านล่างนี้แสดงถึงประเภทของคำแนะนำที่จะต้องปฏิบัติตาม



	ไอคอนรูปสามเหลี่ยมหมายถึงข้อมูลที่ต้องมีความระมัดระวัง ("สำคัญ")
	ไอคอนรูปวงกลมและขีดเฉียง แสดงว่าการกระทำที่ระบุนั้นเป็นสิ่งที่ต้องห้าม ("ต้องห้าม")
	ไอคอนรูปวงกลมที่บัพพร้อมเครื่องหมายอัศเจรีย์แสดงถึงการกระทำที่ต้องดำเนินการ ("จำเป็น")

คำเตือน

 ถอดปลั๊ก จากตัวรับ ไฟฟ้า	อย่าเกิดปัญหา ให้ปิดกล้อง ถอดแบตเตอรี่ และถอดอะแดปเตอร์ไฟฟ้ากระแสสลับออก การใช้กล้องต่อไปเมื่อเกิดควันไฟ มีกลิ่นผิดปกติ หรือมีสถานะที่ผิดปกติ อาจทำให้เกิดเพลิงไหม้หรือไฟฟ้าลัดวงจร ติดต่อบริษัทตัวแทนจำหน่าย FUJIFILM ของคุณ
	อย่าให้น้ำหรือสิ่งแปลกปลอมเข้าสู่ตัวกล้อง ถ้ามีน้ำหรือสิ่งแปลกปลอมเข้าสู่ตัวกล้อง ให้ปิดกล้อง ถอดแบตเตอรี่ และถอดอะแดปเตอร์ไฟฟ้ากระแสสลับออก การใช้กล้องต่อไปอาจทำให้เกิดเพลิงไหม้หรือไฟฟ้าลัดวงจร ติดต่อบริษัทตัวแทนจำหน่าย FUJIFILM ของคุณ
	ห้ามใช้กล้องในห้องน้ำหรือห้องอาบน้ำ อาจทำให้เกิดเพลิงไหม้หรือไฟฟ้าลัดวงจร

 คำเตือน	
 ห้ามเด็ด ประกอบ	ห้ามพยายามเปลี่ยนหรือถอดประกอบกล่อง (ห้ามเปิดตัวกล่องออก) หากไม่ปฏิบัติตามข้อควรระวังนี้อาจทำให้เกิดเพลิงไหม้หรือไฟฟ้าลัดวงจร
 ห้ามสัมผัส ชิ้นส่วน ภายใน	ถ้าตัวเครื่องเปิดออกเนื่องจากการตกหล่นหรืออุบัติเหตุอื่นๆ โปรดอย่าสัมผัสชิ้นส่วนภายในที่เปิดออก หากไม่ปฏิบัติตามข้อควรระวังนี้อาจทำให้เกิดไฟฟ้าลัดวงจรหรือเกิดเพลิงไหม้เนื่องจากการสัมผัสชิ้นส่วนที่เสียหาย นำแบตเตอรี่ออกทันที โดยระวังไม่ให้เกิดการบาดเจ็บหรือไฟฟ้าลัดวงจร และนำผลิตภัณฑ์ไปยังจุดที่ซื้อผลิตภัณฑ์เพื่อขอคำแนะนำ
	ห้ามเปลี่ยน ให้ความร้อนหรือปิดทองหรือดัดสาย และอย่าวางของหนักทับสายที่เชื่อมต่อ การกระทำเหล่านี้อาจทำให้สายเสียหายและทำให้เกิดเพลิงไหม้หรือไฟฟ้าลัดวงจร ถ้าสายไฟเสียหาย โปรดติดต่อตัวแทนจำหน่าย FUJIFILM ของคุณ
	อย่าวางกล่องบนพื้นผิวที่ไม่มั่นคง อาจทำให้กล่องตกหล่นหรือพลิกคว่ำและทำให้เกิดการบาดเจ็บได้
	อย่าพยายามถ่ายรูปรขณะที่เคลื่อนไหว ห้ามใช้กล้องขณะที่เดินหรือขณะขับขี่ อาจทำให้คุณหกล้มหรือประสบอุบัติเหตุบนท้องถนนได้
	ห้ามสัมผัสชิ้นส่วนที่เป็นโลหะของกล้องขณะที่มีพายุฟ้าคะนอง อาจทำให้เกิดไฟฟ้าลัดวงจรเนื่องจากกระแสไฟฟ้าเหนี่ยวนำจากประจุของฟ้าผ่า
	ห้ามใช้แบตเตอรี่อื่นนอกเหนือจากที่ระบุ ใส่แบตเตอรี่ตามที่แสดงโดยสัญลักษณ์
	ห้ามถอดประกอบ, ดัดแปลง หรือทำให้แบตเตอรี่ร้อน ห้ามทำแบตเตอรี่ตก, ชน หรือโยน หรือทำให้แบตเตอรี่ได้รับแรงกระแทก ห้ามใช้แบตเตอรี่ที่รั่ว, ผิดรูป, เปลี่ยนสี หรือมีสภาวะที่ผิดปกติอื่นๆ ใช้เฉพาะเครื่องชาร์จที่กำหนดให้ใช้กับแบตเตอรี่ที่ชาร์จซ้ำได้ และอย่าพยายามชาร์จแบตเตอรี่ลิเทียมไอออนหรือแบตเตอรี่อัลคาไลน์แบบชาร์จซ้ำไม่ได้ ห้ามซื้อแบตเตอรี่หรือเก็บแบตเตอรี่ไว้กับวัตถุที่เป็นโลหะ การไม่ปฏิบัติตามข้อควรระวังเหล่านี้ อาจทำให้แบตเตอรี่ร้อนจัด ลูกโป่งมีแก๊ว หรือรั่ว ทำให้เกิดเพลิงไหม้ เป็นรอยไหม้ หรือความเสียหายอื่นๆ ได้
	ใช้เฉพาะแบตเตอรี่หรืออะแดปเตอร์ไฟฟ้ากระแสสลับที่ระบุให้ใช้กับกล้องนี้เท่านั้น ห้ามใช้แรงดันไฟฟ้านอกเหนือจากแรงดันไฟฟ้าเข้าที่ระบุ การใช้แหล่งจ่ายพลังงานอื่นอาจทำให้เกิดเพลิงไหม้
	ถ้าแบตเตอรี่รีชาร์จและของเหลวจากแบตเตอรี่สัมผัสดวงตา ผิวหนังหรือเสื้อผ้า ให้ล้างบริเวณนั้นๆ ด้วยน้ำสะอาดและพบแพทย์ หรือติดต่อหมายเลขช่วยเหลือฉุกเฉินทันที
	ห้ามใช้เครื่องชาร์จอื่นนอกเหนือจากที่ระบุไว้ในที่นี้เพื่อชาร์จแบตเตอรี่ เครื่องชาร์จที่มีได้นั้นมิให้ใช้กับแบตเตอรี่ประเภทที่มาพร้อมกับกล้องเท่านั้น การใช้เครื่องชาร์จเพื่อชาร์จแบตเตอรี่ทั่วไปหรือแบตเตอรี่ที่ชาร์จซ้ำได้อาจทำให้แบตเตอรี่ร้อนจัด หรือระเบิดได้
	การใช้แฟลชใกล้กับดวงตาของคุณมากเกินไปอาจทำให้สายตาดำกพร่องได้ ใช้ความระมัดระวังเมื่อถ่ายภาพเด็กทารกและเด็กเล็ก

⚠ คำเตือน	
	อย่าสัมผัสกับพื้นผิวร้อนเป็นเวลานาน การไม่ปฏิบัติตามข้อควรระวังนี้อาจมีผลทำให้เกิดการไหม้ที่อุณหภูมิต่ำ โดยเฉพาะที่อุณหภูมิแวดล้อมสูง หรือกับผู้ใช้ที่มีระบบการไหลเวียนไม่ดี หรือมีความรู้สึกต่อการสัมผัสลดลง ในกรณีดังกล่าวแนะนำให้ใช้ผ้าดักล้องหรือข้อควรระวังที่คล้ายคลึงกัน
	อย่าปล่อยให้วิทยุส่วนใดส่วนหนึ่งของร่างกายสัมผัสกับผลิตภัณฑ์เป็นระยะเวลาขณะที่ผลิตภัณฑ์เปิดอยู่ การไม่ปฏิบัติตามข้อควรระวังนี้อาจมีผลทำให้เกิดการไหม้ที่อุณหภูมิต่ำ โดยเฉพาะระหว่างการใช้งานเป็นระยะเวลา ที่อุณหภูมิแวดล้อมสูง หรือกับผู้ใช้ที่มีระบบการไหลเวียนไม่ดี หรือมีความรู้สึกต่อการสัมผัสลดลง ในกรณีดังกล่าวแนะนำให้ใช้ผ้าดักล้องหรือข้อควรระวังที่คล้ายคลึงกัน
	ห้ามใช้ในที่ซึ่งมีวัตถุไวไฟ ก๊าซที่ระเบิดได้ หรือฝุ่นละออง
	เมื่อพลาพลาแมเตอร์ โปรดติดตั้งไว้ในกล่องดีจิตอลหรือเก็บไว้ในกระป๋องแข็ง เมื่อจัดเก็บแบตเตอรี่ ให้เก็บไว้ในกระป๋องแข็ง เมื่อทิ้ง ให้ปิดหัวของแบตเตอรี่ด้วยเทปที่เป็นฉนวน การสัมผัสกับวัตถุอื่นหรือแบตเตอรี่ที่เป็นโลหะอาจทำให้แบตเตอรี่ถูกไหม้หรือระเบิดได้
	เก็บรักษาหน่วยความจำ รานเสียบแฟลช และชิ้นส่วนขนาดเล็กอื่นๆ ให้ห่างจากเด็กเล็ก เด็กอาจกลืนชิ้นส่วนขนาดเล็กได้ จึงควรเก็บให้พ้นจากมือเด็ก หากเด็กกลืนชิ้นส่วนขนาดเล็ก ให้นำเด็กไปพบแพทย์หรือโทรเรียกหน่วยฉุกเฉินทันที
	เก็บรักษาให้พ้นมือเด็ก วัสดุที่อาจทำให้เกิดอันตรายได้ ได้แก่ สายคล้อง ซึ่งอาจพันคอของเด็ก ทำให้รัดคอได้ และแฟลช อาจทำให้สายตาบวมพร่งได้
	ให้ปฏิบัติตามคำสั่งของพนักงานสายการบินและโรงพยาบาล ผลิตภัณฑ์นี้อาจปล่อยคลื่นความถี่วิทยุที่อาจรบกวนอุปกรณ์การบินหรือการแพทย์
⚠ ข้อควรระวัง	
	ห้ามใช้กัลลอนี้ในสถานที่ซึ่งมีละอองน้ำมัน ไขมัน ความชื้น หรือฝุ่นละออง อาจทำให้เกิดเพลิงไหม้หรือไฟฟ้าลัดวงจร
	ห้ามใช้กัลลอนี้ในสถานที่ซึ่งมีอุณหภูมิร้อนจัด ห้ามทิ้งกัลลอนี้ไว้ในสถานที่เช่น รถที่ปิดประตูหน้าต่างหรืออยู่กลางแจ้งแดด อาจทำให้เกิดเพลิงไหม้
	ห้ามวางของหนักทับกัลลอนี้ อาจทำให้ของหนักตกหล่นและทำให้เกิดการบาดเจ็บได้
	ห้ามเคลื่อนย้ายกัลลอนี้ขณะที่ยังต่ออะแดปเตอร์ไฟฟ้ากระแสสลับอยู่ ห้ามดึงสายไฟเพื่อถอดอะแดปเตอร์ไฟฟ้ากระแสสลับออก อาจทำให้สายไฟหรือสายเคเบิลเสียหายและเกิดเพลิงไหม้หรือไฟฟ้าลัดวงจร
	ห้ามปิดหรือห่อกล่องหรืออะแดปเตอร์ไฟฟ้ากระแสสลับด้วยผ้าหรือผ้าห่ม อาจทำให้เกิดความร้อนสะสมและทำให้ตัวเครื่องบวมหรือเกิดเพลิงไหม้ได้
	เมื่อหาความสะดวกล้อง หรือเมื่อไม่ได้ใช้กัลลอนี้เป็นเวลานาน โปรดนำแบตเตอรี่ออกและถอดปลั๊กอะแดปเตอร์ไฟฟ้ากระแสสลับ มิฉะนั้นอาจทำให้เกิดเพลิงไหม้หรือไฟฟ้าลัดวงจร
	เมื่อการชาร์จสิ้นสุดลง ให้ถอดปลั๊กของเครื่องชาร์จออกจากตัวรับไฟฟ้า การเสียบปลั๊กเครื่องชาร์จทิ้งไว้ในตัวรับไฟฟ้าอาจทำให้เกิดเพลิงไหม้

 ข้อควรระวัง	
	เมื่อถอดการ์ดหน่วยความจำ การ์ดอาจหลุดออกจากช่องเร็วเกินไป ใช้นิ้วมือจับและค่อยๆ นำการ์ดออก อาจเกิดการบาดเจ็บจากการตีที่หลุดออกมาได้
	ขอรับการทดสอบและทำความสะอาดภายในกล้องเป็นประจำ ผู้ละของสะสมในกล้องอาจทำให้เกิดเพลิงไหม้หรือไฟฟ้าลัดวงจรได้ ติดต่อบริการ FUJIFILM เพื่อขอรับบริการทำความสะอาดภายในทุกสองปี โปรดทราบว่าบริการเหล่านี้จะมีค่าบริการ
	มีอันตรายจากการระเบิดถ้าเปลี่ยนไม่ถูกต้อง เปลี่ยนด้วยประเภทที่เหมือนกันหรือเทียบเท่ากันเท่านั้น

แบตเตอรี่และแหล่งจ่ายพลังงาน

หมายเหตุ: ตรวจสอบประเภทของแบตเตอรี่ที่ใช้ในกล้องและอ่านหัวข้อที่เหมาะสม

 **คำเตือน: ไม่ควรให้แบตเตอรี่โดนความร้อนจัด เช่น แสงอาทิตย์ ไฟ หรืออื่นๆ ที่คล้ายกัน**

ข้อมูลต่อไปนี้อธิบายถึงการใช้แบตเตอรี่อย่างเหมาะสม และยืดอายุการใช้งานแบตเตอรี่ให้ยาวนาน การใช้งานไม่เหมาะสมจะทำให้แบตเตอรี่มีอายุการใช้งานลดลงหรือทำให้แบตเตอรี่รั่ว มีความร้อนสูง เกิดเพลิงไหม้ หรือระเบิด

แบตเตอรี่ Li-ion

อ่านหัวข้อนี้ถ้ากล้องของคุณใช้แบตเตอรี่ Li-ion ที่ชาร์จซ้ำได้

แบตเตอรี่ที่จำหน่ายไว้ไม่มีมีการชาร์จประจุไว้ โปรดชาร์จแบตเตอรี่ก่อนที่จะใช้ เก็บแบตเตอรี่ไว้ในที่เก็บเมื่อไม่ได้ใช้

■ หมายเหตุเกี่ยวกับแบตเตอรี่

แบตเตอรี่จะสูญเสียประจุไฟฟ้าไปช้าๆ เมื่อไม่ได้ใช้งาน ชาร์จแบตเตอรี่หนึ่งหรือสองวันก่อนการใช้งาน

คุณสามารถยืดอายุการใช้งานแบตเตอรี่ด้วยการปิดกล้องเมื่อไม่ใช้งาน

ความจุของแบตเตอรี่จะลดลงเมื่ออุณหภูมิต่ำ แบตเตอรี่ที่ใช้พลังงานใกล้หมดจะไม่สามารถใช้งานได้เมื่อมีความเย็น เก็บแบตเตอรี่สำรองที่ชาร์จเต็มไว้ในที่อบอุ่น และเปลี่ยนแบตเตอรี่เมื่อต้องการ หรือเก็บแบตเตอรี่ไว้ในกระเป๋าหรือที่อบอุ่น และใส่แบตเตอรี่เมื่อต้องการถ่ายรูปเท่านั้น ห้ามวางแบตเตอรี่ให้สัมผัสกับอุปกรณ์ให้ความร้อนมือหรืออุปกรณ์ทำความร้อนอื่นๆ โดยตรง

■ การชาร์จแบตเตอรี่

ชาร์จแบตเตอรี่ในเครื่องชาร์จแบตเตอรี่ที่ให้มา เวลาในการชาร์จจะเพิ่มขึ้นในอุณหภูมิห้องที่ต่ำกว่า +10 °C หรือสูงกว่า +35 °C อย่าพยายามชาร์จแบตเตอรี่ที่อุณหภูมิสูงกว่า 40 °C และแบตเตอรี่จะไม่ชาร์จในที่อุณหภูมิต่ำกว่า 0 °C

ห้ามพยายามชาร์จแบตเตอรี่ที่ชาร์จจนเต็มแล้วซ้ำ แต่คุณไม่จำเป็นต้องใช้แบตเตอรี่จนหมดพลังงานก่อนที่จะชาร์จอีกครั้ง หลังจากการชาร์จหรือใช้งาน แบตเตอรี่มีความร้อนสูงขึ้น ซึ่งเป็นอาการปกติ

■ อายุการใช้งานแบตเตอรี่

ที่อุณหภูมิปกติ จะสามารถชาร์จแบตเตอรี่ซ้ำได้ประมาณ 300 ครั้ง การที่ระยะเวลาที่แบตเตอรี่เก็บประจุไว้ได้ลดลงจนสังเกตเห็นได้นั้น แสดงให้เห็นว่าแบตเตอรี่สิ้นอายุการใช้งานและควรเปลี่ยนใหม่แล้ว

■ การจัดเก็บ

ประสิทธิภาพของแบตเตอรี่อาจลดลง ถ้าชาร์จแบตเตอรี่จนเต็มแล้วไม่ได้ใช้งานและวางทิ้งไว้เป็นเวลานาน ใช้แบตเตอรี่จนหมดพลังงานก่อนที่จะจัดเก็บ

ถ้าไม่ใช้กล่องเป็นเวลานาน โปรดนำแบตเตอรี่ออก แล้วเก็บไว้ในที่แห้งซึ่งมีอุณหภูมิห้องระหว่าง +15 °C ถึง +25 °C ห้ามเก็บไว้ในที่ซึ่งมีอากาศร้อนจัดหรือเย็นจัด

■ ข้อควรระวัง: การใช้แบตเตอรี่

- ห้ามชนลงหรือเก็บไว้ในที่วัตถุที่เป็นโลหะ เช่น สร้อยคอหรือเข็มกลัด
- อย่าให้ถูกเปลวไฟหรือความร้อน
- ห้ามถอดประกอบหรือดัดแปลง
- ใช้กับเครื่องชาร์จที่กำหนดเท่านั้น
- กำจัดทั้งแบตเตอรี่ที่ใช้งานแล้วทันที
- ห้ามทำตกหรือทำให้ได้รับแรงกระแทกรุนแรง
- ห้ามให้ถูกน้ำ
- รักษาความสะอาดของตัว
- แบตเตอรี่และตัวกล่องอาจอุ่นขึ้นหลังจากใช้งานเป็นเวลานาน ซึ่งเป็นอาการปกติ

■ ข้อควรระวัง: การทิ้ง

ทิ้งแบตเตอรี่ที่ใช้แล้วตามระเบียบข้อบังคับของท้องถิ่น

จะต้องคำนึงถึงสิ่งแวดล้อมเมื่อจะทิ้งแบตเตอรี่ ให้อุปกรณ์ภายใต้สภาพอากาศที่อยู่ในระดับปานกลาง

อะแดปเตอร์ไฟฟ้ากระแสสลับ (จำหน่ายแยกต่างหาก)

ใช้อะแดปเตอร์ไฟฟ้ากระแสสลับของ FUJIFILM เท่านั้นกับกล่องนี้ อะแดปเตอร์อื่นอาจทำให้กล่องเสียหาย

- อะแดปเตอร์ไฟฟ้ากระแสสลับใช้สำหรับภายในอาคารเท่านั้น
- โปรดตรวจสอบว่าปลั๊กกระแสตรงเชื่อมต่อกับกล่องอย่างแน่นหนา
- ปิดกล่องก่อนที่จะดึงสายเชื่อมต่อกับอะแดปเตอร์ออก ถอดสายเชื่อมต่อกับการจับที่ปลั๊ก ไม่ใช่ที่สายเคเบิล
- ห้ามใช้กับอุปกรณ์อื่น
- ห้ามถอดประกอบ
- ห้ามมิให้ได้รับความร้อนและความชื้นสูง
- ห้ามทำให้ได้รับแรงกระแทกรุนแรง
- อะแดปเตอร์อาจมีเสียงหึ่งๆ หรืออาจสัมผัสแล้วร้อนระหว่างการใช้งาน ซึ่งเป็นอาการปกติ
- ถ้าอะแดปเตอร์ทำให้เกิดสัญญาณรบกวนวิทยุ ให้ปรับทิศทางหรือเปลี่ยนตำแหน่งของเสาอากาศรับสัญญาณ

การใช้กล้อง

- ห้ามเสียบปลั๊กไปยังแหล่งกำเนิดแสงสว่างจ้า เช่น ดวงอาทิตย์ในขณะที่ไม่มีเมฆบัง มิฉะนั้นอาจทำให้เซ็นเซอร์ภาพของกล้องเสียหายได้
- แสงอาทิตย์สว่างจ้าที่โฟกัสผ่านช่องมองภาพอาจทำให้แผงของช่องมองภาพอิเล็กทรอนิกส์ (EVF) เสียหาย ห้ามเสียบช่องมองภาพอิเล็กทรอนิกส์ไปยังดวงอาทิตย์

ถ่ายรูปทดสอบ

ก่อนที่จะถ่ายรูปในโอกาสสำคัญ (เช่น งานแต่งงานหรือก่อนที่จะเดินทางโดยนำกล้องไปด้วย) ให้ทดสอบถ่ายรูปและดูผลลัพธ์เพื่อให้มั่นใจว่ากล้องทำงานตามปกติ FUJIFILM Corporation ไม่มีส่วนรับผิดชอบต่อความเสียหายหรือการสูญเสียผลกำไรที่เป็นผลจากการทำงานผิดพลาดของผลิตภัณฑ์

หมายเหตุเกี่ยวกับลิขสิทธิ์

ยกเว้นกรณีที่ใช้สำหรับการใช้งานส่วนตัว ภาพที่บันทึกโดยใช้ระบบกล้องดิจิทัลของคุณนั้นไม่สามารถนำมาใช้ในลักษณะที่จะเมิดกฎหมายลิขสิทธิ์ ถ้าไม่ได้รับความยินยอมจากเจ้าของ โปรดทราบว่าไม่มีข้อจำกัดบางอย่างในการถ่ายรูปการแสดงสดบนเวที กิจกรรมความบันเทิงและการแสดงนิทรรศการ แม้จะเป็นการบันทึกเพื่อใช้ในการส่วนตัวก็ตาม และผู้ใช้ควรทราบว่าการโอนสิทธิ์หน่วยความจำที่มีภาพหรือข้อมูลที่ได้รับควบคุมคุ้มครองตามกฎหมายลิขสิทธิ์นั้นสามารถทำได้เฉพาะภายในข้อจำกัดที่กฎหมายลิขสิทธิ์กำหนดไว้เท่านั้น

การจัดการ

เพื่อให้มีการบันทึกภาพอย่างถูกต้อง โปรดอย่าให้กล้องได้รับแรงกระแทกหรือการสั่นสะเทือนขณะที่บันทึกภาพ

จุดพลิกเหว

ในกรณีที่จอแสดงผลเสียหาย ควรหลีกเลี่ยงการสัมผัสจุดพลิกเหว ดำเนินการในกรณีเร่งด่วนต่อไปนี้ถ้าเกิดสถานการณ์อย่างใดอย่างหนึ่งดังนี้:

- ถ้ามีจุดสัมผัสสัมผัสกับผิวหนังของคุณ** ทำความสะอาดบริเวณนั้นด้วยผ้า และจากนั้นล้างให้สะอาดด้วยสบู่และน้ำไหล
- ถ้ามีจุดเหลวเข้าตา** ล้างบริเวณที่สัมผัสจุดด้วย น้ำสะอาดอย่างน้อย 15 นาที จากนั้นพบแพทย์ทันที
- ถ้ากลืนผลิตภัณฑ์เหลว** ล้างปากให้สะอาดด้วยน้ำ ปริมาณมากๆ ดื่มน้ำปริมาณมากๆ และพยายามทำให้อาเจียน จากนั้นพบแพทย์ทันที

แม้ว่าจอภาพจะถูกผลิตขึ้นโดยใช้เทคโนโลยีที่มีความแม่นยำสูง แต่ก็อาจมีพิกเซลที่สว่างอยู่เสมอหรือดับอยู่เสมอ กรณีเช่นนี้ไม่ใช่การทำงานผิดพลาด และภาพที่บันทึกด้วยผลิตภัณฑ์จะไม่ได้รับผลกระทบ

ข้อมูลเครื่องหมายการค้า

ภาพแบงดิจิตอลเป็นเครื่องหมายการค้า หรือเครื่องหมายการค้าจดทะเบียนของ FUJIFILM Corporation เครื่องหมาย xD-Picture Card และ  เป็นเครื่องหมายการค้าของ FUJIFILM Corporation ตัวอักษรที่ใช้ รวมในที่นี้ได้รับการพัฒนาโดย DynaComware Taiwan Inc. Macintosh, Mac OS และ macOS เป็นเครื่องหมายการค้าของ Apple Inc. ในสหรัฐอเมริกาและประเทศอื่นๆ Windows เป็นเครื่องหมายการค้าจดทะเบียนของ Microsoft Corporation ในสหรัฐอเมริกาและประเทศอื่นๆ Wi-Fi[®] และ Wi-Fi Protected Setup[®] เป็นเครื่องหมายการค้าจดทะเบียนของ Wi-Fi Alliance โลโก้ SDHC และ SDXC เป็นเครื่องหมายการค้าของ SD-3C, LLC โลโก้ HDMI เป็นเครื่องหมายการค้า ชื่อทางการค้าอื่นๆ ทั้งหมดที่กล่าวถึงในคู่มือนี้เป็นเครื่องหมายการค้าหรือเครื่องหมายการค้าจดทะเบียนของผู้ที่เป็นเจ้าของ

การรบกวนทางไฟฟ้า

กล่องนี้อาจรบกวนอุปกรณ์ของโรงพยาบาลหรืออุปกรณ์ด้านการบิน โปรดสอบถามเจ้าหน้าที่โรงพยาบาลหรือสายการบินก่อนที่จะใช้กล่องในโรงพยาบาลหรือในเครื่องบิน

ระบบโทรทัศน์สี

NTSC (กรรมการระบบโทรทัศน์แห่งชาติ) เป็นการแพร่ภาพออกอากาศทางโทรทัศน์สีจำเพาะที่ปรับใช้ส่วนใหญ่ในสหรัฐฯ แคนาดา และญี่ปุ่น PAL (เส้นกวาดสลับ) เป็นระบบโทรทัศน์สีที่ปรับใช้ส่วนใหญ่ในประเศยุโรปและจีน

Exif Print (Exif เวอร์ชัน 2.3)

Exif Print เป็นรูปแบบของไฟล์กล่องดิจิตอลที่แก้ไขใหม่ ซึ่งมีการเก็บข้อมูลในภาพถ่ายเพื่อใช้ในการผลิตสีระหว่างการพิมพ์

ประกาศสำคัญ: อ่านก่อนใช้ซอฟต์แวร์นี้

ห้ามมิให้มีการส่งออกทั้งทางตรงและทางอ้อม ส่วนหนึ่งส่วนใดหรือทั้งหมดของซอฟต์แวร์นี้ที่ได้รับอนุญาตให้ทำงานนี้โดยไม่ได้รับอนุญาตโดยหน่วยงานผู้กำกับดูแล

ประกาศ

เพื่อป้องกันอันตรายจากไฟไหม้หรือไฟฟ้าช็อต ห้ามให้ผลิตภัณฑ์เบียดฟันหรือขึ้น

โปรดอ่าน "หมายเหตุเพื่อความปลอดภัย" และตรวจสอบให้แน่ใจว่าคุณเข้าใจเนื้อหาก่อนใช้งานกล่อง

สำหรับลูกค้าในประเทศแคนาดา

CAN ICES-3 (B)/NMB-3(B)

ข้อควรระวัง: ระบบดิจิทัลคลาส B นี้เป็นไปตาม ICES-003 ของประเทศแคนาดา

ประกาศการได้รับรังสี: อุปกรณ์นี้เป็นไปตามมาตรฐาน Industry Canada's licence-exempt RSS โดยทำงานตามเงื่อนไขข้อต่อไปนี้ (1) อุปกรณ์นี้จะไม่ก่อให้เกิดการรบกวน และ (2) อุปกรณ์นี้ต้องยอมรับการรบกวนใดๆ รวมถึงการรบกวนที่อาจทำให้การทำงานของอุปกรณ์ไม่เป็นไปตามที่ต้องการ

อุปกรณ์นี้และเสาอากาศต้องไม่อยู่ในตำแหน่งหรือทำงานร่วมกับเสาอากาศหรือเครื่องส่งสัญญาณอื่นๆ ยกเว้นวิทยุในตัวที่ผ่านการทดสอบแล้ว คุณสมบัตินี้ได้รับการเลือกที่ประเทศอาจถูกปิดใช้งานสำหรับผลิตภัณฑ์ที่จำหน่ายในประเทศสหรัฐอเมริกา/แคนาดา

ประกาศการได้รับรังสี: หลักฐานทางวิทยาศาสตร์ที่มีอยู่ไม่ได้แสดงปัญหาด้านสุขภาพที่เกี่ยวข้องกับการใช้อุปกรณ์ไร้สายกำลังต่ำ อย่างไรก็ตาม ไม่มีข้อพิสูจน์ว่า อุปกรณ์ไร้สายกำลังต่ำเหล่านี้มีความปลอดภัยทั้งหมด อุปกรณ์ไร้สายกำลังต่ำปล่อยพลังงานคลื่นความถี่วิทยุ (RF) ระดับต่ำ ในช่วงคลื่นไมโครเวฟ ขณะที่กำลังใช้งาน ในขณะที่คลื่นความถี่วิทยุระดับสูงสามารถส่งผลกระทบต่อสุขภาพ (โดยให้ความร้อนแก่กล้ามเนื้อ) การได้รับคลื่นความถี่วิทยุระดับต่ำไม่มีผลกระทบในการสร้างความร้อน ทำให้ไม่ทราบผลกระทบต่อสุขภาพที่ไม่พึงประสงค์ มีงานวิจัยจำนวนมากเกี่ยวกับการได้รับคลื่นความถี่วิทยุระดับต่ำไม่พบผลกระทบทางชีวภาพอื่นๆ งานวิจัยบางชิ้นได้แสดงความเห็นว่าคุณมีผลกระทบทางชีวภาพบางประการ แต่ข้อค้นพบดังกล่าวไม่มีที่ยืนยันจากงานวิจัยอื่นๆ เพิ่มเติม X-T20 ผ่านการทดสอบและพบว่าเป็นไปตามข้อกำหนดการได้รับรังสี IC ที่กำหนดไว้สำหรับสภาพแวดล้อมที่ไม่ได้ควบคุม และเป็นไปตามมาตรฐาน RSS-102 ของกฎการได้รับคลื่นความถี่วิทยุ (RF) IC

การกำจัดทิ้งอุปกรณ์ไฟฟ้าและอิเล็กทรอนิกส์ในที่ปกอภัยส่วนบุคคล

ในสหภาพยุโรป นอร์เวย์ ไอซ์แลนด์ และลิกเตนสไตน์: สัญลักษณ์นี้บนผลิตภัณฑ์ หรือคู่มือและใบรับประกัน และ/หรือบนบรรจุภัณฑ์หมายความว่าไม่ควรกำจัดผลิตภัณฑ์นี้ร่วมกับขยะมูลฝอยภายในครัวเรือน แต่ควรนำไปยังจุดรวบรวมที่เหมาะสมสำหรับการนำอุปกรณ์ไฟฟ้าและอิเล็กทรอนิกส์กลับมาใช้ใหม่



การตรวจสอบให้แน่ใจว่าผลิตภัณฑ์นี้ได้รับการกำจัดทิ้งอย่างถูกต้องแล้ว จะช่วยป้องกันผลกระทบต่อสิ่งแวดล้อมและสุขภาพของมนุษย์ ที่อาจเกิดจากการจัดการขยะของผลิตภัณฑ์นี้อย่างไม่เหมาะสม สัญลักษณ์นี้บนแบตเตอรี่หรือหม้อสะสมไฟฟ้าหมายความว่าไม่ควรกำจัดแบตเตอรี่เหล่านี้ร่วมกับขยะมูลฝอยในครัวเรือน



หากอุปกรณ์ของคุณมีแบตเตอรี่หรือหม้อสะสมไฟฟ้าที่ถอดออกได้ง่าย โปรดกำจัดทิ้งต่างหากตามข้อบังคับในท้องถิ่นของคุณ

การนำวัสดุกลับมาใช้ใหม่จะช่วยอนุรักษ์แหล่งทรัพยากรตามธรรมชาติ สำหรับรายละเอียดข้อมูลเพิ่มเติมเกี่ยวกับการนำผลิตภัณฑ์นี้กลับมาใช้ใหม่ โปรดติดต่อสำนักงานเทศบาลในท้องถิ่นของคุณ หน่วยบริการกำจัดขยะมูลฝอยในครัวเรือน หรือร้านค้าที่คุณซื้อผลิตภัณฑ์

ในประเทศที่อยู่นอกสหภาพยุโรป นอร์เวย์ ไอซ์แลนด์ และลิกเตนสไตน์: หากคุณต้องการกำจัดทิ้งผลิตภัณฑ์นี้ รวมถึงแบตเตอรี่หรือหม้อสะสมไฟฟ้า โปรดติดต่อเจ้าหน้าที่ในท้องถิ่นและสอบถามวิธีการกำจัดทิ้งที่เหมาะสม

ในประเทศญี่ปุ่น: สัญลักษณ์นี้บนแบตเตอรี่แสดงว่าต้องกำจัดทิ้งผลิตภัณฑ์นี้แยกต่างหาก





โปรดอ่านหมายเหตุเหล่านี้ก่อนการใช้งาน

หมายเหตุเพื่อความปลอดภัย



- โปรดใช้เลนส์อย่างเหมาะสม อ่านหมายเหตุเพื่อความปลอดภัยเหล่านี้ และ คู่มือผู้ใช้ กล้องโดยละเอียดก่อนการใช้งาน
- หลังจากอ่านหมายเหตุเพื่อความปลอดภัยแล้ว โปรดเก็บไว้ในที่ปลอดภัย

เกี่ยวกับไอคอนต่างๆ





ไอคอนที่แสดงด้านล่างนี้มีการใช้ในเอกสารนี้เพื่อแสดงถึงความรุนแรงของการบาดเจ็บหรือความเสียหายที่อาจเกิดขึ้น ถ้าไม่ปฏิบัติตามข้อมูลที่ไอคอนนั้นระบุและไม่ได้ใช้ผลิตภัณฑ์อย่างถูกต้อง

	คำเตือน	ไอคอนนี้แสดงถึงการเสียชีวิตหรือการบาดเจ็บร้ายแรงถ้าไม่ปฏิบัติตามข้อมูล
	ข้อควรระวัง	ไอคอนนี้แสดงถึงการบาดเจ็บหรือเกิดความเสียหายถ้าไม่ปฏิบัติตามข้อมูล







ไอคอนที่แสดงด้านล่างนี้แสดงถึงประเภทของคำแนะนำที่จะต้องปฏิบัติตาม

	ไอคอนรูปสามเหลี่ยมหมายถึงข้อมูลที่ต้องมีความระมัดระวัง ("สำคัญ")
	ไอคอนรูปวงกลมและขีดเฉียง แสดงว่าการกระทำที่ระบุนั้นเป็นสิ่งที่ต้องห้าม ("ต้องห้าม")
	ไอคอนรูปวงกลมที่พร้อมเครื่องหมายอัศเจรีย์แสดงถึงการกระทำที่ต้องดำเนินการ ("จำเป็น")

คำเตือน

	ห้ามจุ่มหรือนำไปสัมผัสกับน้ำ หากไม่ปฏิบัติตามข้อควรระวังนี้อาจทำให้เกิดเพลิงไหม้หรือไฟฟ้าลัดวงจร
	ห้ามถอดประกอบ (ห้ามเปิดตัวเครื่อง) การไม่ปฏิบัติตามข้อควรระวังนี้อาจทำให้เกิดไฟไหม้ ไฟฟ้าช็อตหรือบาดเจ็บเนื่องจากการทำงานผิดพลาดของผลิตภัณฑ์
	ถ้าตัวเครื่องเปิดออกเนื่องจากการตกหล่นหรืออุบัติเหตุอื่นๆ โปรดอย่าสัมผัสชิ้นส่วนภายในที่เปิดออก หากไม่ปฏิบัติตามข้อควรระวังนี้อาจทำให้เกิดไฟฟ้าลัดวงจรหรือเกิดเพลิงไหม้เนื่องจากการสัมผัสชิ้นส่วนที่เสียหาย นำแบตเตอรี่ออกทันที โดยระวังไม่ให้เกิดการบาดเจ็บหรือไฟฟ้าลัดวงจร และนำผลิตภัณฑ์ไปยังจุดที่ซื้อผลิตภัณฑ์เพื่อขอคำแนะนำ
	ห้ามวางบนพื้นผิวที่ไม่มั่นคง ผลิตภัณฑ์อาจตก ทำให้เกิดการเสียหายได้
	ห้ามดูดวงอาทิตย์ผ่านทางเลนส์หรือช่องมองภาพของกล้อง หากไม่ปฏิบัติตามข้อควรระวังนี้อาจทำให้เกิดผลเสียกับการมองเห็นอย่างถาวร

⚠ ข้อควรระวัง

	ห้ามใช้หรือเก็บในบริเวณที่สัมผัสไอน้ำ หรือควัน หรือความชื้นสูง หรือฝุ่นหนา หากไม่ปฏิบัติตามข้อควรระวังนี้อาจทำให้เกิดเพลิงไหม้หรือไฟฟ้าลัดวงจร
	ห้ามทิ้งให้โดนแสงแดดโดยตรงหรือในบริเวณที่อาจมีอุณหภูมิสูงมาก เช่น ในยานพาหนะที่ปิดมิดชิดในวันที่มีแสงแดดแรง หากไม่ปฏิบัติตามข้อควรระวังนี้อาจทำให้เกิดเพลิงไหม้
	เก็บให้พ้นมือเด็ก ผลึกภัณฑ์นี้อาจทำให้เกิดการบาดเจ็บได้ถ้าเด็กเล่น
	ห้ามจับด้วยมือที่เปียก หากไม่ปฏิบัติตามข้อควรระวังนี้อาจทำให้เกิดไฟฟ้าช็อต
	ให้ดวงอาทิตย์อยู่นอกเฟรมภาพเมื่อถ่ายวัตถุอ่อนแสง แสงอาทิตย์ที่โฟกัสเข้าไปที่กล้องเมื่อดวงอาทิตย์อยู่ในหรือใกล้กับเฟรมสามารถทำให้เกิดไฟไหม้หรือเป็นรอยไหม้ได้
	เมื่อไม่ได้ใช้งานผลิตภัณฑ์ ให้ครอบฝาปิดเลนส์แล้วเก็บให้ห่างจากสัมผัสแสงอาทิตย์โดยตรง แสงอาทิตย์ที่โฟกัสในเลนส์สามารถทำให้เกิดไฟไหม้หรือเป็นรอยไหม้ได้
	ห้ามยกกล้องหรือเลนส์ในขณะที่ยึดกล้องไว้กับขาตั้งกล้อง ผลึกภัณฑ์อาจหล่นหรือชนกับวัตถุอื่นทำให้เกิดการเสียหายได้

ข้อสำคัญ: โปรดอ่านประกาศต่อไปนี้ก่อนใช้งานเครื่องส่งสัญญาณไร้สายในตัวกล้อง

- ① ผลิตภัณฑ์นี้มีฟังก์ชันการเข้ารหัสที่พัฒนาขึ้นในประเทศสหรัฐอเมริกา ซึ่งควบคุมโดยระเบียบว่าด้วยการบริหารการส่งออกของสหรัฐอเมริกา และอาจไม่สามารถส่งออกหรือส่งออกไปยังประเทศที่สหรัฐอเมริกา มีการห้ามส่งสินค้า
- **ใช้สำหรับเป็นส่วนหนึ่งของเครือข่ายไร้สายเท่านั้น** FUJIFILM ไม่มีส่วนรับผิดชอบต่อความเสียหายที่เป็นผลจากการใช้งานโดยไม่ได้รับอนุญาต ห้ามใช้สำหรับการทำงานที่จำเป็นต้องมีความแม่นยำในระดับสูง ตัวอย่างเช่น ในอุปกรณ์ทางการแพทย์ หรือระบบอื่นๆ ที่อาจส่งผลกระทบต่อชีวิตมนุษย์โดยตรงหรือทางอ้อม เมื่อใช้งานอุปกรณ์ในคอมพิวเตอร์และระบบอื่นๆ ที่จำเป็นต้องมีความแม่นยำในระดับที่สูงกว่าระบบไร้สาย โปรดตรวจสอบให้แน่ใจว่าปฏิบัติตามข้อควรระวังที่จำเป็นทั้งหมด เพื่อให้เกิดความปลอดภัยและป้องกันการดำเนินงานผิดพลาด
- **ใช้เฉพาะภายในประเทศที่ซื้ออุปกรณ์เท่านั้น** อุปกรณ์นี้มีความสอดคล้องตามระเบียบที่ควบคุมอุปกรณ์เครือข่ายไร้สายในประเทศที่ซื้ออุปกรณ์ ให้ปฏิบัติตามระเบียบในท้องถิ่นทั้งหมดเมื่อใช้งานอุปกรณ์ FUJIFILM ไม่มีส่วนรับผิดชอบในปัญหาที่เกิดขึ้นจากการใช้งานในขอบเขตอำนาจของกฎหมายอื่น
- **ข้อมูลไร้สาย (ภาพ) อาจถูกสกัดโดยบุคคลที่สาม** จึงไม่รับประกันความปลอดภัยของการส่งข้อมูลผ่านเครือข่ายไร้สาย
- **ห้ามใช้อุปกรณ์ในสถานที่ที่อาจได้รับผลกระทบจากสนามแม่เหล็ก ไฟฟ้าสถิต หรือสัญญาณรบกวนทางวิทยุ** ห้ามใช้เครื่องส่งสัญญาณใกล้กับเตาไมโครเวฟ หรือในสถานที่ที่อาจได้รับผลกระทบจากสนามแม่เหล็ก ไฟฟ้าสถิต หรือสัญญาณรบกวนทางวิทยุซึ่งอาจขัดขวางการรับสัญญาณไร้สายได้ อาจเกิดสัญญาณรบกวนร่วมกันขึ้นเมื่อใช้งานเครื่องส่งสัญญาณใกล้กับอุปกรณ์ไร้สายอื่นที่ทำงานบนย่านความถี่ 2.4 GHz
- **เครื่องส่งสัญญาณไร้สายทำงานบนย่านความถี่ 2.4 GHz โดยใช้การมอดูเลตสัญญาณแบบ DSSS และ OFDM**

อุปกรณ์เครือข่ายไร้สาย: ข้อควรระวัง

- **อุปกรณ์นี้ทำงานบนคลื่นความถี่เดียวกับอุปกรณ์เชิงพาณิชย์ทางการศึกษา และทางการแพทย์ และเครื่องส่งสัญญาณไร้สาย** นอกจากนี้ยังทำงานบนคลื่นความถี่เดียวกับเครื่องส่งสัญญาณที่มีใบอนุญาตและเครื่องส่งสัญญาณความดันไฟฟ้าต่ำแบบไม่มีใบอนุญาตพิเศษที่ใช้ในระบบติดตาม RFID สำหรับสายงานผลิตและการใช้งานอื่นๆ ที่มีลักษณะใกล้เคียงกัน
- **เพื่อป้องกันสัญญาณรบกวนกับอุปกรณ์ข้างต้น ให้ปฏิบัติตามข้อควรระวังต่อไปนี้** ยืนยันว่าเครื่องส่งสัญญาณ RFID ไม่ได้ทำงานก่อนใช้อุปกรณ์นี้ คุณควรสังเกตว่าอุปกรณ์สร้างสัญญาณรบกวนในเครื่องส่งสัญญาณที่ได้รับอนุญาตที่ใช้สำหรับการติดตาม RFID หรือไม่ ให้หยุดการใช้งานความถี่ที่ได้รับผลกระทบทันที หรือย้ายอุปกรณ์ไปยังตำแหน่งที่ตั้งอื่น หากคุณสังเกตพบว่าคุณอุปกรณ์นี้ก่อให้เกิดสัญญาณรบกวนในระบบติดตาม RFID ความดันไฟฟ้าต่ำ ให้ติดต่อตัวแทนของ FUJIFILM

2.4DS/OF4

สติ๊กเกอร์นี้แสดงว่าอุปกรณ์นี้ทำงานในย่านความถี่ 2.4 GHz โดยใช้การมอดูเลตสัญญาณแบบ DSSS และ OFDM และอาจก่อให้เกิดสัญญาณรบกวนในระยะทางไกลถึง 40 ม.

การดูแลผลิตภัณฑ์

เพื่อให้สามารถใช้ผลิตภัณฑ์ได้อย่างต่อเนื่อง โปรดปฏิบัติตามข้อควรระวังต่อไปนี้

ตัวกล้อง: ใช้ผ้าแห้ง นุ่ม เพื่อทำความสะอาดตัวกล้องหลังจากใช้งานแต่ละครั้ง ห้ามใช้แอลกอฮอล์ ทินเนอร์ หรือสารระเหยอื่นๆ ที่อาจทำให้ผลิตภัณฑ์หนังบนตัวกล้องเปลี่ยนสีหรือเสียรูปได้ หากมีของเหลวบนกล้องถ่ายรูป ควรเช็ดออกทันทีด้วยผ้าแห้งเนื้อนุ่ม ใช้เครื่องเป่าลมเพื่อขจัดฝุ่นออกจากหน้าจอร่มมีดระวังเพื่อหลีกเลี่ยงการเกิดรอยขีดข่วน จากนั้นเช็ดเบาๆ ด้วยผ้าแห้งเนื้อนุ่ม สามารถขจัดคราบที่หลงเหลืออยู่โดยการเช็ดเบาๆ ด้วยกระดาษทำความสะอาดเลนส์ของ FUJIFILM โดยใช้น้ำยาทำความสะอาดเลนส์เล็กน้อย การป้องกันฝุ่นเข้าสู่กล้อง ให้ครอบฝาครอบตัวกล้องเมื่อไม่ได้ติดเลนส์

เซ็นเซอร์ภาพ: รูปภาพหลายภาพเสียหายจากจุดหรือรอยแต้มในตำแหน่งเดียวกันอาจแสดงว่ามีฝุ่นอยู่ในเซ็นเซอร์ภาพ ทำความสะอาดเซ็นเซอร์โดยใช้

 **ตั้งค่าผู้ใช้งาน > ทำความสะอาดเซ็นเซอร์**

การทำความสะอาดเซ็นเซอร์ภาพ

ฝุ่นที่ไม่สามารถเอาออกโดยใช้  ตั้งค่าผู้ใช้งาน > ทำความสะอาดเซ็นเซอร์ สามารถเอาออกด้วยตนเองตามที่อธิบายด้านล่าง



โปรดทราบว่าค่าใช้จ่ายสำหรับการซ่อมแซมหรือเปลี่ยนเซ็นเซอร์ภาพหากเสียหายระหว่างการทำความสะอาด

- 1 ใช้ลูกยางเป่าลม (ที่ไม่ใช่แปรง) เพื่อขจัดฝุ่นออกจากเซ็นเซอร์



ห้ามใช้แปรงหรือลูกยางเป่าลมที่มีหัวเป่า หากไม่ปฏิบัติตามข้อควรระวังนี้ อาจทำให้เซ็นเซอร์เสียหายได้

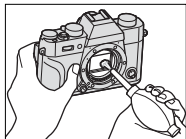

- 2 ตรวจสอบว่าขจัดฝุ่นออกไปเรียบร้อยแล้วหรือไม่ ทำซ้ำขั้นตอนที่ 1 และ 2 ตามที่จำเป็น
- 3 ปิดฝากล้องหรือเลนส์

อัปเดตเฟิร์มแวร์

บางฟังก์ชันของผลิตภัณฑ์อาจแตกต่างจากที่อธิบายไว้ในคู่มือจัดจำหน่ายเนื่องจากการอัปเดตซอฟต์แวร์ สำหรับข้อมูลโดยละเอียดในแต่ละรุ่น โปรดเยี่ยมชมเว็บไซต์ของเรา:

http://www.fujifilm.com/support/digital_cameras/software



การตรวจสอบเวอร์ชันเฟิร์มแวร์

 กล้องจะแสดงเวอร์ชันเฟิร์มแวร์หากใส่การ์ดหน่วยความจำไว้

- 1 ปิดกล้องแล้วตรวจสอบว่าได้ใส่การ์ดหน่วยความจำแล้ว
- 2 เปิดกล้องขณะที่กดปุ่ม **DISP/BACK** เฟิร์มแวร์เวอร์ชันปัจจุบันจะแสดงขึ้น ตรวจสอบเวอร์ชันเฟิร์มแวร์
- 3 ปิดกล้อง

 หากต่อเลนส์เข้ากับกล้อง คุณยังสามารถตรวจสอบเวอร์ชันเฟิร์มแวร์ของเลนส์ได้

การแก้ไขปัญหา

โปรดดูตารางด้านล่างเกี่ยวกับปัญหาที่คุณอาจประสบเมื่อใช้กล้อง หากคุณไม่พบวิธีการแก้ไขในนี้ โปรดติดต่อผู้แทนจำหน่าย FUJIFILM ใกล้บ้าน

พลังงานและแบตเตอรี่

ปัญหา	วิธีแก้ไขปัญหา
กล้องไม่เปิดทำงาน	<ul style="list-style-type: none">• แบตเตอรี่หมด: ชาร์จแบตเตอรี่ หรือใส่แบตเตอรี่สำรองที่ชาร์จเต็มแล้ว (☞ 32)• ใส่แบตเตอรี่ไม่ถูกต้อง: ใส่แบตเตอรี่เข้าไปใหม่ในทิศทางที่ถูกต้อง (☞ 37)• ฝาครอบช่องใส่แบตเตอรี่ไม่ลงล็อก: ใส่ฝาครอบช่องใส่แบตเตอรี่ให้ลงล็อก (☞ 38)
จอภาพไม่เปิดทำงาน	จอภาพอาจไม่เปิดทำงานหากปิดกล้องแล้วเปิดกล้องอีกครั้งอย่างรวดเร็ว กดปุ่มชัตเตอร์ครึ่งหนึ่งเพื่อเปิดใช้งานจอภาพ
แบตเตอรี่หมดอย่างรวดเร็ว	<ul style="list-style-type: none">• แบตเตอรี่เย็น: อุณหภูมิแบตเตอรี่ด้วยการวางไว้ในกระเป๋าหรือที่มีอุณหภูมิอุ่น และนำไปใส่ในกล้อง อีกครั้งทันทีก่อนถ่ายรูป• ชัตเตอร์สกริป: ทำความสะอาดชัตเตอร์ด้วยผ้าแห้งเนื้อนุ่ม• เลือก เปิด สำหรับ AF/MF ตั้งค่า AF/MF > PRE-AF: ปิด PRE-AF (☞ 137)• มีการชาร์จแบตเตอรี่หลายครั้ง: แบตเตอรี่หมดอายุการใช้งานสำหรับการชาร์จ ช้อแบตเตอรี่ใหม่

ปัญหา	วิธีแก้ไขปัญหา
กล้องปิดการทำงานกะทันหัน	แบตเตอรี่หมด: ชาร์จแบตเตอรี่ หรือใส่แบตเตอรี่สำรองที่ชาร์จเต็มแล้ว (📖 32)
ไม่เริ่มชาร์จแบตเตอรี่	ใส่แบตเตอรี่อีกครั้งในทิศทางที่ถูกต้องและตรวจสอบว่าเสียบปลั๊กเครื่องชาร์จแล้ว (📖 32)
การชาร์จทำงานช้า	ชาร์จแบตเตอรี่ที่อุณหภูมิห้อง
ไฟแสดงสถานะการชาร์จจะพริบแต่ไม่ชาร์จแบตเตอรี่	<ul style="list-style-type: none"> • ขั้วแบตเตอรี่สกปรก: ทำความสะอาดขั้วด้วยผ้าแห้งเนื้อนุ่ม • มีการชาร์จแบตเตอรี่หลายครั้ง: แบตเตอรี่หมดอายุการใช้งานสำหรับการชาร์จ ชื้อแบตเตอรี่ใหม่ ถ้าแบตเตอรี่ยังคงไม่ชาร์จ โปรดติดต่อตัวแทนจำหน่ายของ FUJIFILM (📖 290)

เมนูและจอแสดงผล

ปัญหา	วิธีแก้ไขปัญหา
จอแสดงผลไม่ใช่ภาษาไทย	เลือก ภาษาไทย สำหรับ  ตั้งค่าผู้ใช้งาน > 言語/LANG. (📖 46, 204)

การถ่ายรูป

ปัญหา	วิธีแก้ไขปัญหา
ไม่มีการถ่ายรูปเมื่อกดปุ่มชัตเตอร์	<ul style="list-style-type: none"> • การ์ดหน่วยความจำเต็ม: ใส่การ์ดหน่วยความจำใหม่หรือลบภาพ (📖 36, 183) • การ์ดหน่วยความจำไม่ได้ฟอร์แมต: ฟอร์แมตการ์ดหน่วยความจำ (📖 201) • หน้าสัมผัสของการ์ดหน่วยความจำสกปรก: ทำความสะอาดหน้าสัมผัสด้วยผ้าแห้งเนื้อนุ่ม

ปัญหา	วิธีแก้ไขปัญหา
<p>ไม่มีการถ่าย รูปเมื่อกดปุ่ม ชัตเตอร์ (ต่อ)</p>	<ul style="list-style-type: none"> • การ์ดหน่วยความจำเสียหาย: เสียบการ์ดหน่วยความจำใหม่ (📖 36) • แบตเตอรี่หมด: ชาร์จแบตเตอรี่ หรือใส่แบตเตอรี่สำรองที่ชาร์จเต็มแล้ว (📖 32) • กล้องปิดการทำงานโดยอัตโนมัติ: เปิดกล้อง (📖 42) • คุณกำลังใช้ตัวแปลงของบริษัทอื่น: เลือกลงเปิด สำหรับ ถ่ายภาพโดยไม่มีเลนส์ (📖 228) • ไฟแสดงสถานะเป็นสีส้มเมื่อคุณพยายามบันทึกภาพพาโนรามา: รอจนกว่าไฟแสดงสถานะดับ (📖 10)
<p>มีรอยจุด ("สัญญาณ รบกวน") ปรากฏ บนหน้าจอหรือ ช่องมองภาพ เมื่อ กดปุ่มชัตเตอร์ลง ครึ่งหนึ่ง</p>	<p>ค่าเกินเพิ่มขึ้นเพื่อช่วยการจัดองค์ประกอบภาพเมื่อตัวแบบมีแสงน้อย และรูรับแสงลดลง ซึ่งอาจทำให้เกิดรอยจุดที่มองเห็นได้เมื่อดูตัวอย่างภาพในจอแสดงผล ภาพที่ถ่ายด้วยกล้องจะไม่ได้รับผลกระทบ</p>
<p>กล้องไม่โฟกัส</p>	<p>ตัวแบบไม่เหมาะกับการโฟกัสอัตโนมัติ: ใช้การล็อกโฟกัส หรือแมนวลโฟกัส (📖 92)</p>

ปัญหา	วิธีแก้ไขปัญหา
ไม่สามารถตรวจหาใบหน้า	<ul style="list-style-type: none"> • ใบหน้าของตัวแบบถูกบังด้วยแว่นตา หมวก ผมยาว หรือวัตถุอื่น: นำสิ่งกีดขวางออก (☞ 138) • ใบหน้าของตัวแบบอยู่ในเฟรมเพียงเล็กน้อยเท่านั้น: เปลี่ยนการวางองค์ประกอบภาพเพื่อให้ใบหน้าของตัวแบบอยู่ในเฟรมให้มากขึ้น (☞ 138) • คีระของตัวแบบเอียงหรืออยู่ในแนวนอน: ให้ตัวแบบวางคีระให้ตรง (☞ 138) • กล้องเอียง: วางกล้องในแนวระนาบ • ใบหน้าของตัวแบบมืด: ส่องไฟให้สว่างขึ้น
เลือกตัวแบบผิด	<p>ตัวแบบที่เลือกอยู่ใกล้ศูนย์กลางของเฟรมมากกว่าตัวแบบหลัก จัดวางองค์ประกอบภาพใหม่หรือปิดระบบตรวจหาใบหน้า และวางกรอบการถ่ายรูปโดยใช้การล็อกโฟกัส (☞ 92)</p>
กล้องไม่ยิงแฟลช	<ul style="list-style-type: none"> • แฟลชถูกปิดใช้งาน: ปรับการตั้งค่า (☞ 107) • แฟลชถูกลดลง: ยกแฟลชขึ้น (☞ 107) • แบตเตอรี่หมด: ชาร์จแบตเตอรี่ หรือใส่แบตเตอรี่สำรองที่ชาร์จเต็มแล้ว (☞ 32) • กล้องอยู่ในโหมดถ่ายคร่อมหรือถ่ายรูปต่อเนื่อง: เลือกโหมดเฟรมเดียว (☞ 6) • เลือก ปิด สำหรับ เสียง&แฟลช: เลือก เปิด (☞ 206)

ปัญหา	วิธีแก้ไขปัญหา
แฟลชไม่ยิงไป ยังตัวแบบอย่าง เต็มที่	<ul style="list-style-type: none"> • ตัวแบบไม่อยู่ในช่วงของแฟลช: จัดวางตัวแบบให้อยู่ในช่วงแฟลช • ช่องแฟลชถูกขวาง: จับกล้องอย่างถูกต้อง • ความเร็วชัตเตอร์เร็วกว่าความเร็วซิงค์: เลือกความเร็วชัตเตอร์ที่ช้าลง (☞ 64, 72)
โหมดแฟลชบาง โหมดไม่สามารถ ใช้ได้	<p>เลือก ปิด สำหรับ เสียง&แฟลช: เลือก เปิด (☞ 206)</p>
ภาพถ่ายมัว	<ul style="list-style-type: none"> • เลนส์สกปรก: ทำความสะอาดเลนส์ (☞ 276) • เลนส์ถูกบัง: นำวัตถุออกจากเลนส์ (☞ 49) • !AF ปรากฏขึ้นระหว่างถ่ายรูปและกรอบโฟกัสเป็นสีแดง: ตรวจสอบโฟกัสก่อนถ่ายรูป (☞ 50)
ภาพมีรอยจุด	<ul style="list-style-type: none"> • ความเร็วชัตเตอร์ช้าและอุณหภูมิห้องสูง: อาการนี้เป็นภาวะปกติและไม่ได้แสดงถึงการทำงานผิดปกติ • เจือจางฟิสิกส์แมกนีเซียม: ดำเนินการฟิสิกส์แมกนีเซียมโดยใช้ ☞ ตั้งค่าคุณภาพภาพ > ฟิสิกส์ แมกนีเซียม (☞ 130) • มีการใช้งานกล้องติดต่อกันที่อุณหภูมิสูงหรือมีค่าเดือนอุณหภูมิปรากฏขึ้น: ปิดกล้องและรอให้อุณหภูมิเย็นลง (☞ 42)

การเล่น	
ปัญหา	วิธีแก้ไขปัญหา
ภาพมัวเป็นรอยจุด	ถ่ายรูปด้วยกล้องที่เป็นแบบหรือรุ่นอื่น
การซูมการเล่นรายการไม่สามารถใช้ได้	มีการถ่ายรูปโดยใช้ ปรับขนาด หรือด้วยกล้องที่เป็นแบบหรือรุ่นอื่น
ไม่มีเสียงในการเล่นภาพยนตร์	<ul style="list-style-type: none"> • ระดับเสียงของการเล่นเบาเกินไป: ปรับระดับเสียงของการเล่น (🔊 211) • ไมโครโฟนถูกบัง: ถีอกล้องอย่างถูกต้องระหว่างการบันทึก • ลำโพงถูกบัง: ถีอกล้องอย่างถูกต้องระหว่างการเล่น • เลือก ปิด สำหรับ เสียง&แฟลช: เลือก เปิด (🔊 206)
ไม่สามารถลบภาพที่เลือก	ภาพที่เลือกเพื่อลบบางภาพถูกป้องกันไว้ ลบการป้องกันออกโดยใช้อุปกรณ์ที่ใช้ดำเนินการแต่แรก (🗑️ 188)
มีการรีเซ็ตการกำหนดหมายเลขไฟล์โดยไม่คาดหมาย	ฝาครอบช่องใส่แบตเตอรี่เปิดในขณะที่กล้องเปิดทำงานอยู่ ปิดกล้องก่อนเปิดฝาครอบช่องใส่แบตเตอรี่ (🔋 234)

การเชื่อมต่อ

ปัญหา	วิธีแก้ไขปัญหา
จอภาพว่างเปล่า	กล้องเชื่อมต่อไปยังโทรทัศน์แล้ว: รูปภาพจะแสดงขึ้นบนโทรทัศน์แทนจอภาพของกล้อง (📖 278)
โทรทัศน์ไม่มีภาพหรือเสียง	<ul style="list-style-type: none">• เชื่อมต่อกล้องไม่ถูกต้อง: เชื่อมต่อกล้องอย่างถูกต้อง (📖 278)• มีการตั้งค่าสัญญาณเข้าในโทรทัศน์เป็น "TV": ตั้งค่าสัญญาณเข้าเป็น "HDMI" (📖 278)• ระดับเสียงในโทรทัศน์เบาเกินไป: ใช้ระบบควบคุมบนโทรทัศน์เพื่อปรับเสียง
ทั้งจอภาพโทรทัศน์และจอภาพของกล้องว่างเปล่า	<ul style="list-style-type: none">• เลือกโหมดแสดงผลด้วยปุ่ม VIEW MODE เป็น เฉพาะ EVF + : นำช่องมองภาพมาไว้แนบดวงตาหรือใช้ปุ่ม VIEW MODE เพื่อเลือกโหมดแสดงผลอื่น
คอมพิวเตอร์จำกล้องไม่ได้	โปรดเชื่อมต่อกล้องกับคอมพิวเตอร์อย่างถูกต้อง (📖 282)
ไม่สามารถโอนถ่ายไฟล์ RAW หรือ JPEG ไปยังคอมพิวเตอร์	ใช้ MyFinePix Studio ในการโอนถ่ายภาพ (สำหรับ Windows เท่านั้น) (📖 282)

ส่งไร้สาย

สำหรับข้อมูลเพิ่มเติมเกี่ยวกับการแก้ไขปัญหาการเชื่อมต่อไร้สาย โปรดเยี่ยมชม:

<http://digital-cameras.support.fujifilm.com/app?pid=x>



ปัญหา	วิธีแก้ไขปัญหา
ปัญหาการเชื่อมต่อหรือการอัปเดตภาพไปยังสมาร์ทโฟน	<ul style="list-style-type: none"> • สมาร์ทโฟนอยู่ไกลเกินไป: ย้ายอุปกรณ์ให้ใกล้มากขึ้น (📖 280) • อุปกรณ์ใกล้เคียงก่อให้เกิดสัญญาณรบกวนทางวิทยุ: ย้ายกล้องถ่ายรูปและสมาร์ทโฟนให้ห่างจากเตาไมโครเวฟหรือโทรศัพท์ไร้สาย (📖 280)
ไม่สามารถอัปเดตภาพได้	<ul style="list-style-type: none"> • สามารถโฟนเชื่อมต่อกับอุปกรณ์อื่น: สามารถโฟนและกล้องถ่ายรูปสามารถเชื่อมต่ออุปกรณ์ได้เพียงหนึ่งเครื่องในเวลาเดียวกัน หยุดการเชื่อมต่อแล้วลองใหม่อีกครั้ง (📖 280) • มีสมาร์ทโฟนหลายเครื่องในบริเวณใกล้เคียง: ลองเชื่อมต่อใหม่อีกครั้ง การมีสมาร์ทโฟนหลายเครื่องอาจทำให้เชื่อมต่อได้ยาก (📖 280) • ไม่สามารถอัปเดตภาพปัจจุบันที่เป็นภาพยนตร์หรือสร้างบนอุปกรณ์อื่นไปยังสมาร์ทโฟนได้ (📖 280)
สมาร์ทโฟนจะไม่แสดงรูปภาพ	<p>เลือก เปิด สำหรับ ตั้งค่าการเชื่อมต่อ > ตั้งค่าไร้สาย > ย่อขนาดภาพ 3M การเลือก ปิด จะเพิ่มเวลาอัปเดตสำหรับภาพที่ใหญ่กว่า นอกจากนี้ โทรศัพท์บางเครื่องอาจไม่แสดงภาพที่ใหญ่กว่าขนาดปัจจุบัน (📖 237)</p>

เบ็ดเตล็ด

ปัญหา	วิธีแก้ไขปัญหา
กล้องไม่ตอบสนอง	<ul style="list-style-type: none"> • กล้องทำงานผิดปกติชั่วคราว: นำแบตเตอรี่ออกและใส่กลับเข้าไปใหม่ (☰ 36) • แบตเตอรี่หมด: ชาร์จแบตเตอรี่ หรือใส่แบตเตอรี่สำรองที่ชาร์จเต็มแล้ว (☰ 32) • กล้องเชื่อมต่อไปยัง LAN ไร้สายแล้ว: หยุดการเชื่อมต่อ
กล้องไม่ทำงานตามที่คาดไว้	นำแบตเตอรี่ออกและใส่กลับเข้าไปใหม่ (☰ 36) ถ้าปัญหายังคงอยู่ โปรดติดต่อตัวแทนจำหน่ายของ FUJIFILM
ไม่มีเสียง	<ul style="list-style-type: none"> • ปรับระดับเสียง (☰ 208) • เลือก ปิด สำหรับ เสียง&แฟลช: เลือก เปิด (☰ 206)
การกดปุ่ม Q จะไม่แสดงเมนูด่วน	ล๊อค TTL ทำงานอยู่: จบการทำงาน ล๊อค TTL (☰ 251)

ข้อความเตือนและจอแสดงผล

คำเตือนต่อไปนี้จะปรากฏในจอแสดงผล

คำเตือน	คำอธิบาย
 (แดง)	แบตเตอรี่ใกล้หมด ชาร์จแบตเตอรี่ หรือใส่แบตเตอรี่สำรองที่ชาร์จเต็มแล้ว
 (กะพริบเป็นสีแดง)	แบตเตอรี่หมด ชาร์จแบตเตอรี่ หรือใส่แบตเตอรี่สำรองที่ชาร์จเต็มแล้ว
!AF (ปรากฏเป็นสีแดงพร้อมกับกรอบโฟกัสสีแดง)	กล้องไม่สามารถโฟกัส ใช้การล็อกโฟกัสเพื่อโฟกัสตัวแบบอื่นที่อยู่ในระยะห่างเดียวกัน จากนั้นวางองค์ประกอบภาพใหม่
รูดับแสงหรือความเร็วชัตเตอร์ปรากฏเป็นสีแดง	ตัวแบบสว่างมากหรือมืดมากเกินไป และภาพจะเปิดรับแสงได้สว่างหรือมืดเกินไป ใช้แฟลชเพื่อเพิ่มแสงสว่างเมื่อถ่ายรูปร่างตัวแบบที่มีแสงน้อย
โฟกัสผิดพลาด	
เลนส์ทำงานผิดพลาด	กล้องทำงานผิดพลาด ปิดกล้องแล้วเปิดใหม่อีกครั้ง ถ้าข้อความยังคงอยู่ โปรดติดต่อตัวแทนจำหน่ายของ FUJIFILM
ปิดกล้องและเปิดใหม่อีกครั้ง	
ไม่มีการ์ด	สามารถกดปุ่มชัตเตอร์ได้เฉพาะเมื่อใส่การ์ดหน่วยความจำแล้วให้ใส่การ์ดหน่วยความจำ
การ์ดยังไม่พร้อมใช้งาน	<ul style="list-style-type: none">ไม่มีการฟอร์แมตการ์ดหน่วยความจำหรือมีการฟอร์แมตการ์ดหน่วยความจำในคอมพิวเตอร์หรืออุปกรณ์อื่น: ฟอร์แมตการ์ดหน่วยความจำโดยใช้  ตั้งค่าผู้ใช้งาน > ฟอร์แมต





คำเตือน	คำอธิบาย
การ์ดยังไม่พร้อมใช้งาน (ต่อ)	<ul style="list-style-type: none"> • ต้องทำความสะอาดหน้าสัมผัสของการ์ดหน่วยความจำ: ทำความสะอาดหน้าสัมผัสด้วยผ้าแห้งเนื้อนุ่ม ถ้ายังคงมีการแสดงข้อความซ้ำ ให้ฟอร์แมตการ์ด ถ้าข้อความยังคงอยู่ ให้เปลี่ยนการ์ด • กล่องทำงานผิดปกติ: โปรดติดต่อตัวแทนจำหน่ายของ FUJIFILM
เกิดปัญหาเกี่ยวกับเลนส์	<p>ปิดกล้อง ถอดเลนส์ และทำความสะอาดพื้นผิวที่ยึด จากนั้นใส่เลนส์แล้วเปิดกล้อง ถ้าปัญหายังคงอยู่ โปรดติดต่อตัวแทนจำหน่ายของ FUJIFILM</p>
การ์ดผิดพลาด	<ul style="list-style-type: none"> • ไม่ได้ฟอร์แมตการ์ดหน่วยความจำสำหรับใช้ในกล้อง: ฟอร์แมตการ์ด • ต้องทำความสะอาดหน้าสัมผัสของการ์ดหน่วยความจำหรือการ์ดหน่วยความจำเสียหาย: ทำความสะอาดหน้าสัมผัสด้วยผ้าแห้งเนื้อนุ่ม ถ้ายังคงมีการแสดงข้อความซ้ำ ให้ฟอร์แมตการ์ด ถ้าข้อความยังคงอยู่ ให้เปลี่ยนการ์ด • การ์ดหน่วยความจำใช้ร่วมกันไม่ได้: ใช้การ์ดที่ใช้ร่วมกันได้ • กล่องทำงานผิดปกติ: โปรดติดต่อตัวแทนจำหน่ายของ FUJIFILM
การ์ดถูกป้องกัน	<p>การ์ดหน่วยความจำถูกล็อก ปลดล็อกการ์ด</p>
ไม่พร้อมทำงาน	<p>ฟอร์แมตการ์ดหน่วยความจำไม่ถูกต้อง ใช้กล้องเพื่อฟอร์แมตการ์ด</p>
SD การ์ดเต็ม	<p>การ์ดหน่วยความจำเต็มและไม่สามารถบันทึกรูปภาพได้ ลบภาพหรือเสียบการ์ดหน่วย ความจำที่มีพื้นที่ว่างมากกว่า</p>
บันทึกผิดพลาด	<ul style="list-style-type: none"> • ข้อผิดพลาดของการ์ดหน่วยความจำหรือข้อผิดพลาดในการเชื่อมต่อ: เสียบการ์ดเข้าไปใหม่หรือปิดกล้องและเปิดอีกครั้ง ถ้าข้อความยังคงอยู่ โปรดติดต่อตัวแทนจำหน่ายของ FUJIFILM

คำเตือน	คำอธิบาย
บันทึกผิดพลาด (ต่อ)	<ul style="list-style-type: none"> • เหลือหน่วยความจำไม่เพียงพอสำหรับบันทึกภาพเพิ่มเติม: ลบภาพ หรือเสียบการ์ดหน่วย ความจำที่มีพื้นที่ว่างมากกว่า • การ์ดหน่วยความจำไม่ได้ฟอร์แมท: ฟอร์แมทการ์ดหน่วยความจำ
เลขภาพเต็ม	<p>กล้องมีจำนวนภาพเต็ม (จำนวนภาพในปัจจุบันคือ 999-9999) ใส่การ์ดหน่วยความจำที่ฟอร์แมทแล้ว และเลือก เริ่มใหม่ สำหรับ  ตั้งค่าบันทึกข้อมูล > ลำดับภาพ ถ่ายรูปเพื่อรีเซ็ตการกำหนดหมายเลขภาพเป็น 100-0001 แล้วเลือก นับต่อ สำหรับลำดับภาพ</p>
อ่านไม่ได้	<ul style="list-style-type: none"> • ไฟล์เสียหายหรือไม่ได้ถ่ายด้วยกล้อง: ไม่สามารถดูไฟล์ได้ • ต้องทำความสะอาดหน้าสัมผัสของการ์ดหน่วยความจำ: ทำความสะอาดหน้าสัมผัสด้วยผ้าแห้งเนื้อนุ่ม ถ้ายังคงมีการแสดงข้อความซ้ำ ให้ฟอร์แมทการ์ด ถ้าข้อความยังคงอยู่ ให้เปลี่ยนการ์ด • กล้องทำงานผิดปกติ: โปรดติดต่อตัวแทนจำหน่ายของ FUJIFILM
ป้องกันภาพ	มีการพยายามลบหรือหมุนภาพที่มีการป้องกัน ลบการป้องกันและลองดำเนินการอีกครั้ง
ตัดส่วนภาพไม่ได้	ภาพเสียหายหรือไม่ได้ถ่ายด้วยกล้อง
ไฟล์ DPOF ผิดพลาด	คำสั่งการพิมพ์สามารถมีภาพได้ไม่เกิน 999 ภาพ คัดลอกภาพอื่นๆ ที่คุณต้องการพิมพ์ไปยังการ์ดหน่วยความจำอื่นแล้วสร้างคำสั่งการพิมพ์ที่สอง
หมุนภาพไม่ได้	ภาพที่เลือกไม่สามารถหมุนได้

คำเตือน	คำอธิบาย
⚠ หมุนภาพ ไม่ได้	ไม่สามารถหมุนภาพยนตร์
ตั้งค่า DPOF	ไม่สามารถพิมพ์ภาพโดยใช้ DPOF
⚠ ตั้งค่า DPOF	ไม่สามารถพิมพ์ภาพยนตร์โดยใช้ DPOF
⚠ ดำเนินการ ไม่ได้	ไม่สามารถใช้งานลบตาแดงกับภาพยนตร์ที่เลือก
⚠ ดำเนินการ ไม่ได้	ไม่สามารถใช้การแก้ตาแดงกับภาพที่สร้างด้วยอุปกรณ์อื่น
ไม่ตรงกัน: โหมด 4K และจอ ภายนอก เปลี่ยนโหมด ภาพยนตร์	โหมดมูฟวี่ที่เลือกด้วยกล่องจะไม่สามารถใช้ร่วมกับอุปกรณ์ที่เชื่อมต่อ ต่อกับกล่องผ่าน HDMI ได้ ลองเลือกโหมดมูฟวี่อื่น
! (เหลือง)	ปิดกล่องและรอให้กล่องเย็นลง อาจมีรอยจุดเพิ่มขึ้นในภาพที่ถ่าย ขณะมีค่าแจ้งเตือนแสดงขึ้น
! (แดง)	ปิดกล่องและรอให้กล่องเย็นลง ขณะที่คำเตือนนี้ปรากฏขึ้น จะไม่สามารถบันทึกภาพยนตร์ได้ อาจมีรอยจุดเพิ่มขึ้น และ ประสิทธิภาพที่รวมถึงอัตราเฟรมขั้นสูงและคุณภาพจอแสดงผล อาจลดลง

ความจุของการ์ดหน่วยความจำ

ตารางต่อไปนี้จะแสดงเวลาในการบันทึกหรือจำนวนภาพที่สามารถใช้ได้เมื่อถ่ายรูปรูปขนาดต่างๆ ตัวเลขทั้งหมดเป็นตัวเลขโดยประมาณ ขนาดไฟล์อาจแตกต่างกันไปตามฉากที่บันทึก ทำให้มีตัวแปรสำหรับจำนวนไฟล์ที่สามารถเก็บได้ จำนวนการถ่ายรูปรูปหรือระยะเวลาที่เหลือน่าจะไม่ลดลงในอัตราที่สม่ำเสมอ

		ความจุ	8 GB		16 GB	
			FINE	NORMAL	FINE	NORMAL
แบบต่อเนื่อง	 3:2		540	800	1110	1660
	RAW (ไม่ได้บีบอัด)		150		320	
	RAW (บีบอัดโดยไม่เสียข้อมูล)		310		640	
แบบผสม	 2160/29.97P, 25P, 24P, 23.98P ²		9 นาที		20 นาที	
	 1080/59.94P, 50P, 29.97P, 25P, 24P, 23.98P ³		26 นาที		52 นาที	
	 720/59.94P, 50P, 29.97P, 25P, 24P, 23.98P ⁴		51 นาที		103 นาที	

- 1 ใช้การ์ดความเร็ว UHS คลาส 3 หรือสูงกว่า
- 2 ภาพยนตร์แต่ละตอนมีความยาวได้ไม่เกิน 10 นาที
- 3 ภาพยนตร์แต่ละตอนมีความยาวได้ไม่เกิน 15 นาที
- 4 ภาพยนตร์แต่ละตอนมีความยาวได้ไม่เกิน 30 นาที



แม้ว่าการบันทึกภาพยนตร์จะดำเนินการต่อไปโดยไม่หยุดเมื่อขนาดไฟล์ถึงขนาด 4 GB แล้ว แต่คลิปภาพยนตร์ที่เหลือจะถูกบันทึกเป็นไฟล์แยก ซึ่งต้องรับชมแยกต่างหาก

ข้อมูลจำเพาะ

ระบบ

รุ่น	FUJIFILM X-T20											
หมายเลขผลิตภัณฑ์	FF160006											
พิกเซลใช้งาน	ประมาณ 24.3 ล้าน											
เซ็นเซอร์ภาพ	23.5 มม. × 15.6 มม. (APS-C), เซ็นเซอร์ X-Trans CMOS III พร้อมฟิลเตอร์แมสส์											
สื่อเก็บข้อมูล	การ์ดหน่วยความจำ SD/SDHC/SDXC ที่ FUJIFILM แนะนำ											
ช่องใส่การ์ดหน่วยความจำ	ช่องใส่การ์ดหน่วยความจำ SD											
ความจำ												
ระบบไฟล์	รองรับกับ Design Rule for Camera File System (DCF), Exif 2.3 และ Digital Print Order Format (DPOF)											
รูปแบบไฟล์	<ul style="list-style-type: none">• ภาพนิ่ง: Exif 2.3 JPEG (บีบอัด); RAW (ฟอร์แมท RAF ต้นฉบับ, ไม่บีบอัดหรือบีบอัดโดยใช้ขั้นตอนวิธีที่สูญเสียข้อมูลน้อยที่สุด ต้องมีซอฟต์แวร์เฉพาะด้าน); รองรับ RAW+JPEG• ภาพยนตร์: H.264 มาตรฐาน และเสียงสเตอริโอ (MOV)											
ขนาดภาพ	<table><tr><td>L 3:2 (6000 × 4000)</td><td>L 16:9 (6000 × 3376)</td><td>L 1:1 (4000 × 4000)</td></tr><tr><td>M 3:2 (4240 × 2832)</td><td>M 16:9 (4240 × 2384)</td><td>M 1:1 (2832 × 2832)</td></tr><tr><td>S 3:2 (3008 × 2000)</td><td>S 16:9 (3008 × 1688)</td><td>S 1:1 (2000 × 2000)</td></tr></table> <p>RAW (6000 × 4000)</p> <table><tr><td>L พาโนรามา: 2160 × 9600 (แนวตั้ง) / 9600 × 1440 (แนวนอน)</td></tr><tr><td>M พาโนรามา: 2160 × 6400 (แนวตั้ง) / 6400 × 1440 (แนวนอน)</td></tr></table>	L 3:2 (6000 × 4000)	L 16:9 (6000 × 3376)	L 1:1 (4000 × 4000)	M 3:2 (4240 × 2832)	M 16:9 (4240 × 2384)	M 1:1 (2832 × 2832)	S 3:2 (3008 × 2000)	S 16:9 (3008 × 1688)	S 1:1 (2000 × 2000)	L พาโนรามา: 2160 × 9600 (แนวตั้ง) / 9600 × 1440 (แนวนอน)	M พาโนรามา: 2160 × 6400 (แนวตั้ง) / 6400 × 1440 (แนวนอน)
L 3:2 (6000 × 4000)	L 16:9 (6000 × 3376)	L 1:1 (4000 × 4000)										
M 3:2 (4240 × 2832)	M 16:9 (4240 × 2384)	M 1:1 (2832 × 2832)										
S 3:2 (3008 × 2000)	S 16:9 (3008 × 1688)	S 1:1 (2000 × 2000)										
L พาโนรามา: 2160 × 9600 (แนวตั้ง) / 9600 × 1440 (แนวนอน)												
M พาโนรามา: 2160 × 6400 (แนวตั้ง) / 6400 × 1440 (แนวนอน)												
เมาท์เลนส์	เมาท์ FUJIFILM X											

ระบบ

ความไวแสง

- **ภาพนิ่ง:** ความไวเอาต์พุตมาตรฐานเทียบกับ ISO 200–12800 โดยเพิ่มครั้งละ $\frac{1}{3}$ EV; AUTO; ความไวเอาต์พุตขยายเทียบกับ ISO 100, 25600 หรือ 51200
- **ภาพยนตร์:** ความไวเอาต์พุตมาตรฐานเทียบกับ ISO 200–12800 โดยเพิ่มครั้งละ $\frac{1}{3}$ EV

การวัดแสง

การวัดแสง 256 ส่วน through-the-lens (TTL); หลายจุด, เฉพาะจุด, เฉลี่ย, เฉลี่ยหนักกลาง

การควบคุมการรับแสง

โปรแกรม AE (กับสลับโปรแกรม); เน้นชัดเตอร์ AE; เน้นรูรับแสง AE; แมนวนลรับแสง

การชดเชยการรับแสง

- **ภาพนิ่ง:** -5 EV–+5 EV โดยเพิ่มครั้งละ $\frac{1}{3}$ EV
- **ภาพยนตร์:** -2 EV–+2 EV โดยเพิ่มครั้งละ $\frac{1}{3}$ EV

ความเร็วชัดเตอร์

	โหมด P	โหมดอื่นๆ	เวลา	การเปิดชัดเตอร์ค้าง
ชัดเตอร์กลไก	4 วินาที ถึง $\frac{1}{4000}$ วินาที	30 วินาที ถึง $\frac{1}{4000}$ วินาที		สูงสุด 60 นาที
ชัดเตอร์อิเล็กทรอนิกส์	4 วินาที ถึง $\frac{1}{32000}$ วินาที	30 วินาที ถึง $\frac{1}{32000}$ วินาที		1 วินาที คงที่
กลไก+อิเล็กทรอนิกส์	4 วินาที ถึง $\frac{1}{32000}$ วินาที	30 วินาที ถึง $\frac{1}{32000}$ วินาที		สูงสุด 60 นาที

ระบบ

ต่อเนื่อง

		อัตราเฟรม	เฟรมต่อการถ่ายภาพต่อ เนื่องเป็นชุด
CH	14 fps *	14	สูงสุดประมาณ 42
	11 fps *	11	สูงสุดประมาณ 50
	8.0 fps	8.0	สูงสุดประมาณ 53
CL	5.0 fps	5.0	สูงสุดประมาณ 56
	4.0 fps	4.0	สูงสุดประมาณ 58
	3.0 fps	3.0	สูงสุดประมาณ 62

* ใช้ได้กับชัตเตอร์อิเล็กทรอนิกส์เท่านั้น



อัตราเฟรมจะแตกต่างกันตามสภาพการถ่ายภาพและจำนวนของรูปภาพที่บันทึก นอกจากนี้ อัตราการบันทึกภาพและจำนวนของภาพต่อต่อเนื่องอาจแตกต่างกันไปขึ้นอยู่กับประเภทการวัดหน่วยความจำที่ใช้

โฟกัส

- **โหมด:** AF เดี่ยว หรือต่อเนื่อง; แมนวลโฟกัสกับวงแหวนปรับโฟกัส
- **การเลือกพื้นที่โฟกัส:** จุดเดียว, พื้นที่, ไรด์/ติดตาม
- **ระบบโฟกัสอัตโนมัติ:** AF ไฮบริดอัจฉริยะ (ตรวจหาความเปรียบต่าง TTL/AF ตรวจหาระยะ) พร้อมโฟช่วยหาอได้โฟกัส

สมดุลสีขาว



ปรับเอง 1, ปรับเอง 2, ปรับเอง 3, การเลือกอุณหภูมิสี ออกได้แสงแดด ในร่ม ฟลูออเรสเซนต์ธรรมชาติ ฟลูออเรสเซนต์สีอุ่น ฟลูออเรสเซนต์สีเย็น แสงจากหลอดไส้ ได้นำ

การตั้งเวลา

ปิด, 2 วินาที, 10 วินาที

ระบุ

โหมดแฟลช

- **โหมด:** โหมด TTL (แฟลชอัตโนมัติ, มาตรฐาน, ชิงค์ความเร็วต่ำ), ตั้งค่าเอง, COMMANDER, ไม่ใช่แฟลช
- **ชิงค์ โหมด:** ม่านชัตเตอร์ที่ 1, ม่านชัตเตอร์ที่ 2
- **ลบตาแดง:**  แฟลช+แก้ตาแดง,  แฟลช,  แก้ตาแดง, OFF

ฐานเสียบแฟลช (Hot shoe)

อุปกรณ์เสริมฐานพร้อมเชื่อมต่อ TTL

เชื่อมต่อชิงค์

เชื่อมต่อ X; รองรับความเร็วชิงค์เท่ากับ 1/180 วิ

ขั้วชิงค์

จัดมาให้

ช่องมองภาพ

















0.39 นิ้ว ช่องมองภาพสี OLED 2360k จุด พร้อมปรับได้ออปเตอร์ (-4 ถึง $+2$ ม. $^{-1}$); การขยาย 0.62 เท่า ด้วยเลนส์ 50 มม. (เทียบเท่ารูปแบบ 35 มม.) ที่ระยะอนันต์ และตั้งค่าได้ออปเตอร์เป็น -1.0 ม. $^{-1}$; มุมเฉียงของทิวทัศน์ประมาณ 30.0° (มุมเฉียงของทิวทัศน์โดยประมาณ 25.0°); จุดสายตาประมาณ 17.5 มม.

จอภาพ LCD

3.0 นิ้ว/7.6 ซม., จอภาพสี LCD หน้าจอสัมผัส 1040k จุด, การเอียง

ภาพยนตร์

(พร้อมเสียงสเตอริโอ)

 2160/29.97P	 1080/59.94P	 720/59.94P
 2160/25P	 1080/50P	 720/50P
 2160/24P	 1080/29.97P	 720/29.97P
 2160/23.98P	 1080/25P	 720/25P
	 1080/24P	 720/24P
	 1080/23.98P	 720/23.98P

ขั้วอินพุต/เอาต์พุต

อินพุต/เอาต์พุต	USB 2.0 ความเร็วสูง
ดิจิทัล	ช่องต่อไมโคร USB (ไมโคร B)
HDMI เอาต์พุต	ช่องต่อไมโคร HDMI (ชนิด D)
ช่องต่อไมโครโฟน/ รีโมตกดขัดเตอร์	มินิแจ๊คแบบ 3 ขั้ว ขนาด ๒.5 มม.

การจ่ายพลังงาน/อื่นๆ

การจ่ายพลังงาน	แบตเตอรี่ NP-W126S ที่ชาร์จเข้าได้ (จัดมาให้พร้อมกับกล่อง)
ขนาดกล่อง (กว้าง × สูง × ลึก)	118.4 มม. × 82.8 มม. × 41.4 มม. (31.9 มม. ไม่รวมส่วนที่ยื่นออกมา วัดที่ส่วนที่บางที่สุด)
น้ำหนักกล่อง	ประมาณ 333 กรัม ไม่รวมแบตเตอรี่ อุปกรณ์เสริม และการ์ดหน่วยความจำ
น้ำหนักในการ ถ่ายรูป	ประมาณ 383 กรัม รวมแบตเตอรี่และการ์ดหน่วยความจำ
สภาพแวดล้อมในการ ทำงาน	<ul style="list-style-type: none">• อุณหภูมิ: 0 °C ถึง +40 °C• ความชื้น: 10% ถึง 80% (ไม่มีการควบแน่น)

การจ่ายพลังงาน/อื่นๆ



อายุการใช้งาน

แบตเตอรี่

- ประเภทแบตเตอรี่: NP-W126S
- ภาพถ่าย: จำนวนของเฟรมจะแตกต่างกันไปตามตัวเลือกที่เลือกสำหรับ **ประสิทธิภาพ**:

ประสิทธิภาพ	LCD	EVF
ขั้นยอด	ประมาณ 260	ประมาณ 260
มาตรฐาน	ประมาณ 350	ประมาณ 350

- ภาพยนตร์: ความยาวของฟุตเทจที่สามารถบันทึกได้จะแตกต่างกันไปตามโหมดมูฟวี่:

โหมด	เวลาการบันทึกปกติ	เวลาการบันทึกต่อเนื่อง
 4K	ประมาณ 50 นาที	ประมาณ 70 นาที
 Full HD	ประมาณ 60 นาที	ประมาณ 95 นาที

มาตรฐาน CIPA ที่วัดในโหมด **P** โดยใช้แบตเตอรี่ (NP-W126S) ที่ชาร์จจนเต็มแล้ว, เลนส์ XF35mmF1.4 R และการ์ดหน่วยความจำ SD

หมายเหตุ: อายุการใช้งานของแบตเตอรี่จะแตกต่างกันไปตามระดับประจุของแบตเตอรี่ และจะลดลงเมื่ออุณหภูมิต่ำ

เครื่องส่งสัญญาณไร้สาย

มาตรฐาน	IEEE 802.11b/g/n (โปรโตคอลไร้สายมาตรฐาน)
ความถี่การปฏิบัติการ	<ul style="list-style-type: none">• สหรัฐฯ, แคนาดา, ไต้หวัน: 2412 MHz–2462 MHz (11 ช่องสัญญาณ)• ประเทศอื่นๆ: 2412 MHz–2472 MHz (13 ช่องสัญญาณ)
โปรโตคอลการเข้าถึง	โครงสร้างพื้นฐาน

แบตเตอรี่ NP-W126S ที่ชาร์จซ้ำได้

แรงดันไฟฟ้าปกติ	7.2 V
ความจุปกติ	1260 mAh
อุณหภูมิในการทำงาน	0 °C ถึง +40 °C
ขนาด (กว้าง × สูง × ลึก)	36.4 มม. × 47.1 มม. × 15.7 มม.
น้ำหนัก	ประมาณ 47 กรัม

เครื่องชาร์จแบตเตอรี่ BC-W126

พิกัดอินพุต	100 V – 240 V AC, 50/60 Hz
ความจุอินพุต	13–21 VA
พิกัดเอาต์พุต	8.4 V DC, 0.6 A
แบตเตอรี่ที่รองรับ	แบตเตอรี่ NP-W126S ที่ชาร์จซ้ำได้
เวลาในการชาร์จ	ประมาณ 150 นาที (+20 °C)
อุณหภูมิในการทำงาน	5 °C ถึง +40 °C
ขนาด (กว้าง × สูง × ลึก)	65 มม. × 91.5 มม. × 28 มม. ไม่รวมส่วนที่ยื่นออกมา
น้ำหนัก	ประมาณ 77 กรัม

น้ำหนักและขนาดแตกต่างกันไปในแต่ละประเทศหรือภูมิภาคที่จำหน่าย ぱาย, เมนู และการแสดงผลอื่นๆ อาจแตกต่างจากที่แสดงในกล่องจริง



ข้อมูลจำเพาะและประสิทธิภาพอาจเปลี่ยนแปลงได้โดยไม่ต้องแจ้งให้ทราบ FUJIFILM ไม่มีส่วนรับผิดชอบข้อผิดพลาดใดๆ ที่อาจมีในคู่มือนี้ ลักษณะภายนอกของผลิตภัณฑ์อาจแตกต่างไปจากที่อธิบายในคู่มือเล่มนี้

FUJIFILM

FUJIFILM Corporation

7-3, AKASAKA 9-CHOME, MINATO-KU, TOKYO 107-0052, JAPAN

http://www.fujifilm.com/products/digital_cameras/index.html

