

FUJIFILM

BL00004725-E06 **NO**

DIGITAL CAMERA

X-Pro2

Versjon 3.10

Brukermanual

Takk for at du kjøpte dette produktet. Denne bruksanvisningen forklarer hvordan du bruker ditt FUJIFILM X-Pro2 digitalkamera. Sørg for at du har lest og forstått innholdet før du tar kameraet i bruk.

■ Produktnettside:

<http://fujifilm-x.com/x-pro2/>

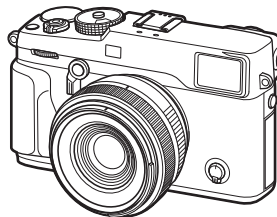

■ Ekstra informasjon finnes i online-bruksanvisningene som er tilgjengelige fra:

<http://fujifilm-dsc.com/manuals/>



Før du starter

Første trinn

Grunnleggende fotografering
og gjennomsyn av bilder

Grunnleggende filmopptak
og avspilling

Q (hurtigmeny) knapp
Fn (funksjons)-knappene

Mer om fotografering og
gjennomsyn av bilder

Menyer

Tilkoplinger

Tekniske merknader

Feilsøking

Vedlegg



For din sikkerhet

Sørg for å lese disse merknadene før bruk

Sikkerhetsmerknader

- Se til at du bruker kameraet riktig. Les nøye gjennom disse sikkerhetsmerknadene og brukerveiledningen før bruk.
- Etter å ha lest disse sikkerhetsmerknadene, skal de oppbevares på et trygt sted.

Om ikonene

Ikonene som vises nedenfor brukes i dette dokumentet for å indikere alvorlighetsgraden på skaden eller uødeleggheten som kan oppstå hvis informasjonen som indikeres av ikonet og produktet brukes feil som resultat.

 **ADVARSEL** Dette ikonet indikerer at døden eller alvorlig skade kan være resultatet hvis informasjonen ignoreres.

 **FORSIKTIG** Dette ikonet indikerer at personlig skade eller materialskade kan oppstå hvis informasjonen ignoreres.

Ikonene som vises nedenfor brukes for å indikere typen instruksjoner som skal følges.

 Trekantikonet forteller deg at denne informasjonen krever oppmerksomhet ("Viktig").

 Sirkelikonet med en diagonal strek forteller deg at handlingen som er indikert er forbudt ("Forbudt").

 Fylte sirkler med utroptegn indikerer en handling som må utføres ("Obligatorisk").

ADVARSEL

 **Hvis det oppstår et problem, slå av kameraet, fjern batteriet, og koble fra og trekk ut vekselstrømsadapteren.** Fortsett bruk av kameraet når det slipper ut røyk, slipper ut uvanlig lukt eller befinner seg i en annen unormal tilstand kan forårsake brann eller elektrisk sjokk. Ta kontakt med din FUJIFILM-forhandler.

 **Ikke la vann eller fremmedlegemer komme i kameraet.** Hvis vann eller fremmedlegemer kommer inn i kameraet, slå det av, fjern batteriet, og koble fra og trekk ut vekselstrømsadapteren. Fortsett bruk av kameraet kan forårsake brann eller elektrisk sjokk. Ta kontakt med din FUJIFILM-forhandler.

 **Ikke bruk kameraet på badet eller i dusjen.** Dette kan forårsake brann eller elektrisk sjokk.

Skal ikke brukes på badet eller i dusjen

ADVARSEL



Aldri prøv å endre på eller ta fra hverandre kameraet (aldri åpne kamerahuset). Dersom denne foranstaltningen ikke følges, kan det føre til brann eller elektrisk støt.



Skulle kamerahuset åpne seg som følge av et fall eller et annet uhell, må de interne delene ikke berøres. Hvis denne forholdsregelen ikke følges kan det medføre elektriske støt eller skader som følge av å skadde deler berøres. Fjern batteriet med en gang, pass på å unngå skader eller elektriske støt, og ta produktet med til kjøpstedet for konsultasjon.



Strømledningen må ikke endres, varmes opp, eller vris eller trekkes i mer enn nødvendig, og ikke plasser tunge gjenstander oppå strømledningen. Disse handlingene kan skade strømledningen og forårsake brann eller elektrisk sjokk. Hvis strømledningen er skadet, ta kontakt med din FUJIFILM-forhandler.



Ikke plasser kameraet på en ustabil overflate. Dette kan gjøre at kameraet faller eller velter og forårsaker skade.



Gjør aldri forsøk på å ta bilder mens du beveger deg. Ikke bruk kameraet mens du går eller kjører. Dette kan føre til at du faller eller at du blir involvert i en trafikkulykke.



Ikke berør noen metalldele av kameraet under tordenvær. Dette kan forårsake elektrisk sjokk pga. induisert strøm fra lynutladning.



Ikke bruk batteriet unntatt slik det er spesifisert. Legg inn batteriet som vist av indikatoren.



Ikke demonter, modifiser eller varm opp batteriene. Ikke mist, slå eller kast batterier eller på annen måte utsette dem for kraftige støt. Ikke bruk batterier som viser tegn på lekkasje, deforrasjon, misfarging eller andre abnormiteter. Kun bruk angitte ladere til å lade opp oppladbare batterier og ikke forsøke å lade ikke-oppladbare Li-ion eller alkaliske batterier. Ikke kortslett batterier eller lagre dem sammen med metallgjenstander. Følg ikke denne forholdsregelen kan det resultere i at batteriene overopphetes, tar fyr, sprekker eller lekker, noe som kan forårsake brann, brannskader eller andre personskader.



Bruk kun batterier og vekselstrømsadaptere som er spesifisert for bruk med dette kameraet. Ikke bruk andre spenninger enn den strømforsyningsspenningen som er vist. Bruk av andre strømkilder kan forårsake brann.



Dersom batteriet lekker, og væsken kommer i kontakt med øynene, huden eller klærne dine, skyll området med rent vann, og oppsøk legehjelp eller ring et nødnummer umiddelbart.

 **ADVARSEL**

Ikke bruk laderen til å lade andre batterier enn de som er spesifisert her. Den medfølgende laderen skal kun brukes til batterier av den typen som fulgte med kameraet. Bruk av laderen til å lade opp konvensjonelle batterier eller andre typer oppladbare batterier kan gjøre at batteriet lekker, overopphetes eller sprekker.



Hvis du bruker blitsen for nært øynene til en person kan vedkommendes syn bli svekket. Vær spesielt forsiktig ved fotografering av spedbarn og unge barn.



Ikke vær i langvarig kontakt med varme overflater. Hvis denne forholdsregelen ikke følges kan det føre til forbrenninger ved lave temperaturer, særlig ved høye omgivelsestemperaturer eller med brukere som lider av dårlig sirkulasjon eller redusert følelse, i så fall anbefales bruk av stativ eller tilsvarende.



Ikke la en del av kroppen i kontakt med produktet over lengre tid mens produktet er på. Hvis denne forholdsregelen ikke følges kan det føre til forbrenninger ved lave temperaturer, særlig ved langvarig bruk, ved høye omgivelsestemperaturer eller med brukere som lider av dårlig sirkulasjon eller redusert følelse, i så fall anbefales bruk av stativ eller tilsvarende.



Ikke bruk i nærheten av brennbare objekter, eksplosive gasser eller støv.



Ved bæring av batteriet skal det installeres i et digitalt kamera eller beholdes i den harde esken. Ved oppbevaring av batteriet skal det beholdes i den harde esken. Ved kassering skal batteriterminalene tildekkes med isolasjonstape. Kontakt med andre metalliske gjenstander eller batterier kan føre til at batteriet antennes eller eksploderer.



Oppbevar minnekort, varme sko, og andre små deler utilgjengelig for små barn. Barn kan svelge små deler; oppbevares utilgjengelig for barn. Hvis et barn skulle komme til å svelge en del, må du oppsøke medisinsk hjelp eller ringe et nødnummer.



Oppbevares utilgjengelig for små barn. Blant de elementene som kan forårsake skade er stroppen, som kan sette seg fast rundt halsen til barnet og forårsake kvelning, og blitsen, som kan føre gi synsskader.



Følg anvisningene fra flyselskapet og sykehuspersonellet. Dette produktet sender ut radiobølger som kan forstyrre navigasjons- og medisinsk utstyr.

 **FORSIKTIG**

Ikke bruk dette kameraet på steder som påvirkes av oljeavgasser, damp, fuktighet eller støv. Dette kan forårsake brann eller elektrisk sjokk.



Ikke la kameraet ligge på steder som utsettes for ekstremt høye temperaturer. Ikke la kameraet ligge på steder som f.eks. en lukket bil eller i direkte sollys. Dette kan forårsake brann.



Ikke plasser tunge gjenstander på kameraet. Dette kan gjøre at den tunge gjenstanden velter eller faller og forårsaker skade.



Ikke flytt kameraet mens strømadapteren er tilkopleet. Ikke trekk i ledningen for å kople fra strømadapteren. Dette kan skade strømledningen eller kablene og forårsake brann eller elektrisk sjokk.



Ikke dekk til eller pakk inn kameraet eller strømadapteren i en klut eller et teppe. Dette kan forårsake varmedannelse og misforme huset eller forårsake brann.



Når du rengjør kameraet, eller du ikke har planer om å bruke kameraet over lang tid, fjern batteriet og koble fra og trekk ut strømadapteren. Hvis du unnlater å gjøre dette, kan det forårsake brann eller elektrisk sjokk.



Når ladingen er ferdig, kobl laderen fra strømuttaket, Hvis du lar laderen være tilkopleet strømuttaket, kan dette forårsake brann.



Når du tar ut et minnekort, kan kortet komme meget raskt ut av sporet. Bruk fingrene til å holde det igjen og slipp så kortet forsiktig ut. Skader kan oppstå dersom noen treffes av det usendte kortet.



Be om regelmessig innvendig testing og rengjøring av kameraet. Støvpopsamling i kameraet kan forårsake brann eller elektrisk sjokk. Ta kontakt med din FUJIFILM-forhandler for å be om innvendig rengjøring hvert andre år. Vennligst merk at dette ikke er en gratis tjeneste.



Eksplosjonsfare hvis batteriet settes inn feil. Byttes kun med samme eller tilsvarende type.

Batteriet og strømtilførselen

Merk: Sjekk typen batteri som brukes i ditt kamera, og les de gjeldende avsnittene.

⚠ ADVARSEL: Batteriet må ikke utsettes for ekstrem varme, som solskinn, ild eller lignende.

Følgende forklarer riktig bruk av batterier, og hvordan du forlenger batteriets levetid. Feilaktig bruk kan korte ned batteriets levetid, eller forårsake lekkasje, overoppheting, brann eller eksplosjon.

Li-ion-batterier

Les dette avsnittet dersom kameraet ditt bruker et oppladbart Li-ion-batteri.

Batteriet er ikke ladet ved forsendelse. Lad batteriet før bruk. Oppbevar batteriet i holderen sin når det ikke er i bruk.

■ Merknader om batteriet

Batteriet taper gradvis ladingen når det ikke er i bruk. Lad batteriet i en eller to dager før bruk.

Batteriets levetid kan forlenges ved å slå kameraet av når det ikke er i bruk.

Batterikapasiteten minsker ved lave temperaturer; et nær utladet batteri kan slutte å fungere når det er kaldt. Oppbevar et fulladet reservebatteri på et varmt sted og skift batteri etter behov, eller oppbevar batteriet i lomma eller på et annet varmt sted, og sett det i kameraet først idet du skal ta bilder. Ikke plasser batteriet i direkte kontakt med håndvarmere eller andre oppvarmingsenheter.

■ Lade batteriet

Lad batteriet i den medfølgende batteriladere. Ladetiden øker ved lufttemperaturer under +10°C eller over +35°C. Ikke forsøk å lade batteriet ved temperaturer over +40°C, ved temperaturer under 0°C vil ikke batteriet lade.

Ikke forsøk å lade opp et fulladet batteri. Derimot behøver ikke batteriet å være helt utladet før lading.

Batteriet kan være varmt å ta på umiddelbart etter lading eller bruk. Dette er normalt.

■ Batteriets levetid

Ved normale temperaturer kan batteriet lades omtrent 300 ganger. En merkbar nedgang i tiden batteriet vil holde på lading indikerer at det har nådd slutten på sitt funksjonelle liv, og bør skiftes ut.

■ Lagring

Ytelsen kan bli dårligere dersom batteriet blir liggende ubrukt over lengre tid når det er fulladet. Utlad batteriet til det er flatt før du lagrer det.

Dersom kameraet ikke skal brukes over en lengre periode, fjern batteriet og lagre det på et tørt sted med lufttemperatur mellom +15°C og +25°C. Ikke lagre batteriet på steder som er utsatt for ekstreme temperaturer.

■ Forsiktighetsregler: Håndtere batteriet

- Ikke transporter eller oppbevar batteriet med metallgjenstander slik som smykker eller hårnåler.
- Ikke utsett for flammer eller varme.
- Skal ikke demonteres eller endres.
- Brukes kun sammen med angitte ladere.
- Kast brukte batterier med en gang.
- Ikke mist, eller utsett for harde fysiske støt.
- Ikke utsett for vann.
- Hold terminalene rene.
- Batteriet og kamerahuset kan føles varme etter ekstensiv bruk. Dette er normalt.

■ Forsiktig: Avhending

Avhende brukte batterier i henhold til lokale retningslinjer. Oppmerksomhet bør vises de miljømessige innvirkningene ved batterideponering. Bruk produktet i et moderat klima.

Vekselstrømsadaptere (selges separat)

Bruk kun FUJIFILM-vekselstrømsadaptere som er spesifisert for bruk med dette kameraet. Andre adaptere kan skade kameraet.

- Vekselstrømsadapteren er kun for innendørs bruk.
- Sørg for at likestrømspluggen er festet ordentlig i kameraet.
- Skru kameraet av før du kobler fra adapteren. Koble fra adapteren med pluggen, ikke kablen.
- Må ikke brukes sammen med andre enheter.
- Skal ikke demonteres.
- Må ikke utsettes for høy varme eller fuktighet.
- Ikke utsett for harde fysiske støt.
- Adapteren kan summe eller bli varm å ta på under bruk. Dette er normalt.
- Dersom adapteren forårsaker radiointerferens, snu eller flytt på mottakerantennen.

Bruke kameraet

- Rett ikke kameraet mot ekstremt lyssterke kilder, slik som solen på en skyfri himmel. Hvis denne forholdsregelen ikke overholdes kan kameraets bildesensor bli skadet.
- Dersom det fokuseres på sterkt sollys gjennom søkeren, kan dette skade panelet til den elektroniske søkeren (EVF). Ikke rett den elektroniske søkeren mot solen.

Ta testbilder

Før du tar fotografier ved viktige anledninger (slik som bryllup, eller før du tar med kameraet på tur), ta et testbilde og se på resultatet for å forsikre deg om at kameraet fungerer som normalt. FUJIFILM Corporation tar ikke erstatningsansvar for skade eller tap av profitt som skyldes funksjonsfeil ved produktet.

Merknader om opphavsrett

Med mindre det er kun til personlig bruk, kan bilder tatt opp med ditt digitale kamerasystem ikke brukes på måter som bryter opphavsrettslige lover uten eierens samtykke. Merk at visse restriksjoner gjelder for fotografering av sceneopptredener, underholdning og utstillinger, selv hvis det er ment kun til personlig bruk. Brukerne bes også om å være oppmerksomme på at overføringen av minnekort som inneholder bilder eller data som er beskyttet under opphavsrettslige lover kun er tillatt innenfor de begrensningene som er satt ved disse lovene om opphavsrett.

Håndtering

For å sikre at bilder tas opp riktig, må du ikke utsette kameraet for støt eller slag mens det tas et bilde.

Flytende krystall

Dersom visningsskjermen skulle ta skade, sørg for å unngå kontakt med flytende krystall. Utfør indikert nødprosedyre dersom noen av følgende situasjoner oppstår:

- **Dersom flytende krystall kommer i kontakt med huden din**, rengjør området med en klut, og vask så grundig med såpe og rennende vann.
- **Dersom flytende krystall kommer i øynene**, skyll det aktuelle øyet med rent vann i minst 15 minutter, og oppsøk deretter legehjelp.
- **Dersom flytende krystall svelges**, skyll munnen nøye med vann. Drikk store mengder vann og fremkall oppkast, oppsøk så legehjelp.

Selv om visningsskjermen er produsert med teknologi av ekstremt høy presisjon, kan den inneholde piksler som alltid lyser, eller som ikke lyser. Dette er ikke en funksjonsfeil, og bilder tatt med produktet påvirkes ikke av dette.

Informasjon om varemerker

Digitalt delt bilde er et varemerke eller registrert varemerke hos FUJIFILM Corporation. **xD-Picture Card** og **SD** er varemerker for FUJIFILM Corporation. Skriftbildene her er utelukkende utviklet av DynaComware Taiwan Inc. Macintosh, Mac OS og macOS er varemerker som tilhører Apple Inc. i USA og andre land. Windows er et registrert varemerke som tilhører Microsoft Corporation i USA og andre land. Wi-Fi® og Wi-Fi Protected Setup® er registrerte varemerker som tilhører Wi-Fi Alliance. Logoene SDHC og SDXC er varemerker for SD-3C, LCC. Logoen HDMI er et varemerke. Alle andre merkenavn som er nevnt i denne manualen er varemerker eller registrerte varemerker for sine respektive eiere.

Elektrisk interferens

Dette kameraet kan påvirke utstyr på sykehus eller i fly. Konsulter ansatte på sykehuset eller luftsekskapet før du bruker kameraet i et sykehus eller på et fly.

Fargefernsyns-systemer

NTSC (National Television System Committee) er spesifikasjoner for sending av farge-TV, som brukes hovedsakelig i USA, Canada og Japan. PAL (Phase Alternation by Line) er et fargefernsynssystem som hovedsakelig brukes av europeiske land og Kina.

Exif Print (Exif versjon 2.3)

Exif Print er et nylig endret digitalkamera-filformat der informasjon som lagres med bildene brukes til optimal farge-reproduksjon under utskrift.

VIKTIG MERKNAD: Les før programvaren benyttes

Direkte eller indirekte eksport, i sin helhet eller delvis, av lisensiert programvare er forbudt uten tillatelse fra gjeldende styrende organ.

MERKNADER

For å forebygge fare for brann eller elektriske støt må ikke enheten utsettes for regn eller fuktighet.

Vennligst les "Sikkerhetsmerknader", og vær sikker på at du forstår dem før du tar i bruk kameraet.

Forkunder i Canada**CAN ICES-3 (B)/NMB-3(B)**

FORSIKTIG: Dette klasse B digitale apparatet er i overensstemmelse med kanadisk ICES-003.

Erklæring fra Industry Canada: Denne enheten tilfredsstiller Industry Canada (det kanadiske næringsdepartementet) sine spesifikasjoner for radioapparater fritatt for lisens. Bruken av enheten er underlagt følgende to betingelser: (1) denne enheten kan ikke forårsake forstyrrelser, og (2) denne enheten må godta alle forstyrrelser, inkludert forstyrrelser som negativt kan påvirke enhetens funksjon.

Denne enheten og antennene skal ikke være samlokalisert eller brukes sammen med andre antenner eller sendere, bortsett fra utprøvede innebygde radioer. Funksjonen for valg av landkode er deaktivert i produkter som markedsføres i USA/Canada.

Erklæring om stråling: Det tilgjengelige forskningsmaterialet har ikke dokumentert helseproblemer som er forbundet med bruken av lavstrøms trådløse enheter. Det finnes imidlertid ingen bevis for at slike trådløse enheter er fullstendig trygge. Lavstrøms trådløse enheter sender ut små mengder radiofrekvensbasert energi (RF) i mikrobølgeområdet når de brukes. Mens høye nivåer av RF kan utgjøre en helseisriko (grunnet oppvarming av vev), har lave nivåer av RF som ikke varmer opp kroppsvev ingen kjent negativ helseeffekt. Mange studier på eksponering til lave nivåer av RF har ikke funnet noen biologiske effekter. Noen studier har antydnet noen biologiske effekter kan forekomme, men disse funnene har ikke blitt bekreftet av videre forskning. X-Pro2 har blitt testet og vurdert å oppfylle grenseverdiene for strålingseksponering i et ukontrollert miljø slik de er fastsatt av Industry Canada (IC), samt RSS-102 i IC sitt regelverk for eksponering til radiofrekvens (RF).

Deponering av elektrisk og elektronisk utstyr fra private husholdninger

I den europeiske union, Norge, Island og Liechtenstein: Dette symbolet på produktet eller i bruksanvisningen og i garantien og/eller på emballasjen indikerer at dette produktet ikke må behandles som husholdningsavfall. I stedet må det tas med til et egnet innsamlingssted for resirkulering av elektrisk og elektronisk utstyr.



Ved å sikre at dette produktet deponeres korrekt hjelper du til med å forhindre potensielle negative konsekvenser for miljøet og menneskelig helse, som ellers kan forårsakes av uegnet avfallshåndtering av dette produktet.

Dette symbolet på batteriene eller akkumulatorene indikerer at disse batteriene ikke må håndteres som husholdningsavfall.



Dersom ditt utstyr inneholder lett fjernbare batterier eller akkumulatører, vennligst deponer dem atskilt i samsvar med lokale krav.

Resirkuleringen av materialene vil bidra med å bevare naturlige ressurser. For mer detaljert informasjon om resirkulering av dette produktet, vennligst ta kontakt med lokale myndigheter, din lokale tjeneste for håndtering av husholdningsavfall eller med butikken hvor du kjøpte produktet.

I land utenfor Den europeiske union, Norge, Island og Liechtenstein: Dersom du ønsker å kassere dette produktet, inkludert batterier eller akkumulatører, vennligst ta kontakt med lokale myndigheter og spør om korrekt metode for kassering.

I Japan: Dette symbolet på batteriene indikerer at de skal kasseres separat.



Sørg for å lese disse merknadene før bruk

Sikkerhetsmerknader

Takk for at du kjøpte dette produktet. Kontakt din FUJIFILM forhandler for reparasjon, inspeksjon og intern testing.

- Se til at du bruker objektivet riktig. Les nøye gjennom disse sikkerhetsmerknadene og kameraets *Brukerveiledning* før bruk.
- Etter å ha lest disse sikkerhetsmerknadene, skal de oppbevares på et trygt sted.

Om ikonene

Ikonene som vises nedenfor brukes i dette dokumentet for å indikere alvorlighetsgraden på skaden eller ødeleggelsen som kan oppstå hvis informasjonen som indikerer av ikonet og produktet brukes feil som resultat.



ADVARSEL

Dette ikonet indikerer at døden eller alvorlig skade kan være resultatet hvis informasjonen ignoreres.



FORSIKTIG

Dette ikonet indikerer at personlig skade eller materialskade kan oppstå hvis informasjonen ignoreres.

Ikonene som vises nedenfor brukes for å indikere typen instruksjoner som skal følges.



Trekantikonet forteller deg at denne informasjonen krever oppmerksomhet ("Viktig").



Sirkelikonet med en diagonal strek forteller deg at handlingen som er indikert er forbudt ("Forbudt").



Fylte sirkler med utropstegn indikerer en handling som må utføres ("Obligatorisk").



ADVARSEL



Skal ikke brukes på badet eller i dusjen

Må ikke senkes i eller utsettes for vann. Dersom denne forhåndsregelen ikke blir fulgt kan det oppstå brann eller elektrisk støt.



Skal ikke demonteres

Skal ikke demonteres (ikke åpne dekslet). Hvis denne forholdsregelen ikke følges kan det medføre brann, elektriske støt eller skader som følge av funksjonsfeil på produktet.



ADVARSEL



Interne deler må ikke berøres

Skulle kamerahuset åpne seg som følge av et fall eller et annet uhell, må de interne delene ikke berøres. Hvis denne forholdsregelen ikke følges kan det medføre elektriske støt eller skader som følge av å berøre de skadde delene. Fjern kameraets batteri med en gang, pass slik at du unngår skader eller elektriske støt, og ta produktet med til kjøpsstedet for konsultasjon.



Ikke plasser på ustabile overflater. Produktet kan falle og føre til skade.



Ikke se på sola gjennom objektivet eller kameraets søkere. Å ikke etterfølge denne forhåndsregelen kan føre til permanent nedsatt syn.



FORSIKTIG



Må ikke brukes eller oppbevares på steder som er utsatt for damp eller røyk, eller som er veldig fuktig eller svært støvete. Dersom denne forhåndsregelen ikke blir fulgt kan det oppstå brann eller elektrisk støt.



Må ikke legges i direkte sollys eller på steder som er utsatt for veldig høye temperaturer, som for eksempel i et lukket kjøretøy på en solfyllt dag. Hvis denne forholdsregelen ikke etterfølges kan det føre til brann.



Skal oppbevares utilgjengelig for små barn. Dette produktet kan forårsake skade ved håndtering av et barn.



Må ikke håndteres med våte hender. Dersom denne forhåndsregelen ikke blir fulgt kan det oppstå elektrisk støt.



Hold sola utenfor bildet når du tar bilde med bakgrunnsbelyst motiv. Sollys fokusert i kameraet når sola er i eller nært bildet kan føre til brann eller brannskader.



Sett på objektivdekselet når produktet ikke er i bruk, og oppbevar det utenfor direkte sollys. Sollys fokusert av objektivet kan føre til brann eller brannskader.



Ikke bær kameraet eller objektivet når de er festet til et stativ. Produktet kan falle eller slå bort andre gjenstander og føre til skade.

Informasjon om EU-bestemmelser

Dette produktet følger følgende EU-direktiver:

- RoHS-direktivet 2011/65/EU
- R & TTE-direktiv 1999/5/EC

Overensstemmelse med disse direktivene innebærer konformitet til gjeldende harmoniserende europeiske standarder (europeiske normer) som er oppgitt på EU konformitetserklæring utstedt av FUJIFILM-selskapet for dette produktet eller dets produktfamilie.

Denne overensstemmelsen indikeres ved følgende konformitetsmerke plassert på produktet:



Dette merket er gyldig for ikke-telekommunikasjonsprodukter og EU-harmoniserende telekommunikasjonsprodukter (f.eks. Bluetooth).

Med hensyn til samsvarserklæring, besøk http://www.fujifilm.com/products/digital_cameras/x/fujifilm_x_pro2/pdf/index/fujifilm_x_pro2_cod.pdf.

VIKTIG: Les de følgende merknadene før du bruker kameraets innebygde trådløse sender.

① Dette produktet, som inneholder krypteringsfunksjon utviklet i USA, kontrolleres av USAs eksportadministrasjonsreguleringer, og det kan være at det ikke kan eksporteres eller reeksporteres til alle land der USA har lagt embargo på varer.

- **Bruk kun som del av et trådløst nettverk.** FUJIFILM tar ikke ansvar for ødeleggelse som skyldes uautorisert bruk. Ikke bruk i applikasjoner som krever en høy grad av pålitelighet, for eksempel i medisinske enheter eller i andre systemer som direkte eller indirekte kan ha innvirkning på menneskelig liv. Når du bruker enheten i en datamaskin og i andre systemer som krever en større grad av pålitelighet enn trådløse nettverk, pass på at du tar alle nødvendige forholdsregler for å ivareta sikkerheten og forhindre funksjonsfeil.
- **Bruk bare i det landet der enheten ble kjøpt.** Denne enheten følger reguleringer gjeldende for trådløst nettverk-enheter i landet der det ble kjøpt. Overhold alle lokale reguleringer ved bruk av enheten. FUJIFILM tar ikke ansvar for problemer som oppstår etter bruk i andre jurisdiksjoner.
- **Trådløse data (bilder) kan fanges opp av tredjeparter.** Sikkerheten til data sendt over trådløse nettverk kan ikke garanteres.

- **Ikke bruk enheten på steder som er utsatt for magnetfelt, statisk elektrisitet eller radiofrekvensforstyrrelser.** Ikke bruk senderen i nærheten av mikrobølgeovner eller på andre steder utsatt for magnetfelt, statisk elektrisitet eller radiofrekvensforstyrrelser som kan forhindre mottagelse av trådløse signaler. Gjensidig forstyrrelse kan forekomme når senderen brukes i nærheten av andre trådløse enheter som opererer i 2,4 GHz-båndbredden.
- **Den trådløse senderen opererer i 2,4 GHz-båndbredden og bruker DSSS- og OFDM-modulering.**

Trådløse nettverks-enheter: Advarsler

- **Denne enheten opererer på samme frekvens som kommersielle, undervisnings- og medisinske enheter og trådløse sendere.** Den opererer også på samme frekvens som sendere med lisens og spesial-lavspenningssendere uten lisens brukt i RFID-sporfølgingsystemer for samleband og i andre lignende applikasjoner.
- **For å unngå forstyrrelser med de ovennevnte enhetene, se følgende forholdsregler.** Bekreft at RFID-senderen ikke er i drift før du bruker denne enheten. Hvis du merker at enheten forårsaker forstyrrelser for sendere med lisens som brukes for RFID-sporing, avslutt bruken av den påvirkede frekvensen øyeblikkelig eller flytt enheten til et annet sted. Dersom du legger merke til at denne enheten forårsaker forstyrrelser i lavspennings-RFID-sporingsystemer, ta kontakt med en FUJIFILM-representant.

2.4DS/OF4

Dette klistremerket indikerer at denne enheten opererer i 2,4 GHz-båndbredden og bruker DSSS- og OFDM-moduleringer og kan forårsake forstyrrelser på avstander opp til 40 m.

Om denne manualen

Les denne brukerveiledningen og advarslene i "For din sikkerhet" (📖 ii) før du bruker kameraet. Slå opp i kildene nedenfor for informasjon om spesifikke emner.

Innholdsfortegnelse 📖 **xiii**

"Innholdsfortegnelse" gir en oversikt over hele manualen. Hovedfunksjonene til kameraet er listet opp her.

Feilsøking 📖 **151**

Har du et spesifikt problem med kameraet? Finn svaret her.

Advarselmeldinger og -skjermbilder 📖 **156**

Finn ut betydningen av det blinkende ikonet eller feilmeldingen på monitoren.

Begrensninger for kamerainnstillinger 📖 **167**

Se side 167 angående begrensninger for tilgjengelige alternativer i hver enkel fotomodus.

Minnekort

Bildene lagres på SD, SDHC eller SDXC minnekort (📖 24), disse refereres til som "minnekort" i denne brukerveiledningen.

Produktpleie

Kamerahuset: For varig nytte av ditt kamera, bruker du en myk, tørr klut til å rengjøre kamerahuset etter hver bruk. Bruk ikke sprit, tynner eller flyktige kjemikalier som kan misfarge eller deformere læret på kamerahuset. All væske på kameraet må fjernes umiddelbart med en myk, tørr klut. Bruk en blåsebørste til å fjerne støv fra skjermen, pass på å unngå å lage skraper, og tørk deretter forsiktig av med en myk og tørr klut. Gjenværende flekker kan fjernes ved å tørke varsomt med et stykke FUJIFILM linsepapir etter at det er påført en liten mengde rensesvæske for linser. For å unngå at det kommer støv inn i kameraet, må du sette på kamerahusdekslet når objektivet ikke er på plass.

Bildesensor: Du kan fjerne støv fra bildesensoren med alternativet  **BRUKERINNSTILLING > SENSORRENGJØRING** (📖 115) i kameramenyene.

Utskiftbare objektiver: Bruk en blåsebørste til å fjerne støv, tørk deretter forsiktig med en myk og tørr klut. Gjenværende flekker kan fjernes ved å tørke varsomt med et stykke FUJIFILM linsepapir etter at det er påført en liten mengde rensesvæske for linser. Sett på plass objektivdekslene foran og bak når objektivet ikke er i bruk.

Produktfunksjoner

Ofte brukte alternativer kan legges til **Q**-menyen eller en egendefinert "min"-meny eller overføres til en **Fn** (funksjon)-knapp for direkte tilgang. Tilpass kamerakontroller som passer til din stil eller situasjon.

Q-menyen (📖 47)

Q-menyen kan vises ved å trykke på **Q**-knappen.

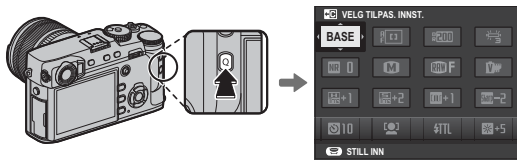

Bruk **Q**-menyen til å vise eller endre alternativene som er valgt under mye brukte menyalternativer.

"MIN MENY" (📖 105)

Legg ofte brukte alternativer til denne egendefinerte menyen, som du kan vise ved å trykke på **MENU/OK** og velge fanen **MY** ("MIN MENY").

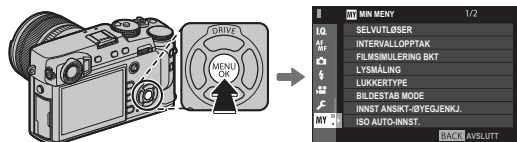

- ❖ Fanen **MY** er kun tilgjengelig hvis du har overført alternativene til "MIN MENY".

Funksjonsknappene (📖 50)

Bruk funksjonsknappene for å få direkte tilgang til utvalgte funksjoner.

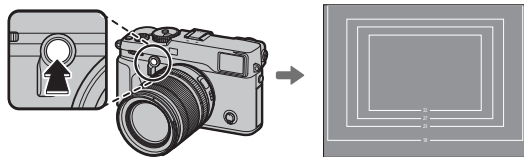

Trykk på knappen for direkte tilgang til den tilordnede funksjonen. Illustrasjonen viser **Fn2**-knappen som blir brukt til å vise simulering av den lyse rammen.

Innholdsfortegnelse

For din sikkerhet.....	ii	Objektiver	13
Sikkerhetsmerknader	ii	Objektivets deler	13
MERKNADER	vii	Fjerning av dekslene.....	13
Sikkerhetsmerknader	viii	Festing av solblenderen	13
Om denne manualen	x	Objektiver med blenderringer.....	14
Produktpleie	xi	Objektiver uten blenderringer	14
Produktfunksjoner	xii	Objektiver med O.I.S.- bryter.....	15
Q-menyen	xii	Objektiver med manuell fokusering	15
"MIN MENY"	xii		
Funksjonsknappene	xii		
		Første trinn	
Før du starter		Feste bærestroppen	16
Symboler og konvensjoner	1	Feste et objektiv	18
Medfølgende tilbehør	1	Lade batteriet	19
Kameraets deler	2	Sette inn batteriet	20
Velgerknappen	4	Sette inn minnekort	22
Fokusstikken (fokusspak).....	4	Bruke to kort	23
Hjul for lukkertid/ISO.....	4	Kompatible minnekort	24
Fremre kommandohjul.....	5	Slå kameraet på og av	25
Bakre kommandohjul.....	6	Grunnleggende innstilling	26
Indikatorlampen	7	Endre grunnleggende innstillinger	27
Kameravisninger	8	Displayinnstillinger	28
Opptak: Optisk søker	8	Velge en visning	28
Opptak: Elektronisk søker/LCD-skjerm.....	10	Søkervisningsvelgeren	29
Avspilling.....	12	Simulering av lys ramme.....	30
		Søkervisningen	31
		Fokusere søkeren	31
		Justere displayets lysstyrke.....	31
		DISP/BACK-knappen	32
		Opptak: Optisk søker	32
		Opptak: Elektronisk søker	32
		LCD-skjerm: Opptak.....	32
		Tilpasse standarddisplayet.....	33
		Søker/LCD-skjerm: Avspilling.....	34

Grunnleggende fotografering og gjennomsyn av bilder

Program AE (P)	35
Lukkerprioritet AE (S)	36
Blender-prioritet AE (A)	37
Manuell eksponering (M)	38
Vise bilder	39
Vise bilder på fullskjerm	39
Vise fotoinformasjon	40
Avspillingszoom	41
Visning av flere bilder samtidig	42
Slette bilder	43

Grunnleggende filmopptak og avspilling

Ta opp filmer	44
Bruke en ekstern mikrofon	45
Vise filmer	46

Q (hurtigmeny) knappen

Bruke Q-knappen	47
Hurtigmenyvisning	47
Vise og endre innstillinger	48
Redigere hurtigmenyen	49

Fn (funksjons)-knappene

Bruke funksjonsknappene	50
Tildele funksjoner til funksjonsknappene	51
TTL-LÅS	52
MODELLERINGSGLYS BLITS	52









Mer om fotografering og gjennomsyn av bilder

Driftsfunksjon	53
Bildeserie (SERIEBILDER)	54
Alternative eksponeringer	55
Avanserte filtre	56
Multieksponeringer	57
Eksponeringskompensasjon	58
C (egendefinert)	58
Følsomhet	59
Lysmåling	60
Filmsimulering	61
Hvitbalanse	62
Fokusfunksjon	64
Fokusindikatoren	65
MF-hjelp	66
Autofokusalternativer (AF-modus)	67
Fokuspunktvalg	68
Skjermvisning av fokuspunkt	69
Enkelt punkt AF	69
Sone AF	70
Følgfokus (Kun fokusmodus C)	71
Lang eksponeringstid (T/B)	72
Tid (T)	72
Lyspære (B)	72
Bruke en fjernutløser	73

Selvutløseren.....	74
Fotografering med intervallutløser	75
Fokusere og ta bilder	76
Fokus-/eksponeringslås	77
Fotografering med blits.....	79
Ta opp bilder i RAW-format.....	81
Lage JPEG-kopier av RAW-bilder	82
Lagre innstillinger	83
Bruke en festeadapter	84
LYS RAMME LYSHET.....	84
LINSEREGISTRERING	84
Velge en brennvidde	84
Forvreng.korr.	84
Fargetonekorr.....	85
Perif.belys.korr.....	85
Fotobokhjelp.....	86
Lage et fotoalbum	86
Vise fotobøker	87
Redigere og slette fotobøker	87

Menyer

Bruke menyene: Opptaksmodus.....	88
Bruke opptaksmenyen.....	88
 BILDEKVALITETSINNSTILLING	89
BILDESTØRRELSE.....	89
BILDEKVALITET	89
RÅOPPTAK.....	90
FILMSIMULERING	90
KORNEFFEKT	90
DYNAMISK OMFANG.....	90
HVITBALANSE	90
HØYLYS NIVÅ.....	91
SKYGGE NIVÅ	91
FARGE	91
SKARPHET	91
STØYREDUSERING.....	91
LANG EKSPONERING.....	91
LINSEMOD.OPTIM.....	91
FARGEROM	91
PIXEL MAPPING.....	92
VELG TILPAS. INNST.....	92
ENDRE/LAGRE TILPAS. INNST.....	92

 AF/MF-INNSTILLING	93	 BLITSINNSTILLING	101
FOKUSOMRÅDE.....	93	BLITSFUNKSJONINNSTILLING	101
AF-MODUS.....	93	FJERN RØDE ØYNE	101
AF-C EGENDEFINERTE INNST.....	94	TTL-LÅSEMODUS.....	102
AF-PUNKT VISNING  	94	LED-LYSINNSTILLING	102
ANTALL FOKUSPUNKTER	94	MASTERINNSTILLING.....	103
PRE-AF	95	CH-INNSTILLING	103
AF-BELYSNING.....	95	 FILMINNSTILLING	104
INNST ANSIKT-/ØYEGJENKJ.....	95	FILM-MODUS	104
AF+MF	96	MIK-NIVÅJUSTERING	104
MF-HJELP.....	96	MIK/FJERNUTLØSN	104
FOKUSSJEKK.....	96	 MIN MENY	105
KOBLE PUNKT-AE & FOKUSOMR	96	Bruke menyene: Avspillingsmodus.....	106
ØYEBLIKKS-AF-INNST.....	96	Bruke avspillingsmenyen.....	106
SKALA FOR DYBDESKARPHET	97	 AVSPILLINGSMENY	107
UTLØSER-/FOKUS-PRI.....	97	BYTT SPOR.....	107
KORRIGERT AF-OMRÅDE.....	97	RAW-KONVERTERING.....	107
 FILMINNSTILLING.....	98	SLETT	107
SELVUTLØSER	98	BESKJÆR BILDE	107
INTERVALLOPPTAK	98	ENDRE STØRRELSE.....	108
AE BKT	98	BESKYTT	108
FILMSIMULERING BKT	98	ROTTER BILDE	108
LYSMÅLING.....	98	FJERN RØDE ØYNE	109
LUKKERTYPE.....	99	INNSTILLING TALENOTAT	110
BILDESTAB MODE.....	99	KOPIERE.....	111
ISO AUTO-INNST.....	100	TRÅDLØS KOMMUNIK	111
OBJEKTIVADAPTER INNST.....	100	BILDEFRAMVISNING.....	111
TRÅDLØS KOMMUNIK	100	FOTOBOKHJELP	111
		PC AUTOLAGRE	112
		FOTOBESTIL. (DPOF)	112
		UTSK. M. instax-SKRIVER.....	112
		BILDEFORHOLD	112

Oppsettsmenyen	113	☑ KNAPP-/HJULINNSTILLING	119
Bruke oppsettsmenyen	113	FOKUSJOYSTICK INNSTILLING	119
☑ OPPSETT Smenyalternativer	114	RED./LAGRE HURTIGMENY	119
☑ BRUKERINNSTILLING	114	FUNK. (Fn) INNST.	119
FORMATERE	114	KOMMANDOHJULINNST.	119
DATO/TID	114	DRIFT-☀☽ S.S.	119
TIDSFORSKJELL	115	ISO-HJULINNST. (H)	119
言語/LANG	115	ISOSKIVEINNSTILLING(L)	119
MIN MENYINNSTILLING	115	TA BILDE UTEN OBJEKTIV	119
SENSORRENGJØRING	115	OPPTAK UTEN MINNEKORT	120
TILBAKESTILL	115	FOKUSRING	120
☑ LYDINNSTILLING	116	AE-L/AF-L-KNP-INNSTILLING	120
AF PIP-VOLUM	116	AE/AF-LÅSEMODUS	120
SELVUTLØSER-PIP-VOLUM	116	AF-LÅSEMODUS	120
KAMERALYDSTYRKE	116	BLENDERINNST.	120
LUKKERLYDSTYRKE	116	☑ YTELSE	121
LUKKERLYD	116	AUTOM. AVSLÅING	121
AVSPILL.-LYDSTR	116	MENY STRØMFORBRUK	121
☑ SKJERMINNSTILLING	117	AUTO STRØMSPARING	121
EVF-LYSSTYRKE	117	☑ LAGRE DATA-INNSTILLING	122
EVF-FARGE	117	BILDENUMMER	122
LCD-LYSSTYRKE	117	LAGRE ORG.BILDE	122
LCD-FARGE	117	FILNAVNREDIGERING	122
BILDEVISNING	117	KORTSPORINNS (STILLBILDE)	123
AUTOROT. EVF-VISN.	117	BYTT SPOR (SEKVENSIELL)	123
FORH.VIS EKSP./HVITBAL. I MAN.MOD.	117	COPYRIGHT INFO	123
FORHÅNDSVIS BILDEEFFEKT	118	☑ TILKOBLINGS-INNSTILLING	124
INNRAMMINGSGUIDE	118	TRÅDLØS INNST.	124
AUTOROTER	118	AUTOLAGRE INNST.	124
FOKUSAVSTAND	118	GEOTAGG-OPPSETT	124
TILPASSET BILDE INNST	118	TIL.-INN. instax-SKRIV.	124

"MIN MENY"	125
Rediger "MIN MENY"	125
Standardinnstillinger	126
Tilkoblinger	
Trådløs overføring (FUJIFILM Camera Remote/ FUJIFILM PC AutoSave)	129
Trådløse tilkoblinger: Smarttelefoner	129
Trådløse tilkoblinger: Datamaskiner	129
Vise bilder på en datamaskin (MyFinePix Studio/ RAW FILE CONVERTER EX 2.0)	130
Windows	130
Mac OS X/macOS	130
Koble til kameraet	131
Opprette en DPOF-fotobestilling	133
MED DATO  /UTEN DATO	133
TILBAKESTILL ALT	134
instax SHARE skrivere	135
Etablere en tilkobling	135
Skrive ut bilder	136
Vise bilder på TV	137

Tekniske merknader

Tilleggsutstyr	138
Tilbehør fra FUJIFILM	138
Koble kameraet til andre enheter	142
Bruke sko-monterte blinsetsenheter	143
Vedlikehold av kameraet	149
Oppbevaring og bruk	149
På reise	149
Rengjøre bildebrikken	150
Feilsøking	
Problemer og løsninger	151
Advarselsmeldinger og visninger	156
Vedlegg	
Kapasitet for minnekort	159
Lenker	160
FUJIFILM X-Pro2 Produktinformasjon	160
Firmware-oppdateringer	160
Spesifikasjoner	161
Begrensninger på kamerainnstillinger	167

Før du starter

Symboler og konvensjoner

Følgende symboler brukes i denne bruksanvisningen:

- ⓘ Denne informasjonen bør leses før bruk for å sikre korrekt bruk.
- ◆ Ytterligere informasjon som kan være nyttig ved bruk av kameraet.
- 📖 Andre sider i denne bruksanvisningen der beslektet informasjon kan finnes.

Menyer og annen tekst på skjermene vises med **fet skrift**. I illustrasjonene i denne bruksanvisningen kan skjermen være forenklet av forklaringshensyn.

Medfølgende tilbehør

Følgende deler leveres sammen med kameraet:



Oppladbart batteri NP-W126/NP-W126S

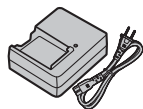

Batterilader BC-W126

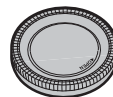

Kamerahusdeksel



Verktøy til å feste klyper



Metallklyper (x2)

- Beskyttelsesark (x 2)
- Skulderstropp
- Blitsskodeksel (leveres festet til blitsskoen)
- Deksel for synkroniseringskontakt (festet til kameraet)
- Bruksanvisning (denne veiledningen)

Kameraets deler

For mer informasjon, se sidenummeret til høyre for hvert element.

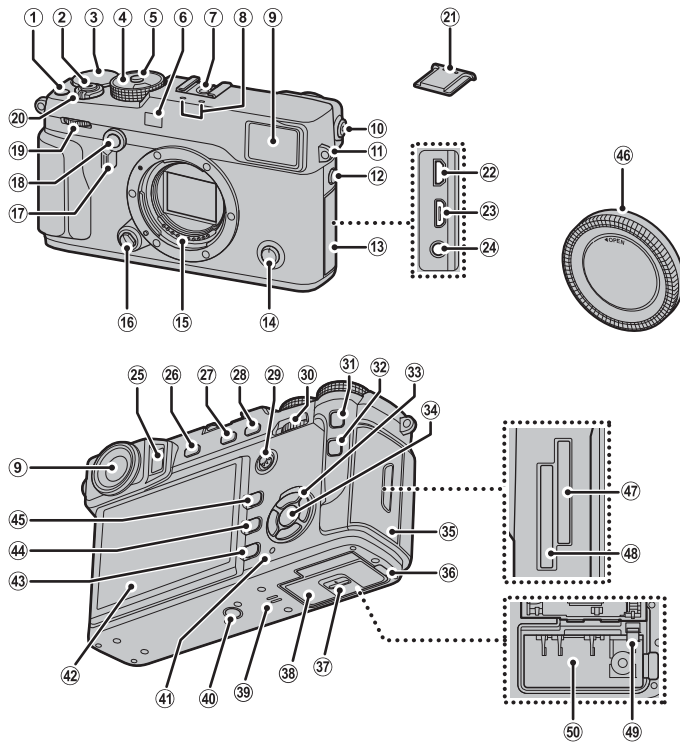

① Filmopptaksknapp.....	44	⑲ Fremre kommandohjul	5	⑳ Minnekortspordeksel.....	22
Funksjonsknapp (Fn1).....	50	⑳ ON/OFF -bryter	25	㉑ Kabelkanaldeksel for likestrømskobler	138
② Utløser	76	㉑ Blitsskodeksel	79	㉒ Lås til batterikammerdeksel	20
③ Eksponeringskompensasjonshjul	58	㉒ Mikro HDMI-kontakt	137	㉓ Batterikammerdeksel	20
④ Lukkertidshjul/følsomhetshjul	4, 35, 36, 37, 38	㉒ Mikro-USB-kontakt.....	131	㉔ Høyttaler	46
⑤ Låsehjulutløser	4, 36, 38	㉒ Mikrofon-/fjernutløserkontakt.....	45, 73	㉕ Innfesting til stativ	7
⑥ AF-følgelys	95	㉒ Øyesensor	28	㉕ Indikatorlampe	10, 28, 32
Selvutløserlampe.....	74	㉒ VIEW MODE -knapp.....	28	㉕ LCD-skjerm	10, 28, 32
⑦ Blitssko	79, 80	㉒ Lysmålingsknapp	60	㉕ DISP (display)/ BACK -knapp.....	32
⑧ Mikrofon.....	45	Funksjonsknapp (Fn3).....	50	Valg av funksjonsknapprolle (trykk og hold nede).....	51
⑨ Søkervindu	8, 28, 32	㉒ AE-L (eksponeringslås)-knapp	77, 120	㉕  (slett)-knapp.....	6, 43
⑩ Diopterjusteringskontroll.....	31	㉒ Fokusstikke (fokusspak).....	4, 68, 69	㉕  (avspillings)-knapp.....	39
⑪ Festeøye for bærestropp	16	㉒ Bakre kommandohjul	6	㉕  Kamerahusdeksel	18
⑫ Synkroniseringskontakt	80	㉒ AF-L (fokuslås)-knapp	64, 77, 120	㉕ Minnekortspor 2.....	22
⑬ Kontaktdeksel	45, 73, 131, 137	㉒ Q (hurtigmeny)-knapp *	47	㉕ Minnekortspor 1.....	22
⑭ Fokusfunksjonsvelger	64	Hurtigmenyredigering/knapp for egendefinerte innstillinger (trykk på og hold nede) *	49	㉕ Batterilås.....	20
⑮ Objektivets signalkontakter	13	RAW-konverteringsknapp (avspillingsmodus)... ..	82	㉕ Batterikammer	20
⑯ Objektivets utløserknapp.....	18	㉒ Valgknapp	4, 26		
⑰ Søkervalger	29, 30	Funksjonsknapper	50		
⑱ Skjermknapp for simulering av lys ramme.....	30	㉒ MENU/OK -knapp	88, 106, 113		
Funksjonsknapp (Fn2).....	50	 (kontrollås)-knapp (trykk og hold nede).....	11		

* I opptaksmodus trykk og slipp for å vise hurtigmeny, eller trykk og hold nede for å vise alternativer for hurtigmenyredigering. Når hurtigmenyen vises, trykk og hold nede for å redigere egendefinerte innstillinger.

Kontroll-lås

For å forhindre utilsiktet bruk av valgknappen og **Q**-knappen under opptak, trykk på **MENU/OK** til  vises. Kontrollene kan låses opp ved å trykke på **MENU/OK** til  ikke vises lenger.

Velgerknappen

Trykk valgknappen opp (①), til høyre (③), ned (④), eller til venstre (②) for å markere elementer. Knap-pene for opp, venstre, høyre og ned fungerer også som knapper for henholdsvis **DRIVE** (📖 53), **Fn4** (filmsimulering; 📖 61), **Fn5** (hvitbalanse; 📖 62) og **Fn6** (AF-MODUS; 📖 67) (📖 50).

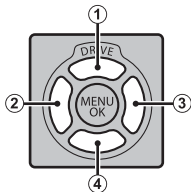
**Fokusstikken (fokusspak)**

Vipp eller trykk på fokusstikken for å velge fokus-område (📖 68).

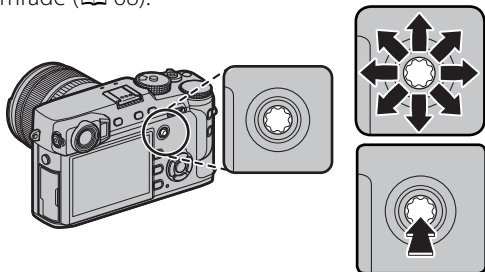
**Hjul for lukkertid/ISO**

Velg en lukkertid og ISO-følsomhet.

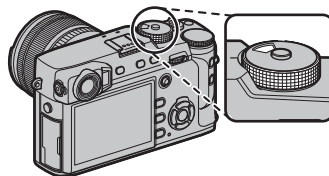

Drei på hjulet for å velge lukkertid (📖 35, 36, 37, 38).

- ◆ Hvis hjulet er i **A**-posisjon, trykker du på utløserlåsen samtidig som du dreier på hjulet.



Løft og drei på for å velge ISO-følsomhet (📖 59).

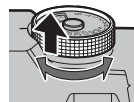



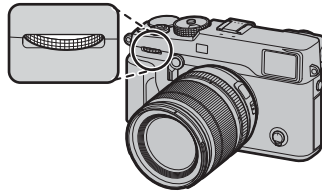

Fremre kommandohjul

Det fremre kommandohjulet brukes som beskrevet nedenfor.



■ Rotere

- Velg den ønskede kombinasjonen av lukkerhastighet og blenderåpning (programjustering;  35).
- Velg lukkerhastighet ( 36, 38).
- Juster eksponeringskompensasjonen når **C** er valgt med eksponeringskompensasjonshjulet ( 58).
- Vis andre bilder under avspilling ( 39).



■ Trykk på

Trykk på midten av hjulet for å bytte frem og tilbake mellom lukkertid og eksponeringskompensasjon når **C** er valgt med hjulet for eksponeringskompensasjon ( 35, 36, 38, 58).



Bakre kommandohjul

Det bakre kommandohjulet brukes som beskrevet nedenfor.

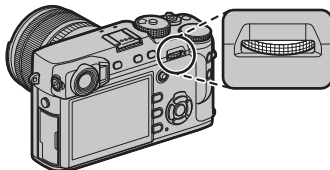

■ Rotere

- Juster blenderåpningen (📖 14, 37, 38).
- Juster innstillingene i hurtigmenyen (📖 48).
- Velg størrelsen på fokusområdet (📖 69, 70).
- Zoom inn eller ut under fokuszoom eller i fullformat eller avspilling av flere bilder (📖 41, 42).



■ Trykk på

- Utfør funksjonen som er tildelt **SKIVE**-funksjonsknappen (📖 51).
- I manuell fokusmodus kan du velge et fokusdisplay ved å trykke og holde nede midten av hjulet (📖 66).
- Zoom inn på det aktive fokuspunktet under avspilling (📖 40).



🔗 **Formaterer minnekort**

Trykk midt på kommandohjulet mens du trykker på og holder inne **🗑️**-knappen for å formatere minnekortene. **FORMATERE**-menyen vises. Velg et spor og formater kortet som beskrevet på side 114.

Indikatorlampen

Indikatorlampen viser kameraets status når søkeren ikke er i bruk (📖 28).

Indikatorlampe	Kamerastatus
Lyser grønt	Fokus låst.
Blinker grønt	Fokus- eller eksponeringsadvarsel. Bilder kan tas.
Blinker grønt og oransje	Lagrer bilder. Flere bilder kan tas.
Lyser oransje	Lagrer bilder. Ingen flere bilder kan tas på nåværende tidspunkt.
Blinker oransje	Blits lader; blitsen vil ikke avfyres når et bilde tas.
Blinker rødt	Objektiv- eller minnefeil.

🔍 Advarsler kan også vises på displayet (📖 156).

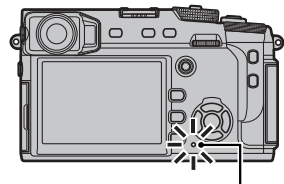

Indikatorlampe

Kameravisninger

Følgende indikeringer kan vises under opptak og avspilling. I beskrivelsen som følger er alle tilgjengelige indikatorer vist i illustrasjonsøymed; indikatorene som faktisk vises, varierer med kamerainnstillingene. Vær oppmerksom på at LCD-skjermen og den elektroniske søkeren har forskjellige sideforhold.

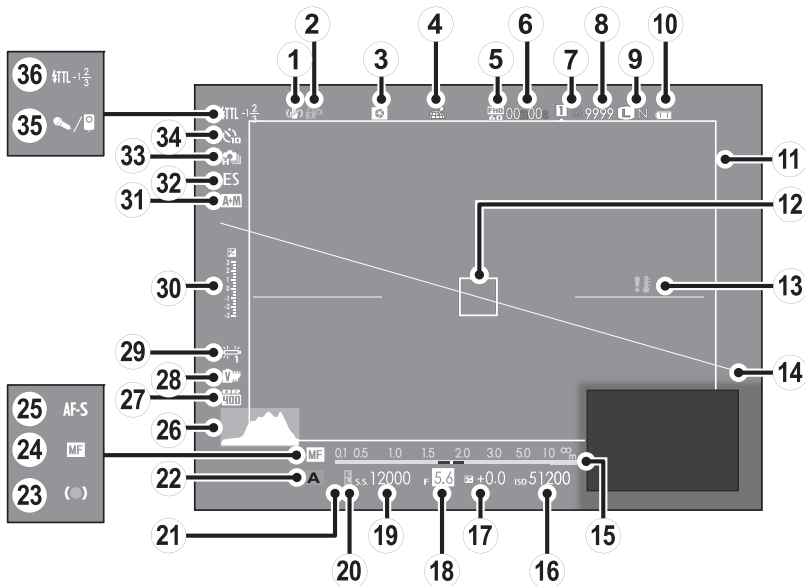
■ Opptak: Optisk søker

① Bildestabiliseringsmodus.....	99	⑭ Virtuell horisont.....	34	⑳ Dynamisk omfang	90
② Kontroll-lås.....	3	⑮ Avstandsindikator.....	64	㉑ Filmsimulering	61
③ Forhåndsvisning av dybdeskarphet	37	⑯ Følsomhet.....	59	㉒ Hvitbalanse.....	62
④ Nedlastningsstatus for posisjonsdata	124	⑰ Eksponeringskompensasjon	58	㉓ Eksponeringsindikator	38, 58
⑤ Film-modus	44, 104	⑱ Blønderåpning.....	35, 37, 38	㉔ AF+MF indikator	96
⑥ Gjenværende tid	44	⑲ Lukkerhast	35, 36, 38	㉕ Lukkertype.....	99
⑦ Alternativer for kortspor	23, 123	⑳ AE låseindikator.....	77	㉖ Kontinuerlig modus.....	53, 54
⑧ Antall tilgjengelige bilder *	159	㉑ Lysmåling	60	㉗ Selvutløserindikator	74
⑨ Bildekvalitet og bildestørrelse	89	㉒ Opptaksmodus	35, 36, 37, 38	㉘ Mikrofon/fjernutløser	45, 73, 104
⑩ Batterinivå.....	25	㉓ Fokusindikator	65	㉙ Blitsmodus (TTL).....	101
⑪ Lyst bilde	30	㉔ Manuell fokusindikator.....	65	Blitskompensasjon	101
⑫ Fokuseramme.....	68, 76, 77	㉕ Fokusfunksjon.....	64		
⑬ Temperaturadvarsel.....	158	㉖ Histogram.....	34		

* Viser "9999" hvis det er plass til mer enn 9999 bilder.

■ Opptak: Elektronisk søker/LCD-skjerm

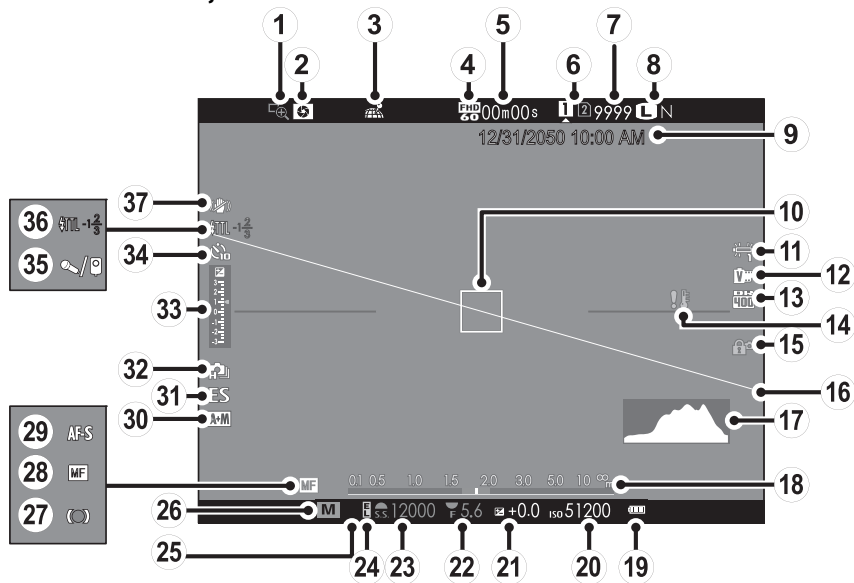

① Fokussjekk	65	⑭ Temperaturadvarsel.....	158	⑳ Fokusindikator.....	65
② Forhåndsvisning av dybdeskarphet	37	⑮ Kontroll-lås.....	3	㉑ Manuell fokusindikator.....	65
③ Nedlastningsstatus for posisjonsdata	124	⑯ Virtuell horisont.....	34	㉒ Fokusfunksjon.....	64
④ Film-modus	44, 104	⑰ Histogram.....	34	㉓ AF+MF indikator	96
⑤ Gjenværende tid	44	⑱ Avstandsindikator.....	64	㉔ Lukkertype.....	99
⑥ Alternativer for kortspor	23, 123	⑲ Batterinivå.....	25	㉕ Kontinuerlig modus	53, 54
⑦ Antall tilgjengelige bilder*	159	⑳ Følsomhet.....	59	㉖ Eksponeringsindikator	38, 58
⑧ Bildekvalitet og bildestørrelse	89	㉑ Eksponeringskompensasjon	58	㉗ Selvttløserindikator	74
⑨ Dato og klokkeslett	26, 27	㉒ Blenderåpning.....	35, 37, 38	㉘ Mikrofon/fjernutløser	45, 73, 104
⑩ Fokusramme.....	68, 76, 77	㉓ Lukkerhast	35, 36, 38	㉙ Blitsmodus (TTL).....	101
⑪ Hvitbalanse.....	62	㉔ AE låseindikator	77	Blitskompensasjon	101
⑫ Filmsimulering	61	㉕ Lysmåling	60	㉚ Bildestabiliseringsmodus.....	99
⑬ Dynamisk omfang	90	㉖ Opptaksmodus	35, 36, 37, 38		

* Viser "9999" hvis det er plass til mer enn 9999 bilder.

Kontrollås



Hvis du trykker på en låst kontroll, (☰ 3) vises et  ikon.

■ Avspilling

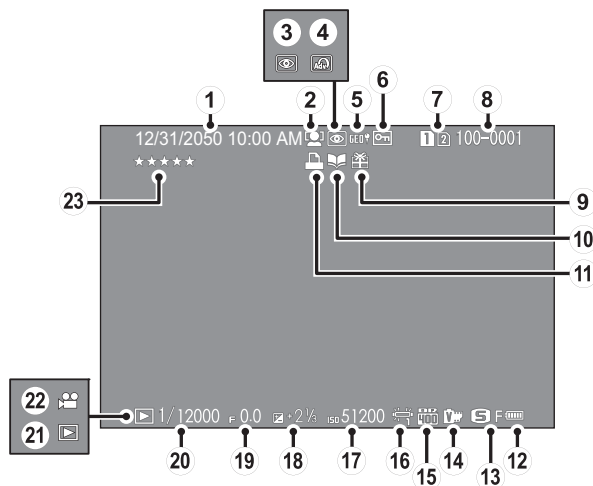

① Dato og klokkeslett	26, 27	⑨ Gavebilde	39	⑰ Følsomhet	59
② Intelligent ansiktsoppdagingsindikator	95	⑩ Fotobokhjelpindikator	86	⑱ Eksponeringskompensasjon	58
③ Indikator for fjerning av røde øyne	109	⑪ DPOF-utskriftsindikator	133	⑲ Blenderåpning	35, 37, 38
④ Avansert filter	56	⑫ Batterinivå	25	⑳ Lukkertid	35, 36, 38
⑤ Posisjonsdata	124	⑬ Bildestørrelse/Kvalitet	89	㉑ Avspillingsmodusindikator	39
⑥ Beskyttet bilde	108	⑭ Filmsimulering	61	㉒ Filmikon	46
⑦ Kortspor	39, 107	⑮ Dynamisk omfang	90	⑳ Rangering	39
⑧ Bildenummer	122	⑯ Hvitbalanse	62		

Objektiver

Kameraet kan benyttes med objektiver med FUJIFILM X-fatning.

Objektivets deler

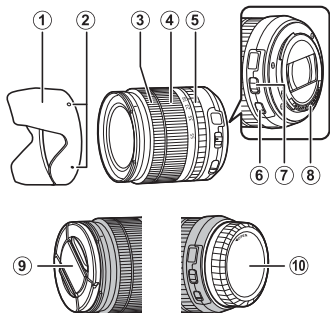

- ① Solblender
- ② Festemerker
- ③ Fokusring
- ④ Zoomring
- ⑤ Blenderring
- ⑥ O.I.S.-bryter
- ⑦ Bryter for blenderåpningsfunksjon
- ⑧ Objektivets signalkontakter
- ⑨ Fremre objektivdeksel
- ⑩ Bakre objektivdeksel

Fjerning av dekslene

Fjern dekslene som vist.

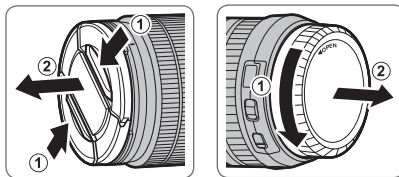

- ① Objektivdekslene kan være forskjellige fra de som vises.

Festing av solblenderen

Når solblenderen er montert, reduserer den blenden-
de lys og beskytter det fremre objektelementet.

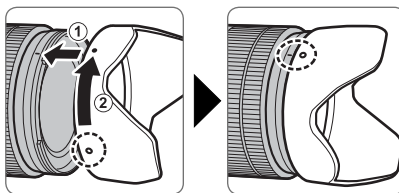

Objektiver med blenderringer

Ved andre innstillinger enn **A** kan du justere blenderåpningen ved å dreie på objektivets blenderring (eksponeringsmodusene **A** og **M**).

Blenderring

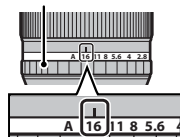
**Bryteren for blenderåpningsfunksjon**

Hvis objektivet har en bryter for blenderåpningsfunksjon, kan blenderåpningen justeres manuelt ved å skyve bryteren til  og rotere blenderringen.

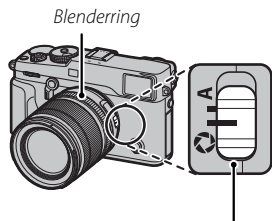



Bryter for blenderåpningsfunksjon

- ⓘ Når blenderringen er stilt inn på **A**, dreier du bakre kommandohjul for å justere blenderåpningen.

Objektiver uten blenderringer

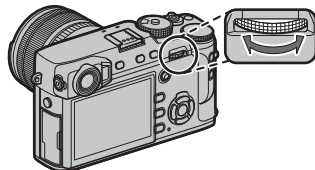
Du kan bestemme metoden som brukes til å justere blenderåpningen med alternativet  **KNAPP-/HJULINNSTILLING > BLENDERINNST.** (📖 120). Når et annet alternativ enn **AUTO** er valgt, kan blenderåpningen justeres med det bakre kommandohjulet.



- ♦ Med standardinnstillingene justeres blenderåpningen med det bakre kommandohjulet, men funksjonen kan tildeles til det fremre kommandohjulet med alternativet  **KNAPP-/HJULINNSTILLING > KOMMANDOHJULINNST.** (📖 119).

Objektiver med O.I.S.- bryter

Dersom objektivet støtter optisk bildestabilisering (O.I.S.), kan du velge bildestabiliseringsmodus i kameramenyene. For å aktivere bildestabilisering, skyv O.I.S.-bryteren til **ON** (På).

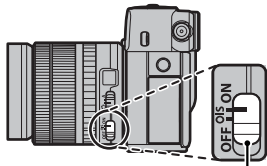

O.I.S.-bryter

Objektiver med manuell fokusering

Skyv fokuseringen forover for autofocus.

For manuell fokusering, skyv fokuseringen bakover og drei den mens du kontrollerer resultatet i kameradisplayet. Fokusavstandsindikatoren og dybdeskarphetsindikatoren kan brukes for å bistå manuell fokusering. Merk at manuell fokusering kanskje ikke er tilgjengelig i alle opptaksmodi.

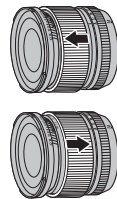

Før du starter

Dybdeskarphetsindikatoren

Dybdeskarphetsindikatoren viser den omtrentlige dybdeskarpheten (avstanden foran og bak fokuspunktet som ser ut til å være i fokus).

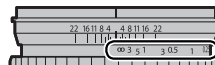

Avstandsindikator

◆ Indikatoren vises i filmformat (📖 37).

Første trinn

Feste bærestroppen

Fest klypene til kameraet, og fest deretter stroppen.

1 Åpne en klype.

Bruk verktøyet for festing av klyper for å åpne en klype. Se til at verktøyet og klypen er orientert som vist.

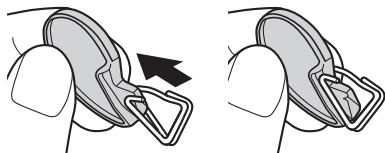

① Oppbevar verktøyet på et trygt sted. Du trenger det til å åpne klypene når du vil fjerne stroppen.

2 Plasser klypen på et festeøyre.

Hekt festeøyet klypens åpning. Fjern verktøyet mens du bruker den andre hånden til å holde klypen på plass.

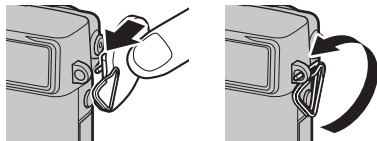

3 Trekk klypen gjennom festeøyet.

Roter klypen hele veien gjennom festeøyet til den lukker seg med et klikk.

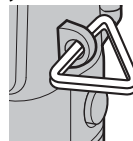

4 Fest et beskyttelsesdeksel.

Legg beskyttelsesdekselet over festeøyet som vist, med dekselets svarte side mot kameraet. Gjenta trinn 1–4 for det andre festeøyet.

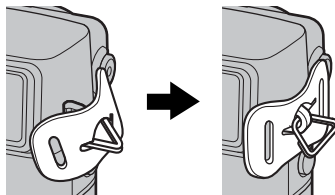

5 Sett i stroppen.

Sett inn stroppen gjennom et beskyttelsesdeksel og en klype.

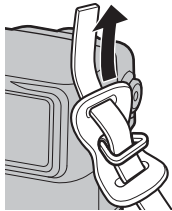

6 Fest stroppen.

Fest stroppen som vist. Gjenta trinn 5–6 for det andre festeøyet.

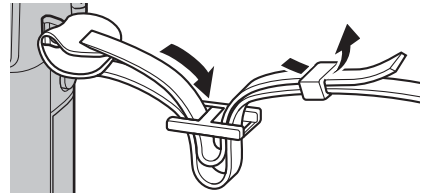

- ⓘ Sørg for at stroppen er riktig festet for å unngå å miste kameraet.

Feste et objektiv

Objektiver festes som beskrevet nedenfor.

① Pass på at det ikke kommer støv inn i kameraet når du setter på eller tar av et objektiv.

1 Fjern kamerahusdekslet og det bakre objektivdekslet.

Fjern dekslet fra kamerahuset og objektivets bakre deksel.

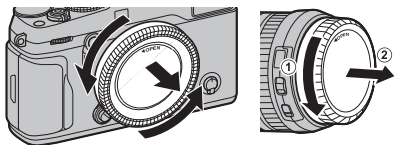

① Berør ikke kameraets indre deler.

2 Monter objektivet.

Sett objektivet i fatningen, pass sammen merket på objektivet med merket på kameraet, og vri deretter objektivet til det klikker på plass.

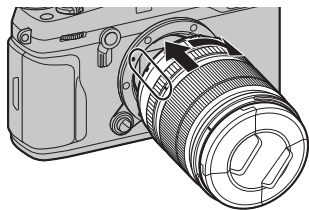

① Trykk ikke på objektivets utløserknapp mens du fester objektivet.

Fjerne objektiver

For å fjerne objektivet må du slå av kameraet, deretter trykke på objektivets utløserknapp og vri objektivet som vist.

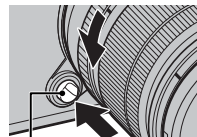

Objektivets utløserknapp

① For å forhindre at støv samler seg på objektivet eller på insiden av kameraet, må du sette på objektivdekslene og kamerahusdekslet når objektivet ikke er på plass.

Objektiver og annet ekstrastyr

Kameraet kan benyttes sammen med objektiver med FUJIFILM X-fatning, og annet ekstrastyr listet opp på side 138.

Lade batteriet

Batteriet er ikke ladet fra fabrikk. Før du bruker batteriet, må du lade det i den medfølgende batteriladeren.

1 Sett batteriet i batteriladeren.

Lad batteriet i den medfølgende batteriladeren, slik som vist.

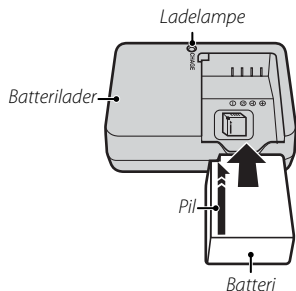

Kameraet bruker et NP-W126/NP-W126S oppladbart batteri.

- Den medfølgende vekselstrømledningen er utelukkende for bruk sammen med den medfølgende batteriladeren. Ikke bruk den medfølgende laderen med andre kabler eller den medfølgende kablen med andre enheter.

2 Sett inn laderen.

Koble laderen til en veggkontakt innendørs. Ladeindikatoren tennes.

Ladeindikatoren

Ladeindikatoren viser batteriets ladestatus som følger:

Ladeindikator	Batteristatus	Tiltak
Av	Batteriet er ikke satt inn.	Sett inn batteriet.
	Batteriet er helt oppladet.	Ta ut batteriet.
På	Batteriet lades.	—
Blinker	Batterifeil.	Kople fra laderen og ta ut batteriet.

3 Lad batteriet.

Ta ut batteriet når ladingen er fullført. Se spesifikasjonene (165) for ladetider (merk at ladetiden øker ved lave temperaturer).

- Kople fra laderen når den ikke er i bruk.

Sette inn batteriet

Etter at batteriet er ladet opp, sett inn batteriet i kameraet som beskrevet nedenfor.

1 Åpne dekslet til batterikammeret.

Skyv batterikammerets lås som vist og åpne dekslet til batterikammeret.

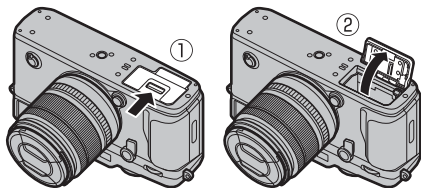

- ① Ikke åpne dekslet til batterikammeret når kameraet er slått på. Dersom denne forhåndsregelen ikke blir fulgt, kan bildefilene eller minnekortene bli skadet.
- ① Ikke bruk overdreven kraft når du åpner/lukker batteridekslet.

2 Sett inn batteriet.

Bruk batteriet til å presse låsen til den ene siden. Sett inn batterikontaktene først i retningen som pilen viser. Kontroller at batteriet er trygt festet.

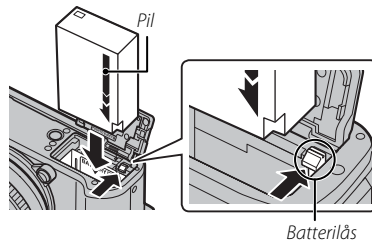

- ① Sett inn batteriet i retningen som vises. **Ikke bruk makt og forsøk heller ikke å sette inn batteriet opp ned eller bakvendt.** Batteriet vil i riktig retning gli lett inn i batterisporet.

3 Lukk dekslet til batterikammeret.

Ta ut batteriet

Før du tar ut batteriet, *slå av kameraet* og åpne dekslet til batterikammeret.

For å fjerne batteriet, press batterilåsen til siden og la batteriet gli ut av kameraet som vist.

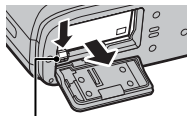

Batterilås

 Batteriet kan bli varmt når det brukes i miljøer med høy temperatur. Vær forsiktig når du tar ut batteriet.

Batterier

- Fjern skitt fra batteripolene med en ren, tørr klut. Hvis du ikke etterfølger denne forhåndsregelen kan det forhindre at batteriet lades.
- Ikke sett på klistremerker eller andre ting på batteriet. Hvis du ikke etterfølger denne forhåndsregelen kan det bli umulig å ta batteriet ut av kameraet.
- Ikke kortslutt batteripolene. Batteriet kan bli overopphetet.
- Les advarslene i "Batteriet og strømtilførselen" (iv).
- Bruk bare batteriladere som er beregnet til dette batteriet. Hvis du ikke etterfølger denne forhåndsregelen kan det føre til feifunksjon i produktet.
- Ikke fjern etikettene fra batteriet eller forsøk å dele eller ta av det ytre dekslet.
- Batteriet taper gradvis ladningen når det ikke er i bruk. Lad batteriet en eller to dager før bruk.

Sette inn minnekort

Kameraet har ikke noe internminne. Fotografier lagres i stedet på et separat SD-, SDHC- eller SDXC-minnekort (selges separat). Kameraet kan brukes med to kort, ett i hvert av de to sporene. Filmer blir bare lagret på kortet i det første sporet, som støtter UHS-II.

1 Åpne dekslet til minnekortsporet.

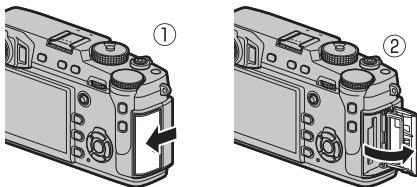

ⓘ Ikke åpne dekslet til minnekort når kameraet er på. Dersom denne forhåndsregelen ikke blir fulgt, kan bildefilene eller minnekortene skades.

2 Sett inn et minnekort.

Hold minnekortet i retningen som er vist, skyv det inn til det klikker på plass på baksiden av det første sporet (hvis du bruker to kort, setter du det andre kortet inn i det andre sporet).

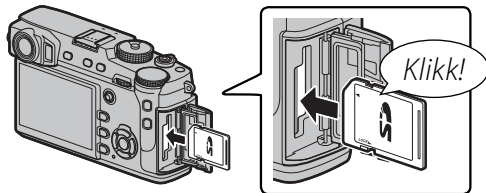

- ⓘ Pass på at kortet er i riktig retning; ikke sett det inn skjevt eller bruk makt.
- ⓘ SD/SDHC/SDXC-minnekort kan låses slik at man ikke kan formatere kortet eller lagre eller slette bilder. Før du setter inn et minnekort, skyv skrivesperren til ulåst posisjon.

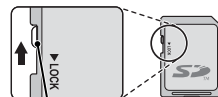

Bryter for skrivesperre

3 Lukk dekslet til minnekortsporet.

• Ta ut minnekort





Før du tar ut minnekortene, **slå av kameraet** og åpne dekslet til minnekortsporet.

For å ta ut et minnekortet, trykker du det inn og slipper det sakte ut. Kortet kan nå fjernes for hånd. Når du tar ut et minnekort, kan kortet komme for raskt ut av sporet. Bruk fingeren til å holde det igjen og slipp så kortet forsiktig ut.



Bruke to kort

Med standardinnstillingene brukes kortet i det andre sporet bare hvis kortet i det første sporet er fullt (**SEKVENSIELL**). Du kan endre dette med  **LAGRE DATA-INNSTILLING > KORTSPORINNS (STILLBILDE)** (📖 123).

Alternativ	Beskrivelse	Skjerm
SEKVENSIELL (standard)	Kortet i det andre sporet brukes bare når kortet i det første sporet er full.  Hvis det andre sporet er valgt under LAGRE DATA-INNSTILLING > BYTT SPOR (SEKVENSIELL) , starter opptaket på kortet i det andre sporet og bytt til det første sporet når kortet i det andre sporet er fullt.	
SIKKERHETSKOPI	Hvert bilde blir tatt opp to ganger, en gang for hvert kort.	
RAW/JPEG	Samme som for SEKVENSIELL , bortsett fra at RAW-kopien av bilder tatt når FINE + RAW eller NORMAL + RAW er valgt under BILDEKVALITETSINNSTILLING > BILDEKVALITET blir lagret på kortet i det første sporet mens JPEG-kopien blir lagret på det andre sporet.	

 **Filmer**

Uansett hvilket alternativ du velger under **KORTSPORINNS (STILLBILDE)**, blir filmer tatt opp på kortet i det første sporet; hvis **SEKVENSIELL** er valgt, blir filmene lagret på kortet i det første sporet selv etter at innspillingen har blitt flyttet på kortet i det andre sporet.

■ Kompatible minnekort



FUJIFILM og SanDisk SD-, SDHC- og SDXC-minnekort er testet og godkjent for bruk i kameraet. UHS-II-kort kan brukes i det første sporet. Du finner en komplett liste over godkjente minnekort på http://www.fujifilm.com/support/digital_cameras/compatibility/. Driften garanteres ikke med andre kort. Kameraet kan ikke brukes med **xD-Picture Card** eller **MultiMediaCard** (MMC) utstyr.

① Minnekort

- **Ikke slå av kameraet eller ta ut minnekortet mens minnekortet formateres, eller mens data registreres på eller slettes fra kortet.** Hvis denne forholdsregelen ikke etterfølges, kan det skade kortet.
- Formater minnekort før førstegangs bruk, og formater alle minnekort på nytt etter at du har brukt dem i en datamaskin eller annen enhet. Se side 114 for mer informasjon om formatering av minnekort.
- Minnekort er små og kan svelges; hold dem utenfor barns rekkevidde. Kontakt lege umiddelbart hvis barn svelger minnekort.
- miniSD- eller microSD-adaptore som er større eller mindre enn SD/SDHC/SDXC-kortenes standarddimensjoner støttes kanskje ikke ut normalt. Dersom kortet ikke støttes ut, må du ta med kameraet til en autorisert servicerepresentant. Ikke ta ut kortet med makt.
- Ikke sett merkelapper på minnekortene. Flassende merkelapper kan føre til funksjonsfeil.
- Filmopptak kan bli avbrutt med noen typer SD/SDHC/SDXC-minnekort. Bruk et UHS-kort i hastighetsklasse 1 eller bedre for filmer og seriefotografering.
- Formatering av minnekort i kameraet lager en mappe der bildene lagres. Ikke endre navn på eller slett denne mappen. Bruk heller ikke en datamaskin eller en annen enhet til å endre, slette eller endre navn på bildefilene. Bruk alltid kameraet til å slette bilder; før du redigerer eller omdøper filer, bør du kopiere dem til en datamaskin og redigere eller døpe om kopiene, ikke originalene. Å gi filene i kameraet nye navn kan føre til problemer under avspilling.

Slå kameraet på og av





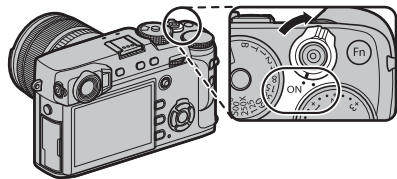

Drei **ON/OFF**-bryteren til **ON** for å slå på kameraet. Velg **OFF** for å slå av kameraet.

- Trykk på -knappen for å starte avspillingen. Trykk utløseren halvveis ned for å gå tilbake til opptaksmodus.
 - Kameraet slår seg automatisk av hvis ingen operasjoner utføres i tidsrommet angitt i menyen  **YTELSE** > **AUTOM. AVSLÅING** (121). For å aktivere kameraet på nytt hvis det har slått seg av automatisk, trykk utløseren halvveis ned eller still **ON/OFF**-bryteren på **OFF** og så tilbake på **ON**.
- ❗ Fingeravtrykk og andre merker på objektivlinsen eller søkeren innvirke på bildene eller visningen gjennom søkeren. Hold objektivlinsen og søkeren rene.



Batterinivå

Etter at du har skrudd på kameraet, sjekk batterinivået på displayet.

Indikator	Beskrivelse
	Batteriet er delvis utladet.
	Batteriet er omtrent 80 % fullt.
	Batteriet er omtrent 60 % fullt.
	Batteriet er omtrent 40 % fullt.
	Batteriet er omtrent 20 % fullt.
 (rødt)	Lavt batterinivå. Lad så snart som mulig.
 (blinker rødt)	Batteriet er utladet. Slå av kameraet og lad batteriet på nytt.



Grunnleggende innstilling

En dialogboks for språkvalg vises første gang kameraet slås på.

1 Velg et språk.

Marker et språk og trykk på **MENU/OK**.



- Trykk på **DISP/BACK** for å hoppe over trinnet. De trinnene du hopper over vil bli vist neste gang kameraet slås på.

2 Still inn dato og tid.



Trykk velgeren mot venstre eller høyre for å markere år, måned, dag, time eller minutt og trykk opp eller ned for å endre. Marker datoformat og trykk velgeren opp eller ned for å endre visningsrekkefølgen for år, måned og dag. Trykk på **MENU/OK** for å gå til opptaksmodus når innstillingene er ferdige.



- Hvis batteriet fjernes i lengre tid, vil kameraklokken bli nullstilt, og språkvalgdialogen vises når kameraet slås på.

Endre grunnleggende innstillinger

For å endre språket eller nullstille klokken:

1 Vis ønsket alternativ.

Vis oppsettsmenyen, og velg  **BRUKERINNSTILLING** > 言語/LANG. a for å endre språket, eller **DATO/TID** for å nullstille klokken (📖 113).

2 Juster innstillingene.

For å velge et språk markerer du ønsket alternativ og trykker på **MENU/OK**. For å stille inn klokken trykker du valgknappen mot venstre eller høyre for å markere år, måned, dag, time eller minutt, eller trykk opp eller ned for å endre, trykk deretter på **MENU/OK** med en gang klokken har blitt stilt slik du ønsker.



Displayinnstillinger

Kameraet er utrustet med en hybrid-optisk/-elektronisk søker (OVF/EVF) og en LCD-skjerm (LCD).

Velge en visning

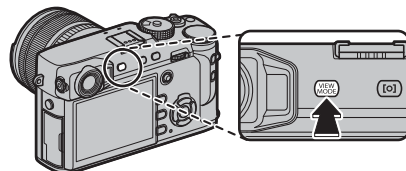
Trykk på **VIEW MODE**-knappen for å bla gjennom visningene som vist nedenfor.



Alternativ	Beskrivelse
 ØYESENS.	Automatisk valg av visning med øyesensoren.
KUN SØKER	Kun søker.
KUN LCD	Kun LCD-skjerm.
KUN SØKER + 	Kun søker; øyesensoren slår visningen på eller av.
 ØYESENS. + LCD-BILDEV.	Sett øyet til søkeren under opptak for å slå på søkeren, mens LCD-skjermen brukes til visning av bilder umiddelbart etter opptak.

Øyesensoren

Øyesensoren slår søkeren på når du legger øyet mot søkeren og slår den av når du tar øyet vekk (merk at øyesensoren kan reagere på andre gjenstander enn øyet ditt eller på lys som skinner direkte på sensoren). Dersom automatisk valg av visning er valgt, slås LCD-skjermen på når søkeren slår seg av.

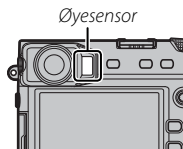

Søkervisningsvelgeren

Bruk søkervisningsvelgeren til å veksle mellom den elektroniske søkeren (EVF), den optiske søkeren (OVF) og et dobbelt optisk søker / elektronisk avstandsfinder (ERF) display.

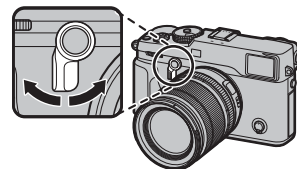

Første trinn

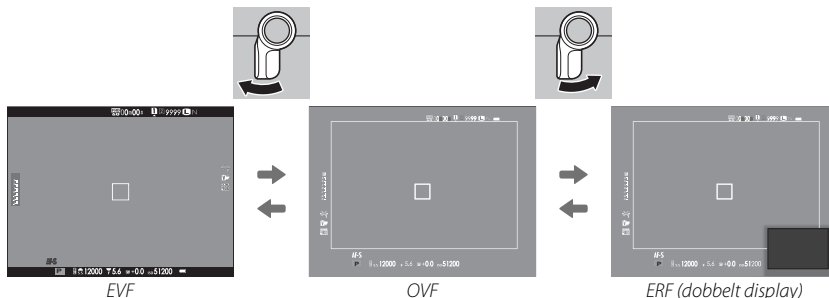

OVF-skjermbilde



Trykk inn valgknappen oppover for å velge den optiske søkerskjermens zoomforhold.

Hybrid (EVF/OVF/ERF) søker

De forskjellige søkervisningsfunksjonene er beskrevet nedenfor.

Display	Beskrivelse
OVF	Den optiske visningen er skarp og fri for uskarpheter slik at motivets uttrykk alltid er synlig. I tillegg viser OVF området like utenfor bildefeltet, noe som gjør det enklere å komponere bilder i farten. Fordi søkervinduet er i liten avstand fra objektivet, kan området som er synlig i fotografier være litt forskjellig fra visningen i søkeren på grunn av parallaksen.
EVF	Live view-visningen gir deg en forhåndsvisning av det endelige bildet (inkludert dybdeskarphet, fokusering, eksponering og hvitbalanse) med nøyaktig den samme bildefeltdekningen.
ERF (dobbel display)	Som for den optiske søkeren, men med en fokusforhåndsvisning. En forstørret visning av en del av bildet, inkludert gjeldende fokusposisjon, vises i nedre høyre hjørne av skjermen.

Simulering av lys ramme

Synsvinkelen som dekkes av den lyse rammen i OVF-skjermbildet avhenger av brennvidden til lensen. Ved å trykke på en funksjonsknapp (**Fn2** er standard) vises en simulering av en lys ramme som viser området som dekkes av det lyse bildet ved forskjellige brennvidder.

☛ Trykk og hold søkervelgeren opp for å bytte mellom lyse rammer for største og minste blenderåpning.

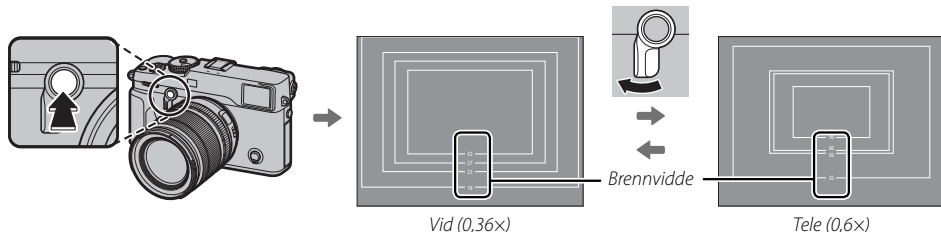

Søkervisningen

Når **PÅ** blir valgt under **SKJERMINNSTILLING** > **AUTOROT. EVF-VISN.** (📖 117), dreies indikatorene i søkeren automatisk for å passe til kameraretningen.

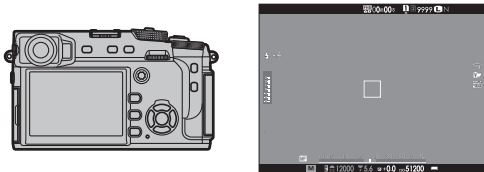

↙ Retning endret fra "liggende" til "stående"

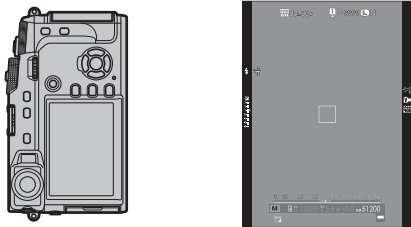

ⓘ LCD-skjermens visning påvirkes ikke.

Fokusere søkeren

Kameraet er utstyrt med diopterjustering i omfanget -4 til $+2$ m $^{-1}$ for å kunne tilpasses individuelle synsforskjeller. Roter diopterjusteringskontrollen til søkervisningen er i skarp fokus.

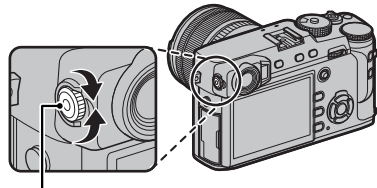

Diopterjusteringskontroll

Justere displayets lysstyrke

Du kan justere søkeren og LCD-skjermens lysstyrke og nyanse ved å benytte alternativene under **SKJERMINNSTILLING**. Velg **EVF-LYSSTYRKE** eller **EVF-FARGE** for å justere søkerens lysstyrke eller nyanse (📖 117), **LCD-LYSSTYRKE** eller **LCD-FARGE** for å gjøre det samme på LCD-skjermen (📖 117).

DISP/BACK-knappen

DISP/BACK-knappen kontrollerer visning av indikatorene i søkeren og på LCD-skjermen.

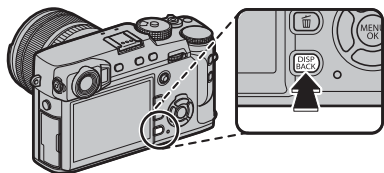

■ Opptak: Optisk søker

Standard

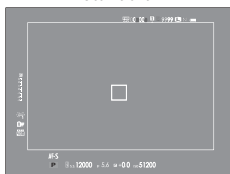

Informasjon Av

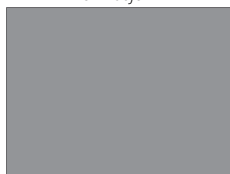

■ Opptak: Elektronisk søker

Standard



Informasjon Av



■ LCD-skjerm: Opptak

Standard



Informasjon Av



Infovisning

■ Tilpasse standarddisplayet

For å velge elementene som skal vises i standarddisplayet:

1 Vis standardindikatorer.

Trykk på **DISP/BACK**-knappen til standardindikatorene vises.

2 Velg TILPASSET BILDE INNST.

Velg  **SKJERMINNSTILLING > TILPASSET BILDE INNST** (118) i oppsettsmenyen.

3 Velg en skjermvisning.

Marker **OVF** eller **EVF/LCD** og trykk på **MENU/OK**.

4 Velg elementer.

Marker elementer og trykk på **MENU/OK** for å velge eller velge bort.

Alternativ	OVF	EVF	Alternativ	OVF	EVF	Alternativ	OVF	EVF
INNRAMMINGSGUIDE	<input type="checkbox"/>	<input type="checkbox"/>	INFORMASJONSBAKGRUNN	—	<input checked="" type="checkbox"/>	DOBBL IS-MODUS	<input checked="" type="checkbox"/>	<input checked="" type="checkbox"/>
ELEKTRONISK VATER	<input type="checkbox"/>	<input type="checkbox"/>	Eksp. komp. (tall)	<input type="checkbox"/>	<input type="checkbox"/>	HVITBALANSE	<input checked="" type="checkbox"/>	<input checked="" type="checkbox"/>
FOKUSOMRÅDE	<input checked="" type="checkbox"/>	<input checked="" type="checkbox"/>	Eksp. komp. (skala)	<input checked="" type="checkbox"/>	<input type="checkbox"/>	FILMSIMULERING	<input checked="" type="checkbox"/>	<input checked="" type="checkbox"/>
AF AVSTANDSINDIKATOR	<input type="checkbox"/>	<input type="checkbox"/>	FOKUSMODUS	<input checked="" type="checkbox"/>	<input checked="" type="checkbox"/>	DYNAMISK OMFANG	<input checked="" type="checkbox"/>	<input checked="" type="checkbox"/>
MF AVSTANDSINDIKATOR	<input checked="" type="checkbox"/>	<input checked="" type="checkbox"/>	LYSMÅLING	<input checked="" type="checkbox"/>	<input checked="" type="checkbox"/>	ANTALL BILDER IGJEN	<input checked="" type="checkbox"/>	<input checked="" type="checkbox"/>
HISTOGRAM	<input type="checkbox"/>	<input type="checkbox"/>	LUKKERTYPE	<input checked="" type="checkbox"/>	<input checked="" type="checkbox"/>	BILDESTR./KVALITET	<input checked="" type="checkbox"/>	<input checked="" type="checkbox"/>
OPPTAKSMODUS	<input checked="" type="checkbox"/>	<input checked="" type="checkbox"/>	BLITS	<input checked="" type="checkbox"/>	<input checked="" type="checkbox"/>	FILM-MODUS OG OPPTAKSTID	<input type="checkbox"/>	<input checked="" type="checkbox"/>
BLENDER/LUKKER/ISO	<input checked="" type="checkbox"/>	<input checked="" type="checkbox"/>	KONTINUERLIG-MODUS	<input checked="" type="checkbox"/>	<input checked="" type="checkbox"/>	BATTERINIVÅ	<input checked="" type="checkbox"/>	<input checked="" type="checkbox"/>

5 Lagre endringer.

Trykk på **DISP/BACK** for å lagre endringene.

6 Gå ut av menyene.

Trykk på **DISP/BACK** etter behov for å gå ut av menyene og gå tilbake til opptaksdisplayet.

📌 Se side 8 for disse elementenes plasseringer på displayene.

Virtuell horisont

Valg av **ELEKTRONISK VATER** viser en virtuell horisont. Kameraet er i vater når de to linjene overlapper hverandre.

Den virtuelle horisonten kan ikke vises hvis kameralinsen peker oppover eller nedover.

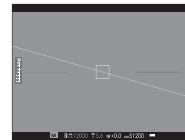

Søker/LCD-skjerm: Avspilling

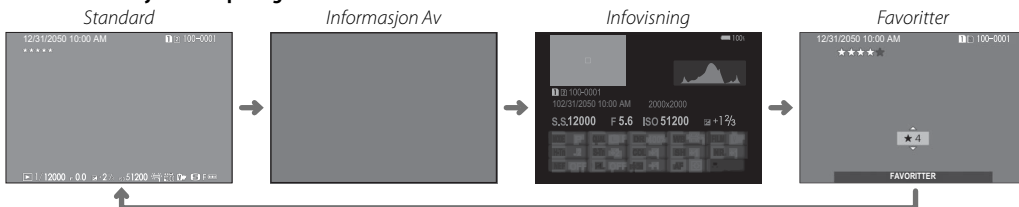

Histogrammer

Histogrammer viser fordelingen av fargetoner i bildet. Lysstyrken vises på den horisontale akse, antallet piksler på den vertikale akse.

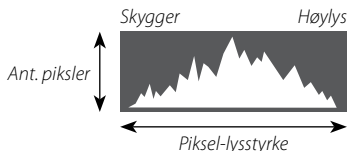

Optimal eksponering: Pikslene er jevnt fordelt gjennom hele toneområdet.

Overeksponert: Pikslene er samlet på høyre siden av grafen.

Undereksponert: Pikslene er samlet på venstre siden av grafen.



Grunnleggende fotografering og gjennomsyn av bilder

Program AE (P)

For å tillate kameraet å justere både lukkertid og blenderåpning for optimale eksponeringer, stiller du lukkertiden og blenderåpningen på **A. P** vil vises i displayet.

- ⓘ Dersom motivet er utenfor kameraets lysmålingspekter, vises "—" ved lukkertids- og blenderåpningsvisningene.

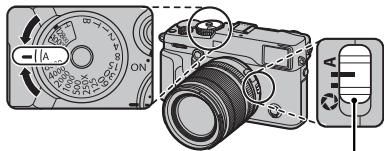

Bryter for blenderåpningsfunksjon



Programjustering

Dersom ønskelig kan du dreie det fremre kommandohjulet for å velge andre kombinasjoner av lukkertid og blenderåpning uten å endre eksponering (programjustering). Programjustering er ikke tilgjengelig dersom den påmonterte blitsen støtter TTL auto, eller hvis et autoalternativ er valgt under **BILDEKVALITETSINNSTILLING > DYNAMISK OMFANG** (📖 90). For å avbryte bytte av program, slå av kameraet.

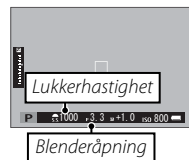

Lukkerprioritet AE (S)

For å justere lukkertiden manuelt mens du lar kameraet velge blenderåpning for optimal eksponering, stiller du blenderåpningen inn på **A** og bruker lukkertidshjulet (hvis **A** for øyeblikket er valgt som lukkertid, trykker du låsehjulutløseren ned mens du dreier på lukkertidshjulet). **S** vises på displayet.

- ◆ Du kan også justere i intervaller på $\frac{1}{3}$ EV ved å dreie på det fremre kommandohjulet. Lukkertiden kan justeres selv når utløseren trykkes halvveis ned.
- ⓘ Dersom korrekt eksponering ikke kan oppnås ved valgt lukkertid, vil blenderåpningen vises i rødt når utløseren trykkes halvveis ned. Juster lukkertiden inntil den korrekte eksponeringen er oppnådd.
- ⓘ Dersom motivet er utenfor kameraets lysmålingspekter, vises "--" ved blenderåpningsvisningen.

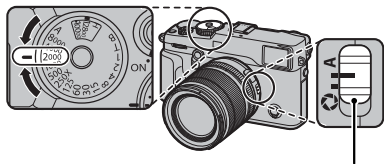

Bryter for blenderåpningsfunksjon



Blender-prioritet AE (A)

For å justere blenderåpningen manuelt mens du lar kameraet velge lukkertid for optimal eksponering, dreier du lukkertidshjulet til **A** og justerer blenderåpningen som ønsket. **A** vises på displayet.

- ◆ Blenderåpningen kan justeres selv når utløseren trykkes halvveis ned.
- Ⓛ Dersom korrekt eksponering ikke kan oppnås ved valgt blenderåpning, vil lukkertiden vises i rødt når utløseren trykkes halvveis ned. Juster blenderåpning inntil den korrekte eksponeringen oppnås.
- Ⓛ Dersom motivet er utenfor kameraets lysmålingspekter, vises "----" ved lukkertidsvisningen.

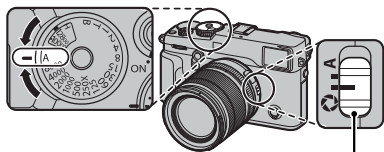

Bryter for blenderåpningsfunksjon

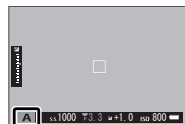

Forhåndsvisning av dybdeskarphet

Når **FORHÅNDSVISNING DYBDESKARPHET** er tildelt en funksjonsknapp (51), kan du blende ned til den valgte blenderåpningen ved å trykke på knappen og forhåndsviser dybdeskarpheten på displayet.

Dybdeskarpheten kan også forhåndsvises ved bruk av dybdeskarphetsindikatoren i standarddisplayet (33). Trykk på **DISP/BACK** for å bla igjennom visningsmoduser før standard-indikatorene vises.

- ◆ Bruk alternativet **AF/MF-INNSTILLING > SKALA FOR DYBDESKARPHET** (97) for å velge hvordan dybdeskarpheten skal vises. Velg **FILMFORMATGRUNNLAG** for å gjøre det lettere å gjøre praktiske vurderinger av dybdeskarphet for bilder som skal vises som utskrifter og lignende, **PIKSELGRUNNLAG** for å forenkle vurderingen av dybdeskarphet for bilder som skal vises med høy oppløsning på datamaskiner eller andre elektroniske grafikkenheter.

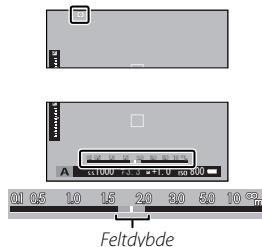

Manuell eksponering (M)

Kameraets foreslåtte eksponeringsverdi kan endres ved å stille både lukkertiden og blenderåpningen til andre verdier enn **A** (hvis **A** for øyeblikket er valgt som lukkertid, trykker du på låsehjulutløseren mens du dreier på lukkertidshjulet). **M** vises på displayet.

- Du kan også justere i intervaller på $\frac{1}{3}$ EV ved å dreie på det fremre kommandohjulet.

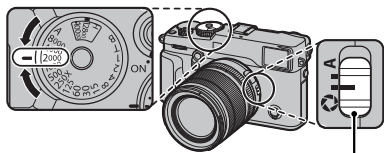

Bryter for blenderåpningsfunksjon

Eksponeringsindikator

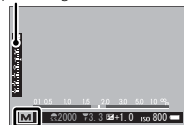

Forhåndsvisning av eksponering

For å forhåndsvisne eksponeringen på LCD-skjermen, velger du et annet alternativ enn **AV** under **SKJERMINNSTILLING > FORH.VIS EKSP./HVITBAL. I MAN.MOD.** (117). Velg **AV** når du bruker blitsen eller ved andre anledninger der eksponeringen kan endre seg når bildet tas.

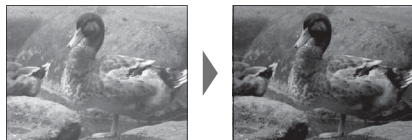

Vise bilder

Vise bilder på fullskjerm

Bilder kan vises i søkeren eller på LCD-skjermen. Når viktige bilder skal tas, er det lurt å først ta et testbilde for å kontrollere resultatet.

For å vise bilder på fullskjerm, trykk på .

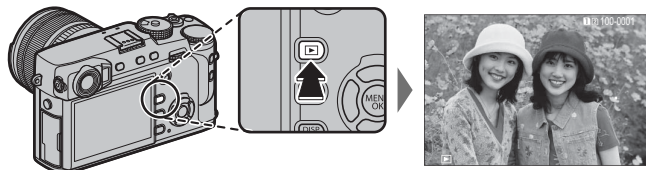

Flere bilder kan vises ved å trykke velgeren mot venstre eller høyre eller ved å vri på fremre kommandohjul. Trykk velgeren eller vri hjulet mot høyre for å vise bilder i rekkefølgen de ble tatt, eller trykk til venstre for å vise bilder i omvendt rekkefølge. Hold kommandohjulet inne for å bla fort til ønsket bilde.

- ❖ Bilder som er tatt ved bruk av andre kameraer, er markert med  ("gavebilde") ikonet for å advare om at de ikke kan vises korrekt og at avspillingszoom kanskje ikke er tilgjengelig.

Favoritter: Rangere bilder

For å rangere nåværende bilde, trykk på **DISP/BACK** og trykk velgeren opp og ned for å velge fra null til fem stjerner.

To minnekort

Hvis det er satt inn to minnekort, kan du trykke på og holde -knappen inne for å velge et kort for avspilling.

- ❖ Du kan også velge et kort med alternativet **AVSPILLINGSMENY > BYTT SPOR** ( 107).

Vise fotoinformasjon

Visningen av fotoinformasjon endres hver gang velgeren trykkes opp.

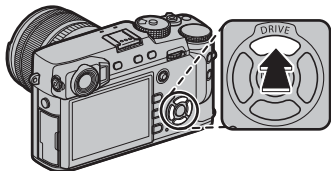

Grunnleggende data



Infovisning 1

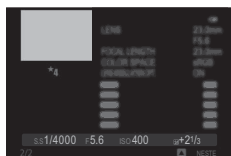
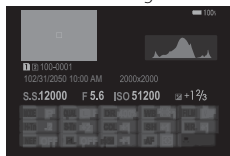

Infovisning 2

❖ Vri fremre kommandohjul for å vise andre bilder.

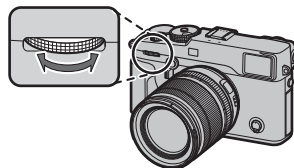

Zoom inn på fokuspunktet

Trykk midt på bakre kommandohjul for å zoomme inn på fokuspunktet.

Trykk igjen for å gå tilbake til avspilling på full skjerm.

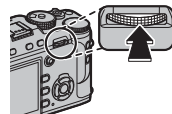

Avspillingszoom

Drei bakre kommandohjul til høyre for å zoome inn på gjeldende bilde, til venstre for å zoome ut (for å vise flere bilder dreier du hjulet til venstre når bildet vises på full skjerm; 42). Når bildet zoomes inn, kan velgeren brukes for å se deler av bildet som for øyeblikket ikke vises på displayet. For å gå ut av zoom, trykk på **DISP/BACK**, **MENU/OK** eller midten av bakre kommandohjul.



- ❖ Maksimal zoom varierer med bildestørrelsen (89). Avspillingszoom er ikke tilgjengelig med beskårne kopier, eller kopier med endret størrelse, som er lagret med størrelsen 640 (107, 108).

Visning av flere bilder samtidig

For å endre antallet bilder som vises samtidig, dreier du det bakre kommandohjulet til venstre når et bilde vises på full skjerm.

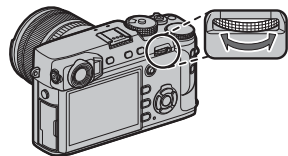

Drei til venstre for å vise flere bilder.

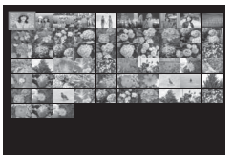



Drei til høyre for å vise færre bilder.

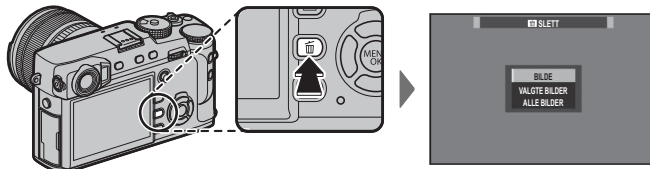

Bruk velgeren til å markere bilder og trykk på **MENU/OK** for å vise det markerte bildet på fullskjerm (for å zoome inn på valgt bilde, dreier du det bakre kommandohjulet til høyre når bildet vises på fullskjerm; 41). I ni- og hundrebilders visning, kan du trykke velgeren opp eller ned for å vise flere bilder.

Slette bilder

For å slette enkeltbilder, flere valgte bilder eller alle bilder, trykk på  når et bilde vises i fullskjerm og velg blant alternativene nedenfor. **Vær oppmerksom på at slettede bilder ikke kan gjenopprettes. Kopier viktige bilder til en datamaskin eller en annen lagringsenhet før du fortsetter.**



Alternativ	Beskrivelse
BILDE	Trykk velgeren til høyre eller venstre for å bla gjennom bildene, og trykk på MENU/OK for å slette vist bilde (en bekreftelsesdialogboks vises ikke).
VALGTE BILDER	Marker bilder og trykk på MENU/OK for å velge eller velge bort (bilder i fotobøker eller fotobestillinger vises med ). Når handlingen er fullført, trykk på DISP/BACK for å vise en bekreftelsesdialogboks, marker deretter OK og trykk på MENU/OK for å slette valgte bilder.
ALLE BILDER	En bekreftelsesdialogboks vises. Marker OK og trykk på MENU/OK for å slette alle ubeskyttede bilder. Trykker du på DISP/BACK avbrytes slettingen. Merk at ingen bilder som ble slettet før avbrytelsen kan gjenopprettes.

- ❖ Beskyttede bilder kan ikke slettes. Fjern beskyttelsen fra alle bilder du ønsker å slette ( 108).
- ❖ Bilder kan også slettes fra menyene med alternativet  **AVSPILLINGSMENY > SLETT** ( 107).
- ❖ Dersom en melding vises, som sier at valgte bilder ligger i DPOF-fotobestilling, trykker du på **MENU/OK** for å slette bildene.

Grunnleggende filmopptak og avspilling

Ta opp filmer

Kameraet kan benyttes til å ta opp korte høydefinisjonsfilmer. Lyd tas opp i stereo via den innebygde mikrofonen. Ikke dekk til mikrofonen under opptak.

❗ Filmer lagres på kortet i det første sporet. Pass på at det er satt inn et kort i det første sporet før du fortsetter.

1 Trykk på filmopptaks (**Fn1**) knappen for å starte opptaket.

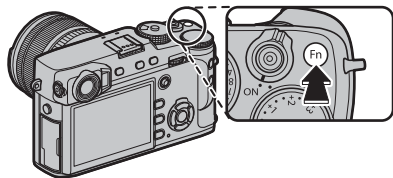

Opptaksindikator

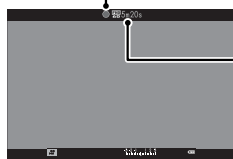

Gjenværende tid

2 Trykk på knappen igjen for å avslutte opptaket. Opptaket slutter automatisk når den maksimale størrelsen nås eller minnekortet er fullt.

- ❖ Zoom kan justeres mens opptaket pågår.
- ❖ Bildestørrelse og -felt kan velges med alternativet **FILMINNSTILLING > FILM-MODUS** (104). Fokusmodus velger du med fokusmodusvelgeren (64); for kontinuerlig fokusjustering, velg **C**, eller velg **S** og aktiver intelligent ansiktsoppdaging (95). Intelligent ansiktsoppdaging er ikke tilgjengelig i fokusmodus **M**.
- ❖ Under opptak kan eksponeringskompensasjonen justeres med opptil ± 2 EV.
- ❖ Indikatorlampen lyser mens du tar opp film.

- ❗ Hvis objektivet er utstyrt med en blendermodusbryter, velg blendermodus før du starter opptaket. Hvis et annet alternativ enn, **A** er valgt, kan du justere lukkertid og blenderåpning mens opptaket pågår.
- ❗ Mikrofonen kan ta opp objektivlyder og andre lyder fra kameraet under opptak.
- ❗ Vertikale eller horisontale streker kan vises i filmer som inneholder veldig lyse motiver. Dette er normalt og angir ikke en funksjonsfeil.

Dybdeskarphet

Juster blenderåpningen før opptaket begynner. Velg et lavt f-tall for å myke opp bakgrunnsdetaljene.

Bruke en ekstern mikrofon

Lyd kan tas opp med eksterne mikrofoner som kobles til ved bruk av støpsler på 2,5 mm i diameter, mikrofoner som krever busstrøm, kan ikke brukes. Se mikrofonens bruksanvisning for detaljer.

- ❖ Dialogen til høyre vises når en mikrofon kobles til mikrofon/fjernløser-porten. Trykk på **MENU/OK** og velg **MIK/FJERNLØSN.** >  **MIK.**

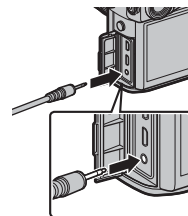

Vise filmer

Under avspilling vises filmer som vist til høyre. Følgende handlinger kan utføres mens en film vises:

Handling	Beskrivelse
Starte/stanse avspilling	Trykk velgeren ned for å starte avspilling. Trykk en gang til for å ta en pause. Mens det er pause i avspillingen, kan du trykke velgeren mot venstre eller høyre for å spole tilbake eller fremover ett og ett bilde.
Avslutt avspilling	Trykk velgeren opp for å avslutte avspillingen.
Juster hastighet	Trykk velgeren til venstre eller høyre for å justere avspillingshastigheten under avspilling.
Juster volumet	Trykk på MENU/OK for å ta en pause i avspillingen og vise lydstyrkekontrollene. Trykk valgknappen opp eller ned for å justere lydstyrken, og trykk på MENU/OK igjen for å fortsette avspillingen. Du kan også justere volumet med LYDINNSTILLING > AVSPILL.-LYDSTR (🗨 116).



Filmikon

Fremdrift vises i visningen under avspilling.

ⓘ Dekk ikke til høyttaleren under avspilling.

Fremdriftslinje



Avspillingshastighet

Trykk velgeren til venstre eller høyre for å justere avspillingshastigheten under avspilling. Hastigheten vises ved antallet piler (▶ eller ◀).

Pil



Q (hurtigmeny) knappen

Bruke Q-knappen

Trykk på **Q** for rask tilgang til utvalgte alternativer.

Hurtigmenyvisning

Ved bruk av standardinnstillinger inneholder hurtigmenyen følgende elementer.

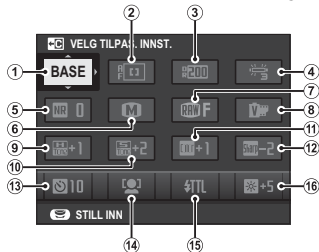

- ① VELG TILPAS. INNST.
- ② AF-MODUS
- ③ DYNAMISK OMFANG
- ④ HVTBALANSE
- ⑤ STØYREDUSERING
- ⑥ BILDESTØRRELSE
- ⑦ BILDEKVALITET
- ⑧ FILMSIMULERING

- ⑨ HØYLYS NIVÅ
- ⑩ SKYGG NIVÅ
- ⑪ FARGE
- ⑫ SKARPHET
- ⑬ SELVUTLØSER
- ⑭ INNST ANSIKT-/ØYEGJENKJ.
- ⑮ BLITSFUNKSJONINNSTILLING
- ⑯ EVF/LCD-LYSSTYRKE

Hurtigmenyen viser alternativene som er valgt for elementene ②—⑯, som du kan endre som beskrevet på side 49. Elementet **BILDEKVALITETSINNSTILLING > VELG TILPAS. INNST.** (elementet ①) viser den gjeldende banken for egendefinerte innstillinger:

- **BASE**: Du har ikke valgt en bank for egendefinerte innstillinger.
- **C 1 — C 7**: Velg en bank for å vise innstillingene som er lagret med alternativet **BILDEKVALITETSINNSTILLING > ENDRE/LAGRE TILPAS. INNST.** (83).
- **BASE C 1 — BASE C 7**: Gjeldende bank for egendefinerte innstillinger.

Vise og endre innstillinger

1 Trykk på **Q** for å vise hurtigmenyen under opptak.

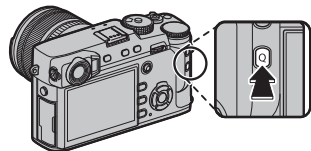

2 Bruk velgeren til å markere elementer og vri på det bakre kommandohjulet for å endre verdi.

- ◆ Endringer er ikke lagret på den gjeldende banken for egendefinerte innstillinger (47). Innstillinger som skiller seg fra de i banken (**C1** — **C7**) vises i rødt.



3 Trykk på **Q** for å avslutte når innstillingene er fullførte.



Fn (funksjons)-knappene

Bruke funksjonsknappene

Rollene til hver funksjonsknapp kan velges ved å trykke på og holde inne knappen. Alternativenes standardinnstillinger vises nedenfor:

Fn1-knapp

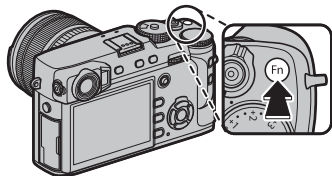

Ta opp filmer (📖 44)

Fn2-knapp

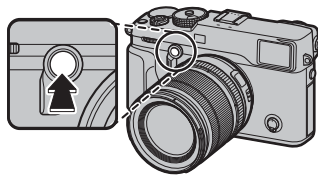

Simulering av lys ramme (📖 30)

Fn3-knapp

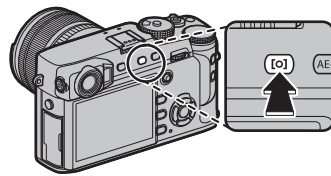

Lysmåling (📖 60)

Fn4-knapp

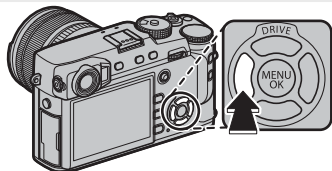

Filmsimulering (📖 61)

Fn5-knapp

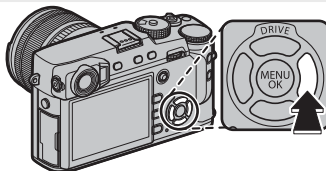

Hvitbalanse (📖 62)

Fn6-knapp

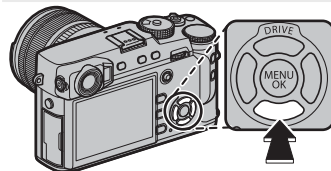

AF-modus (📖 67)

Midten på bakre kommando-hjul

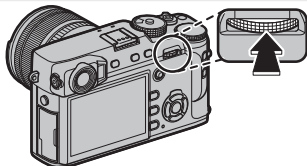

Fokussjekk (📖 65)

Tildel funksjoner til funksjonsknappene

For å tildel funksjoner til funksjonsknappene, trykk på og hold inne **DISP/BACK**-knappen til menyen under vises. Velg knapper for å velge funksjoner.

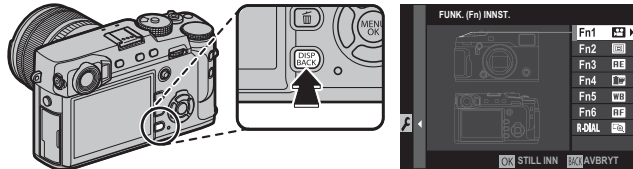

- FORHÅNDSVISNING DYBDESKARPHET
- ISO AUTO-INNST.
- SELVUTLØSER
- AE BKT
- BILDESTØRRELSE
- BILDEKVALITET
- DYNAMISK OMFANG
- FILMSIMULERING
- KORNEFFEKT
- HVITBALANSE
- LYSMÅLING
- AF-MODUS
- AF-C EGENDEFINERTE INNST.
- FOKUSSOMRÅDE
- FOKUSSJEKK
- BLITSFUNKSJONINNSTILLING
- TTL-LÅS
- MODELLERINGSLYS BLITS
- VELG TILPAS. INNST.
- FILM
- INNST ANSIKT-/ØYEGJENKJ.
- RAW
- BLENDERINNST.
- TRÅDLØS KOMMUNIK.
- LUKKERTYPE
- FORH. VIS EKSP./HVITBAL. I MAN. MOD.
- FORHÅNDSVIS BILDEEFFEKT
- LYS RAMME-SIMULATOR
- LYS RAMME LYSHET
- INGEN

- 🔍 For å deaktivere den valgte knappen velger du **INGEN**.
- 🔍 Du kan også bestemme funksjonene til de seks funksjonsknappene med **KNAPP-/HJULINNSTILLING > FUNK. (Fn) INNST.** (🗨 119).

Vise alternativer for funksjonsknapper

Du kan også vise alternativene til hver funksjonsknapp ved å trykke på og holde knappen nede (men merk at i fokusmodus **M**, vises i stedet alternativer for MF-hjelp når du trykker på og holder funksjonsknapper nede).

🔍 Ovennevnte gjelder ikke for knapper som for øyeblikket er tildelt **FOKUSSJEKK**.

■ **TTL-LÅS**

Hvis **TTL-LÅS** er valgt, kan du trykke på kontrollen for å låse blitsstyrken i henhold til alternativet som er valgt for **BLITSINNSTILLING > TTL-LÅSEMODUS** (📖 102).

■ **MODELLERINGSGLYS BLITS**

Hvis **MODELLERINGSGLYS BLITS** velges når en kompatibel sko-montert blitsenhet er tilkoblet, kan du trykke på kontrollen for å prøveutløse blitsen og se etter skygger og liknende (formingsblitz).

Mer om fotografering og gjennomsyn av bilder

Driftsfunksjon

Bruk **DRIVE** (▲)-knappen til å velge driftsmodusen.

- 1 Trykk på **DRIVE** (▲)-knappen for å vise alternativene for driftsfunksjonen.

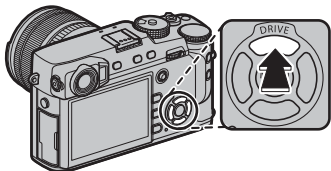

- 2 Trykk valgknappen opp eller ned for å markere en driftsfunksjon.

Ikon	Driftsfunksjon	
	STILLBILDE	—
	SERIEBILDER	54
	AE BKT	55
	ISO BKT	
	FILMSIMULERING BKT	
	HVITBAL. BKT	
	DYNAMISK OMFANG BKT	
	MULTIEKSPONERING	57
	AVANSERT FILTER	56

- 3 Trykk valgknappen til venstre eller høyre for å velge en innstilling.

- **Seriemodus (SERIEBILDER):** Velg bildefrekvensen.
- **ISO/WB BKT:** Velg intervaller for alternativ eksponering.
- **AVANSERT FILTER:** Velg en filtereffekt.
- **Andre funksjoner:** Gå til trinn 4.

- 4 Trykk på **MENU/OK**.

- 5 Ta bilder.

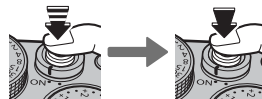

- ♦ I serieopptaksmodus blir det tatt bilder hver gang du trykker på utløserknappen. Bildeserien slutter når du slipper utløserknappen, maksimalt antall bilder er tatt, eller når minnekortet er fullt.

Bildeserie (SERIEBILDER)

Fang bevegelse i en serie bilder.

- ❖ Bildehastigheten varierer med motivet, lukkertid, følsomhet og fokusfunksjon og kan synke ettersom flere bilder tas.
- ❖ Avhengig av opptaksforholdene, kan det hende at bildefrekvensen reduseres eller blitsen ikke avfyres.
- ❖ Ekstra tid kan være nødvendig for å lagre bildene når opptaket avsluttes.
- ❖ Dersom filnummereringen når 999 før bildeserien er fullført, lagres de gjenværende bildene i en ny mappe (📁 122).
- ❖ Seriefotografering vil ikke starte dersom tilgjengelig plass på minnekortet er utilstrekkelig.

Fokus og eksponering

For å variere fokus og eksponering med hvert bilde velger du fokusfunksjon **C**; i andre funksjoner avgjøres fokus og eksponering av første bilde i hver serie.

- ① Hvis du velger **8.0 bps** i fokusmodus **C**, begrenses valg av fokusrammer (📄 71).
- ① Eksponering og følgefokusytelsen kan variere med blenderåpningen, følsomheten og opptaksforholdene.













Alternative eksponeringer

Du kan variere innstillingene automatisk over en bildeserie.

Alternativ	Beskrivelse
 AE BKT	<p>Bruk  FILMINNSTILLING > AE BKT for å velge variasjonsmengden og antall opptak ( 98). Hver gang lukkerknappen trykkes ned, tar kameraet det angitte antall bilder: ett som bruker den målte verdien for eksponering og over- eller underekponert med de andre multipler av valgt mengde for alternative eksponeringer ( 58).</p> <p>◆ Uavhengig av variasjonsstørrelsen vil eksponeringen ikke overstige grenseverdiene til lysmålersystemet.</p>
 ISO BKT	<p>Velg en mengde for alternative eksponeringer. Hver gang lukkeren utløses vil kameraet ta et bilde med nåværende følsomhet ( 59) og behandle det for å lage to kopier i tillegg, ett med økt følsomhet og ett med redusert følsomhet av valgt mengde (uansett hvilken mengde du velger, vil ikke følsomheten overskride ISO 12800 eller komme under ISO 200).</p>
 FILMSIMULERING BKT	<p>Hver gang lukkeren utløses, tar kameraet ett bilde og behandler det for å lage kopier med innstillingene som er valgt under  FILMINNSTILLING > FILMSIMULERING BKT ( 61, 98).</p>
 HVITBAL. BKT	<p>Velg en mengde for alternative eksponeringer. Hver gang utløseren trykkes ned tar kameraet tre bilder: ett med gjeldende hvitbalanseinnstilling ( 62), ett med finjusteringen økt med den valgte mengden og et annet med finjusteringen redusert med den valgte mengden.</p>
 DYNAMISK OMFANG BKT	<p>Hver gang utløseren trykkes ned, tar kameraet tre bilder med forskjellig dynamisk omfang ( 90): 100 % for det første, 200 % for det andre, og 400 % for det tredje. Når alternative eksponeringer for dynamisk omfang er på, begrenses følsomheten til minimum ISO 800 (eller til minst ISO 200 til 800 når et autoalternativ er valgt for følsomhet), men den tidligere innstilte følsomheten gjenopprettes når de alternative eksponeringene er ferdige.</p>

Adv Avanserte filtre

Ta bilder med filtereffekter.

Filter	Beskrivelse
 LEKEKAMERA	Velg dette for en retro lekekameraeffekt.
 MINIATYR	De øverste og nederste kantene på bildene gjøres uskarpe for å gi en dioramaeffekt.
 POP-FARGE	Lag høykontrastsbilder med mettede farger.
 HIGH-KEY	Lag lyse bilder med lav kontrast.
 LOW-KEY	Lag bilder med jevne mørke toner og kun få områder med høylys.
 DYNAMISK TONE	Dynamisk toneuttrykk brukes for å gi en fantasieffekt.
 MYK FOKUS	Lag bilder med et jevnt mykt toneuttrykk gjennom hele bildet.
 DELVIS FARGE (RØD)	De områder av bildet som er i den valgte fargen, registreres i den fargen. Alle andre områder på bildet registreres i svart og hvitt.
 DELVIS FARGE (ORANSJE)	
 DELVIS FARGE (GUL)	
 DELVIS FARGE (GRØNN)	
 DELVIS FARGE (BLÅ)	
 DELVIS FARGE (LILLA)	

- Avhengig av motivet og kamerainstillingene, kan bildene i noen tilfeller bli kornete eller variere i lysstyrke og nyanse.

Multieksponering

Lag et fotografi som kombinerer to eksponeringer.



1 Velg  som driftsfunksjon (📖 53).

2 Ta det første bildet.



3 Trykk på **MENU/OK**. Det første bildet vil overlappes på visningen gjennom objektivet, og du vil bli bedt om å ta det andre bildet.



🔍 For å gå tilbake til trinn 2 og ta om igjen det første bildet trykker du velgeren til venstre. For å lagre det første opptaket og avslutte uten å lage en multieksponering, trykk på **DISP/BACK**.

4 Ta det andre bildet mens du bruker det første bildet som en veiledning.

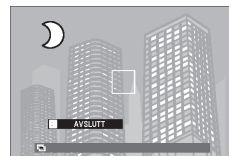

5 Trykk på **MENU/OK** for å lage en multieksponering, eller trykk velgeren opp for å gå tilbake til trinn 4 og ta opp igjen det andre opptaket.



Eksponeringskompensasjon

Drei eksponeringskompensasjonshjulet for å justere eksponeringen når du fotograferer veldig skarpe, veldig mørke eller høykontrast-motiver. Effekten er synlig i displayet.

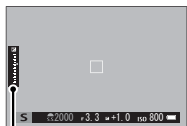
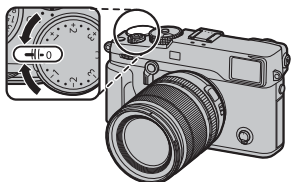

Eksponeringskompensasjonsindikator

Velg positive verdier (+) for å øke eksponeringen



Velg negative verdier (-) for å redusere eksponeringen

- ① Tilgjengelig kompensasjonsmengde varierer med valgt opptaksfunksjon.

■ C (egendefinert)

Når du dreier hjulet for eksponeringskompensasjon til **C**, kan du justere eksponeringskompensasjonen ved å dreie på det fremre kommandohjulet.



- ❖ Du kan bruke det fremre kommandohjulet til å stille eksponeringskompensasjonen på verdier mellom -5 og +5 EV.
- ❖ I andre eksponeringsmoduser enn **A** (blenderprioritet AE), kan det fremre kommandohjulet brukes til å stille lukkertid eller eksponeringskompensasjon. Trykk på hjulet for å bytte mellom disse to.

● Velge en eksponeringskompensasjonsverdi

- **Motiver i motlys:** Velg verdier fra $+2\frac{1}{3}$ EV til $+1\frac{1}{3}$ EV.
- **Høyreflekterende motiver eller scener med veldig skarpt lys** (for eksempel snømarker): $+1$ EV
- **Scener domineres av himmel:** $+1$ EV
- **Lyskastermotiver** (spesielt dersom fotografert mot en mørk bakgrunn): $-2\frac{1}{3}$ EV
- **Motiver med lav reflektering** (furutrær eller mørkt løvverk): $-2\frac{1}{3}$ EV



Følsomhet

“Sensitivitet” (kameraets lysfølsomhet) kan justeres ved å løfte og rotere ISO-hjulet. Høyere verdier kan brukes til å redusere uskarphet når belysningen er dårlig (merk imidlertid at det kan hende at marmorering vises i bilder tatt med høy følsomhet).

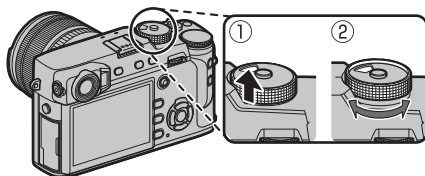

Alternativ	Beskrivelse
A (auto)	Følsomhet blir justert automatisk i respons på opptaksforholdene i henhold til alternativet som er valgt for FILMINNSTILLING > ISO AUTO-INNST. Velg mellom AUTO1 , AUTO2 , og AUTO3 (🗨 100).
12800–200	Juster følsomheten manuelt. Valgt verdi vises i displayet.
H (25600/51200), L (100/125/160)	Velg for spesielle situasjoner. Legg merke til at det kan oppstå marmorering i bilder som tas i H , mens L reduserer dynamisk omfang (🗨 119).

- 🔧 Følsomheten nullstilles ikke når kameraet slås av.
- 🔧 Bruk **KNAPP-/HJULINNSTILLING > ISO-HJULINNST. (H)** for å velge følsomheten tildelt **H** plasseringen.
- 🔧 Bruk **KNAPP-/HJULINNSTILLING > ISOSKIVEINNSTILLING(L)** for å velge følsomheten tildelt **L** plasseringen.

Lysmåling

Velg hvordan kameraet skal måle eksponeringen. Trykk på funksjonsknappen (**Fn3**) for å vise alternativene som vises nedenfor, trykk deretter valgknappen opp eller ned for å markere et alternativ og trykk på **MENU/OK** for å velge.

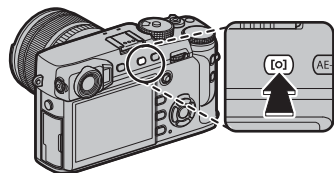

- ① Det valgte alternativet aktiveres bare når **AF/MF-INNSTILLING > INNST ANSIKT-/ØYEGJENKJ.** er av (📖 95).

Modus	Beskrivelse
(MULTI)	Kameraet bestemmer øyeblikkelig eksponeringen basert på en analyse av komposisjon, farge og lysfordeling. Anbefales i de fleste situasjoner.
(SENTERAVVEID)	Kameraet måler hele bildet men gir størst fekt til området i sentrum.
(SPOT)	Kameraet måler lysforholdene på et område midt i bildet, som motsvarer 2 % av bildefeltet. Anbefales med motiver i motlys og i andre tilfeller der bakgrunnen er mye lysere eller mørkere enn hovedmotivet.
(MIDDELS)	Eksponeringen settes som et gjennomsnitt av hele bildet. Sørger for stabil eksponering over flere bilder med samme belysning, og er spesielt effektivt for landskap og portretter med motiver kledd i svart eller hvitt.

- 🔍 Du kan også vise alternativer for lysmåling via **FILMINNSTILLING > LYSMÅLING** (📖 98).

Filmsimulering

Simuler effektene av forskjellige typer film, inkludert svart-hvitt (med eller uten fargefilter). Trykk på funksjonsknappen (**Fn4**) for å vise alternativene som vises nedenfor, trykk deretter valgknappen opp eller ned for å markere et alternativ og trykk på **MENU/OK** for å velge.

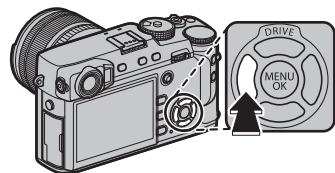

Alternativ	Beskrivelse
(PROVIA/STANDARD)	Standard reproduksjon av farger. Passer til et stort utvalg av motiver, fra portretter til landskap.
(Velvia/LEVENDE)	En høykontrastpalett med mettede farger, som passer til naturbilder.
(ASTIA/MYK)	Forbedrer fargetonene for hudnyanser i portretter samtidig som klare blåfarger beholdes hos himmel i dagslys. Anbefales for utendørs portrettetfotografering.
(CLASSIC CHROME)	Myk farge og forbedret skyggekontrast for et rolig uttrykk.
(PRO Neg. Hi)	Gir litt bedre kontrast enn (PRO Neg. Std). Anbefales for utendørs portrettetfotografering.
(PRO Neg. Std)	En palett med myke toner. Disse fargetonene gir bedre fargetoner i huden, og er et godt valg for portrettetfotografering i studio.
(ACROS)*	Ta svart-hvitt-bilder med rik nyansering og enestående skarphet. Tilgjengelig med gule (Ye), røde (R) og grønne (G) filtre.
(MONOKROM)*	Tar bilder i standard svart/hvitt. Tilgjengelig med gule (Ye), røde (R) og grønne (G) filtre.
(SEPIA)	Tar bilder i sepia.

* Filtre utdyper gråtoner som tilsvarer nyanser som er komplementære til den valgte fargen. Det gule (**Ye**) filteret utdyper lilla og blå toner, mens det røde (**R**) filteret utdyper blå og grønne toner. Det grønne (**G**) filteret utdyper røde og brune fargetoner, inkludert hudtoner, som gjør det til et godt valg for portretter.

- ♦ Filmsimuleringsalternativene kan kombineres med tone- og skarphetsinnstillinger (91).
- ♦ Du kan også vise alternativer for filmsimulering med **10 BILDEKVALITETSINNSTILLING > FILMSIMULERING** (90).

Hvitbalanse

For naturlige farger velger du et hvitbalansealternativ som passer til lyskilden. Trykk på funksjonsknappen (**Fn5**) for å vise alternativene som vises nedenfor, trykk deretter valgknappen opp eller ned for å markere et alternativ og trykk på **MENU/OK** for å velge.

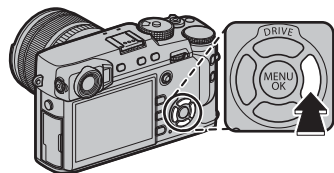

Alternativ	Beskrivelse
AUTO	Hvitbalansen justeres automatisk.
1	Mål en verdi for hvitbalanse (☞ 63).
2	
3	
K	Velges dette alternativet, vises en liste med fargetemperaturer (☞ 63). Marker en temperatur og trykk på MENU/OK for å velge det markerte alternativet og vise dialogboksen for finjustering.



Alternativ	Beskrivelse
	For motiver i direkte sollys.
	For motiver i skyggen.
	Bruk med "dagslys"-fluorescerende lys.
	Bruk med "varmt hvitt"-fluorescerende lys.
	Bruk med "kjølig hvitt"-fluorescerende lys.
	Bruk med levende lys.
	Reduserer blåskjæret som er typisk i forbindelse med undervannsbelysning.



- ◆ Hvitbalansen justeres for blits kun i **AUTO**- og -modus. Slå blitsen av ved bruk av andre hvitbalanse-alternativer (☞ 79).
- ◆ Resultatene varierer med bildeomgivelsene. Vis bildet etter fotografering for å sjekke fargene.
- ◆ Du kan også vise alternativer for hvitbalanse med **BILDEKVALITETSINNSTILLING > HVTBALANSE** (☞ 90).

Egendefinert hvitbalanse

Velg  for å justere hvitbalansen for uvanlige belysningsforhold. Målealternativene for hvitbalanse vises. Komponer et hvitt motiv slik at det fyller skjermbildet, trykk utløseren helt ned for å måle hvitbalansen (for å velge siste egen-definerte verdi uten å måle hvitbalansen, trykk på **DISP/BACK** eller trykk på **MENU/OK** for å velge seneste verdi og vise dialogen for finjustering).

- **Dersom "FULLFØRT!" vises**, trykk på **MENU/OK** for å stille hvitbalansen på den målte verdien.
- **Dersom "UNDER" vises**, hev eksponeringskompensasjonen ( 58), og prøv igjen.
- **Dersom "OVER" vises**, senk eksponeringskompensasjonen ( 58), og prøv igjen.

Fargetemperatur

Fargetemperatur er et objektivt mål på fargen til en lyskilde, uttrykt i Kelvin (K). Lyskilder med en fargetemperatur nært direkte sollys framstår som hvite; lyskilder med lavere fargetemperatur har et gul eller rødt fargeskjær, mens de med høyere fargetemperatur har et skjær av blått. Du kan matche lyskildens fargetemperatur som vist i følgende tabell, eller velge alternativer som avviker klart fra lyskildens farge for å gjøre bildene "varmere" eller "kaldere".

◀ Velg denne for rødere lyskilder
eller "kaldere" bilder

Velg denne for blåere lyskilder
eller "varmere" bilder ▶

2000 K
Stearinlys

5000 K
Direkte sollys

15000 K
Blå himmel

Soloppgang/solnedgang

Skygge

Fokusfunksjon

Bruk velgeren for fokusfunksjon for å velge hvordan kameraet skal fokusere (merk at uavhengig av hvilken innstilling man velger, vil manuell fokus bli brukt når objektivet er i manuell fokusfunksjon).

- **S** (enkel AF): Fokus låses når utløseren trykkes halvveis ned. Velg for stiltestående motiver.
- **C** (kontinuerlig AF): Fokus justeres kontinuerlig for å gjenspeile endringer i avstanden til motivet mens utløseren er trykket halvveis ned. Brukes til motiver i bevegelse. Øyedeteksjons-AF er ikke tilgjengelig.
- **M** (manuell): Fokuser manuelt ved hjelp av objektivets fokusring. Roter ringen til venstre for å redusere fokusavstanden, til høyre for å øke den. Den manuelle fokusindikatoren viser hvor godt fokusavstanden passer til avstanden til motivet i fokusrammen (den hvite linjen indikerer fokusavstanden, den blå linjen dybdeskarpheten, eller med andre ord, avstanden foran og bak fokuspunktet som synes å være i fokus); du kan også sjekke fokus visuelt i den elektroniske søkeren eller på LCD-skjermen. Velg for manuell fokuskontroll, eller i situasjoner der kameraet ikke klarer å fokusere med autofokus (📖 78).

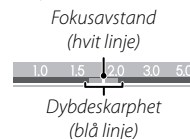
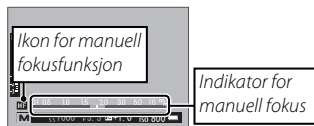
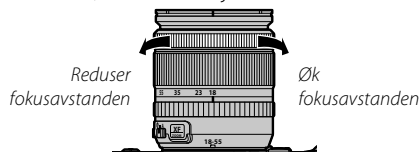
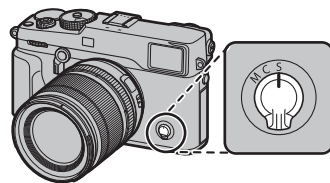

- 🔍 Bruk **KNAPP-/HJULINNSTILLING > FOKUSRING** (📖 120) til å snu rotasjonsretningen til fokusringen.
- 🔍 For å bruke autofokus til å fokusere på motivet i valgt fokusområde (📖 68), trykker du på **AF-L**-knappen (størrelsen på fokusområdet kan velges med bakre kommandohjul). I manuell fokusmodus kan du bruke denne funksjonen til å hurtig fokusere på et valgt motiv ved bruk av enten enkel eller kontinuerlig AF i henhold til alternativet valgt for **AF/MF-INNSTILLING > ØYEBLIKKS-AF-INNST** (📖 96).

- ❖ Kameraet kan vise fokusavstanden i meter eller fot. Bruk **SKJERMINNSTILLING > FOKUSAVSTAND** (📖 118) for å velge enhetene som skal brukes.
- ❖ Hvis **PÅ** er valgt under **AF/MF-INNSTILLING > PRE-AF** (📖 95), justeres fokus kontinuerlig med eksponeringsmodus **S** og **C**, selv når du ikke trykker ned utløseren.

■ Fokusindikatoren

Fokusindikatoren lyser grønt når motivet er i fokus og blinker hvitt når kameraet ikke er i stand til å fokusere. Parentes (" ()") indikerer at kameraet fokuserer og vises kontinuerlig i modusen **C**. **MF** vises i manuell fokusmodus.



Fokusindikator

● Kontrollere fokus

For å zoome inn på gjeldende fokusområde (📖 68) for nøyaktig fokusering, trykker du på midten av bakre kommandohjul. Trykk midt på bakre kommandohjul igjen for å avbryte zoom. I manuell fokusfunksjon kan zoom justeres ved å dreie det bakre kommandohjulet når **STANDARD** eller **FOKUSTOPPMERKING** er valgt for **AF/MF-INNSTILLING > MF-HJELP** (📖 96), mens dersom **PÅ** er valgt for **AF/MF-INNSTILLING > FOKUSSJEKK** (📖 96), vil kameraet automatisk zoome inn på det valgte fokusområdet når du dreier på fokusringen. Fokuszoom er ikke tilgjengelig i fokusmodus **C** eller når **AF/MF-INNSTILLING > PRE-AF** (📖 95) er på, eller et annet alternativ enn **ENKELT PUNKT** er valgt for **AF-MODUS** (📖 67).



- ❖ Valg av fokusområdet med fokusspinnen er tilgjengelig under fokus-zoom.
- ❖ Bruk **KNAPP-/HJULINNSTILLING > FUNK. (Fn) INNST.** for å endre den funksjonen som skal utføres av midten av kommandohjulet eller benytte original til en annen funksjon (📖 51).

■ MF-hjelp

Alternativet  **AF/MF-INNSTILLING > MF-HJELP** (📖 96) kan brukes til å kontrollere fokuset når bilder komponeres på LCD-skjermen eller i den elektroniske søkeren i manuell fokusmodus.

🔍 **MF-HJELP**-menyen kan vises ved å trykke og holde ned midten av bakre kommandohjul.

Følgende alternativer er tilgjengelige:

- **FOKUSTOPPMERKING:** Markerer høykontrast konturer. Roter fokusringen til motivet er markert.
- **DIGITALT DELT BILDE:** Viser et delt bilde i midten av bildet. Komponer motivet i området til det delte bildet og roter fokusringen til de tre delene av det delte bildet er korrekt justert.

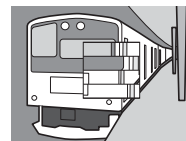

Autofokusalternativer (AF-modus)

For å velge AF-modus for fokusmoduser **S** og **C** trykker du på funksjonsknappen (**Fn6**) for å vise alternativene som vises nedenfor, trykk deretter velgeren opp eller ned for å markere et alternativ og trykk på **MENU/OK** for å velge.

- **[] ENKELT PUNKT:** Kameraet fokuserer på motivet i det valgte fokuspunktet (📖 69). Du kan velge hvor mange fokuspunkter som skal være tilgjengelig med **[AF/MF] AF/MF-INNSTILLING > ANTALL FOKUSPUNKTER** (📖 94). Bruk for nøyaktig fokus på et valgt motiv.
 - **[1] SONE:** Kameraet fokuserer på motivet i den valgte fokussonen (📖 70). Fokussoner inkluderer flere fokuspunkter (7×7, 5×5 eller 3×3), noe som gjør det enklere å fokusere på motiver som er i bevegelse.
 - **[] BRED/SPORING:** I fokusmodus **C** følger kameraet fokus på motivet i de valgte fokuspunktene når utløseren trykkes halvveis ned (📖 71). I fokusmodus **S** fokuserer kameraet automatisk på høykontrast-motiver; områdene i fokus vises på displayet. Det kan hende at kameraet ikke er i stand til å fokusere på små gjenstander eller motiver som beveger seg hurtig.
- ◆ Du kan også vise alternativer for AF-modus med **[AF/MF] AF/MF-INNSTILLING > AF-MODUS** (📖 93).

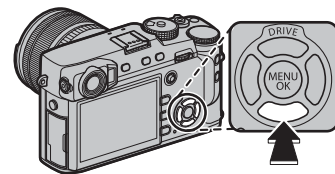

Fokuspunktvalg

Bruk fokusstikken (fokusspak) til å velge fokuspunktet for autofokus. Prosedyren for valg av fokuspunkter varierer med alternativet som er valgt for AF-modus (📖 67).

👉 Valg av fokusområde kan også brukes til å velge fokuspunktet for manuell fokusering og fokuszoom.

Bruk fokusstikken til å plassere fokusrammen, eller trykk midt på stikken for å gå tilbake til det midtre fokuspunktet.

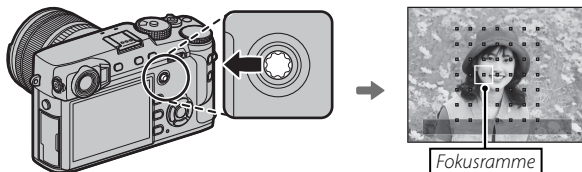

●● Tilgjengelige fokuspunkter

Færre fokuspunkter er tilgjengelige for intelligent hybrid AF, som kombinerer fasedeteksjon med TTL kontrastgjenkjennende AF.

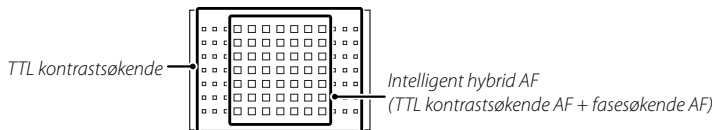

Skjermvisning av fokuspunkt

Du kan bruke fokusstikken (fokusspaken) til å vise tilgjengelige fokuspunkter.

☛ Du kan også vise valg av fokusområde med **AF/MF-INNSTILLING > FOKUSOMRÅDE** (📖 93).

■ Enkelt punkt AF

Trykk midt på fokusstikken for å vise fokuspunktene ("□") og fokusrammen. Bruk stikken til å plassere fokusrammen over det ønskede fokuspunktet, eller trykk midt på stikken for å gå tilbake til det midtre punktet.

Drei på bakre kommandohjul for å velge størrelsen på fokusrammen. Vri hjulet mot venstre for å redusere rammen med inntil 50 %, mot høyre for å øke størrelsen med inntil 150 %, eller trykk på midten av hjulet for å gjenopprette bilderammen til sin originalstørrelse. Trykk på **MENU/OK** for å aktivere valget ditt.

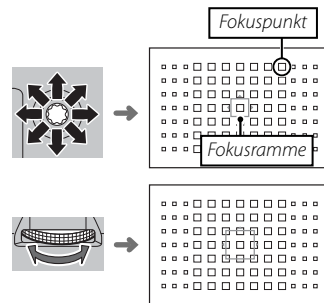

■ Sone AF

Trykk midt på fokusstikken for å vise fokussonen. Bruk stikken til å plassere sonen, eller trykk midt på stikken for å gå tilbake til sonen i midten av skjermvisningen.

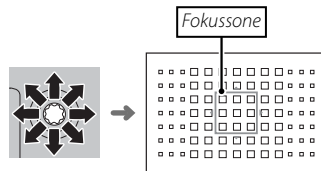

Drei bakre kommandohjul for å velge antall fokusrammer i sonen. Drei hjulet til høyre for å gå gjennom sonestørrelser i rekkefølgen 3×3, 5×5, 7×7, 3×3..., til venstre for å gå gjennom sonestørrelser i motsatt rekkefølge, eller trykk på midten av hjulet for å velge sonestørrelsen 3×3. Trykk på **MENU/OK** for å aktivere valget ditt.

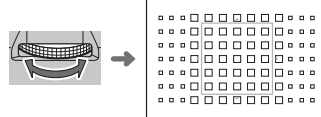

■ Følgfokus (Kun fokusmodus C)

Trykk midt på fokusstikken for å vise fokusrammen. Bruk stikken til å plassere fokusrammen, eller trykk midt på stikken for å gå tilbake til rammen i midten av skjermbisningen. Trykk på **MENU/OK** for å aktivere valget ditt. Kameraet vil spre fokus på motivet mens utløseren er trykket halvveis ned.

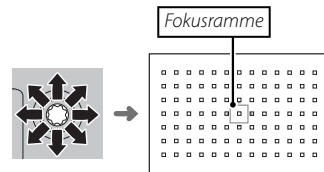

① Manuelt valg av fokusramme er ikke tilgjengelig når bred/sporing er valgt i fokusmodus **S**.

● Valg av fokusramme for seriemodus

Når kontinuerlig høy hastighet (**8.0 bps**) er valgt som driftsfunksjon, blir antallet fokusrammer som er tilgjengelige i fokusmodus **C** redusert.

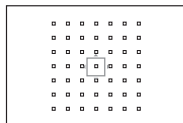

Enkelt punkt

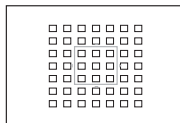

Sone

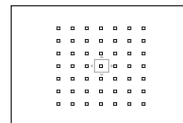

Bred/sporing

Lang eksponeringstid (T/B)

Velg en lukkertid for **T** (tid) eller **B** (lyspære) for lang eksponeringstid.

- ♦ Det anbefales å bruke et stativ for å unngå kamerabevegelse under eksponeringen.
- ♦ For å redusere "støy" (flekker) i bilder med lang eksponeringstid, velg **PÅ** under **BILDEKVALITETSINNSTILLING > LANG EKSPONERING** (91). Merk at dette kan øke tiden som er nødvendig til å lagre bilder etter opptak.

Tid (T)

1 Drei lukkertidshjulet til **T**.



2 Drei på det fremre kommandohjulet for å velge lukkertid.



3 Trykk utløseren helt ned for å ta et bilde med den valgte lukkertiden. En nedtellingstimer vises i displayet under eksponeringen.



Lyspære (B)

1 Drei lukkertidshjulet til **B**.



2 Trykk utløseren helt ned. Lukkeren holdes åpen i opp til 60 minutter mens utløseren trykkes ned. Displayet viser tiden som har gått siden eksponeringen startet.



- ♦ Hvis du velger en blenderåpning på **A** settes lukkertiden til 30s.

Bruke en fjernutløser

En fjernutløser RR-90 (ekstrautstyr) kan benyttes for lange eksponeringer. Se bruksanvisningen som følger med RR-90 for mer informasjon.

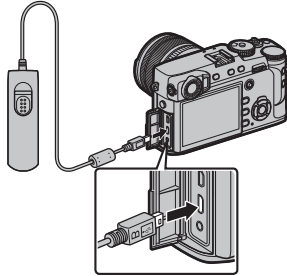

Tredjeparts fjernutløser

Elektroniske fjernutløser fra tredjeparts forhandlere kan kobles til via mikrofon-/fjernutløserkontakten. En bekreftelsesdialogboks vises når en tredjepartsutløser kobles til; trykk på **MENU/OK** og velg **FJERN** for **MIK/FJERNUTLØSN.**

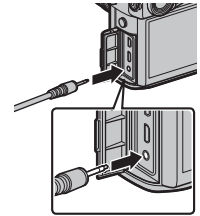

SJekk MIK/FJERNUTLØSNINGS-
INNSTILLINGEN
[OK] STILL [ESC] HOPP OVER

Selvtløseren

Bruk selvtløseren til selvportretter, eller for å motvirke uskarphet på grunn av ustødig kamera.

- 1 Trykk på **MENU/OK** i fotomodus for å vise fotomenyen.

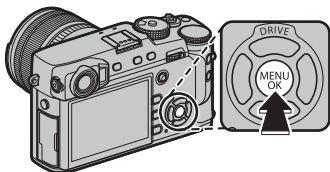

- 2 Velg fanen **FILMINNSTILLING** (88), marker **SELVTLØSER** og trykk på **MENU/OK**.

- 3 Trykk velgeren opp eller ned for å markere ønsket alternativ og trykk på **MENU/OK** for å velge.

Alternativ	Beskrivelse
2 SEK	Lukkeren utløses to sekunder etter at utløseren trykkes ned. Bruk til å redusere uskarphet som skyldes kamerabevegelse når utløseren trykkes ned.
10 SEK	Lukkeren utløses ti sekunder etter at utløseren trykkes ned. Bruk til bilder der du ønsker å være med selv.
AV	Selvtløser av.

- 4 Trykk utløseren halvveis ned for å fokusere.

① Stå bak kameraet når du bruker utløseren. Står du foran objektivet, kan du forstyrre fokus og eksponering.

- 5 Trykk utløseren resten av veien ned for å starte nedtellingen. Visningen på skjermen viser antall sekunder som gjenstår før bildet tas. For å stoppe nedtellingen før bildet tas, kan du trykke på **DISP/BACK**.

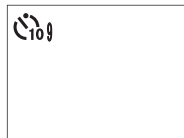

Selvtløserlampen foran på kameraet vil blinke rett før bildet tas. Dersom to-sekunders selvtløser er valgt, vil selvtløserlampen blinke etter som kameraet teller ned.

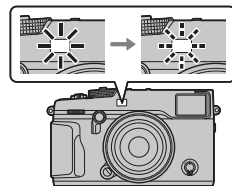

- Selvtløseren slår seg av automatisk når kameraet slås av.

Fotografering med intervallutløser

Følg trinnene nedenfor for å konfigurere kameraet til å ta fotografier automatisk med et forhåndsinnstilt intervall.

- 1 Trykk på **MENU/OK** i opptaksmodus for å vise opptaksmenyen. Velg fanen **FILMINNSTILLING** (88), marker **INTERVALLOPPTAK** og trykk på **MENU/OK**.

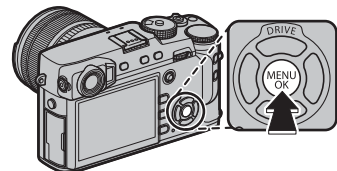

- 2 Bruk velgeren til å velge intervall og antall bilder. Trykk på **MENU/OK** for å gå videre.

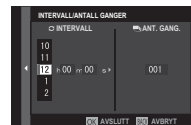

- 3 Bruk velgeren for å velge starttidspunktet og trykk deretter på **MENU/OK**. Opptaket vil starte automatisk.

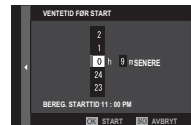

- ⓘ Fotografering med intervallutløser kan ikke brukes med en lukkertid på **B** (lyspære) eller under fotografering med multieksposering. I serieopptaksmodus vil kun ett bilde tas hver gang lukkeren utløses.
- 💡 Bruk av stativ anbefales.
- 💡 Kontroller batterinivået før du starter. Vi anbefaler at du bruker en vekselstrømadapter AC-9V og en likestrømkobling CP-W126 (begge er ekstrautstyr).
- 💡 Displayet slår seg av mellom bildene og tenes noen få sekunder før neste bilde tas. Visningen kan aktiveres når som helst ved at du trykker på utløseren.

Fokuser og ta bilder

Trykk utløserknappen halvveis ned for å fokusere og resten av veien ned for å ta opptak.

1 Fokuser.

Komponer bildet med motivet ditt i visningens sentrum, og trykk utløseren halvveis ned for å fokusere.

◆ Hvis motivet er dårlig belyst, kan det hende at AF-følgelyset tennes (☰ 95).

Hvis kameraet klarer å fokusere, piper det to ganger og fokusindikatoren og fokusrammen lyser grønt. Fokus og eksponering vil låses mens utløseren er trykket halvveis ned.

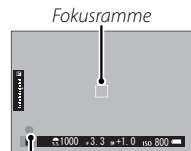

Fokusindikator

Dersom kameraet ikke kan fokusere, vil fokusrammen bli rød, **!AF** vises og fokusindikatoren blinker hvitt.

2 Ta bildet.

Trykk utløseren rolig resten av veien ned for å ta bildet.



Fokus-/eksponeringslås

For å komponere fotografier med motiver utenfor sentrum:

1 Fokuser: Posisjoner fokusrammen over motivet, og trykk utløseren halvveis ned for å låse fokus og eksponering. Fokus og eksponering forblir låst så lenge utløseren er trykket halvveis ned (AF/AE-lås).



❖ Fokus og eksponering kan også låses med henholdsvis knappene **AF-L** og **AE-L** (hvis **AE/AF-LÅS** er valgt under **KNAPP-/HJULINNSTILLING > AF-LÅSEMODUS**, låses både fokus og eksponering når du trykker på **AF-L**-knappen;  120).

2 Omkomponer bildet: Hold utløseren trykket halvveis ned, eller hold **AF-L**- eller **AE-L**-knappen trykket ned.

❖ Fokus og/eller eksponering forblir låst så lenge **AF-L**- eller **AE-L**-knappen trykkes ned, uavhengig av om utløseren trykkes halvveis ned. Hvis **AE/AF-LÅS PÅ/AV-BR.** er valgt som **KNAPP-/HJULINNSTILLING > AE/AF-LÅSEMODUS** ( 120), låses fokus og/eller eksponering når knappen trykkes ned og forblir låst til knappen trykkes ned igjen.



3 Ta bildet: Trykk utløseren helt ned.



❖ Du kan reversere funksjonene til knappene **AE-L** og **AF-L** med **KNAPP-/HJULINNSTILLING > AE-L/AF-L-KNP-INNSTILLING** ( 120).

Autofokus

Selv om kameraet er utstyrt med et høypresisjons autofokussystem, kan det være ute av stand til å fokusere på motivene nevnt under.

- Svært glinsende motiver, som speil eller bilkarosserier.



- Motiver i høy fart.

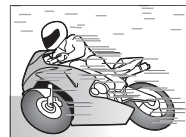

- Motiver som fotograferes gjennom et vindu eller en annen reflekterende overflate.
- Mørke motiver, og motiver som absorberer lys, slik som hår eller pels.
- Flyktige motiver, slik som røyk eller flammer.
- Motiver som har liten kontrast mot bakgrunnen (for eksempel motiver i klær med samme farge som bakgrunnen).
- Motiver som er stilt opp foran eller bak et høykontrastobjekt som også er i fokusrammen (for eksempel et motiv som er fotografert mot en bakgrunn av elementer med høy kontrast).

Fotografering med blits

Bruk den ekstra blitsen til å gi ytterligere lys når du tar bilder om natten eller innendørs i lite lys.

- 1 Fjern blitsskodeslet og skyv blitsen på blits-skoen.

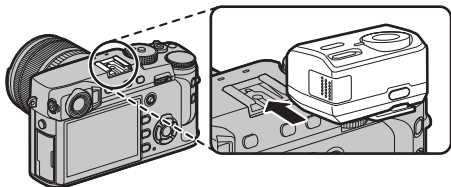

- 2 Slå på blitsen.

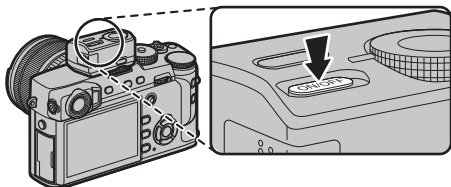

- ❖ For mer informasjon, se dokumentasjonen som fulgte med blitsenheten.
- ❖ Tilgjengelige valg varierer med blitsen. Se "Bruke sko-monterte blitsenheter" (143) for mer informasjon.

- 3 Velg **BLITSFUNKSJONINN-STILLING** i menyen **BLITSINNSTILLING**.



- ① **SYNK TERMINAL** blir også vist hvis en inkompatibel blits eller ingen blits er tilkoblet (144).

- 4 Marker elementer ved bruk av velgeren og drei det bakre kommandohjulet for å endre den markerte innstillingen.



- 5 Trykk på **DISP/BACK** for å aktivere innstillingen.

- ① Avhengig av avstanden til motivet, vil noen objektiver kaste skygger i bilder som er tatt med blits.
- ① Blitsen avfyres ikke ved visse innstillinger, for eksempel når den elektroniske lukkeren brukes.
- ① Velg kortere lukkerhastigheter enn **250X** når du bruker blitsen med eksponeringskontroll **S** (lukkerprioritert AE) eller manuell (**M**).
- ❖ I TTL-modus kan blitsen utløses opptil flere ganger for hvert enkelt bilde. Ikke flytt kameraet før bildet er tatt.

Fjern røde øyne

Fjerning av røde øyne er tilgjengelig når et annet alternativ enn **AV** er valgt for **BLITSINNSTILLING** > **FJERN RØDE ØYNE** og **AF/MF-INNSTILLING** > **INNST ANSIKT-/ØYEGJENKJ.** er **PÅ**. Fjerning av røde øyne reduserer effekten av "røde øyne" som oppstår når lys fra blitsen reflekteres fra motivets netthinne.

Blitssynkroniserings-hastighet

Blitsen vil synkroniseres med lukkeren ved en lukkerhastighet på $\frac{1}{250}$ s eller lengre.

Ekstra blitsenheter fra FUJIFILM

Kameraet kan benyttes med FUJIFILM-blitsenheter (ekstrautstyr) som festes i blitsskoen (140).

Tredjeparts blitsenheter

Ikke bruk tredjeparts blitsenheter som bruker spenninger på mer enn 300 V i kameraets blitssko.

Synkroniseringskontakten

Bruk synkroniseringskontakten til å koble til blitsenheter som krever en synkroniseringskabel.

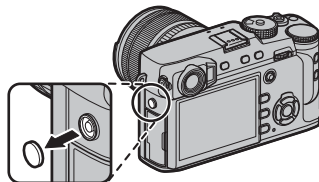

Ta opp bilder i RAW-format

For å ta opp rå, ubehandlet data fra kameraets bildebrikke, kan du velge et **RAW**-alternativ for bildekvalitet i opptaksmenyen som beskrevet nedenfor. Du kan opprette JPEG-kopier av RAW-bilder ved hjelp av **AVSPILLINGSMENY > RAW-KONVERTERING**. Alternativt kan du vise RAW-bilder på en datamaskin ved hjelp av RAW FILE CONVERTER EX 2.0-applikasjonen (📖 82, 130).

- 1 Trykk på **MENU/OK** i opptaksmodus for å vise opptaksmenyen. Velg fanen **BILDEKVALITETSINNSTILLING** (📖 88), marker **BILDEKVALITET** (📖 89) og trykk på **MENU/OK**.
- 2 Marker et alternativ og trykk på **MENU/OK**. Velg **RAW** for å bare ta RAW-bilder, eller **FINE+RAW** eller **NORMAL+RAW** for å lagre en JPEG-kopi sammen med RAW-bildene. **FINE+RAW** bruker lavere JPEG-komprimeringsrater for JPEG-bilder av høyere kvalitet, mens **NORMAL+RAW** bruker høyere JPEG-komprimeringsrater for å øke antallet bilder som kan lagres.

Funksjonsknappene

For å veksle RAW-bildekvalitet på eller av for et enkeltbilde, kan du tildele **RAW** til en funksjonsknapp (📖 51). Hvis et JPEG-alternativ er valgt for bildekvalitet, velges det tilsvarende alternativet RAW+JPEG når du trykker på knappen. Hvis alternativet RAW+JPEG er valgt, velges det tilsvarende alternativet JPEG når du trykker på knappen, mens hvis **RAW** er valgt, så velges **FINE**. Kameraet går tilbake til forrige innstilling dersom du tar et bilde eller trykker på knappen igjen.

Lage JPEG-kopier av RAW-bilder

RAW-bilder lagrer informasjon om kamerainnstillingene separat fra data samlet inn fra kameraets bildebrikke. Ved hjelp av **AVSPILLINGSMENY > RAW-KONVERTERING** (📖 107), kan du opprette JPEG-kopier av RAW-bilder med flere innstillingsalternativer som er listet opp nedenfor. De originale bildedataene påvirkes ikke, slik at ett enkelt RAW-bilde kan behandles på mange forskjellige måter.

- 1 Trykk på **MENU/OK** under avspilling for å vise avspillingsmenyen, trykk deretter velgeren opp eller ned for å markere **AVSPILLINGSMENY > RAW-KONVERTERING** (📖 106) og trykk på **MENU/OK** for å vise innstillingene listet opp i tabellen til høyre.

🔍 Disse alternativene kan også vises ved å trykke på **Q**-knappen under avspilling.

- 2 Trykk velgeren opp eller ned for å markere en innstilling, og trykk velgeren til høyre for å velge den. Trykk velgeren opp eller ned for å markere ønsket alternativ, og trykk på **MENU/OK** for å velge det og gå tilbake til innstillingslisten. Gjenta dette trinnet for å justere andre innstillinger.



- 3 Trykk på **Q**-knappen for å forhåndsvisse JPEG-kopien, og trykk på **MENU/OK** for å lagre den.

Innstilling	Beskrivelse
TILBAKESTILLER OPPTAKSINNST	Oppretter en JPEG-kopi med innstillingene som var i kraft da bildet ble tatt.
ØKE/MINSKE FØLSOMHETEN	Juster eksponering med -1 EV til +3 EV i trinn på 1/3 EV.
DYNAMISK OMFANG	Øk detaljer i høylys for naturlig kontrast (📖 90).
FILMSIMULERING	Simuler effektene hos forskjellige filmtyper (📖 61).
KORNEFFEKT	Legg til en filmorienteringseffekt (📖 90).
HVITBALANSE	Juster hvitbalansen (📖 62).
HVITBALANSE JUSTERING	Finjuster hvitbalansen (📖 62).
HØYLYS NIVÅ	Juster høylysområder (📖 91).
SKYGGJE NIVÅ	Juster skygger (📖 91).
FARGE	Juster fargetettheten (📖 91).
SKARPHET	Gjør konturer skarpere eller mykere (📖 91).
STØYREDUSERING	Behandle kopien for å redusere marmorering (📖 91).
LINSEMOD.OPTIM.	Forbedre definisjonen ved å justere diffraksjon og objektivets svake tap av fokus ved bildekantene (📖 91).
FARGEROM	Velg fargerommet som skal brukes for fargerproduksjon (📖 91).

Lagre innstillinger

Du kan lagre opptil 7 sett med egendefinerte kamerainnstillinger for situasjoner som inntreffer ofte. Du kan finne lagrede innstillinger med **BILDEKVALITETSINNSTILLING > VELG TILPAS. INNST.** (892).

- 1 Trykk på **MENU/OK** i opptaksmodus for å vise opptaksmenyen. Velg fanen **BILDEKVALITETSINNSTILLING** (88), marker **ENDRE/LAGRE TILPAS. INNST.** (92) og trykk på **MENU/OK**.
- 2 Marker en bank for tilpassete innstillinger og trykk på **MENU/OK** for å velge. Juster følgende som ønsket, og trykk på **DISP/BACK** når justeringene er fullført: **DYNAMISK OMFANG, FILMSIMULERING, KORNEFFEKT, HVITBALANSE, HØYLYS NIVÅ, SKYGGES NIVÅ, FARGE, SKARPHET** og **STØYREDUSERING**.
- 3 En bekreftelsesdialogboks vises; marker **OK** og trykk på **MENU/OK**.



- ❖ For å lagre de gjeldende kamerainnstillingene i den valgte banken, marker **LAGRE AKT. INNST.** i trinn 2 og trykk på **MENU/OK**. Bankene kan omdøpes med **REDIGER NAVN**.
- ❖ For å gjenopprette standardinnstillingene for gjeldende bank, velg **TILBAKESTILL**.

Bruke en festeadapter

Når objektiver med M-fatning er montert ved hjelp av en **FUJIFILM M MOUNT ADAPTER** (ekstrautstyr), behandler kameraet bilder etter hvert som de tas for å beholde bildekvaliteten og korrigerer en mengde ulike effekter.

Trykk på festeadapterens funksjonsknapp for å vise **LENS OBJEKTIVADAPTER INNST.**-alternativer.

- ❖ Du kan vise innstillingene for monteringsadapteren med **FILMINNSTILLING > OBJEKTIVADAPTER INNST.** (🗨 100).
- ❖ Still velgeren for fokusfunksjon på **M** før du kontrollerer fokus (🗨 64).

LYS RAMME LYSHET

Juster lysstyrken til den lyse rammen i OVF-skjermvisningen. Bruk alternativet **LYS RAMME LYSHET** for å justere lysstyrken til den lyse rammen i OVF-skjermvisningen.

LINSEREGISTRERING

■ Velge en brennvidde

Dersom objektivet har en brennvidde på 21, 24, 28 eller 35 mm, velger du et passende alternativ i **LENS OBJEKTIVADAPTER INNST.**-menyen.

For andre objektiver, velger du alternativet 5 eller 6 og bruker velgeren for å velge brennvidden.

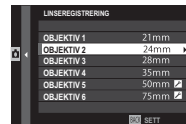

■ Forvreng.korr.

Velg mellom alternativene **STERK**, **MIDDELS** eller **SVAK** for å korrigere **TØNNE-** eller **PINPUTE-**fortegning.

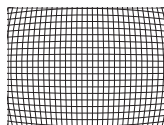

Tønnefortegning

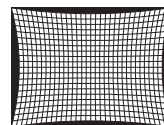

Putefortegning

- ❖ For å fastslå justeringsmengden som trengs, juster forvrengningskorrigeringen samtidig som du tar bilder av rutepapir eller andre objekter med gjentakende vertikale og horisontale linjer, eksempelvis vinduer i en høyblokk.

■ Fargetonekorr.

Variasjoner i fargenyansen mellom midten og kantene av et bilde kan justeres separat for hvert enkelt hjørne.

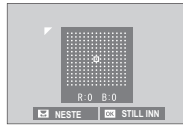

Følg trinnene nedenfor for å benytte fargetonekorrigering.

- 1 Vri det bakre kommandohjulet for å velge et hjørne. Det valgte hjørnet markeres med en triangel.
 - 2 Bruk valgknappen for å justere skyggen til det ikke lenger er noen synlig forskjell i fargen mellom det valgte hjørnet og midten av bildet. Trykk valgknappen til venstre eller høyre for å justere fargene langs cyan-rød-aksen, opp eller ned for å justere fargene langs den blå-gule-aksen.
- ♦ For å fastslå den nødvendige justeringsmengden, juster fargenyanskorrigeringen samtidig som du fotograferer en blå himmel eller et grått papirark.

■ Perif.belys.korr.

Velg verdier mellom -5 og $+5$. Valg av positive verdier øker den perifere belysningen, mens valg av negative verdier reduserer den perifere belysningen. Positive verdier anbefales for eldre objektiver, negative verdier for å skape effekten av at bildene er tatt med et antikt objektiv eller et hullkamera.

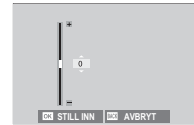

- ♦ For å fastslå den nødvendige justeringsmengden, juster korrigeringen av den perifere belysningen samtidig som du fotograferer en blå himmel eller et grått papirark.

Opprett album med dine favorittbilder.

Lage et fotoalbum

1 Velg **NY BOK** under  **AVSPILLINGSMENY** > **FOTOBOKHJELP** ( 106).

2 Bla gjennom bildene og trykk velgeren opp for å markere eller fjerne markeringen. For å sette vist bilde på forsiden av albumet, trykk velgeren ned. Trykk på **MENU/OK** for å avslutte når albumet er ferdig.

- ❖ Verken fotografier på **640** eller mindre eller filmer kan velges til fotoalbum.
- ❖ Det første valgte bildet blir forsidebildet. Trykk velgeren ned for å velge et annet bilde som forside.

3 Marker **FULLFØR FOTOBOK** og trykk på **MENU/OK** (for å velge alle bilder eller alle bilder som passer med de angitte søkekriteriene for albumet, velg **VELG ALLE**). Den nye boken vil legges til listen i fotobokhjelpmenyen.

- ① Fotobøker kan inneholde opptil 300 bilder.
- ① Bøker som ikke inneholder noen bilder blir automatisk slettet.

Vise fotobøker

Marker en bok i fotobokhjelpmenyen, og trykk på **MENU/OK** for å vise boken, og trykk deretter velgeren til høyre eller venstre for å bla gjennom bildene.

Redigere og slette fotobøker

Vis fotoboken, og trykk på **MENU/OK**. Følgende alternativer vil vises; velg ønsket alternativ og følg instruksjonene på skjermen.

- **REDIGER**: Rediger boken som beskrevet i "Lage en fotobok" (📖 86).
- **SLETT**: Slett albumet.

Fotobøker

Fotoalbum kan kopieres til en datamaskin ved hjelp av MyFinePix Studio-programvaren (📖 130).

Bruke menyene: Opptaksmodus

Opptaksmenyen brukes for å justere innstillingene for et vidt spekter av opptaksforhold. Du kan lagre ofte bruke alternativer i en personlig tilpasset meny ("MIN MENY").

Bruke opptaksmenyen

- 1 Trykk på **MENU/OK** i fotomodus for å vise menyene.

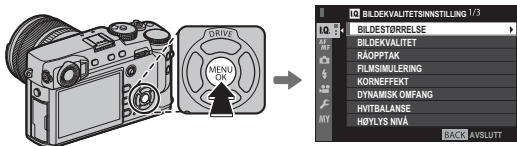

- 2 Trykk valgknappen til venstre for å markere fanen for den gjeldende menyen.



Fane

- 3 Trykk valgknappen ned for å markere fanen (LO, MF, A, S, M eller MY) som inneholder ønsket element.



- 4 Trykk valgknappen til høyre for å plassere markøren på menyen.



- 5 Trykk valgknappen opp eller ned for å markere ønsket element.



- 6 Trykk valgknappen til høyre for å vise alternativer for det markerte elementet.



- 7 Trykk valgknappen opp eller ned for å markere det ønskede alternativet.



- 8 Trykk på **MENU/OK** for å velge det markerte alternativet.



- 9 Trykk på **DISP/BACK** for å gå tilbake til opptaksvinduet.



- Bruk det fremre kommandohjulet til å rulle gjennom menyene, én side av gangen.

BILDEKVALITETSINNSTILLING

For å justere filminnstillinger som påvirker bilde kvaliteten, trykk på **MENU/OK** i opptaksvinduet og velg fanen **BILDEKVALITETSINNSTILLING** (88).

**BILDESTØRRELSE**

Velg størrelse og sideforhold for tagging av stillbilder.

Sideforhold

Bilder med et sideforhold på 3:2 har samme proporsjoner som et bilde i 35 mm filmformatet, mens et sideforhold på 16:9 passer for visning på High Definition (HD)-enheter. Bilder med et sideforhold på 1:1 er kvadratiske.

BILDESTØRRELSE tilbakestilles ikke når kameraet slås av eller en annen opptaksfunksjon velges.

Alternativ	Bildestørrelse
L 3:2	6000 × 4000
L 16:9	6000 × 3376
L 1:1	4000 × 4000
M 3:2	4240 × 2832
M 16:9	4240 × 2384
M 1:1	2832 × 2832

Alternativ	Bildestørrelse
S 3:2	3008 × 2000
S 16:9	3008 × 1688
S 1:1	2000 × 2000

BILDEKVALITET

Velg et filformat og en komprimeringsgrad. Velg **FINE** eller **NORMAL** for å ta JPEG-bilder, **RAW** for å ta RAW-bilder, eller **FINE+RAW** eller **NORMAL+RAW** for å ta både JPEG- og RAW-bilder. **FINE** og **FINE+RAW** bruker lavere JPEG-komprimeringsgrad for JPEG-bilder av høyere kvalitet, mens **NORMAL** og **NORMAL+RAW** bruker høyere JPEG-komprimeringsgrad for å øke antallet bilder som kan lagres.

RÅOPPTAK

Velg om RAW-bilder skal komprimeres.

Alternativ	Beskrivelse
UKOMPRIERT	RAW-bilder komprimeres ikke.
TAPSFRI-KOMPRIERT	RAW-bilder komprimeres ved hjelp av en reversibel algoritme som reduserer filstørrelsen uten tap av billedata. Bildene kan vises i RAW FILE CONVERTER EX 2.0 eller en annen programvare som støtter "tapsfri" RAW-komprimering (📖 130).

FILMSIMULERING

Simuler effektene hos forskjellige filmtyper (📖 61).

KORNEFFEKT

Legg til en filmorienteringseffekt.

DYNAMISK OMFANG

Bestemmer kontrasten. Velg lavere verdier for å øke kontrasten når du tar bilder inne eller når det er overskyet, høyere verdier for å redusere tap av detaljer i høylysområder og skygger når du fotograferer høykontrast-scener. Høyere verdier anbefales for motiver som inkluderer både sollys og dype skygger, eller for økt kontrast med motiver som sollys på vann, sterkt belyste høstløv, portretter tatt mot en blå himmel og hvite motiver eller mennesker som er kledd i hvitt; merk likevel at marmorering kan oppstå i bilder tatt med høye verdier.

- ❖ Hvis **AUTO** er valgt, vil kameraet automatisk enten velge **#100 100%** eller **#200 200%** i henhold til motivet og opptaksforholdene. Lukkerhastighet og blenderåpning vil vises når utløseren trykkes halvveis ned.
- ❖ **#200 200%** er tilgjengelig ved en følsomhet på ISO 400 og høyere, **#400 400%** ved en følsomhet på ISO 800 og høyere.

HVITBALANSE

Juster fargene til å passe lyskilden (📖 62).

HØYLYS NIVÅ

Juster hvordan høydeområder vises.

SKYGGJE NIVÅ

Juster hvordan skygger vises.

FARGE

Juster fargetettheten.

SKARPHET

Gjør konturer skarpere eller mykere.

STØYREDUSERING

Reduser støy i bilder tatt med høy følsomhet.

LANG EKSPONERING

Velg **PÅ** for å redusere marmorering ved lang eksponering (📖 72).

LINSEMOD.OPTIM.

Velg **PÅ** for å forbedre definisjonen ved å justere og objektivets svake tap av fokus ved bildekantene.

FARGEROM

Velg fargeskalaen tilgjengelig for fargereproduksjon.

Alternativ	Beskrivelse
sRGB	Anbefales i de fleste situasjoner.
Adobe RGB	For kommersiell utskrift.

PIXEL MAPPING

Bruk dette alternativet hvis du oppdager lyse punkter i bildene dine.

1 Trykk på **MENU/OK** i opptaksvinduet og velg fanen **BILDEKVALITETSINNSTILLING** (88).

2 Marker **PIXEL MAPPING** og trykk på **MENU/OK** for å utføre pikselavbildning.

- ⓘ Resultatet kan ikke garanteres.
- ⓘ Sørg for at batteriet er fulladet før du begynner pikselavbildning.
- ⓘ Pikselavbildning er ikke tilgjengelig når kameraet har en høy temperatur.
- ⓘ Behandlingen kan ta noen sekunder.

VELG TILPAS. INNST.

Finn igjen lagrede innstillinger med **ENDRE/LAGRE TILPAS. INNST.**

ENDRE/LAGRE TILPAS. INNST.

Lagre innstillinger (83).

AF/MF AF/MF-INNSTILLING

For å justere fokusinnstillinger, trykk på **MENU/OK** i opptaksvinduet og velg fanen

AF/MF (AF/MF-INNSTILLING) (📖 88).

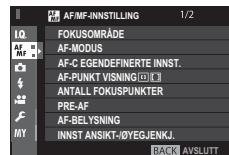
**FOKUSOMRÅDE**

Velg fokusområde (📖 69). Valg av fokusområde kan også brukes til å velge fokuspunktet for manuell fokusering og fokuszoom.

AF-MODUS

Velg AF-modus som fokusmodus **S** og **C** (📖 67).

AF-C EGENDEFINERTE INNST.

Velg alternativer for fokussporing for fokusmodus **C**. Velg blant sett 1–5 etter hva som passer til motivet ditt.

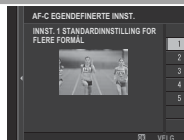

Alternativ	Beskrivelse
INNST. 1 STANDARDINNSTILLING FOR FLERE FORMÅL	Et standardalternativ for sporing som fungerer godt med det typiske området for motiver i bevegelser.
INNST. 2 IGNORER HINDRINGER OG FORTSETT Å SPORE SUBJEKT	Fokussystemet forsøker å spore det valgte motivet. Velg dette for motiver som det er vanskelig å beholde i fokusområdet, eller hvis det er sannsynlig at andre gjenstander dukker opp i fokusområdet med motivet.
INNST. 3 FOR AKSELERERENDE/ BREMSENDE SUBJEKT	Fokussystemet forsøker å kompensere for akselerasjon eller deakselerasjon av motivet. Velg dette alternativet for motiver med raske forandringer i hastighet.
INNST. 4 FOR SUBJEKT SOM PLUTSELIG DUKKER OPP	Fokussystemet forsøker å fokusere raskt på motiver som dukker opp i fokusområdet. Velg dette alternativet for motiver som brått dukker opp eller når du raskt skifter motiv.
INNST. 5 FOR SUBJEKT SOM BEVEGES/ AKSEL./BREMSES UEBREGNELIG	Velg dette for motiver som ikke bare er vanskelig å spore, men som også har plutselige hastighetsendringer eller plutselige bevegelser forover, bakover og til venstre og høyre.

AF-PUNKT VISNING  

Velg om individuelle fokusområder vises når **SONE** eller **BRED/SPORING** er valgt for  **AF/MF-INNSTILLING > AF-MODUS**.

ANTALL FOKUSPUNKTER

Velg antallet fokuspunkter som skal være tilgjengelig når du velger fokuspunkt ved manuell fokusering eller når **ENKELT PUNKT** er valgt under **AF-MODUS**.

Alternativ	Beskrivelse
91 PUNKTER (7×13)	Velg mellom 91 punkter, som er ordnet i et 7 × 13-punkts rutenett.
325 PUNKTER (13×25)	Velg mellom 325 punkter, som er ordnet i et 13 × 25-punkts rutenett.

PRE-AF

Hvis **PÅ** er valgt, vil kameraet fortsette å justere fokus, selv når utløseren ikke trykkes halvveis ned. Merk at dette øker belastningen på batteriet.

AF-BELYSNING

Hvis **PÅ** er valgt, vil AF-følgelyset tennes opp for å hjelpe med autofokus.

- ① Kameraet vil muligens ikke kunne fokusere i alle tilfeller med bruk av AF-følgelys. Hvis kameraet ikke kan fokusere i makromodus, prøv å øke avstanden til motivet.
- ① Ikke rett lyset fra AF-følgelyset direkte i motivets øyne.

INNST ANSIKT-/ØYEGJENKJ.

Intelligent ansiktsgjenkjenning bestemmer fokus og eksponering for menneskeansikter i bildet og forhindrer kameraet fra å fokusere på bakgrunnen i gruppebilder. Velg dette for bilder som skal legge vekt på portrett-motiver. Ansikter kan gjenkjennes med kameraet i vertikal eller horisontal stilling; hvis et ansikt blir påvist, indikeres det med en grønn ramme. Hvis det er mer enn ett ansikt i bildet, vil kameraet velge det ansiktet som er nærmest midten; andre ansikter angis med hvite rammer. Du kan også velge om kameraet oppdager og fokuserer på øyne når intelligent ansiktsgjenkjenning er slått på. Velg mellom følgende alternativer:



Alternativ	Beskrivelse
ANSIKT PÅ/ØYE AV	Kun intelligent ansiktsgjenkjenning.
ANSIKT PÅ/ØYE AUTO	Kameraet velger automatisk hvilket øye det fokuserer på når et ansikt blir oppdaget.
ANSIKT PÅ/H ØYE PRIOR	Kameraet fokuserer på det høyre øyet til motiver med intelligent ansiktsgjenkjenning.
ANSIKT PÅ/V ØYE PRIOR	Kameraet fokuserer på det venstre øyet til motiver med intelligent ansiktsgjenkjenning.
ANSIKT AV/ØYE AV	Slå intelligent ansiktsgjenkjenning og øyeprioritet av.

- ◆ Hvis kameraet ikke kan oppdage motivets øyne fordi de er skjult av hår, briller eller andre gjenstander, vil kameraet i stedet fokusere på ansikter.
- ① I noen funksjoner, kan det være at kameraet stiller inn eksponering for bildet som helhet i stedet for portrettmotiv.
- ① Dersom motivene flytter seg når utløseren trykkes, vil ansiktene deres kanskje ikke være i det området som er markert med grønn ramme når bildet tas.

AF+MF

Hvis **PÅ** er valgt i fokusmodus **S**, kan fokus justeres manuelt ved å dreie på fokuseringsringen mens utløseren trykkes halvveis ned. Både standard og fokuspekende MF-hjelpalternativer støttes. Objektiver med en fokusavstandsindikator må stilles inn i manuell fokusfunksjon (MF) før dette alternativet kan brukes. Hvis du velger MF, deaktiveres fokusavstandsindikatoren. Still inn fokuseringsringen i midten av fokusavstandsindikatoren, da kameraet kan mislykkes i å fokusere hvis ringen er stilt inn på uendelig eller minste fokusavstand.

AF+MF fokuseringszoom

Når **PÅ** er valgt under  **AF/MF-INNSTILLING** > **FOKUSSJEKK** og **ENKELT PUNKT** er valgt under **AF-MODUS**, kan du bruke fokuseringszoom til å zoome inn på det valgte fokusområdet. Fokuszoom er ikke tilgjengelig når **SONE** eller **BRED/SPORING** er valgt under **AF-MODUS**. Du kan velge zoomfaktoren (2,5x — 6x) med det bakre kommandohjulet.

MF-HJELP

Velg hvordan fokus skal vises i manuell fokusmodus ( 66).

Alternativ	Beskrivelse
STANDARD	Fokus vises normalt (høykontrastfokus og digitalt delt bilde er ikke tilgjengelig).
DIGITALT DELT BILDE	En svart-hvitt (MONOKROM) eller farget (FARGE) delt bildevisning.
FOKUSTOPPMERKING	Kameraet forsterker høykontrastkonturer. Velg en farge og et toppnivå.

FOKUSSJEKK

Hvis **PÅ** er valgt, vil kameraet automatisk zoome inn på bildet gjennom objektivet når fokusringen roteres i manuell fokusfunksjon ( 65).

KOBLE PUNKT-AE & FOKUSOMR

Velg **PÅ** for å måle gjeldende fokusbilde når **ENKELT PUNKT** er valgt for **AF-MODUS** ( 67) og **SPOT** er valgt for **LYSMÅLING** ( 60).

ØYEBLIKKS-AF-INNST

Velg hvordan kameraet skal fokusere når **AF-L**-knappen trykkes ned i manuell fokusfunksjon ( 64).

SKALA FOR DYBDESKARPHET

Velg **FILMFORMATGRUNNLAG** for å gjøre det lettere å gjøre praktiske vurderinger av dybdeskarphet for bilder som skal vises som utskriften og lignende, **PIKSELGRUNNLAG** for å forenkle vurderingen av dybdeskarphet for bilder som skal vises med høy oppløsning på datamaskiner eller andre elektroniske grafikkenheter.

UTLØSER-/FOKUS-PRI.

Velg hvordan kameraet skal fokusere i fokusfunksjon **AF-S** eller **AF-C**.

Alternativ	Beskrivelse
UTLØSER	Lukkerrespons prioriteres over fokusering. Bilder kan tas når kameraet ikke er i fokus.
FOKUS	Fokusering prioriteres over lukkerrespons. Bilder kan kun tas når kameraet er i fokus.

KORRIGERT AF-OMRÅDE

Hvis **PÅ** er valgt, vil et annet fokusbilde for fokusavstander på cirka 50 cm, bli lagt til visningsskjermen i den optiske søkeren. Fokusbildet for gjeldende fokusavstand vises i grønt når utløserknappen trykkes halvveis.

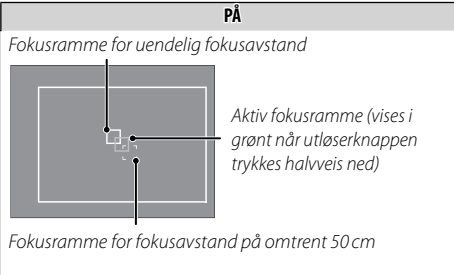
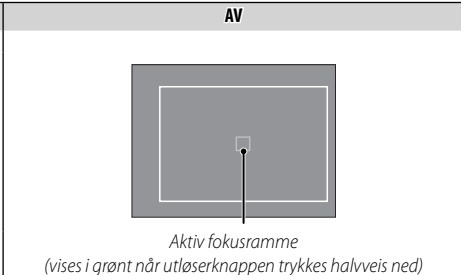
	PÅ	AV
Fokusramme	<p><i>Fokusramme for uendelig fokusavstand</i></p>  <p><i>Fokusramme for fokusavstand på omtrent 50 cm</i></p>	 <p><i>Aktiv fokusramme (vises i grønt når utløserknappen trykkes halvveis ned)</i></p>

FILMINNSTILLING

For å justere filminnstillinger, trykk på **MENU/OK** i opptaksvinduet og velg fanen

 (**FILMINNSTILLING**) ( 88).



SELVUTLØSER

Ta bilder med selvutløseren ( 74).

INTERVALLOPPTAK

Juster innstillingene for fotografering med intervallutløser ( 75).

AE BKT

Juster innstillinger for eksponeringsvariasjoner.

Alternativ	Beskrivelse
INNSTILLING BILDER/STEG	Velg antall bilder som skal tas i sekvensen for alternative eksponeringer (BILDER) og eksponeringsmengde som skal varieres mellom hvert opptak (TRINN).
1 BILDE/KONTINUERLIG	Velg om bilder i variasjonssekvensen skal tas en om gangen (1 BILDE) eller i en enkel serie (KONTINUERLIG).
SEKVENSNINSTILLING	Velg rekkefølgen som bildene tas i.

FILMSIMULERING BKT

Velg filmtyper for alternativ filmsimulering ( 55, 61).

LYSMÅLING

Velg hvordan kameraet skal måle eksponeringen ( 60).

LUKKERTYPE

Velg lukkertype. Velg den elektroniske lukkeren for å dempe lukkerlyden.

Alternativ	Beskrivelse
MS MEKANISK LUKKER	Ta bilder med den mekaniske lukkeren.
ES ELEKTRONISK LUKKER	Ta bilder med den elektroniske lukkeren.
MS MEKANISK + ES ELEKTRONISK	Kameraet velger lukkertype i samsvar med opptaksforholdene.

- ❖ Hvis **ES ELEKTRONISK LUKKER** eller **MS MEKANISK + ES ELEKTRONISK** er valgt, kan lukkertider kortere enn $\frac{1}{6000}$ s velges ved å dreie lukkertidshjulet til 8000 og deretter dreie fremre kommandohjul.
 - ❖ Når den elektroniske lukkeren brukes, er lukkertid og følsomhet begrenset til verdier på henholdsvis $\frac{1}{32000} - 1$ s og ISO 12800–200, og støyreduksjon ved lang eksponering har ingen effekt. I seriemodus er fokus og eksponering fastsatt på verdiene for første bilde i hver serie.
- ① Fordreining kan være synlig i bilder av motiver i bevegelse som er tatt med den elektroniske lukkeren, mens bånding og tåke kan forekomme på bilder som er tatt under fluorescerende lys eller annen flimring eller uregelmessig belysning. Når du tar bilder med lukkeren dempet, må du respektere dine motivers bilderettigheter og privatliv.

BILDESTAB MODE

Reduser uklarhet. Dette alternativet er kun tilgjengelig med objektiver som støtter bildestabilisering.

Alternativ	Beskrivelse
☑, KONTINUERLIG	Bildestabilisering på.
☑₂, KUN VIDEO OPT	Bildestabilisering aktiveres kun dersom utløseren trykkes halvveis ned eller utløseren utløses.
AV	Bildestabilisering av;  vises på displayet (☰ 8, 10). Anbefales ved bruk av stativ.

ISO AUTO-INNST.

Velg grunnfølsomhet, største følsomhet og minste lukkertid for automatisk ISO-følsomhetskontroll, som du velger ved å dreie ISO-hjulet til **A**. Du kan justere innstillingene for **AUTO1**, **AUTO2** og **AUTO3** individuelt.

Element	Alternativer	Standard		
		AUTO1	AUTO2	AUTO3
STANDARD SENSITIVITET	12800–200		200	
MAKS. FØLSOMHET	12800–400	800	1600	3200
MIN. LUKKERHAST.	1/500–1/4 SEK, AUTO		1/60 SEK	

Kameraet velger automatisk en følsomhet mellom standard- og maksimalverdier. Følsomheten heves bare over standardverdien hvis lukkertiden, som er nødvendig for å oppnå optimal eksponering, er lengre enn verdien valgt for **MIN. LUKKERHAST.**

- ◆ Hvis verdien som er valgt for **STANDARD SENSITIVITET** er høyere enn den som er valgt for **MAKS. FØLSOMHET**, endres **STANDARD SENSITIVITET** til valgt verdi for **MAKS. FØLSOMHET**.
- ◆ Kameraet kan velge lengre lukkerhastigheter enn **MIN. LUKKERHAST.** hvis bildene vil bli undereksponert med den verdien som er valgt for **MAKS. FØLSOMHET**. Hvis **AUTO** er valgt for **MIN. LUKKERHAST.**, vil kameraet automatisk velge laveste lukkerhastighet som er omtrent lik det omvendte av objektivets brennvidde i sekunder (for eksempel, hvis objektivet har en brennvidde på 50 mm, vil kameraet velge laveste lukkerhastighet i nærheten av 1/50 s). Den laveste lukkertiden påvirkes ikke av alternativet valgt for bildestabilisering.

OBJEKTIVADAPTER INNST.

Juster innstillinger for objektiver med M-fatning som er montert på kameraet ved bruk av en **FUJIFILM M MOUNT ADAPTER** (📖 84).

TRÅDLØS KOMMUNIK.

Koble til en smarttelefon eller et nettbrett over et trådløst nettverk (📖 129).

- ◆ For mer informasjon, besøk <http://fujifilm-dsc.com/wifi/>.

BLITSINNSTILLING

For å justere blitsrelaterte innstillinger, trykk på **MENU/OK** i opptaksvinduet og velg fanen **BLITSINNSTILLING** (88).

**BLITSFUNKSJONINNSTILLING**

Velg en blitskontrollmodus, blitsmodus eller synkmodus eller juster blitsstyrken.

◆ Tilgjengelige valg varierer med blitsen. Se "Bruke sko-monterte blitsenheter" (143) for mer informasjon.

FJERN RØDE ØYNE

Fjern røde øyne som forårsakes av blitsen.

Alternativ	Beskrivelse
BLITZ+FJERNING	En forhåndsblits for reduksjon av røde øyne er kombinert med digital fjerning av røde øyne.
BLITZ	Kun reduksjon av røde øyne.
FJERNING	Kun digital fjerning av røde øyne.
AV	Blitsreduksjon av røde øyne og digital fjerning av røde øyne er av.

◆ Reduksjon av rød øyerefleks ved blits kan brukes i TTL-blitsstyringsmodus. Digital fjerning av røde øyne blir kun utført når kameraet gjenkjenner et ansikt og er ikke tilgjengelig med RAW-bilder.

TTL-LÅSEMODUS

I stedet for å justere blitsstyrken med hvert bilde, kan du låse TTL-blitskontroll for stabile resultater for flere bildeserier.

Alternativ	Beskrivelse
LÅS MED SISTE BLITZ	Blitsstyrken er låst på verdien som ble målt for det nyeste fotografiet. En feilmelding vises hvis det ikke finnes en tidligere målt verdi.
LÅS MED MÅLEBLITZ	Kameraet gir fra seg en serie med forhåndsblink og låser blitsstyrken til den målte verdien.

- ❖ For å bruke TTL-lås, tildeler du knappen **TTL-LÅS** til en kamerakontroll og bruker deretter kontrollen til å aktivere eller deaktivere TTL-lås.
- ❖ Du kan justere blitskompensasjon så lenge TTL-låsen er på.

LED-LYSINNSTILLING

Velg om du vil bruke blitsenhetens LED-videolys (hvis denne er tilgjengelig) som et øyelys eller AF-følgelys når du tar bilder.

Alternativ	Funksjonen til LED-videolys ved stillfotografering
CATCHLIGHT	Øyelys
AF ASSIST	AF-følgelampe
AF ASSIST+CATCHLIGHT	AF-følgelampe og øyelys
AV	Ingen

- ❖ Du kan også åpne dette alternativet via menyen for blitsinnstillinger.

MASTERINNSTILLING



Velg en blitsgruppe (A, B eller C) for blitsen som er montert på kameraets blitssko når den fungerer som en hovedblits som styrer de eksterne blitsene via FUJIFILM trådløs optisk blitskontroll, eller velg **OFF** for å begrense effekten til hovedblitsen til et nivå som ikke påvirker det endelige bildet.

◆ Du kan også åpne dette alternativet via menyen for blitsinnstillinger.

CH-INNSTILLING

Velg kanalen som skal brukes for overføring mellom hovedblitsen og de eksterne blitsene når du bruker FUJIFILM optisk trådløs blitskontroll. Du kan bruke separate kanaler for forskjellige blitssystemer eller for å forhindre forstyrrelser når flere systemer kjører i nærheten av hverandre.









FILMINNSTILLING

For å justere alternativer for filmopptak, trykk på **MENU/OK** i opptaksvinduet og velg fanen  (**FILMINNSTILLING**) ( 88).



FILM-MODUS

Velg en bildestørrelse og frekvens for filmopptak.

-  **1080/60 P**: 1920 × 1080 (60 b/s)
-  **1080/50 P**: 1920 × 1080 (50 b/s)
-  **1080/30 P**: 1920 × 1080 (30 b/s)
-  **1080/25 P**: 1920 × 1080 (25 b/s)
-  **1080/24 P**: 1920 × 1080 (24 b/s)
-  **720/60 P**: 1280 × 720 (60 b/s)
-  **720/50 P**: 1280 × 720 (50 b/s)
-  **720/30 P**: 1280 × 720 (30 b/s)
-  **720/25 P**: 1280 × 720 (25 b/s)
-  **720/24 P**: 1280 × 720 (24 b/s)

MIK-NIVÅJUSTERING

Juster mikrofonens opptaksnivå.

MIK/FJERNUTLØSN.

Angi om enheten som er koblet til mikrofon-/fjernutløserkontakten er en mikrofon eller en fjernutløser ( 45, 73).

MY MIN MENY

For å vise en personlig tilpasset meny med mye brukte alternativer, trykk på **MENU/OK** i opptaksvinduet og velg fanen **MY (MIN MENY)** (📖 88).

- 🔍 For å redigere "min meny", velg **BRUKERINNSTILLING > MIN MENYINNSTILLING** (📖 125).
- 🔍 Fanen **MY** er kun tilgjengelig hvis du har overført alternativene til **MIN MENY**.



Bruke menyene: Avspillingsmodus

Avspillingsmenyen brukes til å justere avspillingsinnstillinger.

Bruke avspillingsmenyen

- 1 Trykk på **MENU/OK** i avspillingsmodus for å vise menyene.

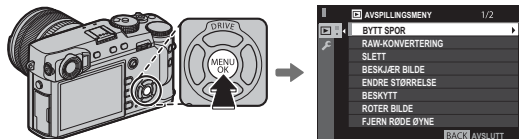

- 2 Trykk valgknappen opp eller ned for å markere ønsket element.



- 3 Trykk valgknappen til høyre for å vise alternativer for det markerte elementet.



- 4 Trykk valgknappen opp eller ned for å markere det ønskede alternativet.



- 5 Trykk på **MENU/OK** for å velge det markerte alternativet.



- 6 Trykk på **DISP/BACK** for å gå tilbake til avspillingsvinduet.



- Bruk det fremre kommandohjulet til å rulle gjennom menyene, én side av gangen.

AVSPILLINGSMENY

For å justere avspillingsinnstillinger, trykk på **MENU/OK** i avspillingsvinduet og velg fanen **AVSPILLINGSMENY** (106).

**BYTT SPOR**

Velg hvilket kort bilder skal spilles av fra (39).

RAW-KONVERTERING

Lag JPEG-kopier av RAW-bilder (82).

SLETT

Slett bilder (43).

BESKJÆR BILDE

Lag en beskåret kopi av aktuelt bilde.

- 1 Vis det ønskede bildet.
 - 2 Velg **BESKJÆR BILDE** i avspillingsmenyen.
 - 3 Bruk det bakre kommandohjulet for å zoomme inn og ut, og trykk velgeren opp, ned, til venstre eller til høyre for å rulle bildet til ønsket del av det vises.
 - 4 Trykk på **MENU/OK** for å vise en bekreftelsesdialogboks.
 - 5 Trykk på **MENU/OK** igjen for å lagre den beskårne kopien i en separat fil.
- ⚠ Større beskjæringer produserer større kopier; alle kopier har et formatforhold på 3:2. Dersom størrelsen på den endelige kopien er **640**, vil **OK** bli vist i gult.

ENDRE STØRRELSE

Lag en liten kopi av aktuelt bilde.

- 1 Vis det ønskede bildet.
 - 2 Velg  **ENDRE STØRRELSE** i avspillingsmenyen.
 - 3 Marker en størrelse og trykk på **MENU/OK** for å vise en bekreftelsesdialogboks.
 - 4 Trykk på **MENU/OK** igjen for å lagre kopien med endret størrelse i en separat fil.
- ❖ Tilgjengelige størrelser varierer med størrelsen på originalbildet.

BESKYTT



Beskytt bilder fra utilsiktet sletting. Merk ett av de følgende alternativene, og trykk på **MENU/OK**.

- **BILDE:** Beskytt valgte bilder. Trykk velgeren til venstre eller høyre for å vise bilder, og trykk på **MENU/OK** for å velge eller velge bort. Trykk på **DISP/BACK** når handlingen er ferdig.
- **VELG ALLE:** Beskytt alle bilder.
- **TILBAKESTILL ALT:** Fjern beskyttelsen fra alle bildene.

① Beskyttede bilder vil slettes når minnekortet formateres (🗨 114).

ROTERT BILDE

Roter bilder.

- 1 Vis det ønskede bildet.
 - 2 Velg  **ROTERT BILDE** i avspillingsmenyen.
 - 3 Trykk velgeren ned for å rotere bildet 90° med urviseren, opp for å rotere bildet 90° mot urviseren.
 - 4 Trykk på **MENU/OK**. Bildet vises automatisk i valgt retning når det spilles av på kameraet.
- ❖ Beskyttede bilder kan ikke roteres. Fjern beskyttelsen før du roterer bildene.
- ❖ Kameraet kan kanskje ikke rotere bilder som er laget med annet utstyr. Bilder som roteres på kameraet roteres ikke når de vises på en datamaskin eller på andre kameraer.
- ❖ Bilder som er tatt med  **SKJERMINNSTILLING** > **AUTOROTER** vises automatisk i korrekt retning under avspilling (🗨 118).

FJERN RØDE ØYNE

Fjern røde øyne fra portretter. Kameraet vil analysere bildet; hvis røde øyne oppdages, behandles bildet for å lage en kopi med reduserte røde øyne.

1 Vis det ønskede bildet.

2 Velg  **FJERN RØDE ØYNE** i avspillingsmenyen.

3 Trykk på **MENU/OK**.

- ❖ Røde øyne kan ikke fjernes dersom kameraet ikke kan finne et ansikt eller hvis ansiktet er i profil. Resultatet kan variere avhengig av motiv. Røde øyne kan ikke fjernes fra bilder som allerede har vært behandlet med røde øyne-fjerning eller bilder som er laget med andre enheter.
- ❖ Hvor mye tid som brukes for å behandle bildet, varierer med antall ansikter som oppdages.
- ❖ Kopier som er laget med **FJERN RØDE ØYNE** indikeres med et -ikon under avspilling.
- ❖ Fjerning av røde øyne kan ikke utføres på RAW-bilder.

INNSTILLING TALENOTAT

Legg til et stemmenotat til aktuelt bilde.

- 1 Velg **PÅ** for **INNSTILLING TALENOTAT** i avspillingsmenyen.
 - 2 For å vise et bilde som du vil legge et stemmenotat til.
 - 3 Trykk på og hold nede midten på det fremre kommandohjulet for å ta opp et notat. Innspilling av talebeskjeden avsluttes etter 30 s eller når du slipper hjulet.
- ❖ Det nye notatet vil bli spilt inn over eventuelle eksisterende notater. Slettes bildet, slettes også notatet.
 - ❖ Stemmenotater kan ikke legges til filmer eller beskyttede bilder.

Spille av stemmenotater

Bilder med stemmenotat indikeres med ikonene  under avspilling. Hvis du vil spille av et notat, velger du bildet og trykker deretter på midten av det fremre kommandohjulet; en fremdriftsindikator vises mens notatet spilles av. Lydstyrken kan justeres ved å trykke på **MENU/OK** for å ta en pause i avspillingen og deretter trykke velgeren opp eller ned for å justere volumet. Trykk på **MENU/OK** igjen for å fortsette avspillingen. Volum kan også justeres med  **LYDINNSTILLING > AVSPILL.-LYDSTR.**

KOPIERE

Kopiere bilder mellom kortene i det første og andre sporet.

1 Velg  **KOPIERE** i avspillingsmenyen.

2 Marker ett av de følgende alternativene, og trykk velgeren til høyre:

- **SPOR1** → **SPOR2**: Kopiere bilder fra kortet i det første sporet til kortet i det andre sporet.
- **SPOR2** → **SPOR1**: Kopiere bilder fra kortet i det andre sporet til kortet i det første sporet.

3 Marker ett av de følgende alternativene, og trykk på **MENU/OK**:

- **BILDE**: Kopier valgte bilder. Trykk velgeren til venstre eller høyre for å vise bilder, og trykk på **MENU/OK** for å kopiere gjeldende bilde.
- **ALLE BILDER**: Kopier alle bilder.

◆ Kopieringen avsluttes når mottakeren er full.

TRÅDLØS KOMMUNIK.

Koble til en smarttelefon eller et nettbrett over et trådløst nettverk (📶 129).

◆ For mer informasjon, besøk <http://fujifilm-dsc.com/wifi/>.

BILDEFRAMVISNING

Vis bilder i en automatisk lysbildevisning. Trykk på **MENU/OK** for å starte. Trykk når som helst på **DISP/BACK** under visningen for å vise hjelp på skjermen. Visningen kan avsluttes når som helst ved å trykke på **MENU/OK**.

◆ Kameraet vil ikke slå seg av automatisk mens en lysbildevisning pågår.

FOTOBOKHJELP

Opprett bøker med dine yndlingsfotografier (📖 86).

PC AUTOLAGRE

Last opp bilder til en datamaskin over et trådløst nettverk (📖 129).

♦ For mer informasjon, besøk <http://fujifilm-dsc.com/wifi/>.

FOTOBESTIL. (DPOF)

Velg hvilke bilder som skal skrives ut (📖 133).

UTSK. M. instax-SKRIVER

Skriv ut bilder på FUJIFILM instax SHARE skrivere (ekstraustyr) (📖 136).

BILDEFORHOLD

Velg hvordan High Definition (HD)-enheter skal vise bilder med et sideforhold på 3:2 (dette alternativet er kun tilgjengelig når en HDMI-kabel er tilkoblet). Velg 16:9 for å vise bildet slik at det fyller skjermen med dets topp og bunn beskåret, 3:2 for å vise hele bildet med svarte kanter på hver side.

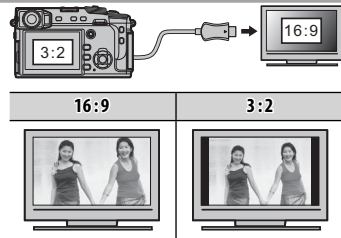

Oppsettsmenyen

Vis og juster grunnleggende kamerainnstillinger.

Bruke oppsettsmenyen

- 1 Trykk på **MENU/OK** i fotomodus for å vise menyene.

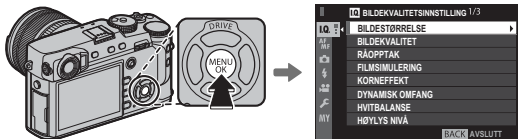

- 2 Trykk valgknappen til venstre for å markere fanen for den gjeldende menyen.



- 3 Trykk valgknappen ned for å markere fanen **OPPSETT**.



- 4 Trykk valgknappen til høyre for å vise kategoriene i oppsettsmenyen.



- 5 Trykk valgknappen opp eller ned for å markere kategorien som inneholder ønsket element.



- 6 Trykk valgknappen til høyre for å vise alternativet i den markerte kategorien.



- 7 Trykk valgknappen opp eller ned for å markere ønsket element.



- 8 Trykk valgknappen til høyre for å vise alternativer for det markerte elementet.



- 9 Trykk valgknappen opp eller ned for å markere det ønskede alternativet.



- 10 Trykk på **MENU/OK** for å velge det markerte alternativet.



- 11 Trykk på **DISP/BACK** for å gå tilbake til optaksvinduet.



- Bruk det fremre kommandohjulet til å rulle gjennom menyene, én side av gangen.

OPPSETT Smenyalternativer



For å vise grunnleggende kamerainnstillinger, trykk på **MENU/OK** i avspillingsvinduet og velg fanen  (**OPPSETT**) ( 113).



BRUKERINNSTILLING

FORMATERE

For å formatere et minnekort:

- 1 Marker  **BRUKERINNSTILLING** > **FORMATERE** i oppsettsmenyen, og trykk på **MENU/OK**.
 - 2 Marker sporet med kortet du vil formatere og trykk på **MENU/OK**.
 - 3 En bekreftelsesdialogboks vises. For å formatere minnekortet markerer du **OK** og trykker på **MENU/OK**.
For å avslutte uten å formatere minnekortet velger du **AVBRYT** eller trykker på **DISP/BACK**.
- ① Alle data—including beskyttede bilder—blir slettet fra minnekortet. Pass på at viktige filer er kopiert til en datamaskin eller til annen lagringsenhet.
 - ① Batteridekslet må ikke åpnes under formateringen.
 - ❖ Du kan også vise formateringsmenyen ved å trykke midt på det bakre kommandohjulet mens du trykker på og holder inne -knappen.



DATO/TID

Still kameraklokken ( 26, 27).

TIDSFORSKJELL

Still kameraklokken straks fra din tidssone hjemme til den lokale tiden ved din destinasjon når du reiser. For å angi forskjellen mellom lokal tid og tidssonen på ditt hjemsted:

1 Marker **← LOKAL** og trykk på **MENU/OK**.

2 Bruk velgeren for å velge tidsforskjellen mellom lokal tid og tidssonen på ditt hjemsted. Trykk på **MENU/OK** når du er ferdig med innstillingene.

For å stille kameraklokka til lokal tid, merk **← LOKAL** og trykk på **MENU/OK**. For å stille klokken etter tidssonen ved ditt hjemsted, velg **⇨ HJEMME**. Dersom **← LOKAL** er valgt, vises **←** i tre sekunder når kameraet slås på.

言語/LANG:

Velg et språk.

MIN MENYINNSTILLING

Rediger "MIN MENY" (☰ 125).

SENSORRENGJØRING

Fjern støv fra kameraets bildebrikke.

- **OK:** Rengjør bildebrikken med det samme (☰ xi).
- **NÅR KAMERA SLÅS PÅ:** Dersom dette alternativet er valgt, vil rengjøring av bildebrikken utføres når kameraet slås på.
- **NÅR KAMERA SLÅS AV:** Dersom dette alternativet er valgt, vil rengjøring av bildebrikken utføres når kameraet slås av (rengjøring av bildebrikken utføres imidlertid ikke når kameraet slås av i avspillingsmodus).
- ◆ Støv som ikke kan fjernes ved bruk av rengjøring av bildebrikken kan fjernes manuelt (☰ 150).

TILBAKESTILL

Tilbakestill opptaks- eller oppsettsmenyens alternativer til standardverdiene.

1 Marker ønsket alternativ og trykk på **MENU/OK**.

Alternativ	Beskrivelse
OPPTAKSMENY/TILBAKEST.	Tilbakestill alle opptaksmenyens innstillinger fra egendefinert hvitbalanse og egendefinerte innstillingsbanker, som er opprettet ved hjelp av ENDRE/LAGRE TILPAS. INNST. til deres standardverdier.
OPPSETTSTILB.ST.	Tilbakestill alle oppsettsmenyens innstillinger bortsett fra DATO/TID, TIDSFORSKJELL og TILKOBLINGS-INNSTILLING til deres standardverdier.

2 En bekreftelsesdialogboks vises; marker **OK** og trykk på **MENU/OK**.

■ LYDINNSTILLING

AF PIP-VOLUM

Velg lydstyrken på pipetonen som spilles av når kameraet fokuserer ( 76). Du kan slå av pipetonen ved å velge **AV**.

SELVUTLØSER-PIP-VOLUM

Velg lydstyrken til pipetonen når selvutløseren er aktiv ( 74). Du kan slå av pipetonen ved å velge **AV**.

KAMERALYDSTYRKE

Juster lydstyrken på lydene som skal høres når kamerakontrollene brukes. Velg  **AV** (dempet) for å slå av kontrolllydene.

LUKKERLYDSTYRKE

Juster lydstyrken på lydene som lages når lukkeren utløses. Velg  **AV** (dempet) for å deaktivere lukkerlyden.

LUKKERLYD

Velg lyden som lages av lukkeren.

AVSPILL.-LYDSTR

Juster volumet for filmavspilling.

SKJERMINNSTILLING

EVF-LYSSTYRKE

Juster lysstyrken for displayet i den elektroniske søkeren, eller velg **AUTO** for automatisk lysstyrkejustering.

EVF-FARGE

Juster nyansen i displayet i den elektroniske søkeren.

LCD-LYSSTYRKE

Juster skjermens lysstyrke.

LCD-FARGE

Juster skjermens nyanse.

BILDEVISNING

Velg hvor lenge bilder skal vises etter opptak. Fargene kan avvike litt fra de i det endelige bildet, og "støy" (marmorering) kan være synlig ved høy følsomhet.

Alternativ	Beskrivelse
KONTINUERLIG	Bilder vises til MENU/OK -knappen trykkes ned eller til utløseren trykkes halvveis ned. For å zoome inn på det aktive fokuspunktet, trykk på midten av bakre kommandohjul; trykk igjen for å avbryte zooming.
1,5 SEK 0,5 SEK	Bildene vises i omtrent 1,5 sekunder (1,5 SEK) eller 0,5 sekunder (0,5 SEK) eller inntil utløseren trykkes halvveis ned.
AV	Bilder vises ikke etter opptaket.

AUTOROT. EVF-VISN.

Velg om indikatorene i søkeren skal dreies for å passe til kameraets retning (☰ 31). Indikatorene på skjermen roterer ikke, uavhengig av alternativet som er valgt.

FORH.VIS EKSP./HVITBAL. I MAN.MOD.

Velg **FOR.-VIS EKS./HB** for å aktivere forhåndsvisning av eksponering og hvitbalanse ved manuell eksponering (☰ 38), eller velg **FORHÅNDSVIS HB** hvis du bare vil forhåndsvisne hvitbalansen. Velg **AV** når du bruker blits eller ved andre anledninger der eksponeringen kan endre seg når bildet tas.





FORHÅNDSVIS BILDEEFFEKT

Velg **PÅ** for å forhåndsvisse effektene til filmsimuleringen, hvitbalanse og andre innstillinger på skjermen. Velg **AV** for å gjøre skygger i lavkontrast, bakkelyste scener og andre motiver som er vanskelige å se, mer synlige.

- ◆ Hvis **AV** er valgt, vil ikke effektene av kamerainnstillinger være synlige på skjermen, og farger og tone vil være forskjellig fra de i det endelige bildet. Displayet vil imidlertid justeres for å vise effektene av avanserte filtre og av monokrome og sepia innstillinger.

INNRAMMINGSGUIDE

Velg typen rutenett tilgjengelig ved fotografering.

 RUTENETT 9	 RUTENETT 24	 HD-INNRAMMING
		
<i>For bildekomposisjon med "tredjedelsregelen".</i>	<i>Seks ganger fire-rutenett.</i>	<i>Komponer HD-bilder i utskjæringen som vises av linjene øverst og nederst i displayet.</i>

AUTOROTER

Velg **PÅ** for automatisk rotasjon av "stående" (portrettorienterte) bilder under avspilling.

FOKUSAVSTAND

Velg enheten som skal brukes for fokusavstandsindikatoren ( 65).

TILPASSET BILDE INNST

Velg elementer for standard visning ( 33).

■ KNAPP-/HJULINNSTILLING

FOKUSJOYSTICK INNSTILLING

Velg hvilke funksjoner som skal utføres av fokusstikken (fokusspaken).

Alternativ	Beskrivelse
LÅS (AV)	Du kan ikke bruke fokusstikken under opptak.
TRYKK  FOR OPPLÅSING	Trykk på stikken for å vise fokuspunktvisningen og vipp stikken for å velge et fokuspunkt.
PÅ	Vipp stikken for å vise fokuspunktvisningen og velge et fokuspunkt.

RED./LAGRE HURTIGMENY

Velg alternativene som vises i hurtigmenyen ( 49).

FUNK. (Fn) INNST.

Velg hvilke roller funksjonsknappene skal ha ( 51).

KOMMANDOHJULINNST.

Velg hvilke roller kommandohjulene skal ha.

DRIFT- S.S

Velg **AV** for å deaktivere finjustering av lukkerhastighet ved bruk av kommandohjulene.

ISO-HJULINNST. (H)

Velg hvilken ISO-følsomhet som skal overføres til **H**-posisjonen på ISO-hjulet.

ISOSKIVEINNSTILLING(L)

Velg hvilken ISO-følsomhet som skal overføres til **L**-posisjonen på ISO-hjulet.

TA BILDE UTEN OBJEKTIV

Velg om utløseren skal være aktiv når det ikke er montert et objektiv på kameraet.

OPPTAK UTEN MINNEKORT

Velg om lukkeren kan utløses uten at et minnekort er satt inn i kameraet.

Alternativ	Beskrivelse
ON	Når et minnekort ikke er satt inn, kan lukkeren utløses for å teste kamerafunksjonen, og opptaks- og oppsettmenyene kan vises.
OFF	Lukkeren er deaktivert hvis et minnekort ikke er satt inn, og hindrer tap av bilder tatt uten et minnekort.

FOKUSRING

Velg retningen som fokusringen vris i for å øke fokusavstanden.

AE-L/AF-L-KNP-INNSTILLING

Bytt rollene til knappene **AF-L** og **AE-L**.

AE/AF-LÅSEMODUS

Hvis **AE/AF-LÅS V/TRYKK** er valgt, låses eksponering og/eller fokus mens knappen **AE-L** eller **AF-L** trykkes ned (☞ 77). Hvis **AE/AF-LÅS PÅ/AV-BR.** er valgt, låses eksponering og/eller fokus når knappen **AE-L** eller **AF-L** trykkes ned og forblir låst til du trykker på knappen igjen.

AF-LÅSEMODUS

Velg hvilken rolle **AF-L**-knappen skal ha (☞ 77).

BLENDERINNST.

Velg den metoden som skal brukes til å justere blenderåpningen når du bruker objektiver uten blenderring.

- **AUTO +**  **MANUELL**: Drei på det bakre kommandohjulet for å velge blenderåpning. Drei forbi minste blenderåpning for å velge **A** (auto).
- **AUTO**: Blenderåpningen velges automatisk; kameraet bruker eksponeringsmodus **P** (program AE) eller **S** (lukkerprioritet AE).
- **MANUELL**: Drei på det bakre kommandohjulet for å velge blenderåpning; kameraet bruker eksponeringskontroll **A** (blenderprioritet AE) eller **M** (manuell).

■ **YTELSE**

AUTOM. AVSLÅING

Velg hvor lang tid det skal gå uten at kameraet betjenes før kameraet slår seg av automatisk. Kortere tid reduserer tapping av batteriet; dersom **AV** er valgt, må kameraet slås av manuelt. Legg merke til at i noen situasjoner vil kameraet slå seg av automatisk selv om **AV** er valgt.

MENY STRØMFORBRUK

Juster strømstyringsinnstillingene.

Alternativ	AF-ytelse (hastighet)	LCD/EVF-skjermkvalitet	Batterilevetid
HØY YTELSE	Rask	Meget høy	Lav
STANDARD	Rask	Høy	Normal
ØKONOMI	Normal	Normal	Høy

❖ Når **ØKONOMI** er valgt, reduseres bildefrekvensen når du ikke utfører handlinger. Bildefrekvensen går tilbake til det normale når du begynner å bruke kamerakontrollene.

AUTO STRØMSPARING

Et strømsparingsalternativ har blitt lagt til for LCD/EVF-skjermene.

Alternativ	Beskrivelse
PÅ	Når HØY YTELSE eller STANDARD er valgt for MENY STRØMFORBRUK , vil LCD-en og EVF-en bytte til en standardkvalitetsvisning hvis ingen handlinger blir utført over en viss periode. Ved bruk av kamerakontrollene blir høykvalitetsvisningen gjenopprettet.
AV	Visningskvalitet forandres ikke når ingen handlinger blir utført.

■ LAGRE DATA-INNSTILLING

BILDENUMMER

Nye bilder lagres i bildefiler med navn ved bruk av et firesifret filnummer, som tildeles ved at 1 legges til det siste filnummeret som ble brukt. Filnummeret vises under avspilling, som vist til høyre. **BILDENUMMER** bestemmer om filnummereringen skal tilbakestilles til 0001 når et nytt minnekort settes inn eller gjeldende minnekort formateres.

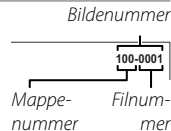

Alternativ	Beskrivelse
KONTINUERLIG	Nummereringen fortsetter fra siste brukte filnummer eller med første tilgjengelige filnummer, avhengig av hva som er høyest. Velg dette alternativet for å redusere antall bilder med samme filnavn.
FORNY	Nummereringen tilbakestilles til 0001 etter formatering eller når det settes inn et nytt minnekort.

- ❖ Hvis bildenummeret når 999-9999, deaktiveres utløseren (📖 157).
- ❖ Å velge  **BRUKERINNSTILLING** > **TILBAKESTILL** (📖 115) stiller **BILDENUMMER** til **KONTINUERLIG**, men filnummeret tilbakestilles ikke.
- ❖ Bildenummereringen for bilder tatt med andre kameraer kan være annerledes.

LAGRE ORG.BILDE

Velg **PÅ** for å lagre ubehandlede kopier av bilder tatt med  **BLITSINNSTILLING** > **FJERN RØDE ØYNE** (📖 101).

FILNAVNREDIGERING

Endre filnavnets prefiks. sRGB-bilder bruker en fire-bokstavers prefiks (standard er "DSCF"), Adobe RGB-bilder bruker en tre-bokstavers prefiks ("DSF") innledet av en understrek.

KORTSPORINNS (STILLBILDE)

Velg funksjonaliteten til kortet i det andre sporet.

Alternativ	Beskrivelse
SEKVENSIELL	Kortet i det andre sporet brukes bare når kortet i det første sporet er full.
SIKKERHETSKOPI	Hvert bilde blir tatt opp to ganger, en gang for hvert kort.
RAW/JPEG	Samme som for SEKVENSIELL , bortsett fra at RAW-kopien av bilder tatt når FINE + RAW eller NORMAL + RAW er valgt under BILDEKVALITETSINNSTILLING > BILDEKVALITET blir lagret på kortet i det første sporet mens JPEG-kopien blir lagret på det andre sporet.

- Uansett hvilket alternativ du velger under **KORTSPORINNS (STILLBILDE)**, blir filmer tatt opp på kortet i det første sporet; hvis **SEKVENSIELL** er valgt, blir filmene lagret på kortet i det første sporet selv etter at innspillingen har blitt flyttet på kortet i det andre sporet.

BYTT SPOR (SEKVENSIELL)

Velg hvilket kort som bilder skal lagres på først når **SEKVENSIELL** er valgt under **KORTSPORINNS (STILLBILDE)**.

COPYRIGHT INFO

Informasjon om opphavsrett, i form av Exif-koder, kan legges til nye bilder når du tar dem. Endringer i informasjon om opphavsrett gjenspeiles bare i bilder som er tatt etter at endringene er gjort.



Alternativ	Beskrivelse
VIS COPYRIGHT INFO	Se gjeldende informasjon om opphavsrett.
ANGI OPPHAVSMANNINFO	Skriv inn opphavspersonens navn.
ANGI COPYRIGHT INFO	Registrer navnet på innehaveren av opphavsretten.
SLETT COPYRIGHT INFO	Slette gjeldende informasjon om opphavsrett. Denne endringen gjelder bare for bilder som er tatt etter at dette alternativet er valgt, informasjon om opphavsrett som er registrert med eksisterende bilder blir ikke berørt.

■ TILKOBLINGS-INNSTILLING

For mer informasjon om trådløse tilkoblinger, besøk <http://fujifilm-dsc.com/wifi/>

TRÅDLØS INNST.

Juster innstillinger for tilkobling til trådløse nettverk.

Alternativ	Beskrivelse
GENERELLE INNST.	Velg et navn (NAVN) for å identifisere kameraet på det trådløse nettverket (kameraet tildeles et unikt navn som standard) eller velg TILBAKESTILLE TRÅDLØSINNST. for å gjenopprette standardinnstillingene.
ENDRE STR. 	Velg PÅ (standardinnstillingen, anbefales i de fleste tilfeller) for å endre størrelsen på større bilder til  for opplasting til smarttelefoner, og velg AV for å laste opp bilder i sin originalstørrelse. Endring av størrelse gjelder kun for kopien som er lastet opp til smarttelefonen; originalen påvirkes ikke.
AUTOLAGRE INNST.	Velg SLETT REG. DATAMASKIN for å fjerne valgte plasseringer, og velg FORRIGE TILKOBLING for å vise datamaskiner som kameraet nylig har vært koblet til.

AUTOLAGRE INNST.

Velg et mål for opplastingen. Velg **ENKELT OPPSETT** for å koble til ved bruk av WPS, og **MANUELT OPPSETT** for å konfigurere nettverksinnstillingene manuelt.

GEOTAGG-OPPSETT

Vis stedsdata som er lastet ned fra en smarttelefon og velg om du vil lagre dataen sammen med bildene dine.

Alternativ	Beskrivelse
GEOTAGGING	Velg om stedsdata som er lastet ned fra en smarttelefon skal lagres på bilder etter hvert som de tas.
POSISJONSINFO	Vis den siste stedsdataen som ble lastet ned fra en smarttelefon.

TIL.-INN. instax-SKRIV.

Juster innstillinger for tilkobling til FUJIFILM instax SHARE-skrivere (ekstrautstyr) ( 135).

"MIN MENY"

Velg fanen **MY** (**MIN MENY**) viser en personlig tilpasset meny med ofte brukte alternativer (📖 105).

Rediger "MIN MENY"

- 1 I fanen **MY** **BRUKERINNSTILLING** i oppsettsmenyen, marker **MIN MENYINNSTILLING** og trykk på **MENU/OK** for å vise de følgende alternativene (📖 113).



- 2 Trykk valgknappen opp eller ned for å markere **LEGG TIL FUNKSJONER** og trykk på **MENU/OK**. Alternativer som du kan legge til "MIN MENY" er markert med blått.
- 🔍 Alternativer som for øyeblikket er i "MIN MENY" er angitt med et hakemerke.



- 3 Marker ønsket element, og trykk på **MENU/OK** for å legge det i "MIN MENY".



- 4 Trykk på **MENU/OK** for å gå tilbake til redigerings-skjermen.
 - 5 Gjenta trinn 3 og 4 inntil du har lagt til alle de ønskede elementene.
- 🔍 "MIN MENY" kan inneholde opptil 16 elementer.

Rediger "MIN MENY"

For å reorganisere eller slette elementer, velg **SORTER FUNKSJONER** eller **FJERN FUNKSJONER** i trinn 1.

Standardinnstillinger

Standardinnstillingene for alternativene i opptaks- og oppsettsmenyene er listet opp nedenfor. Du kan gjenopprette disse innstillingene med alternativet **BRUKERINNSTILLING > TILBAKESTILL** (115).

Opptaksmenyen

Meny	Standard
BILDEKVALITETSINNSTILLING	
BILDESTØRRELSE	3:2
BILDEKVALITET	FINE
RÅOPPTAK	UKOMPRIMERT
FILMSIMULERING	PROVIA/STANDARD
KORNEFFEKT	AV
DYNAMISK OMFANG	100%
HVITBALANSE	AUTO
HØYLYS NIVÅ	0
SKYGGE NIVÅ	0
FARGE	0
SKARPHET	0
STØYREDUSERING	0
LANG EKSPONERING	PÅ
LINSEMOD.OPTIM.	PÅ
FARGEROM	sRGB
VELG TILPAS. INNST.	EGENDEFINERT 1

Meny	Standard
AF/MF-INNSTILLING	
AF-MODUS	ENKELT PUNKT
AF-C EGENDEFINERTE INNST.	INNST. 1
AF-PUNKT VISNING	OFF
ANTALL FOKUSPUNKTER	91 PUNKTER (7×13)
PRE-AF	AV
AF-BELYSNING	PÅ
INNST ANSIKT-/ØYEGJENKJ.	ANSIKT AV/ØYE AV
AF+MF	AV
MF-HJELP	STANDARD
FOKUSSJEKK	AV
KOBLE PUNKT-AE & FOKUSOMR	PÅ
ØYEBLIKKS-AF-INNST	AF-S
SKALA FOR DYBDESKARPHET	PIKSELGRUNNLAG
UTLØSER-/FOKUS-PRI. • VELG AF-S-PRIOR. • VELG AF-C-PRIOR.	UTLØS. UTLØS.
KORRIGERT AF-OMRÅDE	AV

Meny	Standard
FILMINNSTILLING	
SELVUTLØSER	AV
FILMSIMULERING BKT • FILM 1 • FILM 2 • FILM 3	PROVIA/STANDARD Velvia/LEVENDE ASTIA/MYK
LYSMÅLING	MULTI
LUKKERTYPE	MEKANISK LUKKER
BILDESTAB MODE	KONTINUERLIG
ISO AUTO-INNST.	AUTO1
OBJEKTIVADAPTER INNST. • LYS RAMME LYSKET • LINSEREGISTRERING	0 OBJEKTIV 5 (50mm)
BLITSINNSTILLING	
FJERN RØDE ØYNE	AV
TTL-LÅSEMODUS	LÅS MED SISTE BLITZ
FILMINNSTILLING	
FILM-MODUS	1080/60P
MIK-NIVÅJUSTERING	3
MIK/FJERNUTLØSN.	MIK

Oppsettsmeny

Meny	Standard
BRUKERINNSTILLING	
TIDSFORSKJELL	HJEMME
SENSORRENGJØRING • NÅR KAMERA SLÅS PÅ • NÅR KAMERA SLÅS AV	AV PÅ
LYDINNSTILLING	
AF PIP-VOLUM	1
SELVUTLØSER-PIP-VOLUM	1
KAMERALYDSTYRKE	AV
LUKKERLYDSTYRKE	1
LUKKERLYD	LYD 1
AVSPILL-LYDSTR	7
SKJERMINNSTILLING	
EVF-LYSSTYRKE	AUTO
EVF-FARGE	0
LCD-LYSSTYRKE	0
LCD-FARGE	0
BILDEVISNING	AV
AUTOROT. EVF-VISN.	PÅ
FORH.VIS EKSP./HVITBAL. I MAN. MOD.	FOR.-VIS EKS./HB
FORHÅNDSVIS BILDEEFFEKT	PÅ
INNRAMMINGSGUIDE	RUTENETT 9
AUTOROTER	AV
FOKUSAVSTAND	METER
TILPASSET BILDE INNST	Se side 33.

Meny	Standard
KNAPP-/HJULINNSTILLING	
FOKUSJOYSTICK INNSTILLING	PÅ
RED./LAGRE HURTIGMENY	Se side 47.
FUNK. (Fn) INNST.	Se side 50.
KOMMANDOHJULINNST.	▲ S.S. ▼ F
DRIFT-▲ ▼ S.S	PÅ
ISO-HJULINNST. (H)	25600
ISOSKIVEINNSTILLING(L)	100
TA BILDE UTEN OBJEKTIV	AV
OPPTAK UTEN MINNEKORT	PÅ
FOKUSRING	🔄 MED KLOKKEN
AE-L/AF-L-KNP-INNSTILLING	AE-L/AF-L
AE/AF-LÅSEMODUS	AE/AF-LÅS V/TRYKK
AF-LÅSEMODUS	KUN AF-LÅS
BLENDERINNST.	AUTO + MANUELL
YTELSE	
AUTOM. AVSLÅING	2 MIN
MENY STRØMFORBRUK	STANDARD
AUTO STRØMSPARING	AV

Meny	Standard
LAGRE DATA-INNSTILLING	
BILDENUMMER	KONTINUERLIG
LAGRE ORG.BILDE	AV
KORTSPORINNS (STILLBILDE)	SEKVENSIELL
TILKOBLINGS-INNSTILLING	
TRÅDLØS INNST. • ENDRE STR. 	PÅ
AUTOLAGRE INNST.	ENKELT OPPSETT
GEOTAGG-OPPSETT • GEOTAGGING • POSISJONSINFO	PÅ PÅ

Tilkoplinger

Trådløs overføring (FUJIFILM Camera Remote/FUJIFILM PC AutoSave)

Få tilgang til trådløse nettverk og koble deg til datamaskiner, smarttelefoner eller nettbrett. Hvis du vil laste ned og ha mer informasjon, besøk <http://fujifilm-dsc.com/wifi/>.



fujifilm Wi-Fi app



Trådløse tilkoblinger: Smarttelefoner

Installer appen "FUJIFILM Camera Remote" på smarttelefonen din for å bla igjennom bildene i kameraet, laste ned valgte bilder, fjerntstyre kameraet eller kopiere posisjonsdata til kameraet. For å koble til smarttelefonen, setter du kameraet i avspillingsmodus og trykker på funksjonsknappen (Fn1).

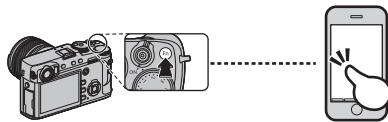

- Du kan også koble til med **FILMINNSTILLING/** **AVSPILLINGSMENY > TRÅDLØS KOMMUNIK.** (100, 111).

Trådløse tilkoblinger: Datamaskiner

Når du har installert "FUJIFILM PC AutoSave"-programvaren og konfigurert datamaskinen som en destinasjon for bilder som kopieres fra kameraet, kan du laste opp bilder fra kameraet med **AVSPILLINGSMENY > PC AUTOLAGRE** (112) eller ved å trykke på og holde nede funksjonsknappen (Fn1) i avspillingsmodus.

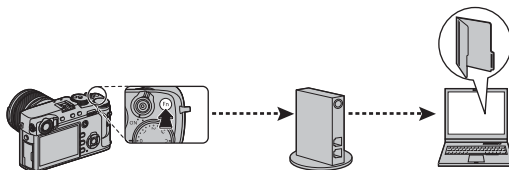

Vise bilder på en datamaskin (MyFinePix Studio/RAW FILE CONVERTER EX 2.0)

Les denne delen for å få informasjon om kopiering av bilder til en datamaskin.

Windows

Bruk MyFinePix Studio til å kopiere bilder til din datamaskin, hvor de kan lagres, vises, organiseres og skrives ut. MyFinePix Studio er tilgjengelig for nedlastning fra følgende nettside:

<http://fujifilm-dsc.com/mfs/>

fujifilm mfs



Med en gang nedlastningen er ferdig, dobbeltklikker du på den nedlastede filen ("MFPS_Setup.EXE") og følger instruksjonene på skjermen for å fullføre installasjonen. Fortsett til "Koble til kameraet" (📖 131) når installasjonen er ferdig.

Mac OS X/macOS

Bilder kan kopieres til datamaskinen din ved hjelp av Image Capture (følger med datamaskinen din) eller annen programvare. Fortsett til "Koble til kameraet" (📖 131).

Vise RAW-filer

Bruk RAW FILE CONVERTER EX 2.0 til å vise RAW-filer på datamaskinen, tilgjengelig for nedlastning fra:

<http://fujifilm-dsc.com/rfc/>

fujifilm rfc



Koble til kameraet

1 Finn et minnekort som inneholder bilder du ønsker å kopiere til datamaskinen og sett kortet inn i kameraet.

⌚ Strøbrudd under overføring kan medføre tap av data eller skade på minnekortet. Sett inn et nytt eller fulladet batteri før du kobler til kameraet.

2 Slå av kameraet og koble til en USB-kabel (selges separat hos tredjeparts forhandlere) som vist mens du kontrollerer at kontaktene er satt helt i. Koble kameraet direkte til datamaskinen; ikke bruk en USB-hub eller et tastatur.

⌚ USB-kabelen må ikke være mer enn 1,5 m lang og må være egnet for dataoverføring.

⌚ Kople til kameraet mikro USB (Mikro-B) kontakt.

⌚ Kameraet bruker en mikro-b USB 2.0-kontakt.

3 Slå på kameraet.

4 Kopier bilder til datamaskinen ved bruk av MyFinePix Studio eller applikasjoner som følger med operativsystemet ditt.

For mer informasjon om bruken av det medfølgende programmet, start programmet og velg passende alternativ i **Hjelp**-menyen.

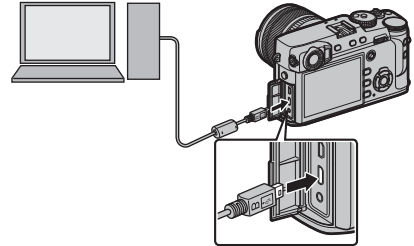

- ❗ Hvis et minnekort som inneholder et stort antall bilder settes inn, kan det bli en forsinkelse før programvaren starter og det kan være at du ikke kan importere eller lagre bilder. Bruk en minnekortleser til å overføre bildene.
- ❗ Kontroller at datamaskinen ikke viser en melding som sier at kopiering pågår og at indikatorlampen er slukket før du slår av kameraet eller kopler fra USB-kabelen (hvis antall bilder som kopieres er svært stort, kan indikatorlampen forbli tent etter at meldingen har forsvunnet fra dataskjermen). Følges ikke denne forholdsregelen, kan det medføre tap av data eller at minnekortet blir skadet.
- ❗ Kople fra kameraet før du setter inn eller tar ut minnekort.
- ❗ I noen tilfeller kan det være umulig å få tilgang til bilder som er lagret på en nettverksserver med den medfølgende programvaren, på samme måte som på en frittstående datamaskin.
- ❗ Brukeren er ansvarlig for alle gjeldende avgifter som belastes av telefonselskapet eller internett-leverandøren ved bruk av tjenester som krever en internett-tilkobling.

Koble fra kameraet

Etter at du har kontrollert at indikatorlampen er slukket, slå av kameraet og koble fra USB-kabelen.

Opprette en DPOF-fotobestilling

Du kan bruke alternativet **AVSPILLINGSMENY > FOTOBESTIL. (DPOF)** (112) til å lage en digital "fotobestilling" for DPOF-kompatible skrivere.

DPOF

DPOF (Digital Print Order Format; Digitalfoto-bestillingsformat) er en standard som gjør det mulig å skrive ut bilder fra "fotobestillinger" som er lagret på minnekortet. Informasjonen i ordren inkluderer hvilke bilder som skal skrives ut, og antall kopier av hvert bilde.



■ MED DATO /UTEN DATO

For å endre DPOF-fotobestillingen, velg **AVSPILLINGSMENY > FOTOBESTIL. (DPOF)** (106) og trykk valgknappen opp eller ned for å markere **MED DATO** eller **UTEN DATO**.

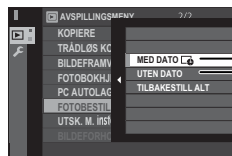

MED DATO : Skrive ut opptaksdato på bildene.

UTEN DATO: Skrive ut bilder uten dato.

Trykk på **MENU/OK** og følg trinnene nedenfor.

- 1 Trykk velgeren mot venstre eller høyre for å vise det bildet du ønsker å inkludere i eller fjerne fra fotobestillingen.
- 2 Trykk velgeren opp eller ned for velge antall kopier (inntil 99). For å fjerne et bilde fra bestillingen, trykk velgeren ned til antall kopier er 0.

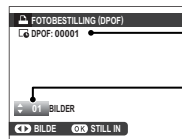

Totalt antall bilder

Antall kopier

3 Gjenta trinn 1–2 for å fullføre fotobestillingen. Trykk på **MENU/OK** for å lagre fotobestillingen når du er ferdig med å velge bilder, eller trykk på **DISP/BACK** for å avbryte uten å endre fotobestillingen.



4 Totalt antall utskrifter vises på skjermen. Trykk på **MENU/OK** for å avslutte.



Bildene i nåværende utskriftordre er markert med ikonet  under avspilling.



■ TILBAKESTILL ALT

For å avbryte den gjeldende fotobestillingen, velg **TILBAKESTILL ALT** for  **AVSPILLINGS-MENY > FOTOBESTIL. (DPOF)** (📖 106). Bekreftelsen som vises til høyre vil komme til syne; trykk på **MENU/OK** for å fjerne alle bildene fra bestillingen.

- 🔑 En fotobestilling kan maksimalt inneholde 999 bilder.
- 🔑 Meldingen til høyre vises hvis du setter inn et minnekort med en fotobestilling som er opprettet med et annet kamera. Fotobestillingen avbrytes hvis du trykker på **MENU/OK**; det må lages en ny fotobestilling som beskrevet ovenfor.

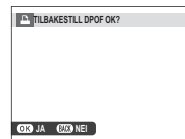
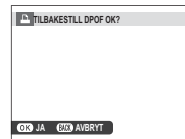

instax SHARE skrivere

Skriv ut bilder fra ditt digitalkamera til instax SHARE-skrivere.

Etablere en tilkobling

Velg **TILKOBLINGS-INNSTILLING > TIL.-INN. instax-SKRIV.** (📖 124) og skriv inn instax SHARE-skrivernes navn (SSID) og passord.

🔗 Skrivernavn (SSID) og passord

Skrivernavnet (SSID) finnes nederst på skriveren, standardpassordet er "1111". Hvis du allerede har valgt et annet passord for å skrive ut fra en smarttelefon, skriver du inn det passordet i stedet.

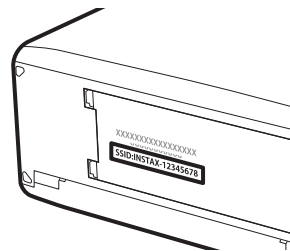

Skrive ut bilder

1 Slå på skriveren.

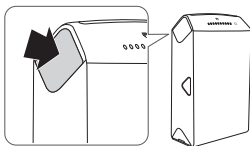

2 Velg **AVSPILLINGSMENY > UTSK. M. instax-SKRIVER** (106). Kameraet vil koble seg til skriveren.



For å skrive ut et bildefelt fra en serisekvens viser du bildefeltet før du velger **UTSK. M. instax-SKRIVER**.

3 Bruk velgeren for å vise bildet du ønsker å skrive ut, og trykk deretter på **MENU/OK**.



- ✦ Bilder som er tatt med andre kameraer, kan ikke skrives ut.
- ✦ Området som skrives ut, er mindre enn det synlige området på LCD-skjermen.

4 Bildet sendes til skriveren og utskriften starter.



Vise bilder på TV

For å vise bilder til en gruppe, koble kameraet til en TV ved bruk av en HDMI-kabel (tilgjengelig hos tredjeparts forhandlere; merk at en TV kun kan brukes til avspilling, ikke opptak).

- 1 Slå kameraet av.
- 2 Koble til kabelen som vist nedenfor og kontroller at kontaktene er satt helt inn i den korrekte retningen.

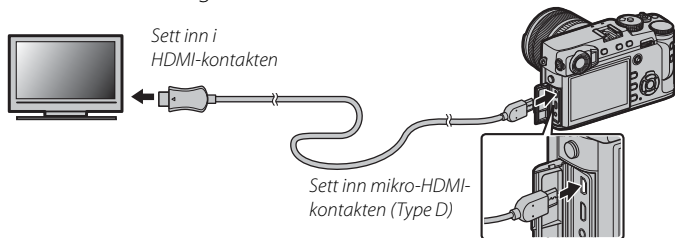

- 1 Bruk en HDMI-kabel som ikke er mer enn 1,5 m lang med en type D (HDMI Mikro) kontakt for tilkobling til kameraet.
 - Pass på at kontaktene er satt helt inn.
- 3 Still inn TV-en på kanalen for HDMI-inngangen. For detaljert informasjon, se bruksanvisningen som fulgte med TV-en.
- 4 Slå på kameraet og trykk på -knappen. Kameraets skjerm slås av og bilder og filmer spilles av på TV-en. Legg merke til at kameraets volumkontroller ikke har noen virkning på lydene som spilles av på TV-en; bruk fjernsynets volumkontroller for å justere volumet.
 - USB-kabelen kan ikke brukes når en HDMI-kabel er tilkoblet.
 - Noen TV-er kan komme til å kort vise en svart skjerm når filmavspillingen starter.

Tekniske merknader

Tilleggsutstyr

Kameraet støtter en lang rekke tilleggsutstyr fra FUJIFILM og andre leverandører.

Tilbehør fra FUJIFILM

Følgende tilleggsutstyr er tilgjengelig fra FUJIFILM. For nyeste informasjon om tilleggsutstyr som er tilgjengelig i ditt område, kontakt din lokale FUJIFILM-representant eller besøk http://www.fujifilm.com/products/digital_cameras/index.html.

Oppladbare Li-ion batterier

NP-W126/NP-W126S: Ekstra NP-W126/NP-W126S oppladbare batterier med ekstra ladekapasitet kan kjøpes ved behov.



Batteriladere

BC-W126: Ekstra batteriladere kan kjøpes ved behov. Ved +20 °C, lader BC-W126 et NP-W126/NP-W126S i løpet av cirka 150 minutter.

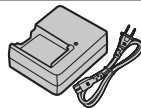

Vekselstrømsadaptere

AC-9V (krever likestrømkobling CP-W126): Brukes til utvidet optak og avspilling eller når du kopierer bilder til en datamaskin.

Likestrømskoblinger

CP-W126: Koble AC-9V til kameraet.

Fjernløsere

RR-90: Bruk for å redusere kameraristing eller for å holde lukkeren åpen under en tidsbestemt eksponering.

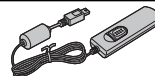
**Stereomikrofoner**

MIC-ST1: En ekstern mikrofon for filmopptak.

**FUJINON-objektiver**

Objektiver i XF-serien: Utskiftbare objektiver for bruk sammen med FUJIFILM X-fatningen.



Objektiver i XC-serien: Utskiftbare objektiver for bruk sammen med FUJIFILM X-fatningen.

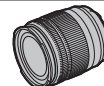

Blitsenheter med skofeste

EF-X500: Blitsen med klype har et ledetall på 50 (ISO 100, m) og støtter FP (høyhastighets synk). Dette gjør at den kan brukes med lukkerhastigheter som overstiger blitsynkhastigheten. Drives av fire AA-batterier eller en ekstern EF-BP1 batteripakke (ekstraustyr) og støtter manuell og TTL-blits og autostrømzoom med rekkevidde 24 – 105 mm (tilsvarer formatet 35 mm) og tilbyr FUJIFILM optisk trådløs blitskontroll. Dette gjør at den kan brukes som en hovedblits eller ekstern blits for fjernstyrt trådløs blitsfotografering. Blitshodet kan roteres 90° opp, 10° ned, 135° til venstre eller 180° til høyre for å spre belysningen.



EF-42: Denne blits som kan klipses på (drevet av fire AA-batterier), har et ledetall på 42 (ISO 100, m) og støtter TTL-blitskontroll og automatisk zoom i området 24 – 105 mm (tilsvarende 35 mm formatet). Blitshodet kan roteres 90° opp, 180° til venstre eller 120° til høyre for å gi indirekte belysning.



EF-X20: Denne blits med klips har et ledetall på 20 (ISO 100, m).



EF-20: Denne blits som kan klipses på (drevet av to AA-batterier), har et ledetall på 20 (ISO 100, m) og støtter TTL-blitskontroll. Blitshodet kan roteres opp 90° for å gi indirekte belysning.

**Håndtak**

MHG-XPRO2: Gir et bedre grep. Batterier og minnekort kan fjernes med håndtaket på plass, og håndtaket er utstyrt med en skinne for kameramonteringer av hurtigsko. Stativfestet kan tilpasses til objektivets optiske akse.

Skinnetuier

BLC-XPRO2: Dette etuiet kombinerer anvendelighet med luksuriøst skinn og leveres med en klut som kan brukes til å pakke inn kameraet før du legger det i vesken eller ved andre anledninger. Man kan ta bilder, og batterier kan settes inn og fjernes mens kameraet er i etuiet.

Gripebelte

GB-001: GB-001 forbedrer kameraets grep og gjør det mulig for brukere å bære kameraet godt med bare én hånd.

Makro utvidelsesrør

MCEX11/16: Fest mellom kameraet og objektivet for å ta bilder ved høye reproduksjonsrater.

Beskyttende filtre

PRF-39/PRF-43/PRF-52/PRF-58/PRF-62/PRF-67/PRF-72/PRF-77: Brukes til å beskytte objektivlinsen.

Telekonvertere

XF1.4X TC WR: Øker brennvidden til objektivet med omtrent 1,4x.

Festeadaptere

FUJIFILM M MOUNT ADAPTER: Gjør det mulig å bruke kameraet sammen med en lang rekke objektiver med M-fatning.

Fremre objektivdeksler

FLCP-39/FLCP-43/FLCP-52/FLCP-58/FLCP-62/FLCP-67/FLCP-72/FLCP-72 II/FLCP-77: Beskytter den fremre objektivlinsen når objektivet ikke er i bruk.

Bakre objektivdeksler

RLCP-001: Beskytter den bakre objektivlinsen når objektivet ikke er festet til kameraet.

Kamerahusdeksler

BCP-001: Deksel til kameraets objektivfatning når et objektiv ikke er montert.

instax SHARE skrivere

SP-1/SP-2: Koble til via trådløst LAN nettverk for å skrive ut bilder på instax film.

Koble kameraet til andre enheter

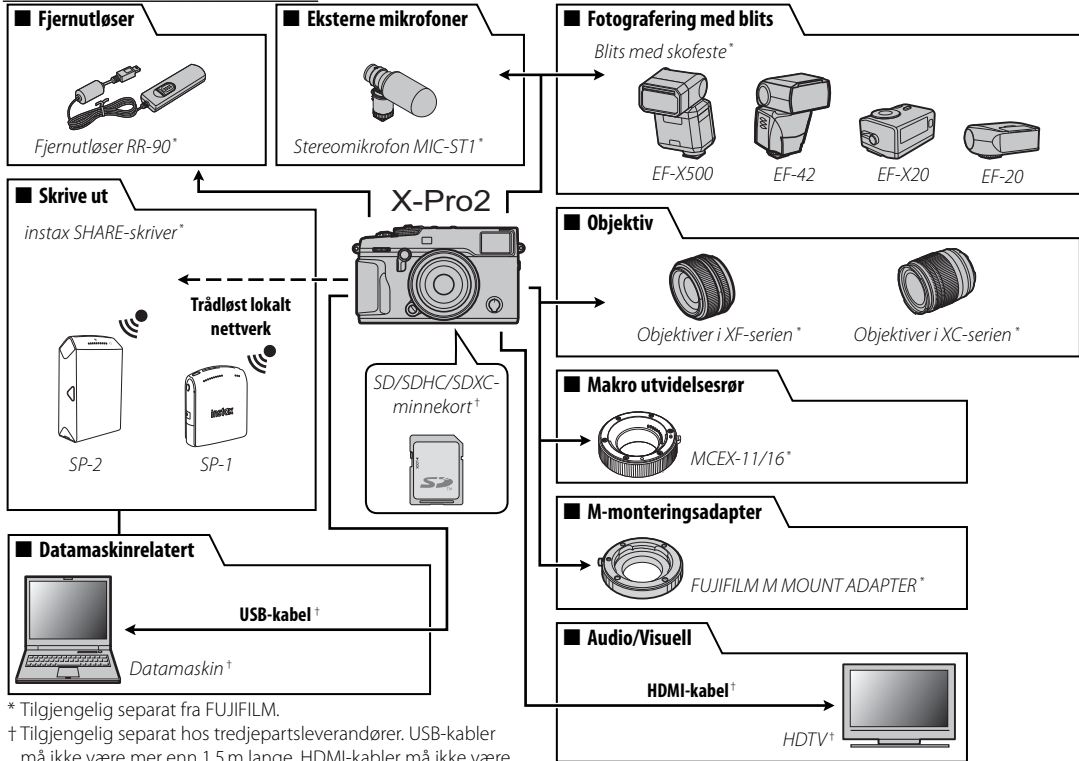

* Tilgjengelig separat fra FUJIFILM.

† Tilgjengelig separat hos tredjepartsleverandører. USB-kabler må ikke være mer enn 1,5 m lange, HDMI-kabler må ikke være mer enn 1,5 m lange.

Bruke sko-monterte blitsenheter

Eksterne blitser er kraftigere enn de innebygde motstykkene. Noen støtter høyhastighets synk (FP) og kan brukes ved lukkerhastigheter raskere enn blitsens synkronhastighet, mens andre kan fungere som hovedblitser som styrer eksterne enheter via optisk trådløs blitskontroll.

ⓘ Testutløsning kan av og til ikke være tilgjengelig, for eksempel når en oppsettsmeny vises på kameraet.

Koble til blitsenheten og velg **⚙️ BLITSINNSTILLING > BLITSFUNKSJONINNSTILLING** i opptaksmenyen for kamera for å vise blitsalternativene. Alternativene som er tilgjengelig avhenger av statusen til den tilkoblede enheten.



Alternativ	Beskrivelse
SYNK TERMINAL	Tilgjengelig med enheter koblet til via synk terminalen og med tredjeparts og andre enheter som kun bruker X-kontakten på blitsskoen. Viser også hvis ingen blits er tilkoblet (🗨️ 144).
SKOMONTERT BLITZ	Vises når en ekstern blits (ekstrautstyr) er montert på blitsskoen og slått på (🗨️ 144).
MASTER (OPTISK)	Vises hvis en ekstern blits som fungerer som hovedblits for FUJIFILM optisk trådløs ekstern blitskontroll er koblet til og slått på (🗨️ 146).
TILFØRT BLITZ	Vises når blitsenheten EF-X8, som følger med kameraene FUJIFILM X-T1 og X-T2 er tilkoblet og løftet (🗨️ 148).

❖ **SYNK TERMINAL** blir også vist hvis en inkompatibel blits eller ingen blits er tilkoblet.

■ SYNK TERMINAL

Følgende alternativer er tilgjengelige når blitsen er tilkoblet via synk terminalen.

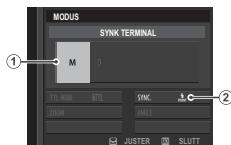

- ① **Blitskontrollmodus:** Velg mellom følgende alternativer.
 - **M:** Et startsignal blir sendt fra synk terminalen og blitskoden når et bilde blir tatt. Velg en lukkerhastighet lavere enn synkhastigheten, selv når lavere lukkerhastigheter er nødvendig hvis enheten bruker lange blitsglimt eller har lang responstid.
 - **OFF (AV):** Synk terminalen og blitskoden sender ikke et startsignal.
- ② **Synkr.:** Velg om blitsen skal avfyres rett etter at lukkeren åpnes (**FRONT / FØRSTE GARDIN**) eller rett før den lukkes (**REAR / ANDRE GARDIN**). **FØRSTE GARDIN** anbefales i de fleste tilfeller.

● Synk terminalen

Bruk synk terminalen til å koble til blitsenheter som krever en synkroniseringskabel.

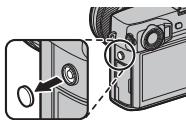

■ SKOMONTERT BLITZ

Følgende alternativer er tilgjengelige når blitsen er montert og slått på.

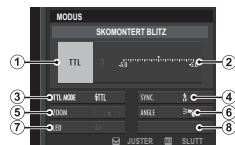

- ① **Blitskontrollmodus:** Blitskontrollmodusen som er valgt med blitsenheten. Dette kan i noen tilfeller justeres fra kameraet. Hvilke alternativer som er tilgjengelige avhenger av blitsen.
 - **TTL:** TTL-modus. Juster blitskompensasjon (②).
 - **M:** Blitsen avfyres ved blitsstyrken du har valgt, uavhengig av motivets lysstyrke eller kamerainnstilling. I noen tilfeller kan du justere blitsstyrken fra kameraet (②).
 - **MULTI:** Repeterende blits. Kompatible eksterne blitsenheter avfyres flere ganger for hvert bilde.
 - **OFF (AV):** Blitsen utløses ikke. Noen blitsenheter kan slås av fra kameraet.
- ② **Blitskompensasjon/utgang:** Tilgjengelige alternativer varierer med blitskontrollmodusen.
 - **TTL:** Juster blitskompensasjon (det er ikke sikkert at den fulle verdien gjelder hvis grenseverdiene til blitskontrollsystemet overstiges). For EF-X20, EF-20 og EF-42, blir den valgte verdien lagt til verdien som du valgte med blitsenheten.
 - **M/MULTI:** Juster blitsstyrken (kun kompatible enheter). Velg blant verdier som er uttrykt som brøker av full styrke, fra 1/1 (modus **M**) eller 1/4 (**MULTI**) ned til 1/512 i intervaller på 1/3 EV. Det er ikke sikkert ønsket resultat oppnås ved lavere verdier hvis de overstiger grenseverdiene til blitskontrollsystemet. Ta et testbilde og kontroller resultatene.

- ③ **Blitsmodus (TTL):** Velg en blitsmodus for TTL-blitskontroll. Tilgjengelige alternativer varierer med opptaksmodus (**P**, **S**, **A**, eller **M**) er valgt.
- **⚡ (BLITZ AUTO):** Blitsen avfyres bare ved behov. Blitsstyrken justeres i henhold til motivets lysstyrke. Dersom et -ikon vises når utløseren trykkes halvveis ned, vil blitsen avfyres når bildet blir tatt.
 - **⚡ (STANDARD):** Blitsen avfyres for hvert bilde hvis det er mulig. Blitsstyrken blir justert i henhold til motivets lysstyrke. Blitsen avfyres ikke hvis den ikke er fullstendig oppladet når du utløser lukkeren.
 - **⚡ (LANGSOM SYNK.):** Kombiner blitsen med lav lukkerhastighet når du fotograferer portrettmotiver med et nattlandskap som bakgrunn. Blitsen avfyres ikke hvis den ikke er fullstendig oppladet når du utløser lukkeren.
- ④ **Synkr.:** Justering av tidspunkt for blits.
- **⚡ (FØRSTE GARDIN):** Blitsen avfyres rett etter at lukkeren åpnes (som regel det beste valget).
 - **⚡ (ANDRE GARDIN):** Blitsen går av rett før lukkeren lukkes.
 - **⚡ (AUTO FP(HSS)):** Høyhastighets synk (kun compatible enheter). Kameraet aktiverer automatisk høyhastighets synk med frontgardinen ved lukkerhastigheter raskere enn blits-synkhastigheten. Tilsvarende **FØRSTE GARDIN** når **MULTI** er valgt som blitskontrollmodus.
- ⑤ **Zoom:** Lysvinkelen (blitsdekning) for enheter som støtter blitszoom. Noen enheter tillater at du utfører justeringer fra kameraet. Hvis **AUTO** er valgt, vil zoomfunksjonen automatisk bli justert slik at dekingen tilsvarende objektivet fokuslengde.
- ⑥ **Belysning:** Hvis enheten støtter denne funksjonen, kan du velge mellom.
- **⚡ (BLITZSTYRKE PRIORITERT):** Reduser dekingen litt ved å redusere dekingen.
 - **⚡ (STANDARD):** Tilpass dekingen til bildevinkel.
 - **⚡ (JEVN DEKNINGSPRIORITET):** Øker dekingen litt for å utjevne belysningen.
- ⑦ **LED-lys:** Velg hvordan det innebygde LED-lyset fungerer ved stillbildefotografering (kun compatible enheter), som et øyelys (/CATCHLIGHT), som et AF-følgelys (**AF/AF ASSIST**) eller både som øyelys og et AF-FØLGEYS (**AF/AF ASSIST+CATCHLIGHT**). Velg **OFF** for å deaktivere LED-lyset under fotografering.
- ⑦ **Antall blitsutløsninger:** Velg antall ganger blitsen avfyres hver gang du utløser lukkeren i **MULTI**-modus.*
- ⑧ **Frekvens:** Velg frekvensen for når blitsen avfyres i **MULTI**-modus.*

* Det kan hende at den fulle verdien ikke kan anvendes hvis grenseverdiene til blitskontrollsystemet overskrides.

■ MASTER(OPTISK)

Alternativene til høyre vises hvis enheten fungerer som hovedblits for FUJIFILM optisk trådløs ekstern blitskontroll.

Hovedblitsen og de eksterne blitsene kan plasseres i opptil tre grupper (A, B og C) og blitsstyrke justert separat for hver gruppe. Fire kanaler er tilgjengelig for kommunikasjon mellom enhetene. Du kan bruke separate kanaler for forskjellige blitssystemer eller for å forhindre forstyrrelser når flere systemer kjører i nærheten av hverandre.

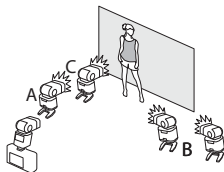

- ① **Blitskontrollmodus (gruppe A)/**② **Blitskontrollmodus (gruppe B)/**③ **Blitskontrollmodus (gruppe C):** Velg blitskontrollmodus for gruppe A, B og C. **TTL** er kun tilgjengelig for gruppe A og B.
 - **TTL:** Enhetene i gruppen avfyres i TTL-modus. Blitzkompensasjon kan justeres separat for hver gruppe.
 - **TTL%:** Hvis **TTL%** er valgt for enten gruppe A eller B, kan du angi blitsstyrken til den valgte gruppen som en prosentandel av den andre gruppen og justere den totale blitzkompensasjonen for begge grupper.
 - **M:** I modus **M**, avfyres enhetene i gruppen med blitsstyrken du har valgt (uttrykt som en brøk av full styrke), uavhengig av motivets lysstyrke og kamerainnstillinger.
 - **MULTI:** Hvis du velger **MULTI** for en av gruppene, blir alle enhetene i alle gruppene satt til repeterende blitsmodus. Alle enhetene avfyres flere ganger for hvert bilde.
 - **OFF (AV):** Hvis **OFF** er valgt, avfyres ikke enhetene i gruppen.
- ④ **Blitzkompensasjon/blitsstyrke (gruppe A)/**⑤ **Blitzkompensasjon/blitsstyrke (gruppe B)/**⑥ **Blitzkompensasjon/blitsstyrke (gruppe C):** Juster blitsstyrken for den valgte gruppen i henhold til alternativet som er valgt som blitskontrollmodus. Merk at det ikke er sikkert at den fulle verdien gjelder hvis grenseverdiene til blitskontrollsystemet overstiges.
 - **TTL:** Juster blitzkompensasjon.
 - **M/MULTI:** Juster blitsstyrke.
 - **TTL%:** Velg balansen mellom gruppe A og B og juster den totale blitzkompensasjonen.

- 7 **Blitsmodus (TTL):** Velg en blitsmodus for TTL-blitskontroll. Tilgjengelige alternativer varierer med opptaksmodus (**P**, **S**, **A**, eller **M**) er valgt.
- **TTL (BLITZ AUTO):** Blitsen avfyres bare ved behov. Blitsstyrken justeres i henhold til motivets lysstyrke. Dersom et -ikon vises når utløseren trykkes halvveis ned, vil blitsen avfyres når bildet blir tatt.
 - **TTL (STANDARD):** Blitsen avfyres for hvert bilde hvis det er mulig. Blitsstyrken blir justert i henhold til motivets lysstyrke. Blitsen avfyres ikke hvis den ikke er fullstendig oppladet når du utløser lukkeren.
 - **TTL (LANGSOM SYNK.):** Kombiner blitsen med lav lukkerhastighet når du fotograferer portrettmotiver med et nattlandskap som bakgrunn. Blitsen avfyres ikke hvis den ikke er fullstendig oppladet når du utløser lukkeren.
- 8 **Synkr.:** Justering av tidspunkt for blits.
- **FRONT (FØRSTE GARDIN):** Blitsen avfyres rett etter at lukkeren åpnes (som regel det beste valget).
 - **REAR (ANDRE GARDIN):** Blitsen går av rett før lukkeren lukkes.
 - **FP (AUTO FP(HSS)):** Høyhastighets synk (kun compatible enheter). Kameraet aktiverer automatisk høyhastighets synk med frontgardinen ved lukkerhastigheter raskere enn blits-synkhastigheten. Tilsvaret **FØRSTE GARDIN** når **MULTI** er valgt som blitskontrollmodus.
- 9 **Zoom:** Lysvinkelen (blitsdekning) for enheter som støtter blitszoom. Noen enheter tillater at du utfører justeringer fra kameraet. Hvis **AUTO** er valgt, vil zoomfunksjonen automatisk bli justert slik at dekingen tilsvaret objektivets fokuslengde.
- 10 **Belysning:** Hvis enheten støtter denne funksjonen, kan du velge mellom.
- **BLITZSTYRKE PRIORITERT:** Reduser dekingen litt ved å redusere dekingen.
 - **STANDARD:** Tilpass dekingen til bildevinkel.
 - **JEVN DEKNINGSPRIORITET:** Øker dekingen litt for å utjevne belysningen.
- 11 **Master:** Tildel hovedblitsen til gruppe A (**Gr A**), B (**Gr B**) eller C (**Gr C**). Hvis **OFF** er valgt, holdes effekten fra hovedblitsen på et nivå som ikke påvirker det endelige bildet. Kun tilgjengelig hvis enheten er montert på kameraets eksterne blits som en hovedblits for FUJIFILM optisk trådløs ekstern blitskontroll i **TTL**, **TTL%**, eller **M**-modus.
- 11 **Antall blitsutløsninger:** Velg antall ganger blitsen avfyres hver gang du utløser lukkeren i **MULTI**-modus.
- 12 **Kanal:** Velg den kanalen som skal brukes av hovedblitsen for kommunikasjon med de eksterne blitsene. Du kan bruke separate kanaler for forskjellige blitssystemer eller for å forhindre forstyrrelser når flere systemer kjører i nærheten av hverandre.
- 12 **Frekvens:** Velg frekvensen for når blitsen avfyres i **MULTI**-modus.

■ TILFØRT BLITZ

Vises når blitsenheten EF-X8, som følger med kameraene FUJIFILM X-T1 og X-T2 er tilkoblet og løftet.



- ① **Blitskontrollmodus:** Velg mellom følgende alternativer.
 - **TTL:** TTL-modus. Juster blitskompensasjon (②) og velg en blitsmodus (③).
 - **M:** Blitsen avfyres ved blitsstyrken du har valgt (②), uavhengig av motivets lysstyrke eller kamerainnstillinger. Styrken er uttrykt i brøkdeler av full styrke fra 1/1 til 1/64. Det er ikke sikkert ønsket resultat oppnås ved lavere verdier hvis de overstiger grenseverdiene til blitskontrollsystemet. Ta et testbilde og kontroller resultatene.
 - **⚡ (KOMMANDØR):** Velg om blitsen skal brukes til å styre de fjernstyrte synkroniserte blitsene, for eksempel som en del av et studioblitsystem.
 - **⊘ OFF (AV):** Blitsen utløses ikke. Blitsenheter som er koblet til via synk terminalen blir avfyrt selv når du utløser lukkeren, men kan deaktiveres ved å senke EF-X8-enheten og slå av blitsene i menyen for blitsinnstillinger.
- ② **Blitskompensasjon/utgang:** Justere blitsstyrken. Tilgjengelige alternativer varierer med blitskontrollmodusen (①).

- ③ **Blitsmodus (TTL):** Velg en blitsmodus for TTL-blitskontroll. Tilgjengelige alternativer varierer med opptaksmodus (**P**, **S**, **A** eller **M**) er valgt.
 - **⚡ TTL (BLITZ AUTO):** Blitsen avfyres bare ved behov. Blitsstyrken justeres i henhold til motivets lysstyrke. Et ⚡-ikon vises når utløseren trykkes halvveis ned indikerer at blitsen vil bli avfyrt når bildet blir tatt.
 - **⚡ TTL (STANDARD):** Blitsen avfyres for hvert bilde hvis det er mulig. Blitsstyrken blir justert i henhold til motivets lysstyrke. Blitsen avfyres ikke hvis den ikke er fullstendig oppladet når du utløser lukkeren.
 - **⚡ TTL (LANGSOM SYNK.):** Kombiner blitsen med lav lukkerhastighet når du fotograferer portrettmotiver med et nattlandskap som bakgrunn. Blitsen avfyres ikke hvis den ikke er fullstendig oppladet når du utløser lukkeren.
- ④ **Synkr.:** Velg om blitsen skal avfyres rett etter at lukkeren åpnes (**FRONT/FØRSTE GARDIN**) eller rett før den lukkes (**REAR/ANDRE GARDIN**). **FØRSTE GARDIN** anbefales i de fleste tilfeller.

Vedlikehold av kameraet

For å sikre at du har uavbrutt glede av produktet, bør du iaktta følgende forholdsregler.

Oppbevaring og bruk

Dersom kameraet ikke skal brukes i en lengre periode, bør batteriet og minnekortet fjernes. Kameraet bør ikke brukes eller lagres på steder som er:

- utsatt for regn, damp eller røyk
- meget fuktige eller ekstremt støvete
- utsatt for direkte sollys eller meget høye temperaturer, slik som i et lukket kjøretøy på en solrik dag
- ekstrem kulde
- utsatt for sterke vibrasjoner
- utsatt for sterke magnetfelt, slik som nær en kringkastingsantenne, kraftledninger, radarsendere, motorer, transformatorer eller magneter
- i kontakt med flyktige kjemikalier, slik som sprøytemidler
- nær gummi- eller vinylprodukter

■ Vann og sand

Vann og sand kan også skade kameraet og dets innvendige kretser og mekanismer. Når kameraet brukes på stranden eller ved sjøen må du unngå å utsette kameraet for vann eller sand. Plasser ikke kameraet på en våt overflate.

■ Kondens

Plutselige stigninger i temperaturen, for eksempel ved å komme inn i en varm bygning på en kald dag, kan medføre kondens inne i kameraet. Dersom dette skjer, slå av kameraet og vent en time før du slår det på igjen. Dersom kondens legger seg på minnekortet, fjern kortet og vent til kondensen forsvinner.

På reise

Oppbevar kameraet i din håndbagasje. Innsjekket bagasje kan bli utsatt for kraftige støt som kan skade kameraet.

Rengjøre bildebrikken

Flere fotografier merket med punkter eller flekker på samme sted kan indikere at det er støv på kameraets bildebrikke. Rengjør bildebrikken med **BRUKERINNSTILLING > SENSORRENGJØRING** (115). Fortsetter problemet, kan du rengjøre bildebrikken manuelt slik det er angitt nedenfor. Legg merke til at det kreves betaling for å reparere eller bytte bildebrikken dersom den blir skadet under rengjøringen.

- 1 Bruk en blåser (ikke en børste) til å fjerne støv fra bildebrikken.

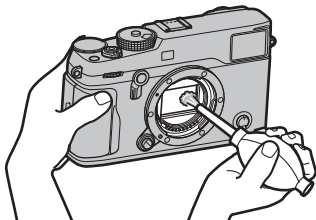

- ① Bruk ikke en børste eller en blåsebørste. Hvis denne forholdsregelen ikke etterfølges, kan bildebrikken skades.
- 2 Kontroller om støvfjerningen var vellykket.
 - ◆ Gjenta trinn 1 og 2 om nødvendig.
- 3 Sett på plass igjen kamerahusdekslet eller objektivet.

Problemer og løsninger

■ Strøm og batteri

Problem	Løsning
Kameraet slår seg ikke på.	<ul style="list-style-type: none">• Batteriet er utladet: Lad opp batteriet (🔋 19) eller sett inn et helt oppladet reservebatteri (🔋 20).• Batteriet er satt inn feil: Sett inn på nytt i riktig retning (🔋 20).• Dekslet til batterikammeret er ikke lukket: Lås dekslet til batterikammeret (🔋 20).
Skjermen slår seg ikke på.	Det er mulig skjermen ikke vil slå seg på dersom kameraet slås raskt av og så på igjen. Trykk utløseren halvveis ned for å aktivere skjermen.
Batteriet lades raskt ut.	<ul style="list-style-type: none">• Batteriet er kaldt: Varm opp batteriet ved å plassere det i en lomme eller et annet varmt sted og sett det inn i kameraet umiddelbart før du skal ta et bilde.• Batteriterminalene er skitne: Rengjør terminalene med en myk, tørr klut.• PÅ er valgt for AF/MF-INNSTILLING > PRE-AF: Slå PRE-AF av (🔋 95).• Batteriet har blitt ladet mange ganger: Batteriet har nådd slutten på levetiden. Kjøp et nytt batteri.
Kameraet slår seg plutselig av.	Batteriet er utladet: Lad opp batteriet (🔋 19) eller sett inn et helt oppladet reservebatteri (🔋 20).
Ladingen starter ikke.	Sett inn batteriet på nytt i riktig retning og sørg for at laderen er koblet til (🔋 19).
Ladingen går sakte.	Lad opp batteriet ved romtemperatur (🔋 iv).
Ladelampen lyser, men batteriet blir ikke ladet.	<ul style="list-style-type: none">• Batteriterminalene er skitne: Rengjør terminalene med en myk, tørr klut.• Batteriet har blitt ladet mange ganger: Batteriet har nådd slutten på levetiden. Kjøp et nytt batteri. Dersom batteriet fremdeles ikke lades, kontakt din FUJIFILM-forhandler.

■ Meny- og visninger

Problem	Løsning
Menyen er ikke på norsk.	Velg NORSK for BRUKERINNSTILLING > 言語/LANG. (🔋 27, 115).

■ Opptak

Problem	Løsning
Ingen bilder tas når utløseren trykkes ned.	<ul style="list-style-type: none"> • Minnekortet er fullt: Sett inn et nytt minnekort eller slett bilder (📖 22, 43). • Minnekortet er ikke formater: Formater minnekortet (📖 114). • Minnekortets kontakter er skitne: Rens kontaktene med en myk, tørr klut. • Minnekortet er skadet: Sett inn et nytt minnekort (📖 22). • Batteriet er utladet: Lad opp batteriet (📖 19) eller sett inn et helt oppladet reservebatteri (📖 20). • Kameraet har slått seg av automatisk: Slå kameraet på (📖 25).
Marmorering ("støy") vises på skjermen eller i den elektroniske søkeren når utløseren trykkes halvveis ned.	Forsterkning økes for å underlette komponeringen når motivet er i utilstrekkelig belysning og objektivet er blendet ned, hvilket kan resultere i merkbare marmoreringer når bilder vises på skjermen. Bildene som tas med kameraet påvirkes ikke.
Kameraet fokuserer ikke.	Motivet er ikke egnet for autofokus: Bruk fokuslås (📖 77) eller manuell fokusering (📖 64).
Intelligent ansiktsgjenkjenning er ikke tilgjengelig.	Intelligent ansiktsgjenkjenning er ikke tilgjengelig i valgt opptaksmodus: Velg en annen opptaksmodus (📖 167).
Ingen ansikter ble oppdaget.	<ul style="list-style-type: none"> • Motivets ansikt er skjult av solbriller, en hatt, langt hår eller andre gjenstander: Fjern blokkeringene. • Motivets ansikt dekker kun en liten del av bildet: Endre komposisjonen slik at motivets ansikt fyller et større område av bildet (📖 95). • Motivets hode er skjevt eller horisontalt: Be motivet om å holde hodet rett. • Kameraet er på skrå: Hold kameraet vannrett. • Belysningen av motivets ansikt er utilstrekkelig: Ta bilder i godt lys.
Feil motiv er valgt.	Valgt motiv er nærmere midten av bildet enn hovedmotivet. Komponer bildet på nytt eller slå ansiktsoppdagning av og komponer bildet ved bruk av fokuslås (📖 77).

Problem	Løsning
Blitsen avfyres ikke.	Batteriet er utladet: Lad opp batteriet (☰ 19) eller sett inn et helt oppladet reservebatteri (☰ 20).
Blitsen lyser ikke skikkelig opp motivet.	<ul style="list-style-type: none"> • Motivet er ikke innenfor blitsens rekkevidde: Plasser motivet innenfor blitsens rekkevidde. • Blitsvinduet er tildekket: Hold kameraet korrekt. • Lukkertiden er raskere enn $\frac{1}{2}$so s: Velg en lengre lukkertid (☰ 36, 38, 80).
Bildene er uskarpe.	<ul style="list-style-type: none"> • Objektivet er skittent: Rengjør objektivet (☰ xi). • Objektivet er blokkert: Hold gjenstander borte fra objektivet. • ! AF vises under opptak og fokusrammen vises i rødt: Kontroller fokus før opptak (☰ 76).
Marmorering i bildene.	<ul style="list-style-type: none"> • Lukkertiden er lang og den omgivende temperaturen er høy: Dette er normalt og angir ikke en funksjonsfeil. • Pikselavbildning er nødvendig: Utfør pikselavbildning med ☑ BILDEKVALITETSINNSTILLING > PIXEL MAPPING (☰ 92). • Kameraet har vært i bruk kontinuerlig ved høye temperaturer eller så har en temperaturadvarsel blitt vist: Slå av kameraet og vent til det kjøler seg ned.

■ Avspilling

Problem	Løsning
Kornete bilder.	Bildene ble tatt med en annen kameramodell eller et kamera av annet fabrikat.
Avspillingszoom ikke tilgjengelig.	Bildene ble tatt med ENDRE STØRRELSE eller med en annen kameramodell eller et kamera av annet fabrikat.
Ingen lyd ved filmavspilling.	<ul style="list-style-type: none"> • Avspillingsvolumet er for lavt: Juster lydstyrken for avspilling (🔊 46, 116). • Mikrofonen var blokkert: Hold kameraet korrekt under opptak (🔊 2, 44). • Høytaleren er blokkert: Hold kameraet korrekt under avspilling (🔊 2, 46).
Valgte bilder slettes ikke.	Noen av bildene som ble merket for sletting er beskyttet. Fjern beskyttelsen ved bruk av enheten som opprinnelig opprettede den (🔒 108).
Filnummereringen ble uventet nullstilt.	Batterikammerets deksel ble åpnet mens kameraet var slått på. Skru kameraet av før du åpner dekslet til batterikammeret (🔋 20, 25).

■ Tilkoplinger/Forskjellig

For mer informasjon om feilsøking for trådløse tilkoblinger, besøk:



<http://digital-cameras.support.fujifilm.com/app?pid=x>

Problem	Løsning
Problemer med å koble eller laste opp bilder til en smarttelefon.	<ul style="list-style-type: none"> • Smarttelefonen er for langt unna: Flytt enhetene nærmere hverandre. • Nærliggende enheter forårsaker radiofrekvensforstyrrelser: Flytt kameraet og smarttelefonen vekk fra mikrobølgeovner og trådløse telefoner.
Kan ikke laste opp bilder.	<ul style="list-style-type: none"> • Smarttelefonen er koblet til en annen enhet: Smarttelefonen og kameraet kan kun koble seg til én enhet om gangen. Avslutt koblingen og prøv igjen. • Det er flere smarttelefoner i nærheten: Prøv å koble til igjen. Dersom det er mange smarttelefoner i nærheten, kan dette vanskeliggjøre tilkobling. • Gjeldende bilde er en film, eller ble opprettet på en annen enhet og kan ikke lastes opp på en smarttelefon.

Problem	Løsning
Smarttelefonen vil ikke vise bilder.	Velg PÅ for TILKOBLINGS-INNSTILLING > TRÅDLØS INNST. > ENDRE STR. . Velger du AV , øker opplastingstiden for større bilder; i tillegg kan det hende at noen telefoner ikke viser bilder over en viss størrelse.
Ikke noe bilde eller lyd på TV.	<ul style="list-style-type: none"> • Kameraet er ikke skikkelig tilkoblet: Koble til kameraet riktig (137). Legg merke til at så straks kameraet kobles til, vil bilder vises på TV-en i stedet for på kameraskjermen. • Fjernsynets inngang er satt til "TV": Sett inngangen til "HDMI". • Volumet på TV-en er for lavt: Bruk kontrollene på fjernsynet til å justere volumet.
Datamaskinen gjenkjenner ikke kameraet.	Sørg for at kameraet og datamaskinen er korrekt tilkoblet (131).
Kan ikke overføre RAW- eller JPEG-filer til datamaskinen.	Bruk MyFinePix Studio til å overføre bilder (kun Windows; 130).
Kameraet svarer ikke.	<ul style="list-style-type: none"> • Midlertidig funksjonsfeil i kameraet: Ta ut og sett inn batteriet på nytt (20). • Batteriet er utladet: Lad opp batteriet (19) eller sett inn et helt oppladet reservebatteri (20). • Kameraet er koblet til et trådløst nettverk: Avslutt tilkoblingen.
Kameraet fungerer ikke som forventet.	Ta ut og sett inn batteriet på nytt (20). Dersom problemet vedvarer, ta kontakt med din FUJIFILM-forhandler.
Ingen lyd.	Juster volumet (116).

Advarselmeldinger og visninger

Følgende advarsler vises på skjermen.















Advarsel	Beskrivelse
 (rødt)	Lavt batterinivå. Lad opp batteriet (📖 19) eller sett inn et helt oppladet reservebatteri (📖 20).
 (blinker rødt)	Batteriet er utladet. Lad opp batteriet (📖 19) eller sett inn et helt oppladet reservebatteri (📖 20).
!AF (vises i rødt med rødt fokusramme)	Kameraet kan ikke fokusere. Bruk fokuslås til å låse fokus på et annet motiv på samme avstand, komponer deretter bildet på nytt (📖 77).
Blenderåpningen eller lukkertiden vist i rødt	Motivet er for lyst eller for mørkt, og bildet vil bli over- eller undereksponert. Bruk blitsen for ekstra lys når du tar fotografier motiver i svak belysning (📖 79).
FOKUSFEIL	
SLÅ KAMERAET AV OG DERETTER PÅ IGEN	Feilfunksjon på kameraet. Slå kameraet av og på igjen. Gjentas meldingen, ta kontakt med en FUJIFILM-forhandler.
OBJEKTIVKONTROLLFEIL	
OBJEKTIVFEIL	Slå av kameraet, ta av objektivet, rens monteringsflatene, sett på objektivet igjen og slå på kameraet igjen. Dersom problemet vedvarer, ta kontakt med en FUJIFILM-forhandler.
OPPTATT	Minnekortet er feilformatert. Bruk kameraet til å formatere kortet (📖 114).
KORTET ER IKKE FORMATERT	<ul style="list-style-type: none">• Minnekortet er ikke formatert, eller minnekortet er formatert i en datamaskin eller en annen enhet: Formater minnekortet med  BRUKERINNSTILLING > FORMATERE (📖 114).• Minnekortets kontakter må rengjøres: Rens kontaktene med en myk, tørr klut. Gjentas meldingen, må minnekortet byttes ut (📖 114). Fortsetter meldingen, må minnekortet byttes ut.• Kamerafeil: Kontakt en FUJIFILM-forhandler.
KORT SKRIVEBESKYTTET	Minnekortet er låst. Lås opp kortet.

Advarsel	Beskrivelse
KORTFEIL	<ul style="list-style-type: none"> • Minnekortet er ikke formatert for bruk i kameraet: Formater kortet (📄 114). • Minnekortets kontakter må rengjøres, eller minnekortet er skadet: Rens kontaktene med en myk, tørr klut. Gjentas meldingen, må minnekortet formateres (📄 114). Fortsetter meldingen, må minnekortet byttes ut. • Inkompatibelt minnekort: Bruk et kompatibelt kort (📄 24). • Kamerafeil: Kontakt en FUJIFILM-forhandler.
📄 MINNET FULLT	Minnekortet er fullt og det kan ikke tas flere fotografier. Slett bilder (📄 43) eller sett inn et minnekort med mer ledig plass (📄 22).
IKKE NOE KORT	Lukkeren kan kun utløses når det er satt inn et minnekort i kameraet. Sett inn et minnekort.
FEIL UNDER SKRIVING	<ul style="list-style-type: none"> • Minnekortfeil eller tilkoblingsfeil: Sett inn kortet på nytt, eller slå kameraet av og på igjen. Gjentas meldingen, ta kontakt med en FUJIFILM-forhandler. • Ikke nok ledig minne til å ta opp flere bilder: Slett bilder (📄 43) eller sett inn et minnekort med mer ledig plass (📄 22). • Minnekortet er ikke formatert: Formater minnekortet (📄 114).
FEIL UNDER LESINGEN	<ul style="list-style-type: none"> • Filen er skadet eller ble ikke opprettet med dette kameraet: Filen kan ikke vises. • Minnekortets kontakter må rengjøres: Rens kontaktene med en myk, tørr klut. Gjentas meldingen, må minnekortet byttes ut (📄 114). Fortsetter meldingen, må minnekortet byttes ut. • Kamerafeil: Kontakt en FUJIFILM-forhandler.
BILDENUMMER OPPBRUKT	Kameraet har nådd høyest mulige bildenummer (nåværende bildenummer er 999-9999). Formater minnekortet og velg FORNY for LAGRE DATA-INNSTILLING > BILDENUMMER . Ta et bilde for å tilbakestille bildenummereringen til 100-0001, velg deretter KONTINUERLIG for BILDENUMMER .

Advarsel	Beskrivelse
SKRIVEBESKYTTET BILDE	Det ble gjort et forsøk på å slette eller rotere et beskyttet bilde. Fjern beskyttelsen og prøv igjen (🗨️ 108).
KAN IKKE BESKJÆRE	Bildet er ødelagt eller ble ikke opprettet med dette kameraet.
🗑️ KAN IKKE UTFØRES	Fjerning av rød øyne kan ikke brukes på bilder som er laget med annet utstyr.
🗑️ KAN IKKE UTFØRES	Fjerning av røde øyne kan ikke brukes på filmer.
KAN IKKE ROTERE	Det valgte bildet kan ikke roteres.
🗑️ KAN IKKE ROTERE	Filmer kan ikke roteres.
FEIL I DPOF-FIL	DPOF-utskriftordren på gjeldende minnekort inneholder mer enn 999 bilder. Kopier bildene til en datamaskin og opprett en ny utskriftordre.
KAN IKKE STILLE INN DPOF	Bildet kan ikke skrives ut med DPOF.
🗑️ KAN IKKE STILLE DPOF	Filmer kan ikke skrives ut med DPOF.
!⚠️ (gul)	Slå av kameraet og vent til det kjøler seg ned. Marmorering kan øke på bilder som blir tatt mens denne advarselen vises.
!🔴 (rød)	Slå av kameraet og vent til det kjøler seg ned. Skjermkvalitet og serieopptak vil synke, og marmorering kan øke i bilder som er tatt når denne advarselen vises.

Kapasitet for minnekort

Følgende tabell viser opptakstid eller tilgjengelig antall bilder ved forskjellige bildeklaviteter. Alle tall er omtrentlige; filstørrelsen varierer med motivet som fotograferes, noe som gir store variasjoner i antall filer som kan lagres. Antall eksponeringer eller gjenværende lengde vil ikke nødvendigvis minske jevnt.

Kapasitet		8 GB		16 GB	
		 FINE	 NORMAL	 FINE	 NORMAL
Fotografier	 3:2	540	800	1110	1660
	RAW (UKOMPRIMERT)	150		320	
	RAW (TAPSFRI-KOMPRIMERT)	300		630	
Filmer ¹	 1080/60 P ²	26 min.		54 min.	
	 1080/50 P ²				
	 1080/30 P ²				
	 1080/25 P ²				
	 1080/24 P ²				
	 720/60 P ³	51 min.		105 min.	
	 720/50 P ³				
	 720/30 P ³				
	 720/25 P ³				
	 720/24 P ³				

1 Bruk et UHS-kort i hastighetsklasse 1 eller bedre.

2 Individuelle filmer kan ikke være lengre enn 14 minutter.

3 Individuelle filmer kan ikke være lengre enn 28 minutter.

Lenker

For mer informasjon om FUJIFILM s digitalkamera, se nettsidene som er listet opp nedenfor.

FUJIFILM X-Pro2 Produktinformasjon

Ekstra tilbehør og kundestøtteinformasjon finnes på følgende nettsted.

Firmware-oppdateringer

Noen funksjoner ved produktet kan avvike fra dem som er beskrevet i den medfølgende håndboken, på grunn av fastvareoppdateringen. Besøk vårt nettsted hvis du ønsker detaljert informasjon om hver modell:

http://www.fujifilm.com/support/digital_cameras/software

Kontrollere firmware-versjonen

① Kameraets firmware-versjon vises bare hvis et minnekort blir satt inn.

- 1 Slå av kameraet og kontroller at minnekortet er satt inn.
- 2 Slå på kameraet mens du trykker på **DISP/BACK**-knappen. Gjeldende fastvareversjon vises; kontroller firmware-versjonen.
- 3 Slå av kameraet.

Spesifikasjoner

System	
Modell	FUJIFILM X-Pro2 digitalkamera
Effektive piksler	Cirka 24,3 millioner
Bildesensor	23,5 × 15,6 mm (APS-C), X-Trans CMOS III-sensor med primærfargefilter
Lagringsmedia	FUJIFILM-anbefalte SD/SDHC/SDXC minnekort
Minnekortspor	To SD-minnekortspor
Filsystem	Kompatibelt med Designregler for kamerafil -system (DCF), Exif 2.3 og Digitalt bilde-bestillingsf-oramat (DPOF)
Filformat	<ul style="list-style-type: none">• Stillbilder: Exif 2.3 JPEG (komprimert); RAW (originalt RAF-format, ukomprimert eller komprimert med en algoritme uten tap. Spesiallaget programvare kreves); RAW+JPEG tilgjengelig• Filmer: H.264 standard med stereolyd (MOV)
Bildestørrelse	<ul style="list-style-type: none">• L 3 : 2: 6000 × 4000• M 3 : 2: 4240 × 2832• S 3 : 2: 3008 × 2000• L 16 : 9: 6000 × 3376• M 16 : 9: 4240 × 2384• S 16 : 9: 3008 × 1688• L 1 : 1: 4000 × 4000• M 1 : 1: 2832 × 2832• S 1 : 1: 2000 × 2000
Objektivfeste	FUJIFILM X feste
Følsomhet	Standard utgangsfølsomhet tilsvarer ISO 200 – 12800; AUTO; utvidet utgangsfølsomhet tilsvarer ISO 100, 125, 160, 25600 eller 51200
Måling	256-segment gjennom objektivets (TTL) måling; MULTI, SPOT, MIDDELS, SENTERAVEID
Eksponeringskontroll	Programmert AE (med programskifte); lukkerprioritet AE; blenderprioritet AE; manuell eksponering
Eksponeringskompensasjon	-5 EV – +5 EV i forøkelse av 1/3 EV
Lukkerhastighet	<ul style="list-style-type: none">• MEKANISK LUKKER<ul style="list-style-type: none">- P modus: 4 sek. til 1/8000 sek.- Lampe: Maks. 60 min.• ELEKTRONISK LUKKER<ul style="list-style-type: none">- P, S, A og M Moduser: 1 sek. til 1/32000 sek.- Lampe: 1 sek. fastsatt• MEKANISK + ELEKTRONISK<ul style="list-style-type: none">- P modus: 4 sek. til 1/32000 sek.- Lampe: Maks. 60 min. <p>- Tid: 15 min. til 1/8000 sek. - Alle andre moduser: 15 min. til 1/8000 sek.</p> <p>- Tid: 1 sek. til 1/32000 sek.</p> <p>- Tid: 15 min. til 1/32000 sek. - Alle andre moduser: 15 min. til 1/32000 sek.</p>

System				
Kontinuerlig	Modus		Bildefrekvens (bps)	Bilder per serie
		8.0 bps	8,0	Opptil omtrent 53
		3.0 bps	3,0	Opptil omtrent 62
<ul style="list-style-type: none"> ◆ Bildefrekvens og antall bilder per serie kan variere, avhengig av type minnekort som brukes. Tallene ovenfor gjelder for UHS-kort i hastighetsklasse 1. ◆ Bildefrekvensen varierer med opptaksforhold og antall bilder som tas. 				
Fokus	<ul style="list-style-type: none"> • MODUS: Enkel eller kontinuerlig AF; manuell fokus med fokusring • Fokusområdevalg: ENKELT PUNKT, SONE, BRED/SPORING • Autofokussystem: Intelligent hybrid AF (TTL kontrastsøkende/fasesøkende AF) med AF-hjelpelys 			
Hvitbalanse	Egdefinert 1, egdefinert 2, egdefinert 3, valg av fargetemperatur, automatisk, direkte sollys, skygge, dagslys fluorescerende, varm hvit fluorescerende, kjølig hvit fluorescerende, hvitglød, under vann			
Selvtløser	Av, 2 sek., 10 sek.			
Blits	Tilbehørssko med TTL-kontakter og synkroniseringskontakt (X-kontakt) som støtter synkroniserte lukkertider så korte som 1/250 s			
Modus	Auto, ifyllingsblits, av, langsom synkronisering, synkronisering på bakre gardin, hovedblits (fjerning av røde øyne); auto med fjerning av røde øyne, ifyllingsblits med fjerning av røde øyne, av, langsom synkronisering med fjerning av røde øyne, synkronisering på bakre gardin med fjerning av røde øyne, hovedblits (fjerning av røde øyne på)			
Blitssko	Tilbehørssko med TTL-kontakter			
Synkroniseringskontakt	Følger med			
Hybrid søker	<ul style="list-style-type: none"> • Optisk søker (OVF): Reverser galileisk søker med elektronisk klar rammeskjerm og cirka 0,36×/0,6× forstørrelse, rammedekning cirka 92% • Elektronisk søker (EVF): 0,48-tommer, 2360k-punkts farge-LCD-søker med diopterjustering (−4 til +2 m⁻¹); forstørrelse 0,59× med 50 mm objektiv (tilsvarer 35 mm format) ved uendelig og diopter stilt inn på −1,0 m⁻¹; diagonal visningsvinkel cirka 29,1 ° (horisontal visningsvinkel cirka 24,4 °); øyepunkt ca. 16 mm 			
LCD-skjerm	Fast 3,0 tommer/7,6 cm, 1620k-punkts farge-LCD-skjerm			

System

- Filmer**
- **HD 1080/60 P:** Bildestørrelse 1920 × 1080 (1080p); 60 fps; stereolyd
 - **HD 1080/50 P:** Bildestørrelse 1920 × 1080 (1080p); 50 fps; stereolyd
 - **HD 1080/30 P:** Bildestørrelse 1920 × 1080 (1080p); 30 fps; stereolyd
 - **HD 1080/25 P:** Bildestørrelse 1920 × 1080 (1080p); 25 fps; stereolyd
 - **HD 1080/24 P:** Bildestørrelse 1920 × 1080 (1080p); 24 fps; stereolyd
 - **HD 720/60 P:** Bildestørrelse 1280 × 720 (720p); 60 fps; stereolyd
 - **HD 720/50 P:** Bildestørrelse 1280 × 720 (720p); 50 fps; stereolyd
 - **HD 720/30 P:** Bildestørrelse 1280 × 720 (720p); 30 fps; stereolyd
 - **HD 720/25 P:** Bildestørrelse 1280 × 720 (720p); 25 fps; stereolyd
 - **HD 720/24 P:** Bildestørrelse 1280 × 720 (720p); 24 fps; stereolyd

Inn- og utgangskontakter

- HDMI-utgang** Mikro HDMI-kontakt (Type D)
- Digital inn-/utgang** Mikro-USB-kontakt (USB 2.0 Høyhastighet)
- Mikrofon/fjernkontroll-port** \varnothing 2,5 mm mini-stereo-støpsel

Strømforsyning/annet

- Strømforsyning** NP-W126/NP-W126S oppladbart batteri

- Batterilevetid** (omtrentlig antall bilder som kan tas med et fulladet batteri i eksponeringskontroll **P**, XF 35 mm f/1,4 R objektiv)
- **Batteritype:** NP-W126/NP-W126S (typen som leveres med kameraet)
 - **Omtrentlig antall bilder:**

	LCD	EVF	OVF
HØY YTELSE	250	210	350
STANDARD	280	250	350
ØKONOMI	330	330	380

CIPA-standard, målt ved bruk av batterier som følger med kameraet og SD minnekort.

Merk: Antall bilder som kan tas med batterier varierer med batterienes ladenivå og reduseres ved lave temperaturer.

Strømforsyning/annet	
Kamerastørrelse (B × H × D)	140,5 mm × 82,8 mm × 45,9 mm (34,8 mm eksklusive projeksjoner, målt på det smaleste stedet)
Kameraets vekt	Cirka 445 g, uten batteri, tilbehør og minnekort
Opptaksvekt	Cirka 495 g, inkludert batteri og minnekort
Driftsforhold	<ul style="list-style-type: none"> • Temperatur: –10 °C til +40 °C • Fuktighet: 10% – 80% (ingen kondens)
Trådløs sender	
Standarder	IEEE 802.11b/g/n (standard trådløs protokoll)
Driftsfrekvens	<ul style="list-style-type: none"> • USA, Canada, Taiwan: 2412 MHz – 2462 MHz (11 kanaler) • Andre land: 2412 MHz – 2472 MHz (13 kanaler)
Maksimal radiofrekvensstrøm (EIRP)	7,46 dBm
Tilgangsprotokoller	Infrastruktur

NP-W126/NP-W126S oppladbart batteri

Nominell spenning	7,2V likestrøm
Nominell kapasitet	1260 mAt
Driftstemperatur	0°C til +40°C
Dimensjoner (B × H × D)	36,4 mm × 47,1 mm × 15,7 mm
Vekt	Cirka 47 g

BC-W126 batterilader

Nominell inngang	100V – 240V AC, 50/60 Hz
Inngangskapasitet	13 – 21 VA
Nominell utgang	8,4V likestrøm, 0,6 A
Støttede batterier	NP-W126/NP-W126S oppladbare batterier
Ladetid	Cirka 150 minutter (+20 °C)
Driftstemperatur	5°C til +40°C
Dimensjoner (B × H × D)	65 mm × 91,5 mm × 28 mm, eksklusive projeksjoner
Vekt	Cirka 77 g, uten batteri

Vekt og dimensjoner varierer med landet eller regionen det ble kjøpt. Betegnelser, menyer og andre visninger kan avvike fra det aktuelle kameraet.

■ **Merknader**









- Spesifikasjoner kan endres uten varsel; for å se den nyeste informasjonen, besøk vår nettside http://www.fujifilm.com/products/digital_cameras/index.html. FUJIFILM vil ikke bli holdt ansvarlig for skader som skyldes feil i denne manualen.
- Selv om den elektroniske søkeren og LCD-skjermen er produsert ved hjelp av avansert høypresisjonsteknologi, kan små lyse punkter og uvanlige farger vises, særlig i nærheten av tekst. Dette er normalt for denne type LCD-skjerm og er ikke tegn på funksjonsfeil; bilder som tas med kameraet påvirkes ikke.
- Digitalkameraer kan svikte hvis de utsettes for sterke radioforstyrrelser (for eksempel elektriske felt, statisk elektrisitet eller linjestøy).
- Grunnet objektivtypen som anvendes kan det oppstå noe forvrengning i utkanten av bildene. Dette er normalt.











Begrensninger på kamerainnstillinger

De tilgjengelige valgene i hvert fotomodus er listet opp nedenfor. Noen alternativer er kanskje ikke tilgjengelig for elementene som støttes i en angitt modus, og funksjon kan være begrenset, avhengig av opptaksforhold.

Opptaksmodus/motivprogram		P	S	A	M		BKT		AvD		
F		✓ ¹	✓ ¹	✓	✓	✓	✓	✓	✓	✓	✓
S.S.		✓ ¹	✓ ⁴	✓ ¹	✓ ⁴	✓	✓	✓	✓	✓ ³	✓
Programjustering		✓				✓	✓	✓	✓		✓ ⁷
Eksponeringskompensasjon		✓	✓	✓	✓ ⁵	✓	✓	✓	✓	✓ ²	✓
Fokusfunksjon	S	✓	✓	✓	✓	✓	✓	✓	✓ ¹	✓	✓ ⁷
	C	✓	✓	✓	✓	✓	✓	✓			✓ ¹
	M	✓	✓	✓	✓	✓	✓	✓		✓	✓ ⁷
Følsomhet	AUTO	✓	✓	✓	✓	✓	✓	✓	✓	✓	✓
	H (51200)/H (25600)	✓	✓	✓	✓	✓	✓ ³	✓			✓
	12800 – 1000	✓	✓	✓	✓	✓	✓	✓		✓ ⁹	✓
	800	✓	✓	✓	✓	✓	✓	✓	✓	✓	✓
	640 – 200	✓	✓	✓	✓	✓	✓ ³	✓	✓	✓	✓
L (100)/L (125)/L (160)	✓	✓	✓	✓	✓	✓ ³	✓			✓	
BILDESTØRRELSE		✓	✓	✓	✓	✓	✓	✓	✓		✓ ⁷
		✓	✓	✓	✓	✓	✓	✓	✓		✓ ⁷
		✓	✓	✓	✓	✓	✓	✓	✓		✓ ⁷
BILDEKVALITET	FINE/NORMAL	✓	✓	✓	✓	✓	✓	✓	✓		✓ ⁷
	RAW	✓	✓	✓	✓	✓	✓ ³				✓ ⁷
FILMSIMULERING		✓	✓	✓	✓	✓	✓	✓	✓ ¹	✓	✓
	/ /	✓	✓	✓	✓	✓	✓	✓		✓	✓
	/	✓	✓	✓	✓	✓	✓	✓		✓	✓
	/ / /	✓	✓	✓	✓	✓	✓	✓		✓	✓
	/ / /	✓	✓	✓	✓	✓	✓	✓		✓	✓
		✓	✓	✓	✓	✓	✓	✓		✓	✓
KORNEFFEKT		✓	✓	✓	✓	✓	✓	✓			✓ ⁷

Begrensninger på kamerainstillinger

Opptaksmodus/motivprogram		P	S	A	M		BKT				
DYNAMISK OMFANG	AUTO	✓	✓	✓	✓	✓	✓		✓	✓ ¹	✓ ⁷
	#100 / #200 / #400	✓	✓	✓	✓	✓	✓	✓	✓		✓ ⁷
HVITBALANSE		✓	✓	✓	✓	✓	✓	✓	✓ ¹	✓	✓
HØYLYS NIVÅ		✓	✓	✓	✓	✓	✓	✓			✓ ⁷
SKYGGJE NIVÅ		✓	✓	✓	✓	✓	✓	✓			✓ ⁷
FARGE		✓	✓	✓	✓	✓	✓	✓			✓ ⁷
SKARPHET		✓	✓	✓	✓	✓	✓	✓			✓ ⁷
STØYREDUSERING		✓	✓	✓	✓	✓	✓	✓			✓ ⁷
LANG EKSPONERING		✓	✓	✓	✓	✓	✓	✓	✓		✓ ⁷
LINSEMOD.OPTIM.		✓	✓	✓	✓	✓	✓	✓	✓		✓ ⁷
FARGEROM		✓	✓	✓	✓	✓	✓	✓	✓	✓ ⁶	✓ ⁷
VELG TILPAS. INNST. ENDRE/LAGRE TILPAS. INNST.		✓	✓	✓	✓	✓	✓	✓			
AF-MODUS		✓	✓	✓	✓	✓	✓	✓	✓		✓ ¹
		✓	✓	✓	✓	✓	✓	✓	✓	✓ ¹	
		✓	✓	✓	✓	✓	✓	✓	✓		
AF-BELYSNING		✓	✓	✓	✓	✓	✓	✓	✓		✓ ⁷
ANSIKTSOPPDAGING		✓	✓	✓	✓	✓	✓	✓	✓	✓	
ØYEGJENKJENNELSE AF		✓	✓	✓	✓	✓	✓	✓	✓		
AF+MF		✓	✓	✓	✓	✓	✓	✓			
MF-HJELP	STANDARD	✓	✓	✓	✓	✓	✓	✓	✓ ¹		
	DIGITALT DELT BILDE	✓	✓	✓	✓	✓	✓				
	FOKUSTOPPMERKING	✓	✓	✓	✓	✓	✓				
FOKUSSJEKK		✓	✓	✓	✓	✓	✓	✓			
SELVUTLØSER		✓	✓	✓	✓	✓	✓	✓	✓		✓

Opptaksmodus/motivprogram		P	S	A	M		BKT					
LYSMÅLING	 [M]	✓	✓	✓	✓	✓	✓	✓	✓	✓ ¹	✓ ¹	✓ ⁷
	 [C]	✓	✓	✓	✓	✓	✓	✓	✓			✓
	 [•]	✓	✓	✓	✓	✓	✓	✓	✓			✓ ⁷
	 [.]	✓	✓	✓	✓	✓	✓	✓	✓			✓ ⁷
LUKKERTYPE	MS	✓	✓	✓	✓	✓	✓	✓	✓			✓ ⁷
	MS+ES	✓	✓	✓	✓	✓	✓	✓	✓			✓ ⁷
	ES	✓	✓	✓	✓	✓	✓	✓	✓	✓	✓ ¹	✓ ⁷
BILDESTAB MODE	 1	✓	✓	✓	✓	✓	✓	✓	✓	✓	✓	✓ ⁷
	 2	✓	✓	✓	✓	✓	✓	✓	✓	✓	✓	✓ ⁷
	OFF	✓	✓	✓	✓	✓	✓	✓	✓	✓	✓	✓ ⁷
FORH.VIS EKSP./HVITBAL. I MAN.MOD.					✓	✓	✓	✓	✓			✓ ⁷

Begrensninger på kamerainnstillinger

Opptaksmodus/motivprogram		P	S	A	M		BKT				
TILPASSET BILDE INNST	INNRAMMINGSGUIDE	✓	✓	✓	✓	✓	✓	✓	✓		
	ELEKTRONISK VATER	✓	✓	✓	✓	✓	✓	✓	✓	✓	
	FOKUSOMRÅDE	✓	✓	✓	✓	✓	✓	✓	✓		
	AF AVSTANDSINDIKATOR	✓	✓	✓	✓	✓	✓	✓	✓		
	MF AVSTANDSINDIKATOR	✓	✓	✓	✓	✓	✓	✓		✓	
	HISTOGRAM	✓	✓	✓	✓	✓	✓	✓			
	OPPTAKSMODUS	✓	✓	✓	✓	✓	✓	✓	✓		
	BLENDER/LUKKER/ISO	✓	✓	✓	✓	✓	✓	✓	✓		
	INFORMASJONSBAGGRUNN	✓	✓	✓	✓	✓	✓	✓	✓	✓	
	Eksp. komp. (tall)	✓	✓	✓	✓	✓	✓	✓	✓	✓	
	Eksp. komp. (skala)	✓	✓	✓	✓	✓	✓	✓	✓	✓	
	FOKUSMODUS	✓	✓	✓	✓	✓	✓	✓			
	LYSMÅLING	✓	✓	✓	✓	✓	✓	✓			
	LUKKERTYPE	✓	✓	✓	✓	✓	✓	✓	✓		
	BLITS	✓	✓	✓	✓	✓	✓	✓	✓		
	KONTINUERLIG-MODUS	✓	✓	✓	✓	✓	✓				
	DOBBEL IS-MODUS	✓	✓	✓	✓	✓	✓	✓	✓	✓	
	HVITBALANSE	✓	✓	✓	✓	✓	✓	✓		✓	
	FILMSIMULERING	✓	✓	✓	✓	✓	✓	✓		✓	
	DYNAMISK OMFANG	✓	✓	✓	✓	✓	✓	✓	✓		
	ANTALL BILDER IGEN	✓	✓	✓	✓	✓	✓	✓	✓		
BILDESTR./KVALITET	✓	✓	✓	✓	✓	✓	✓	✓			
FILM-MODUS OG OPPTAKSTID	✓	✓	✓	✓	✓	✓	✓	✓	✓		
BATTERINIVÅ	✓	✓	✓	✓	✓	✓	✓	✓	✓		
AF-LÅSEMODUS	AF-L	✓	✓	✓	✓	✓	✓	✓	✓		✓ ⁷
	AE+AF	✓	✓	✓		✓	✓	✓	✓		✓ ⁷

1 Fastsatt automatisk.

2 Begrenset til området $\pm 2,0$ EV under filmopptak.

3 Tilgjengelige valg varierer med opptaksmodus.

4 **A** er ikke tilgjengelig.

5 Kun tilgjengelig med auto ISO-følsomhet.

6 sRGB velges automatisk.

7 Innstillinger for stillfotografering brukes.

8 Trådløs fjernstyrt fotografering.

9 Største følsomhet for filmer er ISO 6400.

FUJIFILM

FUJIFILM Corporation

7-3, AKASAKA 9-CHOME, MINATO-KU, TOKYO 107-0052, JAPAN

http://www.fujifilm.com/products/digital_cameras/index.html