

FUJIFILM

DIGITAL CAMERA

X-H2

FF210003

คู่มือพื้นฐาน

ขอขอบคุณที่เลือกซื้อผลิตภัณฑ์นี้ โปรดอ่านและทำความเข้าใจเนื้อหาในคู่มือนี้ก่อนใช้งานกล้อง เก็บคู่มือนี้ไว้ใกล้มือ สำหรับการอ้างอิงในอนาคตเมื่อคุณใช้เสร็จแล้ว

ท่านสามารถดูคู่มือผลิตภัณฑ์ฉบับล่าสุดได้ที่เว็บไซต์ด้านล่าง

<https://fujifilm-dsc.com/en-int/manual/>



เว็บไซต์ด้านบนมีคำแนะนำโดยละเอียดและเนื้อหาที่ไม่ได้กล่าวถึงในคู่มือนี้ โดยสามารถเข้าถึงได้จากคอมพิวเตอร์, สมาร์ทโฟน หรือแท็บเล็ต นอกจากนี้ยังมีข้อมูลเกี่ยวกับใบอนุญาตซอฟต์แวร์ด้วย





| | | |
|---|-----------------------------|-----|
| 1 | ก่อนที่จะเริ่มต้น | 1 |
| 2 | ขั้นแรก | 37 |
| 3 | การถ่ายและการดูภาพ | 55 |
| 4 | การบันทึกภาพยนตร์และการเล่น | 91 |
| 5 | การเชื่อมต่อ | 99 |
| 6 | รายการเมนู | 119 |
| 7 | ประกาศ | 143 |



สารบัญ

| | |
|-----------------------------|------|
| ดัชนีบท..... | iii |
| อุปกรณ์เสริมที่มีให้..... | viii |
| เกี่ยวกับคู่มือฉบับนี้..... | ix |
| สัญลักษณ์และข้อตกลง..... | ix |
| คำศัพท์..... | ix |

1 ก่อนที่จะเริ่มต้น 1

| | |
|---|----|
| ส่วนต่างๆ ของกล้อง..... | 2 |
| แผ่นหมายเลขเครื่อง..... | 6 |
| ฝาครอบช่องใส่การ์ดหน่วยความจำ (ถอดได้)..... | 6 |
| ไม้โฟกัส (ก้านโฟกัส)..... | 7 |
| ปุ่มตัวเลือก..... | 7 |
| ปุ่ม WB..... | 7 |
| ปุ่มหมุนเลือกโหมด..... | 8 |
| ปุ่ม DRIVE..... | 9 |
| ปุ่มหมุนเลือกคำสั่ง..... | 10 |
| ไฟแสดงสถานะ..... | 11 |
| จอภาพ LCD..... | 12 |
| ยางรองตา..... | 13 |
| การโฟกัสด้วยช่องมองภาพ..... | 13 |
| จอแสดงผลของกล้อง..... | 14 |
| ช่องมองภาพอิเล็กทรอนิกส์..... | 14 |
| จอภาพ LCD..... | 16 |
| การเลือกโหมดแสดงผล..... | 18 |
| การปรับความสว่างจอแสดงผล..... | 20 |
| การหมุนจอแสดงผล..... | 20 |
| ปุ่ม DISP/BACK..... | 21 |
| แสดงผลคู่..... | 22 |
| การตั้งค่าจอแสดงผลมาตรฐานแบบกำหนดเอง..... | 23 |
| เส้นขอบฟ้าเสมือน..... | 25 |
| จอภาพ LCD ย่อย..... | 26 |

| | |
|-------------------------------------|----|
| การใช้เมนู..... | 28 |
| เมนู..... | 28 |
| การเลือกแท็บเมนู..... | 30 |
| โหมดหน้าจอสัมผัส..... | 31 |
| การควบคุมแบบสัมผัสในการถ่ายภาพ..... | 31 |
| การควบคุมการเล่นแบบสัมผัส..... | 36 |

2 ขั้นแรก 37

| | |
|------------------------------|----|
| การต่อสายคล้อง..... | 38 |
| การต่อเลนส์..... | 39 |
| การใส่แบตเตอรี่..... | 40 |
| การใส่การ์ดหน่วยความจำ..... | 42 |
| การใช้การ์ดสองแผ่น..... | 44 |
| การชาร์จแบตเตอรี่..... | 45 |
| การเปิดและปิดกล้อง..... | 49 |
| การตั้งค่าพื้นฐาน..... | 50 |
| เลือกภาษาอื่น..... | 53 |
| การเปลี่ยนเวลาและวันที่..... | 53 |

3 การถ่ายและการดูภาพ 55

| | |
|--------------------------------------|----|
| โหมด P, S, A และ M..... | 56 |
| โหมด P: โปรแกรม AE..... | 56 |
| โหมด S: เน้นชัตเตอร์ AE..... | 57 |
| โหมด A: เน้นรูรับแสง AE..... | 59 |
| โหมด M: แมนวลรับแสง..... | 60 |
| ฟิลเตอร์..... | 63 |
| โหมดกำหนดเอง..... | 64 |
| ออโต้โฟกัส..... | 72 |
| โหมดโฟกัส..... | 73 |
| ตัวเลือกออโต้โฟกัส (ออโต้โฟกัส)..... | 74 |
| การเลือกจุดโฟกัส..... | 76 |

| | |
|---------------------------|----|
| แมนวลไฟกัส | 80 |
| การเช็คไฟกัส | 81 |
| ความไวแสง | 83 |
| ชอโต้ | 84 |
| การวัดแสง | 85 |
| การชดเชยการรับแสง | 86 |
| ลือกไฟกัส/การรับแสง | 87 |
| ปุ่มควบคุมอื่นๆ | 88 |
| การดูภาพ | 89 |
| การลบรูปภาพ | 90 |

4 การบันทึกภาพยนตร์และการเล่น 91

| | |
|---------------------------------|----|
| การบันทึกภาพยนตร์ | 92 |
| การบันทึกภาพยนตร์ | 92 |
| การปรับการตั้งค่าภาพยนตร์ | 96 |
| การดูภาพยนตร์ | 97 |

5 การเชื่อมต่อ 99

| | |
|--|-----|
| ภาพรวม | 100 |
| คุณสมบัติที่รองรับ | 100 |
| ตั้งค่าการเชื่อมต่อ | 101 |
| การเชื่อมต่อกับสมาร์ทโฟน (Bluetooth) | 102 |
| การติดตั้งแอปสมาร์ทโฟน | 102 |
| การเชื่อมต่อกับสมาร์ทโฟน | 102 |
| การใช้แอปสมาร์ทโฟน | 104 |
| การเชื่อมต่อกับสมาร์ทโฟน (USB) | 105 |
| การคัดลอกรูปภาพไปยังสมาร์ทโฟน | 105 |
| การเชื่อมต่อกล้องและคอมพิวเตอร์ | 108 |
| การใช้กล้องเป็นเว็บแคม | 110 |
| เครื่องพิมพ์ instax SHARE | 111 |
| การสร้างการเชื่อมต่อ | 111 |
| การพิมพ์รูปภาพ | 112 |

| | |
|---|-----|
| การถ่ายภาพโดยเชื่อมต่อกับคอมพิวเตอร์ | 113 |
| การถ่ายภาพโดยเชื่อมต่อกับคอมพิวเตอร์ผ่าน USB..... | 113 |
| การประมวลผล RAW | 115 |
| การบันทึกและการโหลดการตั้งค่า | 116 |
| การบันทึกภาพยนตร์จากระยะไกลจากเว็บเบราว์เซอร์ | 117 |

6 รายการเมนู 119

| | |
|--|-----|
| เมนูถ่ายภาพรูป (การถ่ายภาพนิ่ง) | 120 |
| ตั้งค่าคุณภาพภาพ | 120 |
| ตั้งค่า AF/MF | 122 |
| ตั้งค่าการถ่ายภาพ | 123 |
| ตั้งค่าแฟลช | 125 |
| ตั้งค่ามูฟวี่ | 125 |
| เมนูถ่ายภาพรูป (ภาพยนตร์) | 126 |
| ตั้งค่ามูฟวี่ | 126 |
| ตั้งค่าคุณภาพภาพ | 128 |
| ตั้งค่า AF/MF | 128 |
| ตั้งค่าออติโอ | 130 |
| ตั้งค่าไมโครโฟน | 131 |
| เมนูเล่น | 132 |
| เมนูตั้งค่า | 134 |
| ตั้งค่าผู้ใช้งาน | 134 |
| ตั้งค่าเสียง | 135 |
| ตั้งค่าจอเริ่มต้น | 136 |
| ตั้งค่าปุ่ม/ไดอัล | 138 |
| จัดการใช้พลังงาน | 139 |
| เก็บข้อมูลตั้งค่า | 140 |
| เมนูการตั้งค่าเครือข่าย/USB | 141 |

7 ประกาศ 143

| | |
|------------------------------|-----|
| เพื่อความปลอดภัยของคุณ | 144 |
|------------------------------|-----|

อุปกรณ์เสริมที่มีให้

ต่อไปนี้เป็นสิ่งที่มีรวมมากับกล่องของคุณ:

- แบตเตอรี่ NP-W235 ที่ชาร์จซ้ำได้



แบตเตอรี่ที่จำหน่ายให้ไม่มีกาวชาร์จประจุไว้เพื่อความปลอดภัย กล้องจะไม่ทำงานหากไม่ได้ชาร์จแบตเตอรี่; ตรวจสอบให้แน่ใจว่าได้ชาร์จแบตเตอรี่ก่อนใช้งาน (📖 45)

- อะแดปเตอร์ไฟฟ้ากระแสสลับ AC-5VJ
- อะแดปเตอร์ปลั๊กไฟ
- สาย USB (ประมาณ 0.6 ม.)
- ฝาครอบตัวกล้อง (ติดมาให้กับกล้อง)
- สายคล้องคอ
- ตัวป้องกันสายเคเบิล
- ฝาครอบฐานเสียบแฟลช (มาพร้อมทั้งฐานเสียบแฟลช)
- ฝาครอบชัตเตอร์ (ติดมาให้กับกล้อง)
- ฝาครอบชัตเตอร์ตัวส่งไฟล์/เวอร์ติคอลล แบตเตอรี่ กริป (ติดมาให้กับกล้อง)
- ฝาครอบชัตเตอร์พัดลมระบายความร้อน (ติดมาให้กับกล้อง)
- คู่มือพื้นฐาน (คู่มือเล่มนี้)



- หากคุณซื้อชุดเลนส์ ให้ตรวจสอบว่ารวมเลนส์ด้วย
- อะแดปเตอร์ปลั๊กไฟที่จัดมาให้จะมีลักษณะแตกต่างกันไปตามแต่ละประเทศหรือภูมิภาค
- เยี่ยมชมเว็บไซต์ด้านล่างสำหรับข้อมูลเพิ่มเติมเกี่ยวกับซอฟต์แวร์ที่กล่องของคุณสามารถใช้ได้
<https://fujifilm-x.com/support/compatibility/cameras/>

เกี่ยวกับคู่มือฉบับนี้

คู่มือนี้ประกอบด้วยคำชี้แจงสำหรับกล้องดิจิทัล FUJIFILM X-H2 ของคุณ โปรดอ่าน และทำความเข้าใจเนื้อหาในคู่มือก่อนใช้งาน

สัญลักษณ์และข้อตกลง

คู่มือนี้มีการใช้สัญลักษณ์ต่อไปนี้:



ข้อมูลที่ต้องอ่านเพื่อป้องกันความเสียหายของผลิตภัณฑ์



ข้อมูลเพิ่มเติมที่อาจมีประโยชน์เมื่อใช้ผลิตภัณฑ์



หน้าที่มีข้อมูลที่เกี่ยวข้อง

เมนูและข้อความอื่นๆ ในจอแสดงผลจะแสดงเป็น **ตัวหนา** ภาพประกอบจะใช้เพื่อวัตถุประสงค์ในการอธิบายเท่านั้น; รูปภาพอาจถูกปรับให้ง่าย ขณะที่ภาพถ่ายไม่ได้จำเป็นว่าจะถูกถ่ายจากกล้องรุ่นที่อธิบายในคู่มือเล่มนี้

คำศัพท์

การวัดหน่วยความจำ SD, SDHC, SDXC และ CFexpress ชนิด B เสริมที่กล้องใช้เพื่อจัดเก็บรูปภาพเรียกว่า “การวัดหน่วยความจำ” ช่องมองภาพอิเล็กทรอนิกส์อาจเรียกว่า “EVF” และจอภาพ LCD อาจเรียกว่า “LCD” สมาร์ทโฟนและแท็บเล็ตจะเรียกว่า “สมาร์ทโฟน”

ก่อนที่จะเริ่มต้น

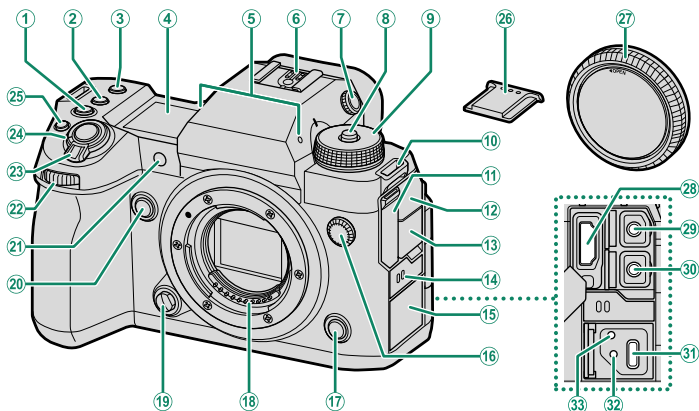

ส่วนต่างๆ ของกล้อง

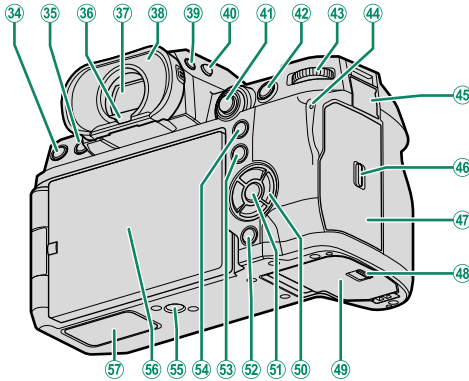

| | | | | | |
|---|--------------------------|--------|----|-----------------------------|----|
| ① | ปุ่ม ISO | 83 | ①9 | ปุ่มกดดเปลี่ยนเลนส์ | 39 |
| ② | ปุ่ม WB | 7 | ②0 | ปุ่ม Fn2 | |
| ③ | ปุ่ม Fn1 | | ②1 | ไฟช่วยหาออโต้โฟกัส | |
| ④ | จอภาพ LCD ย่อย | 26 | | ไฟตั้งเวลา | |
| ⑤ | ไมโครโฟน | 92 | | แสงที่สอดคกล้อง | |
| ⑥ | ฐานเสียบแฟลช (Hot shoe) | | ②2 | แป้นหมุนเลือกคำสั่งด้านหน้า | 10 |
| ⑦ | ควบคุมการปรับไดออปรเตอร์ | 13 | ②3 | สวิตช์ ON/OFF | 49 |
| ⑧ | ปลดอยล็อกแป้นหมุน | 56, 92 | ②4 | ปุ่มชัตเตอร์ | |
| ⑨ | แป้นหมุนเลือกโหมด | 8 | ②5 | ปุ่ม (บันทึกภาพยนตร์) | 92 |
| ⑩ | รูสำหรับสายคล้อง | 38 | ②6 | ฝาครอบฐานเสียบแฟลช | |
| ⑪ | ฝาครอบขั้วต่อ HDMI | | ②7 | ฝาครอบตัวกล้อง | 39 |
| ⑫ | ฝาครอบแจ็คไมโครโฟน | | ②8 | ขั้วต่อ HDMI (ชนิด A) | |
| ⑬ | ฝาครอบช่องเสียบหูฟัง | | ②9 | แจ็คไมโครโฟน (Ø3.5 มม.) | 95 |
| ⑭ | ลำโพง | 97 | ③0 | ช่องเสียบหูฟัง (Ø3.5 มม.) | |
| ⑮ | ฝาครอบช่องต่อ USB | | ③1 | ช่องเสียบ USB (ประเภท C) | 45 |
| ⑯ | ขั้วซิงค์ | | ③2 | รูสกรูสาย USB | |
| ⑰ | ปุ่ม Fn3 | | ③3 | รูสกรูสายตัวป้องกัน | |
| ⑱ | หน้าสัมผัสสัมผัสแถบเลนส์ | | | | |

②8 ใช้สาย HDMI ที่ยาวไม่เกิน 1.5 ม.



| | | | | | |
|----|---|----------------|----|--|------------|
| 34 | ปุ่ม DRIVE | 9 | 46 | สลักฝาครอบช่องใส่การ์ดหน่วยความจำ | 42 |
| | ปุ่ม  (ชัตเตอร์) | 90 | 47 | ฝาครอบช่องใส่การ์ดหน่วยความจำ | 6, 42 |
| 35 | ปุ่ม  (เล่น) | 89 | 48 | สลักฝาปิดช่องใส่แบตเตอรี่ | 40 |
| 36 | สับปุ่มชัตเตอร์ | 19 | 49 | ฝาปิดช่องใส่แบตเตอรี่ | 40 |
| 37 | ช่องมองภาพอิเล็กทรอนิกส์ (EVF) ... | 14, 18, 20, 31 | 50 | ปุ่มตัวเลือก | 7 |
| 38 | ยางรองตา (ล็อกได้) | 13 | 51 | ปุ่ม MENU/OK | 28 |
| 39 | ปุ่ม VIEW MODE | 18 | 52 | ปุ่ม DISP (แสดง)/BACK | 21 |
| 40 | ปุ่มแสงพื้นหลังของจอภาพย่อย | 27 | | ปุ่ม  (Bluetooth) | 102 |
| 41 | ไมโครโฟน (ก้านไมโครโฟน) | 7, 76 | 53 | ปุ่ม Q (เมนูด่วน) | |
| 42 | ปุ่ม AFON | 88 | 54 | ปุ่ม AEL (ล็อกการรับแสง) | 88 |
| 43 | แป้นหมุนเลือกคำสั่งด้านหลัง | 10 | 55 | ช่องยึดขาตั้ง | |
| 44 | ไฟแสดงสถานะ | 11 | 56 | จอภาพ LCD แบบปรับหมุนได้ | 12, 16, 18 |
| | แสงที่สอดคล้อง | | | หน้าจอสัมผัส | 31 |
| 45 | ฝาครอบช่องต่อรีโมตคั่นชัตเตอร์ | 62 | 57 | ฝาครอบขั้วต่อตัวส่งไฟล์/เวอร์ติคอลลแบบเดือรี่ กรีป | |

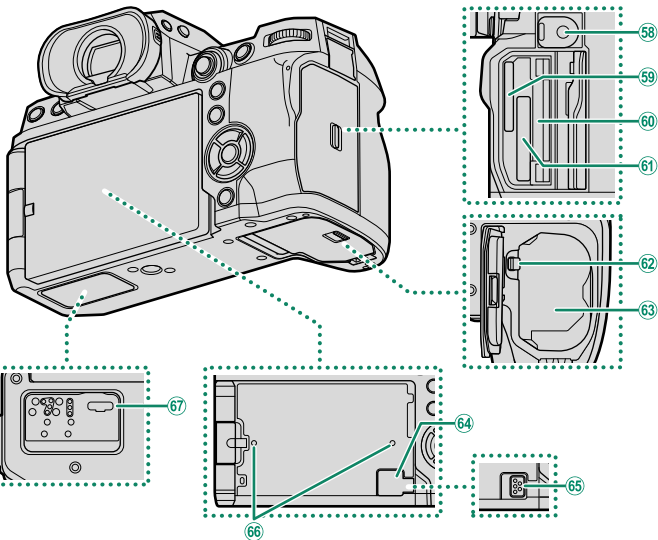

| | | | | | |
|----|---|----|----|---|----|
| 58 | ช่องต่อวีโมติดกดชัตเตอร์ (Ø2.5 มม.) | 62 | 52 | สลักแบตเตอรี่ | 41 |
| 59 | ช่องใส่การ์ดหน่วยความจำ 2 (สำหรับการ์ดหน่วยความจำ SD) | 42 | 63 | ช่องใส่แบตเตอรี่ | 40 |
| 60 | แผ่นหมายเลขเครื่อง | | 64 | ฝาครอบขั้วต่อพัดลมระบายความร้อน | |
| 61 | ช่องใส่การ์ดหน่วยความจำ 1 (สำหรับการ์ด CFexpress ชนิด B) | 42 | 65 | ขั้วต่อพัดลมระบายความร้อน | |
| | | | 66 | รูสุญญากาศระบายความร้อน | |
| | | | 67 | ขั้วต่อตัวส่งไฟสวิตช์คอล แบตเตอรี่ กริป | |

ตัวป้องกันสายเคเบิล

ติดตั้งตัวป้องกันตามที่แสดงเพื่อป้องกันการขาดการเชื่อมต่อโดยไม่ได้ตั้งใจ

- ① เลื่อนตัวป้องกันเหนือฝาครอบขั้วต่อ USB เพื่อให้ฝาครอบบอลดผ่านช่องในตัวป้องกัน
- ② ขันสกรูล็อกให้แน่น
- ③ ต่อสายเคเบิลแล้วสอดผ่านตัวป้องกันตามภาพที่แสดง

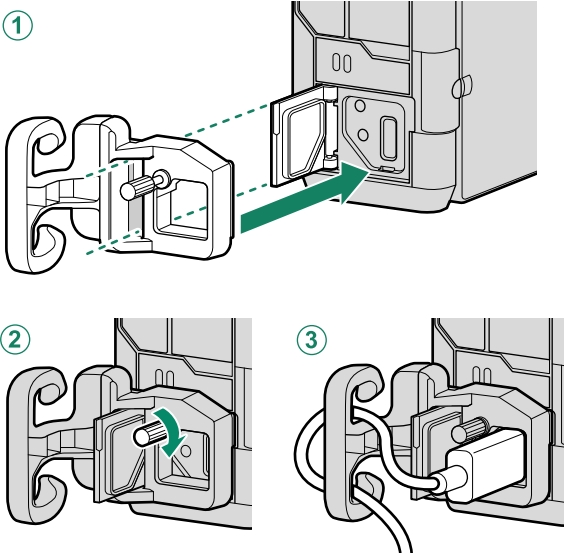

แผ่นหมายเลขเครื่อง

ห้ามแกะแผ่นหมายเลขเครื่อง ซึ่งมี CMIIT ID, หมายเลขเครื่อง และข้อมูลสำคัญอื่นๆ

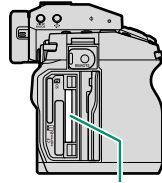

แผ่นหมายเลขเครื่อง

ฝาครอบช่องใส่การ์ดหน่วยความจำ (ถอดได้)

ฝาครอบช่องใส่การ์ดหน่วยความจำสามารถถอดออกได้โดยกดสลักด้านใน ถอดฝาครอบออกเพื่อให้ง่ายต่อการเข้าถึงเมื่อติดตั้งแท่นยึดกล้องหรือในสถานการณ์อื่นที่ทำให้เปิดหรือปิดฝาครอบได้ยาก

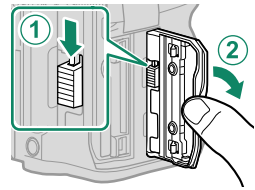

ไม้โฟกัส (ก้านโฟกัส)

เอียงหรือกดไม้โฟกัสเพื่อเลือกพื้นที่โฟกัส นอกจากนี้ยังสามารถใช้ไม้โฟกัสเพื่อเลื่อนเมนูต่างๆ ได้

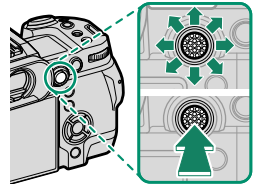

 ในการเลือกการทำงานของไม้โฟกัส ให้กดที่ตรงกลางของไม้ค้างไว้หรือใช้ **F** ตั้งค่าปุ่ม/ไดอัล > ตั้งค่าตัวปรับโฟกัส

ปุ่มตัวเลือก

กดปุ่มตัวเลือกขึ้น (▲) ขวา (▶) ลง (▼) หรือซ้าย (◀) เพื่อไฮไลทรายการ ปุ่มขึ้น ขวา ลง และซ้าย ยังทำหน้าที่เสริมเป็นปุ่มฟังก์ชัน **Fn4** ถึง **Fn7**

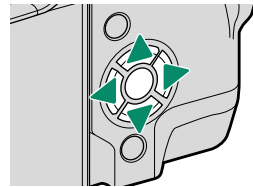

ปุ่ม WB

กดปุ่ม **WB** เพื่อเข้าไปปรับการตั้งค่าสมดุลยสีขาว

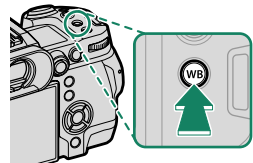

แป้นหมุนเลือกโหมด

หากต้องการเลือกโหมดถ่ายภาพ ให้หมุนแป้นหมุนจนกว่าไอคอนของโหมดที่ต้องการจะตรงกับตัวชี้

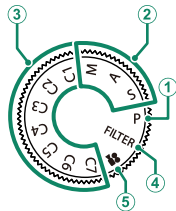

| โหมด | คำอธิบาย | |
|---|--|----------------|
| ① P (โปรแกรมอัตโนมัติ) | สามารถปรับรูรับแสงและความเร็วชัตเตอร์โดยใช้สลับโปรแกรมได้ | 56 |
| ② S (กำหนดค่าชัตเตอร์) A (กำหนดค่ารูรับแสง) M (ปรับระดับแสงเอง) | เลือกเพื่อควบคุมการตั้งค่ากล้องทั้งหมด รวมถึงรูรับแสง (M และ A) และ/หรือความเร็วชัตเตอร์ (M และ S) | 57 59 60 |
| ③ C1/C2/C3/C4/C5/C6/C7 (กำหนดเอง 1/2/3/4/5/6/7) | ถ่ายภาพโดยใช้การตั้งค่าที่จัดเก็บไว้ก่อนหน้านี้ | 64 |
| ④ FILTER (ฟิลเตอร์) | ถ่ายรูปด้วยเอฟเฟกต์ของฟิลเตอร์ | 63 |
| ⑤ (ถ่ายวิดีโอ) | การบันทึกภาพยนตร์ | 92 |

ปุ่ม DRIVE

การกดปุ่ม **DRIVE** จะแสดงเมนูโหมดไดรฟ์ที่คุณสามารถเลือกได้จากโหมดไดรฟ์ต่อไปนี้

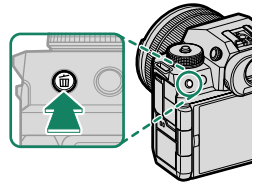

| โหมด | |
|------|-----------------------------|
| | เฟรมเดียว |
| | ถ่ายภาพต่อเนื่องความเร็วสูง |
| | ถ่ายภาพต่อเนื่องความเร็วต่ำ |
| | ถ่ายคร่อมความไวแสง |
| | ถ่ายคร่อมสมดุลแสงสีขาว |

| โหมด | |
|------|--------------------------|
| | ถ่ายคร่อม |
| | HDR |
| | พานอรามา |
| | ถ่ายภาพซ้อน |
| | ถ่าย Pixel Shift หลายขีด |

แป้นหมุนเลือกคำสั่ง

แป้นหมุนเลือกคำสั่งด้านหลังและด้านหน้าจะใช้สำหรับการดำเนินการด้านล่าง

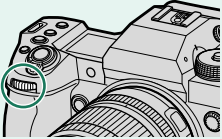
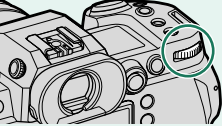
| | | แป้นหมุนเลือกคำสั่งด้านหน้า | แป้นหมุนเลือกคำสั่งด้านหลัง |
|-------------------------|-------------------------------|--|---|
| | |  |  |
| การถ่ายภาพ ¹ | P | เลือกการรวมความเร็วชัตเตอร์และรูรับแสงที่ต้องการ (สลัปโปรแกรม) | ปรับการชดเชยการรับแสง |
| | S | เลือกความเร็วชัตเตอร์ | |
| | A | ปรับรูรับแสง ² | |
| | M | เลือกความเร็วชัตเตอร์ | ปรับรูรับแสง ² |
| | FILTER | สลัปโปรแกรม | ปรับการชดเชยการรับแสง |
| เมนู | เลือกแท็บเมนูหรือหน้าผ่านเมนู | ไฮไลทรายการเมนู | |
| เมนู Q | เลือกรายการในเมนูด่วน | ปรับการตั้งค่าในเมนูด่วน | |
| การเล่น | ดูภาพอื่นๆ | <ul style="list-style-type: none"> • ชูมเข้าหรือออก (การเล่นแบบเต็มเฟรม) • ชูมเข้าหรือออก (การเล่นแบบหลายเฟรม) | |

1 สามารถเปลี่ยนได้โดยใช้  ตั้งค่าปุ่ม/ไดอัล > ตั้งแป้นหมุนคำสั่ง

2 ใช้ในกรณีที่เลนส์ไม่มีวงแหวนปรับรูรับแสงหรือหากวงแหวนปรับรูรับแสงที่มีตำแหน่ง "A" อยู่ในตำแหน่ง A



สามารถเลือกทิศทางการหมุนสำหรับแป้นหมุนเลือกคำสั่งได้โดยใช้  ตั้งค่าปุ่ม/ไดอัล > ทิศทางแป้นคำสั่ง

ไฟแสดงสถานะ

สถานะของกล้องจะแสดงด้วยไฟแสดงสถานะ

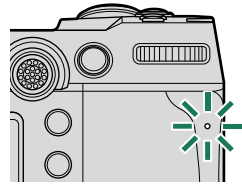

| ไฟแสดงสถานะ | สถานะของกล้อง |
|---------------------------|---|
| สว่างเป็นสีเขียว | ล็อกโฟกัส |
| กะพริบเป็นสีเขียว | การเตือนโฟกัสหรือความเร็วชัตเตอร์ต่ำ สามารถถ่ายภาพได้ |
| กะพริบเป็นสีเขียวและสีส้ม | <ul style="list-style-type: none"> • เปิดกล้อง: การบันทึกภาพ หรือภาพที่แสดงเพื่อยืนยันหลังจากถ่ายโดยเลือกตัวเลือกอื่นที่ไม่ใช่ ปิด ไว้สำหรับ ตั้งค่าจอเริ่มต้น > แสดงภาพ (สามารถถ่ายภาพเพิ่มได้) • ปิดกล้อง: กำลังอัปโหลดรูปภาพไปยังสมาร์ตโฟนหรือแท็บเล็ต* |
| สว่างเป็นสีส้ม | กำลังบันทึกภาพ ไม่สามารถถ่ายภาพเพิ่มในเวลานี้ได้ |
| กะพริบเป็นสีส้ม | กำลังชาร์จแฟลช; จะไม่ยิงแฟลชตอนถ่ายภาพ |
| กะพริบเป็นสีแดง | เลนส์หรือหน่วยความจำผิดพลาด |

* แสดงเฉพาะเมื่อเลือกภาพไว้สำหรับอัปโหลด



- ค่าเตือนอาจปรากฏในจอแสดงผล
- ไฟแสดงสถานะจะปิดอยู่ขณะที่ตาของคุณอยู่ที่ช่องมองภาพ
- ตัวเลือก **ตั้งค่าเมนูวี > แสงที่สอดคล้อง** สามารถใช้เลือกไฟแสดงสถานะ (ไฟแสดงสถานะหรือ ไฟช่วยหา AF) ที่จะติดขึ้นในระหว่างการบันทึกภาพจนกว่าจะให้เป็นไฟกะพริบหรือไฟที่ติดอยู่ตามปกติ

จอภาพ LCD

คุณสามารถปรับมุมของจอภาพ LCD ขณะวางเฟรมภาพได้
แต่ระวังอย่าให้นิ้วหรือวัตถุอื่นๆ บัง

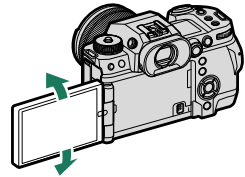
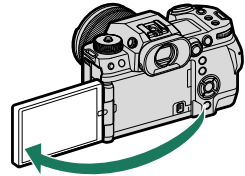

- ❗ อย่าใช้แรงกับบานพับมากเกินไปขณะหมุนจอภาพ LCD เนื่องจากอาจทำให้บานพับเสียหายได้
- ระวังอย่าให้มุมของจอภาพสัมผัสกับตัวกล้อง เนื่องจากอาจทำให้เกิดรอยได้

📖 จอภาพ LCD ยังทำหน้าที่เป็นหน้าจอสัมผัสที่สามารถใช้ได้สำหรับ:

- ตะเพื่อถ่ายภาพ (📖 32)
- การเลือกพื้นที่โฟกัส (📖 31)
- การเลือกฟังก์ชัน (📖 34)
- การควบคุมมูฟวี่ 🎮 (📖 33)
- การเล่น (📖 36)

ยางรองตา

การถอดยางรองตา ให้กดปุ่มค้างไว้ทั้งสองข้างแล้วเลื่อนยางรองตาขึ้น

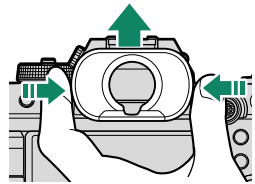

การโฟกัสด้วยช่องมองภาพ

หากตัวแสดงที่แสดงในช่องมองภาพเบลอ ให้นำช่องมองภาพมาแนบดวงตาและหมุนตัวควบคุมการปรับไดออพเตอร์จนกว่าโฟกัสของภาพในช่องมองภาพจะคมชัด

เพื่อโฟกัสช่องมองภาพ:

- ① ยกตัวควบคุมการปรับไดออพเตอร์ขึ้น
- ② หมุนตัวควบคุมเพื่อปรับโฟกัสช่องมองภาพ
- ③ กดตัวควบคุมกลับลงไปที่เดิมแล้วล็อกให้อยู่กับที่

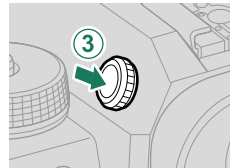
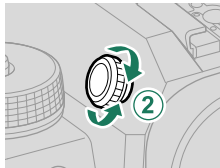
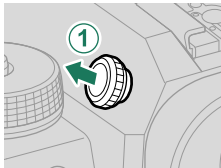

! ยกตัวควบคุมขึ้นก่อนใช้งาน หากไม่ปฏิบัติตามข้อควรระวังนี้จะทำให้เกิดภัยพิบัติที่ทำงานผิดพลาด

จอแสดงผลของกล้อง

เนื้อหาของส่วนนี้จะระบุไฟแสดงสถานะที่อาจแสดงขึ้นระหว่างการถ่ายภาพ

❗ เพื่อวัตถุประสงค์ในการแสดงภาพประกอบ จอแสดงผลจะแสดงโดยไฟแสดงสถานะสว่างทั้งหมด

ช่องมองภาพอิเล็กทรอนิกส์

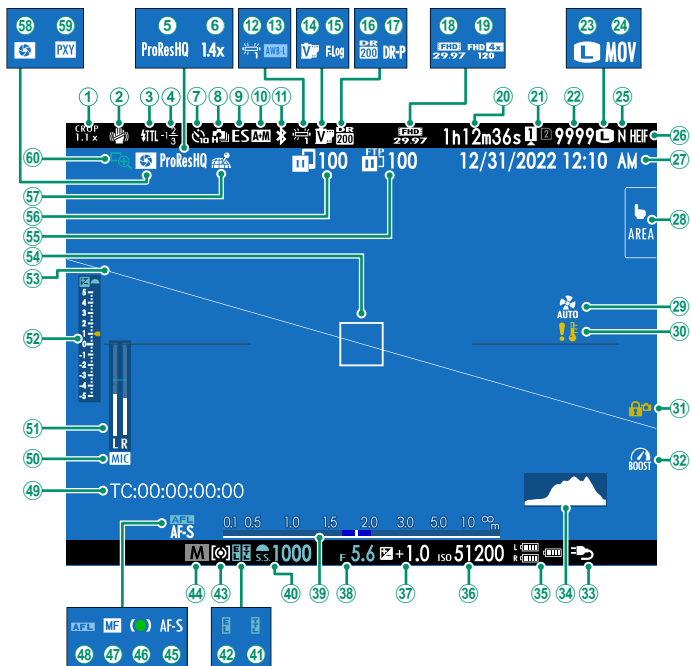

| | | | | | |
|----|--|-------------|----|---|----------|
| ① | อัตราการตัดภาพ | 123 | ③1 | ลือคควบคุม ³ | 139 |
| ② | โหมด S ² | 124 | ③2 | โหมดบูสต์ | 139 |
| ③ | โหมดเฟลช (TTL) | | ③3 | การจ่ายพลังงาน | 47 |
| ④ | ชดเชยแฟลช | | ③4 | ฮิสโตแกรม | 24 |
| ⑤ | การบีบอัดวิดีโอ | 126 | ③5 | ระดับแบดเจอร์ | |
| ⑥ | ตัวแปลงเลนส์เทเลคิวิตอล | 124 | ③6 | ความไวแสง | 83 |
| ⑦ | สัญลักษณ์การตั้งเวลาถ่าย | 123 | ③7 | การชดเชยการรับแสง | 86 |
| ⑧ | โหมดต่อเนื่อง | | ③8 | รูรับแสง | 59, 60 |
| ⑨ | ชนิดชัตเตอร์ | 124 | ③9 | สัญลักษณ์ระยะห่าง ² | 81 |
| ⑩ | สัญลักษณ์ AF+MF ² | 122 | ④0 | ความเร็วชัตเตอร์ | 57, 60 |
| ⑪ | เปิดปิด Bluetooth | | ④1 | ลือก TTL | 125 |
| ⑫ | สมดุลสีขาว | 120 | ④2 | ลือก AE | 88, 138 |
| ⑬ | ลือก AWB | 139 | ④3 | การวัดแสง | 85 |
| ⑭ | จำลองฟิล์ม | 120 | ④4 | โหมดถ่ายภาพ | 56 |
| ⑮ | การบันทึก F-Log/HLG | 126 | ④5 | โหมดโฟกัส ² | 73 |
| ⑯ | ช่วงไดนามิก | 120 | ④6 | สัญลักษณ์โฟกัส ² | |
| ⑰ | เน้นช่วงไดนามิก | 120 | ④7 | สัญลักษณ์แมนวอลโฟกัส ² | 73, 80 |
| ⑱ | โหมดมูฟวี | 92, 125 | ④8 | ลือก AF | 88, 138 |
| ⑲ | ไฟแสดงสถานะการบันทึกความเร็วสูง | 126 | ④9 | โหมดได้ค | 131 |
| ⑳ | เวลาที่สามารถทำการบันทึกได้/ เวลาการบันทึกที่ผ่านไป | 92 | ⑤0 | ช่องสัญญาณเข้าไมโครโฟน | |
| ㉑ | ตัวเลือกช่องใส่การ์ด | 44, 140 | ⑤1 | ระดับการบันทึก ² | 130 |
| ㉒ | จำนวนภาพที่ถ่ายได้ ¹ | | ⑤2 | สัญลักษณ์การรับแสง | 60, 86 |
| ㉓ | ขนาดภาพ | 120 | ⑤3 | เส้นขอบฟ้าเสมือน | 25 |
| ㉔ | รูปแบบไฟล์ | 126 | ⑤4 | เฟรมโฟกัส | 76, 87 |
| ㉕ | คุณภาพของภาพ | 120 | ⑤5 | ความคืบหน้าการอัปโหลด FTP | 141 |
| ㉖ | รูปแบบ HEIF | 120 | ⑤6 | สถานะการส่งภาพ | 102, 141 |
| ㉗ | วันที่และเวลา | 50, 53, 134 | ⑤7 | สถานะดาวน์โหลดข้อมูลตำแหน่ง | 102, 140 |
| ㉘ | โหมดหน้าจอสัมผัส | 31, 123 | ⑤8 | ดูตัวอย่างความลึกฟิลด์ | 81 |
| ㉙ | ตั้งค่าปิดลมระบายความร้อน | 124, 127 | ⑤9 | การตั้งค่าพร็อกซี (ProRes เท่านั้น) | |
| ③0 | ค่าเตือนอุณหภูมิ | 43 | ⑥0 | เช็คโฟกัส | 82, 123 |

1 แสดง "9999" หากมีพื้นที่มากกว่า 9999 เฟรม

2 จะไม่แสดงเมื่อเลือก เปิด ไว้สำหรับ  ตั้งค่าจอเริ่มต้น > โหมดตัวระบุขนาดใหญ่ (EVF)

3 แสดงเมื่อปุ่มควบคุมถูกลือกโดยการกดปุ่ม MENU/OK ค้างไว้ สามารถหยุดการลือกปุ่มควบคุมได้โดยการกดปุ่ม MENU/OK ค้างไว้อีกครั้ง

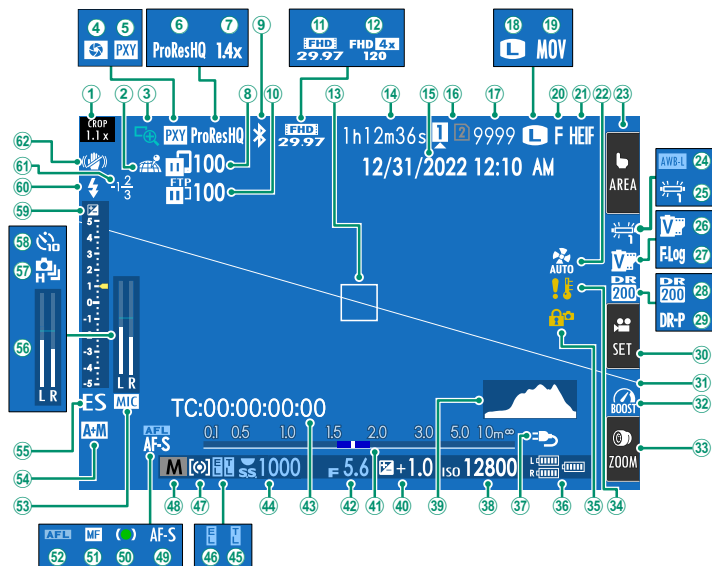

| | | | | | |
|---|--|-------------|----|---|---------|
| ① | อัตราภาพตัดภาพ | 123 | ③② | โหมดดูสปีด | 139 |
| ② | สถานะความไวหลอดข้อมูลตำแหน่ง | 102, 140 | ③③ | การซูมแบบสัมผัส ³ | 35 |
| ③ | เช็คโฟกัส | 82, 123 | ③④ | ค่าเตือนฮอนนุ้มี | 43 |
| ④ | ดูตัวอย่างความลึกฟิลด์ | 81 | ③⑤ | ลือคควบคุม ⁴ | 139 |
| ⑤ | การตั้งค่าพริกซี่ (ProRes เท่านั้น) | | ③⑥ | ระดับแบคเตอร์ | |
| ⑥ | การบีบอัดวิดีโอ | 126 | ③⑦ | การจ่ายพลังงาน | 47 |
| ⑦ | ตัวแปลงเลนส์เทเลคิติดอล | 124 | ③⑧ | ความไวแสง | 83 |
| ⑧ | สถานะการส่งภาพ | 102, 141 | ③⑨ | ฮิสโตแกรม | 24 |
| ⑨ | เปิด/ปิด Bluetooth | | ④① | การชดเชยการรับแสง | 86 |
| ⑩ | ความคืบหน้าการอัปโหลด FTP | 141 | ④② | สัญลักษณ์ระยะห่าง ² | 81 |
| ⑪ | โหมดคู่มือ | 92, 125 | ④③ | รูรับแสง | 59, 60 |
| ⑫ | ไฟแสดงสถานะการบันทึกความเร็วสูง | 126 | ④④ | โหมดโฟกัส | 131 |
| ⑬ | เฟรมเฟกัส | 76, 87 | ④⑤ | ความเร็วชัตเตอร์ | 57, 60 |
| ⑭ | เวลาที่สามารถทำการบันทึกได้/ เวลาการบันทึกที่ผ่านไป | 92 | ④⑥ | ลือค AE | 88, 138 |
| ⑮ | วันที่และเวลา | 50, 53, 134 | ④⑦ | การวัดแสง | 85 |
| ⑯ | ตัวเลือกช่องใส่การ์ด | 44, 140 | ④⑧ | โหมดถ่ายภาพ | 56 |
| ⑰ | จำนวนภาพที่ถ่ายได้ ¹ | | ④⑨ | โหมดโฟกัส ² | 73 |
| ⑱ | ขนาดภาพ | 120 | ⑤① | สัญลักษณ์โฟกัส ² | |
| ⑲ | รูปแบบไฟล์ | 126 | ⑤② | สัญลักษณ์แมนวอลโฟกัส ² | 73, 80 |
| ⑳ | คุณภาพของภาพ | 120 | ⑤③ | ลือค AF | 88, 138 |
| ㉑ | รูปแบบ HEIF | 120 | ⑤④ | ช่องสัญญาณเข้าไมโครโฟน | |
| ㉒ | ตั้งค่าพัลลมะระบายความร้อน | 124, 127 | ⑤⑤ | สัญลักษณ์ AF+MF ² | 122 |
| ㉓ | โหมดหน้าจอสัมผัส ³ | 31, 123 | ⑤⑥ | ชนิดชัตเตอร์ | 124 |
| ㉔ | ลือค AWB | 139 | ⑤⑦ | ระดับการบันทึก ² | 130 |
| ㉕ | สมดุลยสีขาว | 120 | ⑤⑧ | โหมดต่อเนื่อง | |
| ㉖ | จำลองฟิล์ม | 120 | ⑤⑨ | สัญลักษณ์การตั้งเวลาถ่าย | 123 |
| ㉗ | การบันทึก F-Log/HLG | 126 | ⑥① | สัญลักษณ์การรับแสง | 60, 86 |
| ㉘ | ช่วงไดนามิก | 120 | ⑥② | โหมดแฟลช (TTL) | |
| ㉙ | เน้นช่วงไดนามิก | 120 | | ชดเชยแฟลช | |
| ⑳ | การควบคุมคู่มือ ³ | 33 | | โหมด IS ² | 124 |
| ㉑ | เส้นขอบฟ้าเสมือน | 25 | | | |

1 แสดง "9999" หากมีพื้นที่มากกว่า 9999 เฟรม

2 จะไม่แสดงเมื่อเลือก เปิด ใช้สำหรับ  ตั้งค่าจ่อเริ่มต้น > โหมดตัวระบุขนาดใหญ่(LCD)

3 สามารถใช้การควบคุมแบบสัมผัสเพื่อเข้าถึงฟังก์ชันของกล้องได้

4 แสดงเมื่อปุ่มควบคุมถูกลือคโดยการกดปุ่ม MENU/OK ค้างไว้ สามารถหยุดการลือคปุ่มควบคุมได้โดยการกดปุ่ม MENU/OK ค้างไว้อีกครั้ง



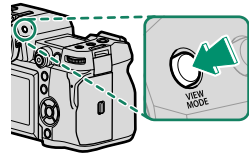

การเลือกโหมดแสดงผล

กดปุ่ม **VIEW MODE** เพื่อสลับโหมดแสดงผลดังต่อไปนี้ คุณสามารถเลือกโหมดแสดงผลแยกต่างหากสำหรับการถ่ายภาพและการเล่น



1

การถ่ายภาพ

| ตัวเลือก | คำอธิบาย |
|---|---|
|  สัญญาณตา | การแนบดวงตาของคุณไว้ที่ช่องมองภาพจะทำให้ช่องมองภาพเปิดและจอภาพ LCD ปิด; การเลื่อนดวงตาของคุณออกจะทำให้ช่องมองภาพปิดและจอภาพ LCD เปิด |
| เฉพาะ LCD | จอภาพ LCD เปิด ช่องมองภาพปิด |
| เฉพาะ EVF | ช่องมองภาพเปิด จอภาพ LCD ปิด |
| เฉพาะ EVF +  | การแนบดวงตาของคุณไว้ที่ช่องมองภาพจะทำให้ช่องมองภาพเปิด การเลื่อนดวงตาออกจะทำให้ช่องมองภาพปิด จอภาพ LCD ยังคงปิดอยู่ |
|  เซนเซอร์ตา + จอแสดงภาพ LCD | การแนบตาของคุณไว้ที่ช่องมองภาพในระหว่างที่ถ่ายภาพ ทำให้ช่องมองภาพเปิด แต่จอภาพ LCD ใช้สำหรับแสดงภาพเมื่อคุณเลื่อนดวงตาออกจากช่องมองภาพหลังจากที่ถ่ายภาพ ใช้ตัวเลือกที่เลือกไว้สำหรับ  ตั้งค่าจอเริ่มต้น > แสดงภาพ เพื่อแสดงในจอภาพ LCD |

เล่นย้อนกลับ

| ตัวเลือก | คำอธิบาย |
|--|--|
|  สัญญาณตา | การแนบดวงตาของคุณไว้ที่ช่องมองภาพจะทำให้ช่องมองภาพเปิดและจอภาพ LCD ปิด; การเลื่อนดวงตาของคุณออกจะทำให้ช่องมองภาพปิดและจอภาพ LCD เปิด |
| เฉพาะ LCD | จอภาพ LCD เปิด ช่องมองภาพปิด |
| เฉพาะ EVF | ช่องมองภาพเปิด จอภาพ LCD ปิด |



- ใช้  ตั้งค่าจอเริ่มต้น > ตั้งค่าโหมดการมองภาพ ในเมนูตั้งค่าเพื่อเลือกโหมดแสดงผลสำหรับ EVF และจอภาพ LCD
- สามารถกำหนด สวิตช์ EVF/LCD ให้กับปุ่มฟังก์ชันและปุ่มที่ใช้สลับไปมาระหว่างการแสดงผล EVF เท่านั้น และ LCD เท่านั้น

สัญญาณตา

สัญญาณตาอาจตอบสนองต่อวัตถุอื่นๆ ที่ไม่ใช่ตาของคุณ หรือต่อแสงที่ส่องเข้าเซ็นเซอร์โดยตรง

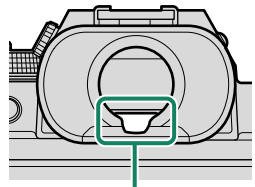

สัญญาณตา

การปรับความสว่างจอแสดงผล

สามารถปรับความสว่างและความอิ่มตัวของสีของช่องมองภาพและจอภาพ LCD ได้โดยใช้รายการในเมนู  ตั้งค่าจอเริ่มต้น เลือก ความสว่าง EVF หรือ สี EVF เพื่อปรับความสว่างหรือความอิ่มตัวของสีของช่องมองภาพ และ ความสว่าง LCD หรือ สี LCD เพื่อปรับความสว่างหรือความอิ่มตัวของสีของจอภาพ LCD

การหมุนจอแสดงผล

เมื่อเลือก เปิด สำหรับ  ตั้งค่าจอเริ่มต้น > แสดงภาพแบบหมุนอัตโนมัติ สัญลักษณ์ในช่องมองภาพและจอภาพ LCD จะหมุนอัตโนมัติเพื่อให้เข้ากับแนวของกล้อง

ปุ่ม DISP/BACK

ปุ่ม **DISP/BACK** ควบคุมการแสดงผลของสัญลักษณ์ในช่องมองภาพและจอภาพ LCD

ต้องเลือกสัญลักษณ์สำหรับ EVF และ LCD แยกกัน ในการเลือกจอแสดงผล EVF ให้ใช้ดวงตาของคุณมองผ่านช่องมองภาพในขณะที่ใช้ปุ่ม **DISP/BACK**

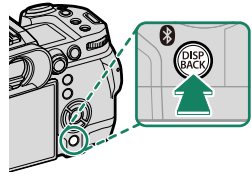

ช่องมองภาพ

เต็มหน้าจอ

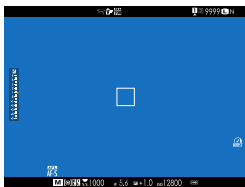

สัญลักษณ์มาตรฐาน

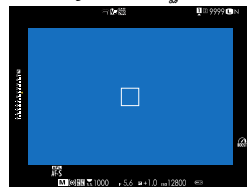

จอแสดงผลคู่ (เฉพาะโหมดแมนวลโฟกัส)

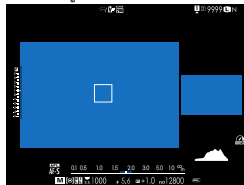

สัญลักษณ์มาตรฐาน

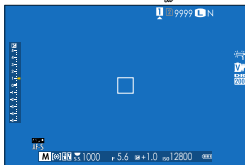

ไม่มีสัญลักษณ์

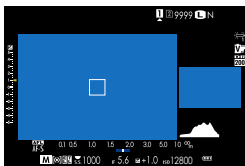

จอแสดงผลคู่ (เฉพาะโหมดแมนวลโฟกัส)

แสดงข้อมูล

แสดงผลคู่

จอแสดงผลคู่ประกอบด้วยหน้าต่างเต็มเฟรมขนาดใหญ่และพื้นที่โฟกัสระยะใกล้ที่เล็กกว่า

การตั้งค่าจอแสดงผลมาตรฐานแบบกำหนดเอง

การเลือกรายการที่แสดงในจอแสดงผลสัญลักษณ์มาตรฐาน:

1 แสดงสัญลักษณ์มาตรฐาน

ใช้ปุ่ม **DISP/BACK** เพื่อแสดงสัญลักษณ์มาตรฐาน

2 เลือก แสดงค่าที่ตั้งไว้

เลือก  ตั้งค่าจ่อเริ่มต้น > แสดงค่าที่ตั้งไว้ในเมนูตั้งค่า

3 เลือกรายการ

ไฮไลท์รายการแล้วกด **MENU/OK** เพื่อเลือกหรือยกเลิกการเลือก

- ตารางกรอบ
- โหมดกันสั่นแบบคู่
- เฟรมโฟกัส
- โหมดหน้าจอสัมผัส
- แสดงระยะ AF
- สมดุลย์สีขาว
- แสดงระยะ MF
- จำลองฟิล์ม
- ฮิสโตแกรม
- ช่วงไดนามิก
- เตือนส่วนไฮไลต์ในไลฟ์วิว
- โหมดบูสต์
- โหมดถ่ายภาพ
- ตั้งค่าพัดลมระบายความร้อน
- รูรับแสง/ชัตเตอร์/ISO
- จำนวนภาพที่เหลือ
- ข้อมูลที่พื้นหลัง
- ขนาดภาพ/คุณภาพ
- Expo. Comp (เลข)
- โหมดมูฟวี่ & เวลาบันทึก
- Expo. Comp (ระดับ)
- ดิจิตอลคอนเวอร์เตอร์
- โหมดโฟกัส
- คำสั่งการถ่ายโอนภาพ
- วัดแสง
- ระดับไมโครโฟน
- ชนิดชัตเตอร์
- ข้อความแนะนำ
- แฟลช
- ระดับแบตเตอรี่
- โหมดต่อเนื่อง
- เส้นกรอบการจัดเฟรม

4 กด **DISP/BACK** เพื่อบันทึกการเปลี่ยนแปลง

5 กด **DISP/BACK** ตามต้องการเพื่อออกจากเมนู แล้วกลับไปยังจอแสดงผลผลการถ่ายภาพ

เส้นรอบการจัดเฟรม

เปิดใช้ เส้นรอบการจัดเฟรม เพื่อทำกรอบของเฟรมให้มองเห็นง่ายขึ้นบนพื้นหลังสีเข้ม

ฮิสโตแกรม

ฮิสโตแกรมจะแสดงการแจกแจงโทนสีของภาพ โดยแสดงความสว่างในแกนแนวนอน และจำนวนพิกเซลในแกนแนวตั้ง

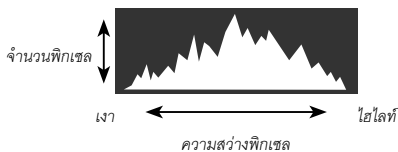

- การรับแสงที่เหมาะสม: พิกเซลที่แจ่มเจออกมามีเส้นโค้งที่เท่ากันตลอดช่วงโทนสี
- รับแสงมากเกินไป: พิกเซลจะรวมกันอยู่ที่ด้านขวาของกราฟ
- รับแสงน้อยเกินไป: พิกเซลจะรวมกันอยู่ที่ด้านซ้ายของกราฟ



ในการดูกราฟฮิสโตแกรม RGB และจอแสดงผลที่แสดงพื้นที่เฟรมที่จะได้รับแสงมากเกินไปที่การตั้งค่าปัจจุบันที่ซ้อนทับบนมุมมองภาพ

ผ่านเลนส์ ให้กดปุ่มฟังก์ชันที่กำหนด ฮิสโตแกรม

- ① พื้นที่รับแสงมากเกินไปกะพริบ
- ② ฮิสโตแกรม RGB

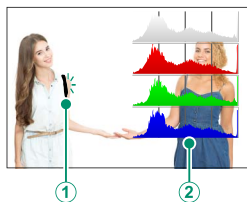

เส้นขอบฟ้าเสมือน

ตรวจสอบว่ากล้องได้ระดับหรือไม่ สามารถเลือกประเภทการแสดงผลได้โดยใช้

F ตั้งค่าจอเริ่มต้น > ตั้งค่าระดับน้ำอิเล็กทรอนิกส์ ใช้เส้นขอบฟ้าเสมือนเพื่อปรับระดับกล้องเมื่อติดตั้งบนขาตั้งกล้องหรืออื่นๆ

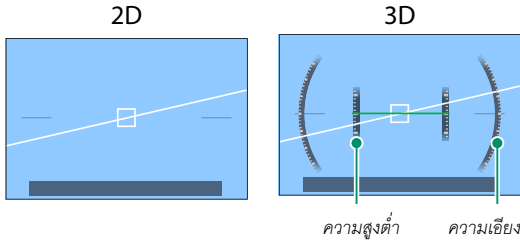

- **ปิด:** ไม่แสดงเส้นขอบฟ้าเสมือน
- **2 มิติ:** เส้นสีขาวแสดงความเอียงของกล้องไปทางซ้ายหรือขวา เส้นจะเปลี่ยนเป็นสีเขียวเมื่อกำลังได้ระดับ เส้นอาจหายไปหากกล้องเอียงไปด้านหน้าหรือด้านหลัง
- **3 มิติ:** หน้าจอแสดงการเอียงกล้องไปด้านซ้ายหรือด้านขวาและด้านหน้าหรือด้านหลัง



สามารถกำหนด **สวิตช์ระดับน้ำอิเล็กทรอนิกส์** ให้กับปุ่มฟังก์ชันและปุ่มที่ใช้สลับไปมาระหว่างการแสดงผล 2D และ 3D

จอภาพ LCD ย่อย

การตั้งค่าต่างๆ ที่สามารถดูได้ในจอภาพ LCD ย่อย ได้แก่ ความเร็วชัตเตอร์, รูรับแสง และความไวแสง (ISO) การตั้งค่าต่างๆ จะแสดงขึ้นในโหมดการถ่ายภาพนิ่งและภาพยนตร์

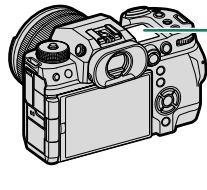

จอภาพ LCD ย่อย

การตั้งค่าเริ่มต้น

ตามค่าเริ่มต้น จอภาพ LCD ย่อยจะแสดงการตั้งค่าตามรายการด้านล่าง

 การตั้งค่าที่แสดงสามารถเลือกได้โดยใช้  ตั้งค่าจอเริ่มต้น > ตั้งค่าเมนูย่อย

โหมดการถ่ายภาพนิ่ง

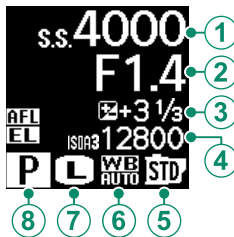

ค่าเริ่มต้น

| | |
|--------------------|---------------|
| ① ความเร็วชัตเตอร์ | ⑤ จำลองฟิล์ม |
| ② รูรับแสง | ⑥ สมดุลยสีขาว |
| ③ ชดเชยแสง | ⑦ ขนาดภาพ |
| ④ ISO | ⑧ โหมดถ่ายภาพ |

โหมดภาพยนตร์

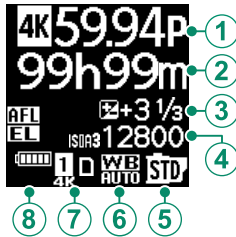

ค่าเริ่มต้น

| | |
|--------------|-------------------|
| ① โหมดมูฟวี่ | ⑤ จำลองฟิล์ม |
| ② เวลาบันทึก | ⑥ สมดุลย์สีขาว |
| ③ ขดเชยแสง | ⑦ ตั้งค่าชองการ์ด |
| ④ ISO | ⑧ ปริมาณแบตเตอรี่ |

ปุ่มแสงพื้นหลังของจอภาพย่อย

หากต้องการเปิดแสงพื้นหลังของจอภาพ LCD ย่อยเมื่อท่านรู้สึก
ว่าจอภาพ LCD ย่อยมืดเกินไปที่จะอ่าน ให้กดปุ่มแสงพื้นหลังของ
จอภาพย่อย กดปุ่มอีกครั้งเพื่อปิดแสงพื้นหลัง

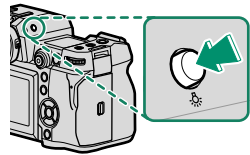

สีพื้นหลัง

สามารถเลือกสีพื้นหลัง (สีดำหรือสีขาว) สำหรับจอภาพ LCD ย่อยได้โดยใช้ตัวเลือก

[A] ตั้งค่าจอเริ่มต้น > สีพื้นหลังจอย่อย ในเมนู **[A]** (ตั้งค่า) โปรดทราบว่าพื้นหลังจะแสดงเป็นสีขาวทุกครั้ง
ครั้งที่เปิดแสงพื้นหลังของจอภาพ LCD ย่อย

การบันทึกภาพยนตร์ (📹/โหมดภาพยนตร์)

การกด **MENU/OK** ในโหมดภาพยนตร์จะแสดงเมนูภาพยนตร์

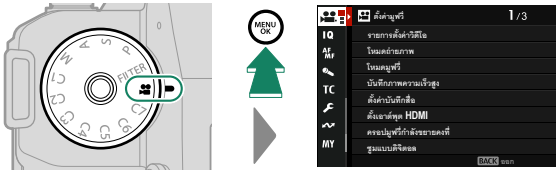

ในโหมด C1 ถึง C7 จะแสดงเมนูถ่ายรูปหากเลือก 📷 ถ่ายรูปวีวี่ในรายการที่เลือกโดยใช้ **IQ** ตั้งค่าคุณภาพภาพ > 📷 ตั้งค่าโหมดกำหนดเอง ในเมนูถ่ายรูปหรือ 📷 ตั้งค่ามูฟวี่ > 📷 ตั้งค่าโหมดกำหนดเอง ในเมนูภาพยนตร์ (📖 64)

การเล่น

การกด **MENU/OK** ระหว่างที่เล่นจะแสดงเมนูการเล่น

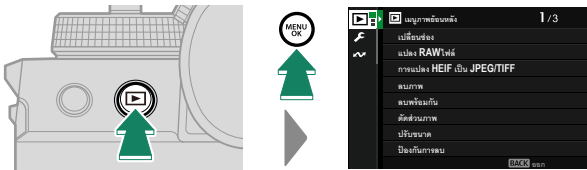

การเลือกแท็บเมนู

การนำทางเมนู:

- 1 กด **MENU/OK** เพื่อแสดงเมนู

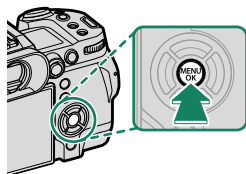

- 2 กดไม้โฟกัส (ก้านโฟกัส) ไปทางซ้ายเพื่อไฮไลต์แท็บสำหรับเมนูปัจจุบัน



แท็บ

- 3 กดไม้โฟกัสขึ้นหรือลงเพื่อไฮไลต์แท็บที่มีรายการที่ต้องการ
- 4 กดไม้โฟกัสไปทางขวาเพื่อวางเคอร์เซอร์ในเมนู



ใช้แป้นหมุนเลือกคำสั่งด้านหน้าเพื่อเลือกแท็บเมนูหรือหน้าผ่านเมนูต่างๆ และใช้แป้นหมุนเลือกคำสั่งด้านหลังเพื่อไฮไลต์รายการเมนู

โหมดหน้าจอสัมผัส

จอภาพ LCD จะทำหน้าที่เป็นหน้าจอสัมผัส

การควบคุมแบบสัมผัสในการถ่ายภาพ

หากต้องการเปิดการควบคุมแบบสัมผัส ให้เลือก **เปิด** สำหรับ **AF** ตั้งค่าปุ่ม/ไดอัล > ตั้งค่าหน้าจอสัมผัส >

AF การตั้งค่าหน้าจอสัมผัส



EVF

สามารถใช้จอภาพ LCD เพื่อเลือกพื้นที่โฟกัสในขณะที่กำลังจัดภาพในช่องมองภาพอิเล็กทรอนิกส์ (EVF) ได้ ใช้ **AF** ตั้งค่าปุ่ม/ไดอัล > ตั้งค่าหน้าจอสัมผัส > ตั้งพื้นที่หน้าจอสัมผัส EVF เพื่อเลือกพื้นที่ของจอภาพที่จะใช้สำหรับการควบคุมแบบสัมผัส

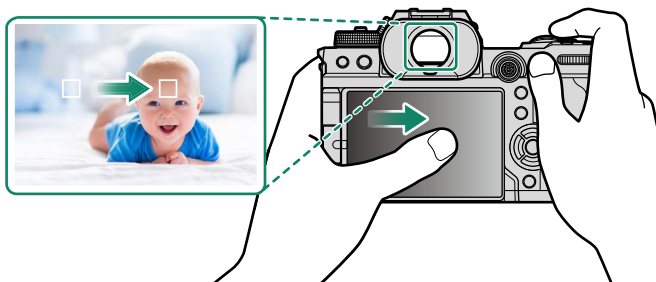







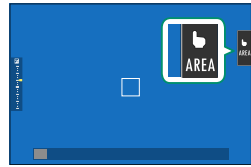



- เมื่อเลือก **เปิด** การตรวจจับใบหน้า ให้สำหรับ **AF/AF** ตั้งค่า AF/MF > **เปิด** ตั้งค่าตรวจจับใบหน้า/ตา คุณสามารถเลือกใบหน้าที่ใช้สำหรับโฟกัสได้
- คุณสามารถเลือกประเภทของวัตถุที่กล้องจะโฟกัสเป็นพิเศษได้เมื่อเลือก **เปิด** การตรวจจับตัวแบบ ให้สำหรับ **AF/AF** ตั้งค่า AF/MF > ตั้งค่าการตรวจจับตัวแบบ

จอ LCD



สามารถเลือกการทำงานได้โดยแตะที่สัญลักษณ์โหมดหน้าจอสัมผัสในจอแสดงผล สามารถใช้การควบคุมแบบสัมผัสกับการทำงานต่อไป:



| โหมด | คำอธิบาย |
|--|--|
|  ถ่ายด้วยการสัมผัส | แตะหัวข้อในจอแสดงผลเพื่อโฟกัสและปล่อยชัตเตอร์ โหมดถ่ายภาพต่อเนื่องเป็นชุด กล้องจะถ่ายภาพขณะที่คุณวางนิ้วไว้บนจอแสดงผล |
|  AF   AF OFF | <ul style="list-style-type: none"> หากเลือก AFเฉพาะจุด ไว้สำหรับโหมดโฟกัส กล้องจะโฟกัสเมื่อคุณแตะวัตถุในหน้าจอ โฟกัสจะล็อกที่ระยะปัจจุบันจนกว่าคุณจะแตะไอคอน AF OFF หากเลือก ต่อเนื่อง ไว้สำหรับโหมดโฟกัส กล้องจะเริ่มโฟกัสเมื่อคุณแตะวัตถุในหน้าจอ กล้องจะปรับโฟกัสต่อเนื่องตามการเปลี่ยนแปลงระยะของวัตถุ จนกว่าคุณแตะไอคอน AF OFF เมื่อเลือก โฟกัสแมนนวล ไว้สำหรับโหมดโฟกัส คุณสามารถแตะหน้าจอเพื่อโฟกัสที่วัตถุที่เลือกไว้โดยใช้โฟกัสอัตโนมัติได้ |
|  บริเวณ | แตะเพื่อเลือกจุดสำหรับโฟกัสหรือซูม เฟรมโฟกัสจะเคลื่อนไปยังจุดที่เลือก |
|  ปิด | ปิดโหมดหน้าจอสัมผัส |





- 
 ลักษณะการทำงานของหน้าจอสัมผัสจะแตกต่างกันไปตามโหมด AF
- การควบคุมแบบสัมผัสต่างๆ จะถูกใช้ระหว่างซูมโฟกัส
- 
 หากต้องการปิดใช้งานการควบคุมแบบสัมผัสและซ่อนสัญลักษณ์โหมดหน้าจอสัมผัส ให้เลือก **ปิด** สำหรับ  **ตั้งค่าปุ่ม/ไดอัล** > **ตั้งค่าหน้าจอสัมผัส** >  **การตั้งค่าหน้าจอสัมผัส**
- สามารถปรับการตั้งค่าการควบคุมแบบสัมผัสได้โดยใช้  **ตั้งค่า AF/MF** > โหมดหน้าจอสัมผัส

การควบคุมมูฟวี่

การเลือก **เปิด** สำหรับ  **ตั้งค่ามูฟวี่** > **การควบคุมมูฟวี่**   หรือการแตะปุ่มโหมดปรับภาพเคลื่อนไหวในจอแสดงผลการถ่ายภาพจะปรับเป็นหมุนเลือกคำสั่งและการควบคุมแบบสัมผัสให้เหมาะสมกับการบันทึกภาพยนตร์ สามารถใช้เพื่อป้องกันไม่ให้เสียงของกล้องถูกบันทึกไปในชุดเทจภาพยนตร์



ปุ่มโหมดปรับภาพเคลื่อนไหว

- ความเร็วชัตเตอร์
- รูรับแสง
- การชดเชยแสงของกล้อง
- ความไวแสง
- การปรับระดับไม้ค้ำภายใน/การปรับระดับไม้ค้ำภายนอก
- ฟลิตเตอร์ลม
- ความดังของหูฟัง
-  จำลองฟิล์ม
-  สมดุลยสีขาว
-  โหมดกันภาพสั่น
-  เสริมโหมดกันภาพสั่น
-  โหมดโฟกัส



- การเปิดใช้งานการควบคุมมูฟวี่จะปิดใช้งานวงแหวนปรับรูรับแสง
- เมื่อเปิดใช้งานการควบคุมภาพเคลื่อนไหว ปุ่มโหมดปรับภาพเคลื่อนไหวสามารถใช้เพื่อเปลี่ยนการตั้งค่าการถ่ายภาพหรือปิดการใช้งานการควบคุมภาพเคลื่อนไหว

ฟังก์ชันระบบสัมผัส

สามารถกำหนดฟังก์ชันต่างๆ ให้กับท่าทางการตวัดนิ้วต่อไปนี้ได้เหมือนกับปุ่มฟังก์ชัน:

- ตวัดนิ้วขึ้นบน: T-Fn1
- ตวัดนิ้วไปทางซ้าย: T-Fn2
- ตวัดนิ้วไปทางขวา: T-Fn3
- ตวัดนิ้วลง: T-Fn4

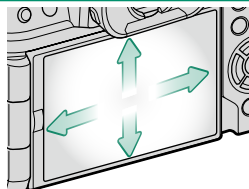

- ในบางครั้งการตวัดนิ้วจะทำให้เมนูแสดงขึ้นมา; ให้แตะเพื่อเลือกตัวเลือกที่ต้องการ

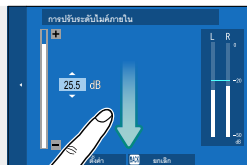

- ท่าทางของฟังก์ชันการสัมผัสจะปิดใช้งานในค่าเริ่มต้น เพื่อเปิดใช้งานท่าทางของฟังก์ชันการสัมผัส ให้เลือก **เปิด** สำหรับ **ตั้งค่าปุ่ม/ไดอัล** > **ตั้งค่าหน้าจอสัมผัส** > **T-Fn** ฟังก์ชันสัมผัส

การประชุมแบบสัมผัส

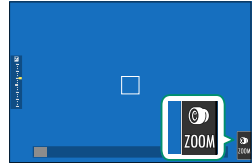

หากเล็งตรงรับการซูมแบบสัมผัส คุณสามารถซูมเข้าและออกได้โดยแตะที่หน้าจอ และปุ่มซูมแบบสัมผัสที่หน้าจอเพื่อเปิดใช้การประชุมแบบสัมผัส

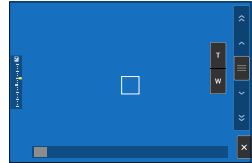

การประชุมแบบสัมผัสถูกควบคุมโดยใช้ปุ่มในหน้าจอ



| ปุ่ม | คำอธิบาย |
|---|---|
|  การซูมแบบสัมผัส | เปิดใช้การประชุมแบบสัมผัส |
|  ซูมเข้า | ซูมเข้าหรือออก แต่ค้างไว้เพื่อซูมเข้าหรือออกด้วยความเร็วคงที่ |
|  ซูมออก | |
|  สวิตช์เลื่อน | กลิ้งจะซูมเข้าหรือออกด้วยความเร็วที่สอดคล้องกับตำแหน่งของสวิตช์เลื่อน |
|  ปิดใช้งาน | ปิดใช้การประชุมแบบสัมผัส |

 สามารถเลือกอัตราที่กลิ้งซูมเข้าและออกเพื่อตอบสนองต่อปุ่ม T และ W ได้โดยใช้  ตั้งค่าปุ่ม/ไดอัล > ตั้งค่าเลนส์ซูม/ไฟกัส > ซูมความเร็วคงที่ (Fn)

การควบคุมการเล่นแบบสัมผัส

เมื่อเลือก **เปิด** สำหรับ **ตั้งค่าปุ่ม/ไดอัล > ตั้งค่าหน้าจอสัมผัส >**

▶ การตั้งค่าหน้าจอสัมผัส สามารถใช้การควบคุมแบบสัมผัสสำหรับการดำเนินการเล่นต่อไป:

- **สลับ:** สลับนิ้วข้ามจอแสดงผลเพื่อดูภาพอื่นๆ



- **ซูม:** วางนิ้วสองนิ้วบนจอแสดงผลแล้วแยกนิ้วออกเพื่อซูมเข้า



- **บีบ:** วางนิ้วสองนิ้วบนจอแสดงผลแล้วเลื่อนเข้าหากันเพื่อซูมออก



▶ สามารถซูม ออกรูปภาพจนกระทั่งมองเห็นภาพแล้วแต่ไม่สามารถซูมต่อไปได้

- **แตะสองครั้ง:** แตะจอแสดงผลสองครั้งเพื่อซูมเข้าไปยังจุดโฟกัส



- **เลื่อน:** ดูพื้นที่อื่นของภาพระหว่างซูมการเล่น

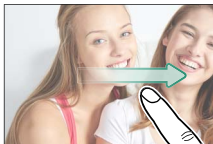

ชั้นแรก

2

การต่อสายคล้อง

การต่อสายคล้อง

ต่อสายคล้องเข้าในรูสำหรับสายคล้องตามที่แสดงด้านล่าง

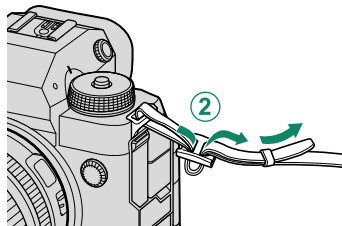
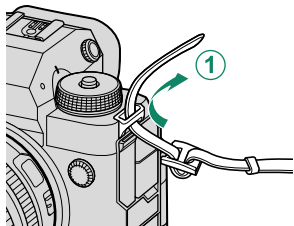

! เพื่อป้องกันกล่องตก ให้ตรวจสอบว่าสายคล้องแน่นดีแล้ว

การต่อเลนส์

สามารถใช้กล้องด้วยเลนส์สำหรับ FUJIFILM X-mount

ถอดฝาครอบตัวกล้องจากกล้องและฝาปิดด้านหลังจากเลนส์วางเลนส์บนที่ยึด ให้เครื่องหมายบนเลนส์และกล้องตรงกัน (1) จากนั้นให้หมุนเลนส์จนกว่าจะคลิกเข้าที่ (2)

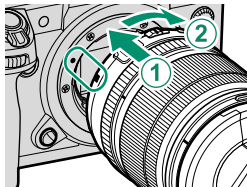

- ❗ เมื่อต่อเลนส์ ตรวจสอบให้แน่ใจว่าไม่มีฝุ่นหรือสิ่งแปลกปลอมเข้าไปในกล้อง
- ห้ามแตะชิ้นส่วนภายในของกล้อง
- หมุนเลนส์จนกว่าจะคลิกเข้าที่
- ห้ามกดปุ่มถอดเปลี่ยนเลนส์ขณะต่อเลนส์

การถอดเลนส์

การถอดเลนส์ ให้ปิดกล้อง จากนั้นกดปุ่มถอดเปลี่ยนเลนส์แล้ว (1) วนหมุนเลนส์ตามที่แสดง (2)

- ❗ เพื่อป้องกันฝุ่นสะสมบนเลนส์หรือภายในกล้อง ให้ปิดฝาเลนส์และฝาครอบตัวกล้องเมื่อไม่ได้ติดเลนส์

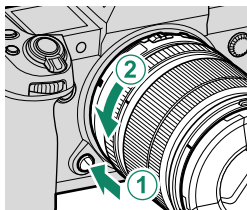

เลนส์และอุปกรณ์เสริมภายนอกอื่นๆ

สามารถใช้กล้องด้วยเลนส์และอุปกรณ์เสริมสำหรับ FUJIFILM X-mount

- ❗ โปรดปฏิบัติตามข้อควรระวังต่อไปนี้เมื่อติดตั้งหรือถอด (เปลี่ยน) เลนส์
- ตรวจสอบว่าเลนส์ไม่มีฝุ่นหรือสิ่งแปลกปลอมอื่นๆ เกาะอยู่
- อย่าเปลี่ยนเลนส์ในบริเวณที่มีแสงแดดส่องโดยตรง หรือภายใต้แหล่งกำเนิดแสงสว่างอื่นๆ แสงที่โฟกัสเข้าไปภายในกล้องอาจทำให้กล้องทำงานผิดปกติได้
- ปิดฝาปิดเลนส์ก่อนการเปลี่ยนเลนส์
- สำหรับข้อมูลเพิ่มเติมในการใช้งานให้ดูคู่มือที่จัดมาให้พร้อมกับเลนส์

การใส่แบตเตอรี่

ใส่แบตเตอรี่ในกล่องตามที่อธิบายด้านล่าง

1 เปิดฝาครอบช่องใส่แบตเตอรี่

เลื่อนสลักฝาครอบช่องใส่แบตเตอรี่ตามที่แสดงแล้วเปิดฝาครอบช่องใส่แบตเตอรี่

- ❗ อย่าเปิดฝาช่องใส่แบตเตอรี่ขณะที่กำลังเปิดอยู่ ถ้าไม่ปฏิบัติตามข้อควรระวังนี้จะทำให้ไฟลัดวงจรหรือการรบกวนความจำเสียหาย
- อย่าใช้แรงมากเกินไปในการเปิดและปิดฝาปิดช่องใส่แบตเตอรี่

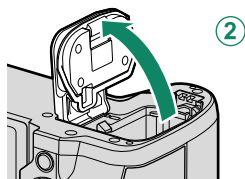
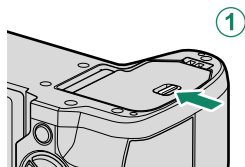

2 ใส่แบตเตอรี่ตามภาพประกอบ

- ❗ ใส่ขั้วแบตเตอรี่ตามแนวที่แสดง ห้ามใช้แรงในการใส่แบตเตอรี่กลับด้านหรือผิดขั้ว
- ตรวจสอบว่าปิดสลักแบตเตอรี่แน่นดีแล้ว

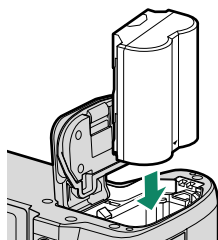

3 ปิดฝาครอบช่องใส่แบตเตอรี่

ปิดฝาและใส่สลักฝาครอบ

! หากปิดฝาครอบไม่ได้ ให้ตรวจสอบว่าแบตเตอรี่อยู่ใน
แนวที่ถูกต้องหรือไม่ อย่าพยายามใช้แรงปิดฝาครอบ

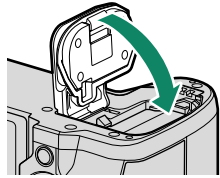

การถอดแบตเตอรี่

ก่อนที่จะถอดแบตเตอรี่ ให้ปิดกล่อง แล้วเปิดฝาของช่องใส่แบตเตอรี่
ในการนำแบตเตอรี่ออก ให้กดสลักของแบตเตอรี่ไปทางด้านข้าง
และเลื่อนแบตเตอรี่ออกจากกล่องดังที่แสดง

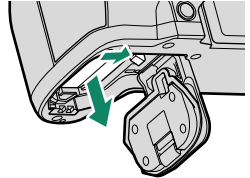

! แบตเตอรี่อาจร้อนเมื่อใช้งานในสภาพแวดล้อมที่มีอุณหภูมิสูง ให้ใช้ความระมัดระวังเมื่อถอด
แบตเตอรี่

การใส่การ์ดหน่วยความจำ

รูปภาพจะถูกจัดเก็บในการ์ดหน่วยความจำ (จำหน่ายแยกต่างหาก)



กล้องมีช่องบรรจุแผ่นการ์ดหน่วยความจำสองช่อง ใช้ช่องที่ 1 กับการ์ด CFexpress และช่องที่ 2 กับการ์ด SD, SDHC หรือ SDXC

1 เปิดฝาครอบช่องใส่การ์ดหน่วยความจำ

ถอดสลักแล้วเปิดฝาครอบ

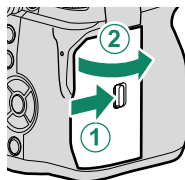

อย่าปิดกล้องหรือนำการ์ดหน่วยความจำออกขณะที่กำลังฟอร์แมตการ์ด หรือกำลังบันทึกหรือลบข้อมูลในการ์ด หากไม่ปฏิบัติตามข้อควรระวังนี้ อาจทำให้การ์ดเสียหายได้

2 ให้ใส่การ์ดหน่วยความจำ

จับการ์ดในทิศทางที่แสดง เลื่อนเข้าที่ให้คลิกเข้าสู่ส่วนหลังของช่อง ปิดฝาครอบช่องใส่การ์ดหน่วยความจำ ให้สลักลงล็อก

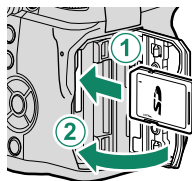

โปรดตรวจสอบว่าการ์ดอยู่ในทิศทางที่ถูกต้องอย่าใส่การ์ดเฉียงหรือใช้แรง



การถอดการ์ดหน่วยความจำ

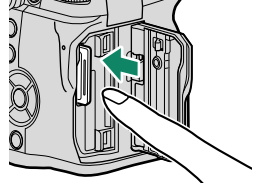









ปิดกล้องแล้วเปิดฝาครอบช่องใส่การ์ดหน่วยความจำ นำการ์ดออกโดยกดด้วยนิ้วแล้วค่อยๆ ปล่อยให้การ์ดจะสามารถนำออกได้ด้วยมือ



- กดตรงกลางการ์ด
- การนำนิ้วของคุณออกจากการ์ดอย่างกะทันหันอาจทำให้การ์ดหลุดออกจากช่อง นำนิ้วออกช้าๆ
- หากกล้องแสดงไอคอน แสดงว่าการ์ดหน่วยความจำอาจร้อนเมื่อสัมผัส รอให้การ์ดเย็นตัวลงก่อนนำออก

การใช้การ์ดสองแผ่น

สามารถใช้กล้องด้วยการ์ดสองแผ่น โดยใส่แต่ละแผ่นในช่องใส่ที่มีอยู่สองช่อง ที่การตั้งค่าเริ่มต้น รูปถ่ายจะถูกบันทึกไปยังการ์ดในช่องที่สองเท่านั้นเมื่อการ์ดในช่องแรกเต็ม สามารถเปลี่ยนการตั้งค่านี้โดยใช้  เก็บข้อมูลตั้งค่า >  การตั้งค่าช่องการ์ด

| ตัวเลือก | คำอธิบาย | จอแสดงผล |
|------------------------|---|--|
| ตามลำดับ (ค่าเริ่มต้น) | ใช้งานการ์ดในช่องที่สองเฉพาะเมื่อการ์ดในช่องแรกเต็ม หากเลือกช่องที่สองสำหรับ  เก็บข้อมูลตั้งค่า > เลือกช่อง( ตามลำดับ) การบันทึกจะเริ่มขึ้นที่การ์ดในช่องที่สองและสลับไปที่ช่องแรกเมื่อการ์ดในช่องที่สองเต็ม |   |
| สำรองข้อมูล | ภาพแต่ละภาพจะถูกบันทึกสองครั้ง โดยแต่ละครั้งจะบันทึกลงในการ์ดแต่ละแผ่น |   |
| แยก | ภาพ RAW จะถูกบันทึกลงในการ์ดในช่องแรกและภาพ JPEG หรือ HEIF ลงในการ์ดในช่องที่สอง การตั้งค่านี้จะมีผลต่อเมื่อเลือก FINE + RAW หรือ NORMAL + RAW ให้สำหรับ  ตั้งค่าคุณภาพภาพ > คุณภาพของภาพ |   RAW+JPEG   RAW+HEIF |

สามารถเลือกการ์ดที่ใช้จัดเก็บภาพยนตร์โดยใช้  ตั้งค่ามูฟวี่ > ตั้งค่าบันทึกสื่อ

การชาร์จแบตเตอรี่

แบตเตอรี่ที่จำหน่ายให้ไม่มีการชาร์จประจุไว้เพื่อความปลอดภัย กล้องจะไม่ทำงานหากไม่ได้ชาร์จแบตเตอรี่; ตรวจสอบให้แน่ใจว่าได้ชาร์จแบตเตอรี่ก่อนใช้งาน ให้ปิดกล้องก่อนทำการชาร์จแบตเตอรี่

- ❗ • แบตเตอรี่ NP-W235 แบบชาร์จซ้ำได้ จัดมาให้พร้อมกล่อง
- การชาร์จใช้เวลาประมาณ 180 นาที

1 ต่ออะแดปเตอร์ปลั๊กไฟเข้ากับอะแดปเตอร์ไฟฟ้ากระแสสลับ

ต่ออะแดปเตอร์ปลั๊กไฟตามที่แสดง ตรวจสอบว่าเสียบอะแดปเตอร์เข้าไปในขั้วกระแสไฟสลับ จนสุดและมีเสียงคลิกเข้าที่

- ❗ • อะแดปเตอร์ปลั๊กไฟให้มามีไว้สำหรับใช้งานกับอะแดปเตอร์ไฟฟ้ากระแสสลับ AC-5VJ โดยเฉพาะ ห้ามใช้กับอุปกรณ์อื่น
- รูปร่างของอะแดปเตอร์ปลั๊กไฟจะแตกต่างกันไปตามแต่ละประเทศที่จำหน่าย

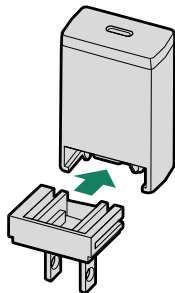

2 ชาร์จแบตเตอรี่

ต่อกล้องเข้ากับอะแดปเตอร์ไฟฟ้ากระแสสลับ ด้วยสาย USB ที่มีมาให้ จากนั้นต่ออะแดปเตอร์ไฟฟ้ากระแสสลับเข้ากับเต้ารับไฟฟ้าภายในอาคาร

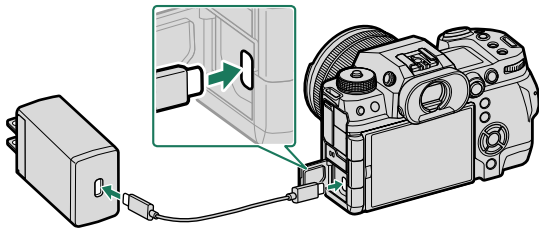

- ❗ • เชื่อมต่อสายเคเบิลเข้ากับช่องต่อ USB ของกล้อง (ประเภท C)
- ตรวจสอบให้แน่ใจว่าเสียบสายกับช่องต่อจนแน่นสนิทแล้ว

สถานะการชาร์จ

ไฟแสดงสถานะจะแสดงสถานะการชาร์จแบตเตอรี่ดังต่อไปนี้:

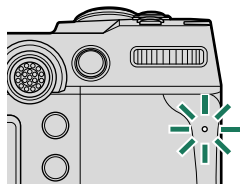

| ไฟแสดงสถานะ | สถานะแบตเตอรี่ |
|-------------|------------------------|
| เปิด | แบตเตอรี่กำลังชาร์จ |
| ปิด | การชาร์จเสร็จสมบูรณ์ |
| กะพริบ | การชาร์จเกิดข้อผิดพลาด |



- อะแดปเตอร์ไฟฟ้ากระแสสลับจะรองรับการจ่ายกระแสไฟฟ้า 100 ถึง 240 V (อาจต้องการอะแดปเตอร์ปลั๊กสำหรับใช้งานนอกประเทศ)
- อย่าใช้อะแดปเตอร์ไฟฟ้ากระแสสลับหรือสาย USB กับอุปกรณ์อื่นๆ เนื่องจากอาจทำให้เกิดการทำงานผิดพลาดได้
- อย่าตัดปลายหรือวัตถุอื่นบนแบตเตอรี่ หากไม่ปฏิบัติตามข้อควรระวังนี้จะทำให้ไม่สามารถนำแบตเตอรี่ออกจากกล่องได้
- ห้ามขีดข่วนของแบตเตอรี่ แบตเตอรี่อาจมีความร้อนสูง
- อ่านข้อควรระวังใน “แบตเตอรี่และแหล่งจ่ายพลังงาน”
- ใช้แบตเตอรี่แบบชาร์จซ้ำของแท้ของ Fujifilm ที่กำหนดให้ใช้กับกล้องนี้เท่านั้น หากไม่ปฏิบัติตามข้อควรระวังนี้จะทำให้เกิดผลกระทบต่อการทำงานผิดพลาด
- ห้ามนำชลากออกจากแบตเตอรี่หรือพยายามลอกหรือแกะกรอบภายนอก
- แบตเตอรี่จะสูญเสียประจุไฟฟ้าไปช้าๆ เมื่อไม่ได้ใช้งาน ชาร์จแบตเตอรี่หนึ่งหรือสองวันก่อนการใช้งาน
- หากแบตเตอรี่ไม่สามารถเก็บประจุไฟฟ้าได้ แสดงว่าหมดอายุการใช้งานสำหรับการชาร์จแล้วและต้องเปลี่ยนใหม่
- ถอดปลั๊กอะแดปเตอร์ไฟฟ้ากระแสสลับออกจากเต้ารับเมื่อไม่ได้ใช้งาน
- หากทิ้งแบตเตอรี่ไว้เป็นเวลานานโดยไม่ได้ชาร์จ คุณอาจพบว่าคุณภาพของแบตเตอรี่ลดลงหรือชาร์จไม่ได้อีกต่อไป ชาร์จแบตเตอรี่เป็นประจำ
- นำฝุ่นละอองออกจากขั้วของแบตเตอรี่ด้วยผ้าแห้งที่สะอาด หากไม่ปฏิบัติตามข้อควรระวังนี้จะทำให้แบตเตอรี่ไม่สามารถชาร์จได้
- โปรดทราบว่าเวลาการชาร์จจะเพิ่มขึ้นที่อุณหภูมิต่ำหรือสูง
- การเลือก **เปิด** สำหรับ **การตั้งค่าบลูทูธ/สมาร์ทโฟน > เปิด/ปิด Bluetooth** ในเมนูการตั้งค่าเครือข่าย/USB จะทำให้แบตเตอรี่หมดเร็วขึ้น



- หากเปิดกล่องระหว่างการชาร์จ การชาร์จจะสิ้นสุดและการเชื่อมต่อ USB จะถูกใช้เป็นกำลังไฟของกล่องแทน ระดับแบตเตอรี่จะค่อยๆ ลดลง

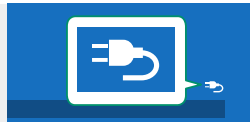

- กล่องจะแสดงไอคอน “การจ่ายพลังงาน” เมื่อเสียบชาร์จผ่าน USB

การชาร์จผ่านทางอะแดปเตอร์ไฟฟ้ากระแสสลับ

สามารถชาร์จกล้องผ่าน USB ได้ การชาร์จ USB สามารถใช้ได้กับคอมพิวเตอร์ที่มีระบบปฏิบัติการที่ได้รับ การรับรองจากผู้ผลิตและอินเทอร์เฟซ USB

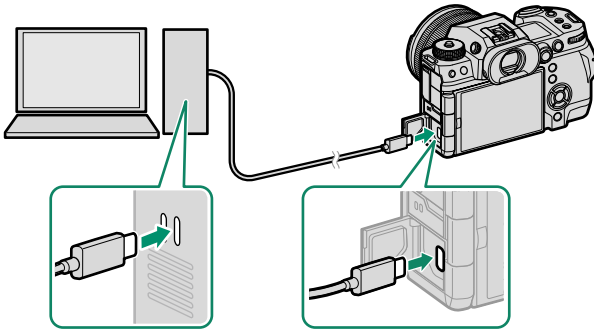

เปิดคอมพิวเตอร์ทิ้งไว้ในช่วงการชาร์จ



- แบตเตอรี่จะไม่ชาร์จขณะที่กล้องเปิดอยู่
- เชื่อมต่อสาย USB ที่จัดมาให้
- เชื่อมต่อกล้องเข้ากับคอมพิวเตอร์โดยตรง; ห้ามใช้อัฒ USB หรือแป้นพิมพ์
- การชาร์จจะหยุดหากคอมพิวเตอร์เข้าสู่โหมดสลีป หากต้องการชาร์จต่อ ให้เปิดใช้งานคอมพิวเตอร์และถอดสายแล้วต่อสาย USB ใหม่อีกครั้ง
- การชาร์จอาจไม่รองรับ ทั้งนี้ขึ้นอยู่กับรุ่นของคอมพิวเตอร์ การตั้งค่าคอมพิวเตอร์ และสถานะปัจจุบันของคอมพิวเตอร์
- แบตเตอรี่ใช้เวลาประมาณ 600 นาทีในการชาร์จด้วยอินพุตของการชาร์จ 5 V/500 mA

การเปิดและปิดกล้อง

ใช้สวิตช์ ON/OFF เพื่อเปิดและปิดกล้อง

เลื่อนสวิตช์ไปที่ **ON** เพื่อเปิดกล้องหรือไปที่ **OFF** เพื่อปิดกล้อง

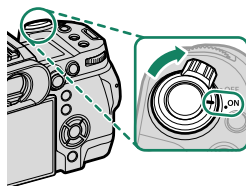

! รอยนิ้วมือและรอยอื่นๆ บนเลนส์หรือช่องมองภาพ อาจมีผลต่อภาพถ่ายหรือมุมมองขณะดูผ่านช่องมองภาพ โปรดรักษาเลนส์และช่องมองภาพให้สะอาด

- 📷**
- การกดปุ่ม **▶** ระหว่างถ่ายภาพจะเริ่มต้นการเล่น
 - กดปุ่มชัตเตอร์ครึ่งทางเพื่อกลับสู่โหมดถ่ายรูป
 - กล้องจะปิดเครื่องอัตโนมัติหากไม่มีการใช้งานหรือการทำงานเป็นเวลานานซึ่งตามที่คุณเลือกไว้สำหรับ **📷 จัดการใช้พลังงาน > ตั้งปิดเอง** การเปิดใช้งานใหม่หลังจากกล้องปิดการทำงานโดยอัตโนมัติ ให้กดปุ่มชัตเตอร์ลงครึ่งหนึ่งหรือเปลี่ยนสวิตช์ **ON/OFF** ให้เป็น **OFF** แล้วเปลี่ยนใหม่เป็น **ON**

การตั้งค่าพื้นฐาน

เมื่อคุณเปิดกล้องเป็นครั้งแรก คุณสามารถเลือกภาษาและตั้งค่านาฬิกาของกล้องได้
ทำตามขั้นตอนด้านล่างเมื่อเปิดกล้องเป็นครั้งแรก

1 เปิดกล้อง

ข้อความการเลือกภาษาจะปรากฏ

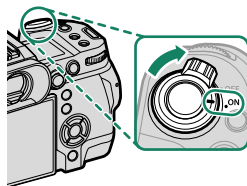

2 เลือกภาษา

เลือกที่ภาษาและกด **MENU/OK**

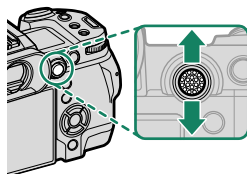

3 เลือกโซนเวลา

เมื่อได้รับแจ้ง ให้เลือกเปิดหรือปิดโซนเวลาและการ
ชดเชยเวลากลางวันโดยใช้ไม้ไฟกัสน์ (ก้านไฟกัสน์) จาก
ก้านนี้ไฮไลท์ **ตั้งค่า** แล้วกด **MENU/OK**

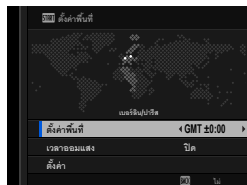

 ในการข้ามขั้นตอนนี้ ให้กด **DISP/BACK**

4 ตั้งค่านาฬิกา



5 ดูข้อมูลบนแอปสมาร์ตโฟน

- กล้องจะแสดงรหัส QR ที่คุณสามารถสแกนด้วยสมาร์ตโฟนของคุณเพื่อเปิดเว็บไซต์ที่คุณสามารถดาวน์โหลดแอปสมาร์ตโฟนได้
- กด **MENU/OK** เพื่อออกไปยังจอแสดงผลการถ่ายภาพ



 ใช้แอปสมาร์ตโฟนเพื่อดูวิดีโอภาพจากกล้องหรือควบคุมกล้องจากกระยะไกล (📖 102)

6 เลือก ตั้งค่าผู้ใช้งาน > ฟอรัมแท ในแท็บ (จัดเตรียม)

 ฟอรัมแทการลดหน่วยความจำก่อนที่จะใช้ครั้งแรก และโปรดฟอรัมแทการลดหน่วยความจำทั้งหมดหลังจากที่ใช้งานในคอมพิวเตอร์หรืออุปกรณ์ชนิดอื่นแล้ว

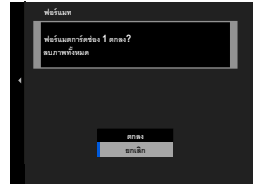

7 ไฮไลต์ช่องที่มีการ์ดที่คุณต้องการฟอรัมแทแล้วกด **MENU/OK**

8 ข้อความยืนยันจะปรากฏ การฟอร์แมตการ์ดหน่วยความจำ ให้ไฮไลต์ **ตกลง** แล้วกด **MENU/OK**





 การออกโดยไม่ฟอร์แมตการ์ดหน่วยความจำ ให้เลือก **ยกเลิก** หรือกด **DISP/BACK**

-  ข้อมูลทั้งหมด รวมถึงภาพที่มีการป้องกัน จะถูกลบจากการ์ดหน่วยความจำ โปรดคัดลอกไฟล์ที่สำคัญไปยังคอมพิวเตอร์หรืออุปกรณ์เก็บข้อมูลอื่น
- ห้ามเปิดฝาคอโรนชองใส่แบตเตอรี่ในระหว่างการฟอร์แมต

-  สามารถแสดงตัวเลือกรูปแบบได้ด้วยการกดปุ่มตัวเลือกลง (▼) ค้างไว้ขณะที่กดปุ่ม  (ลบ) ค้างไว้
- ถ้าถอดแบตเตอรี่เป็นเวลานาน นาฬิกาของกล้องจะถูกตั้งค่าใหม่ และข้อความการเลือกภาษาจะปรากฏเมื่อเปิดกล้อง

เลือกภาษาอื่น

การเปลี่ยนภาษา:

- 1 แสดงตัวเลือกภาษา
เลือก  ตั้งค่าผู้ใช้งาน >  言語/LANG.
- 2 เลือกภาษา
ไฮไลต์ตัวเลือกที่ต้องการและกด **MENU/OK**

การเปลี่ยนเวลาและวันที่

การตั้งค่านาฬิกาของกล่อง:

- 1 แสดงตัวเลือก วันที่/เวลา
เลือก  ตั้งค่าผู้ใช้งาน > วันที่/เวลา
- 2 ตั้งค่านาฬิกา
กดไม้ไฟกัส (ก้านไฟกัส) ไปทางซ้ายหรือขวาเพื่อไฮไลต์ปี เดือน วัน ชั่วโมง หรือนาที และกดขึ้นหรือลงเพื่อเปลี่ยนค่า กด **MENU/OK** เพื่อตั้งค่านาฬิกา

การถ่ายภาพและการดูภาพ

3

โหมด P, S, A และ M

โหมด **P**, **S**, **A** และ **M** ให้คุณควบคุมความเร็วชัตเตอร์และรูรับแสงในระดับที่แตกต่างกัน

โหมด P: โปรแกรม AE

ให้กล้องเลือกความเร็วชัตเตอร์และรูรับแสงสำหรับการรับแสงที่เหมาะสม สามารถเลือกค่าอื่นๆ ที่สร้างรูรับแสงเดียวกันด้วยการสลับโปรแกรม

หมุนปุ่มหมุนเลือกโหมดไปที่ **P**

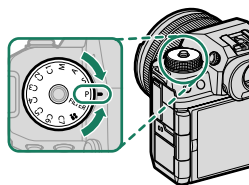

P จะปรากฏขึ้นในจอแสดงผล

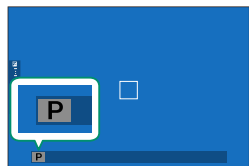

- หากตัวแบบอยู่นอกระยะการวัดแสงของกล้อง จอแสดงผลความเร็วชัตเตอร์และรูรับแสงจะแสดงเป็น “---”
- หมุนปุ่มหมุนเลือกโหมดหลังจากกดปล่อยล็อกปุ่มหมุนเพื่อปล่อยปุ่มหมุนเท่านั้น

โหมด S: เน้นชัตเตอร์ AE

เลือกความเร็วชัตเตอร์และให้กล้องปรับรูรับแสงเพื่อให้ได้การรับแสงที่เหมาะสม

1 หมุนแป้นหมุนเลือกโหมดไปที่ S

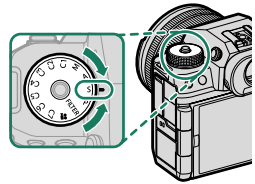

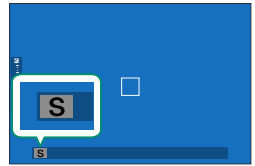

S จะปรากฏขึ้นในจอแสดงผล

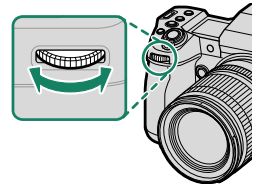

2 หมุนแป้นหมุนเลือกคำสั่งด้านหน้าเพื่อเลือกความเร็วชัตเตอร์



 สามารถเปลี่ยนการทำงานของแป้นหมุนเลือกคำสั่งด้านหน้าได้โดยใช้  ตั้งค่าปุ่ม/ไดอัล > ตั้งแป้นหมุนคำสั่ง

-  หากไม่สามารถรับแสงที่ถูกต้องตามความเร็วชัตเตอร์ที่เลือก รูรับแสงจะแสดงเป็นสีแดง
- หากตัวบอกลอยู่นอกระยะการวัดแสงของกล้อง จอแสดงผลรูรับแสงจะแสดงเป็น “- - -”
- หมุนแป้นหมุนเลือกโหมดหลังจากกดปล่อยล็อกแป้นหมุนเพื่อปล่อยแป้นหมุนเท่านั้น



- สามารถปรับความเร็วขดเตอร์ได้ขณะที่กดปุ่ม **AFON** หรือกดปุ่มขดเตอร์ลงครึ่งหนึ่ง
- ที่ความเร็วขดเตอร์ช้ากว่า 1 วินาที นาฬิกาจับถอยหลังจะแสดงขณะที่กำลังประมวลผลการรับแสง
- การลด "สัญญาณรบกวน" (รอยจุด) ในการฉายแสงนาน ให้เลือก **เปิด** สำหรับ **IQ ตั้งค่าคุณภาพภาพ > NRฉายแสงนาน** โปรดทราบว่าเวลาที่ใช้ในการบันทึกภาพหลังการถ่ายรูปล่างเพิ่มขึ้น
- ภาพจะหลุดโฟกัสหากกล้องขยับในช่วงการรับแสงนาน; แนะนำให้ใช้ขาตั้งกล้อง

โหมด A: เน้นรูรับแสง AE

เลือกรูรับแสงและให้กล้องปรับความเร็วชัตเตอร์เพื่อให้ได้การรับแสงที่เหมาะสม

1 หมุนแป้นหมุนเลือกโหมดไปที่ A

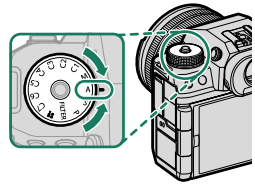

A จะปรากฏขึ้นในจอแสดงผล

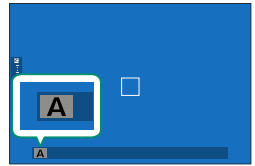

2 หมุนวงแหวนปรับรูรับแสงของเลนส์เพื่อเลือกรูรับแสง

- หากเลนส์ไม่มีวงแหวนปรับรูรับแสงหรือหากวงแหวนปรับรูรับแสงอยู่ในตำแหน่ง A สามารถปรับรูรับแสงได้โดยการหมุนแป้นหมุนเลือกคำสั่งด้านหน้า
- สามารถเปลี่ยนการทำงานของแป้นหมุนเลือกคำสั่งด้านหน้าได้โดยใช้ **C** ตั้งค่าปุ่ม/ไดอัล > ตั้งแป้นหมุนคำสั่ง

- หากไม่สามารถรับแสงที่ถูกต้องตามรูรับแสงที่เลือก ความเร็วชัตเตอร์จะแสดงเป็นสีแดง
- หากตัวแบบอยู่นอกระยะการวัดแสงของกล้อง จอแสดงผลผลความเร็วชัตเตอร์จะแสดง "--"
- หมุนแป้นหมุนเลือกโหมดหลังจากกดปล่อยล็อกแป้นหมุนเพื่อปล่อยแป้นหมุนเท่านั้น

สามารถปรับรูรับแสงได้แม้ขณะที่กดปุ่มชัตเตอร์ครึ่งหนึ่ง

โหมด M: แมนวลรับแสง

ในโหมดแมนวล ผู้ใช้สามารถควบคุมทั้งความไวชัตเตอร์และรูรับแสงได้ ในการถ่ายภาพอาจจะมีภารกิจถ่ายภาพให้รับแสงมากเกินไป (สว่างขึ้น) หรือรับแสงน้อยเกินไป (มืดลง) เป็นการเปิดโอกาสให้มีการนำเสนอความคิดสร้างสรรค์เฉพาะตัวของแต่ละคน ปริมาณการรับแสงของภาพที่มีค่ารับแสงต่ำกว่าหรือสูงกว่าค่าที่ตั้งไว้ในปัจจุบันจะแสดงด้วยสัญลักษณ์การรับแสง; ให้ปรับความไวชัตเตอร์และรูรับแสงจนกระทั่งได้ค่ารับแสงที่ต้องการ

1 หมุนปุ่มหมุนเลือกโหมดไปที่ M

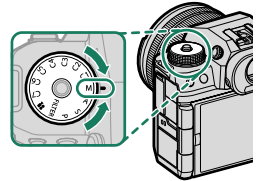

M จะปรากฏขึ้นในจอแสดงผล

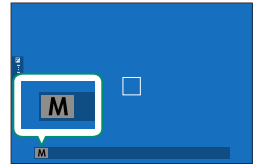

- 2 หมุนแป้นหมุนเลือกคำสั่งด้านหน้าเพื่อเลือกความเร็วชัตเตอร์และวงแหวนปรับรูรับแสงของเลนส์เพื่อเลือกรูรับแสง

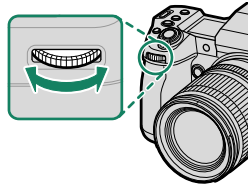

- การแสดงผลแมนวอลรับแสงจะมีสัญลักษณ์การรับแสงที่แสดงจำนวนของภาพที่มีปริมาณการรับแสงน้อยเกินไปหรือมากเกินไปที่การตั้งค่าปัจจุบัน
- หากเลนส์ไม่มีวงแหวนปรับรูรับแสงหรือหากวงแหวนปรับรูรับแสงอยู่ในตำแหน่ง **A** สามารถปรับรูรับแสงได้โดยการหมุนแป้นหมุนเลือกคำสั่งด้านหลัง
- สามารถเปลี่ยนการทำงานของแป้นหมุนเลือกคำสั่งด้านหลังและด้านหน้าได้โดยใช้ **☑ ตั้งค่าปุ่ม/ไดอัล > ตั้งแป้นหมุนคำสั่ง**

! หมุนแป้นหมุนเลือกโหมดหลังจากกดปล่อยล็อกแป้นหมุนเพื่อปล่อยแป้นหมุนเท่านั้น

BULB

เลือกความเร็วชัตเตอร์ของ **BULB** สำหรับการฉายแสงนาน ที่คุณเปิดและปิดชัตเตอร์ด้วยตนเอง แนะนำให้ใช้ขาตั้งกล้องเพื่อป้องกันกล้องเคลื่อนไหวขณะฉายแสง

- 1 ตั้งค่าความเร็วชัตเตอร์เป็น BULB

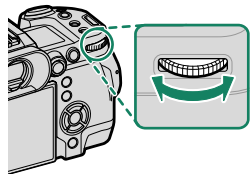

2 กดปุ่มชัตเตอร์ลงจนสุด

- ชัตเตอร์จะเปิดค้างไว้ได้นานถึง 60 นาทีในขณะที่กดปุ่มชัตเตอร์
- หน้าจอจะแสดงเวลาที่ผ่านไปนับตั้งแต่เริ่มเปิดรับแสง
- การปล่อยปุ่มชัตเตอร์จะเป็นการปิดชัตเตอร์ และสิ้นสุดการเปิดรับแสง การประมวลผลจะเริ่มขึ้น และกล้องจะแสดงเวลาประมวลผลที่เหลือ

! ไม่สามารถใช้การถ่ายภาพแบบเปิดชัตเตอร์ค้างได้ในโหมดไดรฟ์นอกเหนือจาก **ภาพนิ่ง** หรือเมื่อเลือกชัตเตอร์อิเล็กทรอนิกส์ไว้สำหรับ **ตั้งค่าการถ่ายภาพ > ชนิดชัตเตอร์**

- 📄**
- การเลือกรับแสง **A** จะจำกัดความเร็วชัตเตอร์ที่ 30 วินาที
 - การคลด "สัญญาณรบกวน" (รอยจุด) ในการฉายแสงนาน ให้เลือก **เปิด** สำหรับ **ตั้งค่าคุณภาพภาพ > NRฉายแสงนาน** โปรดทราบว่าเวลาที่ใช้ในการบันทึกภาพหลังการถ่ายรูปลงอาจเพิ่มขึ้น

การใช้รีโมตกดชัตเตอร์

สามารถใช้รีโมตกดชัตเตอร์สำหรับฉายแสงนานได้ เมื่อใช้รีโมตกดชัตเตอร์ RR-100 หรืออุปกรณ์ลั่นชัตเตอร์แบบอิเล็กทรอนิกส์จากผู้ผลิตรายอื่น เชื่อมต่ออุปกรณ์เหล่านั้นกับตัวเชื่อมต่อรีโมตกดชัตเตอร์ของกล้อง

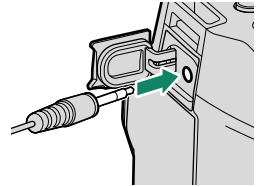

ฟิลเตอร์

ถ่ายรูปด้วยเอฟเฟกต์ของฟิลเตอร์

1 หมุนแป้นหมุนเลือกโหมดไปที่ FILTER

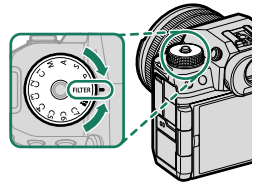

2 เลือกฟิลเตอร์ผ่าน ตั้งค่าการถ่ายภาพ > การตั้งค่าฟิลเตอร์

| ฟิลเตอร์ | คำอธิบาย |
|------------------------|--|
| แบบกลิ้งทอย | เลือกสำหรับเอฟเฟกต์กลิ้งทอยแบบย้อนยุค |
| เหมือนแบบจำลอง | ภาพด้านบนและด้านล่างจะเบลอสสำหรับเอฟเฟกต์ภาพดีโอรามา |
| เน้นสีสั้น | ทำให้ภาพมีคอนทราสต์สูงโดยใช้สีที่สดใส |
| ไฮคีย์ | สร้างภาพที่สว่าง คอนทราสต์ต่ำ |
| โลว์คีย์ | สร้างโทนมืดอย่างสม่ำเสมอโดยเน้นจุดเด่นในบางพื้นที่ |
| ไดนามิกโทน | โทนสีแบบไดนามิกใช้สำหรับถ่ายเอฟเฟกต์แฟนตาซี |
| ซอฟต์โฟกัส | สร้างรูปแบบที่มีลักษณะนุ่มนวลตลอดทั่วทั้งภาพ |
| สิบนพื้นขาวดำ(แดง) | พื้นที่ของภาพที่เป็นสีที่เลือกจะมีการบันทึกเป็นสีนั้น แต่พื้นที่อื่นของภาพจะถูกบันทึกเป็นสีขาวดำ |
| สิบนพื้นขาวดำ(ส้ม) | |
| สิบนพื้นขาวดำ(เหลือง) | |
| สิบนพื้นขาวดำ(เขียว) | |
| สิบนพื้นขาวดำ(น้ำเงิน) | |
| สิบนพื้นขาวดำ(ม่วง) | |

ในบางกรณี ภาพอาจมีรอยจุดหรือมีความแตกต่างในความสว่างหรือระดับของสี ทั้งนี้ขึ้นอยู่กับ การตั้งค่าตัวแบบและกล้อง

โหมดกำหนดเอง

หมุนปุ่มหมุนเลือกโหมดไปที่โหมดใดก็ได้จาก

C1 (กำหนดเอง 1) ถึง **C7** (กำหนดเอง 7) เพื่อถ่ายภาพโดย
ใช้การตั้งค่าเมนูถ่ายรูปที่บันทึกไว้ก่อนหน้านี้

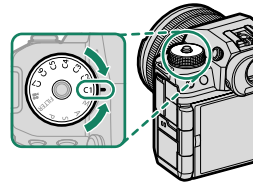

การเลือกโหมด: การถ่ายภาพนิ่งหรือภาพยนตร์

เลือกว่าจะให้รายการตั้งค่าแบบกำหนดเองที่เลือกไว้ (**C1** ถึง **C7**) ใช้สำหรับการถ่ายภาพนิ่ง (📷 นิ่ง) หรือการบันทึกภาพยนตร์ (🎥 ถ่ายมูฟวี่)

- 1 ไปที่ **IQ** ตั้งค่าคุณภาพภาพ ในเมนูถ่ายรูป ไฮไลต์ 📷 🎥 ตั้งค่าโหมดกำหนดเอง แล้วกด **MENU/OK**

 คุณยังสามารถใช้  ตั้งค่ามูฟวี่ >  ตั้งค่าโหมดกำหนดเอง ในเมนูภาพยนตร์ได้

- 2 ไฮไลต์รายการตั้งค่าแบบกำหนดเองที่ต้องการแล้วกด **MENU/OK**

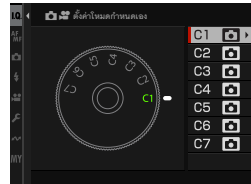

- 3 ไฮไลต์ 📷 นิ่ง หรือ 🎥 ถ่ายมูฟวี่ แล้วกด **MENU/OK** สามารถใช้รายการตั้งค่าแบบกำหนดเองที่เลือกไว้ สำหรับการถ่ายภาพนิ่งหรือการบันทึกภาพยนตร์ได้แล้ว



การบันทึกการตั้งค่าปัจจุบัน

บันทึกการตั้งค่าปัจจุบันในรายการตั้งค่าแบบกำหนดเอง

- 1 ไปที่ ตั้งค่าคุณภาพภาพ ในเมนูถ่ายรูป ไฮไลท์ แก่/บันทึกตั้งค่าเอง แล้วกด **MENU/OK**

หากต้องการบันทึกการตั้งค่าสำหรับการบันทึกภาพยนตร์ ให้ไปที่ ตั้งค่ามูฟวี่ ในเมนูภาพยนตร์แล้วเลือก แก่/บันทึกตั้งค่าเอง

- 2 ไฮไลท์รายการปลายทางสำหรับการตั้งค่าปัจจุบัน (C1 ถึง C7) แล้วกด **MENU/OK**



- 3 ไฮไลท์ บันทึกค่าปัจจุบัน แล้วกด **MENU/OK**



- 4 ไฮไลท์ **ตกลง** แล้วกด **MENU/OK**
การตั้งค่าปัจจุบันจะบันทึกลงในรายการที่เลือกไว้

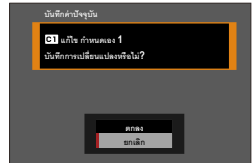

3

การแก้ไขการตั้งค่าแบบกำหนดเอง

แก้ไขรายการตั้งค่าแบบกำหนดเองที่มีอยู่แล้ว

- 1 ไปที่ **IQ** ตั้งค่าคุณภาพภาพ ในเมนูถ่ายรูป ไฮไลต์ **แก้ไข/บันทึกตั้งค่าเอง** แล้วกด **MENU/OK**



หากต้องการบันทึกการตั้งค่าสำหรับการบันทึกภาพยนตร์ ให้ไปที่ **ตั้งค่ามูฟวี่** ในเมนูภาพยนตร์แล้วเลือก **แก้ไข/บันทึกตั้งค่าเอง**

- 2 ไฮไลต์รายการตั้งค่าแบบกำหนดเองที่ต้องการแล้วกด **MENU/OK**



- 3 ไฮไลต์ **แก้ไข/ตรวจสอบ** แล้วกด **MENU/OK**

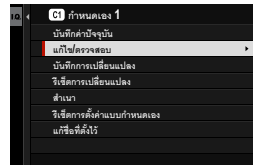

- 4 กดปุ่มจะแสดงรายการเมนูถ่ายรูป; ให้ไฮไลต์รายการที่คุณต้องการแก้ไขแล้วกด **MENU/OK** ปรับรายการที่เลือกไว้ตามต้องการ

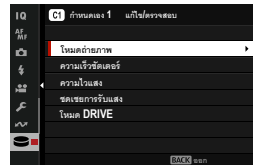

5 กด MENU/OK เพื่อบันทึกการเปลี่ยนแปลงแล้วกลับสู่รายการเมนูถ่ายรูป ปรับรายการเพิ่มเติมตามที่ต้องการ



หากเลือก ปิด ไว้สำหรับ **Q** ตั้งค่าคุณภาพภาพ > อัปเดตการตั้ง



ค่าที่กำหนดเองอัตโนมัติ ในเมนูถ่ายรูปหรือสำหรับ **☒** ตั้งค่ามูฟวี่ >



☒ ตั้งค่าอัปเดตอัตโนมัติกำหนดเอง ในเมนูภาพยนตร์ จุดสีแดงจะปรากฏถัดจากรายการที่แก้ไขแต่การเปลี่ยนแปลงจะไม่ได้รับการบันทึกโดยอัตโนมัติ

- หากต้องการบันทึกการเปลี่ยนแปลงสำหรับรายการที่เลือก ให้ไฮไลต์รายการในรายการแล้วกด **Q**
- หากต้องการบันทึกการเปลี่ยนแปลงสำหรับรายการทั้งหมด ให้กลับไปขั้นตอนที่ 3 แล้วเลือก บันทึกการเปลี่ยนแปลง หากต้องการยกเลิกการเปลี่ยนแปลงทั้งหมดและเรียกคืนการตั้งค่าก่อนหน้า ให้เลือก รีเซ็ตการเปลี่ยนแปลง
- หากคุณคัดลอกรายการที่มีจุดสีแดง รายการนั้นจะถูกคัดลอกไปพร้อมกับการเปลี่ยนแปลง

การคัดลอกการตั้งค่าแบบกำหนดเอง

คัดลอกการตั้งค่าแบบกำหนดเองจากรายการหนึ่งไปยังอีกรายการหนึ่ง โดยเขียนทับการตั้งค่าในรายการปลายทาง หากเปลี่ยนชื่อรายการต้นทาง ซึ่งจะถูกคัดลอกไปยังรายการปลายทางด้วย

- 1 ไปที่  ตั้งค่าคุณภาพภาพ ในเมนูถ่ายรูป ไฮไลต์  แก่/บันทึกตั้งค่าเอง แล้วกด MENU/OK

 หากต้องการคัดลอกรายการตั้งค่าภาพยนตร์แบบกำหนดเอง ให้ไปที่  ตั้งค่ามูฟวี่ ในเมนูภาพยนตร์แล้วเลือก  แก่/บันทึกตั้งค่าเอง

- 2 ไฮไลต์รายการต้นทางแล้วกด MENU/OK



- 3 ไฮไลต์ สำเนา แล้วกด MENU/OK

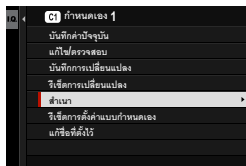

4 ไฮไลท์รายการปลายทาง (C1 ถึง C7) แล้วกด

MENU/OK

ข้อความยืนยันจะปรากฏ

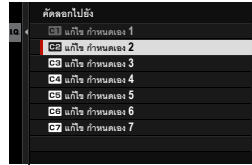

 การเปลี่ยนแปลงใดๆ ของการตั้งค่าแบบกำหนดเองในรายการปลายทางจะถูกเขียนทับ

5 ไฮไลท์ ตกลง แล้วกด MENU/OK

การตั้งค่าที่เลือกไว้จะถูกคัดลอกไปยังรายการปลายทาง โดยเขียนทับการตั้งค่าที่มีอยู่

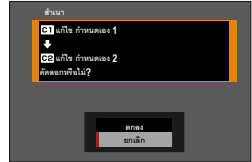

การรีเซ็ตการตั้งค่าแบบกำหนดเอง

รีเซ็ตรายการตั้งค่าแบบกำหนดเองที่เลือกไว้

- 1 เลือก **Q** ตั้งค่าคุณภาพภาพ > **📷** แก้/บันทึกตั้งค่าเอง ในเมนูถ่ายรูปแล้วกด **MENU/OK**



จะถือว่าคุณต้องการรีเซ็ตการตั้งค่าสำหรับการถ่ายภาพนิ่ง หากต้องการรีเซ็ตการตั้งค่าภาพยนตร์ ให้ไปที่ **🎬** ตั้งค่ามูฟวี่ ในเมนูภาพยนตร์แล้วเลือก **📷** แก้/บันทึกตั้งค่าเอง

- 2 ไฮไลต์รายการตั้งค่าแบบกำหนดเองที่ต้องการแล้วกด **MENU/OK**



- 3 ไฮไลต์รีเซ็ตการตั้งค่าแบบกำหนดเอง แล้วกด **MENU/OK**

ข้อความยืนยันจะปรากฏ

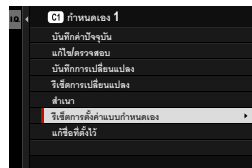

- 4 ไฮไลต์ ตกลง แล้วกด **MENU/OK**
รายการที่เลือกไว้จะถูกรีเซ็ต

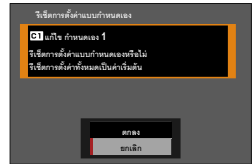

การเปลี่ยนชื่อรายการตั้งค่าแบบกำหนดเอง

เปลี่ยนชื่อรายการตั้งค่าแบบกำหนดเองที่เลือกไว้

- 1 เลือก **IQ** ตั้งค่าคุณภาพภาพ > **📷** แก่/บันทึกตั้งค่าเอง ในเมนูถ่ายรูปแล้วกด **MENU/OK**



จะถือว่าคุณต้องการเปลี่ยนชื่อการตั้งค่าสำหรับการถ่ายภาพหนึ่ง หากต้องการเปลี่ยนชื่อการตั้งค่าพจนตรให้ไปที่ **📷** ตั้งค่ามูฟวี่ ในเมนูพจนตรแล้วเลือก **📷** แก่/บันทึกตั้งค่าเอง

- 2 ไฮไลท์รายการตั้งค่าแบบกำหนดเองที่ต้องการแล้วกด **MENU/OK**



- 3 ไฮไลท์ แก่ชื่อที่ตั้งไว้ แล้วกด **MENU/OK**

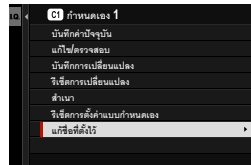

- 4 ป้อนชื่อใหม่สำหรับรายการตั้งค่าแบบกำหนดเองแล้วเลือก **ตั้งค่า** รายการที่เลือกไว้จะถูกเปลี่ยนชื่อ

ออโต้โฟกัส

ถ่ายรูปโดยใช้ออโต้โฟกัส

- 1 เลือก AF เดี่ยวหรือต่อเนื่องสำหรับ **AF/MF** ตั้งค่า AF/MF > โหมดโฟกัส ในเมนูถ่ายรูป (📖 73)
- 2 ใช้ **AF/MF** ตั้งค่า AF/MF > ออโต้โฟกัส เพื่อเลือกโหมดออโต้โฟกัส (📖 74)
- 3 เลือก **AF/MF** ตั้งค่า AF/MF > โฟกัสแบบพื้นที่ แล้วเลือกตำแหน่งและขนาดของกรอบโฟกัส (📖 76)

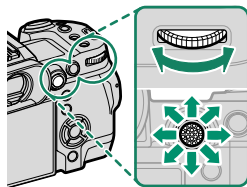

- 4 ถ่ายรูป

โหมดโฟกัส

เลือกวิธีที่กล้องโฟกัส

- 1 กด **MENU/OK** เพื่อแสดงเมนู
- 2 เลือก **AF** ตั้งค่า AF/MF > โหมดโฟกัส ในเมนูถ่ายรูป
- 3 เลือกจากตัวเลือกต่อไปนี้

| โหมด | คำอธิบาย |
|---------------------------|--|
| MF โฟกัสแมนนวล | โฟกัสแบบแมนนวลโดยใช้วงแหวนปรับโฟกัสเลนส์ เลือกการควบคุมแมนนวลโฟกัสหรือในสถานการณ์ที่กล้องไม่สามารถโฟกัสโดยใช้ขอได้โฟกัส (📖 80) |
| AF-C ต่อเนื่อง | กล้องจะปรับโฟกัสอย่างต่อเนื่องตามระยะห่างที่เปลี่ยนแปลงไป ขณะที่กดปุ่มกดชัตเตอร์ลงครึ่งหนึ่ง ใช้สำหรับตัวแบบที่เคลื่อนไหว |
| AF-S AFเฉพาะจุด | ล็อกโฟกัสเมื่อกดปุ่มชัตเตอร์ลงครึ่งหนึ่ง เลือกสำหรับตัวแบบที่อยู่นิ่ง |



- โดยไม่ขึ้นอยู่กับตัวเลือกที่เลือก กล้องจะใช้แมนนวลโฟกัสเมื่อเลนส์อยู่ในโหมดแมนนวลโฟกัส
- หากเลือก **เปิด** ไว้สำหรับ **AF** ตั้งค่า AF/MF > PRE-AF กล้องจะปรับโฟกัสต่อเนื่องในโหมด **AF-S** และ **AF-C** แม้ขณะที่ไม่ได้กดปุ่มชัตเตอร์

ตัวเลือกออโต้โฟกัส (ออโต้โฟกัส)

สามารถปรับโฟกัสให้เหมาะกับวัตถุต่างชนิดกันได้โดยการเปลี่ยนชุดการตั้งค่าที่เลือกไว้สำหรับโหมดโฟกัสและโหมด AF

- 1 กด **MENU/OK** เพื่อไปยังเมนูถ่ายรูป
- 2 เลือก **AF** ตั้งค่า AF/MF > ออโต้โฟกัส
- 3 เลือกออโต้โฟกัส

วิธีที่กล้องโฟกัสจะขึ้นอยู่กับโหมดโฟกัส

โหมดโฟกัส **AF-S** (AFเฉพาะจุด)

| ตัวเลือก | คำอธิบาย | ภาพตัวอย่าง |
|--|---|--|
|  จุดเดียว | กล้องโฟกัสบนตัวแบบในจุดโฟกัสที่เลือก ใช้สำหรับโฟกัสแบบจุดบนตัวแบบที่เลือก |  |
|  พื้นที่ | กล้องจะโฟกัสบนตัวแบบในโซนโฟกัสที่เลือก โซนโฟกัสมีจุดโฟกัสหลายจุด ทำให้โฟกัสบนตัวแบบที่เคลื่อนไหวได้ง่าย |  |
|  ไวด์ | กล้องโฟกัสอัตโนมัติบนตัวแบบคอนทราสต์สูง; จะแสดงผลแสดงพื้นที่ในโฟกัส |  |
|  ทั้งหมด | หมุนปุ่มหมุนเลือกคำสั่งด้านหลังในหน้าจอการเลือกจุดโฟกัส (📖 77, 78) เพื่อสลับไปตามออโต้โฟกัสตามลำดับดังนี้:  จุดเดียว,  พื้นที่ และ  ไวด์ | |

โหมดโฟกัส AF-C (ต่อเนื่อง)

| ตัวเลือก | คำอธิบาย | ภาพตัวอย่าง |
|--|--|---|
| <p><input type="checkbox"/> จุดเดียว</p> | <p>โฟกัสจะติดตามตัวแบบในจุดโฟกัสที่เลือกใช้สำหรับตัวแบบที่เคลื่อนที่ไปข้างหน้าหรือห่างออกไปจากกล้อง</p> |  |
| <p><input checked="" type="checkbox"/> พื้นที่</p> | <p>โฟกัสจะติดตามตัวแบบในโซนโฟกัสที่เลือกใช้สำหรับตัวแบบที่เคลื่อนที่แบบคาดเดาได้พอสมควร</p> |  |
| <p><input type="checkbox"/> ติดตาม</p> | <p>โฟกัสจะติดตามตัวแบบที่เคลื่อนที่ในพื้นที่เฟรมที่กว้าง</p> |  |
| <p><input checked="" type="checkbox"/> ทั้งหมด</p> | <p>หมุนแป้นหมุนเลือกคำสั่งด้านหลังในหน้าจอการเลือกจุดโฟกัส (📖 77, 78) เพื่อสลับไปตามขอได้โฟกัสตามลำดับดังนี้: <input type="checkbox"/> จุดเดียว, <input checked="" type="checkbox"/> พื้นที่ และ <input type="checkbox"/> ติดตาม</p> | |

การเลือกจุดโฟกัส

เลือกจุดโฟกัสสำหรับอัตโนมัติโฟกัส

การดูจอแสดงผลจุดโฟกัส





- 1 กด **MENU/OK** เพื่อไปยังเมนูถ่ายรูป
- 2 เลือก **AF/MF** ตั้งค่า AF/MF > โฟกัสแบบพื้นที่ เพื่อดูจอแสดงผลจุดโฟกัส
- 3 ใช้ไม้โฟกัส (ก้านโฟกัส) และเป็นหมุนเลือกคำสั่งด้านหลังเพื่อเลือกพื้นที่โฟกัส

 นอกจากนี้ยังสามารถเลือกจุดโฟกัสได้โดยใช้การควบคุมแบบสัมผัส (📖 31)

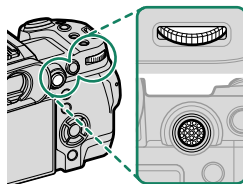
การเลือกจุดโฟกัส

ใช้ไม้โฟกัส (ก้านโฟกัส) เพื่อเลือกจุดโฟกัสและปรับหมุนเลือกคำสั่งด้านหลังเพื่อเลือกขนาดของเฟรมโฟกัส ขั้นตอนอาจแตกต่างกันไปตามตัวเลือกที่เลือกสำหรับโหมดออโต้โฟกัส



| ออโต้โฟกัส | ไม้โฟกัส | | ปรับหมุนเลือกคำสั่งด้านหลัง | ปุ่ม DISP/BACK |
|--------------------------|--|---|---|---|
| |  เฉียง |  กด |  หมุน |  เลือกจุดโฟกัสตรงกลาง |
| <input type="checkbox"/> | เลือกจุดโฟกัส | เลือกจุดโฟกัสที่ไฮไลต์ไว้ | เลือกจากขนาดเฟรม 6 ขนาด | เลือกจุดโฟกัสตรงกลาง |
| <input type="checkbox"/> | | | เลือกจากขนาดเฟรม 3 ขนาด | |
| <input type="checkbox"/> | | | — | |

- ไม่สามารถใช้การเลือกจุดโฟกัสแบบแมนวลได้เมื่อเลือก **ไวต์/ติดตาม** ไว้สำหรับโหมดโฟกัส **AF-S**
- หากเลือก **ALL ทั้งหมด** ไว้สำหรับโหมด AF คุณสามารถหมุนปรับหมุนเลือกคำสั่งด้านหลังในหน้าจอการเลือกจุดโฟกัสเพื่อสลับโหมด AF ตามลำดับต่อไปนี้: **จุดเดียว** (ขนาดเฟรม 6 ขนาด), **พื้นที่** (ขนาดเฟรม 3 ขนาด) และทั้ง **ไวต์** (โหมดโฟกัส **AF-S**) หรือ **ติดตาม** (โหมดโฟกัส **AF-C**)

จอแสดงผลจุดไฟกัส

จอแสดงผลจุดไฟกัสอาจแตกต่างกันไปตามตัวเลือกที่เลือกสำหรับโหมดจอโต้ไฟกัส

 เฟรมไฟกัสจะแสดงด้วยสี่เหลี่ยมขนาดเล็ก (□) โชนไฟกัสจะแสดงด้วยสี่เหลี่ยมขนาดใหญ่

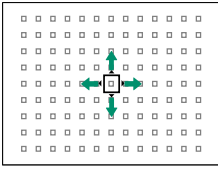
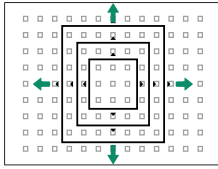
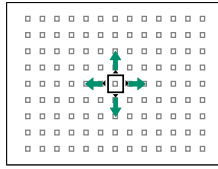
| จอโต้ไฟกัส | | |
|---|---|---|
| □ จุดเดียว | □ พื้นที่ | □ ไวด์/ติดตาม |
|  |  |  |
| <p>สามารถเลือกจำนวนจุดที่ใช้ได้โดยใช้ AF ตั้งค่า AF/MF > จำนวนจุดไฟกัส</p> | <p>เลือกจากโซนที่มีจุดไฟกัส 7×7, 5×5 หรือ 3×3</p> | <p>วางกรอบไฟกัสบนวัตถุที่คุณต้องการติดตามโดยใช้ AF ต่อเนื่อง</p> |

จอโต้ไฟกัส

แม้ว่ากล้องจะเพิ่มระบบการโฟกัสอัตโนมัติที่มีความแม่นยำสูง แต่อาจไม่สามารถโฟกัสตัวแบบที่ระบุไว้ด้านล่างนี้ได้

- ตัวแบบที่มีเงาสะท้อนมาก เช่น กระจกหรือตัวรถยนต์
- ตัวแบบที่ถ่ายผ่านหน้าต่างหรือวัตถุสะท้อนอื่นๆ
- ตัวแบบสีเข้มและตัวแบบที่ดูดซับแสงแทนที่จะสะท้อนแสงไฟ เช่น ผมหรือขนสัตว์
- ตัวแบบที่ไม่มีรูปร่าง เช่น ควีนหรือเปลวไฟ
- ตัวแบบที่แสดงคอนทราสต์กับพื้นหลังเล็กน้อย
- ตัวแบบที่อยู่ด้านหน้าหรือด้านหลังวัตถุที่มีความแตกต่างสูง ซึ่งอยู่ในเฟรมไฟกัสเช่นกัน (ตัวอย่างเช่น ตัวแบบที่ถ่ายรูปกับฉากหลังขององค์ประกอบที่มีคอนทราสต์สูง)

การเช็คโฟกัส

ในการซูมเข้าพื้นที่โฟกัสปัจจุบันเพื่อให้ได้โฟกัสที่แม่นยำ ให้กดตรงกลางของไม้โฟกัส (ก้านโฟกัส) กดขึ้นอีกสองครั้งเพื่อซูมเข้าเพิ่มและครั้งที่สี่เพื่อยกเลิกการซูม

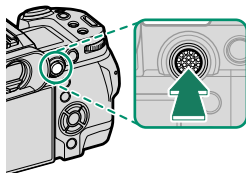

จอแสดงผลปกติ



ซูมโฟกัส



- ในโหมดโฟกัส **MF-S** จะสามารถปรับการซูมได้โดยการหมุนแป้นหมุนเลือกคำสั่งด้านหลัง
- ในโหมดโฟกัส **MF-S** เลือก **จุดเดียว** สำหรับ **ออโต้โฟกัส**
- ไม่สามารถซูมโฟกัสได้ในโหมดโฟกัส **MF-C** หรือเมื่อเปิด **AF-ON** ตั้งค่า **AF/MF > PRE-AF**
- ใช้ **AF-ON** ตั้งค่าปุ่ม/ไดอัล > ตั้งค่าตัวปรับโฟกัส เพื่อเปลี่ยนฟังก์ชันของตรงกลางของไม้โฟกัส (ก้านโฟกัส) ยังสามารถใช้ **AF-ON** ตั้งค่าปุ่ม/ไดอัล > ตั้งฟังก์ชัน(Fn) เพื่อกำหนดซูมโฟกัสให้กับปุ่มควบคุมอื่นได้

แมนวอลโฟกัส

ปรับโฟกัสด้วยตนเอง

- 1 เลือก โฟกัสแมนวอล สำหรับ **MF** ตั้งค่า AF/MF > โหมดโฟกัส

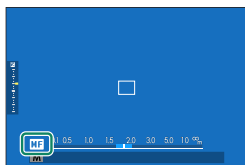

- 2 โฟกัสแบบแมนวอลโดยใช้วงแหวนปรับโฟกัสเลนส์ หมุนวงแหวนไปทางซ้ายเพื่อลดระยะโฟกัส หมุนไปทางขวาเพื่อเพิ่ม

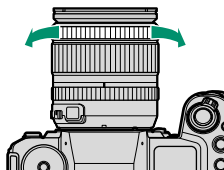

- 3 ถ่ายรูป



- ใช้ **ตั้งค่าปุ่ม/ไดอัล > ตั้งค่าเลนส์ซูม/โฟกัส** เพื่อกลับทิศทางการหมุนของวงแหวนโฟกัส
- โดยไม่ขึ้นอยู่กับตัวเลือกที่เลือก กล้องจะใช้แมนวอลโฟกัสเมื่อเลนส์อยู่ในโหมดแมนวอลโฟกัส





การเช็คโฟกัส

มีตัวเลือกหลากหลายที่ใช้ได้สำหรับตรวจสอบโฟกัสในโหมดแมนวอลโฟกัส

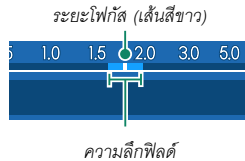
สัญลักษณ์แมนวอลโฟกัส

เส้นสีขาวจะแสดงระยะห่างของตัวแบบในพื้นที่โฟกัส (เป็นเมตรหรือฟุตตามตัวเลือกที่เลือกไว้สำหรับ  ตั้งค่าจ่อเริ่มต้น > หน่วยของระยะโฟกัส ในเมนูตั้งค่า) แถบสีน้ำเงินแสดงความลึกของฟิล์ม หรืออีกนัยหนึ่ง ระยะห่างจากด้านหน้าและด้านหลังของตัวแบบที่ปรากฏในโฟกัส



- หากเลือกทั้ง **แสดงระยะ AF** และ **แสดงระยะ MF** ในรายการ  **ตั้งค่าจ่อเริ่มต้น** > **แสดงค่าที่ตั้งไว้** จะสามารถดูสัญลักษณ์แมนวอลโฟกัสได้โดยใช้สัญลักษณ์ความลึกของฟิล์มในจอแสดงผลมาตรฐาน ใช้ปุ่ม **DISP/BACK** เพื่อแสดงจอแสดงผลมาตรฐาน
- ใช้ตัวเลือก  ตั้งค่า AF/MF >   **สเกลระยะชัดลึก** เพื่อเลือกขนาดความลึกฟิล์มที่จะแสดง เลือก **พื้นฐานแบบฟิล์ม** เพื่อช่วยคุณประเมินความลึกฟิล์มสำหรับภาพที่จะดูเป็นภาพพิมพ์และที่มีลักษณะคล้ายกัน ส่วน **พื้นฐานพิกเซล** จะช่วยคุณประเมินความลึกฟิล์มสำหรับภาพที่จะดูที่ความละเอียดสูงบนคอมพิวเตอร์หรือจอแสดงผลอิเล็กทรอนิกส์อื่นๆ

ซูมไฟกัส

หากเลือก **เปิด** ไว้สำหรับ **AF** ตั้งค่า AF/MF > **เช็คไฟกัส** กล้องจะซูมเข้าโดยอัตโนมัติในพื้นที่ไฟกัสที่เลือกเมื่อหมุนวงแหวนไฟกัส กดตรงกลางของไม้ไฟกัส (ก้านไฟกัส) เพื่อออกจากการซูม





- ใช้ไม้ไฟกัส (ก้านไฟกัส) เพื่อเลือกพื้นที่ไฟกัสอื่น
- สามารถปรับการซูมได้โดยการหมุนปุ่มหมุนเลือกคำสั่งด้านหลัง อย่างไรก็ตาม ไม่สามารถปรับการซูมได้เมื่อเลือก **ภาพแบ่งดิจิทัล** หรือ **ไมโครปริซึมดิจิทัล** ไว้สำหรับระบบช่วย MF

ความไวแสง

ปรับความไวแสงของกล้อง

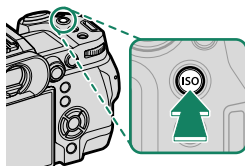
หากต้องการดูการตั้งค่าความไวแสง ให้กดปุ่ม **ISO**



| ตัวเลือก | คำอธิบาย |
|----------------------------------|--|
| ออโต้1 ออโต้2 ออโต้3 | ความไวแสงจะปรับอัตโนมัติเพื่อตอบสนองต่อสภาวะการถ่ายรูปตามการรวมความไวแสงมาตรฐานและสูงสุด และความไวชัตเตอร์ต่ำสุดที่เลือกไว้ สำหรับ  ตั้งค่าการถ่ายภาพ > ความไวแสง เลือกจาก ออโต้1, ออโต้2 และ ออโต้3 (📖 84) |
| 125–12800 | ปรับความไวแสงด้วยตนเอง ค่าที่เลือกจะแสดงในจอแสดงผล |
| L (64/80/100) H (25600/51200) | เลือกสำหรับสถานการณ์พิเศษ โปรดทราบว่าอาจมีรอยจุดปรากฏบนภาพที่ถ่ายที่ H ในขณะที่ L ลดช่วงไดนามิก |

 ความไวแสงจะไม่ถูกรีเซ็ตเมื่อปิดกล้อง

การปรับความไวแสง

สามารถใช้ค่าที่สูงกว่าเพื่อลดภาพลั่นไหวเมื่อแสงสว่างน้อย ขณะที่ค่าที่ต่ำกว่าจะช่วยให้ความไวชัตเตอร์ช้าลงหรือรับแสงกว้างขึ้นในที่ที่มีแสงสว่างจ้า; อย่างไรก็ตาม โปรดทราบว่า อาจมีรอยจุดปรากฏบนภาพที่ถ่ายด้วยความไวแสงสูง

ชอโต้

เลือกความไวแสงพื้นฐาน, ความไวแสงสูงสุด และความเร็วชัตเตอร์ต่ำสุดสำหรับ **ชอโต้1**, **ชอโต้2** และ **ชอโต้3**

| รายการ | ตัวเลือก | ค่าเริ่มต้น | | |
|---------------------|---------------------|-------------|--------|--------|
| | | ชอโต้1 | ชอโต้2 | ชอโต้3 |
| ความไวเริ่มต้น | 125-12800 | 125 | | |
| ISOสูงสุด | 400-12800 | 800 | 3200 | 12800 |
| SHUTTER SPEEDต่ำสุด | 1/500-1/4 วิ, ชอโต้ | ชอโต้ | | |

ถ้าจะเลือกความไวแสงอัตโนมัติระหว่างค่าเริ่มต้นและค่าสูงสุด; ความไวแสงจะเพิ่มขึ้นสูงกว่าค่าเริ่มต้นเฉพาะเมื่อความเร็วชัตเตอร์ที่จำเป็นสำหรับการรับแสงที่เหมาะสมจะต่ำกว่าค่าที่เลือกสำหรับ SHUTTER SPEEDต่ำสุด







- หากค่าที่เลือกสำหรับ **ความไวเริ่มต้น** สูงกว่าค่าที่เลือกสำหรับ **ISOสูงสุด** ก็จะตั้งค่า **ความไวเริ่มต้น** เป็นค่าที่เลือกสำหรับ **ISOสูงสุด**
- ถ้าเลือกความไวชัตเตอร์ที่ช้ากว่า **SHUTTER SPEEDต่ำสุด** หากภาพยังคงเป็นการรับแสงน้อยเกินไปที่ค่าที่เลือกสำหรับ **ISOสูงสุด**
- หากเลือก **ชอโต้** ไว้สำหรับ **SHUTTER SPEEDต่ำสุด** ก็จะเลือกความเร็วชัตเตอร์ต่ำสุดโดยอัตโนมัติ ความเร็วชัตเตอร์ต่ำสุดจะไม่ได้รับผลกระทบจากตัวเลือกที่เลือกไว้สำหรับการกันภาพสั่นสะเทือน



การวัดแสง

เลือกวิธีที่จะให้กล้องวัดการรับแสง

 ตั้งค่าการถ่ายภาพ > วัดแสง จะให้ตัวเลือกการวัดแสงดังต่อไปนี้

 ตัวเลือกที่เลือกไว้จะมีผลต่อเมื่อเลือก ปิด ไว้สำหรับ  ตั้งค่าตรวจจับใบหน้า/ตา และ ตั้งค่า การตรวจจับตัวแบบ ในเมนู  ตั้งค่า AF/MF

| โหมด | คำอธิบาย |
|--|---|
|  หลายจุด | กล้องจะกำหนดการรับแสงทันทีตามการวิเคราะห์ขององค์ประกอบของภาพ สี และความสว่างที่มี แนะนำให้ใช้ในสถานการณ์ส่วนใหญ่ |
|  เฉลี่ยหนักกลางภาพ | กล้องจะวัดแสงของเฟรมทั้งหมดแต่จะกำหนดน้ำหนักมากที่สุดไปยังพื้นที่ตรงกลาง |
|  เฉพาะจุด | กล้องจะวัดสภาพของแสงในพื้นที่ที่เท่ากับ 2% ของเฟรม แนะนำให้ใช้กับตัวแบบที่มีไฟด้านหลัง และในกรณีอื่นที่พื้นหลังมีแสงสว่างมากกว่าหรือมืดมากกว่าตัวแบบหลัก |
|  เฉลี่ย | ตั้งค่าการรับแสงให้เป็นการเฉลี่ยสำหรับทั่วทั้งเฟรม ให้การรับแสงที่สม่ำเสมอตลอดการถ่ายภาพหลายภาพ และมีประสิทธิภาพสำหรับการถ่ายภาพวิวและภาพคนที่ตัวแบบสวมชุดสีดำหรือสีขาว |

 ในการวัดแสงวัตถุในพื้นที่โฟกัสที่เลือกไว้ ให้เลือก เปิด สำหรับ  ตั้งค่า AF/MF > รวม AE แบบจุด & โฟกัสท. (📖 123)

การชดเชยการรับแสง

ปรับการรับแสง

หมุนแป้นหมุนเลือกคำสั่งด้านหลังเพื่อปรับการรับแสง

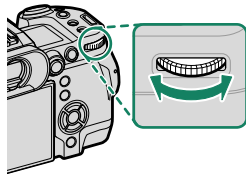

- สามารถเลือกแป้นหมุนเลือกคำสั่งที่ทำหน้าที่นี้ได้โดยใช้ **F** ตั้งค่าปุ่ม/ไดอัล > ตั้งแป้นหมุนคำสั่ง
- ในโหมดแมนวล สามารถปรับการรับแสงได้โดยหมุนแป้นหมุนเลือกคำสั่งด้านหน้าหรือด้านหลังหลังจากกดปุ่มควบคุมซึ่งกำหนดให้เป็น **Fx** เมื่อตั้งเป็น **M** (เปิด/ปิด)
- ปริมาณของการชดเชยที่ใช้ได้จะแตกต่างกันไปตามโหมดการถ่ายภาพ
- สามารถดูตัวอย่างการชดเชยการรับแสงได้ในจอแสดงผลผลการถ่ายภาพ แต่การแสดงผลอาจไม่ถูกต้องถ้า:

- ปริมาณการชดเชยการรับแสงเกิน ± 3 EV,
- เลือก **S200** 200% หรือ **S400** 400% ไว้สำหรับ ช่วงไดนามิก หรือ
- เลือก ชัดเจน หรือ งาม ไว้สำหรับ การจัดลำดับช่วง D

แต่คุณยังสามารถดูตัวอย่างการชดเชยการรับแสงได้ในช่องมองภาพหรือจอภาพ LCD โดยการกดปุ่มชดเชยครั้งหนึ่ง ในโหมดมูฟวี่ อาจไม่เห็นการชดเชยการรับแสงที่แม่นยำที่จอแสดงผลระหว่างการบันทึก F-Log หรือเมื่อเลือก **S200** 200% หรือ **S400** 400% สำหรับ

Sx ช่วงไดนามิก คุณสามารถดูตัวอย่างที่ถูกต้องได้โดยการเลือกโหมด **M** และปรับการรับแสงโดยตรง

ล็อกไฟกัศ/การรับแสง

ไฟกัศและการรับแสงจะล็อก เมื่อกดปุ่มชัตเตอร์ลงครึ่งหนึ่ง

- 1 วางตำแหน่งตัวแบบในเฟรมไฟกัศ และกดปุ่มชัตเตอร์ครึ่งหนึ่งเพื่อล็อกไฟกัศและรับแสง ไฟกัศและการรับแสงจะยังคงล็อกไว้ในขณะที่กดปุ่มชัตเตอร์ครึ่งหนึ่ง (การล็อก AF/AE)

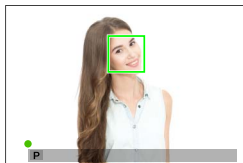

- 2 กดปุ่มลงจนสุด



การล็อกไฟกัศและการรับแสงโดยใช้ปุ่มชัตเตอร์ใช้ได้เฉพาะเมื่อเลือก ON ไว้สำหรับ  ตั้งค่าปุ่ม/ไดอัล > AF ด้วยปุ่มชัตเตอร์, AE ด้วยปุ่มชัตเตอร์

ปุ่มควบคุมอื่นๆ

สามารถใช้ปุ่ม **AEL** และ **AFON** เพื่อล็อกโฟกัสและการรับแสงที่การตั้งค่าเริ่มต้น คุณสามารถใช้ปุ่ม **AEL** เพื่อล็อกค่าแสงโดยไม่ต้องล็อกโฟกัสได้ หากกำหนดปุ่ม **AFON** ให้เป็น ล็อก AF เท่านั้น จะสามารถใช้เพื่อล็อกโฟกัสโดยไม่ล็อกค่าแสงได้เช่นกัน

- เมื่อกดปุ่มที่กำหนดการควบคุมไว้ การกดปุ่มชัตเตอร์ลงครึ่งหนึ่งจะไม่ยกเลิกการล็อก
- หากเลือก กดสลับ AE/AF LOCK สำหรับ  ตั้งค่าปุ่ม/ไดอัล > AE/AF LOCK จะยกเลิกการล็อกได้โดยการกดปุ่มนั้นเป็นครั้งที่สอง

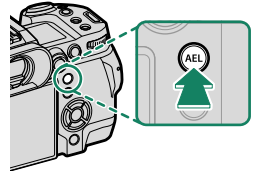

ปุ่ม **AEL** (ล็อกการรับแสง)

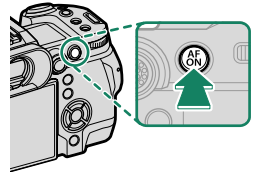

ปุ่ม **AFON**



- สามารถใช้กันโฟกัส (ไม่โฟกัส) เพื่อปรับตำแหน่งของจุดโฟกัสในระหว่างการล็อกการรับแสง
- สามารถกำหนดปุ่ม **AEL** และ **AFON** เป็นการทำงานอื่นได้โดยใช้  ตั้งค่าปุ่ม/ไดอัล > ตั้งฟังก์ชัน(Fn) การล็อกการรับแสงและโฟกัสยังสามารถกำหนดให้กับปุ่มอื่นๆ ได้ (📖 138)

การดูภาพ

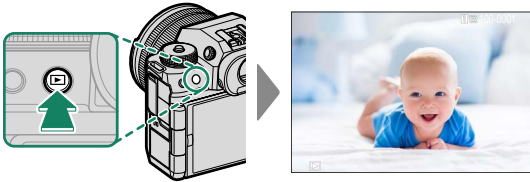

คุณสามารถดูภาพในช่องมองภาพหรือจอภาพ LCD

การดูรูปภาพแบบเต็มเฟรม ให้กด 





สามารถดูรูปภาพอื่นๆ ได้โดยกดไม้ไฟกั๊ส (ก้านไฟกั๊ส) ไปทางซ้ายหรือขวา หรือหมุนแป้นหมุน เลือกคำสั่งด้านหน้า กดไม้ไฟกั๊สหรือหมุนแป้นหมุนไปทางขวาเพื่อดูภาพตามลำดับที่บันทึก หรือ กดไปทางซ้ายเพื่อดูภาพโดยย้อนลำดับที่บันทึก กดไม้ไฟกั๊สค้างไว้เพื่อเลื่อนไปยังภาพที่ต้องการอย่างรวดเร็ว



- ภาพที่ถ่ายด้วยกล้องอื่นจะทำเครื่องหมายด้วยไอคอน  ("ภาพของขวัญ") เพื่อเตือนว่าภาพอาจแสดงไม่ถูกต้องและอาจไม่สามารถใช้งานซูมการเล่นได้
- หากต้องการดูภาพบนโทรทัศน์ที่เชื่อมต่อผ่าน HDMI แทนในจอภาพของกล้อง ให้กดปุ่ม 

การดหน่วยความจำสองแผ่น

หากใส่การ์ดหน่วยความจำสองแผ่น คุณสามารถกดค้างไว้ที่ปุ่ม  เพื่อเลือกการ์ดสำหรับเล่นภาพ คุณยังสามารถเลือกการ์ดโดยใช้ตัวเลือก  เมนูภาพย้อนหลัง > เปลี่ยนช่อง ได้

การลบรูปภาพ



ใช้ปุ่ม  เพื่อลบรูปภาพ

 ภาพที่ถูกลบจะไม่สามารถเรียกคืนได้ ป้องกันภาพสำคัญหรือคัดลอกภาพไปยังคอมพิวเตอร์หรืออุปกรณ์เก็บข้อมูลอื่นๆ ก่อนที่จะดำเนินการต่อ

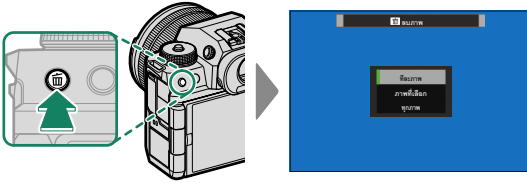
1 สำหรับภาพที่แสดงแบบเต็มเฟรม ให้กดปุ่ม  แล้วเลือก **ที่ลบภาพ**



2 กดไม้ไฟกัส (ก้านไฟกัส) ไปทางซ้ายหรือขวาเพื่อเลื่อนดูภาพ และกด **MENU/OK** เพื่อลบ (ข้อความยืนยันจะไม่ปรากฏ) ทำซ้ำเพื่อลบภาพเพิ่มเติม

-  ภาพที่มีการป้องกันจะไม่สามารถลบได้ ยกเลิกการป้องกันจากภาพที่ต้องการลบ (📖 132)
- นอกจากนี้ยังสามารถลบรูปภาพจากเมนู โดยใช้ตัวเลือก  **เมนูภาพย้อนหลัง > ลบภาพ** (📖 132)



การบันทึกภาพยนตร์และการเล่น

4

การบันทึกภาพยนตร์

บันทึกภาพยนตร์พร้อมเสียง

การบันทึกภาพยนตร์

สามารถบันทึกภาพยนตร์ได้โดยกดปุ่ม  (บันทึกภาพยนตร์) หรือหมุนปุ่มหมุนเลือกโหมดไปที่  (ภาพยนตร์)

ปุ่ม (บันทึกภาพยนตร์)

ใช้ปุ่ม  (บันทึกภาพยนตร์) เพื่อบันทึกภาพยนตร์อย่างรวดเร็วและง่ายดายขณะอยู่ในโหมดการถ่ายภาพนิ่ง

 กล้องจะเลือก **ต่อเนื่อง** สำหรับโหมดโฟกัสโดยอัตโนมัติ

1 กด เพื่อเริ่มการบันทึก

- ไฟแสดงสถานะการบันทึก () จะแสดงขึ้นขณะกำลังดำเนินการบันทึก
- เวลาที่เหลือจะแสดงโดยการนับถอยหลัง ในขณะที่อีกหน้าจอหนึ่งจะนับเดินหน้าเพื่อแสดงเวลาในการบันทึก

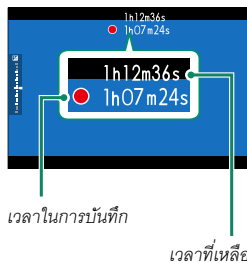
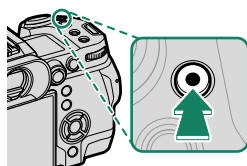

2 กด อีกครั้งเพื่อสิ้นสุดการบันทึก

การบันทึกจะสิ้นสุดโดยอัตโนมัติเมื่อมีความยาวสูงสุดหรือเมื่อการวัดหน่วยความจำเต็ม

โหมด (ภาพยนตร์)

หากต้องการควบคุมการตั้งค่ากล้องได้มากขึ้น ให้หมุนแป้นหมุนเลือกโหมดไปที่  (ภาพยนตร์) และบันทึกภาพยนตร์โดยใช้ปุ่มชัตเตอร์

1 หมุนแป้นหมุนเลือกโหมดไปที่ (ภาพยนตร์)

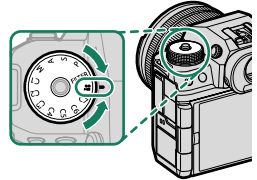

 หมุนแป้นหมุนเลือกโหมดหลังจากกดปล่อยล็อกแป้นหมุนเพื่อปล่อยแป้นหมุนเท่านั้น

2 กดปุ่มชัตเตอร์เพื่อเริ่มต้นบันทึก

- ไฟแสดงสถานะการบันทึก (●) จะแสดงขึ้นขณะกำลังดำเนินการบันทึก
- เวลาที่เหลือจะแสดงโดยการนับถอยหลัง ในขณะที่อีกหน้าจอหนึ่งจะนับเดินหน้าเพื่อแสดงเวลาในการบันทึก

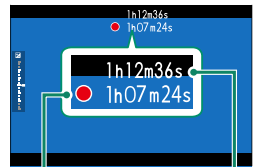

เวลาในการบันทึก

เวลาที่เหลือ

3 กดปุ่มชัตเตอร์อีกครั้งเพื่อหยุดบันทึก

การบันทึกจะสิ้นสุดโดยอัตโนมัติเมื่อมีความยาวสูงสุดหรือเมื่อการวัดหน่วยความจำเต็ม



- เสียงจะถูกบันทึก ผ่านทางไมโครโฟนในตัว หรือไมโครโฟนเสริมภายนอก ห้ามปิดครอบไมโครโฟน ขณะที่ทำการบันทึก
- โปรดทราบว่าไมโครโฟนอาจจับเสียงเลนส์หรือเสียงอื่นที่เกิดขึ้นจากกล้องระหว่างที่กำลังบันทึก
- อาจมีเส้นแนวตั้งหรือแนวอนปรากฎในภาพยนตร์ที่มีตัวแบบที่สว่างมาก อาการนี้เป็นภาวะปกติ และไม่ได้แสดงถึงการทำงานผิดปกติ



- ไฟแสดงสถานะจะติดขณะที่กำลังบันทึก (สามารถใช้ตัวเลือก **ตั้งค่าเมนูพีวี > แสงที่สอดคล้อง** เพื่อเลือกไฟแสดงสถานะหรือไฟช่วยหา AF ที่จะติดระหว่างการบันทึกภาพยนตร์และเลือกว่าจะให้ไฟกะพริบหรือติดค้าง) ระหว่างที่บันทึก คุณสามารถเปลี่ยนการชดเชยการรับแสงได้ สูงถึง ± 2 EV และปรับชดเชยโดยใช้วงแหวนการชดเชยบนเลนส์ได้ (หากใช้ได้)
- ในขณะที่อยู่ระหว่างการบันทึก คุณสามารถ:
 - ปรับความไวแสง
 - โฟกัสใหม่อีกครั้งโดยใช้วิธีดังต่อไปนี้:
 - กดปุ่มชัตเตอร์ลงครึ่งหนึ่ง
 - กดปุ่มฟังก์ชันที่กำหนด **เปิด AF** ไว้
 - ใช้การควบคุมจอสัมผัส
 - แสดงฮิสโตแกรมและเส้นแนวนอนโดยการกดปุ่มที่กำหนด **ฮิสโตแกรม** หรือ **สวิตช์ระดับน้ำอเล็กทรอนิกส์** ไว้
- อาจไม่สามารถใช้การบันทึกได้ในการตั้งค่าบางค่า ขณะที่ในกรณีอื่นอาจไม่สามารถใช้การตั้งค่าได้ระหว่างการบันทึก
- หากต้องการเลือกพื้นที่โฟกัสสำหรับการบันทึกภาพยนตร์ ให้เลือก **AF/MF ตั้งค่า AF/MF > โฟกัสแบบพื้นที่** แล้วใช้ไมโฟกัส (ก้านโฟกัส) และแป้นคำสั่งด้านหลัง (🗨 76)

คำเตือนเกี่ยวกับอุณหภูมิ

กล้องจะปิดโดยอัตโนมัติเพื่อป้องกันตัวเองเมื่ออุณหภูมิกล้องหรืออุณหภูมิของแบตเตอรี่สูงขึ้น หากมีการเตือนอุณหภูมิ สัญญาณรบกวนของภาพอาจเพิ่มขึ้น ปิดกล้องและรอให้อุณหภูมิเย็นลงก่อนเปิดกล้องอีกครั้ง

การใช้ไมโครโฟนเสริมภายนอก

สามารถบันทึกเสียงด้วยไมโครโฟนภายนอกที่เชื่อมต่อโดยใช้แจ็คที่มีเส้นผ่านศูนย์กลางขนาด 3.5 มม.; ไม่สามารถใช้ไมโครโฟนที่ต้องมีปลั๊กอินพาวเวอร์ โปรดดูรายละเอียดในคู่มือไมโครโฟน

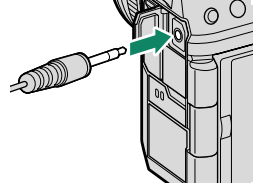
**อะแดปเตอร์ไมโครโฟน XLR**

สามารถใช้กล้องนี้กับอะแดปเตอร์ไมโครโฟน TEAC TASCAM CA-XLR2d-F XLR ได้ สำหรับข้อมูลเพิ่มเติม กรุณาเยี่ยมชมเว็บไซต์ TASCAM

https://tascam.jp/int/product/ca-xlr2d/#CA-XLR2d_Website

การปรับการตั้งค่าภาพยนตร์

สามารถปรับการตั้งค่าภาพยนตร์ได้จากเมนูภาพยนตร์หรือโดยใช้รายการ **ตั้งค่ามูฟวี่** ในเมนูถ่ายรูป (📷 28)

- ใช้รายการ **ตั้งค่ามูฟวี่** ในเมนูถ่ายรูปเพื่อปรับการตั้งค่าอย่างรวดเร็วเมื่อบันทึกภาพยนตร์ผ่านปุ่ม **📷** (บันทึกภาพยนตร์) (📷 125)
- เมนูภาพยนตร์มีตัวเลือกสำหรับใช้เมื่อบันทึกภาพยนตร์ผ่านปุ่มชัตเตอร์ใหม่ **📷** (ภาพยนตร์) (📷 126)
- สามารถปรับการตั้งค่าต่างๆ เช่น อัตราเฟรมและขนาดเฟรมได้โดยใช้ **โหมดมูฟวี่**
- ใช้ **ตั้งค่าบันทึกสื่อ** สำหรับงานต่างๆ เช่น การเลือกประเภทไฟล์, อัตราบิต และช่องใส่การ์ดปลายทาง
- เลือกโหมดโฟกัสโดยใช้ **AF/MF** **ตั้งค่า AF/MF** > **โหมดโฟกัส** ในเมนูภาพยนตร์ไม่ว่าจะเลือกตัวเลือกใดไว้ก็ตาม กล้องจะสลับเป็น **ต่อเนื่อง** โดยอัตโนมัติเมื่อเลือก **เปิดการตรวจจับใบหน้า** หรือ **เปิดการตรวจจับตัวแบบ** ไว้สำหรับ **AF/MF** **ตั้งค่า AF/MF** > **👤** **ตั้งค่าตรวจจับใบหน้า/ตา** หรือ **ตั้งค่าการตรวจจับตัวแบบ** อย่างไรก็ตาม โปรดทราบว่า การเลือก **โฟกัสแมนนวล** เมื่อเลือก **เปิดการตรวจจับใบหน้า** หรือ **เปิดการตรวจจับตัวแบบ** ว่าจะปิดใช้งานการตรวจหาใบหน้าและตัวแบบ

- ❗ การเปลี่ยนแปลงที่ทำโดยใช้รายการ **ตั้งค่ามูฟวี่** ในเมนูถ่ายรูปจะมีผลกับเมนูภาพยนตร์ด้วยเช่นกัน การเปลี่ยนแปลงที่เกิดขึ้นในชุดเมนูหนึ่งจะมีผลกับชุดอื่นโดยอัตโนมัติ
- ประเภทของการ์ดหน่วยความจำที่รองรับจะแตกต่างกันไปตามตัวเลือกที่เลือกสำหรับ **ตั้งค่ามูฟวี่** > **ตั้งค่าบันทึกสื่อ**
 - บันทึกภาพยนตร์ ProRes ลงในการ์ด CFexpress
 - สามารถบันทึกภาพยนตร์ที่มีอัตราบิต 720 Mbps ลงในการ์ด CFexpress หรือการ์ดที่มีความเร็ววิดีโอคลาส V90 หรือสูงกว่าได้
 - สามารถบันทึกภาพยนตร์ที่มีอัตราบิต 360 Mbps ลงในการ์ด CFexpress หรือการ์ดที่มีความเร็ววิดีโอคลาส V60 หรือสูงกว่าได้
 - สามารถบันทึกภาพยนตร์ที่มีอัตราบิต 100 หรือ 200 Mbps ลงในการ์ด CFexpress หรือการ์ดที่มีความเร็วของ UHS คลาส 3 หรือสูงกว่าได้

ความลึกฟิลด์

เลือกจำนวน f ที่ต่ำ เพื่อลดรายละเอียดพื้นหลัง สามารถปรับรูรับแสงได้เมื่อเลือก A (AE เน้นรูรับแสง) หรือ M (แมนนวล) ไว้สำหรับ **ตั้งค่ามูฟวี่** > **โหมดถ่ายภาพ**

การดูภาพยนตร์

ดูภาพยนตร์บนกล่อง

ในการเล่นแบบเต็มเฟรม ภาพยนตร์จะถูกระบุด้วยไอคอน

 กดไม้ไฟท์ส (ก้านไฟท์ส) ลงเพื่อเริ่มเล่นภาพยนตร์



การทำงานต่อไปนี สามารถทำได้ขณะที่ภาพยนตร์ปรากฏ:

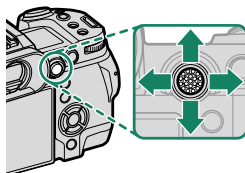



| ไม้ไฟท์ส (ก้านไฟท์ส) | การเล่นแบบเต็มเฟรม | อยู่ระหว่างการเล่น (▶) | หยุดการเล่นชั่วคราวแล้ว (⏸) |
|----------------------|--------------------|------------------------|---------------------------------|
| ขึ้น | ดูข้อมูลรูป | สิ้นสุดการเล่น | |
| ลง | เริ่มการเล่น | หยุดการเล่นชั่วคราว | เริ่มการเล่น/เล่นต่อ |
| ซ้าย/ขวา | ดูภาพอื่นๆ | ปรับความเร็ว | ไปข้างหน้า/ย้อนกลับภาพเฟรมเดียว |

สถานะการทำงานจะแสดงในจอแสดงผลระหว่างที่เล่น

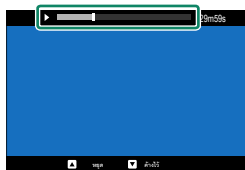
 โปรดอย่าให้มีสิ่งใดปิดลำโพงระหว่างการเล่น



- กด **MENU/OK** เพื่อพักการเล่นและแสดงตัวควบคุมระดับเสียง กดไม้ไฟท์ส (ก้านไฟท์ส) ขึ้นหรือลง เพื่อปรับระดับเสียง; กด **MENU/OK** อีกครั้งเพื่อเล่นต่อ นอกจากนี้ยังสามารถปรับระดับเสียงโดยใช้  **ตั้งค่าเสียง > ปรับเสียง**
- หากต้องการดูภาพยนตร์บนโทรทัศน์ที่เชื่อมต่อผ่าน HDMI แทนในจอภาพของกล่อง ให้กดปุ่ม 

การเชื่อมต่อ

5

ภาพรวม

บทนี้สรุปคุณสมบัติต่างๆ ที่สามารถใช้เพื่ออัปโหลดรูปภาพไปยัง หรือควบคุมกล้องและถ่ายภาพจากระยะไกลจากสมาร์ทโฟนหรือคอมพิวเตอร์



คุณสมบัติที่กล่าวถึงเหล่านี้เป็นเพียงการสรุปโดยย่อเท่านั้น สำหรับข้อมูลเพิ่มเติม โปรดเยี่ยมชมเว็บไซต์ด้านล่าง

https://fujifilm-dsc.com/en-int/manual/x-h2_connection/

คุณสมบัติที่รองรับ

กล้องนี้รองรับคุณสมบัติดังต่อไปนี้:

| คุณสมบัติ | คำอธิบาย | |
|--|--|-----|
| การเชื่อมต่อกับสมาร์ทโฟน | เชื่อมต่อกับสมาร์ทโฟนผ่าน Bluetooth® และอัปโหลดรูปภาพหรือควบคุมกล้องจากระยะไกลในขณะที่สมาร์ทโฟนแสดงมุมมองผ่านเลนส์ | 102 |
| ตัวอ่านการ์ด USB | เชื่อมต่อตัวอ่านการ์ดกับคอมพิวเตอร์หรือสมาร์ทโฟนผ่าน USB และคัดลอกรูปภาพจากการ์ดหน่วยความจำ | 105 |
| เว็บแคม | เชื่อมต่อกับกล้องกับคอมพิวเตอร์ผ่าน USB สำหรับใช้เป็นเว็บแคม | 110 |
| เครื่องพิมพ์ instax | พิมพ์รูปภาพจากเครื่องพิมพ์ instax ที่เชื่อมต่อ | 111 |
| การถ่ายภาพโดยเชื่อมต่อกับคอมพิวเตอร์ | ถ่ายภาพจากคอมพิวเตอร์ที่เชื่อมต่อกล้องอยู่ (“เชื่อมต่อกับคอมพิวเตอร์”) ผ่าน LAN ไร้สายหรือ USB คุณยังสามารถเชื่อมต่อผ่าน LAN แบบมีสายโดยใช้ตัวส่งไฟล์ FT-XH ซึ่งเป็นอุปกรณ์เสริม | 113 |
| อัปโหลด FTP | อัปโหลดรูปภาพไปยังเซิร์ฟเวอร์ FTP โดยใช้ตัวส่งไฟล์ FT-XH ซึ่งเป็นอุปกรณ์เสริม | — |
| การประมวลผล RAW | ใช้ประโยชน์จากระบบประมวลผลภาพของกล้องเมื่อประมวลผลภาพ RAW บนคอมพิวเตอร์ | 115 |
| การบันทึกและการโหลดการตั้งค่า | บันทึกการตั้งค่ากล้องลงในคอมพิวเตอร์หรือโหลดจากที่มีอยู่ | 116 |
| การบันทึกภาพยนตร์จากระยะไกลโดยใช้เว็บเบราว์เซอร์ | ควบคุมกล้องและบันทึกภาพยนตร์จากระยะไกลจากคอมพิวเตอร์หรือสมาร์ทโฟนที่เชื่อมต่อผ่านตัวส่งไฟล์ FT-XH ซึ่งเป็นอุปกรณ์เสริม | 117 |

ตั้งค่าการเชื่อมต่อ

สามารถเชื่อมต่อกับอุปกรณ์อื่นได้ผ่านการตั้งค่าที่เลือกจากรายการโปรไฟล์การเชื่อมต่อที่มีอยู่ โดยใช้ **เลือกการตั้งค่าเชื่อมต่อ** หรือสร้างขึ้นมาใหม่โดยใช้ **สร้าง/แก้ไขการตั้งค่าเชื่อมต่อ**

การเชื่อมต่อกับสมาร์ทโฟน (Bluetooth)

เชื่อมต่อกับกล้องกับสมาร์ทโฟนผ่าน Bluetooth® เพื่อคัดลอกรูปภาพไปยังสมาร์ทโฟนหรือควบคุมกล้องจากระยะไกลขณะดูตัวอย่างภาพผ่านเลนส์ในหน้าจอสมาร์ทโฟน

 กล้องจะสลับไปใช้การเชื่อมต่อ LAN ไร้สายโดยอัตโนมัติเมื่อคัดลอกรูปภาพไปยังสมาร์ทโฟน

การติดตั้งแอปสมาร์ทโฟน

ก่อนสร้างการเชื่อมต่อระหว่างสมาร์ทโฟนและกล้อง คุณจะต้องติดตั้งแอปสมาร์ทโฟนเฉพาะอย่างน้อยหนึ่งแอป เยี่ยมชมเว็บไซต์ต่อไปนี้และติดตั้งแอปที่ต้องการบนโทรศัพท์ของคุณ

<https://app.fujifilm-dsc.com/>





 แอปที่ใช้ได้จะแตกต่างกันไปตามระบบปฏิบัติการของสมาร์ทโฟน

การเชื่อมต่อกับสมาร์ทโฟน

จับคู่กล้องกับสมาร์ทโฟนและเชื่อมต่อผ่าน Bluetooth®

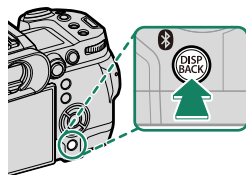
1 กดปุ่ม  (Bluetooth) เมื่อกล้องอยู่ในโหมดถ่ายภาพ



 คุณยังสามารถไปยังขั้นตอนที่ 3 ได้โดยตรงโดยการกดปุ่ม  ค้างไว้ระหว่างการเล่น

2 ไฮไลท์ บลูทูธ แล้วกด MENU/OK



3 ไฮไลท์ การจับคู่ แล้วกด MENU/OK

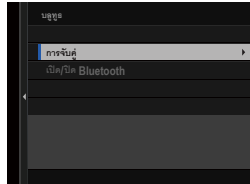

4 เปิดแอปบนสมาร์ทโฟนและจับคู่สมาร์ทโฟนกับกล้อง สามารถดูข้อมูลเพิ่มเติมได้ที่เว็บไซต์ต่อไปนี้:

<https://app.fujifilm-dsc.com/>

เมื่อการจับคู่เสร็จสิ้น กล้องและสมาร์ทโฟนจะเชื่อมต่อผ่าน Bluetooth โดยอัตโนมัติ ไอคอน Bluetooth สีขาวจะปรากฏขึ้นบนจอแสดงผลของกล้องเมื่อทำการเชื่อมต่อสำเร็จ

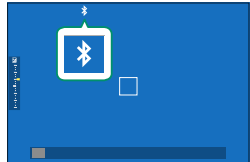

- เมื่อจับคู่อุปกรณ์แล้ว สมาร์ทโฟนจะเชื่อมต่อกับกล้องโดยอัตโนมัติเมื่อเปิดแอป
- การปิดใช้งาน Bluetooth เมื่อกล้องไม่ได้เชื่อมต่อกับสมาร์ทโฟนจะลดการใช้แบตเตอรี่ลง

การใช้แอปสมาร์ทโฟน

ก่อนเปิดแอปสมาร์ทโฟน ให้เลือก 1: การตั้งค่าทั่วไป สำหรับ **เลือกการตั้งค่าเชื่อมต่อ**

การเชื่อมต่อกับสมาร์ทโฟน (USB)

เชื่อมต่อกับสมาร์ทโฟนและคอมพิวเตอร์ผ่าน USB เพื่ออัปโหลดรูปภาพจากกล้อง

การคัดลอกรูปภาพไปยังสมาร์ทโฟน

ก่อนเชื่อมต่อกับสมาร์ทโฟนเพื่ออัปโหลดภาพผ่าน USB ให้เลือก **อัตโนมัติ** หรือ **ปิดการจ่ายพลังงาน/เปิดการสื่อสาร** สำหรับ การตั้งค่า USB จ่ายพลังงาน/สื่อสาร ในเมนูตั้งค่าเครื่องถ่าย/USB

สำหรับลูกค้าที่ใช้อุปกรณ์แอนดรอยด์

วิธีที่คุณจะเชื่อมต่อกล้องขึ้นอยู่กับประเภทของช่องเสียบ USB ที่ติดตั้งมากับสมาร์ทโฟนของคุณ

ประเภท C

ใช้สาย USB ที่จัดมาให้

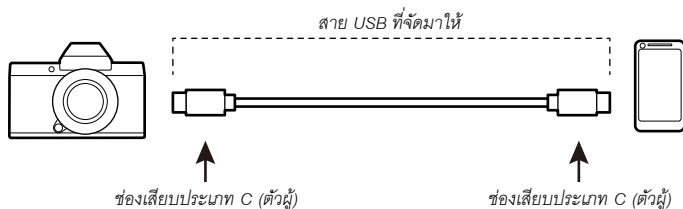

ไมโคร B

ใช้สาย USB on-the-go (OTG)

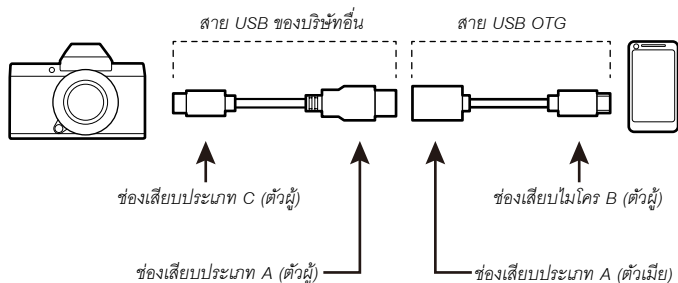

- ❗ สมาร์ทโฟนต้องรองรับ USB OTG
- ผลลัพธ์ที่ต้องการไม่สามารถทำได้ด้วยสาย USB ประเภท C เป็น ไมโคร B ใช้สาย USB OTG

1 เลือก **อัตโนมัติ** หรือ **ปิดการจ่ายพลังงาน/เปิดการสื่อสาร** สำหรับ **การตั้งค่า USB** **จ่ายพลังงาน/สื่อสาร** ในเมนูตั้งค่าเครือข่าย/USB

2 เลือก **2: เครื่องอ่านการ์ด USB** สำหรับ **เลือกการตั้งค่าเชื่อมต่อ**

3 เชื่อมต่อกล้องกับสมาร์ทโฟนโดยใช้สาย USB

 หากสมาร์ทโฟนของคุณอนุญาตสำหรับแอปอื่นที่ไม่ใช่ “Camera Importer” เพื่อเข้าถึงกล้อง ให้แตะ “ยกเลิก” และไปยังขั้นตอนถัดไป

4 บนสมาร์ทโฟนของคุณ ให้แตะการแจ้งเตือน “เชื่อมต่อกับ USB PTP แล้ว”

- 5** จากแอปที่แนะนำ เลือก “Camera Importer” แอปจะเริ่มต้นโดยอัตโนมัติและอนุญาตให้คุณนำเข้าภาพและภาพยนตร์ไปยังสมาร์ทโฟนของคุณ

 หากข้อความ “ไม่มีอุปกรณ์ MTP เชื่อมต่ออยู่” ปรากฏขึ้นบนแอป โปรดลองอีกครั้งจากขั้นตอน 3

สำหรับลูกค้าที่ใช้อุปกรณ์ iOS

ใช้อะแดปเตอร์กล้อง เนื่องจากกล้องใช้ช่องเสียบ USB ประเภท C คุณจะต้องจัดหาสายเคเบิลที่มีช่องเสียบ USB ประเภท A เพื่อเชื่อมต่อกับอะแดปเตอร์กล้อง

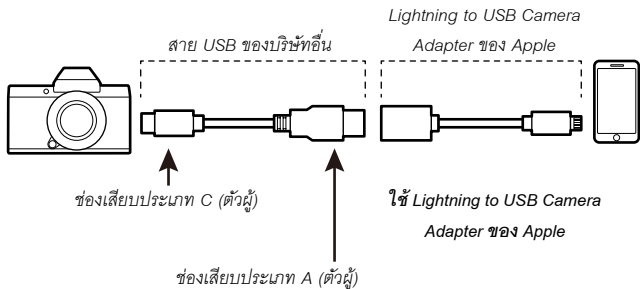

- 1** เลือก ปิดการจ่ายพลังงาน/เปิดการสื่อสาร สำหรับ การตั้งค่า USB จ่ายพลังงาน/สื่อสาร ในเมนูตั้งค่าเครือข่าย/USB
- 2** เลือก 2: เครื่องอ่านการ์ด USB สำหรับ เลือกการตั้งค่าเชื่อมต่อ
- 3** เชื่อมต่อกับกล้องกับสมาร์ทโฟนโดยใช้สาย USB
เปิดแอปพลิเคชันรูปภาพเพื่อนำเข้าภาพและภาพยนตร์ไปที่สมาร์ทโฟนของคุณ

-  • ต้องใช้สาย USB ประเภท C ถึงประเภท C สำหรับการเชื่อมต่อกับ iPad และอุปกรณ์อื่นที่มีขั้วต่อ USB ประเภท C
- ผลลัพธ์ที่ต้องการไม่สามารถทำได้ด้วยสาย USB ประเภท C เป็น Lightning ใช้อะแดปเตอร์กล้อง

การเชื่อมต่อกล้องและคอมพิวเตอร์

- 1 เลือก อัตโนมัติ หรือ ปิดการจ่ายพลังงาน/เปิดการสื่อสาร สำหรับ การตั้งค่า USB จ่ายพลังงาน/สื่อสาร ในเมนูตั้งค่าเครือข่าย/USB
- 2 เลือก 2: เครื่องอ่านการ์ด USB สำหรับ เลือกการตั้งค่าเชื่อมต่อ
- 3 ปิดกล้อง
- 4 เปิดคอมพิวเตอร์
- 5 เชื่อมต่อสาย USB

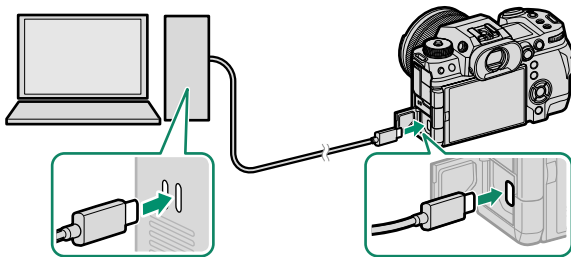

ช่องเสียบ USB (ประเภท C)

❗ สาย USB จะต้องยาวไม่เกิน 1 ม. และสามารถส่งข้อมูลได้

- 6 ปิดกล้อง
- 7 คัดลอกรูปภาพไปยังคอมพิวเตอร์ของคุณ
 - Mac OS X/OS X/macOS: สามารถคัดลอกรูปภาพไปยังคอมพิวเตอร์โดยใช้ Image Capture (จัดมาให้พร้อมกับคอมพิวเตอร์ของคุณ) หรือซอฟต์แวร์อื่น โปรดใช้ตัวอ่านการ์ดในการคัดลอกไฟล์ที่มีขนาดเกิน 4 GB
 - Windows: สามารถคัดลอกรูปภาพไปยังคอมพิวเตอร์ของคุณโดยใช้แอปที่มาพร้อมกับระบบปฏิบัติการได้



- ปิดดักล็องก์ก่อนที่จะถอดสาย USB
- เมื่อเชื่อมต่อกับสาย USB ตรวจสอบให้แน่ใจว่าเสียบสายในทิศทางที่ถูกต้องและแน่นสนิทแล้ว เชื่อมต่อกล็องก์กับคอมพิวเตอร์โดยตรง; ห้ามใช้ฮับ USB หรือแป้นพิมพ์
- หากเกิดไฟฟ้าดับขณะถ่ายโอนข้อมูล อาจทำให้สูญเสียข้อมูลหรือทำให้การ์ดหน่วยความจำเสียหาย ใส่แบตเตอรี่ใหม่หรือที่ชาร์จเต็มแล้วลงไปก่อนเชื่อมต่อกล็องก์
- ถ้าเสียบการ์ดหน่วยความจำที่มีรูปภาพจำนวนมาก ระบบอาจดำเนินการล่าช้าก่อนที่ซอฟต์แวร์จะเริ่มต้นและคุณอาจไม่สามารถนำเข้าหรือบันทึกรูปภาพได้ โปรดใช้ตัวอ่านการ์ดหน่วยความจำเพื่อถ่ายโอนภาพ
- ตรวจสอบให้แน่ใจว่าไฟสัญลักษณ์ดับลงแล้วหรือติดเป็นสีเขียวก่อนที่จะปิดล็องก์
- อย่าถอดสาย USB ขณะที่อยู่ระหว่างขั้นตอนการส่งข้อมูล การไม่ปฏิบัติตามข้อควรระวังอาจทำให้สูญเสียข้อมูลหรือทำให้การ์ดหน่วยความจำเสียหาย
- ตัดการเชื่อมต่อกล็องก์ก่อนเสียบหรือนำการ์ดหน่วยความจำออก
- ในบางกรณี อาจไม่สามารถเข้าถึงภาพที่บันทึกไว้ในเซิร์ฟเวอร์เครือข่ายโดยใช้ซอฟต์แวร์ในลักษณะเดียวกับที่ดำเนินการในคอมพิวเตอร์แบบสแตนด์อโลน
- อย่าหยุดการเชื่อมต่อกล็องก์กับระบบหรือถอดสาย USB ออกทันทีหลังจากที่ข้อความแสดงว่ามี การทำสำเนาอยู่หายไปจากหน้าจอคอมพิวเตอร์ ถ้าภาพที่ทำสำเนามีจำนวนมาก อาจจะมีมีการส่งข้อมูลอยู่หลังจากที่ข้อความหายไปจากหน้าจอแล้ว
- ผู้ใช้ยอมรับที่จะชำระค่าบริการทั้งหมดที่เรียกเก็บโดยบริษัทโทรศัพท์หรือผู้ให้บริการอินเทอร์เน็ต เมื่อใช้บริการที่ต้องมีการเชื่อมต่ออินเทอร์เน็ต

การใช้กล่องเป็นเว็บแคม

กล่องสามารถเชื่อมต่อกับคอมพิวเตอร์เพื่อใช้เป็นเว็บแคมได้

- 1 เลือก **อัตโนมัติ** หรือ **ปิดการจ่ายพลังงาน/เปิดการสื่อสาร** สำหรับ **การตั้งค่า USB** **จ่ายพลังงาน/สื่อสาร** ในเมนูตั้งค่าเครือข่าย/USB
- 2 เลือก **6: เว็บแคม USB** สำหรับ **เลือกการตั้งค่าเชื่อมต่อ**
- 3 เชื่อมต่อกล่องเข้ากับคอมพิวเตอร์ผ่าน USB จากนั้นเปิดกล่อง (📖 108)
- 4 เลือกกล่องในแอปที่จะใช้เป็นเว็บแคม

เครื่องพิมพ์ instax SHARE

พิมพ์รูปภาพจากกล้องดิจิทัลของคุณไปยังเครื่องพิมพ์ instax SHARE

การสร้างการเชื่อมต่อ

เลือก **ตั้งค่าเชื่อมต่อ instax** ในเมนูตั้งค่าเครือข่าย/USB และป้อนชื่อเครื่องพิมพ์ instax SHARE (SSID) และรหัสผ่าน

ชื่อเครื่องพิมพ์ (SSID) และรหัสผ่าน

ชื่อเครื่องพิมพ์ (SSID) ใต้เครื่องพิมพ์ รหัสผ่านเริ่มต้นคือ "1111" หากคุณสามารถเลือกรหัสผ่านอื่นเพื่อพิมพ์จากสมาร์ตโฟนแล้ว ให้ป้อนรหัสผ่านนั้นแทน

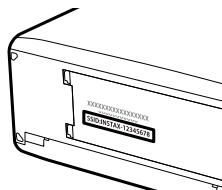

การพิมพ์รูปภาพ

- 1 เลือก 1: การตั้งค่าทั่วไป สำหรับ เลือกการตั้งค่าเชื่อมต่อ
- 2 เปิดเครื่องพิมพ์
- 3 เลือก  เมนูภาพย้อนหลัง > พิมพ์ภาพ instax
กล้องจะเชื่อมต่อไปยังเครื่องพิมพ์



- 4 ใช้ไม้ไฟกัส (ก้านโฟกัส) ในการแสดงรูปภาพที่คุณต้องการจะพิมพ์ จากนั้นกด **MENU/OK**



- รูปภาพที่ถ่ายด้วยกล้องอื่นจะไม่สามารถพิมพ์ได้
- พื้นที่ที่พิมพ์จะเล็กกว่าพื้นที่ที่มองเห็นในหน้าจอ LCD
- การแสดงผลอาจแตกต่างกันตามเครื่องพิมพ์ที่เชื่อมต่อไว้

- 5 รูปภาพจะถูกส่งไปยังเครื่องพิมพ์และการพิมพ์จะเริ่มขึ้น

การถ่ายภาพโดยเชื่อมต่อกับคอมพิวเตอร์

สามารถควบคุมกล้องจากระยะไกลและถ่ายภาพจากคอมพิวเตอร์ที่เชื่อมต่อผ่าน USB หรือ LAN ไร้สายหรือแบบมีสายได้



เนื้อหาในส่วนนี้ครอบคลุมเฉพาะการเชื่อมต่อ USB เท่านั้น สำหรับข้อมูลเกี่ยวกับการถ่ายภาพโดยเชื่อมต่อกับคอมพิวเตอร์ผ่าน LAN ไร้สายหรือแบบมีสาย โปรดเยี่ยมชมเว็บไซต์ด้านล่าง

https://fujifilm-dsc.com/en-int/manual/x-h2_connection/

การถ่ายภาพโดยเชื่อมต่อกับคอมพิวเตอร์ผ่าน USB

เชื่อมต่อกล้องกับคอมพิวเตอร์ผ่าน USB สำหรับการถ่ายภาพโดยเชื่อมต่อกับคอมพิวเตอร์

- 1 เลือก **อัตโนมัติ** หรือ **ปิดการจ่ายพลังงาน/เปิดการสื่อสาร** สำหรับ **การตั้งค่า USB** **จ่ายพลังงาน/สื่อสาร** ในเมนูตั้งค่าเครือข่าย/USB
- 2 เลือก 3: ถ่าย Tether ผ่าน USB แบบอัตโนมัติ หรือ 4: ถ่าย Tether ผ่าน USB แบบลงคอมพิวเตอร์เท่านั้น สำหรับ **เลือกการตั้งค่าเชื่อมต่อ**



- หากเลือก 3: ถ่าย Tether ผ่าน USB แบบอัตโนมัติ ให้อัปเดตการใช้งานการถ่ายภาพโดยเชื่อมต่อกับคอมพิวเตอร์โดยอัตโนมัติเมื่อเปิดคอมพิวเตอร์ที่เชื่อมต่อกล้อง เมื่อเปิดคอมพิวเตอร์หรือไม่ได้เชื่อมต่อ การถ่ายภาพโดยเชื่อมต่อกับคอมพิวเตอร์จะหยุดและรูปภาพจะถูกบันทึกไว้ในการ์ดหน่วยความจำของกล้อง
- หากกล้องถูกตัดการเชื่อมต่อจากคอมพิวเตอร์ในขณะที่เลือก 4: ถ่าย Tether ผ่าน USB แบบลงคอมพิวเตอร์เท่านั้น ให้อัปเดตการใช้งานการถ่ายภาพโดยเชื่อมต่อกับคอมพิวเตอร์และจะไม่มีการบันทึกภาพ

- 3 เชื่อมต่อกล้องเข้ากับคอมพิวเตอร์ผ่าน USB จากนั้นเปิดกล้อง (📖 108)

4 ถ่ายภาพผ่านการถ่ายภาพโดยเชื่อมต่อกับคอมพิวเตอร์

ใช้ซอฟต์แวร์ เช่น “Adobe Lightroom Classic + FUJIFILM Tether Shooting Plug-in”
หรือ “FUJIFILM X Acquire”



- สำหรับข้อมูลเพิ่มเติมเกี่ยวกับการถ่ายภาพโดยเชื่อมต่อกับคอมพิวเตอร์ โปรดเยี่ยมชมเว็บไซต์ด้านล่าง
<https://app.fujifilm-dsc.com/en/tether/>
- เยี่ยมชมเว็บไซต์ด้านล่างสำหรับข้อมูลเพิ่มเติมเกี่ยวกับซอฟต์แวร์ที่ใช้
<https://fujifilm-x.com/products/software/>

การประมวลผล RAW

เมื่อใช้ X RAW STUDIO คุณสามารถใช้ประโยชน์จากระบบประมวลผลภาพของกล้อง
เมื่อประมวลผลภาพ RAW บนคอมพิวเตอร์

- 1 เลือก **อัตโนมัติ** หรือ **ปิดการจ่ายพลังงาน/เปิดการสื่อสาร** สำหรับ **การตั้งค่า USB**
จ่ายพลังงาน/สื่อสาร ในเมนูตั้งค่าเครือข่าย/USB
- 2 เลือก **5: USB RAW / สำรอง-คืนค่า** สำหรับ **เลือกการตั้งค่าเชื่อมต่อ**
- 3 เชื่อมต่อกล้องเข้ากับคอมพิวเตอร์ผ่าน USB จากนั้นเปิดกล่อง (📖 108)
- 4 เปิด X RAW STUDIO
สามารถทำการประมวลผล RAW ได้โดยใช้ X RAW STUDIO



เยี่ยมชมเว็บไซต์ด้านล่างสำหรับข้อมูลเพิ่มเติมเกี่ยวกับซอฟต์แวร์ที่ใช้

<https://fujifilm-x.com/products/software/>

การบันทึกและการโหลดการตั้งค่า

สามารถบันทึกหรือโหลดการตั้งค่ากล้องจากคอมพิวเตอร์โดยใช้ FUJIFILM X Acquire

- 1 เลือก **อัตโนมัติ** หรือ **ปิดการจ่ายพลังงาน/เปิดการสื่อสาร** สำหรับ **การตั้งค่า USB** **จ่ายพลังงาน/สื่อสาร** ในเมนูตั้งค่าเครือข่าย/USB
- 2 เลือก 5: USB RAW / **สำรอง-สินค้า** สำหรับ **เลือกการตั้งค่าเชื่อมต่อ**
- 3 เชื่อมต่อกล้องเข้ากับคอมพิวเตอร์ผ่าน USB จากนั้นเปิดกล้อง (📖 108)
- 4 เปิด FUJIFILM X Acquire
สามารถบันทึกหรือโหลดการตั้งค่ากล้องได้โดยใช้ FUJIFILM X Acquire



เยี่ยมชมเว็บไซต์ด้านล่างสำหรับข้อมูลเพิ่มเติมเกี่ยวกับซอฟต์แวร์ที่ใช้

<https://fujifilm-x.com/products/software/>

การบันทึกภาพยนตร์จากระยะไกลจากเว็บเบราว์เซอร์

ควบคุมกล้องและบันทึกภาพยนตร์จากระยะไกลจากคอมพิวเตอร์หรือสมาร์ทโฟนที่เชื่อมต่อผ่านตัวส่งไฟล์ FT-XH ซึ่งเป็นอุปกรณ์เสริม สามารถเชื่อมต่อคอมพิวเตอร์กับกล้องได้สูงสุดสี่ตัว



เยี่ยมชมเว็บไซต์ด้านล่างสำหรับข้อมูลเพิ่มเติมเกี่ยวกับซอฟต์แวร์ที่ใช้



https://fujifilm-dsc.com/en-int/manual/x-h2_connection/

รายการเมนู

6

เมนูถ่ายรูป (การถ่ายภาพนิ่ง)







รายการที่มีทั้งไอคอน  และ  กำกับไว้จะสามารถใช้ได้ทั้งในเมนูการถ่ายภาพนิ่งและการถ่ายภาพยนตร์ การเปลี่ยนแปลงรายการเหล่านี้ในเมนูใดเมนูหนึ่งจะมีผลกับรายการในเมนูที่เหลือด้วย

ตั้งค่าคุณภาพภาพ

การแสดงตั้งค่าคุณภาพภาพ ให้กด **MENU/OK** ในจอแสดงผลการถ่ายภาพ แล้วเลือกแท็บ

IQ (ตั้งค่าคุณภาพภาพ)

| การตั้งค่า | คำอธิบาย |
|-------------------|---|
| ขนาดภาพ | เลือกขนาดและอัตราส่วนภาพสำหรับภาพใหม่ |
| คุณภาพของภาพ | ปรับการตั้งค่าการบีบอัด JPEG หรือ HEIF หรือเปิดหรือปิดใช้งานการบันทึก RAW |
| การบันทึก RAW | เลือกตัวเลือกสำหรับการบันทึกภาพ RAW |
| เลือก JPEG/HEIF | เลือกว่าจะบันทึกภาพในรูปแบบ JPEG หรือ HEIF |
| จำลองฟิล์ม | เลือกกลุ่มสีและช่วงโทนสี |
| สีโมโนโครม | เลือกสีโมโนโครมสำหรับภาพถ่ายที่ถ่ายโดยใช้ จำลองฟิล์ม > A ACROS และ B MONOCHROME |
| เอฟเฟกต์ภาพเม็ดสี | เพิ่มเอฟเฟกต์ฟิล์มหยาบ |
| เอฟเฟกต์โครมสี | เพิ่มช่วงของโทนสีที่ใช้ได้สำหรับการเรนเดอร์สีที่มีความอิ่มตัวค่อนข้างสูง เช่น สีแดง สีเหลือง |
| สีโครม FX ฟ้า | เพิ่มช่วงของโทนสีที่ใช้ได้สำหรับการเรนเดอร์สีฟ้า |
| เอฟเฟกต์ผิวเนียน | ผิวเรียบเนียน |
| สมดุลสีขาว | จับคู่สมดุลสีขาวกับแหล่งกำเนิดแสง ไม่ว่าจะเป็แสงอาทิตย์โดยตรงหรือแสงประดิษฐ์ |
| ช่วงไดนามิก | เลือกช่วงไดนามิกสำหรับภาพ |
| การจัดลำดับช่วง D | ลดการสูญเสียรายละเอียดในโทนสว่างและโทนมืดเพื่อให้ได้ภาพที่ดูเป็นธรรมชาติเมื่อถ่ายภาพจากคอนทราสต์สูง |

| การตั้งค่า | คำอธิบาย |
|--|---|
| โทนภาพ | เมื่อข้างอิงถึงโทนภาพ ให้ปรับลักษณะที่ปรากฏของโทนสว่างหรือโทนมืด โดยทำให้เข้มขึ้นหรืออ่อนลง |
| สี | ปรับความหนาแน่นของสี |
| ความคมชัด | เพิ่มหรือลดความคมชัดของโครงร่าง |
| ลดสัญญาณรบกวน ISO สูง | ลดสัญญาณรบกวนในภาพที่ถ่ายด้วยความไวแสงสูง |
| ความชัด | เพิ่มความละเอียดโดยให้กระทบกับโทนสีในโทนสว่างและโทนมืดน้อยที่สุด |
| NRฉายแสงนาน | ลดรอยจุดในการฉายแสงนาน |
| LENS MOD. OPTIMI. | ลดการสูญเสียความละเอียดเล็กน้อยที่เกิดจากการเลี้ยวเบนที่รูรับแสงเล็ก |
| ขอบเขตสี | เลือกช่วงสีที่ใช้งานได้สำหรับการผลิตสี |
| ฟิกเซล แมปปีง | ใช้ตัวเลือกนี้หากคุณสังเกตเห็นจุดสว่างในภาพของคุณ |
|  แก่/บันทึกตั้งค่าเอง | บันทึกการตั้งค่าเมนูถ่ายรูปที่กำหนดเอง |
| อัปเดตการตั้งค่าที่กำหนดเองอัตโนมัติ | เลือกว่าจะอัปเดตรายการตั้งค่าแบบกำหนดเองโดยอัตโนมัติเพื่อแสดงการเปลี่ยนแปลงการตั้งค่าหรือไม่ |
|   ตั้งค่าใหม่คกำหนดเอง | เลือกว่าใช้รายการตั้งค่าแบบกำหนดเองที่เลือกไว้ในปัจจุบันสำหรับการถ่ายภาพนิ่งหรือการบันทึกภาพยนตร์ |
|   ตั้งค่าตัวแปลงเมาท์ | ปรับการตั้งค่าสำหรับเลนส์เมาท์ M ที่เชื่อมต่อโดยใช้อุปกรณ์เสริม FUJIFILM M MOUNT ADAPTER |

ตั้งค่า AF/MF

การตั้งค่า AF/MF ให้กด **MENU/OK** ในจอแสดงผลการถ่ายภาพ แล้วเลือกแท็บ **AF** (ตั้งค่า AF/MF)

| การตั้งค่า | คำอธิบาย |
|--|---|
| โฟกัสแบบพื้นที่ | เลือกพื้นที่โฟกัส |
| โหมดโฟกัส | เลือกวิธีที่กล้องโฟกัส |
| ออโต้โฟกัส | เลือกขนาดของพื้นที่โฟกัส |
| การตั้งค่าแบบกำหนดเอง AF-C | เลือกตัวเลือกการติดตามโฟกัสสำหรับใช้เมื่อเลือก ต่อเนื่อง ไว้สำหรับโหมดโฟกัส |
| โหมดสโตร AF โดยปรับทิศทาง | เลือกว่าโหมด AF ที่ใช้เมื่อกำลังอยู่ในแนวตั้งจะถูกจัดเก็บแยกต่างหากจากที่ใช้เมื่อกำลังอยู่ในแนวนอนหรือไม่ |
| แสดงจุด AF   | เลือกว่าจะให้เฟรมโฟกัสแต่ละเฟรมแสดงเมื่อเลือก พื้นที่ หรือ ไวต์/ติดตาม สำหรับ ออโต้โฟกัส หรือไม่ |
| จำนวนจุดโฟกัส | เลือกจำนวนจุดโฟกัสที่ใช้ได้สำหรับการเลือกจุดโฟกัส |
| PRE-AF | เลือกว่ากล้องจะปรับโฟกัสต่อหรือไม่แม้เมื่อไม่ได้กดปุ่มชัตเตอร์ลงครึ่งหนึ่ง |
|  แสงหา AF | เลือกว่าไฟช่วยหาออโต้โฟกัสจะสว่างเพื่อช่วยหาออโต้โฟกัสหรือไม่ |
|  ตั้งค่าตรวจจับใบหน้า/ตา | เลือกว่ากล้องจะให้ความสำคัญกับใบหน้าบุคคลก่อนวัตถุพื้นหลังหรือไม่เมื่อตั้งค่าโฟกัสและการรับแสง |
| ตั้งค่าการตรวจจับตัวแบบ | เลือกว่าจะให้กล้องให้ความสำคัญกับวัตถุในประเภทที่เลือกไว้ เช่น สัตว์หรือยานพาหนะ เมื่อตั้งค่าโฟกัส |
| AF+MF | เลือกที่สามารถเปิดใช้การปรับแมนวลโฟกัสได้ด้วยการหมุนวงแหวนปรับโฟกัสในระหว่างการล็อกโฟกัสหรือไม่ |
| ระบบช่วย MF | เลือกวิธีแสดงโฟกัสในโหมดแมนวลโฟกัส |

| การตั้งค่า | คำอธิบาย |
|---|---|
| เช็คโฟกัส | เลือกว่าจะแสดงผลจะซูมเข้าในพื้นที่โฟกัสที่เลือกโดยอัตโนมัติหรือไม่เมื่อหมุนวงแหวนปรับโฟกัสในโหมดแมนวอลโฟกัส |
| รวม AE แบบจุด & โฟกัสพ.ท. | เลือกว่าจะวัดแสงเฉพาะจุดที่เฟรมโฟกัสปัจจุบันหรือไม่ |
|  ตั้ง AF ทันที | เลือกวิธีที่กล้องโฟกัสเมื่อกดปุ่มฟังก์ชันที่กำหนดคุณสมบัติ เช่น ล็อก AF ไว้ในโหมดแมนวอลโฟกัส |
|  สเกลระยะชัดลึก | เลือกระยะชัดลึก |
| การถ่ายโฟกัส | เลือกว่าจะถ่ายภาพโดยกดปุ่มชัตเตอร์ลงจนสุดเมื่อกดล็อกไม่ได้อยู่ในโฟกัสได้หรือไม่ |
|  ตัวจำกัดช่วง AF | จำกัดช่วงของระยะโฟกัสที่ใช้ได้เพื่อเพิ่มความเร็วในการโฟกัส |
| โหมดหน้าจอสัมผัส | เลือกการถ่ายภาพโดยใช้การควบคุมแบบสัมผัส |

ตั้งค่าการถ่ายภาพ

การแสดงการตั้งค่าการถ่ายภาพ ให้กด **MENU/OK** ในจอแสดงผลการถ่ายภาพ แล้วเลือกแท็บ  (ตั้งค่าการถ่ายภาพ)

| การตั้งค่า | คำอธิบาย |
|--|---|
| การตั้งค่าฟิลเตอร์ | ถ่ายรูปด้วยเอฟเฟกต์ของฟิลเตอร์ |
| โหมดช่องมองภาพแบบสปอร์ต | ถ่ายรูปโดยใช้การตัดภาพที่กึ่งกลางของจอแสดงผล |
| เก็บภาพล่วงหน้า ES  | เลือกว่าจะถ่ายภาพต่อเนื่องเป็นชุดโดยใช้ชัตเตอร์อิเล็กทรอนิกส์หรือไม่เมื่อกดปุ่มชัตเตอร์ลงครึ่งหนึ่ง |
| ตั้งเวลาถ่าย | เลือกหน่วงเวลาการปล่อยชัตเตอร์ |
| ตั้งค่านับถึก SELF-TIMER | เลือกว่าจะรีเซ็ตการตั้งค่านับเวลาถ่ายเมื่อปิดกล้องหรือไม่ |

| การตั้งค่า | คำอธิบาย |
|---|---|
| ไฟแสดงการตั้งเวลาด้วยตนเอง | เลือกว่าไฟระบบตั้งเวลาถ่ายจะสว่างระหว่างการตั้งเวลาถ่ายด้วยตนเองหรือไม่ |
| ถ่ายตามช่วงเวลา | กำหนดค่ากล้องให้ถ่ายเป็นจำนวนภาพที่เลือกไว้โดยอัตโนมัติในช่วงเวลาที่กำหนดไว้ล่วงหน้า |
| ควบคุมการรับแสงในการถ่ายภาพแบบเว้นช่วงเวลา | เลือกว่าจะปรับค่าแสงโดยอัตโนมัติระหว่างการถ่ายรูปตั้งเวลาเป็นช่วงหรือไม่เพื่อป้องกันไม่ให้เกิดการเปลี่ยนแปลงอย่างมากระหว่างการถ่ายภาพ |
| ตั้งค่าถ่ายคร่อม AE | ปรับการตั้งค่าการถ่ายคร่อมการรับแสง |
| ตั้งถ่ายคร่อมจำลองฟิล์ม | เลือกการจำลองฟิล์มสามชนิดที่ใช้สำหรับการถ่ายคร่อมการจำลองฟิล์ม |
| การตั้งค่าโฟกัส BKT | ปรับการตั้งค่าสำหรับการถ่ายคร่อมโฟกัส |
| วัดแสง | เลือกวิธีที่จะให้กล้องวัดการรับแสง |
| ชนิดชัตเตอร์ | เลือกประเภทชัตเตอร์ |
| การลดความสั่นไหว | เลือกว่าจะลดการกะพริบในภาพและในหน้าจอหรือไม่เมื่อถ่ายภาพภายใต้แสงไฟฟลูออเรสเซนต์และแหล่งแสงอื่นๆ ที่คล้ายกัน |
| ตั้งความเร็วชัตเตอร์แบบไม่กะพริบ | เลือกว่าจะสามารถปรับความเร็วชัตเตอร์ที่ลดน้อยได้หรือไม่เพื่อลดการสั่นไหวด้วยไฟ LED และอื่นๆ |
| โหมด IS | เลือกว่าจะเปิดใช้การกันภาพสั่นสะเทือนหรือไม่ |
| ความไวแสง | ปรับความไวแสงของกล้อง |
| ดิจิทัลคอนเวเตอร์ | ซูมเข้าที่วัตถุของคุณระหว่างถ่ายภาพ |
|  ตั้งค่าพัลลภระบายความร้อน | ปรับการตั้งค่าสำหรับอุปกรณ์เสริมพัลลภระบายความร้อน |
|  การสื่อสารไร้สาย | สร้างการเชื่อมต่อไร้สายกับสมาร์ตโฟน, แท็บเล็ต หรืออุปกรณ์อื่นๆ |

ตั้งค่าแฟลช

การแสดงการตั้งค่าแฟลช ให้กด **MENU/OK** ในจอแสดงผลการถ่ายภาพ แล้วเลือกแท็บ

 (ตั้งค่าแฟลช)

| การตั้งค่า | คำอธิบาย |
|------------------------|---|
| การตั้งค่าฟังก์ชันแฟลช | ปรับการตั้งค่า เช่น โหมดควบคุมแฟลช, ระดับแฟลช และ กำลังแฟลช |
| ลบตาแดง | เลือกว่าจะลบเอฟเฟกต์ตาแดงที่เกิดจากแฟลชหรือไม่ |
| โหมดลือท TTL | เลือกโหมดลือท TTL |
| การตั้งค่าไฟแอลอีดี | เลือกว่าจะใช้ไฟวีดีโอ LED ของชุดแฟลช (หากมี) เป็นประกายตาหรือไฟช่วยหาอโต้โฟกัส เมื่อถ่ายภาพหรือไม่ |
| การตั้งค่า COMMANDER | เลือกกลุ่มเมื่อใช้ชุดแฟลชของกล้องเป็นตัวส่งงานสำหรับระบบควบคุมแฟลชไร้สายระยะไกลแบบออปติคัล Fujifilm |
| การตั้งค่าช่อง | เลือกช่องสัญญาณที่ใช้สำหรับสื่อสารระหว่างตัวส่งงานและชุดแฟลชระยะไกล |

ตั้งค่ามูฟวี่



การแสดงการตั้งค่าภาพยนตร์ ให้กด **MENU/OK** ในจอแสดงผลการถ่ายภาพ แล้วเลือกแท็บ

 (ตั้งค่ามูฟวี่)

| การตั้งค่า | คำอธิบาย |
|---|---|
| โหมดมูฟวี่ | ปรับการตั้งค่าการบันทึกภาพยนตร์ |
| บันทึกภาพความเร็วสูง | ปรับการตั้งค่าสำหรับภาพยนตร์ความเร็วสูง |
| ตั้งค่านิททิสือ | เลือกการตั้งค่าไฟล์ภาพยนตร์ รวมทั้งปลายทาง, ประเภทไฟล์ และการบีบอัด |
|  โหมดกันภาพสั่น | เลือกว่าจะเปิดใช้การกันภาพสั่นสะท้อนหรือไม่ |
|  เสริมโหมดกันภาพสั่น | เลือกระดับการกันภาพสั่นสะท้อน |
| ตั้งค่านิตไอ | ปรับการตั้งค่าเกี่ยวกับเสียงสำหรับการบันทึกภาพยนตร์ |

เมนูถ่ายรูป (ภาพยนตร์)



รายการที่มีทั้งไอคอน  และ  กำกับไว้จะสามารถใช้ได้ทั้งในเมนูการถ่ายภาพนิ่งและการถ่ายภาพยนตร์ การเปลี่ยนแปลงรายการเหล่านี้ในเมนูใดเมนูหนึ่งจะมีผลกับรายการในเมนูที่เหลือด้วย

ตั้งคำมูฟวี่

การแสดงตัวเลือกสำหรับการบันทึกภาพยนตร์ ให้กด **MENU/OK** ในจอแสดงผลการถ่ายภาพยนตร์ แล้วเลือกแท็บ  (ตั้งคำมูฟวี่)

| การตั้งค่า | คำอธิบาย |
|---|---|
| รายการตั้งคำวิดีโอ | ดูการตั้งค่าการบันทึกภาพยนตร์ปัจจุบัน |
| โหมดถ่ายภาพ | เลือกโหมดถ่ายภาพสำหรับการบันทึกภาพยนตร์ |
| โหมดมูฟวี่ | ปรับการตั้งค่าการบันทึกภาพยนตร์ |
| บันทึกภาพความเร็วสูง | ปรับการตั้งค่าสำหรับภาพยนตร์ความเร็วสูง |
| ตั้งค่านับถอย | เลือกการตั้งค่าไฟล์ภาพยนตร์ รวมทั้งปลายทาง, ประเภทไฟล์ และการบีบอัด |
| ตั้งเอาต์พุต HDMI | ปรับการตั้งค่าสำหรับใช้เมื่อแสดงผลการถ่ายภาพไปยังอุปกรณ์ HDMI |
| กรอบมูฟวี่กำลังขยายคงที่ | เลือกว่าจะล็อกอัตราส่วนการตัดภาพไว้ที่ 1.25:1 หรือไม่ |
| ซูมแบบดิจิทัล | ซูมเข้าที่วัตถุของคุณระหว่างถ่ายภาพ |
| การบันทึก F-Log/HLG | เลือกปลายทางสำหรับภาพยนตร์แบบ F-Log และ HLG (Hybrid Log-Gamma) ที่ถ่ายในขณะที่กล้องเชื่อมต่อกับอุปกรณ์ HDMI |
| การตั้งค่าระดับข้อมูล | เลือกช่วงสัญญาณสำหรับภาพยนตร์ที่บันทึกด้วยกล้อง |
|  วัดแสง | เลือกวิธีที่จะให้กล้องวัดการรับแสง |
|  ตั้งความเร็วชัตเตอร์แบบไม่กระพริบ | เลือกว่าจะสามารถปรับความเร็วชัตเตอร์ที่ลดน้อยได้หรือไม่ เพื่อลดการสั่นไหวด้วยไฟ LED และอื่นๆ |

| การตั้งค่า | คำอธิบาย |
|--|--|
|  โหมดกันภาพสั่น | เลือกว่าจะเปิดใช้การกันภาพสั่นสะท้อนหรือไม่ |
|  เสริมโหมดกันภาพสั่น | เลือกระดับการกันภาพสั่นสะท้อน |
|  ความไวแสง | ปรับความไวแสงของกล้อง |
| การตั้งค่าการวัดแสง ZEBRA | เลือกว่าโทนสว่างที่อาจได้รับแสงมากเกินไปจะแสดงเป็นลายของม้าลายในการแสดงผลโหมดภาพยนตร์หรือไม่ |
| ระดับการวัดแสงด้วย ZEBRA | เลือกความสว่างเริ่มต้นสำหรับการแสดงลายม้าลาย |
| การควบคุมมูฟวี่  | สามารถปรับการตั้งค่าได้โดยใช้แป้นหมุนเลือกคำสั่งและการควบคุมหน้าจอสัมผัส |
| แสงที่สอดคล้อง | เลือกไฟ (ไฟแสดงสถานะหรือไฟช่วยหา AF) ที่จะติดระหว่างการบันทึกภาพยนตร์และเลือกว่าจะให้ไฟกะพริบหรือติดค้าง |
|  ตั้งค่าพดลระบายความร้อน | ปรับการตั้งค่าสำหรับอุปกรณ์เสริมพดลระบายความร้อน |
|  แก่/บันทึกตั้งค่าเอง | บันทึกการตั้งค่าเมนูถ่ายรูปที่กำหนดเอง |
|  ตั้งค่าอัปเดตอัตโนมัติกำหนดเอง | เลือกว่าจะอัปเดตรายการตั้งค่าแบบกำหนดเองโดยอัตโนมัติเพื่อแสดงการเปลี่ยนแปลงการตั้งค่าหรือไม่ |
|  ตั้งค่าโหมดกำหนดเอง | เลือกว่าใช้รายการตั้งค่าแบบกำหนดเองที่เลือกไว้ในปัจจุบันสำหรับการถ่ายภาพนิ่งหรือการบันทึกภาพยนตร์ |
|  การสื่อสารไร้สาย | สร้างการเชื่อมต่อไร้สายกับสมาร์ทโฟน, แท็บเล็ต หรืออุปกรณ์อื่นๆ |

ตั้งค่าคุณภาพภาพ



การตั้งค่าคุณภาพภาพ ให้กด **MENU/OK** ในจอแสดงผลการถ่ายภาพยนตร์ แล้วเลือกแท็บ **IQ** (ตั้งค่าคุณภาพภาพ)

| การตั้งค่า | คำอธิบาย |
|---|---|
|  จำลองฟิล์ม | เลือกเอฟเฟกต์การจำลองฟิล์มสำหรับารบันทึกภาพยนตร์ |
|  สีโมโนโครม | เลือกสีโมโนโครมสำหรับภาพยนตร์ที่บันทึกโดยใช้ จำลองฟิล์ม > A ACROS และ B MONOCHROME |
|  สมดุลย์สีขาว | จับคู่สมดุลสีขาวกับแหล่งกำเนิดแสง ไม่ว่าจะเป็นแสงอาทิตย์โดยตรงหรือแสงประดิษฐ์ |
|  ช่วงไดนามิก | เลือกช่วงไดนามิกสำหรับารบันทึกภาพยนตร์ |
|  ลักษณะการให้สี | เมื่ออ้างอิงถึงโทนภาพ ให้ปรับลักษณะที่ปรากฏของโทนสว่างหรือโทนมืด โดยทำให้เข้มขึ้นหรืออ่อนลง |
|  สี | ปรับความหนาแน่นของสี |
|  ความคมชัด | เพิ่มหรือลดความคมชัดของโครงร่าง |
|  ลดสัญญาณรบกวน ISO สูง | ลดสัญญาณรบกวนในภาพที่ถ่ายด้วยความไวแสงสูง |
| การลดนอยส์ระหว่างเฟรม | เลือกว่าจะลดสัญญาณรบกวนในการรวมเฟรมหรือไม่ |
|  แก้ขอบภาพมืด | เลือกว่าจะลดขอบมืดเมื่อถ่ายภาพยนตร์หรือไม่ |
|  ตั้งค่าตัวแปลงเมาท์ | ปรับการตั้งค่าสำหรับเลนส์เมาท์ M ที่เชื่อมต่อโดยใช้อุปกรณ์เสริม FUJIFILM M MOUNT ADAPTER |

ตั้งค่า AF/MF

การตั้งค่า AF/MF ให้กด **MENU/OK** ในจอแสดงผลการถ่ายภาพยนตร์ แล้วเลือกแท็บ

AF/MF (ตั้งค่า AF/MF)

| การตั้งค่า | คำอธิบาย |
|---|--------------------------|
|  โฟกัสแบบพื้นที่ | เลือกพื้นที่โฟกัส |
|  โหมดโฟกัส | เลือกวิธีที่กล้องโฟกัส |
|  ออโต้โฟกัส | เลือกขนาดของพื้นที่โฟกัส |

| การตั้งค่า | คำอธิบาย |
|--|--|
|  การตั้งค่าแบบกำหนดเอง AF-C | เลือกตัวเลือกการติดตามโฟกัสเมื่อบันทึกภาพยนตร์โดยเลือก ต่อเนื่อง ไว้สำหรับโหมดโฟกัส |
|  แสงหา AF | เลือกว่าไฟช่วยหาออดิโอโฟกัสจะสว่างเพื่อช่วยหาออดิโอโฟกัสหรือไม่ |
|  ตั้งค่าตรวจจับใบหน้า/ตา | เลือกว่ากล้องจะให้ความสำคัญกับใบหน้าบุคคลก่อนวัตถุพื้นหลังหรือไม่เมื่อตั้งค่าโฟกัสและการรับแสง |
|  ตั้งค่าการตรวจจับตัวแบบ | เลือกว่าจะให้กล้องให้ความสำคัญกับวัตถุในประเภทที่เลือกไว้ เช่น สัตว์หรือยานพาหนะ เมื่อตั้งค่าโฟกัส |
|  AF+MF | เลือกว่าสามารถเปิดใช้การปรับแมนวลโฟกัสได้ระหว่างองศาโฟกัสโดยการหมุนวงแหวนปรับโฟกัสหรือไม่ |
|  ระบบช่วย MF | เลือกวิธีแสดงโฟกัสในโหมดแมนวลโฟกัส |
|  เช็คโฟกัส | เลือกว่าจอแสดงผลจะซูมเข้าในพื้นที่โฟกัสที่เลือกโดยอัตโนมัติหรือไม่เมื่อหมุนวงแหวนปรับโฟกัสในโหมดแมนวลโฟกัส |
|  ตั้ง AF ทันที | เลือกวิธีที่กล้องโฟกัสเมื่อกดปุ่มฟังก์ชันที่กำหนดคุณสมบัติ เช่น ล็อก AF ไว้ในโหมดแมนวลโฟกัส |
|  สเกลระยะชัดลึก | เลือกระยะชัดลึก |
|  ตัวจำกัดช่วง AF | จำกัดช่วงของระยะโฟกัสที่ใช้ได้เพื่อเพิ่มความเร็วในการโฟกัส |
|  โหมดหน้าจอสัมผัส | เลือกการถ่ายภาพโดยใช้การควบคุมแบบสัมผัส |
| ลือคการตรวจสอบโฟกัส | เลือกว่าจะใช้การซูมโฟกัสหรือไม่เมื่อเริ่มต้นการบันทึกภาพยนตร์ |

ตั้งค่าออติโอ

การแสดงตั้งค่าเสียง ให้กด **MENU/OK** ในจอแสดงผลการถ่ายภาพยนตร์ แล้วเลือกแท็บ

 (ตั้งค่าออติโอ)

| การตั้งค่า | คำอธิบาย |
|---------------------------|---|
| การปรับระดับไมค์ภายใน | ปรับระดับการบันทึกสำหรับไมโครโฟนในตัว |
| การปรับระดับไมค์ภายนอก | ปรับระดับการบันทึกสำหรับไมโครโฟนภายนอก |
| ตั้งค่าช่องต่อไมค์ | ระบุประเภทของอุปกรณ์เสียงที่เชื่อมต่อกับแจ๊คไมโครโฟน |
| ตัวจำกัดระดับไมค์ | ลดภาพผิดเพี้ยนที่เกิดจากการอินพุตเกินขีดจำกัดของวงจรรองเสียงของไมโครโฟน |
| ฟิลเตอร์ลม | เลือกว่าจะเปิดการลดเสียงรบกวนจากลมระหว่างการบันทึกภาพยนตร์หรือไม่ |
| ฟิลเตอร์โลว์คัท | เลือกว่าจะลดสัญญาณรบกวนความถี่ต่ำระหว่างการบันทึกภาพยนตร์หรือไม่ |
| ความดังของหูฟัง | ปรับระดับเสียงของหูฟัง |
| ตั้งค่าอะแดปเตอร์ไมค์ XLR | ปรับการตั้งค่าของอินพุตไมโครโฟนและสิ่งอื่นที่คล้ายกันสำหรับใช้กับอะแดปเตอร์ไมโครโฟน XLR |

ตั้งค่าใหม่ไว้ค้ด

การแสดงตั้งค่าใหม่ไว้ค้ด ให้กด **MENU/OK** ในจอแสดงผลการถ่ายภาพยนตร์ แล้วเลือกแท็บ **TC** (ตั้งค่าใหม่ไว้ค้ด)

| การตั้งค่า | คำอธิบาย |
|-------------------------|---|
| แสดงผลใหม่ไว้ค้ด | เลือกว่าจะแสดงใหม่ไว้ค้ดระหว่างการบันทึกและการเล่นภาพยนตร์หรือไม่ |
| ตั้งค่าเวลาเริ่ม | เลือกเวลาเริ่มต้นของใหม่ไว้ค้ด |
| ตั้งค่าการนับ | เลือกว่าจะให้เวลาเดินต่อเนื่องหรือจะเดินเฉพาะขณะที่บันทึกภาพยนตร์ |
| ดรอปรเฟรม | เลือกว่าจะเปิดใช้การลดเฟรมหรือไม่ |
| เอาต์พุตใหม่ไว้ค้ด HDMI | เลือกว่าจะเอาต์พุตใหม่ไว้ค้ดไปยังอุปกรณ์ HDMI หรือไม่ |

เมนูเล่น

เมนูเล่นจะแสดงขึ้นเมื่อคุณกด **MENU/OK** ในโหมดการเล่น

| การตั้งค่า | คำอธิบาย |
|--|--|
| เปลี่ยนช่อง | เลือกการ์ดที่มีภาพที่จะใช้เล่นภาพ |
| แปลง RAW ไฟล์ | คัดลอกภาพ RAW เป็นรูปแบบอื่น |
| การแปลง HEIF เป็น JPEG/TIFF | แปลงภาพ HEIF เป็น JPEG หรือ TIFF |
| ลบภาพ | ลบภาพแต่ละภาพ ภาพที่เลือกไว้หลายภาพ หรือภาพทั้งหมด |
| ลบพร้อมกัน | เลือกว่าการลบสำเนา RAW หรือ JPEG/HEIF ของภาพที่บันทึกไป ยังการ์ดหน่วยความจำพร้อมกันที่ช่องที่ 1 และ 2 โดยเลือก แยก ไว้ สำหรับ  เก็บข้อมูลตั้งค่า >  การตั้งค่าของการ์ด จะลบ สำเนาที่เหลือด้วยหรือไม่ |
| ตัดส่วนภาพ | สร้างสำเนาของภาพปัจจุบันโดยมีการครอบตัด |
| ปรับขนาด | สร้างสำเนาของภาพปัจจุบันในขนาดเล็กลง |
| ป้องกันการลบ | ป้องกันการลบจากการลบโดยไม่ตั้งใจ |
| หมุนภาพ | เลือกว่าจะหมุนภาพเพื่อแสดงในระหว่างการเล่นหรือไม่ |
| ตั้งค่าเสียงที่บันทึก | เลือกว่าจะเพิ่มเสียงบันทึกลงในภาพหรือไม่ |
| การประเมิน | ให้คะแนนภาพโดยใช้ดาว |
| คัดลอกภาพ | คัดลอกรูปภาพระหว่างการ์ดในช่องแรกและช่องที่สอง |
| ถ่ายโอนภาพไปยังสมาร์ทโฟน | เลือกภาพเพื่ออัปโหลดไปยังสมาร์ทโฟนในภายหลัง |
|   การสื่อสารไร้สาย | สร้างการเชื่อมต่อไร้สายกับสมาร์ทโฟน, แท็บเล็ต หรืออุปกรณ์อื่นๆ |

| การตั้งค่า | คำอธิบาย |
|------------------|---|
| สไลด์โชว์ | ดูภาพในสไลด์โชว์อัตโนมัติ |
| ช่วยค้นหาสมุดภาพ | สร้างสมุดภาพจากรูปที่คุณชอบ |
| สั่งพิมพ์ (DPOF) | สร้าง "คำสั่งพิมพ์" แบบดิจิทัลสำหรับเครื่องพิมพ์ที่รองรับ DPOF |
| พิมพ์ภาพ instax | พิมพ์ภาพด้วยเครื่องพิมพ์ Fujifilm instax SHARE ซึ่งเป็นอุปกรณ์เสริม |
| อัตราส่วนภาพ | เลือกอัตราส่วนภาพที่แสดงบนโทรทัศน์ |

เมนูตั้งค่า

ตั้งค่าผู้ใช้งาน

การเข้าถึงการตั้งค่ากล้องเบื้องต้น ให้กด **MENU/OK** เลือกแท็บ  (จัดเตรียม) แล้วเลือก **ตั้งค่าผู้ใช้งาน**

| การตั้งค่า | คำอธิบาย |
|---|--|
| ฟอร์แมท | ฟอร์แมทการ์ดหน่วยความจำ |
|  ตั้งค่าพื้นที่ | เลือกตำแหน่งของคุณ |
| วันที่/เวลา | ตั้งนาฬิกาของกล้อง |
| เวลาต่าง | สลับระหว่างโซนเวลาที่บ้านของคุณและโซนเวลาในตำแหน่งปัจจุบันของคุณ |
|  言語/LANG. | เลือกภาษา |
|  ตั้งค่าเมนูของฉัน | แก้ไขรายการที่อยู่ในแท็บ MY (เมนูของฉัน) ซึ่งเป็นตัวเลือกเมนูภาพถ่ายที่ใช้บ่อยแบบกำหนดเองให้เป็นส่วนตัว |
|  ตั้งค่าเมนูของฉัน | แก้ไขรายการที่อยู่ในแท็บ MY (เมนูของฉัน) ซึ่งเป็นเมนูตัวเลือกที่ใช้บ่อยแบบกำหนดเองให้เป็นส่วนตัว |
| ทำความสะอาดเซ็นเซอร์ | ขจัดฝุ่นออกจากเซ็นเซอร์ภาพของกล้อง |
| อายุแบตเตอรี่ | ตรวจสอบอายุของแบตเตอรี่ |
| รีเซ็ต | รีเซ็ตตัวเลือกการถ่ายภาพหรือเมนูตั้งค่าเพื่อใช้เป็นค่าเริ่มต้น |
| บังคับ | ดูคำแนะนำอิเล็กทรอนิกส์ของหมายเลขรุ่นของผลิตภัณฑ์และใบรับรองอื่นๆ |

ตั้งค่าเสียง

การเข้าถึงการตั้งค่าเสียง ให้กด **MENU/OK** เลือกแท็บ  (จัดเตรียม) แล้วเลือก **ตั้งค่าเสียง**

| การตั้งค่า | คำอธิบาย |
|--|---|
| ระดับเสียงเตือน AF | เลือกระดับความดังของเสียงเตือนที่ตั้งขึ้นเมื่อกดปุ่มไฟกั๊ส |
| ระดับเสียงเตือนหน่วงเวลา | เลือกระดับความดังของเสียงเตือนที่ตั้งขึ้นเมื่อการตั้งค่าเวลาถ่ายทำงาน |
| ระดับเสียง | ปรับระดับเสียงเมื่อใช้งานการควบคุมกล้อง |
| MSEF ระดับเสียงของชุดเตอร์อิเล็กทรอนิกส์ | ปรับระดับเสียงที่ตั้งจากชุดเตอร์กลไกหรือมันชุดเตอร์ชุดแรกอิเล็กทรอนิกส์ |
| MSEF รูปแบบเสียงชุดเตอร์อิเล็กทรอนิกส์ | เลือกเสียงที่ตั้งจากชุดเตอร์กลไกหรือมันชุดเตอร์ชุดแรกอิเล็กทรอนิกส์ |
| ES ระดับเสียงของชุดเตอร์อิเล็กทรอนิกส์ | ปรับระดับเสียงที่ตั้งจากชุดเตอร์อิเล็กทรอนิกส์ |
| ES รูปแบบเสียงชุดเตอร์อิเล็กทรอนิกส์ | เลือกเสียงที่ตั้งจากชุดเตอร์อิเล็กทรอนิกส์ |
| ปรับเสียง | ปรับระดับเสียงสำหรับการเล่นภาพยนตร์ |
| การเล่นเสียง 4 ช่อง | ปรับการตั้งค่าเสียงเพื่อใช้เมื่อดูภาพยนตร์ 4 ช่องสัญญาณ |

ตั้งค่าจอเริ่มต้น

การเข้าถึงการตั้งค่าหน้าจอ ให้กด **MENU/OK** เลือกแท็บ **F** (จัดเตรียม) แล้วเลือก **ตั้งค่าจอเริ่มต้น**

| การตั้งค่า | คำอธิบาย |
|---------------------------------|--|
| ตั้งค่าโหมดการมองภาพ | ปรับการตั้งค่าสำหรับสัญญาณตา, EVF (ช่องมองภาพอิเล็กทรอนิกส์) หรือโหมดมุมมองจอภาพ LCD |
| ความสว่าง EVF | ปรับความสว่างของจอแสดงผลในช่องมองภาพอิเล็กทรอนิกส์ |
| สี EVF | ปรับความอิ่มตัวของสีของจอแสดงผลในช่องมองภาพอิเล็กทรอนิกส์ |
| การปรับสี EVF | ปรับสีของจอแสดงผลในช่องมองภาพอิเล็กทรอนิกส์ |
| ความสว่าง LCD | ปรับความสว่างจอภาพ |
| สี LCD | ปรับความอิ่มตัวของสีจอภาพ |
| การปรับสี LCD | ปรับสีของจอแสดงผลในจอภาพ LCD |
| แสดงภาพ | เลือกระยะเวลาที่แสดงภาพหลังจากถ่ายภาพแล้ว |
| แสดงภาพแบบหมุนอัตโนมัติ | เลือกว่าสัญลักษณ์ในช่องมองภาพ (EVF) และจอภาพ LCD หมุนตรงกับแนวของกล้องหรือไม่ |
| ตรวจสอบแสง/สมดุลสีขาวโหมดแมนนวล | เลือกว่าจะเปิดใช้คู่มือตัวอย่างการรับแสงและ/หรือสมดุลสีขาวหรือไม่ |
| ดูไลฟ์ทั่วไป | เลือกว่าจะมองเห็นเอฟเฟกต์ของการตั้งค่าในจอภาพหรือไม่ |
| ตัวช่วยการมอง F-log | เลือกว่าจะแสดงตัวอย่างโทนสีที่แก้ไข (เทียบเท่า BT.709) หรือไม่เมื่อทำการบันทึกหรือดูภาพยนตร์ F-Log |
| ตั้งค่าระดับน้ำอิเล็กทรอนิกส์ | ปรับการตั้งค่าเพื่อใช้ในการถ่ายภาพโดยใช้การแสดงเส้นขอบฟ้าเสมือน |
| ตารางกรอบ | เลือกตารางเฟรมภาพสำหรับโหมดถ่ายภาพ |
| หมุนภาพที่แสดง | เลือกว่าจะหมุนภาพ "สูง" (แนวตั้ง) โดยอัตโนมัติระหว่างการเล่นหรือไม่ |

| การตั้งค่า | คำอธิบาย |
|--|---|
| หน่วยของระยะโฟกัส | เลือกหน่วยที่ใช้สำหรับสัญลักษณ์ระยะโฟกัส |
| หน่วยรูรับแสงเลนส์ ภาพยนตร์ | เลือกว่าจะให้กล้องแสดงรูรับแสงเป็นตัวเลข T-number หรือตัวเลข f-number เมื่อติดตั้งเลนส์สำหรับถ่ายภาพยนตร์ซึ่งเป็นอุปกรณ์เสริม |
| ตั้งค่าแสดงผลแบบสองจอ | เลือกเนื้อหาของหน้าต่างทั้งสองในจอแสดงผลแบบคู่ |
| แสดงค่าที่ตั้งไว้ | เลือกรายการที่แสดงในจอแสดงผลมาตรฐาน |
| โหมดตัวระบุขนาด ใหญ่(EVF) | เลือกว่าจะแสดงสัญลักษณ์ขนาดใหญ่ในช่องมองภาพ (EVF) หรือไม่ |
| โหมดตัวระบุขนาด ใหญ่(LCD) | เลือกว่าจะแสดงสัญลักษณ์ขนาดใหญ่ในจอภาพ LCD หรือไม่ |
| ตั้งค่าการแสดงตัวระบุใหญ่ | เลือกสัญลักษณ์ที่จะแสดงเมื่อเลือก เปิด ไว้สำหรับ โหมดตัวระบุขนาดใหญ่(EVF) หรือ โหมดตัวระบุขนาดใหญ่(LCD) |
| ข้อมูลการปรับความต่างแสง | ปรับการแสดงคอนทราสต์หน้าจอ |
| ข้อมูลตำแหน่ง | เลือกว่าจะแสดงข้อมูลตำแหน่งที่ความไวลดจากสมาร์ทโฟนหรือไม่ |
| ตั้งค่านิเตอร์ย่อย | เลือกสัญลักษณ์ที่แสดงในจอภาพ LCD ย่อย |
| สีพื้นหลังจอย่อย | เลือกสีพื้นหลังสำหรับจอภาพ LCD ย่อย |
|  พื้นหลังเมนู Q | เลือกพื้นหลังสำหรับเมนูด่วนสำหรับใช้เมื่อถ่ายภาพ |
|  พื้นหลังเมนู Q | เลือกพื้นหลังสำหรับเมนูด่วนสำหรับใช้เมื่อถ่ายภาพยนตร์ |

ตั้งค่าปุ่ม/ไดอัล

การเข้าถึงตัวเลือกการควบคุม ให้กด **MENU/OK** เลือกแท็บ  (จัดเตรียม) แล้วเลือก **ตั้งค่าปุ่ม/ไดอัล**

| การตั้งค่า | คำอธิบาย |
|--|--|
| ตั้งค่าตัวปรับโฟกัส | เลือกฟังก์ชันที่ใช้งานด้วยไม้โฟกัส (ก้านโฟกัส) |
|  แก๊ช/จัดเก็บเมนูด่วน | เลือกรายการที่แสดงในเมนูด่วนระหว่างการถ่ายภาพนิ่ง |
|  แก๊ช/จัดเก็บเมนูด่วน | เลือกรายการที่แสดงในเมนูด่วนเมื่อถ่ายภาพยนตร์ |
| ตั้งฟังก์ชัน(Fn) | เลือกบทบาทที่ทำงานด้วยปุ่มฟังก์ชัน |
| ตั้งค่าฟังก์ชันเลนส์พาวเวอร์ชুম (Fn) | เลือกการทำงานของปุ่มฟังก์ชันที่มีอยู่ในเลนส์ปรับซูมไฟฟ้าบางรุ่น |
| ตั้งค่าปุ่มตัวเลือก | เลือกหน้าที่ที่ทำงานด้วยปุ่มบน ล่าง ซ้าย และขวาบนปุ่มตัวเลือก |
| ตั้งแป้นหมุนคำสั่ง | เลือกการทำงานของแป้นหมุนเลือกคำสั่ง |
| การดำเนินการ  S.S | เลือกว่าจะเปิดใช้งานการปรับละเอียดความเร็วชัตเตอร์โดยใช้แป้นหมุนเลือกคำสั่งหรือไม่ |
| ทิศทางแป้นคำสั่ง | เลือกว่าจะตั้งแป้นหมุนเลือกคำสั่งให้ย้อนกลับเพื่อใช้เมื่อปรับการตั้งค่าหรือไม่ |
| AF ด้วยปุ่มชัตเตอร์ | เลือกว่ากล้องโฟกัสหรือไม่เมื่อกดปุ่มชัตเตอร์ลงครึ่งหนึ่ง |
| AE ด้วยปุ่มชัตเตอร์ | เลือกว่าจะล็อกการรับแสง (ล็อก AE) หรือไม่เมื่อกดปุ่มชัตเตอร์ลงครึ่งหนึ่ง |
| ถ่ายภาพโดยไม่มีเลนส์ | เลือกว่าจะสามารถกดชัตเตอร์เมื่อไม่ได้ต่อเลนส์ได้หรือไม่ |
| ถ่ายโดยไม่มีการ์ด | เลือกว่าจะปล่อยชัตเตอร์ได้หรือไม่โดยที่ไม่มีการ์ดหน่วยความจำเสียบไว้ในกล้อง |
| ตั้งค่าเลนส์ชুমไฟฟ้า | ปรับการตั้งค่าสำหรับเลนส์ที่มีวงแหวนปรับโฟกัสหรือปรับซูมไฟฟ้า |

| การตั้งค่า | คำอธิบาย |
|--|--|
| AE/AF LOCK | เลือกหน้าที่ของปุ่มที่ได้กำหนดเป็นการรับแสงและ/หรือล็อกโฟกัสไว้ |
| โหมดลือค AWB | เลือกการทำงานของปุ่มฟังก์ชันโดยกำหนดให้เป็นลือคสมดุลสีขาวอัตโนมัติ (AWB) |
|  ตั้งปุ่ม ISO | เลือกการทำงานของปุ่ม ISO ระหว่างการเล่น |
| ตั้งค่าน้ำจอสัมผัส | เลือกว่าจะเปิดใช้การควบคุมแบบสัมผัสในจอภาพ LCD หรือไม่ |
| ลือค | ลือคปุ่มควบคุมกล้องเพื่อป้องกันการทำงานโดยไม่ตั้งใจ |



จัดการใช้พลังงาน

การเข้าถึงการจัดการใช้พลังงาน ให้กด **MENU/OK** เลือกแท็บ  (จัดเตรียม) แล้วเลือก **จัดการใช้พลังงาน**

| การตั้งค่า | คำอธิบาย |
|--------------------------------|--|
| ตั้งปิดเอง | เลือกว่าจะปิดกล้องโดยอัตโนมัติเมื่อไม่มีการดำเนินการใดๆ หรือไม่ |
| ประสิทธิภาพ | ปรับการตั้งค่าการใช้พลังงาน |
| การตั้งค่าบูสต์ EVF/LCD | ปรับการทำงานของจอภาพ EVF และ LCD เมื่อเลือก บูสต์ สำหรับ ประสิทธิภาพ |
| อุณหภูมิที่ปิดเครื่องอัตโนมัติ | เลือกอุณหภูมิที่กล้องจะปิดโดยอัตโนมัติเมื่ออุณหภูมิกล้องสูงขึ้น |

เก็บข้อมูลตั้งค่า

การเข้าถึงการตั้งค่าจัดการไฟล์ ให้กด **MENU/OK** เลือกแท็บ  (จัดเตรียม) แล้วเลือก เก็บข้อมูลตั้งค่า

| การตั้งค่า | คำอธิบาย |
|--|--|
| ลำดับภาพ | เลือกว่าจะรีเซ็ตการกำหนดเลขไฟล์เมื่อใส่การ์ดหน่วยความจำใหม่หรือไม่ |
| แก้ไขชื่อไฟล์ | เปลี่ยนค่านำหน้าชื่อไฟล์ |
|  การตั้งค่าช่องการ์ด | เลือกการทำงานของการ์ดในช่องที่ 1 และช่องที่ 2 ระหว่างการถ่ายภาพนิ่ง |
| เลือกช่อง( ตามลำดับ) | เลือกการ์ดที่จะบันทึกไปยังช่องแรกเมื่อเลือก ตามลำดับ สำหรับ  การตั้งค่าช่องการ์ด |
| เลือกไฟล์เดอร์ | สร้างไฟล์เดอร์และเลือกไฟล์เดอร์ที่ใช้เพื่อจัดเก็บภาพที่ถ่ายต่อมา |
| ข้อมูลลิขสิทธิ์ | เลือกว่าจะเพิ่มข้อมูลลิขสิทธิ์ ในรูปแบบของแท็ก Exif ไปยังภาพใหม่ที่ถ่ายหรือไม่ |
| คำบรรยายภาพเริ่มต้น | เลือกคำบรรยายที่จะบันทึกไปกับภาพใหม่เมื่อถ่าย |
| ใส่พิกัด | เลือกว่าจะบันทึกข้อมูลตำแหน่งที่ดาวน์โหลดจากสมาร์ตโฟนไปกับภาพใหม่เมื่อถ่ายหรือไม่ |

เมนูการตั้งค่าเครือข่าย/USB

ในการเข้าไปที่การตั้งค่าเครือข่าย/USB ให้กด **MENU/OK** แล้วเลือกแท็บ  (การตั้งค่าเครือข่าย/USB)



สำหรับข้อมูลเพิ่มเติมเกี่ยวกับเมนูการตั้งค่าเครือข่าย/USB โปรดเยี่ยมชมเว็บไซต์ด้านล่าง

https://fujifilm-dsc.com/en-int/manual/x-h2_connection/

ประกาศ

7

เพื่อความปลอดภัยของคุณ



โปรดอ่านหมายเหตุเหล่านี้ก่อนการใช้งาน

หมายเหตุเพื่อความปลอดภัย



- โปรดใช้กล้องอย่างเหมาะสม อ่านหมายเหตุเพื่อความปลอดภัยเหล่านี้ และ *คู่มือพื้นฐาน* ของคุณโดยละเอียดก่อนการใช้งาน
- หลังจากอ่านหมายเหตุเพื่อความปลอดภัยแล้ว โปรดเก็บไว้ในที่ปลอดภัย

เกี่ยวกับไอคอนต่างๆ







ไอคอนที่แสดงด้านล่างนี้มีการใช้ในเอกสารนี้เพื่อแสดงถึงความรุนแรงของการบาดเจ็บหรือความเสียหายที่อาจเกิดขึ้น ถ้าไม่ปฏิบัติตามข้อมูลที่ไอคอนนั้นระบุและไม่ได้ขีดลัดกันที่อย่างถูกต้อง

| | |
|---|--|
|  คำเตือน | ไอคอนนี้แสดงถึงการเสียชีวิตหรือการบาดเจ็บร้ายแรงถ้าไม่ปฏิบัติตามข้อมูล |
|  ข้อควรระวัง | ไอคอนนี้แสดงถึงการบาดเจ็บหรือเกิดความเสียหายถ้าไม่ปฏิบัติตามข้อมูล |

ไอคอนที่แสดงด้านล่างนี้แสดงถึงประเภทของคำแนะนำที่ต้องปฏิบัติตาม

| |
|--|
|  ไอคอนรูปสามเหลี่ยมหมายถึงถึงข้อมูลที่ตรงมีความระมัดระวัง ("สำคัญ") |
|  ไอคอนรูปวงกลมและขีดเฉียง แสดงว่าการกระทำที่ระบุนี้เป็นสิ่งที่ไม่ต้องห้าม ("ต้องห้าม") |
|  ไอคอนรูปวงกลมที่พร้อมเครื่องหมายอัศเจรีย์แสดงถึงการกระทำที่ต้องดำเนินการ ("จำเป็น") |

คำเตือน

| |
|---|
|  อย่าเกิดปัญหา ให้ปิดกล้อง ถอดแบตเตอรี่ ถอดสาย USB และถอดอะแดปเตอร์ไฟฟ้กระแสสลับออก การใช้กล้องต่อไปเมื่อเกิดควันไฟ มีกลิ่นผิดปกติ หรือมีเสียงกวนที่ผิดปกติ อาจทำให้เกิดเพลิงไหม้หรือไฟฟ้าลัดวงจร ติดต่อด่วนเจ้าหน้าที่ Fujifilm ของคุณ |
|  อย่าให้น้ำหรือสิ่งแปลกปลอมเข้าสู่ตัวกล้องหรือสายเชื่อมต่อ อย่าใช้กล้องหรือสายเชื่อมต่อหลังจากที่มันน้ำหรือน้ำเกลือ, นม, เครื่องดื่ม, น้ำยาซักผ้า หรือของเหลวอื่นๆ เข้าไปข้างใน หากของเหลวเข้าไปในกล้องหรือสายเชื่อมต่อ ให้ปิดกล้อง, ถอดแบตเตอรี่, ถอดสาย USB และถอดอะแดปเตอร์ไฟฟ้กระแสสลับออก การใช้กล้องต่อไปอาจทำให้เกิดเพลิงไหม้หรือไฟฟ้าลัดวงจร ติดต่อด่วนเจ้าหน้าที่ Fujifilm ของคุณ |
|  ห้ามใช้กล้องในห้องน้ำหรือห้องอาบน้ำ อาจทำให้เกิดเพลิงไหม้หรือไฟฟ้าลัดวงจร |
|  ห้ามพยายามเปลี่ยนหรือถอดประกอบกล้อง (ห้ามเปิดตัวกล้องออก) หากไม่ปฏิบัติตามข้อควรระวังนี้อาจทำให้เกิดเพลิงไหม้หรือไฟฟ้าลัดวงจร |
|  ถ้าตัวเครื่องเปิดออกเนื่องจากการตกหล่นหรืออุบัติเหตุอื่น ๆ โปรดอย่าสัมผัสชิ้นส่วนภายในที่เปิดออก หากไม่ปฏิบัติตามข้อควรระวังนี้อาจทำให้เกิดไฟฟ้าลัดวงจรหรือเกิดเพลิงไหม้เนื่องจากการสัมผัสชิ้นส่วนที่เสียหาย นำแบตเตอรี่ออกทันที โดยระวังไม่ให้เกิดการบาดเจ็บหรือไฟฟ้าลัดวงจร และนำผลิตภัณฑ์ไปยังจุดที่ซื้อผลิตภัณฑ์เพื่อขอคำแนะนำ |
|  ห้ามเปลี่ยน ให้ความร้อนหรือบดจนหรือดึงสาย และอย่าวางของหนักที่สายที่เชื่อมต่อ การกระทำเหล่านี้ อาจทำให้สายเสียหายและทำให้เกิดเพลิงไหม้หรือไฟฟ้าลัดวงจร ถ้าสายไฟเสียหาย โปรดติดต่อด่วนเจ้าหน้าที่ Fujifilm ของคุณ อย่าใช้สายเคเบิลที่ชำรุด |

|  คำเตือน | |
|---|--|
|  | อย่าวางกล่องบนพื้นผิวที่ไม่มั่นคง อาจทำให้กล่องตกลงหรือพลิกคว่ำและทำให้เกิดการบาดเจ็บได้ |
|  | อย่าพยายามย้ายรูปขณะเคลื่อนไหว ห้ามใช้กล่องขณะที่เดินหรือขณะขึ้นลิฟต์ อาจทำให้คุณหกล้มหรือประสบอุบัติเหตุบนท้องถนนได้ |
|  | ห้ามสัมผัสชิ้นส่วนที่เป็นโลหะของกล่องขณะที่มีพายุฟ้าคะนอง อาจทำให้เกิดไฟฟ้าลัดวงจรเนื่องจากกระแสไฟฟ้าเหนี่ยวนำจากประจุของฟ้าผ่า |
|  | ห้ามใช้แบตเตอรี่อื่นนอกเหนือจากที่ระบุ ใส่แบตเตอรี่ตามที่แสดงโดยสัญลักษณ์ |
|  | ห้ามถอดประกอบ, ดัดแปลง หรือทำให้แบตเตอรี่ร้อน ห้ามทำแบตเตอรี่ตก, ชน หรือโยน หรือทำให้แบตเตอรี่ได้รับแรงกระแทก ห้ามใช้แบตเตอรี่ที่รั่ว, ผิดรูป, เปลี่ยนสี หรือมีสภาวะที่ผิดปกติอื่นๆ ใช้เฉพาะเครื่องชาร์จที่กำหนดให้ใช้กับแบตเตอรี่ที่ชาร์จซ้ำได้ และอย่าพยายามชาร์จแบตเตอรี่ลิเธียมไอออนหรือแบตเตอรี่อัลคาไลน์แบบชาร์จซ้ำไม่ได้ ห้ามช้อนแบตเตอรี่หรือเก็บแบตเตอรี่ไว้กับวัตถุที่เป็นโลหะ การไม่ปฏิบัติตามข้อควรระวังเหล่านี้จะทำให้แบตเตอรี่ร้อนจัด ลูกไหม้ แดงขาว หรือรั่ว ทำให้เกิดเพลิงไหม้ เป็นรอยไหม้ หรือความเสียหายอื่นๆ ได้ |
|  | ใช้เฉพาะแบตเตอรี่หรืออะแดปเตอร์ไฟฟ้ากระแสสลับที่ระบุให้ใช้กับกล่องนี้เท่านั้น ห้ามใช้แรงดันไฟฟ้านอกเหนือจากแรงดันไฟฟ้าเข้าที่ระบุ การใช้แหล่งจ่ายพลังงานอื่นอาจทำให้เกิดเพลิงไหม้ |
|  | ถ้าแบตเตอรี่รั่วและของเหลวจากแบตเตอรี่สัมผัสดวงตา ผิวหนังหรือเสื้อผ้า ให้ล้างบริเวณนั้นๆ ด้วยน้ำสะอาดและพบแพทย์ หรือติดต่อหมายเลขช่วยเหลือฉุกเฉินทันที |
|  | ห้ามใช้เครื่องชาร์จอื่นนอกเหนือจากที่ระบุไว้ในที่นี้เพื่อชาร์จแบตเตอรี่ เครื่องชาร์จที่มีให้ไม่มีให้ใช้กับแบตเตอรี่ประเภทที่มากพร้อมกับกล่องนี้ การใช้เครื่องชาร์จเพื่อชาร์จแบตเตอรี่ทั่วไปหรือแบตเตอรี่ที่ชาร์จซ้ำได้อาจทำให้แบตเตอรี่รั่ว ร้อนจัด หรือระเบิดได้ |
|  | การใช้แฟลชใกล้กับดวงตาของคุณอาจมากเกินไปอาจทำให้สายตาดำกพรองได้ ใช้ความระมัดระวังเมื่อถ่ายรูปเด็กทารกและเด็กเล็ก |
|  | อย่าสัมผัสกับพื้นผิวร้อนเป็นเวลานาน อย่าปล่อยให้ตัวอะไหล่ส่วนใดส่วนหนึ่งของร่างกายสัมผัสกับผลิตภัณฑ์เป็นระยะเวลาานขณะที่ผลิตภัณฑ์เปิดอยู่ การไม่ปฏิบัติตามข้อควรระวังนี้อาจมีผลทำให้เกิดการไหม้ที่อุณหภูมิต่ำ โดยเฉพาะระหว่างการใช้งานเป็นระยะเวลานาน, การใช้งานในที่อุณหภูมิแวดล้อมสูง, เมื่อเลือก สูง สำหรับ อุณหภูมิที่ปิดเครื่องอัตโนมัติ หรือกับผู้ใช้ที่มีระบบการไหลเวียนไม่ดี หรือมีความรู้สึกต่อการสัมผัสลดลง ในกรณีดังกล่าวแนะนำให้ใช้ขาดกักล่องหรือข้อควรระวังที่คล้ายคลึงกัน |
|  | ห้ามใช้ในที่ซึ่งมีวัตถุไวไฟ ก๊าซที่ระเบิดได้ หรือฝุ่นละออง |
|  | เมื่อพกพาแบตเตอรี่ โปรดติดตั้งไว้ในกล่องดีจิตอลหรือเก็บไว้ในกระเป๋าน้ำแข็ง เมื่อจัดเก็บแบตเตอรี่ ให้เก็บไว้ในกระเป๋าน้ำแข็ง เมื่อทิ้ง ให้ปิดตัวของแบตเตอรี่ด้วยเทปที่เป็นฉนวน การสัมผัสกับวัตถุร้อนหรือแบตเตอรี่ที่เป็นโลหะอาจทำให้แบตเตอรี่ลุกไหม้หรือระเบิดได้ |
|  | เก็บการ์ดหน่วยความจำ, ฐานเสียบแฟลช และชิ้นส่วนขนาดเล็กอื่นๆ ให้ห่างจากเด็กเล็ก เด็กอาจกลืนชิ้นส่วนขนาดเล็กได้ จึงควรเก็บให้พ้นจากมือเด็ก หากเด็กกลืนชิ้นส่วนขนาดเล็ก ให้นำเด็กไปพบแพทย์หรือโทรเรียกหน่วยฉุกเฉินทันที |
|  | เก็บรักษาให้พ้นมือเด็ก วัสดุที่อาจทำให้เกิดอันตรายได้ ได้แก่ สายคล้อง ซึ่งอาจพันของแข็ง ทำให้รัดคอได้ และแฟลช อาจทำให้สายตาดำกพรองได้ |
|  | ให้ปฏิบัติตามคำสั่งของพนักงานสายการบินและโรงพยาบาล ผลิตภัณฑ์นี้อาจปล่อยคลื่นความถี่วิทยุที่อาจรบกวนอุปกรณ์การบินหรือการแพทย์ |

⚠️ ข้อควรระวัง

| | |
|---|---|
|  | ห้ามใช้กล้องนี้ในสถานที่ซึ่งมีละอองน้ำมัน ไขมัน ไอ น้ำ ความชื้น หรือฝุ่นละออง อาจทำให้เกิดเพลิงไหม้หรือไฟฟ้าลัดวงจร |
|  | ห้ามใช้กล้องนี้ในสถานที่ซึ่งมีอุณหภูมิร้อนจัด ห้ามทิ้งกล้องไว้ในสถานที่เช่น รถที่ปิดประตูหน้าต่างหรืออยู่กลางแจ้ง แดด อาจทำให้เกิดเพลิงไหม้ |
|  | ห้ามวางของหนักทับกล้อง อาจทำให้ช่องหมักตกหล่นและทำให้เกิดการบาดเจ็บได้ |
|  | ห้ามเคลื่อนย้ายกล้องขณะที่ขั้วอะแดปเตอร์ไฟฟ้ากระแสสลับอยู่ ห้ามดึงสายไฟเพื่อถอดอะแดปเตอร์ไฟฟ้ากระแสสลับออก อาจทำให้สายไฟหรือสายเคเบิลเสียหายและเกิดเพลิงไหม้หรือไฟฟ้าลัดวงจร |
|  | ห้ามบิดหรือหักกล้องหรืออะแดปเตอร์ไฟฟ้ากระแสสลับด้วยฝ่ามือหรือฝ่าเท้า อาจทำให้เกิดความร้อนสะสมและทำให้ตัวเครื่องบิดงอหรือเกิดเพลิงไหม้ได้ |
|  | ห้ามใช้ปลั๊กที่ชาร์จหรือเสียบเข้ากับตัวรับได้ไม่แน่น หากไม่ปฏิบัติตามข้อควรระวังนี้อาจทำให้เกิดเพลิงไหม้หรือไฟฟ้าลัดวงจร |
|  | เมื่อทำความสะอาดกล้อง หรือเมื่อไม่ได้ใช้กล้องเป็นเวลานาน โปรดนำแบตเตอรี่ออกและถอดปลั๊กอะแดปเตอร์ไฟฟ้ากระแสสลับ มิฉะนั้นอาจทำให้เกิดเพลิงไหม้หรือไฟฟ้าลัดวงจร |
|  | เมื่อการชาร์จสิ้นสุดลง ให้ถอดปลั๊กของเครื่องชาร์จออกจากตัวรับไฟฟ้า การเสียบปลั๊กเครื่องชาร์จทิ้งไว้ในตัวรับไฟฟ้า อาจทำให้เกิดเพลิงไหม้ |
|  | เมื่อถอดการ์ดหน่วยความจำ การ์ดอาจหลุดออกจากช่องเร็วเกินไป ใช้นิ้วมือจับและค่อยๆ นำการ์ดออก อาจเกิดการบาดเจ็บจากการตีที่หลุดออกมาได้ |
|  | ห้ามจับการ์ดหน่วยความจำทันทีหลังจากถ่ายภาพ การ์ดหน่วยความจำอาจร้อน อาจทำให้ได้รับความร้อนได้ รอให้การ์ดเย็นตัวลงก่อนนำออกจากกล้อง |
|  | ขอรับการทดสอบและทำความสะอาดภายในกล้องเป็นประจำ ฝุ่นละอองสะสมในกล้องอาจทำให้เกิดเพลิงไหม้หรือไฟฟ้าลัดวงจรได้ ติดต่อตัวแทนจำหน่าย Fujifilm เพื่อขอรับบริการทำความสะอาดภายในทุกสองปี โปรดทราบว่าบริการเหล่านี้จะมีค่าบริการ |
|  | ทั้งผลิตภัณฑ์ตามระเบียบข้อบังคับของท้องถิ่น |
|  | มีอันตรายจากการระเบิดถ้าเปลี่ยนไม่ถูกต้อง เปลี่ยนด้วยประเภทที่เหมือนกันหรือเทียบเท่ากันเท่านั้น |

แบตเตอรี่และแหล่งจ่ายพลังงาน

หมายเหตุ: ตรวจสอบประเภทของแบตเตอรี่ที่ใช้ในกล่องและอ่านหัวข้อที่เหมาะสม

⚠ คำเตือน: ไม่ควรให้แบตเตอรี่โดนความร้อนจัด เช่น แสงอาทิตย์ ไฟ หรืออื่นๆ ที่คล้ายกัน

ข้อมูลต่อไปนี้อธิบายถึงการใช้แบตเตอรี่อย่างเหมาะสม และยืดอายุการใช้งานแบตเตอรี่ให้ยาวนาน การใช้งานไม่เหมาะสมจะทำให้แบตเตอรี่มีอายุการใช้งานลดลงหรือทำให้แบตเตอรี่รั่ว มีความร้อนสูง เกิดเพลิงไหม้ หรือระเบิด

แบตเตอรี่ Li-ion

อ่านหัวข้อนี้ถ้ากล่องของคุณใช้แบตเตอรี่ Li-ion ที่ชาร์จซ้ำได้

แบตเตอรี่ที่จำหน่ายให้ไม่มีสารชาร์จประจุไว้ โปรดชาร์จแบตเตอรี่ก่อนที่จะใช้ เก็บแบตเตอรี่ไว้ในที่เก็บเมื่อไม่ได้ใช้

■ หมายเหตุเกี่ยวกับแบตเตอรี่

แบตเตอรี่จะสูญเสียประจุไฟฟ้าไปช้าๆ เมื่อไม่ได้ใช้งาน ชาร์จแบตเตอรี่หนึ่งหรือสองวันก่อนการใช้งาน

คุณสามารถยืดอายุการใช้งานแบตเตอรี่ด้วยการปิดกล่องเมื่อไม่ใช้งาน

ความจุของแบตเตอรี่จะลดลงเมื่ออุณหภูมิต่ำ แบตเตอรี่ที่ใช้พลังงานใกล้หมดจะไม่สามารถใช้งานได้เมื่อมีความเย็น เก็บแบตเตอรี่ที่ชาร์จที่ชาร์จเต็มไว้ในที่อบอุ่น และเปลี่ยนแบตเตอรี่เมื่อต้องการ หรือเก็บแบตเตอรี่ไว้ในกระเป๋ากหรือที่อบอุ่น และใส่แบตเตอรี่เมื่อต้องการถ่ายรูปเท่านั้น ห้ามวางแบตเตอรี่ให้สัมผัสกับอุปกรณ์ให้ความร้อนหรืออุปกรณ์ทำความร้อนอื่นๆ โดยตรง

■ การชาร์จแบตเตอรี่

สามารถชาร์จแบตเตอรี่ได้โดยใช้กล่องและอะแดปเตอร์ไฟฟ้ากระแสสลับที่จัดมาให้หรือเครื่องชาร์จแบตเตอรี่คู่ BC-W235 ที่เป็นอุปกรณ์เสริม เวลาในการชาร์จจะเพิ่มขึ้นในอุณหภูมิห้องที่ต่ำกว่า +10 °C หรือสูงกว่า +35 °C อย่าพยายามชาร์จแบตเตอรี่ที่อุณหภูมิสูงกว่า +40 °C และแบตเตอรี่จะไม่ชาร์จในที่อุณหภูมิต่ำกว่า +5 °C

ห้ามพยายามชาร์จแบตเตอรี่ที่ชาร์จจนเต็มแล้วซ้ำ แต่คุณไม่จำเป็นต้องใช้แบตเตอรี่จนหมดพลังงานก่อนที่จะชาร์จอีกครั้ง

หลังจากการชาร์จหรือใช้งาน แบตเตอรี่มีความร้อนสูงขึ้น ซึ่งเป็นอาการปกติ

■ อายุการใช้งานแบตเตอรี่

การที่ระยะเวลาที่แบตเตอรี่เก็บประจุไว้ได้ลดลงจนสังเกตเห็นได้นั้น แสดงให้เห็นว่าแบตเตอรี่สิ้นอายุการใช้งานและควรเปลี่ยนใหม่แล้ว

หากทั้งแบตเตอรี่ไว้เป็นเวลานานโดยไม่ได้ชาร์จ คุณอาจพบว่าคุณภาพของแบตเตอรี่ลดลงหรือชาร์จไม่ได้อีกต่อไป ชาร์จแบตเตอรี่เป็นประจำ

■ การจัดเก็บ

หากไม่ได้ใช้งานกล่องเป็นระยะเวลานาน ให้เก็บกล่องไว้ที่อุณหภูมิห้องโดยชาร์จแบตเตอรี่ไว้ที่ความจุประมาณครึ่งหนึ่งถึง 2/3

ถ้าไม่ใช้กล่องเป็นเวลานาน โปรดนำแบตเตอรี่ออก แล้วเก็บไว้ในที่แห้งซึ่งมีอุณหภูมิห้องระหว่าง +15 °C ถึง +25 °C ห้ามเก็บไว้ในที่ซึ่งมีอากาศร้อนจัดหรือเย็นจัด

■ ข้อควรระวัง: การใช้แบตเตอรี่

- ห้ามชนส่งหรือเก็บไว้กับวัตถุที่เป็นโลหะ เช่น สร้อยคอหรือเข็มกลัด
- อย่าให้ถูกเปลวไฟหรือความร้อน
- ห้ามถอดประกอบหรือดัดแปลง
- อย่าให้สัมผัสกับความดันบรรยากาศต่ำ
- ใช้กับเครื่องชาร์จที่กำหนดเท่านั้น
- กำจัดที่แบตเตอรี่ที่ใช้แล้วทันที
- ห้ามทำตกหรือทำให้ได้รับแรงกระแทกรุนแรง
- ห้ามให้ถูกน้ำ
- รักษาความสะอาดของตัว
- แบตเตอรี่และตัวกล่องอาจอุ่นขึ้นหลังจากใช้งานเป็นเวลานาน ซึ่งเป็นอาการปกติ

ข้อควรระวัง: การทิ้ง

ทิ้งแบตเตอรี่ที่ใช้แล้วตามระเบียบข้อบังคับของท้องถิ่น

จะต้องคำนึงถึงสิ่งแวดล้อมเมื่อจะทิ้งแบตเตอรี่ ใช้อุปกรณ์ภายใต้สภาพอากาศที่อยู่ในระดับปานกลาง

อย่าบดหรือแยกแบตเตอรี่โดยใช้เครื่องจักร

อะแดปเตอร์ไฟฟ้ากระแสสลับ

- อะแดปเตอร์ไฟฟ้ากระแสสลับใช้สำหรับภายในอาคารเท่านั้น
- โปรดตรวจสอบว่าเชื่อมต่อสายกับปลั๊กอย่างแน่นหนา
- ปิดคัตเอาท์ที่จะดึงสายเชื่อมต่อกับอะแดปเตอร์ออก ถอดสายเชื่อมต่อกับการจับที่ปลั๊ก ไม่ใช่ที่สายเคเบิล
- ห้ามถอดประกอบ
- ห้ามมิให้ได้รับความร้อนและความชื้นสูง
- ห้ามทำให้ได้รับแรงกระแทกรุนแรง
- อะแดปเตอร์อาจมีเสียงดังๆ หรืออาจสัมผัสแล้วร้อนระหว่างการใช้งาน ซึ่งเป็นอาการปกติ
- ถ้าอะแดปเตอร์ทำให้เกิดสัญญาณรบกวนวิทยุ ให้ปรับทิศทางหรือเปลี่ยนตำแหน่งของเสาอากาศรับสัญญาณ

การใช้กล้อง

- ห้ามเล็งกล้องไปยังแหล่งกำเนิดแสงสว่างจ้า รวมถึงแหล่งกำเนิดแสงเลเซอร์หรือแหล่งกำเนิดแสงธรรมชาติ เช่น ดวงอาทิตย์ในขณะที่ไม่มีเมฆบัง มิฉะนั้นอาจทำให้เซ็นเซอร์ภาพของกล้องเสียหายได้
- แสงอาทิตย์สว่างจ้าที่โฟกัสผ่านช่องมองภาพอาจทำให้แฉงของช่องมองภาพอิเล็กทรอนิกส์ (EVF) เสียหาย ห้ามเล็งช่องมองภาพอิเล็กทรอนิกส์ไปยังดวงอาทิตย์

ถ่ายรูปภาพทดสอบ

ก่อนที่จะถ่ายรูปในโอกาสสำคัญ (เช่น งานแต่งงานหรือก่อนที่จะเดินทางโดยนำกล้องไปด้วย) ให้ทดสอบถ่ายรูปและดูผลลัพธ์เพื่อให้มั่นใจว่ากล้องทำงานตามปกติ FUJIFILM Corporation ไม่มีส่วนรับผิดชอบความเสียหายหรือการสูญเสียผลถ้าที่เป็นผลจากการทำงานผิดปกติของผลิตภัณฑ์

หมายเหตุเกี่ยวกับลิขสิทธิ์

ยกเว้นกรณีที่ใช้สำหรับการใช้งานส่วนตัว ภาพที่บันทึกโดยใช้ระบบกล้องดิจิทัลของคุณนั้นไม่สามารถนำมาใช้ในลักษณะที่ละเมิดกฎหมายลิขสิทธิ์ ถ้าไม่ได้รับความยินยอมจากเจ้าของ โปรดทราบว่าไม่มีข้อจำกัดบางอย่างในการถ่ายรูปรูปแสดงสดบนเวที กิจกรรมความบันเทิงและการแสดงนิทรรศการ แม้จะเป็นการบันทึกเพื่อใช้ในการส่วนตัวก็ตาม และผู้ใช้ควรทราบว่ากริโอนาร์ตหน่วยความจำที่มีภาพหรือข้อมูลที่ได้รับ ความคุ้มครองตามกฎหมายลิขสิทธิ์นั้นสามารถทำได้เฉพาะภายในข้อจำกัดที่กฎหมายลิขสิทธิ์กำหนดไว้เท่านั้น

การจัดการ

เพื่อให้มีการบันทึกภาพอย่างถูกต้อง โปรดอย่าให้กล้องได้รับแรงกระแทกหรือการสั่นสะเทือนขณะบันทึกภาพ

จุดผลิตภัณฑ์

ในกรณีที่จอแสดงผลเสียหาย ควรหลีกเลี่ยงการสัมผัสจุดผลิตภัณฑ์ ดำเนินการในกรณีเร่งด่วนต่อไปนี้ถ้าเกิดสถานการณ์อย่างใดอย่างหนึ่งดังนี้:

- **ถ้าผลิตภัณฑ์สัมผัสกับผิวหนังของคุณ** ทำความสะอาดบริเวณนั้นด้วยผ้า และจากนั้นล้างให้สะอาดด้วยสบู่และน้ำไหล
- **ถ้าผลิตภัณฑ์เข้าตา** ล้างบริเวณที่สัมผัสจุดผลิตภัณฑ์ น้ำสะอาดอย่างน้อย 15 นาที จากนั้นพบแพทย์ทันที
- **ถ้ากลิ่นผลิตภัณฑ์** ล้างปากให้สะอาดด้วยน้ำ ปริมาณมากๆ ดื่มน้ำปริมาณมากๆ และพยายามทำให้อาเจียน จากนั้นพบแพทย์ทันที

แม้ว่าจอภาพจะถูกผลิตขึ้นโดยใช้เทคโนโลยีที่มีความแม่นยำสูง แต่ก็อาจมีพิกเซลที่สว่างอยู่เสมอหรือดับอยู่เสมอ กรณีเช่นนี้ไม่ใช่การทำงานผิดปกติ และภาพที่บันทึกด้วยผลิตภัณฑ์จะไม่ได้รับผลกระทบ

ข้อมูลเครื่องหมายการค้า

Digital Split Image เป็นเครื่องหมายการค้าหรือเครื่องหมายการค้าจดทะเบียนของ FUJIFILM Corporation Digital Micro Prism เป็นเครื่องหมายการค้าหรือเครื่องหมายการค้าจดทะเบียนของ FUJIFILM Corporation ตัวอักษรที่ใช้นี้นั้นได้รับการพัฒนาโดย DynaComware Taiwan Inc. Apple, iPhone, iPad, Mac, Mac OS X, OS X, macOS, Lightning และ Apple ProRes เป็นเครื่องหมายการค้าจดทะเบียนของ Apple Inc. ในสหรัฐอเมริกาและประเทศอื่นๆ Windows เป็นเครื่องหมายการค้าจดทะเบียนของ Microsoft Corporation ในสหรัฐอเมริกาและประเทศอื่นๆ Android เป็นเครื่องหมายการค้าหรือเครื่องหมายการค้าจดทะเบียนของ Google LLC Adobe, โดโก้ Adobe, Photoshop และ Lightroom เป็นเครื่องหมายการค้าหรือเครื่องหมายการค้าจดทะเบียนของ Adobe Systems Incorporated ในสหรัฐอเมริกาและประเทศอื่นๆ Wi-Fi[®], โลโก้ Wi-Fi CERTIFIED และ Wi-Fi Protected Setup[®] เป็นเครื่องหมายการค้าจดทะเบียนของ Wi-Fi Alliance[®] คำและโลโก้ Bluetooth[®] เป็นเครื่องหมายการค้าจดทะเบียนที่ Bluetooth SIG, Inc. เป็นเจ้าของและการใช้เครื่องหมายดังกล่าวโดย Fujifilm อยู่ภายใต้การอนุญาต โดโก้ SDHC และ SDXC เป็นเครื่องหมายการค้าของ SD-3C, LLC CFexpress เป็นเครื่องหมายการค้าของ CFA (CompactFlash Association) โดโก้ HDMI เป็นเครื่องหมายการค้าหรือเครื่องหมายการค้าจดทะเบียนของ HDMI Licensing LLC ชื่อทางการค้าอื่นๆ ทั้งหมดที่กล่าวถึงในคู่มือนี้เป็นเครื่องหมายการค้าหรือเครื่องหมายการค้าจดทะเบียนของผู้ที่เป็นเจ้าของ

การรบกวนทางไฟฟ้า

กล้องนี้อาจรบกวนอุปกรณ์ของโรงพยาบาลหรืออุปกรณ์ด้านการบิน โปรดสอบถามเจ้าหน้าที่โรงพยาบาลหรือสายการบินก่อนที่จะใช้กล้องในโรงพยาบาลหรือในเครื่องบิน

ระบบโทรทัศน์สี

NTSC (กรรมการระบบโทรทัศน์แห่งชาติ) เป็นการแพร่ภาพออกอากาศทางโทรทัศน์สีจำเพาะที่ปรับใช้ส่วนใหญ่ในสหรัฐฯ แคนาดา และญี่ปุ่น PAL (เส้นกวาดสลับ) เป็นระบบโทรทัศน์สีที่ปรับใช้ส่วนใหญ่ในประเทศยุโรปและจีน

Exif Print (Exif เวอร์ชัน 2.32)

Exif Print เป็นรูปแบบของไฟล์กล้องดิจิทัลที่แก้ไขใหม่ ซึ่งมีการเก็บข้อมูลในภาพถ่ายเพื่อใช้ในการผลิตระหว่างการพิมพ์

ประกาศสำคัญ: อ่านก่อนใช้ซอฟต์แวร์นี้

ห้ามมิให้มีการส่งออกทั้งทางตรงและทางอ้อม ส่วนหนึ่งส่วนใดหรือทั้งหมดของซอฟต์แวร์นี้ได้รับอนุญาตใช้งานนี้โดยไม่ได้รับอนุญาตโดยหน่วยงานผู้กำกับดูแล

เลนส์และอุปกรณ์เสริมอื่นๆ

- ใช้สกรู 4.5 มม. หรือสั้นกว่าเมื่อติดตั้งขาตั้งกล้อง
- Fujifilm จะไม่รับผิดชอบต่อปัญหาด้านประสิทธิภาพหรือความเสียหายที่เกิดจากการใช้อุปกรณ์เสริมของผู้ผลิตรายอื่น

ประกาศ

เพื่อป้องกันอันตรายจากไฟไหม้หรือไฟฟ้าช็อต ห้ามให้ผลิตภัณฑ์เบียดผ่านหรือขึ้น

โปรดอ่าน "หมายเหตุเพื่อความปลอดภัย" และตรวจสอบให้แน่ใจว่าคุณคุ้นเคยกับเนื้อหาการใช้งานกล่อง

สำหรับลูกค้าในประเทศแคนาดา

CAN ICES-003 (B)/NMB-003(B)

ข้อควรระวัง: ระบบดิจิทัลคลาส B นี้เป็นไปตาม ICES-003 ของประเทศแคนาดา

ประกาศการได้รับรังสี: อุปกรณ์นี้เป็นไปตามมาตรฐาน Industry Canada's licence-exempt RSS โดยทำงานตามเงื่อนไขสองข้อต่อไปนี้

(1) อุปกรณ์นี้จะไม่ก่อให้เกิดการรบกวน และ (2) อุปกรณ์นี้ต้องยอมรับการรบกวนใดๆ รวมถึงการรบกวนที่อาจทำให้การทำงานของอุปกรณ์ไม่เป็นไปตามที่ต้องการ

อุปกรณ์นี้และเสาอากาศต้องไม่อยู่ในตำแหน่งหรือทำงานร่วมกับเสาอากาศหรือเครื่องส่งสัญญาณอื่นๆ ยกเว้นวิทยุในตัวที่ผ่านการทดสอบแล้ว คุณสมบัตินี้การเลือกหรือสวิตช์อาจถูกปิดใช้งานสำหรับผลิตภัณฑ์ที่จำหน่ายในประเทศสหรัฐอเมริกา/แคนาดา

ประกาศการได้รับรังสี: หลักฐานทางวิทยาศาสตร์ที่มีอยู่ไม่ได้แสดงปัญหาด้านสุขภาพที่เกี่ยวข้องกับการใช้อุปกรณ์ไร้สายกำลังต่ำ อย่างไรก็ตาม ไม่มีข้อพิสูจน์ว่า อุปกรณ์ไร้สายกำลังต่ำเหล่านี้มีความปลอดภัยทั้งหมด อุปกรณ์ไร้สายกำลังต่ำปล่อยพลังงานคลื่นความถี่วิทยุ (RF) ระดับต่ำ ในช่วงคลื่นไมโครเวฟ ขณะที่กำลังใช้งาน ในขณะที่คลื่นความถี่วิทยุระดับสูงสามารถส่งผลกระทบต่อสุขภาพ (โดยให้ความร้อนแก่กล้ามเนื้อ) การได้รับคลื่นความถี่วิทยุระดับต่ำไม่มีผลกระทบในการสร้างความร้อน ทำให้ไม่ทราบผลกระทบต่อสุขภาพที่ไม่พึงประสงค์ มีงานวิจัยจำนวนมากเกี่ยวกับการได้รับคลื่นความถี่วิทยุระดับต่ำไม่พบผลกระทบทางชีวภาพอื่นๆ งานวิจัยบางชิ้นได้แสดงความเห็นว่าคุณอาจมีผลกระทบทางชีวภาพประการ แต่ข้อค้นพบดังกล่าวไม่มีการยืนยันจากงานวิจัยอื่นๆ เพิ่มเติม X-H2 ผ่านการทดสอบและพบว่าเป็นไปตามข้อกำหนดการได้รับรังสี IC ที่กำหนดไว้สำหรับสภาพแวดล้อมที่ไม่ควบคุม และเป็นไปตามมาตรฐาน RSS-102 ของกฎการได้รับคลื่นความถี่วิทยุ (RF) IC

การใช้งานในย่านความถี่ 5150-5250 MHz มีไว้สำหรับการใช้งานภายในอาคารเท่านั้นเพื่อลดโอกาสที่จะเกิดการรบกวนที่เป็นอันตรายต่อระบบดาวเทียมเคลื่อนที่แบบร่วม

การกำจัดทั้งอุปกรณ์ไฟฟ้าและอิเล็กทรอนิกส์ในที่ปกอหีสวนบุคคล

ในสหภาพยุโรป นอร์เวย์ ไอซ์แลนด์ และลิกเตนสไตน์: สัญลักษณ์บนผลิตภัณฑ์ หรือคู่มือและใบรับประกัน และ/หรือบนบรรจุภัณฑ์หมายความว่าไม่ควรกำจัดผลิตภัณฑ์นี้ร่วมกับขยะมูลฝอยในครัวเรือน แต่ควรนำไปยังจุดรวบรวมที่เหมาะสมสำหรับการนำอุปกรณ์ไฟฟ้าและอิเล็กทรอนิกส์กลับมาใช้ใหม่

การตรวจสอบให้แน่ใจว่าคุณผลิตภัณฑ์นี้ได้รับการกำจัดอย่างถูกต้องแล้ว จะช่วยป้องกันผลกระทบทางลบที่อาจเกิดขึ้นต่อสิ่งแวดล้อมและสุขภาพของมนุษย์ ที่อาจเกิดจากการจัดการขยะของผลิตภัณฑ์นี้อย่างไม่เหมาะสม

สัญลักษณ์บนแบบเตอรี่หรือหม้อสะสมไฟฟ้าหมายความว่าไม่ควรกำจัดแบบเตอรี่เหล่านี้ร่วมกับขยะมูลฝอยในครัวเรือน



หากอุปกรณ์ของคุณมีแบบเตอรี่หรือหม้อสะสมไฟฟ้าที่ถอดออกได้ง่าย โปรดกำจัดทิ้งห่างตามข้อบังคับในท้องถิ่นของคุณ

การนำวัสดุกลับมาใช้ใหม่จะช่วยอนุรักษ์แหล่งทรัพยากรตามธรรมชาติ สำหรับรายละเอียดข้อมูลเพิ่มเติมเกี่ยวกับการนำผลิตภัณฑ์นี้กลับมาใช้ใหม่ โปรดติดต่อสำนักงานเทศบาลในท้องถิ่นของคุณ หน่วยบริการกำจัดขยะมูลฝอยในครัวเรือน หรือร้านค้าที่ดูแลผลิตภัณฑ์นี้

ในประเทศที่อยู่นอกสหภาพยุโรป นอร์เวย์ ไอซ์แลนด์ และลิกเตนสไตน์: หากคุณต้องการกำจัดผลิตภัณฑ์นี้ รวมถึงแบบเตอรี่หรือหม้อสะสมไฟฟ้า โปรดติดต่อเจ้าหน้าที่ในท้องถิ่นและสอบถามวิธีการกำจัดที่ที่เหมาะสม

ในประเทศญี่ปุ่น: สัญลักษณ์บนแบบเตอรี่แสดงว่าต้องกำจัดทิ้งผลิตภัณฑ์นี้แยกต่างหาก



การดูแลรักษากล้อง

เพื่อให้สามารถใช้ผลิตภัณฑ์ได้อย่างต่อเนื่อง โปรดปฏิบัติตามข้อควรระวังต่อไปนี้

การเก็บและการใช้งาน

ถ้าไม่มีกรงใช้กล้องเป็นเวลานาน โปรดนำแบตเตอรี่และการ์ดหน่วยความจำออก ห้ามเก็บหรือใช้กล้องในบริเวณที่:

- มีฝนตก, ไอน้ำ หรือควัน
- ความชื้นสูงหรือฝุ่นเยอะ
- ดินแสงแดดจ้าหรืออุณหภูมิสูงมาก เช่น ในยานพาหนะที่เปิดปิดชิดในวันที่แสงแดดแรง
- นหนาวเย็นมาก
- มีการสั่นสะเทือนรุนแรง
- อยู่ในบริเวณสนามแม่เหล็กที่มีกำลังแรง เช่น ใกล้เสาอากาศของระบบแพร่ภาพออกอากาศ, สายไฟ, ตัวส่งสัญญาณเดครี, เครื่องยัด, ตัวแปลง หรือแม่เหล็ก
- สัมผัสกับสารระเหย เช่น ยารฆ่าแมลง
- ใกล้กับผลิตภัณฑ์ที่เป็นยางหรือไวโอล

เครือข่ายไร้สายและอุปกรณ์ Bluetooth: ข้อควรระวัง

ข้อสำคัญ: โปรดอ่านประกาศต่อไปนี้ก่อนใช้เครื่องส่งสัญญาณไร้สายในตัวกล้อง

- ① ผลิตภัณฑ์นี้ มีฟังก์ชันการเข้ารหัสที่พัฒนาขึ้นในประเทศสหรัฐอเมริกา ซึ่งควบคุมโดยระเบียบว่าด้วยการบริหารการส่งออกของสหรัฐอเมริกา และอาจไม่สามารถส่งออกหรือส่งออกต่อไปยังประเทศที่สหรัฐอเมริกาได้มีการห้ามส่งสินค้า
- **ใช้เฉพาะเครือข่ายไร้สายหรืออุปกรณ์ Bluetooth Fujifilm** ไม่มีส่วนรับผิดชอบต่อความเสียหายที่เป็นผลจากการใช้งานโดยไม่ได้รับอนุญาต ห้ามใช้สำหรับการทำงานที่จำเป็นต้องมีความแม่นยำในระดับสูง ตัวอย่างเช่น ในอุปกรณ์ทางการแพทย์ หรือระบบอื่นๆ ที่อาจส่งผลกระทบต่อมนุษย์โดยตรงหรือทางอ้อม เมื่อใช้งานอุปกรณ์ในคอมพิวเตอร์และระบบอื่นๆ ที่จำเป็นต้องมีความแม่นยำในระดับที่สูงกว่าระบบไร้สายหรืออุปกรณ์ Bluetooth ที่นำเสนอ โปรดตรวจสอบให้แน่ใจว่าได้ปฏิบัติตามข้อควรระวังที่จำเป็นทั้งหมด เพื่อให้เกิดความปลอดภัยและป้องกันการทำงานผิดพลาด
- **ใช้เฉพาะภายในประเทศที่ซื้ออุปกรณ์เท่านั้น** อุปกรณ์นี้สอดคล้องตามระเบียบการควบคุมอุปกรณ์เครือข่ายไร้สายและ Bluetooth ในประเทศที่ซื้ออุปกรณ์ ให้ปฏิบัติตามระเบียบในท้องถิ่นทั้งหมดเมื่อใช้งานอุปกรณ์ Fujifilm ไม่มีส่วนรับผิดชอบในปัญหาที่เกิดขึ้นจากการใช้งานในขอบเขตอำนาจของกฎหมายอื่น
- **ห้ามใช้อุปกรณ์ในสถานที่ที่อาจได้รับผลกระทบจาสนามแม่เหล็ก ไฟฟ้าสถิต หรือสัญญาณรบกวนทางวิทยุ** ห้ามใช้เครื่องส่งสัญญาณใกล้กับเตาไมโครเวฟ หรือในสถานที่ที่อาจได้รับผลกระทบจากสนามแม่เหล็ก ไฟฟ้าสถิต หรือสัญญาณรบกวนทางวิทยุซึ่งอาจขัดขวางการรับสัญญาณไร้สายได้ อาจเกิดสัญญาณรบกวนร่วมกันขึ้นเมื่อใช้งานเครื่องส่งสัญญาณใกล้กับอุปกรณ์ไร้สายอื่นที่ทำงานบนย่านความถี่ 2.4 GHz
- **การรักษาความปลอดภัย:** เครือข่ายไร้สายและอุปกรณ์ Bluetooth จะส่งข้อมูลผ่านทางคลื่นวิทยุ ด้วยเหตุนี้ จึงต้องให้ความใส่ใจในการรักษาความปลอดภัยมากกว่าการใช้งานเครือข่ายแบบมีสาย
 - ห้ามเชื่อมต่อกับเครือข่ายที่ไม่รู้จักหรือเครือข่ายที่คุณไม่มีสิทธิ์ในการเข้าถึง แม้ว่าเครือข่ายเหล่านั้นจะแสดงอยู่บนอุปกรณ์ของคุณก็ตาม เนื่องจากการเข้าถึงดังกล่าวถือว่าเป็นการกระทำที่ไม่ได้รับอนุญาต โปรดเชื่อมต่อเฉพาะเครือข่ายที่คุณมีสิทธิ์ในการเข้าถึงเท่านั้น
 - โปรดระมัดระวังว่าการส่งข้อมูลแบบไร้สายอาจมีความเสี่ยงต่อการถูกสกัดกั้นจากบุคคลภายนอก
 - อย่าเชื่อมต่ออุปกรณ์นี้โดยตรงกับเครือข่ายโทรคมนาคม (รวมถึง LAN ไร้สายสาธารณะ) ที่ดำเนินการโดยผู้ให้บริการหรือบริการมือถือ, โทรศัพท์บ้าน, อินเทอร์เน็ต หรือบริการโทรคมนาคมอื่นๆ
- **การกระทำต่อไปนี้อาจถูกมองโทษตามกฎหมาย:**
 - การถอดประกอบหรือตัดแปลงอุปกรณ์นี้
 - การถอดป้ายรับรองอุปกรณ์

- **อุปกรณ์นี้ทำงานบนคลื่นความถี่เดียวกันกับอุปกรณ์เชิงพาณิชย์ ทางการศึกษา และทางการแพทย์ และเครื่องส่งสัญญาณไร้สาย** นอกจากนี้ยังทำงานบนคลื่นความถี่เดียวกันกับเครื่องส่งสัญญาณที่มีใบอนุญาตและเครื่องส่งสัญญาณความถี่ต่ำแบบไม่มีใบอนุญาตพิเศษที่ใช้ในระบบติดตาม RFID สำหรับสายงานผลิตและการใช้งานอื่นๆ ที่มีลักษณะใกล้เคียงกัน
- **เพื่อป้องกันสัญญาณรบกวนกับอุปกรณ์ข้างต้น ให้ปฏิบัติตามข้อควรระวังต่อไปนี้** ยืนยันว่าเครื่องส่งสัญญาณ RFID ไม่ได้ทำงานก่อนใช้อุปกรณ์นี้ คุณควรสังเกตว่าอุปกรณ์สร้างสัญญาณรบกวนในเครื่องส่งสัญญาณที่ได้รับอนุญาตที่ใช้สำหรับการติดตาม RFID หรือไม่ให้หยุดการใช้งานความถี่ที่ได้รับผลกระทบทันที หรือย้ายอุปกรณ์ไปยังตำแหน่งที่ตั้งอื่น หากคุณสังเกตเห็นว่าอุปกรณ์นี้ก่อให้เกิดสัญญาณรบกวนในระบบติดตาม RFID ความถี่ต่ำ ให้ติดต่อตัวแทนของ Fujifilm
- **ห้ามใช้อุปกรณ์นี้บนเครื่องบิน** เมื่ออยู่บนเครื่องบิน ให้ปฏิบัติตามคำแนะนำของเจ้าหน้าที่สายการบิน โปรดทราบว่าผลิตภัณฑ์นี้อาจปล่อยคลื่นความถี่วิทยุออกมาแม้ว่าจะปิดอยู่ก็ตาม สามารถป้องกันได้โดยการเลือก **เปิด** สำหรับ **โหมดเครื่องบิน** ในเมนูการตั้งค่าเครือข่าย/USB ก่อนขึ้นเครื่อง
- **ข้อมูลจำเพาะไร้สายมีดังนี้**

LAN ไร้สาย

| | |
|---|--|
| มาตรฐาน | IEEE 802.11a/b/g/n/ac (โปรโตคอลไร้สายมาตรฐาน) |
| ความถี่การปฏิบัติการ (ความถี่กลาง) | <ul style="list-style-type: none"> • อิสราเอล, อินโดนีเซีย : 2412 MHz–2462 MHz (11 ช่องสัญญาณ) • สหรัฐอเมริกา, แคนาดา, บราซิล, จีน, อินเดีย, เกาหลี, มาเลเซีย : 2412 MHz–2462 MHz (11 ช่องสัญญาณ) : 5180 MHz–5320 MHz (W52, W53) : 5745 MHz–5825 MHz (UNII-3) • สหภาพยุโรป, ญี่ปุ่น, สหราชอาณาจักร, ออสเตรเลีย, นอร์เวย์, นิวซีแลนด์, ตุรกี, ฮังการี, ฟิลิปปินส์, เวียดนาม, สิงคโปร์, ไทย, สหรัฐอาหรับเอมิเรตส์, รัสเซีย, ไต้หวัน, ซาอุดีอาระเบีย, กатар, บาห์เรน, โอมาน, อียิปต์, อิหร่าน, คูเวต, เลบานอน, อุซเบกิสถาน : 2412 MHz–2462 MHz (11 ช่องสัญญาณ) : 5180 MHz–5320 MHz (W52, W53) : 5500 MHz–5700 MHz (W56) |
| โปรโตคอลการเข้าถึง | โครงสร้างพื้นฐาน |

Bluetooth®

| | |
|---|---|
| มาตรฐาน | Bluetooth รุ่น 4.2 (Bluetooth พลังงานต่ำ) |
| ความถี่การปฏิบัติการ (ความถี่กลาง) | 2402 MHz–2480 MHz |

โปรดอ่านหมายเหตุเหล่านี้ก่อนการใช้งานเลนส์

หมายเหตุเพื่อความปลอดภัย

- โปรดใช้เลนส์อย่างเหมาะสม อ่านหมายเหตุเพื่อความปลอดภัยเหล่านี้ และ คู่มือพื้นฐาน กล้องโดยละเอียดก่อนการใช้งาน
- หลังจากอ่านหมายเหตุเพื่อความปลอดภัยแล้ว โปรดเก็บไว้ในที่ปลอดภัย

เกี่ยวกับไอคอนต่างๆ

ไอคอนที่แสดงด้านล่างนี้มีการใช้ในเอกสารนี้เพื่อแสดงถึงความรุนแรงของการบาดเจ็บหรือความเสียหายที่อาจเกิดขึ้น ถ้าไม่ปฏิบัติตามข้อมุ่งที่ไอคอนนั้นระบุและไม่ได้ใช้ผลิตภัณฑ์อย่างถูกต้อง



คำเตือน

ไอคอนนี้แสดงถึงการเสียชีวิตหรือการบาดเจ็บร้ายแรงถ้าไม่ปฏิบัติตามข้อมูล



ข้อควรระวัง

ไอคอนนี้แสดงถึงการบาดเจ็บหรือเกิดความเสียหายถ้าไม่ปฏิบัติตามข้อมูล

ไอคอนที่แสดงด้านล่างนี้แสดงถึงประเภทของคำแนะนำที่จะต้องปฏิบัติตาม



ไอคอนรูปสามเหลี่ยมหมายถึงข้อมูลที่ต้องมีความระมัดระวัง ("สำคัญ")



ไอคอนรูปวงกลมและขีดเฉียง แสดงว่าการกระทำที่ระบุนั้นเป็นสิ่งที่จะต้องห้าม ("ต้องห้าม")



ไอคอนรูปวงกลมที่พร้อมเครื่องหมายขีดเฉียงีแสดงถึงการกระทำที่ต้องดำเนินการ ("จำเป็น")



คำเตือน



ห้ามจุ่มน้ำ

ห้ามจุ่มหรือนำไปสัมผัสกับน้ำ หากไม่ปฏิบัติตามข้อควรระวังนี้อาจทำให้เกิดเพลิงไหม้หรือไฟฟ้าลัดวงจร



ห้ามถอดประกอบ

ห้ามถอดประกอบ (ห้ามเปิดตัวเครื่อง) การไม่ปฏิบัติตามข้อควรระวังนี้อาจทำให้เกิดไฟไหม้ ไฟฟ้าช็อต หรือบาดเจ็บเนื่องจากการทำงานผิดพลาดของผลิตภัณฑ์



ห้ามสัมผัสชิ้นส่วนภายใน









ห้ามสัมผัสชิ้นส่วนภายใน ชิ้นส่วนที่สัมผัสอาจทำให้เกิดการบาดเจ็บหรือการช็อตไฟฟ้าได้ โปรดอย่าสัมผัสชิ้นส่วนภายในที่เปิดเผย หากไม่ปฏิบัติตามข้อควรระวังนี้อาจทำให้เกิดไฟฟ้าลัดวงจรหรือเกิดเพลิงไหม้เนื่องจากการสัมผัสชิ้นส่วนที่เสียหาย นำแบตเตอรี่ออกทันที โดยระวังไม่ให้เกิดการบาดเจ็บหรือไฟฟ้าลัดวงจร และนำผลิตภัณฑ์ไปยังจุดที่ซื้อผลิตภัณฑ์เพื่อขอคำแนะนำ



ห้ามวางบนพื้นผิวที่ไม่มั่นคง ผลิตภัณฑ์อาจตก ทำให้เกิดการเสียหายได้



ห้ามดูควาถี่โดยตรงผ่านเลนส์หรือช่องมองภาพของกล้อง หากไม่ปฏิบัติตามข้อควรระวังนี้อาจทำให้เกิดผลเสียกับการมองเห็นอย่างถาวร

|  ข้อควรระวัง | |
|---|--|
|  | ห้ามใช้หรือเก็บในบริเวณที่สัมผัสไอน้ำ หรือควัน หรือความชื้นสูง หรือฝุ่นหนา หากไม่ปฏิบัติตามข้อควรระวังนี้อาจทำให้เกิดเพลิงไหม้หรือไฟฟ้าลัดวงจร |
|  | ห้ามทิ้งให้โดนแสงแดดโดยตรงหรือในบริเวณที่อาจมีอุณหภูมิสูงมาก เช่น ในยานพาหนะที่ปิดมิดชิดในวันที่มีแสงแดดแรง หากไม่ปฏิบัติตามข้อควรระวังนี้อาจทำให้เกิดเพลิงไหม้ |
|  | เก็บให้พ้นมือเด็ก ผลัดกันใช้นี้อาจทำให้เกิดการบาดเจ็บได้แก่เด็กเล่น |
|  | ห้ามจับด้วยมือที่เปียก หากไม่ปฏิบัติตามข้อควรระวังนี้อาจทำให้เกิดไฟฟ้าช็อต |
|  | ให้ดวงอาทิตย์อยู่นอกเฟรมภาพเมื่อย้ายวัตถุย้อนแสง แสงอาทิตย์ที่โฟกัสเข้าไปที่กล้องเมื่อดวงอาทิตย์อยู่ในหรือใกล้กับเฟรมสามารถทำให้เกิดไฟไหม้หรือเป็นรอยไหม้ได้ |
|  | เมื่อไม่ได้ใช้งานผลิตภัณฑ์ ให้ครอบฝาปิดเลนส์แล้วเก็บให้ห่างจากสัมผัสแสงอาทิตย์โดยตรง แสงอาทิตย์ที่โฟกัสในเลนส์สามารถทำให้เกิดไฟไหม้หรือเป็นรอยไหม้ได้ |
|  | ห้ามยกกล้องหรือเลนส์ในขณะที่ยึดกล้องไว้กับขาตั้งกล้อง ผลัดกันใช้อาจหล่นหรือชนกับวัตถุอื่น ทำให้เกิดการเสียหายได้ |

FUJIFILM

FUJIFILM Corporation

7-3, AKASAKA 9-CHOME, MINATO-KU, TOKYO 107-0052, JAPAN

<https://fujifilm-x.com>

