

FUJIFILM

DIGITAL CAMERA

X-E3

دليل المالك

مقدمة

شكراً لشراءك هذا المنتج. تأكد من قراءتك واستيعابك لمحتويات هذا الدليل قبل استخدام الكاميرا. احتفظ بهذا الدليل في مكان يمكن لكل من يستخدم هذا المنتج قراءته.

للحصول على أحدث المعلومات

تتوفر أحدث الإصدارات من الأدلة على:



<http://fujifilm-dsc.com/en-int/manual/>



يمكن زيارة الموقع من خلال الكمبيوتر وكذلك الهواتف الذكية وأجهزة التابلت.

للحصول على معلومات حول تحديثات البرامج الثابتة، تفضل بزيارة:

http://www.fujifilm.com/support/digital_cameras/software/

fujifilm firmware



iv	بنود القائمة
1	1 قبل أن تبدأ
27	2 الخطوات الأولى
47	3 التصوير والعرض الأساسيين
53	4 تسجيل وعرض الأفلام
61	5 التقاط صور
113	6 قوائم التصوير
173	7 العرض وقائمة العرض
201	8 قوائم الإعداد
245	9 اختصارات
259	10 الملحقات الإضافية والاختيارية
281	11 الاتصال
293	12 ملاحظات فنية

فيما يلي بيان بخيارات قائمة الكاميرا.

قوائم التصوير

اضبط الإعدادات عند تصوير الصور أو الأفلام.

انظر صفحة 113 لمزيد من التفاصيل.

AF/MF	إعداد AF/MF	IQ	إعداد جودة الصورة
133	منطقة التركيز	115	حجم الصورة
134	وضع AF	116	جودة الصورة
135	الإعدادات المخصصة لـ AF-C	117	تسجيل أولي
136	تخزين الوضع AF بالتوجيه	118	محاكاة فيلم
136	عرض نقطة AF  	120	تأثير حبيبي
137	عدد نقاط التركيز	121	نطاق ديناميكي
137	ضبط AF المسبق	122	توازن البياض
138	مصباح AF	126	درجة لون بارزة
139	إعداد اكتشاف الوجه/العين	126	درجة لون مظلمة
141	AF+MF	127	لون
142	مساعدة MF	127	الحدة
143	تحقق من تركيز بؤري	128	تخفيض الضوضاء
143	تشابك AE SPOT ومنطقة تركيز	128	تعريض ضوئي طويل NR
144	ضبط تركيز تلقاء فور	129	محسن تعديل العدسة
144	مقياس عمق الحقل	129	حيز اللون
145	أولوية تحرير/تركيز	130	تعيين البكسل
146	وضع شاشة اللمس	131	اختر ضبط عادي
		131	تحرير/ حفظ الضبط العادي

📖	عداد الفلاش	📖	عداد التصوير
164	ضبط خاصية الفلاش	149	موضع المشهد
165	إزالة احمرار عين	151	مؤقت ذاتي
166	وضع قفل TTL	152	تصوير حسب فاصل الزمني
167	إعداد ضوء LED	154	ضبط تصحيح AE
167	إعداد رئيسي	154	تصوير قوسي لمحاكاة فيلم
168	إعداد CH	155	قياس ضوئي
		156	نوع الغالق
		157	وضع مثبت الصورة
		158	ISO
		161	ضبط وصلة القاعدة
		163	الاتصال اللاسلكي
📖	إعداد الفيلم		
169	وضع فيلم		
170	وضع AF للفيلم		
170	عرض معلومات إدخال HDMI		
171	إخراج فيلم 4K		
171	تحكم في تسجيل HDMI		
172	ضبط مستوى الميكروفون		
172	حرر ميكروفون/عن بعد		

قائمة المشاهدة

اضبط إعدادات العرض.

انظر صفحة 180 لمزيد من التفاصيل.

📖	قائمة التشغيل	📖	قائمة التشغيل
192	أمر إرسال الصور	180	تحويل RAW
193	الاتصال اللاسلكي	183	مسح
193	سلايد شو	186	تشذيب
194	مساعدة دفتر الصور	187	تغيير الحجم
196	حفظ PC تلقائي	188	حماية
197	أمر الطباعة (DPOF)	189	تدوير الصورة
199	طباعة بطابعة instax	190	إزالة احمرار عين
200	أبعاد العرض	191	ضبط مذكرات صوتية

اضبط إعدادات الكاميرا الأساسية.

انظر صفحة 201 لمزيد من التفاصيل.



إعداد الشاشة	إعداد المستخدم
214: سطوع EVF	203: مسح البيانات
215: لون EVF	204: تاريخ/وقت
215: سطوع LCD	205: فرق التوقيت
216: لون LCD	206: 言語/LANG.
216: عرض الصورة 1/2	206: إعداد قامتي
217: تدوير تلقائي للشاشات	208: تنظيف المستشعر
217: معاينة التعرض/توازن البياض	209: إعادة التهيئة
217: لوضع يدوي	
218: مؤثر صورة المعاينة	إعداد الصوت
219: خطوط إرشادية للتأطير	210: صوت الصفير الخاص ب AF
220: عرض التدوير التلقائي	211: صوت صفير المؤقت الذاتي
220: وحدات نطاق التركيز البؤري	211: مستوى صوت تشغيل
221: تهيئة العرض حسب طلب	212: مستوى صوت الحاجب
	212: صوت حاجب الفتحة
	213: مستوى صوت العرض

إدارة الطاقة	إعداد الزر/الطلب
234 إيقاف تلقائي	223 إعداد رفع التركيز
235 الأداء	224 تحرير/ حفظ قائمة سريعة
إعداد حفظ البيانات	226 ضبط الوظيفة (Fn)
237 رقم الإطار	228 ضبط قرص التحكم
238 حفظ الصورة الأصلية	228 تشغيل S.S.
238 تحرير اسم الملف	229 إعداد قرص أوامر ISO
239 معلومات حقوق النشر	229 AF للغالق
إعداد الاتصال	230 AE للغالق
241 إعدادات Bluetooth	230 تصوير بدون عدسة
242 تهيئات حفظ PC تلقائي	231 تصوير بدون بطاقة
242 ضبط توصيل طابعة instax	231 حلقة التركيز
243 إعدادات عامة	232 وضع القفل AE/AF
244 معلومات	232 ضبط فتحة العدسة
244 إعادة ضبط إعداد اللاسلكي	233 ضبط شاشة اللمس

1/2

2/2



ii.....	مقدمة
ii.....	للحصول على أحدث المعلومات
iv.....	بنود القائمة
iv.....	قوائم التصوير
v.....	قائمة المشاهدة
vi.....	قوائم الإعداد
xix.....	الإكسسوارات المرفقة
xx.....	معلومات حول هذا الدليل
xx.....	الرموز والمصطلحات
xx.....	تفسير المصطلحات

1

1 قبل أن تبدأ



2.....	أجزاء الكاميرا
4.....	لوحة الرقم التسلسلي
4.....	ذراع التركيز (رافعة التركيز)
5.....	قرص سرعة الغالق
5.....	قرص تعويض التعريض الضوئي
6.....	زر DRIVE
7.....	ذراع تحديد الوضع التلقائي
8.....	أقراص التحكم
10.....	مصباح المؤشر
11.....	شاشة LCD
11.....	ضبط تركيز معين المنظر
12.....	شاشات الكاميرا
12.....	معين المنظر الإلكتروني / شاشة LCD
14.....	اختيار أحد أوضاع العرض



- 15..... تعديل سطوع الشاشة واللون
- 15..... تدوير الشاشة
- 16..... زر **DISP/BACK**
- 17..... تخصيص العرض القياسي
- 20..... استخدام القوائم
- 22..... وضع شاشة اللمس
- 22..... عناصر التحكم في اللمس للتصوير
- 25..... عناصر التحكم في العرض

27 الخطوات الأولى

- 28..... تركيب شريط التعليق
- 30..... تركيب عدسة
- 32..... شحن البطارية
- 36..... إدخال البطاريات وبطاقات الذاكرة
- 40..... بطاقات الذاكرة المتوافقة
- 42..... تشغيل وإطفاء الكاميرا
- 43..... التحقق من مستوى البطارية
- 44..... الإعداد الأساسي
- 46..... اختيار لغة مختلفة
- 46..... تغيير الوقت والتاريخ

47 التصوير والعرض الأساسيين

- 48..... التقاط صور فوتوغرافية (الوضع P)
- 51..... عرض الصور 
- 52..... حذف الصور 

- 54..... تسجيل الأفلام 
- 57..... تعديل إعدادات الفيلم.....
- 58..... عرض الأفلام 

- 62..... اختيار وضع التصوير.....
- 62..... الوضع P: AE مبرمج.....
- 64..... الوضع S: أولوية غالق AE.....
- 69..... الوضع A: أولوية فتحة العدسة AE.....
- 72..... الوضع M: تعريض ضوئي يدوي.....
- 74..... الوضع التلقائي.....
- 77..... التركيز البؤري التلقائي.....
- 78..... وضع التركيز.....
- 80..... خيارات التركيز التلقائي (وضع AF).....
- 82..... اختيار نقطة التركيز.....
- 87..... تركيز بؤري يدوي.....
- 89..... التحقق من التركيز البؤري.....
- 91..... تعويض التعريض الضوئي 
- 91..... C (مخصص).....
- 92..... قفل التركيز/التعريض الضوئي.....
- 93..... الزران AF-L و AE-L.....
- 94..... BKT التقويس.....
- 95..... تصوير قوسي AE 
- 95..... سناد ISO 
- 95..... تصوير قوسي لمحاكاة فيلم 
- 96..... توازن البياض BKT 
- 96..... تصوير قوسي ديناميكي 

97	التصوير المستمر (وضع سلسلة اللقطات)
99	المرشحات المتقدمة
100	خيارات مرشح متقدم
101	تعريضات ضوئية متعددة
103	صور بانوراما
107	التصوير بفلاش
109	إعدادات الفلاش

113

6 قوائم التصوير

114	إعداد جودة الصورة
115	حجم الصورة
116	جودة الصورة
117	تسجيل أولي
118	محاكاة فيلم
120	تأثير حبيبي
121	نطاق ديناميكي
122	توازن البياض
126	درجة لون بارزة
126	درجة لون مظلمة
127	لون
127	الحدة
128	تخفيض الضوضاء
128	تعريض ضوئي طويل NR
129	محسن تعديل العدسة
129	حيز اللون
130	تعيين البكسل
131	اختر ضبط عادي
131	تحرير/ حفظ الضبط العادي

133.....	إعداد AF/MF 
133.....	منطقة التركيز
134.....	وضع AF
135.....	الإعدادات المخصصة لـ AF-C
136.....	تخزين الوضع AF بالتوجيه
136.....	عرض نقطة  AF
137.....	عدد نقاط التركيز
137.....	ضبط AF المسبق
138.....	مصباح AF
139.....	إعداد اكتشاف الوجه/العين
141.....	AF+MF
142.....	مساعدة MF
143.....	تحقق من تركيز بؤري
143.....	تشابك SPOT AE ومنطقة تركيز
144.....	ضبط تركيز تلقاء فور
144.....	مقياس عمق الحقل
145.....	أولوية تحرير/تركيز
146.....	وضع شاشة اللمس
149.....	إعداد التصوير 
149.....	موضع المشهد
151.....	مؤقت ذاتي
152.....	تصوير حسب فاصل الزمني
154.....	ضبط تصحيح AE
154.....	تصوير قوسي لمحاكاة فيلم
155.....	قياس ضوئي
156.....	نوع الغالق
157.....	وضع مثبت الصورة
158.....	ISO

161	ضبط وصلة القاعدة.....
163	الاتصال اللاسلكي.....
164	إعداد الفلاش 
164	ضبط خاصية الفلاش.....
165	إزالة احمرار عين.....
166	وضع قفل TTL.....
167	إعداد ضوء LED.....
167	إعداد رئيسي.....
168	إعداد CH.....
169	إعداد الفيلم 
169	وضع فيلم.....
170	وضع AF للفيلم.....
170	عرض معلومات إدخال HDMI.....
171	إخراج فيلم 4K.....
171	تحكم في تسجيل HDMI.....
172	ضبط مستوى الميكروفون.....
172	حرميكرفون/عن بعد.....

173

7 العرض وقائمة العرض

174	شاشة العرض.....
176	زر DISP/BACK.....
178	عرض الصور.....
179	زوم العرض.....
179	عرض عدة إطارات.....
180	قائمة العرض 
180	تحويل RAW.....
183	مسح.....
186	تشذيب.....

187	تغيير الحجم
188	حماية
189	تدوير الصورة
190	إزالة احمرار عين
191	ضبط مذكرات صوتية
192	أمر إرسال الصور
193	الاتصال اللاسلكي
193	سلايد شو
194	مساعدة دفتر الصور
196	حفظ PC تلقائي
197	أمر الطباعة (DPOF)
199	طباعة بطابعة instax
200	أبعاد العرض

201

8 قوائم الإعداد

202	إعداد المستخدم
203	مسح البيانات
204	تاريخ/وقت
205	فرق التوقيت
206	言語/LANG.
206	إعداد قائمتي
208	تنظيف المستشعر
209	إعادة التهيئة
210	إعداد الصوت
210	صوت الصغير الخاص ب AF
211	صوت صغير المؤقت الذاتي
211	مستوى صوت تشغيل
212	مستوى صوت الحاجب

212	صوت حاجب الفتحة
213	مستوى صوت العرض
214	إعداد الشاشة 
214	سطوع EVF
215	لون EVF
215	سطوع LCD
216	لون LCD
216	عرض الصورة
217	تدوير تلقائي للشاشات
217	معاينة التعرض/توازن البياض لوضع يدوي
218	مؤثر صورة المعاينة
219	خطوط إرشادية للتأطير
220	عرض التدوير التلقائي
220	وحدات نطاق التركيز البؤري
221	تهيئة العرض حسب طلب
223	إعداد الزر/الطلب 
223	إعداد رفع التركيز
224	تحرير/حفظ قائمة سريعة
226	ضبط الوظيفة (Fn)
228	ضبط قرص التحكم
228	تشغيل S.S. 
229	إعداد قرص أوامر ISO
229	AF للغالق
230	AE للغالق
230	تصوير بدون عدسة
231	تصوير بدون بطاقة
231	حلقة التركيز
232	وضع القفل AE/AF

232	ضبط فتحة العدسة.....
233	ضبط شاشة اللمس.....
234	إدارة الطاقة..... ع
234	إيقاف تلقائي.....
235	الأداء.....
236	إعداد حفظ البيانات..... ع
237	رقم الإطار.....
238	حفظ الصورة الأصلية.....
238	تحرير اسم الملف.....
239	معلومات حقوق النشر.....
240	إعداد الاتصال..... ع
241	إعدادات Bluetooth.....
242	تهيئة حفظ PC تلقائي.....
242	ضبط توصيل طابعة instax.....
243	إعدادات عامة.....
244	معلومات.....
244	إعادة ضبط إعداد اللاسلكي.....

245

9 اختصارات

246	خيارات الاختصارات.....
247	Q زر (القائمة السريعة).....
247	عرض القائمة السريعة.....
249	عرض وتغيير الإعدادات.....
250	تحرير القائمة السريعة.....
252	أزرار Fn (الوظيفة).....
254	تخصيص الأدوار لأزرار الوظيفة.....
256	قائمتي MY.....
256	إعداد قائمتي.....

260	وحدات فلاش خارجي
261	إعدادات الفلاش
263	محطة المزامنة
264	فلاش تركيب القاعدة
269	رئيسي (بصري)
275	العدسات
275	أجزاء العدسة
276	إزالة أغطية العدسة
276	تركيب واقيات العدسة
277	العدسات مع حلقات بؤرة العدسة
278	العدسات بدون حلقات بؤرة العدسة
278	العدسات المزودة بمفاتيح O.I.S. (ثبات الصورة البصري)
279	عدسات التركيز البؤري اليدوي
280	العناية بالعدسة

282	خرج HDMI
282	التوصيل إلى أجهزة HDMI
283	التصوير
283	العرض
284	إرسال لاسلكي
284	الهواتف الذكية وأجهزة الكمبيوتر اللوحية: FUJIFILM Camera Remote
285	الهواتف الذكية وأجهزة الكمبيوتر اللوحية: إقران Bluetooth®
285	الهواتف الذكية وأجهزة الكمبيوتر اللوحية: Wi-Fi
286	أجهزة الكمبيوتر: FUJIFILM PC AutoSave
286	أجهزة الكمبيوتر: توصيلات لاسلكية

287	التوصيل إلى الكمبيوتر عبر USB
287	نظام التشغيل (MyFinePix Studio) Windows
287	macOS/Mac OS X
287	RAW FILE CONVERTER EX 2.0
288	توصيل الكاميرا
291	طباعات instax SHARE
291	إنشاء اتصال
292	طباعة الصور

293

12 ملاحظات فنية

294	إكسسوارات من FUJIFILM
298	برنامج من FUJIFILM
298	FUJIFILM Camera Remote
298	FUJIFILM PC AutoSave
299	MyFinePix Studio
299	RAW FILE CONVERTER EX 2.0
300	من أجل سلامتك
313	العناية بالمنتج
314	تنظيف مستشعر الصورة
315	تحديثات البرنامج الثابت
315	التحقق من إصدار البرنامج الثابت
316	استكشاف الأخطاء وإصلاحها
325	عروض ورسائل التحذير
329	سعة بطاقة الذاكرة
330	المواصفات

الإكسسوارات المرفقة

العناصر التالية مرفقة مع الكاميرا:

- بطارية قابلة لإعادة للشحن طراز NP-W126S
- شاحن بطارية طراز BC-W126
- وحدة فلاش مزودة بقاعدة تثبيت طراز EF-X8
- غطاء الجسم
- مشابك الحزام المعدنية (2 ×)
- أداة تثبيت المشبك
- أغطية واقية (2 ×)
- حزام الكتف
- دليل المالك (هذا الدليل)

إذا اشترت طاقم عدسة، تحقق من أن العدسة موجودة به.





معلومات حول هذا الدليل

يحتوي هذا الدليل على تعليمات لكاميرا FUJIFILM X-E3 الرقمية الخاصة بك. تأكد من قراءتك واستيعابك لمحتويات الدليل قبل الاستخدام.

الرموز والمصطلحات

الرموز التالية مستخدمة في هذا الدليل:

معلومات يجب قراءتها لتفادي إلحاق التلف بالمنتج. 

معلومات إضافية قد تكون مفيدة عند استخدام المنتج. 

صفحات قد تحتوي على معلومات ذات صلة. 

يتم توضيح القوائم والنصوص الأخرى على شاشات العرض بخط سميك. الرسوم هي لأغراض توضيحية فقط؛ وقد تكون الرسومات مبسطة، بينما الصور الفوتوغرافية ليست بالضرورة مأخوذة بموديل الكاميرا المذكور في هذا الدليل.

تفسير المصطلحات

يشار إلى بطاقات ذاكرة SD و SDHC و SDXC الاختيارية التي تستخدمها الكاميرا لحفظ الصور بمصطلح "بطاقات الذاكرة". يشار إلى معين المنظر الإلكتروني بالاختصار "EVF" وشاشة LCD بالاختصار "LCD".

1

قبل أن تبدأ

أجزاء الكاميرا

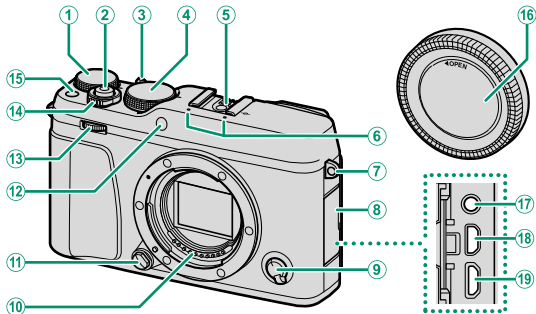

- 1 قرص تعويض التعريض الضوئي. 5, 91 (1) الضوء المساعد للتركيز التلقائي AF..... 138
- 2 زر الغالق..... 50 (2) لمبة المؤقت الذاتي..... 151
- 3 محدد وضع التركيز البؤري 7 (3) قرص التحكم الأمامي..... 8, 228
- 4 زر سرعة الغالق..... 5, 64, 72 (4) مفتاح **ON/OFF** (تشغيل/ إيقاف تشغيل)..... 42
- 5 قاعدة تثبيت الفلاش الخارجي..... 107, 206 (5) زر الوظيفة **(Fn1)**..... 252
- 6 ميكروفون..... 172 (6) غطاء الجسم..... 30
- 7 ثقب شريط التعليق..... 28 (7) الميكروفون/موصل جهاز التحكم عن بعد في
- 8 غطاء الموصل (8) المغلاق (2,5Ø)..... 55, 68, 172
- 9 محدد وضع التركيز..... 78 (9) موصل **HDMI** مايكرو (النوع **D**)..... 282
- 10 موصلات إشارة العدسة..... 31 (10) موصل **USB** مايكرو (**USB 2.0 (Micro-B)**)..... 288
- 11 زر تحرير العدسة..... 31 (11) الضوء المساعد للتركيز التلقائي **AF**..... 138

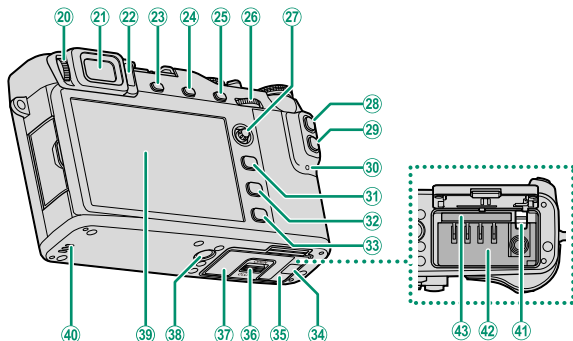

- 20 أداة التحكم بتعديل الفيديو..... 11
- 21 معين المنظر الإلكتروني (EVF)..... 15, 14, 12
- 22 مستشعر العين..... 14
- 23 زر **VIEW MODE** (وضع العرض)..... 14
- 24 زر **DRIVE** (وضع العرض)..... 6
- زر (حذف)
- 25 زر **AE-L** (قفل التعريض التلقائي)..... 93
- 26 قرص التحكم الخلفي..... 228, 178, 9
- 27 ذراع التركيز (رافعة التركيز)..... 4
- 28 زر **AF-L** (قفل التركيز البؤري)..... 93
- 29 زر **Q** (قائمة سريعة)..... 247
- 30 مصباح المؤشر..... 35, 10
- 31 زر **MENU/OK** (قائمة/موافق)..... 20
- 32 زر **DISP** (العرض) / زر **BACK** (الرجوع)..... 11
- 33 زر (العرض)..... 51
- 34 غطاء قناة كبل خاص بتوصيلة التيار المستمر..... 294
- 35 غطاء حجرة البطارية..... 36
- 36 مثبت غطاء حجرة البطارية..... 36
- 37 لوحة الرقم التسلسلي..... 4
- 38 موضع تركيب الحامل ثلاثي القوائم..... 15, 14, 12, 11
- 39 شاشة **LCD**..... 4
- 40 سماعة..... 58
- 41 مثبت البطارية..... 39
- 42 حجرة البطارية..... 36
- 43 فتحة بطاقة الذاكرة..... 36

لوحة الرقم التسلسلي

لا تقم بإزالة لوحة الرقم التسلسلي، والتي تبين معرف لجنة الاتصالات الفيدرالية (FCC ID)، علامة KC، الرقم التسلسلي، وغيرها من المعلومات الهامة.

ذراع التركيز (رافعة التركيز)



قم بإمالة أو اضغط على ذراع التركيز لتحديد منطقة التركيز. يمكن استخدام ذراع التركيز أيضاً للانتقال من قائمة إلى أخرى.



قرص سرعة الغالق

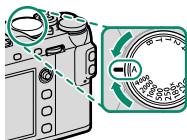

يستخدم قرص سرعة الغالق لاختيار سرعة الغالق.

قرص تعويض التعريض الضوئي

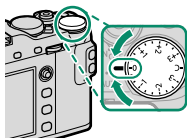

أدر القرص لاختيار مقدار تعويض التعريض الضوئي.

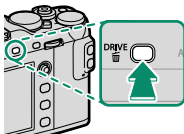

يؤدي الضغط على الزر **DRIVE** إلى عرض خيارات وضع الدفع، حيث يمكنك الاختيار من بين أوضاع الدفع التالية.

	الوضع	
48	صورة ثابتة	
97	مستمر	
95	تصوير قوسي AE	
95	سناد ISO	
95	تصوير قوسي لمحاكاة فيلم	
96	BKT توازن البياض	
96	تصوير قوسي ديناميكي	
101	تعريض ضوئي متعدد	
103	بانوراما	
99	مرشح متقدم	
54	فيلم	

Adv.

Adv.

ذراع تحديد الوضع التلقائي

قم بالتبديل بين الوضعين تلقائي ويدوي.

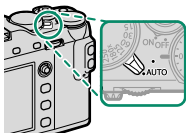

1

الموضع	الوضع
	<p>اختر من بين الأوضاع P (برنامج AE)، S (أولوية حاجب AE)، A (أولوية فتحة العدسة AE) وM (يدوي) (62، 64، 69، 72). اضبط سرعة الغالق والفتحة باستخدام تغيير البرنامج (الوضع P) أو قم بضبط سرعة الغالق و/أو الفتحة يدويًا (الأوضاع S و A و M).</p>
	<p>وضع تلقائي. تقوم الكاميرا بضبط الإعدادات تلقائيًا حسب الخيار المحدد عن طريق تدوير قرص التحكم الأمامي. اختر من الأوضاع المناسبة لأنواع محددة من الأهداف (74)، أو اختر SR SR+ تلقائي متقدم للسماح للكاميرا بمطابقة الوضع تلقائيًا مع الهدف (76). لا يتوفر اختيار المشهد في أوضاع الدفع Adv. أو Adv.</p>

قد تسري قيود على إعدادات الكاميرا على حسب الوضع وظروف التصوير.



أدر أقراص التحكم أو اضغط عليها لإجراء العمليات المذكورة أدناه.

قرص التحكم الأمامي



- حدد علامات تبويب القائمة أو تنقل عبر القوائم.
- اضبط الفتحة.
- اختر مشهد عند التصوير في وضع تلقائي.
- اختيار مرشح متقدم عند التصوير مع تحديد **Active** (مرشح متقدم) في الوضع التلقائي.
- اضبط تعويض التعريض الضوئي عند تحديد **C** بواسطة قرص تعويض التعريض الضوئي.
- تعديل الحساسية (تحديد **ON** ل إعداد قرص أوامر **ISO**).
- عرض صور أخرى أثناء العرض.

تدوير



- التبديل بين الفتحة وتعويض التعريض الضوئي عند تحديد **C** بواسطة قرص تعويض التعريض الضوئي أو بين الفتحة وتعويض التعريض الضوئي والحساسية عند تحديد **C** بواسطة قرص تعويض التعريض الضوئي وعند ضبط إعداد قرص أوامر **ISO** على **ON**.

اضغط





- ظلل عناصر القائمة.
- اختر التوليفة المطلوبة من سرعة الغالق والفتحة (تغيير البرنامج).
- اختر سرعة الغالق.
- اضبط الإعدادات في القائمة السريعة.
- اختر حجم إطار التركيز.
- قم بالتكبير أو التصغير في عرض إطار كامل أو عرض إطارات متعددة.

تدوير



اضغط



- قم بإجراء الوظيفة المُخصصة إلى زر الوظيفة *DIAL*.
- اضغط مع الاستمرار لاختيار وضع التركيز اليدوي في عرض التركيز البؤري.
- قم بتكبير نقطة التركيز البؤري النشطة أثناء العرض.

عندما لا يكون معين المنظر قيد الاستخدام، يُظهر مصباح المؤشر حالة الكاميرا.

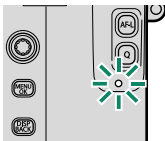

حالة الكاميرا	مصباح المؤشر
ضبط التركيز مقل.	يتوهج بلون أخضر
التركيز أو تحذير سرعة الغالق البطيئة. يمكن التقاط الصور.	وميض أخضر
<ul style="list-style-type: none"> ● الكاميرا قيد التشغيل: تسجيل الصور. يمكن التقاط صور إضافية. ● الكاميرا ليست قيد التشغيل: جاري تحميل الصور إلى هاتف ذكي أو جهاز لوحي. 	وميض باللون الأخضر والبرتقالي
تسجيل الصور. لا يمكن إلتقاط صور إضافية في هذا الوقت.	تتوهج بلون برتقالي
جاري شحن الفلاش، لن يضيء الفلاش عند التقاط الصورة.	وميض بلون برتقالي
خطأ في العدسة أو الذاكرة.	وميض أحمر

قد تظهر كذلك تحذيرات في شاشة العرض.



شاشة LCD



تعمل شاشة LCD أيضًا كشاشة لمس يمكن استخدامها لأغراض:

- التصوير باللمس (23)
- اختيار منطقة التركيز (22)
- اختيار وظيفة (24)
- عرض الإطار الكامل (25)

ضبط تركيز معين المنظر

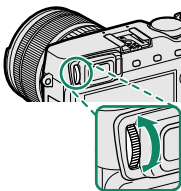

الكاميرا مجهزة بخاصية التعديل الديوبتري في النطاق -4 إلى +2م⁻¹ ملائمة الاختلافات الفردية في حاسة البصر. أدر أداة التحكم في التعديل الديوبتري حتى يصبح معين المنظر في وضع التركيز البؤري الحاد.

شاشات الكاميرا

يبين هذا القسم المؤشرات التي يمكن عرضها أثناء التصوير.

لأغراض توضيحية، يتم عرض الشاشات مع إظهار كافة المؤشرات مضاءة عليها. 

معين المنظر الإلكتروني / شاشة LCD

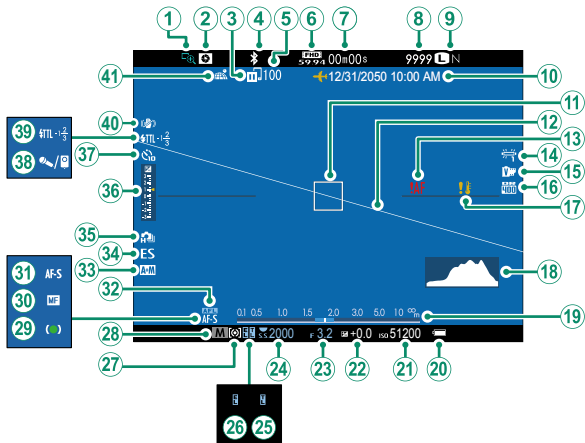

- 1 تحقق من تركيز بؤري..... 143, 89 (22) تعويض التعريض الضوئي..... 91
- 2 معاينة عمق النطاق..... 89, 70 (23) الفتحة..... 72, 69, 63
- 3 حالة إرسال الصورة..... 192 (24) سرعة الغالق..... 72, 64, 63
- 4 تشغيل/إيقاف Bluetooth..... 241 (25) قفل TTL..... 255, 227, 166
- 5 عدد الإطارات المحددة للتحميل..... 192 (26) قفل التعريض التلقائي..... 230, 93, 92
- 6 وضع الفيلم..... 169, 54 (27) معايرة..... 155
- 7 الوقت المتبقي..... 54 (28) وضع التصوير..... 62
- 8 عدد الإطارات المتاحة*..... 329 (29) مؤشر التركيز البؤري..... 79
- 9 جودة وحجم الصورة..... 116, 115 (30) مؤشر التركيز اليدوي..... 87
- 10 التاريخ والوقت..... 205, 204, 44 (31) وضع التركيز..... 78
- 11 إطار التركيز..... 92, 82 (32) قفل AF..... 229, 93, 92
- 12 أفق افتراضي..... 18 (33) مؤشر AF+MF..... 141
- 13 تحذير التركيز..... 325, 50 (34) نوع الغالق..... 156
- 14 توازن البياض..... 122 (35) وضع متواصل..... 97
- 15 محاكاة الفيلم..... 118 (36) مؤشر التعريض الضوئي..... 91, 72
- 16 نطاق ديناميكي..... 121 (37) مؤشر المؤقت الذاتي..... 151
- 17 تحذيرات الحرارة..... 328 (38) حرر ميكروفون/عن بعد..... 172
- 18 مخطط بياني..... 19 (39) وضع الفلاش (TTL)..... 109
- 19 مؤشر المسافة..... 89 (40) تعويض الفلاش..... 109
- 20 مستوى البطارية..... 43 (41) وضع مثبت الصورة..... 157
- 21 الحساسية..... 158 (41) حالة تنزيل بيانات الموقع..... 243

* يظهر "9999" إذا كان هناك مساحة لأكثر من 9999 إطار.

اختيار أحد أوضاع العرض

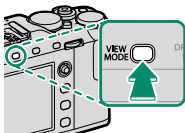

اضغط على زر **VIEW MODE** (وضع العرض) للتبديل بين أوضاع العرض التالية:

- **مستشعر العين**: عند النظر بعينك في معين المنظر، يتم تشغيل معين المنظر وإيقاف تشغيل شاشة LCD؛ وعند إبعاد عينك يتم إيقاف تشغيل معين المنظر وتشغيل شاشة LCD.
- **EVF فقط**: يتم تشغيل معين المنظر، إيقاف تشغيل شاشة LCD.
- **LCD فقط**: يتم تشغيل شاشة LCD، إيقاف تشغيل معين المنظر.
- **EVF فقط + مستشعر العين**: عند النظر بعينك في معين المنظر، يتم تشغيل معين المنظر؛ وعند إبعاد عينك يتم إيقاف تشغيل معين المنظر. ويستمر إيقاف تشغيل شاشة LCD.
- **مستشعر العين + عرض صورة LCD**: يؤدي وضع عينك على معين المنظر أثناء التصوير إلى تشغيل معين المنظر، لكن شاشة LCD تُستخدم لعرض الصور فوراً بعد التصوير.

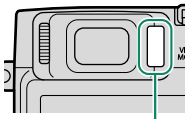

مستشعر العين

مستشعر العين
قد يستجيب مستشعر العين إلى الأهداف المراد تصويرها بخلاف العين أو الضوء الساطع الساقط مباشرة على المستشعر.

تعديل سطوع الشاشة واللون

يمكن تعديل سطوع ودرجة لون معين المنظر وشاشة LCD باستخدام العناصر الواردة في قائمة  إعداد الشاشة. اختر سطوع EVF أو لون EVF لضبط سطوع معين المنظر أو درجة اللون، سطوع LCD أو لون LCD لتقليل سطوع شاشة LCD.

تدوير الشاشة

عند تحديد ON لـ  إعداد الشاشة < تدوير تلقائي للشاشات، تدور المؤشرات التي في معين المنظر وشاشة LCD تلقائيًا لتتطابق اتجاه الكاميرا.

زر DISP/BACK



يتحكم زر **DISP/BACK** في عرض المؤشرات الموجودة على معين المنظر وشاشة LCD.

يجب أن يتم تحديد مؤشرات EVF و LCD بشكل منفصل. لاختيار شاشة EVF، ضع عينك على معين المنظر أثناء استخدام زر **DISP/BACK**.

معين المنظر

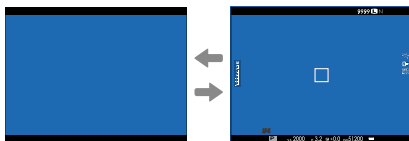

إيقاف المعلومات

قياسي

شاشة LCD



إيقاف المعلومات

قياسي

لاختيار العناصر التي يتم عرضها في العرض القياسي:

1 عرض المؤشرات القياسية.

استخدم زر **DISP/BACK** لعرض المؤشرات القياسية.

2 حدد تهيئة العرض حسب طلب.

حدد **⏏** إعداد الشاشة < تهيئة العرض حسب طلب في قائمة الإعداد.

3 اختر العناصر.

ظلل العناصر واضغط على **MENU/OK** للتحديد أو إلغاء التحديد.

- خطوط إرشادية للتأطير
- نوع الغالق
- مستوى إلكتروني
- إطار التركيز
- مؤشر مسافة AF
- وضع متواصل
- مؤشر مسافة MF
- وضع تثبيت الصورة المزدوج
- رسم بياني نسيجي
- تنبيه تظليل منظر مباشر
- توازن البياض
- تصوير مختار
- محاكاة فيلم
- فتحة/سرعة-S/وضع حساسية ISO
- نطاق ديناميكي
- حول الخلفية
- المتبقي من الاطارات
- تعويض التعرض (رقمي)
- جودة/حجم الصورة
- تعويض التعرض (مقياس)
- وضع فيلم ومدة التسجيل
- وضع التركيز
- أمر إرسال الصور
- مخطط الإطار
- مستوى البطارية
- قياس ضوئي

4 حفظ التغييرات.

اضغط **DISP/BACK** لحفظ التغييرات.

5 الخروج من القوائم.

اضغط **DISP/BACK** حسب الحاجة للخروج من القوائم والعودة إلى شاشة التصوير.

لا يتم عرض بعض المؤشرات في جميع الأوضاع.



أفق افتراضي

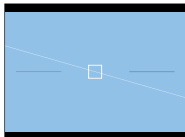

تحديد مستوى إلكتروني سيؤدي إلى عرض الأفق الافتراضي. تصبح الكاميرا مستوية عندما يتداخل خطين. لاحظ أنه قد لا يتم عرض الأفق الافتراضي إذا تم تصويب عدسة الكاميرا لأعلى أو لأسفل.

مخطط الإطار

قم بتمكين مخطط الإطار لتسهيل رؤية حواف الإطار في الخلفيات المعتمدة.

مخططات بيانية

تُظهر المخططات توزيع الألوان في الصورة. يمثل المحور الأفقي السطوع، بينما يمثل المحور الرأسي عدد النقاط الضوئية (البيكسلات).

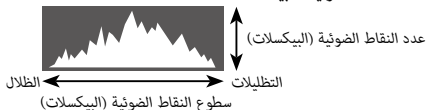

1

2

- تعرض مثالي: يتم توزيع النقاط الضوئية (البيكسلات) في منحنى متساوي على طول النطاق اللوني.
- تعرض زائد: تتجمع النقاط الضوئية (البيكسلات) على الجانب الأيمن من المخطط.
- تعرض ناقص: تتجمع النقاط الضوئية (البيكسلات) على الجانب الأيسر من المخطط.

لرؤية رسوم بيانية نسيجية RGB منفصلة وشاشة عرض توضح المناطق في الإطار التي سيتم زيادة تعريضها الضوئي في الإعدادات الحالية المركبة على العرض من خلال العدسة. اضغط زر الوظيفة الذي تم تعيينه لرسم بياني نسيجي (226، 254).

① تومض المناطق ذات التعريض الزائد

② الرسوم البيانية النسيجية RGB

استخدام القوائم

لعرض القوائم، اضغط على MENU/OK.



لاستعراض القوائم:

1 اضغط على MENU/OK لعرض القوائم.



2 اضغط ذراع التركيز (رافعة التركيز) إلى اليسار لتظليل علامة التبويب الخاصة بالقائمة الحالية.



تبويب

وضع شاشة اللمس

استخدم عناصر التحكم في اللمس للتصوير أو العرض.

عناصر التحكم في اللمس للتصوير

عناصر التحكم باللمس وشاشة EVF



إذا تم تحديد ON لـ  إعداد الزر/الطلب < ضبط شاشة اللمس < تشغيل/إيقاف شاشة اللمس وزر الكل أو اليمين أو اليسار لـ إعدادات منطقة شاشة لمس EVF، يمكن استخدام شاشة LCD لتحديد منطقة التركيز أثناء تأطير الصور في معين المنظر الإلكتروني (EVF).

عناصر التحكم باللمس لشاشة LCD



يمكن استخدام عناصر التحكم في اللمس في عمليات مثل اختيار منطقة التركيز البؤري والتقاط الصور الفوتوغرافية. ويمكن اختيار العملية التي ستجري عن طريق الضغط على مؤشر وضع شاشة اللمس في الشاشة للتبديل بين الاختيارات التالية:

الوصف	الوضع
اضغط على هدفك في الشاشة لضبط التركيز عليه واترك الغالق.	التصوير باللمس 
انقر لتحديد نقطة التركيز البؤري. في وضع التركيز S (AF-S)، يتم قفل التركيز البؤري، بينما في وضع التركيز C (AF-C)، تستمر الكاميرا في ضبط التركيز البؤري استجابةً للتغيرات في المسافة إلى الهدف.	ضبط تلقائي باللمس 
انقر لتحديد نقطة للتركيز البؤري أو التكبير. سينتقل إطار التركيز البؤري إلى النقطة المحددة.	منطقة 
إيقاف تشغيل عناصر التحكم في اللمس. الشاشة لا تستجيب عند الضغط عليها.	إيقاف 

يمكن تعديل إعدادات التحكم في اللمس باستخدام  إعداد AF/MF < وضع شاشة اللمس (146). لتعطيل عناصر التحكم في اللمس وإخفاء مؤشر وضع شاشة اللمس، حدد OFF في  إعداد الزر/الطلب < ضبط شاشة اللمس < تشغيل/إيقاف شاشة اللمس.

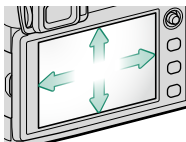

يمكن تعيين الوظائف لحركات الوميض السريعة التالية بطريقة مشابهة لأزرار الوظيفة كثيراً (252):

- حركة سريعة للأعلى: **T-Fn1**
- حركة سريعة لليساار: **T-Fn2**
- حركة سريعة لليمين: **T-Fn3**
- حركة سريعة للأسفل: **T-Fn4**

عناصر التحكم في العرض

عند اختيار ON في **٤** إعداد الزر/الطلب < ضبط شاشة اللمس > تشغيل/إيقاف شاشة اللمس، يمكن استخدام عناصر التحكم في اللمس لعمليات العرض التالية:



- حركة سريعة: حرك إصبعك سريعًا على الشاشة لعرض صور أخرى.



- زوم: ضع إصبعين على الشاشة وافرّق بينهما للتكبير.



- قَرص: ضع إصبعين على الشاشة وحركهما معًا للتصغير.

يمكن تصغير الصور إلى أن تكون الصورة كلها مرئية، وليس أكثر من ذلك.



وضع شاشة اللمس



- الضغط مرتين: اضغط على الشاشة مرتين لتكبير نقطة التركيز.

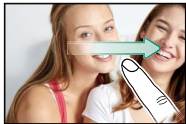

- التمرير: شاهد مناطق أخرى من الصورة أثناء ضبط زوم العرض.

2

الخطوات الأولى

تركيب شريط التعليق

ركب مشابك شريط التعليق بالكاميرا، ثم ثبت شريط التعليق.

1 افتح مشابك شريط التعليق.

استخدم أداة تثبيت المشبك لفتح مشبك شريط التعليق، وتأكد من أن الأداة والمشبك في الاتجاهات الموضحة.

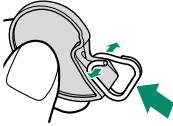

2 حرك المشبك على الأداة.

حرك المشبك على الأداة بحيث ينعقف على موضع الإسقاط.

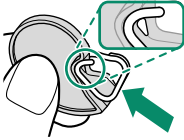

3 ضع مشبك شريط التعليق في الثقب.

ثبت ثقب شريط التعليق في فتحة المشبك. قم بإزالة الأداة باستخدام اليد الأخرى للحفاظ على المشبك في موضعه.

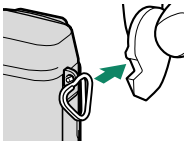
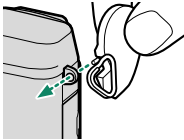

! احتفظ بالأداة في مكان آمن، فسوف تحتاج إلى فتح مشابك شريط التعليق عند فك شريط التعليق.

4 مرر المشبك عبر الثقب.

أدر المشبك بالكامل عبر الثقب حتى تسمع صوت طقطة يدل على غلقه في موضعه.

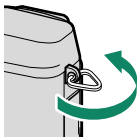

5 ثبت الغطاء الواقي.

ضع الغطاء الواقي فوق الثقب كما هو موضح بالشكل، مع وضع الجانب الأسود من الغطاء تجاه الكاميرا.

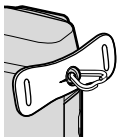
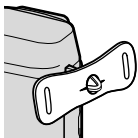

6 اربط شريط التعليق.

ادخل شريط التعليق عبر الغطاء الواقي ومشبك شريط التعليق وأحكم تثبيته على النحو الموضح.

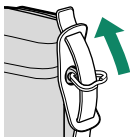

لتجنب سقوط الكاميرا، تأكد من أن الشريط مثبت بشكل صحيح.



كرر الخطوات السابقة للثقب الثاني.

تركيب عدسة

يمكن استخدام الكاميرا مع العدسات الخاصة بقاعدة FUJIFILM X.

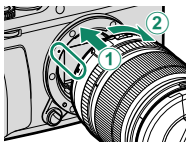

انزع غطاء الجسم من الكاميرا والغطاء الخلفي من العدسة. ضع العدسة على قاعدة التثبيت، مع جعل العلامات الموجودة على العدسة محاذية لتلك الموجودة على الكاميرا (1)، ثم أدر العدسة حتى تستقر وتصدر صوت نقرة (2).

عند تركيب العدسات، تأكد من عدم دخول الغبار أو أية مواد غريبة أخرى إلى الكاميرا وتوخ الحذر كيلا تلمس الأجزاء الداخلية في الكاميرا. لا تضغط على زر تحرير العدسة أثناء تركيب العدسة وتأكد أن المثبت محكم في مكانه.



إزالة العدسات

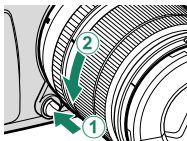

لإزالة العدسة، أطفئ الكاميرا، ثم اضغط على زر تحرير العدسة (1) وقم بتدوير العدسة كما هو موضح (2).

⚠ لتجنب تراكم الأتربة على العدسة أو داخل الكاميرا، استبدل أغطية العدسة وغطاء جسم الكاميرا عندما لا تكون هناك عدسات مركبة.

العدسات والإكسسوارات الاختيارية الأخرى

يمكن استخدام الكاميرا مع العدسات والإكسسوارات الخاصة بقاعدة FUJIFILM X.

⚠ قبل تثبيت أو إزالة (استبدال) العدسات، ثبت غطاء العدسة وتحقق من أن العدسات خالية من الغبار والمواد الغريبة الأخرى. لا تُغيّر العدسات في ضوء الشمس المباشر أو تحت مصدر آخر للضوء الساطع، فالضوء المركّز على الأجزاء الداخلية للكاميرا قد يؤدي إلى تعطلها.

شحن البطارية

لا تأتي البطارية مشحونة. قبل الاستخدام، اشحن البطارية باستخدام شاحن البطارية المرفق.

تأتي الكاميرا مزودة ببطارية قابلة لإعادة الشحن طراز NP-W126S. يستغرق الشحن حوالي 150 دقيقة.

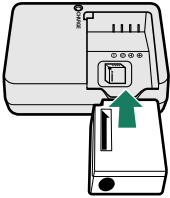

1 ضع البطارية في الشاحن.
ضع البطارية في شاحن البطارية المرفق كما هو موضح.

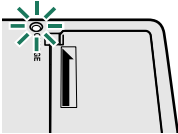

2 وصل الشاحن.
وصل الشاحن بمصدر كهربائي داخلي. سيضيء مؤشر الشحن.

3 اشحن البطارية.
انزع البطارية بعد اكتمال الشحن.

يشير مؤشر الشحن إلى وضع شحن البطارية كما يلي:

الوظيفة	حالة البطارية	مؤشر الشحن
أدخل البطارية.	لم يتم إدخال البطارية.	
انزع البطارية.	البطارية مشحونة بالكامل.	
—	جاري شحن البطارية.	تشغيل
افصل الشاحن وأخرج البطارية.	خطأ بالبطارية	وميض



سلك التيار المتردد المرفق معد للاستخدام فقط مع شاحن البطارية المرفق. لا تستخدم الشاحن المرفق مع أسلاك أخرى ولا تستخدم السلك المرفق مع أجهزة أخرى.

لا تضع أي ملصقات أو أي أشياء أخرى على البطارية. عدم اتباع هذه التعليمات قد يسبب صعوبة نزع البطارية من الكاميرا.

لا توصل طرفي البطارية ببعضهم البعض (قصر البطارية). قد ترتفع درجة حرارة البطارية. اقرأ التحذيرات الواردة في قسم "البطارية ومزود الطاقة".

استخدم فقط شاحن البطارية المخصص للاستخدام معها. عدم اتباع هذه التعليمات قد يتسبب في عطل المنتج.

لا تنزع الملصقات عن البطارية أو تمزق أو تقشر الغطاء الخارجي.

تفقد البطارية شحنها بشكل تدريجي في حالة عدم الاستعمال. اشحن البطارية قبل الاستعمال بمدة يوم أو يومين. إذا نفذ شحن البطارية بسرعة، فإن البطارية قد وصلت إلى نهاية فترة صلاحيتها ويجب استبدالها.

افصل الشاحن من مصدر الطاقة في حالة عدم استخدامه.

نظف الغبار عن طرفي البطارية بقطعة قماش نظيفة وجافة. عدم ملاحظة هذا التحذير قد يمنع البطارية من الشحن.

لاحظ أنه تطول أوقات الشحن في درجات الحرارة المنخفضة.

الشحن عبر الكمبيوتر

تشحن البطارية كذلك عند توصيل الكاميرا بكمبيوتر. أطفئ الكاميرا وأدخل البطارية ووصل كابل USB مايكرو USB 2.0 (Micro-B) كما هو موضح، وتأكد من إدخال التوصيلات بالكامل (اختر كابل ملائم لنقل البيانات ولا يزيد طوله عن 1,5 متر).

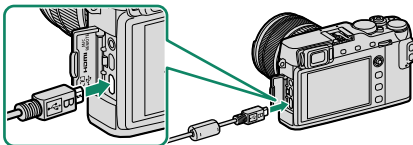

يستغرق الشحن حوالي 300 دقيقة. تظهر حالة البطارية بمصباح المؤشر.

حالة البطارية	مصباح المؤشر
جاري شحن البطارية	تشغيل
اكتمال الشحن	إيقاف تشغيل
خطأ بالبطارية.	وميض

وصل الكاميرا مباشرة بالكمبيوتر، لا تستخدم مشترك USB أو لوحة مفاتيح. يتوقف الشحن إذا دخل الكمبيوتر في وضع السكون؛ ولاستئناف الشحن، قم بتنشيط جهاز الحاسب وافصل كبل USB ثم أعد توصيله. قد لا يكون الشحن مدعومًا تبعًا لطراز الكمبيوتر، إعدادات الكمبيوتر وحالة الكمبيوتر الحالية.

إدخال البطاريات وبطاقات الذاكرة

بعد شحن البطارية، ادخل البطارية وبطاقة الذاكرة كما هو موصوف أدناه.

1 افتح غطاء تجويف البطارية.

- ① حرك مزلاج تجويف البطارية كما هو موضح وافتح غطاء تجويف البطارية.

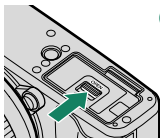

⚠ لا تفتح غطاء تجويف البطارية أثناء عمل الكاميرا. عدم اتباع هذا التدبير الوقائي قد يؤدي إلى تلف ملفات الصور أو بطاقات الذاكرة.
انزع غطاء تجويف البطارية برفق بدون عنف.

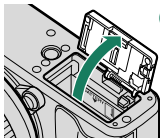

2 أدخل البطارية.

باستخدام البطارية للإبقاء على مزلاج البطارية مضغوطاً على جانب واحد، أدخل موصلات البطارية أولاً في الاتجاه الموضح بالسهم. تأكد من أن البطارية مغلقة بإحكام.

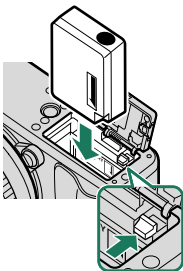

⚠️ أدخل البطارية في الاتجاه الموضح. لا تستخدم أو تحاول استخدام القوة مع البطارية سواء في حالة إدخالها أو إخراجها. ستنزلق البطارية بسهولة في الوضع الصحيح.

3 أدخل بطاقة ذاكرة.

أمسك البطاقة بالاتجاه الموضح، ادفعها داخل التجويف حتى يصدر عنها صوت نقرة وتستقر في مكانها بشكل صحيح خلف الفتحة.

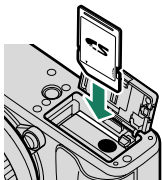

⚠️ تأكد من وضع البطاقة في الاتجاه الصحيح، أدخل البطاقة بشكل عمودي بدون إمالة ولا تستخدم القوة.

4 أغلق غطاء تجويف البطارية. قم بإغلاق وتثبيت الغطاء.

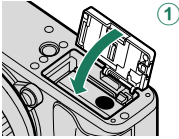

⚠ إذا لم يُغلق الغطاء، تأكد من وضع البطارية في الاتجاه الصحيح. لا تعتمد إلى غلق الغطاء بالقوة.

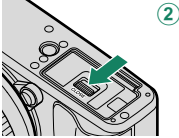

إزالة البطارية

قبل إزالة البطارية، أوقف تشغيل الكاميرا وافتح غطاء تجويف البطارية.

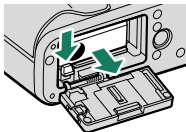

إخراج البطارية، اضغط على مزلاج البطارية إلى أحد الجانبين وازلق البطارية لإخراجها من الكاميرا كما هو موضح بالشكل.

قد تصبح البطارية ساخنة عند استخدامها في البيئات ذات درجة الحرارة العالية. توخ الحذر عند إزالة البطارية.



إزالة بطاقات الذاكرة

قبل إزالة بطاقات الذاكرة، قم بإيقاف تشغيل الكاميرا وافتح غطاء تجويف البطارية.

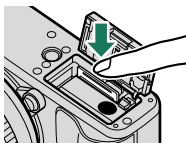

اضغط وحرر البطاقة لإخراجها جزئيًا (لمنع البطاقة من السقوط من الفتحة، اضغط على وسط البطاقة وحررها ببطء بدون إبعاد أصبعك عن البطاقة). بعد ذلك، يمكن إخراج البطاقة باليد.

يمكن استخدام بطاقات FUJIFILM و SanDisk SD و SDHC و SDXC مع الكاميرا؛ بطاقات UHS-I مدعومة. يوصى باستخدام بطاقات ذات سرعة UHS من الفئة 3 أو أفضل للأفلام. توجد قائمة كاملة ببطاقات الذاكرة التي يمكن استخدامها من خلال الرابط التالي http://www.fujifilm.com/support/digital_cameras/compatibility/. لا تضمن كفاءة التشغيل مع أي بطاقات أخرى. لا يمكن استخدام الكاميرا مع بطاقات xD-Picture Cards أو مع أجهزة بطاقات الوسائط المتعددة MultiMediaCard (MMC).

لا تغلق الكاميرا أو تخرج بطاقة الذاكرة أثناء إعادة تهيئة بطاقة الذاكرة أو أثناء تسجيل أو مسح أي بيانات من بطاقة الذاكرة. عدم اتباع هذه التعليمات قد يؤدي إلى تلف بطاقة الذاكرة.



قد يتم قفل بطاقات الذاكرة، ومن ثم يتعذر تهيئة البطاقة أو التسجيل عليها أو حذف الصور. قبل إدخال بطاقة الذاكرة، ازلق مفتاح حماية الكتابة إلى وضع عدم الإقفال.



هينى بطاقات الذاكرة قبل استخدامها لأول مرة، وتأكد من إعادة تهيئة كل بطاقات الذاكرة بعد استعمالها مع الكمبيوتر أو أي جهاز آخر.

بطاقات الذاكرة صغيرة الحجم ومن الممكن ابتلاعها، لذا احفظها بعيداً عن متناول الأطفال. في حالة ابتلاع طفل لبطاقة ذاكرة، اطلب المساعدة الطبية فوراً.

محولات miniSD أو microSD الأكبر أو الأصغر من الأحجام القياسية لبطاقات الذاكرة قد لا تخرج بشكل طبيعي؛ وفي حالة عدم خروج البطاقة، اذهب بالكاميرا إلى أحد مندوبي الصيانة المعتمدين. لا تحاول إخراج البطاقة بالقوة.

لا تضع أي ملصقات أو أي أشياء أخرى على بطاقات الذاكرة. تقشير الملصقات قد يتسبب في تلف الكاميرا.

قد تسبب بعض أنواع بطاقات الذاكرة في انقطاع تسجيل الفيديو.

تعمل تهيئة بطاقة الذاكرة في الكاميرا على إنشاء مجلد والذي يتم تخزين الصور فيه. لا تعيد تسمية أو حذف هذا المجلد ولا تستخدم الكمبيوتر أو أي جهاز آخر لتعديل أو حذف أو إعادة تسمية ملفات الصور. استخدم دائماً الكاميرا لمسح الصور؛ قبل إجراء أي تعديل أو إعادة تسمية للملفات، انسخ الملفات على جهاز كمبيوتر وعدّل أو أعد تسمية النسخ، وليس الملفات الأصلية. إعادة تسمية الملفات في الكاميرا قد يؤدي إلى حدوث مشكلات أثناء التشغيل.

تشغيل وإطفاء الكاميرا

استخدم مفتاح **ON/OFF** لتشغيل أو إطفاء الكاميرا.

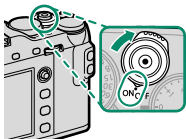

أدر المفتاح إلى **ON** لتشغيل الكاميرا، أو أدره إلى **OFF** لإطفاء الكاميرا.

بصمات الإصابع والعلامات الأخرى على العدسة أو معين المنظر قد تؤثر على الصور أو على عرضها من خلال معين المنظر. حافظ على نظافة العدسة ومعين المنظر.

اضغط على زر  لبدء العرض. اضغط على زر غالق الكاميرا جزئيًا للعودة لوضع التصوير.

يتم إطفاء الكاميرا تلقائيًا في حالة عدم تنفيذ أي عمليات خلال المدة الزمنية التي تم اختيارها لـ  إدارة الطاقة > إيقاف تلقائي. لإعادة تنشيط الكاميرا بعد إطفائها تلقائيًا، اضغط على زر الغالق جزئيًا أو أدر مفتاح **ON/OFF** إلى **OFF**، ثم أدره مرة أخرى إلى **ON**.

التحقق من مستوى البطارية

بعد تشغيل الكاميرا، افحص مستوى البطارية على شاشة العرض.



يظهر مستوى شحن البطارية كما يلي:

المؤشر	الوصف
	البطارية فارغة جزئياً.
	البطارية مشحونة بنسبة 80% تقريباً.
	البطارية مشحونة بنسبة 60% تقريباً.
	البطارية مشحونة بنسبة 40% تقريباً.
	البطارية مشحونة بنسبة 20% تقريباً.
	البطارية منخفضة. اشحن البطارية بأسرع ما يمكن. (أحمر)
	البطارية مستنفدة. قم بإطفاء الكاميرا وأعد شحن البطارية. (وميض أحمر)

الإعداد الأساسي

عند تشغيل الكاميرا للمرة الأولى، يمكنك اختيار اللغة وضبط الساعة. في الإعدادات الافتراضية، يمكنك إقران الكاميرا مع الهاتف الذي أو الكمبيوتر اللوحي بحيث يمكنك مزامنة الساعات أو تحميل الصور في وقت لاحق. اتبع الخطوات التالية عند تشغيل الكاميرا للمرة الأولى.

إذا كنت تنوي إقران الكاميرا مع الهاتف الذي أو الكمبيوتر اللوحي، فعليك بتثبيت أحدث إصدار من تطبيق FUJIFILM Camera Remote وشغله على الجهاز الذي قبل المتابعة. لمزيد من المعلومات، تفضل بزيارة:
http://app.fujifilm-dsc.com/en/camera_remote/

1 شغل الكاميرا.

سيتم عرض مربع حوار لاختيار اللغة.

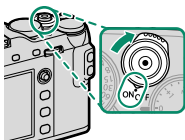

2 يختار اللغة.

ظلل إحدى اللغات باستخدام ذراع التركيز (ذراع التركيز، ①) واضغط **MENU/OK** (②).

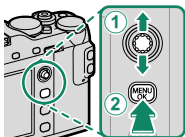

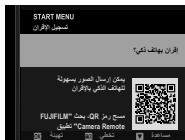

- 3 أقرن الكاميرا مع الهاتف الذي أو الكمبيوتر اللوحي.
اضغط **MENU/OK** لإقران الكاميرا مع هاتف
ذكي أو جهاز لوحي أثناء تشغيل تطبيق
FUJIFILM Camera Remote.

لتجاوز الإقران، اضغط **DISP/BACK**.

- 4 تحقق من الوقت.



عند اكتمال عملية الإقران، سيطلب منك ضبط
ساعة الكاميرا وفقاً للوقت الذي يشير إليه هاتفك
الذي أو كمبيوترك اللوحي. تحقق من أن الوقت
صحيح.

لضبط الساعة يدوياً، اضغط **DISP/BACK** (46).

- 5 اضبط الساعة.

اضغط **MENU/OK** لضبط ساعة الكاميرا وفقاً للوقت الذي يشير إليه هاتفك الذي
أو كمبيوترك اللوحي وانتقل إلى وضع التصوير.

في حالة نزع بطارية الكاميرا لمدة طويلة، سيتم إعادة ضبط الساعة وسيظهر حوار اختبار
اللغة عند تشغيل الكاميرا.

تخطي الخطوة الحالية

اضغط **DISP/BACK** لتخطي الخطوة الحالية. سيظهر مربع حوار للتأكيد، حدد لا لتجنب تكرار
أي خطوات تخطيتها عندما تقوم بتشغيل الكاميرا المرة القادمة.

اختيار لغة مختلفة

لتغيير اللغة:

- 1 اعرض خيارات اللغة.
حدد  إعداد المستخدم < 言語/LANG.
- 2 يختار اللغة.
ظلل الخيار المرغوب واضغط على MENU/OK.

تغيير الوقت والتاريخ

لضبط ساعة الكاميرا:

- 1 اعرض خيارات تاريخ/وقت.
حدد  إعداد المستخدم < تاريخ/وقت.
- 2 اضبط الساعة.
اضغط ذراع التركيز (رافعة التركيز) إلى اليسار أو اليمين لتظليل السنة والشهر واليوم والساعة والدقيقة واضغط إلى الأعلى أو الأسفل للتغيير. اضغط على MENU/OK لضبط الساعة.

3

التصوير والعرض الأساسيين

التقاط صور فوتوغرافية (الوضع P)

يشرح هذا القسم كيفية التقاط الصور باستخدام AE مبرمج (الوضع P).
للمعلومات حول الأوضاع S و A و M، انظر الصفحات 62-73.

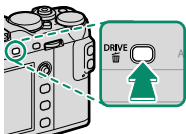



1 حدد وضع الدفع  (صورة ثابتة).

اضغط زر DRIVE وحدد  (صورة ثابتة) من

قائمة خيارات وضع الدفع.

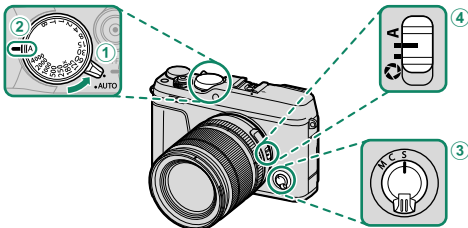
2 اضبط إعدادات AE مبرمج.



1 ذراع محدد الوضع التلقائي ( 7): اختر .

2 سرعة الغالق ( 62): اختر A (تلقائي).

3 وضع التركيز البؤري ( 78): اختر S (تركيز تلقائي مفرد).

4 الفتحة ( 62): اختر A (تلقائي).



3 تحقق من وضع التصوير.
تأكد من ظهور P على شاشة العرض.

4 جهز الكاميرا.

أمسك الكاميرا بثبات بكلتا اليدين وأسد مرفقيك إلى جانبك. اهتزاز اليدين أو عدم ثباتهما يمكن أن يؤدي إلى تشويش الصور.



لمنع الصور التي تكون خارج التركيز أو القائمة جداً (ذات التعرض الناقص)، أبق أصابعك والأشياء الأخرى بعيداً عن العدسة، والضوء المساعد للتركيز التلقائي.

5 ضبط الصورة في الإطار.

العدسات مع حلقات الزوم

استخدم حلقة التكبير لضبط الصورة في الإطار في الشاشة.
أدر الحلقة إلى اليسار للتصغير، وإلى اليمين للتكبير.

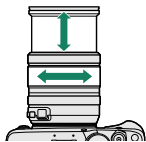

6

تركيز بؤري.

اضغط زر غالق الكاميرا جزئياً لضبط التركيز.

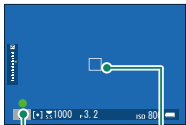

مؤشر التركيز البؤري

إطار التركيز

إذا كان الهدف المراد تصويره بإضاءة ضعيفة، فقد يضيء ضوء مساعدة التركيز البؤري التلقائي.



إذا كانت الكاميرا تستطيع التركيز، فإنها ستصدر صفارة مرتين وسوف تضيء منطقة التركيز ومؤشر التركيز باللون الأخضر. سيتم قفل التركيز والتعريض بينما يكون زر الغالق مضغوطاً بشكل جزئي.

إذا لم تتمكن الكاميرا من التركيز، فسيصبح إطار التركيز باللون الأحمر، **!AF** وسيومض مؤشر التركيز باللون الأبيض.

7

تصوير.

اضغط زر حاجب الكاميرا برفق إلى النهاية لالتقاط الصورة.

عرض الصور



يمكن عرض الصور في معين المنظر أو شاشة LCD.

لعرض الصور في إطار كامل، اضغط ▶.

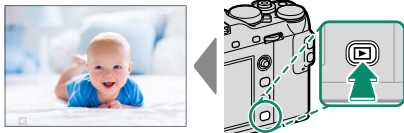

من الممكن عرض صور إضافية بالضغط على ذراع التركيز (رافعة التركيز) إلى اليسار أو اليمين أو تدوير قرص التحكم الأمامي. اضغط ذراع التركيز أو قم بتدوير قرص التحكم إلى اليمين لعرض الصور بالترتيب المسجل أو إلى اليسار لعرض الصور بترتيب عكسي. استمر في الضغط على ذراع التركيز للتنقل بسرعة والوصول إلى الإطار المطلوب.

الصور الملتقطة باستخدام كاميرات أخرى توجد عليها علامة أيقونة 📺 ("صورة هدية") للتحذير من أنها قد لا تظهر بشكل صحيح وأن زوم العرض قد لا يكون متاحًا.



حذف الصور



استخدم زر  لحذف الصور.

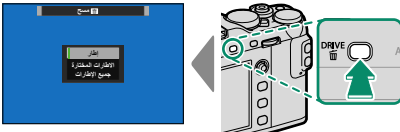

لا يمكن استرجاع الصور المحذوفة. انسخ الصور المهمة إلى جهاز كمبيوتر أو أي وحدة تخزين قبل الحذف. 

1 عند عرض صورة في إطار كامل، اضغط زر  واختر إطار.



2 اضغط ذراع التركيز (رافعة التركيز) إلى اليسار أو اليمين للتنقل بين الصور، واضغط **MENU/OK** للحذف (لن يتم عرض مربع حوار التأكيد). كرر هذا الإجراء لحذف المزيد من الصور.

الصور المحمية لا يمكن حذفها. أزل الحماية عن الصور التي ترغب في حذفها  (188 )

يمكن كذلك حذف الصور من القوائم باستخدام الخيار  قائمة التشغيل > مسح (183 )

4

تسجيل وعرض الأفلام

تسجيل الأفلام



يوضح هذا القسم كيفية تسجيل أفلام في وضع تلقائي.

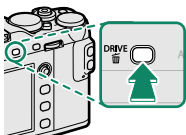

- 1 اضغط زر **DRIVE** وحدد (فيلم) من قائمة خيارات وضع الدفع.

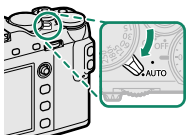

- 2 أدر ذراع محدد الوضع التلقائي إلى **AUTO** (تلقائي) لتصوير الأفلام في وضع **SR+ SR** تلقائي متقدم.

أدر الذراع إلى **P** لتصوير الأفلام في وضع **P**. الأفلام التي تم تصويرها باختيار **4K** لوضع فيلم سيتم كذلك تسجيلها في الوضع **P**.



- 3 اضغط زر الغالق لبدء التسجيل. يومض مؤشر التسجيل (●) ويظهر الوقت المتبقي أثناء التسجيل.

4 اضغط الزر مرة أخرى لإنهاء التسجيل. ينتهي التسجيل تلقائياً عند وصول الفيلم للحد الأقصى للطول أو عند امتلاء بطاقة الذاكرة.

استخدام ميكروفون خارجي

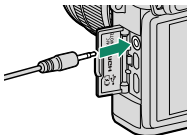

يمكن تسجيل الصوت بميكروفونات خارجية يتم توصيلها باستخدام مقابس قطرها 2,5 ملم؛ لا يمكن استخدام الميكروفونات التي تحتاج إلى ناقل طاقة. انظر دليل الميكروفون لمعرفة التفاصيل.



يتم تسجيل الصوت عبر الميكروفون الداخلي أو أي ميكروفون خارجي اختياري. لا تغطي الميكروفون أثناء التسجيل. لاحظ أنه قد يلتقط الميكروفون الصوت الناتج عن العدسة والأصوات الأخرى التي تصدرها الكاميرا أثناء التسجيل. قد تظهر خطوط أفقية أو رأسية في الأفلام التي تحوي أجسام ساطعة جداً. هذا طبيعي ولا يدل على قصور في الأداء.





يضيء مصباح المؤشر أثناء تقدم عملية التسجيل. أثناء التسجيل، يمكنك تغيير تعويض التعريض الضوئي بنحو ± 2 EV وضبط الزوم باستخدام حلقة الزوم على العدسة (في حالة توافرها).

إذا تم تجهيز العدسة بفتح مفتاح وضع الفتحة، فحدد وضع الفتحة قبل بدء التسجيل. عند اختيار وضع آخر خلاف **A**، يمكن تعديل سرعة الغالق والفتحة أثناء تقدم عملية التسجيل.

قد لا يكون التسجيل متاحاً في بعض الإعدادات، بينما في حالات أخرى قد لا تنطبق الإعدادات أثناء التسجيل.

تعديل إعدادات الفيلم

- يمكن اختيار نوع الفيلم وحجم ومعدل الإطار باستخدام  إعداد الفيلم < وضع فيلم.
- يتم تحديد وضع منطقة التركيز البؤري التلقائي باستخدام  إعداد الفيلم < وضع AF للفيلم؛ ومن ثم الاختيار من بين متعدد ومنطقة.
- يجري اختيار وضع التركيز باستخدام زر اختيار وضع التركيز؛ لتعديل التركيز المستمر، اختر C أو اختر S وقم بتمكين الرصد الذكي للوجه. الرصد الذكي للوجه غير متاح في وضع التركيز M.

عمق النطاق

اختر أرقام التركيز المنخفضة لتفاصيل خلفية أكثر نعومة.

عرض الأفلام



عرض الأفلام على الكاميرا.



يتم تحديد الأفلام من خلال الرمز أثناء وضع عرض الإطار الكامل.

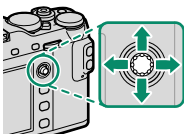

يمكن تنفيذ العمليات التالية بينما يتم عرض الأفلام:

ذراع التركيز (رافعة التركيز)	العرض قيد التقدم (▶)	العرض متوقف مؤقتًا (⏸)
للأعلى	إنهاء العرض	
للأسفل	إيقاف العرض المؤقت	بدء/استئناف العرض
ليسار/اليمين	ضبط السرعة	ترجييع/تقديم إطار واحد

يتم عرض التقدم على شاشة العرض أثناء التشغيل.



لا تغطي السماعة أثناء العرض.





اضغط **MENU/OK** لإيقاف العرض مؤقتًا وعرض التحكم في الصوت. اضغط ذراع التركيز (رافعة التركيز) إلى أعلى أو أسفل لتعديل مستوى الصوت، واضغط **MENU/OK** مرة أخرى لاستئناف العرض. يمكن أيضًا تعديل مستوى الصوت باستخدام **[F]** إعداد الصوت < مستوى صوت العرض.

سرعة العرض

اضغط ذراع التركيز (رافعة التركيز) إلى اليسار أو اليمين لتعديل سرعة العرض أثناء العرض. يتم عرض السرعة بواسطة عدد من الأسهم (▶ أو ◀).



الأسهم

5

التقاط صور

اختيار وضع التصوير

للتحكم في سرعة الغالق والفتحة (الأوضاع P و S و A و M)، أدر ذراع تحديد الوضع التلقائي إلى ●. أدر الذراع إلى AUTO (تلقائي) للاختيار من الأوضاع المناسبة لأنواع محددة من الأهداف، أو اختر SR SR+ تلقائي متقدم للسماح للكاميرا بمطابقة الوضع تلقائيًا مع الهدف.

الوضع AE: P مبرمج

يسمح للكاميرا باختيار سرعة الغالق والفتحة لتحقيق التعريض الضوئي الأمثل. يمكن تحديد القيم الأخرى التي تنتج نفس درجة التعريض الضوئي بتغيير البرنامج.

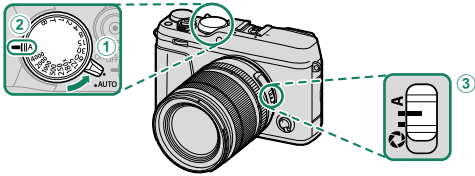

اضبط الإعدادات كما يلي:

- ① ذراع تحديد الوضع التلقائي:
- ② سرعة الغالق: A (تلقائي)
- ③ الفتحة: A (تلقائي)



تأكد من ظهور P على شاشة العرض.

إذا كان الهدف المراد تصويره خارج مجال قياس المسافة الخاص بالكاميرا، فسيتم عرض سرعة الغالق والفتحة على شكل " - -".



تغيير البرنامج



سرعة الغالق

الفتحة

يمكنك إذا أردت إدارة قرص التحكم الخلفي لاختيار أي توليفات أخرى من سرعة الغالق والفتحة بدون تعديل التعريض الضوئي (تغيير البرنامج).

لا يتوافر تغيير البرنامج أثناء تسجيل الفيلم أو إذا كان الفلاش يدعم TTL تلقائي، أو إذا تم تحديد خيار تلقائي من أجل **ISO** إعداد جودة الصورة < نطاق ديناميكي.



لإلغاء تغيير البرنامج، قم بإطفاء الكاميرا.



الوضع S: أولوية غالق AE

لاختيار سرعة الغالق ويسمح للكاميرا بضبط الفتحة لتحقيق التعريض الضوئي الأمثل.

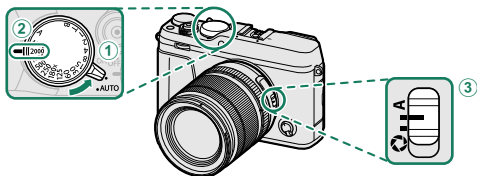

اضبط الإعدادات كما يلي:

- 1 ● ذراع تحديد الوضع التلقائي:
- 2 سرعة الغالق: اختر سرعة الغالق
- 3 الفتحة: A (تلقائي)

تأكد من ظهور S على شاشة العرض.



إذا تعذر تحقيق التعريض الضوئي الصحيح عند سرعة الغالق المختارة، فسيتم عرض فتحة العدسة باللون الأحمر. إذا كان الهدف المراد تصويره خارج مجال القياس الخاص بالكاميرا، فسوف تعرض الفتحة "----".

في الإعدادات الأخرى خلاف 180X، يمكن كذلك ضبط سرعة الغالق بزيادات قدرها $\frac{1}{3}$ EV عن طريق تدوير قرص التحكم الخلفي. يمكن ضبط سرعة الحاجب حتى أثناء الضغط حتى المنتصف على زر الحاجب.

الحساسية وعمق النطاق

إذا اخترت سرعة غالق عالية أثناء إضاءة الهدف إضاءة ضعيفة، سيقوم برنامج التعريض الضوئي التلقائي بالكاميرا باختيار فتحة عدسة أكثر اتساعاً. ويؤدي هذا إلى إخراج التعريض الضوئي المناسب، ولكن قد يقلل عمق النطاق بحيث لا يظهر بوضوح إلا جزء صغير من المنطقة الواقعة خلف الهدف وأمامه. لإيقاف الفتحة وزيادة عمق النطاق، حدد حساسية أعلى.



الوقت (T)

قم بتدوير قرص سرعة الغالق إلى T (الوقت) لاختيار سرعات غالق بطيئة للتعريضات الضوئية لمدة طويلة. يوصى باستخدام حامل ثلاثي القوائم لمنع تحرك الكاميرا أثناء التعرض الضوئي.

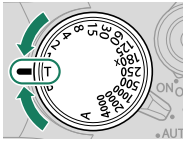

1 أدر قرص سرعة الغالق إلى T.

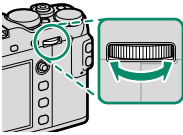

2 أدر قرص التحكم الخلفي لاختيار سرعة غالق.

3 اضغط على زر الغالق ضغطة كاملة لأسفل لالتقاط صورة بسرعة الغالق المحددة. سيتم عرض مؤقت تنازلي بسرعة 1 ثانية أو أقل بينما يكون التعريض الضوئي قيد التشغيل.

لتقليل "التشويش" (البقع) في التعريضات الضوئية لمدة طويلة، اختر **ON** من أجل إعداد جودة الصورة < تعريض ضوئي طويل **NR**. يرجى الانتباه إلى أن ذلك قد يؤدي إلى زيادة الوقت اللازم لتسجيل الصور بعد التصوير.



مفتوح (B)

حدد سرعة الغالق الخاصة **B** (مفتوح) للحصول على تعريض ضوئي طويل يمكنك فيه فتح وغلق الغالق يدويًا. يوصى باستخدام حامل ثلاثي القوائم لمنع تحرك الكاميرا أثناء التعرض الضوئي.

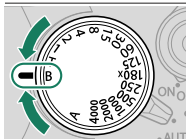
1 أدر قرص سرعة الغالق إلى **B**.

2 اضغط زر الغالق ضغطة كاملة لأسفل. سيظل الغالق مفتوحًا لمدة تصل إلى 60 دقيقة أثناء الضغط على زر الغالق؛ وتظهر الشاشة الوقت المنقضي منذ بدء التعريض الضوئي (إذا تم استخدام الغالق الإلكتروني، فسيظل الغالق مفتوحًا لمدة 1 ثانية، بغض النظر عن المدة التي يتم فيها الضغط على زر الغالق).

تحديد فتحة تبلغ **A** يؤدي إلى تثبيت سرعة الغالق عند 30 ثانية.



لتقليل "التشويش" (البقع) في التعريضات الضوئية لمدة طويلة، اختر **ON** من أجل **IQ** إعداد جودة الصورة < تعريض ضوئي طويل **NR**. يرجى الانتباه إلى أن ذلك قد يؤدي إلى زيادة الوقت اللازم لتسجيل الصور بعد التصوير.

استخدام جهاز تحكم عن بعد

يمكن استخدام جهاز تحكم عن بعد RR-90 اختياريًا للتعريض الضوئي الطويل. يعيد RR-90 الاتصال عن طريق موصل USB مايكرو USB 2.0 (Micro-B).

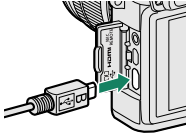

بدلاً من ذلك، يمكن توصيل الإصدارات الإلكترونية المتوفرة عن طريق جهات خارجية عبر موصل الميكروفون/جهاز التحكم عن بعد (مقبس صغير 2,50 مم، ثلاثي الأقطاب).

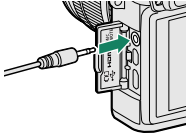

يتم توصيل الإصدارات اليدوية المتوفرة من جهات خارجية على النحو الموضح.

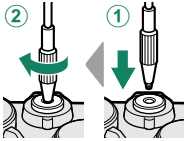

افحص إعدادات تعريض
الميكروفون عن بعد
في ضبط (M) تغطي

يُعرض مربع حوار تأكيد عند توصيل إصدار خاص بجهة خارجية؛ اضغط **MENU/OK** واختَر **من بعد** من أجل **حرمميكروفون/عن بعد**.



الوضع A: أولوية فتحة العدسة AE

اختر فتحة واترك الكاميرا تضبط سرعة الغالق للحصول على التعريض الضوئي الأمثل.

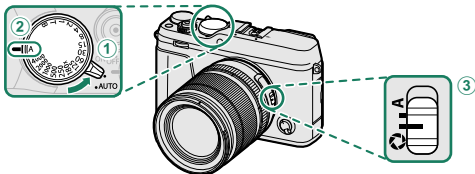

اضبط الإعدادات كما يلي:

- ① ذراع تحديد الوضع التلقائي: ●
- ② سرعة الغالق: A (تلقائي)
- ③ الفتحة: حدد وأدر حلقة فتحة العدسة لضبط الفتحة

تأكد من ظهور A على شاشة العرض.

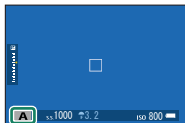

إذا تعذر تحقيق التعريض الضوئي الصحيح عند الفتحة المختارة، فسيتم عرض سرعة الغالق باللون الأحمر. إذا كان الهدف المراد تصويره خارج مجال القياس الخاص بالكاميرا، فسيتم عرض سرعة الغالق هكذا "--".

يمكن ضبط الفتحة حتى أثناء الضغط على زر الغالق جزئياً.

مراجعة عمق النطاق

في حالة تعيين مراجعة عمق النطاق لأحد أزرار الوظيفة، فإن الضغط على هذا الزر يوقف فتحة العدسة على الإعداد المحدد، مما يسمح بمعاينة عمق النطاق على شاشة العرض.

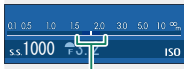
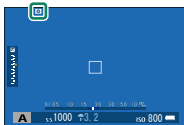

عمق النطاق

إذا تم اختيار كل من مؤشر مسافة AF و مؤشر مسافة MF في قائمة  إعداد الشاشة > تهيئة العرض حسب طلب، يمكن أيضًا معاينة عمق النطاق باستخدام مؤشر عمق النطاق في الشاشة القياسية. استخدم زر DISP/BACK لعرض المؤشرات القياسية.

استخدام الخيار  إعداد AF/MF > مقياس عمق الحقل لاختيار كيفية عرض عمق النطاق. اختر أساس تنسيق الفيلم لمساعدتك على إجراء تقييمات عملية لعمق النطاق للصور التي سيتم عرضها كمطبوعات وما شابه ذلك، واختر أساس البكسل لمساعدتك على تقييم عمق النطاق للصور التي سيتم عرضها بدقة عالية على أجهزة الكمبيوتر أو شاشات العرض الإلكترونية الأخرى.

الحساسية وعدم الوضوح الناتج عن الحركة

إذا اخترت سرعة غالق عالية أثناء إضاءة الهدف إضاءة ضعيفة، فقد لا تكون سرعة الغالق المحددة لبرنامج التعريض الضوئي التلقائي كافية لمنع عدم الوضوح الناتج عن الحركة. لسرعات الغالق الأسرع التي تقلل من التشويش الناتج عن الحركة، حدد حساسية أعلى.



الوضع M: تعريض ضوئي يدوي

يغير التعريض الضوئي من ذلك المحدد بواسطة الكاميرا.

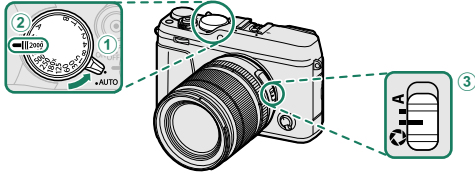

اضبط الإعدادات كما يلي:

- ① ذراع تحديد الوضع التلقائي: ●
- ② سرعة الغالق: اختر سرعة الغالق
- ③ الفتحة: حدد  وأدر حلقة فتحة العدسة لضبط الفتحة

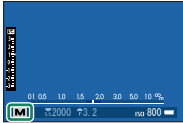

تأكد من ظهور M على شاشة العرض. يتم عرض كمية التعريض الزائد أو الناقص للصورة في الإعدادات الحالية بواسطة مؤشر التعريض الضوئي؛ اضبط سرعة الغالق والفتحة حتى يتم الوصول إلى التعريض الضوئي المطلوب.

في الإعدادات الأخرى خلاف 180X، يمكن كذلك ضبط سرعة الغالق بزيادات قدرها $\frac{1}{3}$ EV عن طريق تدوير قرص التحكم الخلفي. 

مراجعة التعريض الضوئي

لمعاينة التعريض الضوئي في شاشة LCD، حدد خيارًا آخر خلاف OFF من أجل  إعداد الشاشة < معاينة التعرض/توازن البياض لوضع يدوي. حدد OFF عند استخدام الفلاش أو في الحالات الأخرى التي قد يتغير فيها التعريض الضوئي عند التقاط الصورة.



تقوم الكاميرا بضبط الإعدادات تلقائيًا حسب الخيار المحدد عن طريق تدوير قرص التحكم الأمامي. اختر من الأوضاع المناسبة لأنواع محددة من الأهداف، أو اختر **SR SR+** تلقائي متقدم للسماح للكاميرا بمطابقة الوضع تلقائيًا مع الهدف.

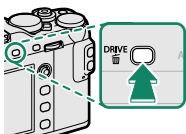

1 اضغط زر **DRIVE** وحدد  (صورة ثابتة) من قائمة خيارات وضع الدفع.

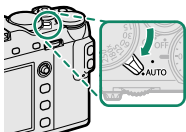

2 قم بتدوير ذراع تحديد الوقت التلقائي إلى **AUTO**.

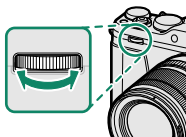

3 قم بتدوير قرص التحكم الأمامي لاختيار أحد الخيارات.

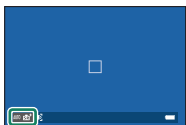

سيظهر المشهد المُحدد حاليًا على شاشة العرض.

الوصف	الوضع
تحسّن الكاميرا الإعدادات لتناسب المشهد تلقائيًا.	SR SR ⁺ تلقائي متقدم
لاتقاط صور لأشخاص.	صورة شخصية
يعالج الصور الشخصية لإضاءة مظهر طبيعي وسلس على بشرة الهدف.	محسن صورة شخصية
للحصول على صور للمباني والمناظر الطبيعية في ضوء النهار.	منظر طبيعي
اختر هذا الخيار عند تصوير أهداف متحركة.	رياضي
اختر هذا الوضع لتصوير أوقات الشفق ضعيفة الإضاءة أو المشاهد الليلية.	ليل
اختر هذا الوضع للحصول على سرعات حاجب بطيئة عند التقاط الصور ليلاً.	ليل (الحامل)
يتم استخدام سرعات حاجب بطيئة لالتقاط الضوء الناتج عن انفجار الألعاب النارية.	ألعاب نارية
اختر هذا الوضع لتسجيل الألوان المفعمة بالحياة أثناء الشروق والغروب.	غروب الشمس
للحصول على لقطات واضحة وصافية تصور سطوع المشاهد التي يسود فيها بريق و سطوع الجليد الأبيض.	ثلج
للحصول على لقطات واضحة وصافية تصور سطوع الشواطئ المشمسة.	شاطئ
تقليل الظلال الزرقاء بشكل نموذجي المصحوبة مع الإضاءة تحت الماء.	تحت الماء
تصوير الخلفية الداخلية المضيئة تحت ظروف الإضاءة المنخفضة.	حفلة
فعال لأخذ لقطات أكثر حيوية للأزهار.	زهرة
لتصوير النصوص أو الرسومات المطبوعة بوضوح.	نص

يتوفر اختيار المشهد أيضاً باستخدام  إعداد التصوير < موضع المشهد في قائمة التصوير.



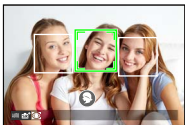

يظهر المشهد المحدد بالكاميرا في الوضع SR SR+ تلقائي متقدم بأيقونة على الشاشة.

- | | |
|---------------------------|----------------|
| السماء 🌤️ | AUTO AUTO |
| الخضرة 🌿 | منظر طبيعي 🏞️ |
| السماء والخضرة 🌳 | ليل 🌙 |
| صورة شخصية 📷 | ليل (الحامل) 🌙 |
| صورة بإضاءة خلفية 📷 | ماكرو 📷 |
| هدف متحرك 🎯 | شاطئ 🏖️ |
| صورة شخصية وحركة 📷 | غروب الشمس 🌅 |
| صورة بإضاءة خلفية وحركة 📷 | ثلج ❄️ |

قد يختلف الوضع المختار مع اختلاف ظروف التصوير. في حالة عدم تطابق الهدف والوضع، فاختر أحد المشاهد تلقائيًا.



التركيز البؤري التلقائي

يلتقط الصور باستخدام تركيز بؤري تلقائي.

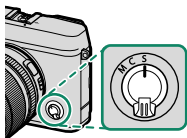

1 قم بتدوير مفتاح اختيار وضع التركيز البؤري إلى **S** أو **C** ((78)).

2 استخدم  إعداد **AF/MF** < وضع **AF** لاختيار وضع التركيز البؤري التلقائي ((80)).

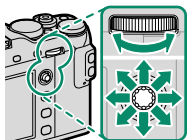

3 حدد موضع وحجم إطار التركيز ((82)).

4 التقط صور.

لمعلومات حول نظام تركيز بؤري تلقائي، تفضل بزيارة:

<http://fujifilm-x.com/af/en/index.html>

وضع التركيز

استخدم مفتاح اختيار وضع التركيز لاختيار كيفية ضبط الكاميرا للتركيز.

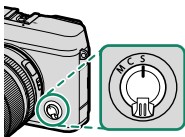

اختر من بين الخيارات التالية:

الوصف	الوضع
تركيز بؤري تلقائي واحد: يقلل التركيز أثناء الضغط الجزئي على مغلاق الكاميرا. اختاره للأهداف الثابتة.	S (AF-S)
تركيز بؤري تلقائي مستمر: يتم ضبط التركيز البؤري باستمرار ليعكس التغيرات في المسافة المؤدية إلى الهدف عند الضغط على زر الغالق جزئيًا. يُستخدم مع الأهداف المتحركة. التركيز التلقائي لاكتشاف العين غير متاح.	C (AF-C)
يدوي: تركيز يدوي باستخدام حلقة تركيز العدسة. يتم اختياره للتحكم اليدوي في التركيز أو في المواقف التي تكون فيها الكاميرا غير قادرة على التركيز باستخدام التركيز التلقائي (87).	M (يدوي)

بغض النظر عن الخيار المحدد، سوف يتم استخدام التركيز اليدوي عندما تكون العدسة في وضع التركيز اليدوي.

إذا تم تحديد ON من أجل إعداد AF/MF < ضبط AF المسبق، فسيتم ضبط التركيز البؤري باستمرار في الوضعين S و C حتى عند عدم الضغط على زر الغالق.

مؤشر التركيز البؤري



مؤشر التركيز البؤري

يتحول مؤشر التركيز البؤري إلى الأخضر عندما يكون الهدف في التركيز البؤري ويومض باللون الأبيض عندما لا تتمكن الكاميرا من التركيز. تشير الأقواس (" ") إلى أن الكاميرا تقوم بالتركيز، وتظهر باستمرار في وضع C. يظهر MF في وضع تركيز بؤري يدوي.

خيارات التركيز التلقائي (وضع AF)

اختر كيفية ضبط الكاميرا للتركيز البؤري في الأوضاع S و C.

1 اضغط زر **MENU/OK** واذهب إلى قائمة التصوير.

2 اختر **AF** إعداد **AF/MF** < وضع **AF**.

3 اختر وضع التركيز البؤري التلقائي.

يمكن كذلك الوصول إلى هذه الميزة عبر الاختصارات ( 246).

تعتمد كيفية ضبط الكاميرا للتركيز البؤري على وضع التركيز البؤري.

وضع التركيز البؤري S (AF-S)

نموذج صورة	الوصف	الخيار
	تقوم الكاميرا بضبط التركيز على الهدف في نقطة التركيز البؤري المحددة. تُستخدم للتركيز بنقطة على هدف محدد.	 نقطة واحدة
	تقوم الكاميرا بضبط التركيز على الهدف في نطاق التركيز البؤري المحدد. تتضمن نطاقات التركيز نقاط تركيز بؤري متعددة، مما يجعل من السهل التركيز على الأهداف المتحركة.	 النطاق
	تقوم الكاميرا بضبط التركيز تلقائيًا على الأهداف عالية التباين؛ تظهر الشاشة المناطق الموجودة في نطاق التركيز البؤري.	 واسع

الخيار	الوصف	نموذج صورة
<p>ALL الكل</p>	<p>قم بتدوير قرص التحكم الخلفي في شاشة اختيار نقطة التركيز (83)، 84) للتبديل بين أوضاع التركيز البؤري التلقائي بالترتيب التالي: □ نقطة واحدة و [1] النطاق و [2] واسع.</p>	

وضع التركيز البؤري C (AF-C)



الخيار	الوصف	نموذج صورة
<p>□ نقطة واحدة</p>	<p>يتتبع التركيز البؤري الهدف عند نقطة التركيز البؤري المحددة. يستخدم للأهداف المتحركة للأمام أو بعيداً عن الكاميرا.</p>	
<p>[1] النطاق</p>	<p>يتتبع التركيز البؤري الهدف عند نطاق التركيز البؤري المحدد. يُستخدم مع الأهداف المتحركة بشكل متوقع نوعاً ما.</p>	
<p>[2] التتبع</p>	<p>يتتبع التركيز البؤري الهدف عبر منطقة واسعة من الإطار.</p>	

قم بتدوير قرص التحكم الخلفي في شاشة اختيار نقطة التركيز (83)،
84) للتبديل بين أوضاع التركيز البؤري التلقائي بالترتيب التالي: □ نقطة
واحدة و [1] النطاق و [2] التتبع.

ALL
الكل

اختر نقطة تركيز للتركيز البؤري التلقائي.

عرض شاشة نقطة التركيز

- 1 اضغط زر **MENU/OK** واذهب إلى قائمة التصوير.
- 2 اختر  إعداد **AF/MF** < منطقة التركيز لعرض شاشة نقطة التركيز.
- 3 استخدام ذراع التركيز (رافعة التركيز) وقرص التحكم الخلفي لاختيار منطقة التركيز البؤري ( 83).





يمكن أيضًا تحديد نقطة التركيز باستخدام عناصر التحكم باللمس ( 22).

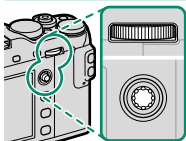

اختيار نقطة تركيز



استخدم ذراع التركيز (رافعة التركيز) لاختيار نقطة التركيز البؤري واستخدم قرص التحكم الخلفي لاختيار حجم إطار التركيز البؤري. يختلف الإجراء باختلاف الخيار المحدد بالنسبة لوضع التركيز البؤري التلقائي.

قرص التحكم الخلفي		ذراع التركيز		وضع AF
				
اضغط	تدوير	اضغط	إمالة	<input type="checkbox"/>
استعادة الحجم الأصلي	اختر من 6 أحجام للإطار	حدد نقطة التركيز البؤري المركزية	حدد نقطة التركيز البؤري	<input type="checkbox"/>
	اختر من 3 أحجام للإطار			<input type="checkbox"/>
—				<input type="checkbox"/>

لا يتوفر اختيار نقطة التركيز البؤري اليدوي عند اختيار تتبع/واسع في وضع التركيز S.

إذا تم تحديد الكل لوضع التركيز البؤري التلقائي، فيمكنك تدوير قرص التحكم الخلفي في شاشة اختيار نقطة التركيز (84) للتبديل بين أوضاع التركيز البؤري التلقائي بالترتيب التالي: نقطة واحدة (6 أحجام إطار) أو النطاق (3 أحجام إطار) أو واسع (وضع التركيز البؤري S) أو التتبع (وضع التركيز البؤري C).

تختلف شاشة نقطة التركيز باختلاف الخيار المحدد بالنسبة لوضع التركيز البؤري التلقائي.

تظهر إطارات التركيز البؤري في صورة مربعات صغيرة (□)، وتظهر نطاقات التركيز البؤري في صورة مربعات كبيرة.

وضع AF		
تتبع/واسع [L]	النطاق [L]	نقطة واحدة [M]
ضع إطار التركيز فوق الهدف واضغط MENU/OK .	اختر من النطاقات المزدوجة بـ 3×3 أو 5×5 أو 7×7 نقاط تركيز.	يمكن تحديد عدد النقاط المتاحة باستخدام إعداد AF المتاح $AF/MF <$ عدد نقاط التركيز.

نقاط التركيز المتاحة

يوفر تركيز تلقائي TTL بتعقب التباين نقاط تركيز أكثر (①) من التركيز التلقائي الهجين الذي (②)، الذي يجمع بين الكشف عن المرحلة مع تركيز تلقائي بتعقب التباين TTL.

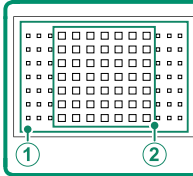

اختيار إطار التركيز لوضع سلسلة اللقطات

عند اختيار سرعة عالية مستمرة (8.0fps، 11fps، 14fps) من أجل وضع الدفع، ينخفض عدد إطارات التركيز البؤري المتاحة في وضع التركيز البؤري C.

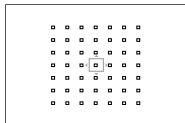

تتبع

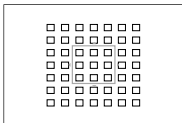

النطاق

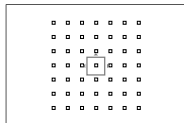

نقطة واحدة

التركيز البؤري التلقائي

بالرغم من أن الكاميرا تتمتع بدقة عالية في نظام التركيز التلقائي، إلا أنها ربما لا تستطيع أن تضبط التركيز على بعض الأهداف المدرجة أدناه.

- الأهداف اللامعة جداً مثل المرايا أو أجسام السيارات.
- الأهداف المصورة عبر نافذة أو أشياء أخرى عاكسة.
- الأهداف الداكنة والأهداف التي تمتص الضوء أكثر من عكسه، مثل الشعر والفراء.
- الأهداف غير الجوهريّة، مثل الدخان أو اللهب.
- الأهداف التي تُظهر تباين قليل مع الخلفية.
- الأهداف التي تأتي أمام أو خلف شيء عالي التباين والذي يوجد أيضاً في إطار التركيز (على سبيل المثال، هدف تم تصويره أمام ستارة ذات عناصر عالية التباين).

التحقق من التركيز البؤري

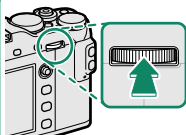

لتكبير منطقة التركيز البؤري الحالية للتركيز البؤري الدقيق، اضغط على منتصف قرص التحكم الخلفي. اضغط وسط قرص التحكم الخلفي مرة أخرى لإلغاء التكبير.



زوم التركيز البؤري



العرض العادي

في وضع التركيز البؤري S، يمكن ضبط التكبير عن طريق تدوير قرص التحكم الخلفي عند تحديد قياسي أو إبراز ذروة التركيز من أجل AF إعداد AF/MF < مساعد MF (142). لا يتوفر زوم التركيز البؤري في وضع التركيز البؤري C أو عندما يعمل خيار AF إعداد AF/MF < ضبط AF المسبق أو إذا تم تحديد خيار آخر خلاف \square نقطة واحدة من أجل وضع AF .

استخدم Fn إعداد الزر/الطلب < ضبط الوظيفة (Fn) لتغيير الوظيفة التي يؤديها مركز قرص التحكم الخلفي أو قم بتعيين وظيفته الافتراضية لعناصر التحكم الأخرى.



تركيز بؤري يدوي

يضبط التركيز البؤري يدويًا.

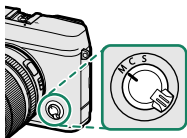

1 قم بتدوير مفتاح اختيار وضع التركيز إلى M.

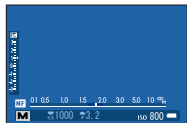

سيظهر **MF** في شاشة العرض.

2 تركيز يدوي باستخدام حلقة تركيز العدسة. أدر الحلقة ليسار لتقليل مسافة التركيز، لليمين لزيادتها.



3 التقط صور.

استخدام **M** إعداد الزر/الطلب < حلقة التركيز لعكس اتجاه دوران حلقة التركيز.



بغض النظر عن الخيار المحدد، سوف يتم استخدام التركيز اليدوي عندما تكون العدسة في وضع التركيز اليدوي.

تركيز بؤري سريع

لاستخدام التركيز التلقائي للتركيز على الهدف في منطقة التركيز البؤري المحددة، اضغط على الزر الذي تم تخصيصه إلى قفل التركيز البؤري أو تشغيل **AF** (يمكن اختيار حجم منطقة التركيز البؤري بقرص التحكم الخلفي). في وضع التركيز البؤري اليدوي، يمكنك استخدام هذه الميزة للتركيز سريعاً على هدف مختار باستخدام التركيز التلقائي الفردي أو المستمر حسب الخيار المحدد في إعداد **AF/MF** < ضبط تركيز تلقاء فور.

التحقق من التركيز البؤري

تتوافر خيارات متنوعة للتحقق من التركيز البؤري في وضع التركيز البؤري اليدوي.

مؤشر التركيز البؤري اليدوي

مسافة التركيز (خط أبيض)





عمق النطاق

يشير مؤشر التركيز اليدوي إلى مدى مطابقة مدى قرب مسافة التركيز لمسافة الهدف في تسلسلية التركيز. يشير الخط الأبيض إلى المسافة المؤدية إلى الهدف في منطقة التركيز البؤري (بالمتر أو القدم حسب الخيار المحدد).  إعداد الشاشة > وحدات نطاق التركيز البؤري في قائمة

الإعداد)، ويشير الشريط الأزرق إلى عمق النطاق، أو بعبارة أخرى المسافة أمام وخلف الهدف التي تظهر في نطاق التركيز.

زوم التركيز البؤري

عند اختيار ON من أجل  إعداد AF/MF > تحقق من تركيز بؤري، فستقوم الشاشة تلقائيًا بتكبير منطقة التركيز البؤري المحددة عند تدوير حلقة التركيز البؤري. اضغط مركز قرص التحكم الخلفي للتراجع من التكبير.

عند تحديد قياسي أو إبراز ذروة التركيز من أجل  إعداد AF/MF > مساعد MF، فإنه يمكن ضبط التكبير عن طريق تدوير قرص التحكم الخلفي. 

يمكن استخدام الخيار **AF/MF** إعداد **AF/MF** < مساعد **MF** للتحقق من التركيز البؤري عند تظير الصور على شاشة LCD أو معين المنظر الإلكتروني في وضع التركيز البؤري اليدوي.

يتم عرض قائمة مساعد **MF** بالضغط مع الاستمرار على وسط قرص التحكم الخلفي. 

الخيارات التالية متاحة:

- إبراز ذروة التركيز: يظل الحدود مرتفعة التباين. قم بتدوير حلقة التركيز البؤري حتى يتم تظليل الهدف.

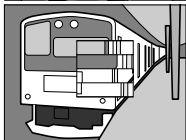

- تقسيم صورة رقمية: يعرض صورة مقسمة في مركز الإطار. قم بتأطير الهدف في الصورة المقسمة وأدر حلقة التركيز البؤري حتى تتم محاذاة الأجزاء الأربعة المكونة للصورة المقسمة.

تعويض التعريض الضوئي



يضبط التعريض الضوئي.

أدر قرص تعويض التعريض الضوئي.

تختلف كمية التعويض المتاحة حسب وضع التصوير.

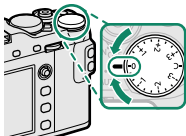

C (مخصص)

عند تدوير قرص تعويض التعريض الضوئي إلى **C**، فإنه يمكن تعديل تعويض التعريض الضوئي بتدوير قرص التحكم الأمامي.

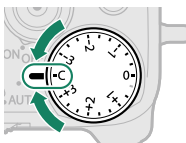

يمكن استخدام قرص التحكم الأمامي لتحديد تعويض التعريض الضوئي للقيم بين -5 و +5 EV.



يمكن استخدام قرص التحكم الأمامي لضبط الفتحة أو تعويض التعريض الضوئي أو الحساسية (عندما يتم تحديد **ON** ل إعداد قرص أوامر **ISO**). اضغط على القرص للتبديل بين إعدادات مختلفة.

قفل التركيز/التعريض الضوئي

تركيب الصور مع وجود الأهداف المراد تصويرها خارج المركز.



1 التركيز البؤري: قم بوضع الهدف المراد تصويره في إطار التركيز البؤري، واضغط على زر الغالق جزئيًا لقفل التركيز والتعريض الضوئي. سيتم قفل التركيز والتعريض الضوئي أثناء الضغط على زر الغالق جزئيًا (قفل التركيز/التعريض التلقائي).



2 إعادة التركيب: استمر في الضغط على زر الغالق جزئيًا.

3 التصوير: اضغط الزر ضغطة كاملة حتى النهاية.

يتوافر قفل التركيز البؤري باستخدام زر الغالق فقط عند اختيار ON من أجل إعدادات الزر/الطلب < AF للغالق، AE للغالق.



الزران AF-L و AE-L

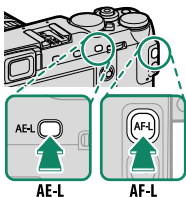

يمكن أيضًا قفل التركيز البؤري والتعريض الضوئي باستخدام الزرين **AE-L** و **AF-L** في الإعدادات الافتراضية، يقوم زر **AF-L** بقفل التركيز البؤري، بينما يقوم زر **AE-L** بقفل التعريض الضوئي. سيظل التركيز البؤري و/أو التعريض الضوئي مغلقًا أثناء الضغط على الزر سواء تم الضغط على زر الغالق جزئيًا من عدمه.

يمكن تغيير الأدوار الخاصة بالزرين باستخدام خيارات  إعداد الزر/الطلب:

- ضبط الوظيفة (Fn): اختر الأدوار الخاصة بالزرين **AE-L** و **AF-L**.
- وضع القفل **AE/AF**: إذا تم تحديد مفتاح تشغيل/ إيقاف القفل **AE/AF** من أجل وضع القفل **AE/AF**، فسيتم قفل التركيز البؤري، و/أو التعريض الضوئي عندما يتم الضغط على هذا الزر، مع الاستمرار في حالة القفل لحين الضغط على الزر مرة أخرى.

يعمل على تنويع الإعدادات تلقائيًا عبر سلسلة من الصور.

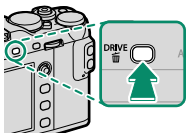



1 اضغط الزر **DRIVE** لعرض خيارات وضع الدفع.

2 اختر نوع التصحيح و (إذا تم تحديد **ISO** سناد **ISO** أو **BKT WB** توازن البياض) مقدار التصحيح.

3 اضغط **MENU/OK** لإنهاء اختيار وضع الدفع.

4 التقط الصور الفوتوغرافية.

تصوير قوسي AE



استخدم  إعداد التصوير < ضبط تصحيح AE لاختيار مقدار التصحيح وعدد اللقطات. في كل مرة يتم فيها الضغط على زر الغالق، سوف تأخذ الكاميرا العدد المحدد من اللقطات: واحدة باستخدام القيمة المقاسة للتعرض الضوئي والأخرى بتعريض ناقص وزائد همضاعفات مقدار التصحيح المحدد ( 154).

 بغض النظر عن مقدار التقويس، لن يتخطى التعريض الضوئي حدود نظام معايرة التعريض الضوئي.

ISO سناد

حدد مقدار التقويس (± 1 ، $\pm 2/3$ ، أو $\pm 1/3$). في كل مرة يتم فيها تحرير الغالق، ستأخذ الكاميرا صورة عند الحساسية الحالية وتقوم بمعالجتها لإنشاء نسختين إضافيتين، واحدة برفع الحساسية والأخرى بخفض الحساسية بالكمية المحددة.

تصوير قوسي محاكاة فيلم

في كل مرة يتم خلالها الضغط على الغالق، تقوم الكاميرا بالتقاط لقطة واحدة ومعالجتها لإنشاء نسخ بإعدادات محاكاة فيلم مختلفة، يتم اختيارها بواسطة  إعداد التصوير < تصوير قوسي محاكاة فيلم ( 154).

BKT WB | توازن البياض

حدد مقدار التقويس (± 1 ، ± 2 ، أو ± 3). في كل مرة يتم الضغط على الغالق، تأخذ الكاميرا صورة واحدة وتعالجها لإنشاء ثلاث نسخ: إحداها باستخدام إعداد توازن البياض الحالي، والأخرى بالضبط الدقيق للزيادة حسب المقدار المحدد، والثالثة بالضبط الدقيق للخفض حسب المقدار المحدد.

DR | تصوير قوسي ديناميكي

في كل مرة تقوم خلالها بالضغط على زر الغالق، تقوم الكاميرا بالتقاط ثلاث لقطات ذات نطاقات ديناميكية مختلفة: 100% للقطعة الأولى، و200% للقطعة الثانية، و400% للقطعة الثالثة.

عندما يكون التصوير القوسي ذو النطاق الديناميكي قيد التمكين، سيتم تقييد الحساسية إلى أدنى مستويات ISO 800 (أو إلى أدنى من ISO 200 إلى 800 عند تحديد خيار تلقائي للحساسية)؛ وستتم استعادة الحساسية التي كانت قيد التمكين مسبقاً عند الانتهاء من التصوير القوسي.



التصوير المستمر (وضع سلسلة اللقطات)



يلتقط الحركة في سلسلة من الصور.

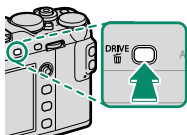

1 اضغط الزر **DRIVE** لعرض خيارات وضع الدفع.

2 اختر **مستمر** واختر معدل تقدم الإطارات.

3 التقط الصور الفوتوغرافية. سوف تلتقط الكاميرا الصور أثناء الضغط على زر الغالق؛ وينتهي التصوير عند تحرير زر الغالق أو عند امتلاء بطاقة الذاكرة.

في حال وصول ترقيم الملفات إلى 999 قبل الانتهاء من التصوير، فسيتم تسجيل الصور المتبقية في مجلد جديد.



قد لا يبدأ التصوير المستمر إذا كانت المساحة المتوفرة على بطاقة الذاكرة غير كافية.

يتغير معدل الإطار حسب الهدف وسرعة الغالق والحساسية ووضع التركيز البؤري. قد تبطؤ معدلات الإطار وتزداد أوقات التسجيل كلما تم التقاط صور أكثر.

ينطفئ الفلاش تلقائيًا؛ وتتم استعادة وضع الفلاش المحدد مسبقًا عند تعطيل تصوير سلسلة اللقطات.

التركيز البؤري والتعريض الضوئي

اهتر وضع التركيز البؤري **C** لتغيير التركيز البؤري مع اللقطة؛ لتغيير التعريض الضوئي مع كل لقطة، اختر **OFF** من أجل  إعداد الزر/الطلب < **AE** للغالق.

 اختيار معدل إطار يبلغ 8,0 أو 11 أو 14 إطار/الثانية يقيد اختيار إطارات التركيز في وضع التركيز البؤري **C** ويجعل الرصد الذي للوجه مقتصرًا على المنطقة المستخدمة للتركيز التلقائي الهجين الذي (تركيز تلقائي بتعقب التباين TTL + تركيز تلقائي باكتشاف المرحلة؛  84).

يختلف أداء التعريض الضوئي وتتبع التركيز البؤري باختلاف عوامل مثل فتحة العدسة والحساسية وتعويض التعريض الضوئي.

يلتقط الصور باستخدام مؤثرات المرشح.

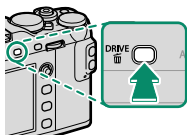

1 اضغط الزر **DRIVE** لعرض خيارات وضع الدفع.

2 ظلل **Adv** مرشح متقدم واضغط **MENU/OK** لعرض خيارات المرشح المتقدم.

3 ظلل مرشح متقدم واضغط **MENU/OK** لتحديد الخيار المفضل والانتقال إلى وضع التصوير.

4 التقط الصور الفوتوغرافية.

عند تدوير ذراع محدد الوضع التلقائي إلى **AUTO**، يمكنك تدوير قرص التحكم الأمامي لاختيار مرشح في شاشة التصوير.



اختر من بين المرشحات التالية:

الوصف	المرشح
اختره لتأثير كاميرا لعبة رجعي.	كاميرا لعبة 
تبدو الأطراف العلوية والسفلية للصور غير واضحة للتأثير ثلاثي الأبعاد (الديوراما).	مصغر 
يقوم بإنشاء صور عالية التباين مع ألوان مشبعة.	ألوان ساطعة 
يقوم بإنشاء صورة ساطعة قليلة التباين.	فلتر عالي 
يقوم بإنشاء درجات لون معتمة بشكل موحد في القليل من مناطق الإضاءة التي يتم التركيز عليها.	فلتر منخفض 
يستخدم تعبير درجة لون ديناميكية لتأثير فانتازيا.	درجة لون ديناميكية 
يقوم بإنشاء منظر ناعم بشكل موحد عبر الصورة بأكملها.	تركيز ناعم 
مساحات الصورة يتم تسجيلها باللون المحدد لها. جميع مساحات الصورة الأخرى يتم تسجيلها باللون الأبيض والأسود.	لون جزئي (احمر) 
	لون جزئي (برتقالي) 
	لون جزئي (اصفر) 
	لون جزئي (اخضر) 
	لون جزئي (ازرق) 
	لون جزئي (بنفسجي) 

بناء على الجسم المراد تصويره وإعدادات الكاميرا، قد تظهر أحياناً حبيبات بالصور أو تختلف درجة وضوحها وتشبع الألوان.



تعريضات ضوئية متعددة



قم بإنشاء صورة فوتوغرافية تجمع بين تعريضين مختلفين.

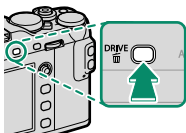

1 اضغط الزر **DRIVE** لعرض خيارات وضع الدفع.

2 حدد **Adv.**، ثم ظلل  تعريض ضوئي متعدد واضغط **MENU/OK** لتحديد الخيار المفضل والعودة إلى وضع التصوير.

3 التقط الصورة الأولى.



4 اضغط على **MENU/OK**. سيتم عرض الصورة الأولى مُركَّبة على الشاشة من خلال العدسة وسوف يُطلب منك التقاط الصورة الثانية.

للعودة إلى الخطوة 3 وإعادة التقاط الصورة الأولى اضغط ذراع التركيز (رافعة التركيز) إلى اليسار. لحفظ الصورة الأولى والخروج دون إنشاء مرات تعرض متعددة، اضغط على **DISP/BACK**.



5 التقط الصورة الثانية باستخدام الإطار الأول كدليل.



6 اضغط **MENU/OK** لإنشاء تعريض ضوئي متعدد أو اضغط ذراع التركيز (رافعة التركيز) إلى اليسار للعودة إلى الخطوة 5 وإعادة التقاط الصورة الثانية.



اتبع التعليمات التي تظهر على الشاشة لإنشاء صور بانوراما.

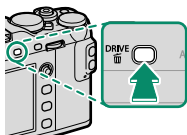

1 اضغط الزر **DRIVE** لعرض خيارات وضع الدفع.

2 حدد **Adv.** ثم ظلل بانوراما واضغط **MENU/OK** لتحديد الخيار المفضل والعودة إلى وضع التصوير.

3 لتحديد حجم الزاوية التي ترغب في تدوير الكاميرا في إطارها أثناء التصوير، اضغط ذراع التركيز (رافعة التركيز) إلى اليسار. ظلل أحد الأحجام، واضغط على **MENU/OK**.

4 اضغط ذراع التركيز إلى اليمين لعرض مجموعة من اتجاهات التدوير. ظلل اتجاه التدوير، واضغط على **MENU/OK**.

5 اضغط زر غالق الفتحة ضغطة كاملة لبدء التسجيل. لا داعي للاستمرار في الضغط على زر الغالق أثناء التسجيل.



6 قم بتدوير الكاميرا في الاتجاه الموضح وفقاً للسهم. يتنهي التصوير أوتوماتيكياً عندما يتم تدوير الكاميرا إلى طرف الخطوط الإرشادية والانتهاء من وضع البانوراما.

للحصول على أفضل النتائج

للحصول على أفضل النتائج، استخدم عدسة ذات طول بؤري 35 مم أو أقل (50 مم أو أقل بتنسيق 35 مم). أسند مرفقيك على جانبك وحرك الكاميرا ببطء في دائرة صغيرة على سرعة ثابتة، مع الحفاظ على الكاميرا بشكل متوازي أو بزاوية قائمة إلى الأفق وتوخي الحيطة فقط عند التدوير في الاتجاه الموضح بواسطة الخطوط الإرشادية. استخدم حامل ثلاثي القوائم للحصول على أفضل النتائج. إذا لم يتم الحصول على النتائج المرغوبة، فحاول التدوير عند سرعة مختلفة.



إذا تم الضغط على زر الغالق بالكامل حتى النهاية قبل أن تكتمل البانوراما، فسينتهي التصوير ولن يتم تسجيل أي بانوراما. قد يتم كذلك مقاطعة التصوير إذا تم تدوير الكاميرا بسرعة أو ببطء شديد. يتم إلغاء التصوير في حالة تدوير الكاميرا في اتجاه غير الاتجاه المشار إليه.

يتم إنشاء صور بانوراما من إطارات متعددة، عند اختيار **ON** من أجل **إعداد الزر/الطلب < AE للغالق**، ويتم تحديد التعريض الضوئي لصور البانوراما الكلية بواسطة الإطار الأول. قد تقوم الكاميرا في بعض الحالات بتسجيل زاوية أكبر أو أصغر من الزاوية المحددة، أو يتعذر عليها تجميع الإطارات سوياً بشكل متكامل. قد لا يتم تسجيل الجزء الأخير من البانوراما إذا انتهى التصوير قبل اكتمال البانوراما.

قد لا يتم تحقيق النتائج المرغوبة مع الأهداف المتحركة، الأهداف القريبة من الكاميرا، الأهداف غير المتباعدة مثل السماء أو حقل عشب، الأهداف ذات الحركة الثابتة، مثل الأمواج والشلالات، أو الأهداف التي تتعرض لتغير كبير في السطوع. قد تصبح البانوراما مشوشة إذا كان الهدف بإضاءة ضعيفة.

مشاهدة صور البانوراما

في عرض الإطار الكامل، يمكنك استخدام قرص التحكم الخلفي لتكبير صور البانوراما أو تصغيرها. وبدلاً من ذلك، يمكنك تشغيل البانوراما مرة أخرى باستخدام ذراع التركيز (رافعة التركيز).

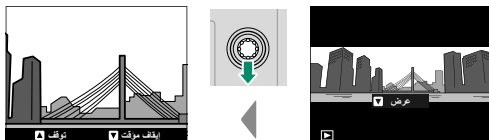

اضغط ذراع التركيز إلى الأسفل لبدء العرض واضغطه مرة أخرى للتوقف مؤقتًا. اضغط ذراع التركيز إلى اليسار أو اليمين لتغيير اتجاه التدوير عندما يكون العرض قيد التشغيل أو لتمرير صور البانوراما أثناء إيقاف العرض؛ ستتحرك صور البانوراما العمودية عمودياً، وستتحرك صور البانوراما الأفقية أفقياً. للانتقال إلى عرض الإطار الكامل، اضغط ذراع التركيز إلى الأعلى.

التصوير بفلاش

استخدم وحدة الفلاش المرفقة طراز EF-X8 المثبتة على قاعدة التثبيت للإضاءة الإضافية أثناء الليل أو داخل البيوت تحت الإضاءة المنخفضة.

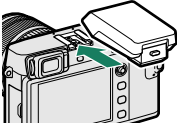

1 مرر الفلاش في قاعدة التثبيت كما هو موضح بالشكل، مع مراعاة التوقف عند استقرار الفلاش في مكانه.

2 ارفع الفلاش.

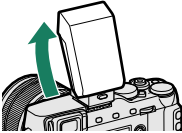

⚠ إذا لم يتم رفع الفلاش، سيتم ضبط الإعدادات للوحدات المتصلة عبر طرف المزامنة (263).

3 حدد إعداد الفلاش < ضبط خاصية الفلاش في قوائم الكاميرا لعرض خيارات وحدة الفلاش EF-X8.



يمكن كذلك الوصول إلى هذه الميزة عبر الاختصارات (246).



4 ظلل العناصر باستخدام ذراع التركيز (رافعة التركيز) وأدر قرص التحكم الخلفي لتغيير الإعداد المظلل (109).

5 اضغط **DISP/BACK** لبدء تفعيل التغييرات.

تبعاً للمسافة إلى الهدف، يمكن أن تُلقَى بعض العدسات ظلالاً على الصور الملتقطة باستخدام الفلاش.

لن ينطلق الفلاش في بعض الإعدادات، مثلاً في وضع بانوراما أو عند استخدام الغالق الإلكتروني.

اختر سرعات غالق أبطأ من **180X** عند استخدام الفلاش في وضع التعريض الضوئي **S** (أولوية الغالق AE) أو يدوي (**M**).

في وضع TTL، قد يضيء الفلاش عدة مرات مع كل لقطة. لا تحرك الكاميرا حتى يكتمل التصوير.

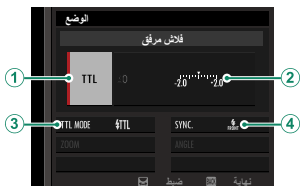

تتوافر الإعدادات التالية عند تركيب وحدة الفلاش المرفقة طراز EF-X8 المثبتة على قاعدة تثبيت.

الوصف	الإعداد
اختر من بين الخيارات التالية: ● TTL : وضع TTL. اضبط تعويض الفلاش (2) واختر وضع الفلاش (3). ● M : ينطلق الفلاش عند الخرج المحدد (2) بغض النظر عن درجة سطوع الهدف أو إعدادات الكاميرا. يتم التعبير عن المخرجات بكسور من القدرة الكاملة، من 1/1 إلى 1/64. قد لا يتم تحقيق النتائج المنشودة عند قيم منخفضة إذا تجاوزت حدود نظام التحكم بالفلاش؛ التقط صورة تجريبية وتحقق من النتائج. ● ☑ (الامر): لاختيار إمكانية استخدام الفلاش للتحكم في وحدات فلاش عن بعد المتزامنة، على سبيل المثال كجزء من نظام فلاش ستوديو. ● OFF (OFF): لا تنطلق وحدة الفلاش EF-X8. وحدات الفلاش المتصلة عبر طرف التزامنة ستظل تنطلق عند تحرير الغالق، ولكن يمكن تعطيلها بخفض وحدة الفلاش EF-X8 وإيقاف تشغيل الوحدات في قائمة إعدادات الفلاش.	1 وضع تحكم بالفلاش

الوصف	الإعداد
ضبط مستوى الفلاش. تختلف الخيارات المتاحة باختلاف وضع التحكم بالفلاش (1).	2 ② تعويض / خرج الفلاش
<p>اختر وضع فلاش للتحكم بالفلاش TTL. تختلف الخيارات المتاحة حسب وضع التصوير المحدد (P أو S أو A أو M).</p> <ul style="list-style-type: none"> ● TTL (فلاش تلقائي): ينطلق الفلاش فقط عند الحاجة؛ يتم ضبط مستوى الفلاش وفقاً لدرجة سطوع الهدف. يشير الرمز  الذي يظهر عند الضغط على زر الغالق جزئياً إلى أن الفلاش سينطلق عند التقاط الصورة. ● TTL (قياسي): ينطلق الفلاش مع كل لقطة إن أمكن؛ يتم ضبط مستوى الفلاش وفقاً لدرجة سطوع الهدف. لن ينطلق الفلاش في حالة عدم شحنه بالكامل عند تحرير الغالق. ● TTL SLOW (مزامنة بطيئة): دمج الفلاش مع سرعات غالق بطيئة عند التقاط صور شخصية مقابل ستارة خلفية لمشهد ليلي. لن ينطلق الفلاش في حالة عدم شحنه بالكامل عند تحرير الغالق. 	3 ③ وضع الفلاش (TTL)
اختيار توقيت انطلاق الفلاش إما بعد فتح الغالق مباشرة (FRONT/أول ستارة) أو قبل غلقه مباشرة (REAR/ثاني ستارة). يوصى باختيار أول ستارة في معظم الأحوال.	4 ④ مزامنة

إزالة احمرار العين

تتوافر إزالة احمرار العين عند تحديد خيار آخر خلاف OFF من أجل **[L]** إعداد الفلاش < إزالة احمرار عين و **[AF]** إعداد AF/MF < إعداد اكتشاف الوجه/العين في وضع ON. يقلل خيار إزالة احمرار العين تأثير "احمرار العين" الناتج عندما تنعكس إضاءة الفلاش من خلال شبكية العين للهدف.

سرعة مزامنة الفلاش

سيقوم الفلاش بالمزامنة باستخدام الغالق عند سرعات غالق تصل إلى $1/180$ ثانية أو أقل.

وحدات الفلاش الاختيارية من FUJIFILM

يمكن استخدام الكاميرا مع وحدات فلاش اختيارية مزودة بقاعدة تثبيت من FUJIFILM.

وحدات الفلاش الخارجية

لا تستخدم وحدات الفلاش الخارجية التي تقوم بتطبيق أكثر من 300 فولت على قاعدة تثبيت الكاميرا.

6

قوائم التصوير

إعداد جودة الصورة

I.Q.

ضبط إعدادات جودة الصورة.



لعرض إعدادات جودة الصورة، اضغط **MENU/OK** في عرض التصوير واختر التبويب **I.Q.** (إعداد جودة الصورة).

تختلف الخيارات المتاحة باختلاف وضع التصوير المحدد.



حجم الصورة

اختر الحجم و نسبة الأبعاد التي سيتم عندها تسجيل الصور الثابتة.

حجم الصورة	الخيار	حجم الصورة	الخيار	حجم الصورة	الخيار
4000×4000	L 1:1	3376×6000	L 16:9	4000×6000	L 3:2
2832×2832	M 1:1	2384×4240	M 16:9	2832×4240	M 3:2
2000×2000	S 1:1	1688×3008	S 16:9	2000×3008	S 3:2

حجم الصورة لا يتم إعادة تعيينه عند إغلاق الكاميرا أو عند اختيار وضع تصوير آخر. 

نسبة الأبعاد

الصور ذات نسبة أبعاد 3:2 لها نفس أبعاد الفيلم مقاس 35 مم، بينما نسبة أبعاد 16:9 تلاءم العرض على الأجهزة عالية الوضوح (HD). الصور ذات نسبة أبعاد 1:1 تكون مربعة.

اختر صيغة الملف ومعدل الضغط. حدد **FINE** أو **NORMAL** لتسجيل صور JPEG، أو **RAW** لتسجيل صور RAW، أو **FINE+RAW**، أو **NORMAL+RAW** لتسجيل صور JPEG وRAW. خيارات **FINE**، و**FINE+RAW** تستخدم معدلات ضغط JPEG أقل للحصول على صور JPEG ذات جودة أعلى، بينما تستخدم خيارات **NORMAL** و**NORMAL+RAW** نسب ضغط JPEG أعلى لزيادة عدد الصور التي يمكن تخزينها.

أزرار الوظيفة



للتبديل بين تشغيل وإيقاف جودة الصورة RAW للحصول على لقطة فردية، اضغط **RAW** على زر الوظيفة (📖 254). إذا كان خيار JPEG محدد حاليًا لجودة الصورة، فالضغط على هذا الزر سيؤدي إلى التحديد المؤقت للخيار JPEG+RAW المرادف له. إذا كان خيار JPEG+RAW هو الخيار المحدد حاليًا، فسيؤدي الضغط على هذا الزر إلى التحديد المؤقت لخيار JPEG المرادف، بينما إذا كان **RAW** هو المحدد، فسيؤدي الضغط على هذا الزر إلى تحديد **FINE** بشكل مؤقت. التقاط الصور أو الضغط على الزر مرة أخرى يؤدي إلى استعادة الإعداد السابق.

حدد ما إذا كان سيتم ضغط صور RAW من عدمه.

الوصف	الخيار
لا يتم ضغط صور RAW.	غير مضغوط
يتم ضغط صور RAW باستخدام لوغاريتم عكسي يعمل على تقليل حجم الملف دون التأثير على بيانات الصورة. يمكن عرض الصور باستخدام برنامج RAW FILE CONVERTER EX 2.0 أو غيره من البرامج التي تدعم الضغط غير منقوص الجودة.	ضغط ضعيف

قم بمحاكاة تأثيرات الأنواع المختلفة من الأفلام بما في ذلك الأبيض والأسود (مع أو بدون فلاتر الألوان). اختر لوحة ألوان وفقًا لطبيعة الهدف وحسك الإبداعي.

الوصف	الخيار
إنتاج لون قياسي. تناسب مدى واسع من الأهداف المراد تصويرها، من صور البورتريه حتى المناظر الطبيعية.	PROVIA/قياسي 
مجموعة ألوان عالية التباين من الألوان المشبعة، تناسب الصور الطبيعية.	Velvia/حيوي 
يقوم بتحسين مدى التدرجات اللونية المتاحة لدرجات لون البشرة في الصور الشخصية مع الحفاظ على درجات اللون الأزرق الساطع للسموات في ضوء النهار. يوصى به لتصوير الصور الشخصية بالخارج.	ASTIA/ضعيف 
لون ناعم وتباين ظل معزز من إعطاء منظر هادئ. يوفر درجة تباين أعلى بقليل من الشخصية بالخارج.	CLASSIC CHROME 
مجموعة ألوان مخففة. يتم تحسين مدى التدرجات اللونية المتاحة لدرجات لون البشرة، مما يجعله اختياريًا جيدًا لتصوير الصور الشخصية في الأستوديو.	PRO Neg. Hi 
	PRO Neg. Std 

الوصف	الخيار
التقاط صور بالأبيض والأسود ذات تدرج ثري ووضوح متميز.	ACROS 
التقاط الصور بالأبيض والأسود القياسي.	احادي اللون 
التقاط صور باللون البني الداكن.	سببيا 

* متوافر مع مرشحات اللون الأصفر (**Ye**)، الأحمر (**R**)، والأخضر (**G**)، التي تعمق الظلال الرمادية المقابلة للألوان المكتملة للون المحدد. المرشح الأصفر (**Ye**) يعمق ألوان البنفسجي والأزرق والأحمر بينما يعمق المرشح الأحمر (**R**) ألوان الأزرق والأخضر. ويعمق المرشح الأخضر (**G**) ألوان الأحمر والبني، بما في ذلك درجات لون البشرة، مما يجعلها خيارًا جيدًا للصور الشخصية.

الخيارات الوحيدة المتاحة عند تدوير ذراع محدد الوضع التلقائي إلى **AUTO** هي **STD** و **B** و **SEPIA**.

يمكن دمج خيارات محاكاة الفيلم مع إعدادات التدرج اللوني والحدة.

يمكن كذلك الوصول إلى إعدادات محاكاة فيلم عبر الاختصارات ( 246).

لمزيد من المعلومات، تفضل بزيارة:

<http://fujifilm-x.com/en/x-stories/the-world-of-film-simulation-episode-1/>

تأثير حبيبي

أضف تأثير فيلم حبيبي. اختر مقدار (قوي أو ضعيف) أو اختر OFF لإيقاف تأثير فيلم حبيبي.

الخيارات		
OFF	ضعيف	قوي

يتحكم بالتباين. اختر القيم الأقل لزيادة التباين أثناء التصوير داخل المنازل أو تحت المناخ الملبد بالغيوم، واستخدم القيم الأعلى لتقليل فقدان التفاصيل في السطوع والظلال عند تصوير المشاهد ذات التباين العالي. يوصى بالقيم العالية للمشاهد التي تحتوي على ضوء شمس وظل عميق، ومن أجل الأهداف المراد تصويرها ذات التباين العالي مثل ضوء الشمس على الماء، أوراق الخريف ساطعة الإضاءة، والصور الشخصية المصورة مقابل خلفية سماء زرقاء، أو الأشياء البيضاء أو الأشخاص ترتدي ملابس بيضاء؛ لاحظ، مع ذلك، احتمالية ظهور بقع في الصور التي يتم تصويرها عند قيم عالية.

الخيارات

400% **#400**200% **#200**100% **#100**

AUTO

في حالة تحديد **AUTO**، سوف تقوم الكاميرا تلقائيًا باختيار أي من **#100** 100% أو **#200** 200% حسب الهدف المراد تصويره وظروف التصوير. يجري عرض سرعة الغالق وفتحة العدسة عند الضغط على زر الغالق جزئيًا.

يتاح **#200** 200% عند مستويات الحساسية ISO 400، وأعلى، و**#400** 400% عند مستويات الحساسية ISO 800 وأعلى.



للحصول على ألوان طبيعية، حدد خيار توازن البياض الذي يطابق مصدر الإضاءة.

الخيار	الوصف
AUTO	يتم تعديل توازن البياض تلقائيًا.
	يقيس قيمة لتوازن البياض.
	يختار درجة حرارة اللون.
	للأهداف الموجودة في ضوء الشمس المباشر.
	للأهداف الموجودة في الظل.
	تستخدم تحت لمبات الفلوريسنت من نوع "ضوء النهار".
	يستخدم تحت لمبات الفلوريسنت من نوع "الأبيض الدافئ".
	يستخدم تحت لمبات الفلوريسنت من نوع "الأبيض البارد".
	يستخدم تحت الضوء الساطع.
	تقليل الظلال الزرقاء بشكل نموذجي المصحوبة مع الإضاءة تحت الماء.

تختلف النتائج باختلاف ظروف التصوير. شاهد الصور بعد التصوير للتحقق من الألوان. 

يتم ضبط توازن البياض للحصول على إضاءة الفلاش فقط في الأوضاع AUTO و . أغلق الفلاش باستخدام خيارات توازن البياض الأخرى.

يمكن كذلك الوصول إلى إعدادات توازن البياض عبر الاختصارات ( 246).

الضبط الدقيق لتوازن البياض



يؤدي الضغط على **MENU/OK** بعد تحديد خيار توازن البياض إلى عرض مربع الحوار المبين على اليسار؛ وعندئذٍ استخدم زر ذراع التركيز (رافعة التركيز) لضبط توازن البياض بدقة أو اضغط **DISP/BACK** للإنتهاء دون الضبط الدقيق.

لا يمكن إمالة ذراع التركيز (رافعة التركيز) قطرياً.





اختر 1، 2 أو 3 لتعديل توازن البياض لظروف الإضاءة غير العادية. سيتم عرض خيارات توازن البياض، قم بتأطير هدف أبيض بحيث يملأ الشاشة واضغط على زر الغالق بالكامل لأسفل لقياس توازن البياض (لتحديد أحدث قيمة مخصصة والخروج دون قياس توازن البياض، اضغط **DISP/BACK** أو اضغط **MENU/OK** لتحديد أحدث قيمة وعرض مربع حوار الضبط الدقيق).

- إذا ظهرت كلمة "مكتمل!"، اضغط على **MENU/OK** لتعيين توازن البياض عند القيمة التي تم قياسها.
- إذا ظهرت كلمة "تحت"، قم بزيادة تعويض التعريض الضوئي وحاول مرة أخرى.
- إذا ظهرت كلمة "فوق" على شاشة العرض، فقم بخفض تعويض التعريض الضوئي، وأعد المحاولة.

K : حرارة اللون



يؤدي اختيار **K** في قائمة توازن البياض إلى عرض قائمة بدرجات حرارة اللون؛ وعندئذٍ تظل إحدى درجات حرارة اللون واضغط **MENU/OK** لتحديد الخيار المفضل وعرض مربع حوار الضبط الدقيق.

حرارة اللون

درجة حرارة اللون هي عبارة عن قياس موضوعي للون مصدر الإضاءة، يتم التعبير عنه في شكل درجة كلفن (ك). مصادر الإضاءة ذات درجة حرارة اللون القريبة من أشعة الشمس المباشرة تظهر باللون الأبيض، ومصادر الإضاءة ذات درجة حرارة اللون المنخفضة يكون لديها ظل أصفر أو أحمر، في حين أن درجة حرارة اللون العالية تظهر بلون أزرق. يمكنك مطابقة درجة حرارة اللون بمصدر الإضاءة، أو اختيار الخيارات التي تختلف بحدّة عن لون مصدر الإضاءة لجعل الصور "أكثر سطوعاً" أو "أقل سطوعاً".

درجة لون بارزة

ضبط مظهر أماكن الإضاءة. اختر من سبعة خيارات بين +4 و -2.

الخيارات						
-2	-1	0	+1	+2	+3	+4

درجة لون مظلمة

ضبط مظهر الظلال. اختر من سبعة خيارات بين +4 و -2.

الخيارات						
-2	-1	0	+1	+2	+3	+4

ضبط كثافة الألوان. اختر من سبعة خيارات بين +4 و -4.

الخيارات

-4	-3	-2	-1	0	+1	+2	+3	+4
----	----	----	----	---	----	----	----	----

حدة ونعومة الحدود. اختر من سبعة خيارات بين +4 و -4.

الخيارات

-4	-3	-2	-1	0	+1	+2	+3	+4
----	----	----	----	---	----	----	----	----

تخفيض الضوء

يقلل الضوء في الصور التي يتم تصويرها بحساسيات ضوء عالية. اختر من سبعة خيارات بين +4 و -4.

الخيارات								
-4	-3	-2	-1	0	+1	+2	+3	+4

تعريض ضوئي طويل NR

حدد ON لتقليل البقع التي تظهر في التعريض الضوئي الطويل.

الخيارات	
OFF	ON

محسن تعديل العدسة

اختر **ON** لتحسين الوضوح عن طريق ضبط الانحراف والفقدان الخفيف للتركيز البؤري على هامش العدسة.

الخيارات

OFF

ON

جيز اللون

اختر سلسلة الألوان المتاحة لإعادة إنتاج اللون.

الوصف	الخيار
يوصى به في معظم الأحوال.	sRGB
للطباعة التجارية.	Adobe RGB

استخدم هذا الخيار إذا لاحظت بقعاً ساطعة في صورتك.

1 اضغط **MENU/OK** في عرض التصوير واختر التوبيخ **[Q]** إعداد جودة الصورة.

2 ظلل تعيين البكسل واضغط **MENU/OK** لإجراء تعيين البكسل. قد تستغرق المعالجة بضع ثوان.

النتائج ليست مضمونة. 

تأكد من أن البطارية مشحونة بالكامل قبل تعيين البكسل.

لا يتوافر تعيين البكسل عند ارتفاع درجة حرارة الكاميرا.

اختر ضبط عادي

استدعاء الإعدادات المحفوظة بواسطة تحرير/ حفظ الضبط العادي. يتم استدعاء الإعدادات من أي من مخازن الإعدادات المخصصة السبعة.

المخازن			
خاصة 4	خاصة 3	خاصة 2	خاصة 1
خاصة 7	خاصة 6		خاصة 5

تحرير/ حفظ الضبط العادي

احفظ ما يصل إلى 7 من إعدادات الكاميرا المخصصة للظروف التي عادة ما تصادفها. يمكن استعادة الإعدادات المحفوظة باستخدام **IQ** إعداد جودة الصورة < اختر ضبط عادي.

- 1 اضغط **MENU/OK** في وضع التصوير لعرض قائمة التصوير. حدد علامة تبويب **IQ** إعداد جودة الصورة، ثم ظلل تحرير/ حفظ الضبط العادي واضغط على **MENU/OK**.

إعداد جودة الصورة



2 ظلل مخزن الإعدادات المخصصة، ثم اضغط على **MENU/OK** للتحديد.



3 اضغط ما يلي حسب الحاجة:

- ISO
- نطاق ديناميكي
- محاكاة فيلم
- تأثير حبيبي
- توازن البياض
- درجة لون بارزة
- درجة لون مظلمة
- لون
- الحدة
- تخفيض الضوضاء



4 اضغط **DISP/BACK**. سيتم عرض نافذة تأكيد؛ ظلل موافق، واضغط على **MENU/OK**.

لحفظ إعدادات الكاميرا الحالية في المخزن المحدد، ظلل **حفظ الضبط الحالي في الخطوة 3** واضغط **MENU/OK**. يمكن إعادة تسمية المخازن باستخدام تحرير اسم مخصص.

لاستعادة الإعدادات الافتراضية للبنك الحالي، حدد **إعادة التهيئة**.



اختر وضع AF وأوضاع التركيز S و C.

الوصف	الخيار
تركز الكاميرا على الهدف الموجود في نقطة التركيز المحددة. يمكن تحديد عدد نقاط التركيز المتاحة باستخدام $\frac{AF}{MF}$ إعداد $AF/MF < \text{عدد نقاط التركيز}$. تُستخدم للتركيز بنقطة على هدف محدد.	□ نقطة واحدة
تركز الكاميرا على الهدف الموجود في نطاق التركيز المحدد. تتضمن نطاقات التركيز نقاط تركيز متعددة، مما يجعل من السهل التركيز على الأهداف المتحركة.	□□ النطاق
في وضع التركيز C، تتعقب الكاميرا التركيز على الهدف في نقطة التركيز المحددة بينما يتم الضغط على زر الغالق حتى المنتصف. في وضع التركيز S، تقوم الكاميرا تلقائيًا بالتركيز على الأهداف عالية التباين؛ تظهر المناطق التي قيد التركيز في الشاشة. قد لا تتمكن الكاميرا من التركيز على الأهداف الصغيرة أو الأهداف التي تتحرك سريعًا.	□□□ تتبع/واسع
قم بتدوير قرص التحكم الخلفي في شاشة اختيار نقطة التركيز (83، 84) للتبديل بين أوضاع التركيز البؤري التلقائي بالترتيب التالي: □ نقطة واحدة و □□ النطاق و □□□ تتبع/واسع.	□□□□ الكل

الإعدادات المخصصة لـ AF-C

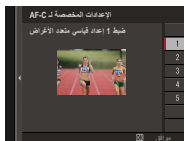

حدد خيارات تتبع التركيز البؤري لوضع التركيز البؤري C. اختر من إعدادات ضبط 1-5 وفقاً لطبيعة الهدف الخاص بك.

الخيار	الوصف
ضبط 1 إعداد قياسي متعدد الأغراض	خيار التتبع القياسي الذي يعمل جيداً مع النطاق النموذجي للأهداف المتحركة.
ضبط 2 تجاهل العقبات و الاستمرار في تتبع الهدف	يحاول نظام التركيز البؤري تتبع الهدف المختار. يتم اختياره للأهداف التي يصعب إبقاؤها في منطقة التركيز البؤري أو إذا كانت هناك أهداف أخرى يحتمل دخولها في منطقة التركيز البؤري مع الهدف.
ضبط 3 لتسريع / تبطيء الهدف	يحاول نظام التركيز البؤري تعويض تسارع أو تباطؤ الهدف. يتم اختياره للأهداف المعرضة لتغيرات سريعة في السرعة.
ضبط 4 للهدف الذي يظهر فجأة	يحاول نظام التركيز البؤري أن يركز بسرعة على الأهداف التي تدخل في منطقة التركيز البؤري. يتم اختياره للأهداف التي تظهر فجأة أو عند تبديل الأهداف بسرعة.
ضبط 5 للحركة غير المنظمة وتسريع / تبطيء الهدف	يتم اختياره للأهداف التي يصعب تتبعها والتي لا تكون عرضة فقط لتغيرات مفاجئة في السرعة ولكن العرضة أيضاً للحركات الطويلة من الأمام للخلف ومن اليسار لليمين.

تخزين الوضع AF بالتوجيه

اختر ما إذا كان وضع التركيز البؤري ومنطقة التركيز البؤري المستخدمين عندما تكون الكاميرا في اتجاه الصورة الشخصية يُحفظان بشكل منفصل عن اللذين يُستخدمان عندما تكون الكاميرا في اتجاه المنظر الطبيعي.

الوصف	الخيار
تُستخدم نفس الإعدادات في كلا الاتجاهين.	OFF
يمكن تحديد منطقة التركيز البؤري لكل اتجاه بشكل منفصل.	منطقة التركيز فقط
يمكن تحديد وضع التركيز البؤري ومنطقة التركيز البؤري بشكل منفصل.	ON

عرض نقطة [] [] AF

اختر ما إذا كانت إطارات التركيز البؤري الفردية تظهر عند اختيار النطاق أو تتبع/واسع لـ $\frac{AF}{MF}$ إعداد AF/MF < وضع AF.

الخيارات	
OFF	ON

عدد نقاط التركيز

حدد عدد نقاط التركيز المتاحة لاختيار نقطة التركيز في وضع التركيز اليدوي أو عند تحديد نقطة واحدة من أجل وضع AF.

الوصف	الخيار
اختر من بين 91 نقطة تركيز مرتبة في شبكة 7 في 13 نقطة.	91 نقطة (7×13)
اختر من بين 325 نقطة تركيز مرتبة في شبكة 13 في 25 نقطة.	325 نقطة (13×25)

ضبط AF المسبق

إذا تم اختيار **ON**، فسوف تستمر الكاميرا في ضبط التركيز البؤري حتى إذا لم يتم الضغط على زر الغالق حتى المنتصف. لاحظ أن هذا يزيد من تفريغ البطارية.

الخيارات	
OFF	ON

إذا تم اختيار **ON**، لن يعمل ضوء مساعدة التركيز البؤري التلقائي لمساعدة عملية التركيز البؤري التلقائي.

الخيارات

OFF

ON

في بعض الحالات قد تصبح الكاميرا غير قادرة على ضبط التركيز باستخدام مصباح مساعدة التركيز التلقائي. إذا تعذر على الكاميرا ضبط التركيز، حاول زيادة المسافة إلى الهدف. تجنب توجيه الضوء المساعد للتركيز التلقائي AF مباشرة نحو عين الشخص الذي تقوم بتصويره.



إعداد اكتشاف الوجه/العين

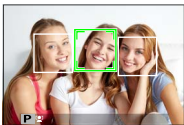

يُضبط رصد الوجه الذي التركيز والتعريض الضوئي على وجوه الأشخاص الموجودة في أي مكان داخل الإطار، بحيث يمنع الكاميرا من التركيز على عناصر الخلفية أثناء تصوير صور البورتريه لمجموعة. مناسب للصور التي تركز على أهداف صور البورتريه الشخصية. يمكن اكتشاف الوجوه والكاميرا في وضع أفقي أو رأسي؛ في حالة اكتشاف وجه، سيتم الإشارة إليه بإطار أخضر. في حال وجود أكثر من وجه في الإطار، ستختار الكاميرا الوجه الأقرب للمركز؛ سيتم إحاطة الوجوه الأخرى بإطار أبيض. يمكنك كذلك تحديد ما إذا كانت الكاميرا تكتشف وترکز على العيون عند تشغيل رصد الوجه الذي من عدمه. اختر من بين الخيارات التالية:

الوصف	الخيار
الرصد الذي للوجه فقط.	تشغيل وجه/إيقاف عين
تختار الكاميرا تلقائيًا العين التي تركز عليها عندما يتم اكتشاف وجه.	تشغيل وجه/عين تلقائي
ترکز الكاميرا على العين اليمنى للأهداف المكتشفة باستخدام الرصد الذي للوجه.	شغل وجه/أولوية العين اليمنى
وترکز الكاميرا على العين اليسرى للأهداف المكتشفة باستخدام الرصد الذي للوجه.	شغل وجه/أولوية العين اليسرى
الرصد الذي للوجه وإزالة العين الحمراء لا يعمل.	إيقاف وجه/إيقاف عين



في بعض الأوضاع، تضبط الكاميرا التعرض للإطار ككل بدلاً من ضبطه بالنسبة لهدف البورتريه فقط.

إذا تحرك الهدف المراد تصويره أثناء الضغط على زر غالق الكاميرا، فقد لا يكون الوجه في المنطقة التي يحددها الإطار الأخضر عند التقاط الصورة.



إذا لم تتمكن الكاميرا من اكتشاف عيون الهدف لأنها مخفية بالشعر أو النظارات أو أشياء أخرى، ستقوم الكاميرا بالتركيز على الوجوه بدلاً من العيون.

يمكن كذلك الوصول إلى خيارات اكتشاف وجه/عين عبر الاختصارات ( 246).

إذا تم اختيار **ON** في وضع التركيز **S**، فيمكن تعديل التركيز يدويًا عن طريق تدوير حلقة التركيز أثناء الضغط على زر الغالق جزئيًا. كلا الخيارين القياسي ومساعد MF لذروة التركيز مدعومان.

الخيارات

OFF

ON

يجب ضبط العدسات التي بها مؤشر مسافة تركيز على وضع التركيز اليدوي (MF) قبل أن تتمكن من استخدام هذا الخيار. يؤدي اختيار MF إلى تعطيل مؤشر مسافة التركيز. اضبط حلقة التركيز على منتصف مؤشر مسافة التركيز، لأن الكاميرا قد تفشل في التركيز إذا تم ضبط الحلقة على لا نهاية أو مسافة التركيز الدنيا.



AF + MF منطقة الزوم

عند تحديد **ON** يتم تحديد من أجل إعداد **AF/MF** < تحقق من تركيز بؤري ونقطة واحدة من أجل وضع **AF**، فإنه يمكن استخدام زوم التركيز البؤري لتكبير منطقة التركيز البؤري المحددة. يمكن تحديد نسبة الزوم (2.5× أو 6×) باستخدام قرص التحكم الخلفي.

اختر طريقة عرض التركيز البؤري في وضع التركيز البؤري اليدوي.

الخيار	الوصف
قياسي	يتم عرض التركيز البؤري بشكل عادي (لا تتوافر ذروة التركيز وتقسيم صورة رقمية).
تقسيم صورة رقمية	يعرض صورة مقسمة أبيض وأسود (أحادي اللون) أو ملونة (اللون) في مركز الإطار. قم بتأطير الهدف في الصورة المقسمة وأدر حلقة التركيز البؤري حتى تتم محاذاة الثلاثة أجزاء المكونة للصورة المقسمة.
إبراز ذروة التركيز	تزيد الكاميرا الحدود عالية التباين. اختر لون ومستوى ذروة.

بإمكانك أيضاً اختيار خيارات مساعد MF بالضغط مع الاستمرار على مركز قرص التحكم الخلفي.



تحقق من تركيز بؤري

عند اختيار **ON**، فستقوم الشاشة تلقائيًا بتكبير منطقة التركيز البؤري المحددة عند تدوير حلقة التركيز البؤري في وضع تركيز بؤري يدوي.

الخيارات

OFF

ON

الضغط على وسط قرص التحكم الخلفي مرة أخرى يؤدي إلى إلغاء التكبير.



تشابك SPOT AE ومنطقة تركيز

اختر **ON** لقياس منطقة التركيز البؤري الحالية عند اختيار نقطة واحدة لـ **AF** واختيار بقعي لـ قياس ضوئي.

الخيارات

OFF

ON

ضبط تركيز تلقاء فور

يحدد ما إذا كانت الكاميرا تركز باستخدام تركيز تلقائي مفرد (AF-S) أو تركيز تلقائي مستمر (AF-C) عند الضغط على زر AF-L في وضع التركيز البؤري اليدوي.

الخيارات	
AF-C	AF-S

مقياس عمق الحقل

اختر أساس تنسيق الفيلم لمساعدتك على إجراء تقييمات عملية لعمق النطاق للصور التي سيتم عرضها كمطبوعات وما شابه ذلك، واختر أساس البكسل لمساعدتك على تقييم عمق النطاق للصور التي سيتم عرضها بدقة عالية على أجهزة الكمبيوتر أو شاشات العرض الإلكترونية الأخرى.

الخيارات	
أساس تنسيق الفيلم	أساس البكسل

يحدد الكيفية التي تركز بها الكاميرا في وضع التركيز البؤري **AF-S** أو **AF-C**.

الوصف	الخيار
استجابة الغالق لها الأولوية عن التركيز البؤري. يمكن التقاط الصور عندما لا تكون الكاميرا في وضع التركيز البؤري.	تحرير
التركيز البؤري له الأولوية عن استجابة الغالق. لا يمكن التقاط الصور إلا عندما تكون الكاميرا في وضع التركيز البؤري.	تركيز بؤري



اختر عمليات التصوير التي يتم إجراؤها باستخدام عناصر التحكم في اللمس.

التصوير الفوتوغرافي لصور ثابتة

الوصف	الوضع
اضغط على هدفك في الشاشة لضبط التركيز عليه وارك الغالق. في وضع سلسلة اللقطات، سيتم التقاط الصور أثناء مواصلتك الضغط بإصبعك على الشاشة.	التصوير باللمس 
انقر لتحديد نقطة التركيز البؤري. في وضع التركيز S (AF-S)، يتم قفل التركيز البؤري، بينما في وضع التركيز C (AF-C)، تستمر الكاميرا في ضبط التركيز البؤري استجابةً للتغيرات في المسافة إلى الهدف. يمكن إنهاء قفل التركيز والتركيز المستمر بالضغط على رمز AF OFF .	ضبط تلقائي باللمس 
انقر لتحديد نقطة للتركيز البؤري أو التكبير. سينتقل إطار التركيز البؤري إلى النقطة المحددة.	منطقة 
إيقاف تشغيل عناصر التحكم في اللمس. الشاشة لا تستجيب عند الضغط عليها.	إيقاف 

نصحك باختيار منطقة في وضع AF للفيلم في قائمة التصوير  تبويب (فيلم) قبل تسجيل الأفلام باستخدام عناصر التحكم في اللمس (في بعض أوضاع الفيلم، سيتم اختيار منطقة تلقائيًا).

الوصف	الوضع
<p>اضغط على هدفك في الشاشة لضبط التركيز عليه وابدأ التسجيل. في وضع التركيز C (AF-C)، تستمر الكاميرا في ضبط التركيز البؤري استجابةً للتغيرات في المسافة إلى الهدف؛ لإعادة التركيز البؤري في وضع التركيز S (AF-S) أو للتركيز على هدف جديد في وضع التركيز C، اضغط على الهدف في الشاشة. لإنهاء التسجيل، اضغط على زر الغالق.</p>	<p>التصوير باللمس</p> 
<p>اضغط على هدفك في الشاشة لضبط التركيز عليه و اضغط على زر الغالق لبدء أو إنهاء التسجيل. في وضع التركيز C (AF-C)، تستمر الكاميرا في ضبط التركيز البؤري استجابةً للتغيرات في المسافة إلى الهدف؛ لإعادة التركيز البؤري في وضع التركيز S (AF-S) أو للتركيز على هدف جديد في وضع التركيز C، اضغط على الهدف في الشاشة.</p>	<p>ضبط تلقائي باللمس</p> 

الوصف	الوضع
انقر لتحديد نقطة التركيز البؤري واضغط على زر الغالق لبدء أو إنهاء التسجيل. في وضع التركيز C (AF-C)، تستمر الكاميرا في ضبط التركيز البؤري استجابةً للتغيرات في المسافة إلى الهدف في نقطة التركيز البؤري المحددة. في وضع التركيز S (AF-S)، يمكنك تحريك نقطة التركيز البؤري بالضغط على الشاشة، ولكن لا يمكن إعادة التركيز البؤري إلا باستخدام عنصر التحكم الذي تم تخصيص تشغيل AF إليه (📖 227).	منطقة 
إيقاف تشغيل عناصر التحكم في اللمس. الشاشة لا تستجيب عند الضغط عليها.	إيقاف 

لتعطيل عناصر التحكم في اللمس وإخفاء مؤشر وضع شاشة اللمس، حدد **OFF** في إعداد الزر/الطلب < ضبط شاشة اللمس > تشغيل/إيقاف شاشة اللمس. 

إعدادات التصوير



اضبط خيارات التصوير.



لعرض خيارات التصوير، اضغط على **MENU/OK** في عرض التصوير وحدد التبويب (إعدادات التصوير).

تختلف الخيارات المتاحة باختلاف وضع التصوير المحدد.



موضع المشهد

اختر وضع التصوير المستخدم عندما يكون ذراع محدد الوضع التلقائي في الوضع **AUTO**.

الوصف	الوضع
تحسّن الكاميرا الإعدادات لتناسب المشهد تلقائيًا.	Sr SR+ تلقائي متقدم
لالتقاط صور لأشخاص.	صورة شخصية
يعالج الصور الشخصية لإضفاء مظهر طبيعي وسلس على بشرة الهدف.	محسن صورة شخصية
للحصول على صور للمباني والمناظر الطبيعية في ضوء النهار.	منظر طبيعي
اختر هذا الخيار عند تصوير أهداف متحركة.	رياضي
اختر هذا الوضع لتصوير أوقات الشفق ضعيفة الإضاءة أو المشاهد الليلية.	ليل

الوصف	الوضع
اختر هذا الوضع للحصول على سرعات حاجب بطيئة عند التقاط الصور ليلاً.	* ليل (الحامل) 
يتم استخدام سرعات حاجب بطيئة لالتقاط الضوء الناتج عن انفجار الألعاب النارية.	ألعاب نارية 
اختر هذا الوضع لتسجل الألوان المفعمة بالحيوية أثناء الشروق والغروب.	غروب الشمس 
للحصول على لقطات واضحة وصافية تصور سطوع المشاهد التي يسود فيها بريق و سطوع الجليد الأبيض.	ثلج 
للحصول على لقطات واضحة وصافية تصور سطوع الشواطئ المشمسة.	شاطئ 
تقليل الظلال الزرقاء بشكل نموذجي المصحوبة مع الإضاءة تحت الماء.	تحت الماء 
تصوير الخلفية الداخلية المضيئة تحت ظروف الإضاءة المنخفضة.	حفلة 
فعال لأخذ لقطات أكثر حيوية للأزهار.	زهرة 
لتصوير النصوص أو الرسومات المطبوعة بوضوح.	نص 

مؤقت ذاتي

حدد مدة تأخير تحرير الغالق.

الوصف	الخيار
يتم تحرير الغالق بعد الضغط على زر الغالق بمدة ثانيتين. يستخدم لتفادي التشويش الناتج عن تحرك الكاميرا عند الضغط على زر تحرير الغالق. يومض مصباح المؤقت الذاتي أثناء العد التنازلي للمؤقت.	2 ثانية
يتم تحرير الغالق بعد الضغط على زر الغالق بمدة عشرة ثواني. استخدم ذلك مع الصور التي ترغب في أن تظهر فيها بنفسك. تومض لمبة المؤقت الذاتي قبل التقاط الصورة مباشرة.	10 ثوان
المؤقت الذاتي مغلق.	OFF



عند اختيار أي خيار آخر خلاف **OFF**، سيتم تشغيل المؤقت بعد الضغط على زر الغالق وضغطة كاملة حتى النهاية. تُظهر شاشة العرض عدد الثواني المتبقية حتى التصوير. لإيقاف المؤقت قبل التقاط الصورة، اضغط

.DISP/BACK

قف خلف الكاميرا عند استخدام زر الغالق. الوقوف أمام العدسة يمكن أن يتعارض مع ضبط إعدادات التركيز والتعرض للضوء.



يغلق المؤقت الذاتي أوتوماتيكياً عندما يتم غلق الكاميرا.

تهيئة الكاميرا على التقاط الصور تلقائيًا حسب فاصل زمني محدد مسبقًا.



1 ظلل تصوير حسب فاصل الزمني في التويب
 (إعداد التصوير) واضغط MENU/OK.



2 استخدم ذراع التركيز (رافعة التركيز) لاختيار
 الفاصل الزمني وعدد اللقطات. اضغط MENU/OK
 للاستمرار.



3 استخدم ذراع التركيز لاختيار وقت البدء، ثم اضغط
 MENU/OK. سيبدأ التصوير تلقائيًا.

لا يمكن استخدام التصوير بفواصل زمني بسرعة غالق B (مصباح) أو أثناء تصوير تعريض ضوئي متعدد. في وضع سلسلة اللقطات، يجري التقاط صورة واحدة في كل مرة يجري فيها تحرير الغالق.



يُنصح باستخدام حامل ثلاثي.



تأكد من مستوى البطارية قبل البدء. نصحك باستخدام محول طاقة اختياري AC-9V AC وتوصيلة تيار مستمر CP-W126.

تتوقف الشاشة أحياناً بين اللقطات وتضيء قبل بضع ثوان من التقاط اللقطة التالية. يمكن تنشيط الشاشة في أي وقت بالضغط على زر الغالق ضغطة كاملة.

لمواصلة التصوير حتى امتلاء بطاقة الذاكرة، اضبط عدد الفتحات على ∞.

ضبط تصحيح AE

ضبط إعدادات تصحيح التعريض الضوئي.

الخيار	الوصف
ضبط تقدم الإطارات	اختر عدد اللقطات في سلسلة التصحيح (FRAMES) وحجم التعريض الضوئي يختلف مع كل لقطة (الخطوة).
1 إطار/مستمر	اختر ما إذا كانت اللقطات في سلسلة التصحيح تؤخذ مرة واحدة (1 إطار) أو في سلسلة لقطات واحدة (مستمر).
ضبط تسلسل	اختر ترتيب أخذ اللقطات.



تصوير قوسي لمحاكاة فيلم



اختر أنواع المحاكاة الثلاثة المستخدمة في تصحيح محاكاة الفيلم التسلسلية (118).

الخيارات		
ضعيف/ASTIA S	حيوي/Velvia V	قياسي/PROVIA STD
PRO Neg. Std N5	PRO Neg. Hi NH	CLASSIC CHROME CC
سيبيا SEPIA	احادي اللون B	ACROS A

* يتوفر مع مرشحات اللون الأصفر (Ye) والأحمر (R)، والأخضر (G).

اختر الكيفية التي تقيس بها الكاميرا التعريض الضوئي.

سيجري الخيار المحدد فقط عند يكون  إعداد AF/MF < إعداد اكتشاف الوجه/العين  في وضع إيقاف وجه/إيقاف عين.

الوصف	الوضع
ستحدد الكاميرا على الفور التعريض الضوئي بناءً على تحليل التركيب، واللون، وتوزيع السطوع. يوصى به في معظم الأحوال.	 (متعدد)
تقيس الكاميرا الإطار بالكامل ولكنها تخصص أكبر قياس لمنطقة المنتصف.	 (قياس المنتصف)
تقوم الكاميرا بقياس ظروف الإضاءة في المنطقة الموجودة في مركز الإطار المساوية لـ 2% من العدد الكلي. يوصى به مع الأهداف ذات الإضاءة الخلفية وفي الحالات الأخرى التي تكون فيها الخلفية أكثر سطوعاً أو قتامة من الهدف الرئيسي.	[•] (بقعي)
يتم تحديد التعرض عند المتوسط بالنسبة لكامل الإطار. يوفر تعرض ثابت عبر عديد من اللقطات التي لها نفس الإضاءة، ويكون فعال بصورة خاصة للمناظر الطبيعية وصور البورتريه للأشخاص الذين يرتدون الأسود أو الأبيض.	[] (متوسط)

يختار نوع الغالق. يختار الغالق الإلكتروني لكتم صوت الغالق.

الوصف	الخيار
يلتقط صور باستخدام الغالق الميكانيكي.	MS غالق ميكانيكي
يلتقط صور باستخدام الغالق الإلكتروني.	ES غالق إلكتروني
تختار الكاميرا نوع الغالق حسب ظروف التصوير.	MS ميكانيكي+ ES إلكتروني

عند تحديد أي خيار آخر خلاف MS غالق ميكانيكي، يمكن اختيار سرعات غالق أسرع من $1/4000$ ثانية عن طريق تدوير قرص سرعة الغالق إلى 4000 ثم تدوير قرص التحكم الخلفي.

قد يظهر التشوه في لقطات الأهداف المتحركة مع الغالق الإلكتروني، بينما قد تظهر أشرطة أو ضباب في اللقطات المأخوذة تحت أضواء الفلوريسنت أو أي إضاءة أخرى وامضة أو غير منتظمة. عند التقاط الصور وصوت الغالق مكتوم، فعليك باحترام حقوق صور الأهداف وحققهم في الخصوصية.

عند استخدام الغالق الإلكتروني، يتم تعطيل الفلاش، ويتم حصر الحساسية على قيم 200-ISO 12800، ولا يكون لخفض ضوء التعريض الضوئي الطويل أي تأثير.

وضع مثبت الصورة

اختر من بين الخيارات التالية لثبات الصورة:

الوصف	الخيار
ثبات الصورة قيد التشغيل. في حالة تحديد حركة +، ستقوم الكاميرا بضبط سرعة الغالق بما يتيح تقليل عدم الوضوح الذي تسببه الحركة عند رصد أهداف متحركة.	1 (●) حركة+استمرارية
	1 (●) مستمر
كما هو موضح أعلاه، باستثناء استخدام تثبيت الصورة فقط عند ضغط زر الغالق ضغطة جزئية (وضع التركيز البؤري C فقط) أو عند تحرير الغالق. في حالة تحديد حركة +، ستقوم الكاميرا بضبط سرعة الغالق بما يتيح تقليل عدم الوضوح الذي تسببه الحركة عند رصد أهداف متحركة.	2 (●) حركة+تصوير
	2 (●) تصوير فقط
ثبات الصورة متوقف. حدد هذا الخيار عند استخدام حامل ثلاثي.	OFF

الخيار حركة+ ليس له أي تأثير عند ضبط الحساسية على قيمة ثابتة، وقد لا يكون متاحًا مع بعض التوليفات الأخرى من الإعدادات. وقد يختلف التأثير وفقًا لظروف الإضاءة والسرعة التي يتحرك بها الهدف.

هذا الخيار متاح فقط مع العدسات التي تدعم تثبيت الصورة.



يضبط حساسية الكاميرا تجاه الضوء.

الوصف	الخيار
يتم ضبط الحساسية تلقائيًا استجابةً لأحوال التصوير. اختر الحساسية الأولية، الحساسية القصوى، والحد الأدنى من سرعة الغالق للأوضاع AUTO1 و AUTO2 و AUTO3 .	AUTO1 AUTO2 AUTO3
يضبط الحساسية يدويًا. تظهر القيمة المحددة في الشاشة.	200-12800
يتم اختياره للمواقف الخاصة. لاحظ أنه قد تظهر بقع في الصور التي يتم التقاطها عند H ، بينما يقلل L من النطاق الديناميكي.	H (51200/25600) L (160/125/100)

لا يتم إعادة تعيين الحساسية عند إغلاق الكاميرا.



لا يمكن تعديل الحساسية عندما يتم تدوير ذراع محدد الوضع التلقائي إلى **AUTO**.

عندما يتم تحديد **ON** لـ إعداد الزر/الطلب < إعداد قرص أوامر **ISO**، يمكن تعديل الحساسية بالضغط على مركز قرص التحكم الأمامي لتحديد الحساسية ومن ثم تدوير القرص لاختيار إعداد.

ضبط الحساسية

يمكن استخدام القيم الأعلى لتقليل التشوش في الصور عندما تكون الإضاءة ضعيفة، في حين تتيح القيم الأدنى الحصول على سرعات غالق أبطأ أو فتحات أعرض في الضوء الساطع، ومع ذلك، لاحظ أن البقع قد تظهر في الصور الملتقطة عند مستويات حساسية عالية.

اختر الحساسية الأولية، الحساسية القصوى، والحد الأدنى من سرعة الغالق للأوضاع **AUTO1** و **AUTO2** و **AUTO3**. الإعدادات الافتراضية موضحة فيما يلي.

الاختيار الافتراضي			الخيارات	العنصر
AUTO3	AUTO2	AUTO1		
200			200-12800	حساسية افتراضية
3200	1600	800	400-12800	الحد الأقصى من الحساسية
1/60 ثانية			1/4-1/500 ثانية، تلقائي	الحد الأدنى من سرعة الغالق

تقوم الكاميرا تلقائيًا باختيار قيمة حساسية فيما بين القيمة الافتراضية والقيمة القصوى؛ ولا يجري رفع قيمة الحساسية عن القيمة الافتراضية إلا إذا كانت سرعة الغالق المطلوبة للتعريض الضوئي المثالي أبطأ من القيمة المحددة في الحد الأدنى من سرعة الغالق.



إذا كانت القيمة المحددة لـ حساسية افتراضية أعلى من تلك المحددة من أجل الحد الأقصى من الحساسية، سيتم ضبط حساسية افتراضية للقيمة المحددة لـ الحد الأقصى من الحساسية.

قد تختار الكاميرا سرعات غالق أبطأ من الحد الأدنى من سرعة الغالق إذا كانت الصور ستظل بتعرض ناقص عند القيمة المختارة من أجل الحد الأقصى من الحساسية. إذا تم تحديد تلقائيًا لـ الحد الأدنى من سرعة الغالق، فإن الكاميرا تختار تلقائيًا الحد الأدنى لسرعة الغالق بقيمة مُساوية تقريبًا لقيمة معكوس الطول البؤري للعدسة، بوحدة الثانية (مثال، إذا كانت العدسة ذات طول بؤري 50 مم، فإن الكاميرا ستختار الحد الأدنى من سرعة الغالق بقيمة تبلغ $1/50$ ثانية تقريبًا). لا يتأثر الحد الأدنى من سرعة الغالق بالخيار المحدد لتثبيت الصورة.

ضبط وصلة القاعدة

قم بضبط إعدادات عدسات M-mount باستخدام محول
اختياري FUJIFILM M MOUNT ADAPTER.

اختيار طول بؤري



إذا كان الطول البؤري للعدسة هو 21 أو 24 أو 28 أو 35 مم، اختر خيارًا مطابقًا في قائمة ضبط وصلة القاعدة.



للعدسات الأخرى، حدد عدسة 5 أو عدسة 6 واستخدم
ذراع التركيز (رافعة التركيز) لإدخال الطول البؤري.

تصحيح التشوه

اختر من بين خيارات قوية، متوسطة أو ضعيفة لتصحيح التشوه في أسطوانة أو وظيفة.



تصحيح تظليل اللون

يمكن تعديل اختلافات اللون (التظليل) بين مركز وحواف الإطار بشكل منفصل لكل ركن.

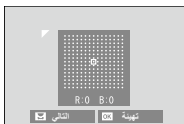

لاستخدام تصحيح تظليل اللون، اتبع الخطوات أدناه.

1 قم بتدوير قرص التحكم الخلفي لاختيار ركن. تتم الإشارة إلى الركن المحدد بمثلث.

2 استخدم ذراع التركيز (رافعة التركيز) لضبط التظليل إلى أن يختفي الفرق في اللون بين الركن المحدد ومركز الصورة. اضغط ذراع التركيز إلى اليسار أو اليمين لضبط الألوان على المحور السماوي-الأحمر. اضغط ذراع التركيز إلى الأعلى أو الأسفل لضبط الألوان على المحور الأزرق-الأصفر.

لتحديد القدر المطلوب، قم بضبط تصحيح تظليل اللون أثناء التقاط صور للسماء الزرقاء أو لورقة رمادية اللون.



تصحيح الإضاءة الطرفية

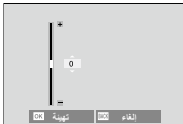

اختر من بين القيم -5 و +5. اختيار قيم موجبة يزيد من الإضاءة الطرفية، بينما اختيار قيم سالبة يقلل من الإضاءة الطرفية. يوصى باختيار القيم الموجبة مع العدسات القديمة، والقيم السالبة لإحداث تأثير الصور التي تم التقاطها بعدسة قديمة أو بكاميرا ذات ثقب.

لتحديد القدر المطلوب، قم بضبط تصحيح الإضاءة الطرفية أثناء التقاط صور للسماء الزرقاء أو لورقة رمادية اللون.



الاتصال اللاسلكي

وصّل الكاميرا بالهواتف الذكية التي تستخدم آخر إصدار لتطبيق FUJIFILM Camera Remote. يمكن استخدام الهاتف الذكي لتصفح الصور على الكاميرا أو تنزيل الصور المحددة أو التحكم في الكاميرا عن بعد أو نسخ بيانات الموقع إلى الكاميرا.

للتنزيلات والمزيد من المعلومات، تفضل بزيارة:

http://app.fujifilm-dsc.com/en/camera_remote/



إعداد الفلاش



ضبط الإعدادات المتعلقة بالفلاش.



لعرض الإعدادات المتعلقة بالفلاش، اضغط على **MENU/OK** في عرض التصوير وحدد التبويب **⚡** (إعداد الفلاش).

تختلف الخيارات المتاحة باختلاف وضع التصوير المحدد.



ضبط خاصية الفلاش

اختر وضع تحكم بالفلاش، وضع الفلاش، أو وضع مزامنة أو اضبط مستوى الفلاش. تختلف الخيارات المتاحة باختلاف الفلاش.



انظر صفحة 261 لمزيد من المعلومات.



إزالة احمرار عين

أزل تأثيرات احمرار العين التي يسببها الفلاش.

الوصف	الخيار
يتم دمج تقليل العين الحمراء بالفلاش المسبق مع إزالة العين الحمراء الرقمية.	فلاش+إزالة
تقليل العين الحمراء بالفلاش فقط.	فلاش
إزالة العين الحمراء الرقمية فقط.	إزالة
إيقاف تقليل العين الحمراء بالفلاش وإزالة العين الحمراء الرقمية.	OFF

يمكن استخدام تقليل العين الحمراء للفلاش في وضع التحكم في فلاش TTL. يتم إجراء إزالة العين الحمراء الرقمية فقط عند كشف أحد الوجوه ويكون غير متاحًا مع صور RAW.



بدلاً من ضبط مستوى الفلاش في كل لقطة، يمكن قفل تحكم الفلاش TTL للحصول على نتائج متسقة في سلسلة من الصور المتتالية.

الوصف	الخيار
يتم قفل مخرجات الفلاش على القيمة المقاسة من أحدث صورة. ستظهر رسالة خطأ إذا لم تكن هناك أية قيم مقاسة مسبقاً.	قفل بأخر فلاش
تُصدر الكاميرا سلسلة من الفلاشات المستتقة وتغلق مخرجات الفلاش على القيمة المقاسة.	قفل بفلاش المعايرة

لاستخدام قفل TTL، قم بتعيين قفل TTL على أحد عناصر التحكم بالكاميرا ثم استخدم عنصر التحكم لتمكين أو تعطيل قفل TTL (254).
يمكن ضبط تعويض الفلاش فيما قفل TTL ساري المفعول.



إعدادات ضوء LED

اختر ما إذا كان سيتم استخدام ضوء فيديو LED في وحدة الفلاش (إن توافر) كضوء صياد أو كضوء مساعدة التركيز البؤري التلقائي عند التقاط الصور.

الخيار	دور ضوء فيديو LED في التصوير الثابت
انعكاس الضوء في العين	انعكاس الضوء في العين
مساعد AF	ضوء مساعدة التركيز البؤري التلقائي
مساعد AF+انعكاس الضوء	ضوء مساعدة التركيز البؤري التلقائي وضوء صياد
OFF	لا يوجد

يمكن كذلك الوصول إلى هذا الخيار عبر قائمة إعدادات الفلاش.



إعدادات رئيسي

اختر درجة فلاش (A أو B أو C) للفلاش المثبت على قاعدة تثبيت الكاميرا عندما تعمل كفلاش رئيسي يتحكم في وحدات فلاش عن بعد عبر التحكم بالفلاش اللاسلكي البصري من FUJIFILM، أو اختر **OFF** لتقييد مخرجات الفلاش الرئيسي عند مستوى لا يؤثر على الصورة النهائية.

الخيارات			
الدرجة A	الدرجة B	الدرجة C	OFF

يمكن كذلك الوصول إلى هذا الخيار عبر قائمة إعدادات الفلاش.



اختر القناة المستخدمة للاتصال بين الفلاش الرئيسي و وحدات فلاش عن بعد عند استخدام التحكم بالفلاش اللاسلكي البصري من FUJIFILM. يمكن استخدام قنوات منفصلة لأنظمة فلاش مختلفة أو لمنع التداخل بين عدة أنظمة مختلفة تعمل بالقرب من بعضها البعض.

الخيارات			
CH4	CH3	CH2	CH1

إعداد الفيلم



اضبط خيارات تسجيل فيلم.



لعرض خيارات تسجيل الفيلم، اضغط على **MENU/OK** في عرض التصوير وحدد التبويب **⏏** (إعداد الفيلم).

تختلف الخيارات المتاحة باختلاف وضع التصوير المحدد.



وضع فيلم

اختر حجم الإطار للأفلام ومعدل الإطار لتسجيل الأفلام.

معدل الإطار	حجم الإطار	الخيار
29,97 إطار/ثانية	2160 × 3840 (4K)	UHD 4K 2160/29.97P
25 إطار/ثانية		UHD 4K 2160/25P
24 إطار/ثانية		UHD 4K 2160/24P
23,98 إطار/ثانية		UHD 4K 2160/23.98P
59,94 إطار/ثانية	1080 × 1920 (عالي الدقة كامل)	FULL HD 1080/59.94P
50 إطار/ثانية		FULL HD 1080/50P
29,97 إطار/ثانية		FULL HD 1080/29.97P
25 إطار/ثانية		FULL HD 1080/25P
24 إطار/ثانية		FULL HD 1080/24P
23,98 إطار/ثانية		FULL HD 1080/23.98P
59,94 إطار/ثانية		HD 720/59.94P
50 إطار/ثانية		HD 720/50P
29,97 إطار/ثانية	720 × 1280 (عالي الدقة)	HD 720/29.97P
25 إطار/ثانية		HD 720/25P
24 إطار/ثانية		HD 720/24P
23,98 إطار/ثانية		HD 720/23.98P

وضع AF للفيلم

يحدد كيفية اختيار الكاميرا لنقطة التركيز البؤري من أجل تسجيل الأفلام.

الوصف	الخيار
اختيار نقطة التركيز البؤري تلقائيًا.	متعدد
تركز الكاميرا على الهدف الموجود في منطقة التركيز البؤري المحددة.	منطقة

عرض معلومات إدخال HDMI

عند اختيار **ON**، فإن أجهزة HDMI التي يتم توصيل الكاميرا إليها ستعكس المعلومات التي تظهر على شاشة الكاميرا.

الخيارات	
OFF	ON

إخراج فيلم 4K

اختر وجهة لأفلام 4K الملتقطة بينما يتم توصيل الكاميرا إلى مسجل HDMI أو أي جهاز آخر يدعم 4K.

الوصف	الخيار
يتم تسجيل أفلام 4K على بطاقة الذاكرة بالكاميرا بجودة 4K ويكون الخرج لجهاز HDMI بجودة عالي الدقة كامل.	بطاقة SD
يكون خرج أفلام 4K إلى جهاز HDMI بجودة 4K، ويبدأ عند الضغط على زر الغالق. لا تسجل الكاميرا أفلام 4K على بطاقة الذاكرة.	HDMI

تحكم في تسجيل HDMI

اختر ما إذا كانت الكاميرا سترسل بداية الفيلم وتوقف الإشارات إلى جهاز HDMI عند الضغط على زر الغالق لبدء وإيقاف تسجيل الفيلم.

الخيارات	
OFF	ON

ضبط مستوى الميكروفون



ضبط مستوى صوت التسجيل للميكروفونات الداخلية والخارجية.

الوصف	الخيار
اختر أحد مستويات صوت التسجيل.	1—4

تبين الشاشة أعلى مستوى لصوت التسجيل يتم اكتشافه في فترة معينة.



يمكنك تعيين ضبط مستوى الميكروفون إلى أحد عناصر التحكم بالكاميرا ثم استخدام عنصر التحكم لضبط مستوى صوت الميكروفون أثناء التسجيل.

حرر ميكروفون/عن بعد

حدد ما إذا كان الجهاز المتصل بموصل الميكروفون/جهاز التحكم عن بعد هو ميكروفون أو جهاز تحكم عن بعد.

الخيارات	
عن بعد 📡	ميكروفون 🎤

العرض وقائمة العرض

شاشة العرض

يبين هذا القسم المؤشرات التي يمكن أن تظهر أثناء العرض.

لأغراض توضيحية، يتم عرض الشاشات مع إظهار كافة المؤشرات مضاءة عليها.

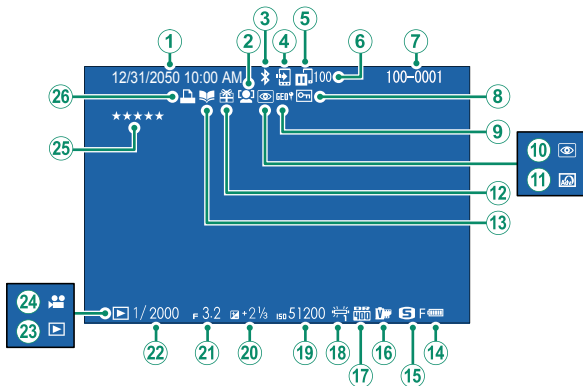

- 1 التاريخ والوقت 204، 44 ①
- 2 مؤشر رصد الوجه 139 ②
- 3 تشغيل/إيقاف Bluetooth 241 ③
- 4 أمر إرسال الصور 192 ④
- 5 حالة إرسال الصورة 192 ⑤
- 6 عدد الإطارات المحددة للتحميل 192 ⑥
- 7 رقم الإطار 237 ⑦
- 8 صورة محمية 188 ⑧
- 9 بيانات الموقع 243 ⑨
- 10 مؤشر إزالة احمرار العين 190، 165 ⑩
- 11 مرشح متقدم 99 ⑪
- 12 صورة هدية 51 ⑫
- 13 مؤشر مساعدة دفتر الصور 194 ⑬
- 14 مستوى البطارية 43 ⑭
- 15 جودة/حجم الصورة 116، 115 ⑮
- 16 محاكاة الفيلم 118 ⑯
- 17 نطاق ديناميكي 121 ⑰
- 18 توازن البياض 122 ⑱
- 19 الحساسية 158 ⑲
- 20 تعويض التعريض الضوئي 91 ⑳
- 21 الفتحة 72، 69، 63 ㉑
- 22 سرعة الغالق 72، 64، 63 ㉒
- 23 مؤشر وضع العرض 51 ㉓
- 24 رمز الفيلم 58 ㉔
- 25 التصنيف 176 ㉕
- 26 مؤشر طباعة DPOF 197 ㉖

يتحكم زر DISP/BACK في ظهور المؤشرات أثناء العرض.

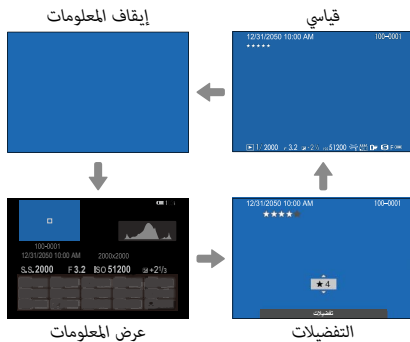

التفضيلات: تقييم الصور
لتقييم الصورة الحالية، اضغط على DISP/BACK واضغط ذراع التركيز (رافعة التركيز) إلى الأعلى أو الأسفل لتحديد تقييم من صفر إلى خمس نجوم.

عرض بيانات الصورة

يتغير عرض معلومات الصورة في كل مرة يتم فيها الضغط على ذراع التركيز (رافعة التركيز) لأعلى.

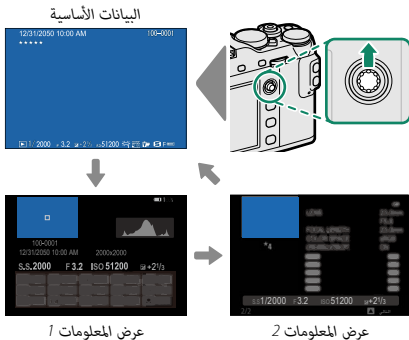

تكبير عرض نقطة التركيز البؤري

اضغط على مركز قرص التحكم الخلفي لتكبير عرض نقطة التركيز البؤري. اضغط مرة أخرى للعودة إلى عرض إطار كامل.

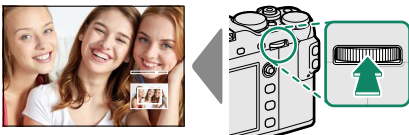

عرض الصور

اقرأ هذا القسم لمعرفة معلومات حول زوم العرض وعرض إطار كامل.

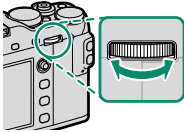

استخدم قرص التحكم الخلفي للتنقل من عرض إطار كامل إلى زوم العرض أو عرض إطارات متعددة.

عرض إطار كامل



زوم العرض



DISP/BACK
MENU/OK



زوم متوسط



عرض عدة إطارات



عرض تسعة
إطارات



أقصى زوم



عرض مائة إطار

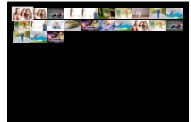

زوم العرض

قم بتدوير قرص التحكم الخلفي لتكبير الصورة الحالية، ولليسار للتصغير. للخروج من التكبير/التصغير، اضغط **DISP/BACK** أو **MENU/OK** أو منتصف قرص التحكم الخلفي.

تختلف نسبة الزوم القصوى حسب الخيار المحدد في **15** إعداد جودة الصورة < حجم الصورة. لا يتاح زوم المشاهدة مع النسخ المقصودة أو الذي تم تغيير حجمها المحفوظة عند حجم **640**.

التمرير



نافذة التصفح

في حالة تكبير الصور، يمكن استخدام ذراع التركيز (رافعة التركيز) لرؤية مساحات من الصورة غير ظاهرة على الشاشة.

عرض عدة إطارات

لتغيير عدد الصور المعروضة، أدر قرص التحكم الخلفي لليسار عند عرض الصورة في إطار كامل.

استخدم ذراع التركيز (رافعة التركيز) لتظليل الصور واضغط **MENU/OK** لعرض الصورة المظلمة في إطار كامل. أثناء عرض تسعة أو مائة إطار، اضغط ذراع التركيز إلى الأعلى أو الأسفل لمشاهدة المزيد من الصور.

قائمة العرض



اضبط إعدادات العرض.



تظهر قائمة العرض عندما تقوم بالضغط على **MENU/OK** في وضع العرض.

تحويل RAW

تقوم صور RAW بتخزين المعلومات حول إعدادات الكاميرا بشكل منفصل عن البيانات التي يتم التقاطها بواسطة مستشعر صور الكاميرا. باستخدام قائمة التشغيل > تحويل RAW، يمكنك إنشاء نسخ JPEG من الصور RAW باستخدام خيارات مختلفة للإعدادات الواردة في صفحة 182. لن تتأثر بيانات الصورة الأصلية بما يتيح إمكانية معالجة صورة RAW الفردية في عدد وافر من الطرق المختلفة.

1 عند عرض صورة RAW، اضغط زر **MENU/OK** لعرض قائمة العرض.



2 في قائمة العرض، ظلل تحويل RAW واضغط
MENU/OK لعرض الإعدادات.

يمكن أيضًا عرض هذه الخيارات بالضغط على زر Q أثناء العرض.

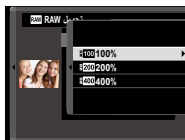

3 ظلل إعداد واضغط ذراع التركيز (رافعة التركيز)
إلى اليمين لعرض الخيارات. اضغط ذراع التركيز إلى
الأعلى أو الأسفل لتظليل الخيار المطلوب، واضغط
زر MENU/OK لتحديد قائمة الإعدادات والعودة
إليها. كرر هذه الخطوة لضبط الإعدادات الإضافية.

4 اضغط على زر Q لمعاينة نسخة بصيغة JPEG واضغط MENU/OK لحفظ.

الإعدادات التي يمكن ضبطها عند تحويل الصور من RAW إلى JPEG هي:

الإعداد	الوصف
يعكس ظروف التصوير	إنشاء نسخة JPEG باستخدام الإعدادات قيد التمكين في الوقت الذي تم فيه التقاط الصورة.
تقديم بضغط/ بسحب	يُضبط التعريض الضوئي.
نطاق ديناميكي	يحسن التفاصيل في المناطق المضيئة من الصورة من أجل تحقيق تباين طبيعي.
محاكاة فيلم	يحاكي تأثير الأنواع المختلفة من أفلام التصوير.
تأثير حبيبي	أضف تأثير فيلم حبيبي.
توازن البياض	ضبط توازن البياض.
تغيير توازن البياض	ضبط دقيق لتوازن البياض.
درجة لون بارزة	ضبط التظليلات.
درجة لون مظلمة	ضبط الظل.
لون	ضبط كثافة الألوان.
الحدة	حدة ونعومة الحدود.
تخفيض الضوضاء	معالجة النسخة لتقليل البقع.
محسن تعديل العدسة	قم بتحسين الوضوح عن طريق ضبط الانحراف والفقدان الخفيف للتركيز البؤري على هامش العدسة.
حيز اللون	اختر حيز اللون المستخدم لإعادة إنتاج اللون.

حذف صور فردية أو عدة صور مختارة أو كافة الصور.

لا يمكن استرجاع الصور المحذوفة. قم بحماية الصور المهمة أو انسخها إلى جهاز كمبيوتر أو أي وحدة تخزين قبل المتابعة. 

الوصف	الخيار
حذف الصور بمعدل صورة في المرة الواحدة.	إطار
حذف صور متعددة مختارة.	الاطارات المختارة
حذف كافة الصور غير المحمية.	جميع الإطارات

إطار

- 1 اختر إطار أو مسح في قائمة العرض.
- 2 اضغط ذراع التركيز (رافعة التركيز) إلى اليسار أو اليمين للتنقل بين الصور، واضغط **MENU/OK** للحذف (لن يتم عرض مربع حوار التأكيد). كرر هذا الإجراء لحذف المزيد من الصور.

- 1 اختر الاطارات المختارة لـ مسح في قائمة العرض.
- 2 ظلل الصور، واضغط على **MENU/OK** للتحديد أو إلغاء التحديد (الصور الموجودة في دفاتر الصور أو أوامر الطباعة موضحة من خلال **L**). تتم الإشارة إلى الصور المحددة بعلامات الصواب (**✓**).
- 3 عند اكتمال العملية، اضغط على **DISP/BACK** لعرض حوار تأكيد.
- 4 ظلل الأمر موافق واضغط زر **MENU/OK** لحذف كافة الصور المحددة.

جميع الإطارات

- 1 اختر جميع الإطارات لـ مسح في قائمة العرض.
- 2 سيتم عرض حوار تأكيدي؛ ظلل موافق واضغط زر **MENU/OK** لحذف كل الصور غير المحمية.

الضغط على زر **DISP/BACK** يؤدي إلى إلغاء الحذف؛ لاحظ أن أي صور يتم حذفها قبل الضغط على الزر لا يمكن استرجاعها.



إذا ظهرت رسالة تفيد بأن الصور المحددة جزء من أمر طباعة DPOF، اضغط **MENU/OK** لحذف الصور.

لإنشاء نسخة مقصوصة من الصورة الحالية.

- 1 عرض الصورة المرغوبة.
 - 2 اختر تشذيب في قائمة العرض.
 - 3 استخدم قرص التحكم الخلفي للتكبير والتصغير، واضغط ذراع التركيز (رافعة التركيز) إلى الأعلى أو الأسفل أو اليسار أو اليمين لتمرير الصورة حتى يتم عرض الجزء المطلوب.
 - 4 اضغط زر **MENU/OK** لعرض حوار تأكدي.
 - 5 اضغط على **MENU/OK** مرة أخرى لحفظ النسخة المقصوصة إلى ملف منفصل.
- أحجام التشذيب الكبيرة تنشأ نسخ كبيرة، كافة النسخ لها نسبة أبعاد 2:3. إذا كان حجم النسخة النهائية **640**، فسوف يتم عرض تهيئة بلون أصفر.



تغيير الحجم

أنشئ نسخة صغيرة من الصورة الحالية.

1 عرض الصورة المرغوبة.

2 اختر تغيير الحجم في قائمة العرض.

3 ظلل الحجم، واضغط على **MENU/OK** لعرض حوار تأكيد.

4 اضغط على **MENU/OK** مرة أخرى لحفظ النسخة متغيرة الحجم إلى ملف منفصل.

تختلف الأحجام المتاحة حسب حجم الصورة الأصلية. 

حماية الصور من الحذف بطريق الخطأ. ظلل أحد الخيارات التالية واضغط **MENU/OK**.

- إطار: حماية صور مختارة. اضغط ذراع التركيز (رافعة التركيز) إلى اليسار أو اليمين لعرض الصور واضغط الزر **MENU/OK** للاختيار أو لإلغاء الاختيار. اضغط زر **DISP/BACK** للخروج عندما تكتمل العملية.
- تهيئة الكل: حماية كل الصور.
- إعادة تهيئة الكل: إزالة الحماية عن كافة الصور.

سيتم حذف الصور المحمية عند تهيئة بطاقة الذاكرة.



تؤدي حماية الصور المحددة حالياً للتحميل إلى الهواتف الذكية أو أجهزة الكمبيوتر



اللوحة المقترنة إلى إزالة علامات التحميل.

تدوير الصور.

- 1 عرض الصورة المرغوبة.
- 2 اختر تدوير الصورة في قائمة العرض.
- 3 اضغط ذراع التركيز (رافعة التركيز) إلى أسفل لتدوير الصورة 90° في اتجاه عقارب الساعة، وإلى أعلى لتدوير الصورة 90° عكس اتجاه عقارب الساعة.
- 4 اضغط على **MENU/OK**. سيتم عرض الصورة تلقائيًا في الاتجاه المحدد كلما تم عرض الصورة على الكاميرا.

الصور المحمية لا يمكن تدويرها. قم بإزالة الحماية قبل تدوير الصور.



قد لا تكون الكاميرا قادرة على تدوير الصور التي تم إنشاؤها بواسطة أجهزة أخرى. الصور التي يتم تدويرها على الكاميرا لن يتم تدويرها عند عرضها على كمبيوتر أو على كاميرات أخرى.

الصور الملتقطة بواسطة  إعداد الشاشة < عرض التدوير التلقائي يتم عرضها تلقائيًا في الاتجاه الصحيح أثناء العرض.

إزالة احمرار العين من الصور الشخصية. ستقوم الكاميرا بتحليل الصورة، إذا تم الكشف عن وجود عين حمراء، ستتم معالجة الصورة لتكوين نسخة مع الحد من تأثير العين الحمراء.

1 عرض الصورة المرغوبة.

2 حدد إزالة احمرار عين في قائمة العرض.

3 اضغط على MENU/OK.

تختلف النتائج باختلاف المشهد ونجاح الكاميرا في اكتشاف الوجوه. لا يمكن إزالة العين الحمراء من الصور التي تمت معالجتها بالفعل باستخدام ميزة إزالة العين الحمراء، التي يشار إليها برمز  أثناء العرض.

كمية الوقت اللازمة لمعالجة الصورة تختلف باختلاف عدد الوجوه التي تم الكشف عنها. لا يمكن تطبيق إزالة العين الحمراء على الصور بصيغة RAW.



ضبط مذكرات صوتية

أضف مذكرة صوتية إلى الصورة الحالية.

- 1 حدد ON ل ضبط مذكرات صوتية في قائمة العرض.
- 2 اعرض صورة تريد إضافة مذكرة صوتية لها.
- 3 اضغط مع الاستمرار على منتصف قرص التحكم الأمامي لتسجيل المذكرة. ينتهي التسجيل بعد 30 ثانية أو عندما ترفع يدك عن القرص.



سيتم تسجيل المذكرة الجديدة على أي مذكرات موجودة. يؤدي حذف الصورة إلى حذف المذكرة أيضًا.



لا يمكن إضافة المذكرات الصوتية إلى الأفلام أو الصور المحمية.

تشغيل المذكرات الصوتية

الصور التي بها مذكرات صوتية يشار إليها بأيقونات  أثناء العرض. لتشغيل مذكرة، حدد الصورة واضغط على منتصف قرص التحكم الأمامي؛ سيظهر شريط تقدم حيث تعمل المذكرة. يمكن تعديل مستوى الصوت بضغط زر **MENU/OK** لإيقاف التشغيل مؤقتًا ثم ضغط ذراع التركيز (رافعة التركيز) إلى أعلى أو أسفل لتعديل مستوى الصوت. اضغط **MENU/OK** مرة أخرى لاستئناف التشغيل. يمكن أيضًا ضبط مستوى الصوت باستخدام  إعداد الصوت < مستوى صوت العرض.

اختر الصور لتحميلها إلى الجهاز الذكي أو الكمبيوتر اللوحي المقترن.

- 1 حدد أمر إرسال الصور في قائمة العرض.
- 2 ظلل الصور واضغط زر **MENU/OK** للتحديد أو إلغاء التحديد. كرر هذا حتى يتم تحديد كل الصور المطلوبة.
- 3 اضغط **MENU/OK** للانتقال إلى العرض.

 إذا تم تحديد **ON** لـ  ضبط التوصيل < إعدادات **Bluetooth** < إرسال صورة تلقائي، سيبدأ التحميل بعد الانتقال إلى العرض أو بعد إيقاف تشغيل الكاميرا بفترة وجيزة.

 يمكن لأمر إرسال الصور أن يستوعب حتى 999 صورة.
لا يمكن اختيار الصور المحمية والصور بصيغة RAW والصور "الهدية" والأفلام للتحميل.
بإمكانك أيضاً تمييز الصور لتحميلها بالضغط على زر **AF-L**.

الاتصال اللاسلكي

وصّل الكاميرا بالهواتف الذكية التي تستخدم آخر إصدار لتطبيق FUJIFILM Camera Remote. يمكن استخدام الهاتف الذكي لتصفح الصور على الكاميرا أو تنزيل الصور المحددة أو التحكم في الكاميرا عن بعد أو نسخ بيانات الموقع إلى الكاميرا.

للتنزيلات والمزيد من المعلومات، تفضل بزيارة:



http://app.fujifilm-dsc.com/en/camera_remote/

سلايد شو

شاهد الصور في عرض تلقائي للشرائح. اضغط **MENU/OK** للبدء واضغط ذراع التركيز (رافعة التركيز) إلى اليمين أو اليسار للرجوع للخلف أو التقدم للأمام. اضغط **DISP/BACK** في أي وقت خلال العرض لمشاهدة المساعدة على الشاشة. يمكن إنهاء العرض في أي وقت بالضغط على **MENU/OK**.

لن يتم إطفاء الكاميرا تلقائيًا أثناء تقدم عرض الشرائح.



إنشاء دفتر صور من صورك المفضلة.

إنشاء دفتر صور

- 1 اختر دفتر جديد في  قائمة التشغيل > مساعدة دفتر الصور.
- 2 تنقل بين الصور واضغط ذراع التركيز (رافعة التركيز) إلى الأعلى للتحديد أو إلغاء التحديد. اضغط زر **MENU/OK** للخروج عندما يكتمل دفتر الصور.

 لا يمكن اختيار صور قياس **640** أو أصغر أو أفلام فيديو لتضاف إلى دفاتر الصور. أول صورة يتم اختيارها تصبح صورة الغلاف. ولكن يمكن استبدالها بضغط ذراع التركيز إلى الأسفل لاختيار الصورة الحالية للغلاف.
- 3 قم بتظليل إتمام دفتر الصور واضغط **MENU/OK** (لتحديد كل الصور للدفتر، اختر تحديد الكل). ستتم إضافة الدفتر الجديد إلى القائمة في قائمة مساعدة دفتر الصور.

قد تحتوي الدفاتر على عدد يصل إلى 300 صورة. الدفاتر التي لا تحتوي على أي صور يتم حذفها تلقائياً. 

دفاتر الصور

يمكن نسخ دفاتر الصور إلى جهاز الكمبيوتر باستخدام برنامج MyFinePix Studio.

مشاهدة دفاتر الصور

ظلل دفتر من قائمة مساعدة دفتر الصور واضغط **MENU/OK** لعرض الدفتر، ثم اضغط ذراع التركيز (رافعة التركيز) إلى اليسار أو اليمين للتنقل بين الصور.

تحرير وحذف دفاتر صور

- قم بعرض دفتر الصور واضغط على **MENU/OK**. سيتم عرض الخيارات التالية، حدد الخيار المرغوب من واتبع التعليمات التي تظهر على الشاشة.
- تحرير: يحرر الدفتر كما هو موصوف في "إنشاء دفتر صور".
 - مسح: حذف الدفتر.

حفظ PC تلقائي

قم بتحميل الصور من الكاميرا إلى أي كمبيوتر يستخدم أحدث إصدار لتطبيق FUJIFILM PC AutoSave (لاحظ أنه يجب أولاً أن تثبت البرنامج وتقوم بتهيئة الكمبيوتر كوجهة للصور المنسوخة من الكاميرا).

للتنزيلات والمزيد من المعلومات، تفضل بزيارة:



http://app.fujifilm-dsc.com/en/pc_autosave/

أمر الطباعة (DPOF)

قم بإنشاء "أمر طباعة" رقمي للطابعات المتوافقة مع DPOF.

1 حدد قائمة التشغيل < أمر الطباعة (DPOF).

2 اختر مع تاريخ [C] لطباعة تاريخ التسجيل على الصور، بدون تاريخ لطباعة الصور بدون تواريخ، أو إعادة تهيئة الكل لإزالة كافة الصور من أمر الطباعة قبل المتابعة.

3 اعرض صورة ترغب في إدراجها أو إزالتها من أمر الطباعة.

4 اضغط ذراع التركيز (رافعة التركيز) إلى الأعلى أو الأسفل لاختيار عدد النسخ (حتى 99). لإزالة صورة من أمر الطباعة، اضغط ذراع التركيز حتى يصبح عدد النسخ 0.

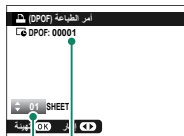

عدد الكلي لأوامر
الطباعة

عدد النسخ

5 كرر الخطوات 3-4 لإكمال أمر الطباعة.

6 يتم عرض العدد الكلي للصور المطبوعة في الشاشة. اضغط على MENU/OK للخروج.



تتم الإشارة إلى الصور في أمر الطباعة الحالي بأيقونة  أثناء العرض.

أوامر الطباعة يمكن أن تحوي حتى 999 صورة كحد أقصى.

إذا تم إدخال بطاقة ذاكرة تحتوي على أمر طباعة تم إنشاؤه في كاميرا أخرى، سيُحذف عليك حذف هذا الأمر قبل إنشاء أمر آخر كما هو موضح أعلاه.

طباعة بطابعة instax

لطباعة الصور على طابعات FUJIFILM instax SHARE الاختيارية، حدد أولاً **ضبط** (SSID) instax SHARE والطابعة **instax** وأدخل اسم الطابعة (instax SHARE) وكلمة المرور، ثم اتبع الخطوات التالية أدناه.

1 شغل الطابعة.



2 حدد قائمة التشغيل < طباعة بطابعة instax. سوف تتصل الكاميرا بالطابعة.

طباعة إطار من بين سلسلة لقطات، اعرض هذا الإطار أولاً قبل تحديد طباعة بطابعة instax.



3 استخدم ذراع التركيز (رافعة التركيز) لعرض الصورة التي تريد طباعتها، ثم اضغط **MENU/OK**. سيتم إرسال الصورة إلى الطابعة وتبدأ عملية الطباعة.



لا يمكن طباعة الصور التي تم التقاطها بكاميرات أخرى.

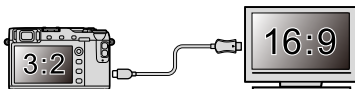

المنطقة المطبوعة أصغر من المنطقة المرئية في شاشة LCD.

اختر كيف تعرض أجهزة العرض عالي الوضوح (HD) الصور بنسبة أبعاد 3:2 (هذا الخيار متوفر فقط في حالة توصيل كبل HDMI). اختر 16:9 لعرض الصورة بحيث يتم ملء الشاشة مع قص الحواف العلوية والسفلية، و 3:2 لعرض الصورة الكاملة مع شرائط سوداء على كل جانب.



الخيار		العرض
3:2	16:9	
		

8

قوائم الإعداد



إعداد المستخدم

اضبط إعدادات الكاميرا الأساسية.



للوصول إلى إعدادات الكاميرا الأساسية، اضغط **MENU/OK**.
حدد التبويب  (إعداد)، واختر إعداد المستخدم.

لتهيئة بطاقة الذاكرة:

1 حدد إعداد المستخدم > مسح البيانات في التبويب **٤** (إعداد).



2 سيظهر مربع حوارى للتأكيد. لتهيئة بطاقة الذاكرة، ظلل موافق واضغط **MENU/OK**. للخروج دون تهيئة بطاقة الذاكرة، اختر إلغاء أو اضغط **DISP/BACK**.

جميع البيانات—بما في ذلك الصور المحمية—سوف يتم حذفها من بطاقة الذاكرة. تأكد من أن الملفات المهمة قد تم نسخها على الحاسب أو جهاز تخزين آخر.

لا تفتح غطاء تجويف البطارية أثناء التهيئة.

يمكن أيضاً عرض قائمة التهيئة بالضغط على وسط قرص التحكم الخلفي أثناء الضغط مع الاستمرار على زر **⏏**.

لضبط ساعة الكاميرا:





- 1 حدد إعداد المستخدم < تاريخ/وقت في التبويب  (إعداد).
- 2 اضغط ذراع التركيز (رافعة التركيز) إلى اليسار أو اليمين لتظليل السنة والشهر واليوم والساعة والدقيقة واضغط إلى الأعلى أو الأسفل للتغيير. لتغيير ترتيب عرض السنة والشهر واليوم، ظلل نظام عرض التاريخ ثم اضغط ذراع التركيز إلى الأعلى أو الأسفل.
- 3 اضغط على MENU/OK لضبط الساعة.

فرق التوقيت

عند السفر، استخدم هذا الخيار لتغيير ساعة الكاميرا مباشرة من توقيت دولتك للتوقيت المحلي للبلد التي سافرت إليها. لتحديد الفرق بين التوقيت المحلي وتوقيت دولتك:

1 ظلل  موضعي، واضغط على MENU/OK.

2 استخدم ذراع التركيز (رافعة التركيز) لاختيار فروق التوقيت بين التوقيت المحلي والمنطقة الزمنية الأساسية. اضغط زر MENU/OK عند إتمام الإعدادات.

لضبط ساعة الكاميرا على التوقيت المحلي، ظلل  موضعي واضغط MENU/OK. لضبط الساعة على توقيت دولتك، اختر  محلي. في حالة تحديد  موضعي، سيتم عرض  باللون الأصفر لمدة ثلاث ثواني عندما تكون الكاميرا قيد التشغيل.

خيارات

 محلي

 موضعي

يختار اللغة.

إعداد قائمتي

قم بتحرير العناصر الواردة في التبويب **MY** (قائمتي)، سيتم عرض قائمة مخصصة شخصية من الخيارات الأكثر استخدامًا.



- 1 **ظلل** **إعداد المستخدم** < إعداد قائمتي في
التبويب **إعداد** (إعداد) واضغط **MENU/OK** لعرض
الخيارات المبيّنة على اليسار.



2 اضغط ذراع التركيز (رافعة التركيز) إلى الأعلى أو الأسفل لتظليل إضافة العناصر واضغط **MENU/OK**. الخيارات التي يمكن إضافتها إلى "قائمتي" تكون مظلمة باللون الأزرق.

تتم الإشارة إلى العناصر المعروضة حاليًا في "قائمتي" بواسطة علامات الصواب. 



3 ظلل أحد العناصر واضغط **MENU/OK** لإضافته إلى "قائمتي".

4 اضغط زر **MENU/OK** للرجوع لشاشة التحرير.

5 كرر الخطوات 3 و 4 حتى تتم إضافة كافة العناصر المطلوبة.

قد تحتوي "قائمتي" على قرابة 16 عنصرًا. 

تحرير "قائمتي"
لإعادة ترتيب أو حذف العناصر، اختر تصنيف العناصر أو إزالة العناصر في الخطوة 1.

قم بإزالة الأتربة من على مستشعر الصورة بالكاميرا.

- موافق: نظف المستشعر على الفور.
- عند التشغيل: ستتم عملية تنظيف المستشعر عند تشغيل الكاميرا.
- عند الاطفاء: ستتم عملية تنظيف المستشعر عند إيقاف تشغيل الكاميرا (ومع ذلك فلا تتم عملية تنظيف المستشعر إذا تم إيقاف تشغيل الكاميرا في وضع العرض).

الأتربة التي لا يمكن إزالتها باستخدام تنظيف المستشعر يمكن إزالتها يدويًا.



قم بإعادة تعيين قائمة التصوير أو قائمة الإعداد إلى القيم الافتراضية.

1 ظلل الخيار المرغوب واضغط على MENU/OK.

الوصف	الخيار
يُستخدم لإعادة تعيين كافة إعدادات قائمة التصوير باستثناء توازن البياض المخصّص ومخازن الإعدادات المخصّصة التي تم إنشائها باستخدام تحرير/ حفظ الضبط العادي إلى القيم الافتراضية.	اعادة ضبط قائمة التصوير
يُستخدم لإعادة تعيين كافة إعدادات قائمة الإعداد باستثناء تاريخ/وقت وفرق التوقيت وضبط التوصيل إلى القيم الافتراضية.	اعادة ضبط الإعداد

2 سيتم عرض نافذة تأكيد؛ ظلل موافق، واضغط على MENU/OK.

إعداد الصوت



إجراء تغييرات على أصوات الكاميرا.



للوصول إلى إعدادات الصوت، اضغط **MENU/OK**. حدد التبويب **ع** (إعداد)، واختر إعداد الصوت.

صوت الصفير الخاص بـ AF

اختر مستوى صوت الصفير الذي ينبعث عندما تركز الكاميرا. يمكن كتم صوت الصفير باختيار **OFF**.

خيارات

OFF (كتم الصوت) | **1** (منخفض) | **1 1** (متوسط) | **1 1 1** (عالي)

صوت صفيّر المؤقت الذاتي

اختر مستوى صوت الصفيّر الذي ينبعث عند تشغيل مؤقت ذاتي. يمكن كتم صوت الصفيّر باختيار OFF.

خيارات

OFF (كتم الصوت)	(منخفض)	(متوسط)	(عالي)
-----------------	---------	---------	--------

مستوى صوت تشغيل

لضبط حجم صوت التي تصدره الكاميرا عند الضغط على مفاتيح التحكم. اختر OFF لتعطيل أصوات أزرار التحكم.

خيارات

OFF (كتم الصوت)	(منخفض)	(متوسط)	(عالي)
-----------------	---------	---------	--------

مستوى صوت الحاجب

لضبط مستوى الأصوات التي يصدرها الغالق الإلكتروني. اختر OFF لتعطيل صوت الغالق.

خيارات

OFF (كتم الصوت)	(منخفض)	(متوسط)	(عالي)
-----------------	---------	---------	--------

صوت حاجب الفتحة

لاختيار الصوت الصادر عن الغالق الإلكتروني.

خيارات

3 صوت 3	2 صوت 2	1 صوت 1
---------	---------	---------

مستوى صوت العرض

تعديل حجم صوت عرض الأفلام. اختر من 10 خيارات بين 10 (عالي) و 1 (منخفض) أو حدد 0 لكتم الصوت أثناء عرض الفيلم.

خيارات

0	1	2	3	4	5	6	7	8	9	10
---	---	---	---	---	---	---	---	---	---	----

إعداد الشاشة



لإجراء تغييرات على إعدادات الشاشة.



للوصول إلى إعدادات الشاشة، اضغط **MENU/OK**. حدد التبويب  (إعداد)، واختر إعداد الشاشة.

سطوع EVF

قم بضبط سطوع الشاشة في معين المنظر الإلكتروني. حدد يدوي للاختيار من بين 13 خيار من +5 (ساطعة) إلى -7 (مظلمة)، أو حدد تلقائي لتعديل السطوع التلقائي.

خيارات

تلقائي

يدوي

لون EVF

اضبط تدرج لون الشاشة في منظار الرؤية الإلكتروني. اختر من بين 11 خيار بين +5 و -5.

خيارات

-5	-4	-3	-2	-1	0	+1	+2	+3	+4	+5
----	----	----	----	----	---	----	----	----	----	----

سطوع LCD

تعديل سطوع الشاشة. اختر من بين 11 خيار بين +5 و -5.

خيارات

-5	-4	-3	-2	-1	0	+1	+2	+3	+4	+5
----	----	----	----	----	---	----	----	----	----	----

تعديل تدرج لون الشاشة. اختر من بين 11 خيار بين +5 و -5.

خيارات										
-5	-4	-3	-2	-1	0	+1	+2	+3	+4	+5

عرض الصورة

اختيار مدة عرض الصور بعد التصوير. قد تختلف الألوان قليلاً عن تلك الموجودة في الصورة النهائية، وقد يظهر "تشوش" اضطراب عند مستويات الحساسية العالية.

الوصف	الخيار
يتم عرض الصور حتى يتم الضغط على زر MENU/OK أو الضغط على زر الغالق جزئياً. للتكبير على نقطة التركيز البؤري النشطة، اضغط على منتصف قرص التحكم الخلفي، واضغط مرة أخرى لإلغاء الزوم.	مستمر
يتم عرض الصور للمدة المحددة أو حتى يتم الضغط على زر الغالق جزئياً.	1,5 ثانية
	0,5 ثانية
لا يتم عرض الصور بعد التصوير.	OFF

تدوير تلقائي للشاشات

اختر ما إذا كنت تريد تدوير المؤشرات في معين المنظر وشاشة LCD لتلائم اتجاه الكاميرا.

خيارات	
OFF	ON

معاينة التعرض/توازن البياض لوضع يدوي

حدد معاينة تعرض/WB لتمكين معاينة التعريض الضوئي وتوازن البياض في وضع التعريض الضوئي اليدوي، أو اختر معاينة WB لمعاينة توازن البياض فقط (يوصى باستخدام معاينة WB في الحالات التي يحتمل أن يتغير فيها التعريض الضوئي وتوازن البياض أثناء التصوير، كما هو الحال عندما تستخدم الفلاش مع ضوء الشاشة الساطع). حدد OFF عند استخدام الفلاش أو في الحالات الأخرى التي قد يتغير فيها التعريض الضوئي عند التقاط الصورة.

خيارات		
OFF	معاينة WB	معاينة تعرض/WB

اختر **ON** لمعاينة تأثيرات محاكاة فيلم، توازن البياض، والإعدادات الأخرى في الشاشة،
 واختر **OFF** لجعل الظلال قليلة التباين، والمشاهد ذات الإضاءة الخلفية والأهداف
 الأخرى التي يصعب رؤيتها أكثر وضوحًا.

خيارات

OFF



ON

عند اختيار **OFF**، فإن تأثيرات إعدادات الكاميرا لن تكون مرئية على الشاشة، والألوان
 ودرجة اللون سوف تختلف عن تلك التي في الصورة النهائية. ومع ذلك، سيتم تعديل
 الشاشة لإظهار تأثيرات المرشحات المتقدمة، وإعدادات أحادي اللون وبنى داكن.

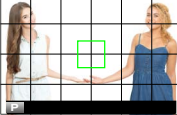

خطوط إرشادية للتأطير

اختر شبكة إطارية لوضع التصوير.

الخيار		
HD تأطير HD	شبكة 24	شبكة 9
		
الصور عالية الوضوح الموضوعية بإطار في الاقتصاص موضحة بواسطة خطوط في الجزأين العلوي والسفلي من شاشة العرض.	شبكة ستة-في-أربعة.	لمعرفة تركيب "القواعد الثلاثة".

العرض

لا تظهر خطوط إرشادية للتأطير في الإعداد الافتراضي ولكن يمكن عرضها باستخدام
 إعداد الشاشة > تهيئة العرض حسب طلب (221).



عرض التدوير التلقائي

اختر **ON** لتدوير الصور "الطولية" (الرأسية) بشكل تلقائي أثناء المشاهدة.

خيارات

OFF

ON

وحدات نطاق التركيز البؤري

اختر الوحدات المستخدمة لمؤشر مسافة التركيز البؤري.

خيارات

قدم

متر

تهيئة العرض حسب طلب

اختر العناصر المعروضة في شاشة العرض القياسية.

1 في وضع التصوير، استخدم زر **DISP/BACK** لعرض المؤشرات القياسية.

2 اضغط **MENU/OK** واختر **Ⓢ** إعداد الشاشة < تهيئة العرض حسب طلب في التويب **Ⓢ** (إعداد).

3 ظلل العناصر واضغط على **MENU/OK** للتحديد أو إلغاء التحديد.

الإعداد الافتراضي	العنصر	الإعداد الافتراضي	العنصر
<input checked="" type="checkbox"/>	نوع الغالق	<input type="checkbox"/>	خطوط إرشادية للتأطير
<input checked="" type="checkbox"/>	فلاش	<input type="checkbox"/>	مستوى إلكتروني
<input checked="" type="checkbox"/>	وضع متواصل	<input checked="" type="checkbox"/>	إطار التركيز
<input checked="" type="checkbox"/>	وضع تثبيت الصورة المزدوج	<input type="checkbox"/>	مؤشر مسافة AF
<input checked="" type="checkbox"/>	وضع شاشة اللمس	<input checked="" type="checkbox"/>	مؤشر مسافة MF
<input checked="" type="checkbox"/>	توازن البياض	<input type="checkbox"/>	رسم بياني نسيجي
<input checked="" type="checkbox"/>	محاكاة فيلم	<input type="checkbox"/>	تنبيه تظليل منظر مباشر
<input checked="" type="checkbox"/>	نطاق ديناميكي	<input checked="" type="checkbox"/>	تصوير مختار
<input checked="" type="checkbox"/>	المتبقي من الاطارات	<input checked="" type="checkbox"/>	فتحة/سرعة/S/وضع حساسية ISO
<input checked="" type="checkbox"/>	جودة/حجم الصورة	<input checked="" type="checkbox"/>	حول الخلفية
<input checked="" type="checkbox"/>	وضع فيلم ومدة التسجيل	<input type="checkbox"/>	تعويض التعرض (رقمي)
<input checked="" type="checkbox"/>	أمر إرسال الصور	<input checked="" type="checkbox"/>	تعويض التعرض (مقياس)
<input checked="" type="checkbox"/>	مستوى البطارية	<input checked="" type="checkbox"/>	وضع التركيز
<input type="checkbox"/>	مخطط الإطار	<input checked="" type="checkbox"/>	قياس ضوئي

4 اضغط **DISP/BACK** لحفظ التغييرات.

5 اضغط **DISP/BACK** حسب الحاجة للخروج من القوائم والعودة إلى شاشة التصوير.

لا يتم عرض بعض المؤشرات في جميع الأوضاع.



إعداد الزر/الطلب



خيارات الوصول لعناصر تحكم الكاميرا.



للوصول إلى خيارات التحكم، اضغط **MENU/OK**. حدد التبويب  (إعداد)، واختر إعداد الزر/الطلب.

إعداد رفع التركيز

حدد الوظائف التي يقوم بها ذراع التركيز (رافعة التركيز).

الوصف	الخيار
لا يمكن تغيير ذراع التركيز أثناء التصوير.	تأمين (إيقاف)
اضغط على الذراع لعرض نقطة التركيز وقم بإمالة الذراع لاختيار إحدى نقاط التركيز.	دفع  لإلغاء التأمين
قم بإمالة الذراع لعرض نقطة التركيز واختر إحدى نقاط التركيز.	ON

اختر العناصر التي يتم عرضها في القائمة السريعة.

1 حدد [C] إعداد الزر/الطلب < تحرير/حفظ قائمة سريعة في التبوب [C] (إعداد).

2 ستظهر القائمة السريعة الحالية؛ ومن ثم استخدم ذراع التركيز (رافعة التركيز) لتظليل العنصر الذي تريد تغييره واضغط MENU/OK.

3 ظلل العنصر المرغوب واضغط MENU/OK لتعيينه إلى الوضع المختار.

- حجم الصورة
- جودة الصورة
- محاكاة فيلم*
- تأثير حبيبي*
- نطاق ديناميكي*
- توازن البياض*
- درجة لون بارزة*
- درجة لون مظلمة*
- لون*
- الحدة*
- تخفيض الضوضاء*
- اختر ضبط عادي*
- وضع AF
- الإعدادات المخصصة لـ AF-C
- إعداد اكتشاف الوجه/العين
- مساعد MF
- وضع شاشة اللمس
- مؤقت ذاتي
- قياس ضوئي
- نوع الغالق
- ISO
- ضبط خاصية الفلاش
- تعويض الفلاش
- وضع فيلم
- ضبط مستوى الميكروفون
- سطوع EVF/LCD
- لون EVF/LCD
- لا شيء

* تُحفظ في مخزن الإعدادات الاعتيادية.

 اختر لا شيء لعدم تعيين خيار للوضع المختار. عند اختيار **اختر ضبط عادي**، تظهر الإعدادات الحالية في القائمة السريعة بالاسم **BASE**.

4 ظلل العنصر المرغوب واضغط **MENU/OK** لتعيينه إلى الوضع المحدد.

 يمكن كذلك الوصول إلى القائمة السريعة في وضع التصوير بالضغط مع الاستمرار على زر **Q**.

اختر الأدوار التي تقوم بها أزرار الوظيفة.

1 حدد [Fn] إعداد الزر/الطلب < ضبط الوظيفة (Fn) في التبويب [Fn] (إعداد).

2 ظلل عنصر التحكم المرغوب واضغط MENU/OK.

3 ظلل أيًا من الخيارات المرغوب واضغط MENU/OK لتخصيصه إلى الوضع المحدد.

- ضبط خاصية الفلاش
- قفل TTL
- فلاش النمذجة
- تعديل مستوى المايك
- مراجعة عمق النطاق
- معاينة التعرض/توازن البياض
- لوضع يدوي
- مؤثر صورة المعاينة
- رسم بياني نسيجي
- قفل AE فقط
- قفل AF فقط
- قفل AE/AF
- تشغيل AF
- ضبط فتحة العدسة
- إرسال تلقائي للصورة
- تشغيل/إيقاف Bluetooth
- تشغيل
- لا شيء (تعطيل التحكم)
- حجم الصورة
- جودة الصورة
- RAW
- محاكاة فيلم
- تأثير حبيبي
- نطاق ديناميكي
- توازن البياض
- اختر ضبط عادي
- منطقة التركيز
- تحقق من تركيز بؤري
- وضع AF
- الإعدادات المخصصة L AF-C
- إعداد اكتشاف الوجه/العين
- مؤقت ذاتي
- ضبط تصحيح AE
- قياس ضوئي
- نوع الغالق
- ISO
- الاتصال اللاسلكي

يمكن كذلك الوصول إلى خيارات تخصيص زر الوظيفة بالضغط مع الاستمرار على زر  .DISP/BACK

لا يمكن تعيين قفل AE فقط أو قفل AF فقط أو قفل AE/AF أو تشغيل AF لأزرار وظائف اللمس (من T-Fn1 إلى T-Fn4).



تشغيل AF

عند اختيار تشغيل AF، يمكنك الضغط على عنصر التحكم بدلاً من استمرار الضغط على زر الغالق جزئياً.

فلاش النمذجة

إذا تم اختيار فلاش النمذجة عند تركيب وحدة فلاش متوافقة على قاعدة تثبيت، يمكنك الضغط على عنصر التحكم لتجربة انطلاق الفلاش والتحقق من وجود ظلال وما شابهها (فلاش النمذجة).

قفل TTL

عند اختيار قفل TTL، يمكنك ضغط عنصر التحكم لقفل خرج الفلاش وفقاً للخيار المحدد من أجل  إعداد الفلاش < وضع قفل TTL ( 166).

ضبط قرص التحكم

اختر الأدوار التي تقوم بها أقراص التحكم.

الوصف	الخيار
يتحكم قرص التحكم الأمامي في بؤرة العدسة، بينما يتحكم قرص التحكم الخلفي في سرعة الغالق.	▲ F ▼ S.S.
يتحكم قرص التحكم الأمامي في سرعة الغالق، بينما يتحكم قرص التحكم الخلفي في بؤرة العدسة.	▲ S.S. ▼ F

تشغيل S.S.

حدد OFF لتعطيل الضبط الدقيق لسرعة الغالق باستخدام أقراص التحكم.

خيارات	
OFF	ON

إعداد قرص أوامر ISO

حدد **ON** لتمكين تعديل الحساسية باستخدام قرص التحكم الأمامي.

خيارات

OFF

ON

تنعكس الحساسية المحددة بقرص التحكم الأمامي في الإعداد المختار لـ  إعداد التصوير < ISO.



AF للغالق

اختر ما إذا كانت الكاميرا ستضبط التركيز البؤري عند الضغط على زر الغالق جزئيًا.

الوصف	الخيار
<ul style="list-style-type: none"> ● ON: يقفل التركيز عند الضغط الجزئي على زر الغالق. ● OFF: لا يتم إجراء عملية تركيز عند الضغط الجزئي على زر الغالق. 	AF-S
<ul style="list-style-type: none"> ● ON: تقوم الكاميرا بالتركيز أثناء الضغط الجزئي على زر الغالق. ● OFF: لا يتم إجراء عملية تركيز عند الضغط الجزئي على زر الغالق. 	AF-C

AE للغالق

إذا تم اختيار **ON**، سيتم قفل التعريض الضوئي أثناء الضغط على زر الغالق حتى المنتصف.

الوصف	الخيار
<ul style="list-style-type: none">● ON: يقفل التعريض الضوئي عند الضغط الجزئي على زر الغالق.● OFF: لا يقفل التعريض الضوئي عند الضغط الجزئي على زر الغالق.	AF-S/MF
<ul style="list-style-type: none">● ON: يقفل التعريض الضوئي أثناء الضغط الجزئي على زر الغالق.● OFF: لا يقفل التعريض الضوئي عند الضغط الجزئي على زر الغالق.	AF-C

اختر **OFF** للسماح للكاميرا بضبط التعريض الضوئي قبل كل صورة ملتقطة في وضع التتابع. 

تصوير بدون عدسة

اختر **ON** لتمكين تحرير الغالق، عند تركيب العدسة.

خيارات	
OFF	ON

تصوير بدون بطاقة

اختر ما إذا كان يتم تحرير الغالق دون إدخال بطاقة الذاكرة في الكاميرا.

الوصف	الخيار
عند عدم إدخال بطاقة ذاكرة، يمكن تحرير الغالق لاختبار وظيفة الكاميرا ويمكن عرض قوائم التصوير والإعداد.	ON
يتم تعطيل الغالق إذا لم يتم إدخال بطاقة ذاكرة، لمنع فقدان الصور المأخوذة بدون بطاقة ذاكرة بالخطأ.	OFF

حلقة التركيز

اختر الاتجاه الذي ترغب في أن يتم تدوير حلقة التركيز إليه لزيادة مسافة التركيز.

خيارات	
↻ CCW عكس عقارب الساعة	↻ CW باتجاه عقارب الساعة

وضع القفل AE/AF

في حالة تحديد تشغيل القفل AE/AF عند ضغطه، فسيتم قفل التعويض الضوئي أو التركيز البؤري أثناء الضغط على زر AE-L أو AF-L. إذا تم تحديد مفتاح تشغيل/ إيقاف القفل AE/AF، فسيتم قفل التعريض الضوئي و/ أو التركيز البؤري أثناء الضغط على زر AE-L أو AF-L ويظل مقفلاً لحين الضغط على الزر مرة أخرى.

خيارات

مفتاح تشغيل/ إيقاف القفل AE/AF

تشغيل القفل AE/AF عند ضغطه

ضبط فتحة العدسة

اختر الطريقة المستخدمة في ضبط بؤرة العدسة عند استخدام العدسات بدون حلقات بؤرة العدسة.

الخيار	الوصف
M + A تلقائي ويدوي	أدر قرص التحكم الأمامي لاختيار بؤرة العدسة. أدر إلى أبعد من فتحة العدسة الأقل لاختيار A (تلقائي).
AUTO تلقائي	يتم تحديد فتحة العدسة تلقائيًا؛ وتعمل الكاميرا في وضع التعريض الضوئي P (برمجة التعريض الضوئي) أو S (التعريض الضوئي التلقائي مع أولوية الغالق).
يدوي	أدر قرص التحكم الأمامي لاختيار بؤرة العدسة؛ وتعمل الكاميرا في وضع التعريض الضوئي A (التعريض الضوئي التلقائي مع أولوية بؤرة العدسة) أو M (يدوي).

ضبط شاشة اللمس

قم بتمكين أو تعطيل عناصر التحكم في اللمس.

الوصف	الخيار
<ul style="list-style-type: none"> ● ON: تم تمكين عناصر التحكم باللمس؛ ومن ثم تعمل شاشة LCD كشاشة لمس. ● OFF: تم إلغاء تمكين عناصر التحكم باللمس؛ ومن ثم لا يمكن استخدام شاشة LCD كشاشة لمس. 	تشغيل/إيقاف شاشة اللمس
اختر منطقة شاشة LCD (الكل أو اليمين أو اليسار) المستخدمة لعناصر التحكم باللمس عندما يكون معين المنظر نشطاً، أو اختر OFF لإلغاء تمكين عناصر التحكم باللمس عندما يكون معين المنظر قيد الاستخدام.	إعدادات منطقة شاشة لمس EVF

إدارة الطاقة



عدّل إعدادات إدارة الطاقة.



للوصول إلى إعدادات إدارة الطاقة، اضغط **MENU/OK**.
حدد التبويب **ع** (إعداد)، واختر إدارة الطاقة.

إيقاف تلقائي

اختر المدة الزمنية التي بعدها يتم إغلاق الكاميرا تلقائيًا في حالة عدم إجراء أي عمليات. تطيل الفترات القصيرة من عمر البطارية، إذا تم اختيار **OFF**. فيجب إيقاف تشغيل الكاميرا يدويًا.

خيارات

OFF	15 ثانية	30 ثانية	1 دقيقة	2 د	5 د
-----	----------	----------	---------	-----	-----

عدّل إعدادات إدارة الطاقة.

الخيار	أداء AF (السرعة)	جودة عرض EVF/LCD	تحمل البطارية
فعل عال	سريع	عالي جدا	منخفض
قياسي	عادي	عالي	عادي

عند تحديد قياسي، سيقُل معدل الإطار عندما لا يتم تنفيذ أي عمليات. وبتشغيل ضوابط الكاميرا يعود معدل الإطار إلى وضعه العادي.



إعداد حفظ البيانات



يجري تغييرات على إعدادات إدارة الملفات.



للوصول إلى إعدادات إدارة الملفات، اضغط **MENU/OK**، حدد التبويب **ع** (إعداد)، واختر **حفظ بيانات الإعداد**.

رقم الإطار

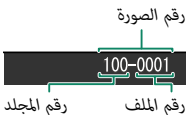

الصور الجديدة يتم تخزينها في ملفات صور باستخدام اسم ملف مكون من أربعة أرقام بإضافة رقم واحد لرقم آخر ملف مستخدم. يظهر رقم الملف أثناء العرض على النحو الموضح. يتحكم رقم الإطار في خيار إعادة تعيين ترقيم الملفات إلى 0001 عند إدخال بطاقة ذاكرة جديدة أو تهيئة بطاقة الذاكرة الحالية.

الخيار	الوصف
مستمر	يستمر الترقيم من رقم آخر ملف مستخدم أو أول رقم ملف متاح، أيهما أعلى. اختر هذا الخيار لتقليل عدد الصور ذات أسماء الملفات المكررة.
تجديد	يعاد تعيين الترقيم إلى 0001 بعد التهيئة أو عند إدخال بطاقة ذاكرة جديدة.

إذا وصل عدد الإطارات إلى 9999-999، سيتم تعطيل تحرير الغالق. قم بتهيئة بطاقة الذاكرة بعد نقل أية صور ترغب في الاحتفاظ بها إلى الكمبيوتر.



اختيار **ف** إعداد المستخدم < إعادة التهيئة يعمل على ضبط رقم الإطار على مستمر لكن لا يعيد تعيين رقم الملف.

قد تختلف أرقام إطارات الصور التي تم التقاطها بكاميرات أخرى.

حفظ الصورة الأصلية

اختر **ON** لحفظ النسخ غير المعالجة للصور الملتقطة باستخدام خاصية إزالة احمرار عين.

خيارات

OFF

ON

تحرير اسم الملف

قم بتغيير بادئة اسم الملف. تستخدم صور sRGB بادئة مكونة من 4 أحرف (الأحرف الافتراضية "DSCF")، أما صور Adobe RGB فتستخدم بادئة مكونة من 3 أحرف ("DSF") مسبوقة بشرطة سفلية.

اسم نموذج الملف	البادئة الافتراضية	الخيار
ABCD0001	DSCF	sRGB
_ABC0001	_DSF	AdobeRGB

معلومات حقوق النشر

يمكن إضافة معلومات حقوق النسخ، في صيغة وسومات Exif، إلى الصور الجديدة أثناء التقاطها. تنعكس التغييرات التي تطرأ على معلومات حقوق النسخ فقط في الصور التي يتم التقاطها بعد إجراء التغييرات.

الوصف	الخيار
عرض معلومات حقوق النسخ الحالية.	عرض معلومات حقوق النشر
أدخل اسم المصور.	إدخال معلومات المؤلف
أدخل اسم صاحب حقوق النسخ.	إدخال معلومات حقوق النشر
احذف معلومات حقوق النسخ الحالية. ينطبق هذا التغيير فقط على الصور التي تم التقاطها بعد تحديد هذا الخيار. لا تتأثر معلومات حقوق النسخ التي تم تسجيلها مع الصور الموجودة.	حذف معلومات حقوق النشر

إعدادات الاتصال



اضبط الإعدادات الخاصة بالتوصيل إلى الأجهزة الأخرى.

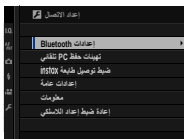

للوصول إلى إعدادات التوصيل، اضغط **MENU/OK**. حدد التويب  (إعداد)، واختر ضبط التوصيل.

لمزيد من المعلومات حول توصيلات لاسلكية، تفضل بزيارة:



<http://fujifilm-dsc.com/wifi/>

إعدادات Bluetooth

ضبط إعدادات Bluetooth.

الخيار	الوصف
تسجيل الإقران	لإقران الكاميرا بهاتف ذكي أو كمبيوتر لوحي، اختر هذا الخيار ثم قم بتشغيل تطبيق FUJIFILM Camera Remote على الجهاز الذكي واضغط تسجيل الإقران.
حذف تسجيل الإقران	إنهاء الإقران.
تشغيل/إيقاف Bluetooth	<ul style="list-style-type: none"> ● ON: تقوم الكاميرا بإنشاء اتصال Bluetooth تلقائياً مع الأجهزة المقترنة عند تشغيلها. ● OFF: لا تتصل الكاميرا عن طريق Bluetooth.
إرسال صورة تلقائي	<ul style="list-style-type: none"> ● ON: يتم تحديد الصور لتحميلها أثناء التقاطها. ● OFF: لا يتم تحديد الصور لتحميلها أثناء التقاطها، ولكن يمكن تحديد الصور بصيغة JPEG لتحميلها باستخدام خيار أمر إرسال الصور في قائمة العرض.



تُبث آخر إصدار لتطبيق FUJIFILM Camera Remote على الهاتف الذكي الخاص بك أو الكمبيوتر اللوحي قبل إقران الجهاز بالكاميرا أو تحميل أي صور.

عندما يتم تحديد **ON** لـ تشغيل/إيقاف Bluetooth وإرسال صورة تلقائي، سيبدأ التحميل للأجهزة المقترنة بعد انتقالك إلى العرض أو إيقاف تشغيل الكاميرا بفترة وجيزة.

تهيئات حفظ PC تلقائي

اضبط الإعدادات للتوصيل بأجهزة الكمبيوتر عبر شبكة LAN اللاسلكية.

الوصف	الخيار
اختر الطريقة المستخدمة للتوصيل بأجهزة الكمبيوتر عبر شبكة LAN لاسلكية. ● إعداد سهل: التوصيل باستخدام WPS. ● إعداد يدوي: اختر الشبكة من قائمة (حدد من قائمة شبكة) أو أدخل الاسم يدويًا (قم بإدخال SSID).	ضبط حفظ PC تلقائي
أزل الواجهات المحددة.	حذف PC وجهة مسجل
اعرض أجهزة الكمبيوتر التي اتصلت بها الكاميرا مؤخرًا.	تفاصيل اتصال سابق

ضبط توصيل طابعة instax

اضبط إعدادات الاتصال بطابعات FUJIFILM instax SHARE الاختيارية.

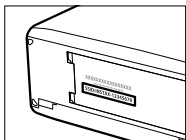

اسم الطابعة (SSID) وكلمة المرور
يمكنك العثور على اسم الطابعة (SSID) أسفل الطابعة؛ كما أن كلمة المرور الافتراضية هي "1111". إذا كنت قد اخترت كلمة مرور مختلفة بالفعل للطباعة من هاتف ذكي، أدخل كلمة المرور هذه بدلاً من تلك.

اضبط الإعدادات للاتصال بشبكات لاسلكية.

الوصف	الخيار
اختر اسمًا (الاسم) لتحديد الكاميرا على الشبكة اللاسلكية (يتم تخصيص اسم مميز للكاميرا بشكل افتراضي).	الاسم
اختر ON (الإعداد الافتراضي، ينصح به في أغلب الحالات) لتغيير حجم الصور الكبيرة إلى 3M من أجل التحميل إلى الهواتف الذكية، واختر OFF لتحميل الصور بحجمها الأصلي. ينطبق تغيير الحجم فقط على النسخة التي يتم تحميلها إلى الهاتف الذكي؛ ولا تتأثر النسخة الأصلية.	تغيير حجم الصورة لهاتف ذكي 3M
اختر ما إذا كنت تريد تضمين بيانات الموقع التي تم تنزيلها من الهاتف الذكي مع الصور أثناء استيرادها.	موقع جغرافي
اعرض بيانات الموقع التي تم تنزيلها أخيراً من الهاتف الذكي.	معلومات عن الموقع

شاهد عنوان MAC وBluetooth الخاص بالكاميرا.

إعادة ضبط إعداد اللاسلكي

استعد الإعدادات اللاسلكية إلى قيمها الافتراضية.



9

اختصارات

خيارات الاختصارات

قم بتخصيص عناصر التحكم في الكاميرا بحيث تلائم أسلوبك أو وضعك.

يمكن إضافة الخيارات المستخدمة بشكل متكرر إلى قائمة **Q** أو "قائمتي" المخصصة أو إلى زر **Fn** (الوظيفة) للوصول المباشر.

- القائمة **Q** ( 247): يتم عرض القائمة **Q** بالضغط على زر **Q**. استخدم القائمة **Q** لعرض أو تغيير الخيارات المحددة لعناصر القائمة المستخدمة بشكل متكرر.
- "قائمتي" ( 256): أضف الخيارات المستخدمة بشكل متكرر إلى هذه القائمة المخصصة، والتي يمكن عرضها بالضغط على **MENU/OK** واختيار علامة التبويب **MY** ("قائمتي").
- أزرار الوظيفة ( 252): استخدم أزرار الوظيفة للوصول المباشر إلى الخصائص المحددة.

Q زر (القائمة السريعة)

اضغط Q للوصول السريع للخيارات المحددة.

عرض القائمة السريعة

في الإعدادات الافتراضية، تحتوي القائمة السريعة على العناصر التالية:

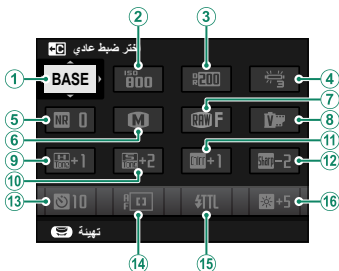

- | | | | |
|---|------------------|---|------------------|
| ① | اختر ضبط عادي | ① | اختر ضبط عادي |
| ② | ISO | ② | ISO |
| ③ | نطاق ديناميكي | ③ | نطاق ديناميكي |
| ④ | توازن البياض | ④ | توازن البياض |
| ⑤ | تخفيض الضوضاء | ⑤ | تخفيض الضوضاء |
| ⑥ | حجم الصورة | ⑥ | حجم الصورة |
| ⑦ | جودة الصورة | ⑦ | جودة الصورة |
| ⑧ | محاكاة فيلم | ⑧ | محاكاة فيلم |
| ⑨ | درجة لون بارزة | ⑨ | درجة لون بارزة |
| ⑩ | درجة لون مظلمة | ⑩ | درجة لون مظلمة |
| ⑪ | لون | ⑪ | لون |
| ⑫ | الحدة | ⑫ | الحدة |
| ⑬ | مؤقت ذاتي | ⑬ | مؤقت ذاتي |
| ⑭ | وضع AF | ⑭ | وضع AF |
| ⑮ | ضبط خاصية الفلاش | ⑮ | ضبط خاصية الفلاش |
| ⑯ | سطوع EVF/LCD | ⑯ | سطوع EVF/LCD |

تبين القائمة السريعة الخيارات المحددة حاليًا للعناصر ②-①6، والتي يمكن تغييرها كما هو موضح في الصفحة 250.

اختر ضبط عادي

العنصر ⑩ إعداد جودة الصورة < اختر ضبط عادي (العنصر ①) يوضح مخزن الإعدادات الاعتيادية الحالية:

● **BASE**: لم يحدد مخزن الإعدادات الاعتيادية.

● **C1-C7**: اختر مخزن لعرض الإعدادات المحفوظة باستخدام الخيار ⑩ إعداد جودة

الصورة < تحرير/ حفظ الضبط العادي.

● **C1-C7**^{BASE} - ^{BASE}: مخزن الإعدادات الاعتيادية الحالية.

عرض وتغيير الإعدادات

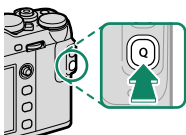

1 اضغط **Q** لعرض القائمة السريعة أثناء التصوير.



2 استخدم ذراع التركيز (رافعة التركيز) لتظليل العناصر وأدر قرص التحكم الخلفي للتغيير.

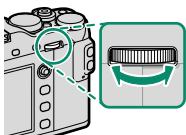

لا يتم حفظ التغييرات إلى مخزن الإعدادات الحالية. يظهر (C7-C1) باللون الأحمر ليعين الإعدادات التي تختلف عن تلك الموجودة في مخزن الإعدادات الحالية.

3 اضغط **Q** للخروج عند اكتمال الإعدادات.

لاختيار العناصر التي يتم عرضها في القائمة السريعة:

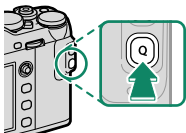

1 اضغط مع الاستمرار على زر **Q** أثناء التصوير.

2 ستظهر القائمة السريعة الحالية؛ ومن ثم استخدم ذراع التركيز (رافعة التركيز) لتظليل العنصر الذي تريد تغييره واضغط **MENU/OK**.

3 ظلل العنصر المرغوب واضغط **MENU/OK** لتعيينه إلى الوضع المختار.

- إعداد اكتشاف الوجه/العين
 - حجم الصورة
 - MF مساعد
 - جودة الصورة
 - وضع شاشة اللمس
 - محاكاة فيلم*
 - مؤقت ذاتي
 - تأثير حبيبي*
 - قياس ضوئي
 - نطاق ديناميكي*
 - نوع الغالق
 - توازن البياض*
 - ISO
 - درجة لون بارزة*
 - ضبط خاصية الفلاش
 - درجة لون مظلمة*
 - تعويض الفلاش
 - لون*
 - وضع فيلم
 - الحدة*
 - ضبط مستوى الميكروفون
 - تخفيض الضوضاء*
 - سطوع EVF/LCD
 - اختر ضبط عادي*
 - لون EVF/LCD
 - وضع AF
 - لا شيء
 - الإعدادات المخصصة لـ AF-C
- * تُحفظ في مخزن الإعدادات الاعتيادية.

اختر لا شيء لعدم تعيين خيار للوضع المختار. عند اختيار اختر ضبط عادي، تظهر الإعدادات الحالية في القائمة السريعة بالاسم **BASE**.



يُمكن كذلك تعديل القائمة السريعة باستخدام إعداد الزر/الطلب < تحرير/حفظ قائمة سريعة.



أزرار Fn (الوظيفة)

يمكن تحديد الأدوار التي يقوم بها كل زر من أزرار الوظيفة بالضغط مع الاستمرار على الزر.

يمكن الوصول إلى الوظائف المخصصة للعناصر من T-Fn1 إلى T-Fn4 عن طريق نقر الشاشة بطرف الإصبع.



التخصيصات الافتراضية هي:

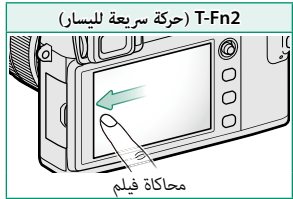
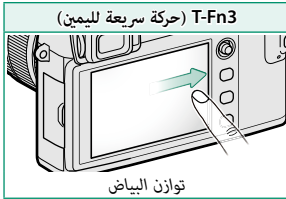
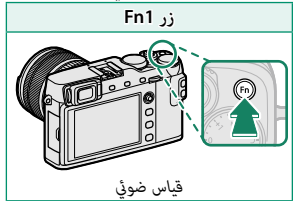
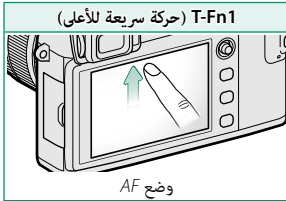

زر AE-L

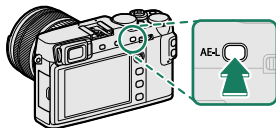

قفل التعريض الضوئي

T-Fn4 (حركة سريعة للأسفل)

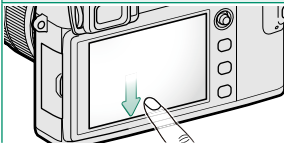

الحساسية

وسط قرص التحكم الخلفي

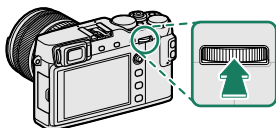

تحقق من تركيز بؤري

زر AF-L

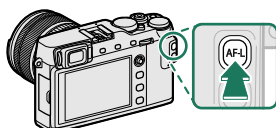

قفل التركيز البؤري

لتخصيص الأدوات إلى الأزرار:

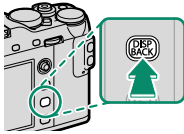

1 اضغط باستمرار على زر **DISP/BACK** حتى يتم عرض قائمة اختيار الزر.

2 ظلل أحد الأزرار، واضغط على **MENU/OK**.

3 ظلل الدور المرغوب واضغط زر **MENU/OK** لتخصيصه للزر المختار. اختر من:

- حجم الصورة
- جودة الصورة
- RAW
- محاكاة فيلم
- تأثير حبيبي
- نطاق ديناميكي
- توازن البياض
- اختر ضبط عادي
- منطقة التركيز
- تحقق من تركيز بؤري
- وضع AF
- الإعدادات المخصصة لـ AF-C
- إعداد اكتشاف الوجه/العين
- مؤقت ذاتي
- ضبط تصحيح AE
- قياس ضوئي
- نوع الغالق
- ISO
- الاتصال اللاسلكي
- ضبط خاصية الفلاش
- قفل TTL
- فلاش النمذجة
- تعديل مستوى المايك
- مراجعة عمق النطاق
- معاينة التعرض/توازن البياض
- لوضع يدوي
- مؤثر صورة المعاينة
- رسم بياني نسيجي
- قفل AE فقط
- قفل AF فقط
- قفل AE/AF
- تشغيل AF
- ضبط فتحة العدسة
- إرسال تلقائي للصورة
- تشغيل/إيقاف Bluetooth
- تشغيل
- لا شيء (تعطيل التحكم)



يمكن كذلك تحديد تخصيصات الأزرار باستخدام  إعداد الزر/الطلب < ضبط الوظيفة (Fn).

لا يمكن تعيين قفل AE فقط أو قفل AF فقط أو قفل AE/AF أو تشغيل AF لأزرار وظائف اللمس (من T-Fn1 إلى T-Fn4).



تشغيل AF

عند اختيار تشغيل AF، يمكنك الضغط على عنصر التحكم بدلاً من استمرار الضغط على زر الغالق جزئياً.

فلاش النمذجة

إذا تم اختيار فلاش النمذجة عند تركيب وحدة فلاش متوافقة على قاعدة تثبيت، يمكنك الضغط على عنصر التحكم لتجربة انطلاق الفلاش والتحقق من وجود ظلال وما شابهها (فلاش النمذجة).

قفل TTL

عند اختيار قفل TTL، يمكنك ضغط عنصر التحكم لقفل خرج الفلاش وفقاً للخيار المحدد من أجل  إعداد الفلاش < وضع قفل TTL ( 166).

للوصول إلى قائمة مخصصة للخيارات الأكثر استخدامًا.



لعرض "قائمتي"، اضغط على **MENU/OK** في شاشة التصوير وحدد التبويب **MY** (قائمتي).

يكون التبويب **MY** متاحًا فقط إذا تم تخصيص الخيارات إلى **قائمتي**.



إعداد قائمتي

لاختيار العناصر الواردة في التبويب **MY** (قائمتي):



- 1 ظلل **إعداد المستخدم** < إعدادات قائمتي في التبويب **MY** (إعداد) واضغط **MENU/OK** لعرض الخيارات المبينة على اليسار.



2 اضغط ذراع التركيز (رافعة التركيز) إلى الأعلى أو الأسفل لتظليل إضافة العناصر واضغط **MENU/OK**. الخيارات التي يمكن إضافتها إلى "قائمة" تكون مظلمة باللون الأزرق.

تتم الإشارة إلى العناصر المشار إليها حاليًا في "قائمة" بعلامات الصواب.



3 ظلل أحد العناصر واضغط **MENU/OK** لإضافته إلى "قائمة".

4 اضغط على **MENU/OK** للرجوع لشاشة التحرير.

5 كرر الخطوات 3 و 4 حتى تتم إضافة كافة العناصر المرغوبة.

قد تحتوي "قائمة" على قرابة 16 عنصرًا.

تحرير "قائمة"
لإعادة ترتيب أو حذف البنود، اختر تصنيف العناصر أو إزالة العناصر في الخطوة 1.

10

الملحقات الإضافية والاختيارية

وحدات فلاش خارجي

يمكن تركيب وحدات الفلاش على قاعدة التثبيت أو توصيلها عبر طرف المزامنة.

وحدات الفلاش الخارجي الاختيارية أقوى من EF-X8 المرفق مع الكاميرا. وبعضها يدعم مزامنة FP عالية السرعة، ويمكن استخدامها عند سرعات غالق أعلى من سرعة المزامنة، بينما يمكن أن يعمل بعضها الآخر كوحدات فلاش رئيسي للتحكم في وحدات فلاش عن بعد عبر التحكم بالفلاش اللاسلكي البصري.

قد يتعذر عليك اختبار انطلاق الفلاش في بعض الظروف، على سبيل المثال عندما يتم عرض قائمة الإعداد على الكاميرا.



ضبط الإعدادات لوحدة الفلاش المركبة على قاعدة التثبيت أو توصيلها عبر طرف المزامنة.

1 توصيل الوحدة إلى الكاميرا.

2 في وضع التصوير، اختر ضبط خاصية الفلاش في تبويب قائمة  إعداد الفلاش. تختلف الخيارات المتوفرة باختلاف وحدة الفلاش.



	الوصف	القائمة
107	يظهر عندما يتم تركيب وحدة فلاش EF-X8 المرفقة على قاعدة التثبيت ورفعها.	فلاش مرفق
263	يتم عرض محطة المزامنة عند خفض وحدة الفلاش EF-X8 دون تركيب أي وحدة فلاش أو في حالة تركيب وحدة فلاش غير متوافقة على قاعدة التثبيت.	محطة المزامنة
264	يظهر عندما يتم تركيب وحدة فلاش اختياري على قاعدة التثبيت وتشغيلها.	فلاش تركيب القاعدة
269	يظهر إذا تم توصيل وتشغيل وحدة فلاش اختيارية تعمل كفلاش رئيسي للتحكم عن بعد بالفلاش اللاسلكي البصري من FUJIFILM.	رئيسي (بصري)



3 ظلل العناصر باستخدام ذراع التركيز (رافعة التركيز) وأدر قرص التحكم الخلفي لتغيير الإعداد المظلل.

4 اضغط **DISP/BACK** لتفعيل التغييرات.

إزالة احمرار عين

يتوفر خيار إزالة احمرار عين عند تحديد خيار آخر خلاف **OFF** لـ **إعداد الفلاش** < إزالة احمرار عين، وعند تحديد خيار "تشغيل الوجه" لـ **إعداد AF/MF** < إعداد اكتشاف الوجه/ العين. يقلل خيار إزالة احمرار عين من تأثير "احمرار العين" الناتج عندما تنعكس إضاءة الفلاش من خلال شبكية العين للهدف.

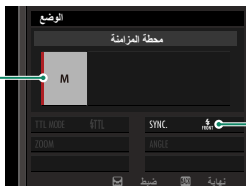

يتم عرض محطة المزامنة عند خفض وحدة الفلاش EF-X8 دون تركيب أي وحدة فلاش أو في حالة تركيب وحدة فلاش غير متوافقة على قاعدة التثبيت.

الوصف	الإعداد
<p>اختر من بين الخيارات التالية:</p> <ul style="list-style-type: none"> ● M: يتم إرسال إشارة تحفيز من موصلات قاعدة التثبيت X عندما يتم التقاط صورة. اختر سرعة غالق أبطأ من سرعة المزامنة؛ وقد تكون هناك حاجة للسرعات الأبطأ إذا كانت الوحدة تستخدم ومضات طويلة أو أن زمن استجابتها بطيء. ● OFF (OFF): يتم إلغاء تمكين إشارة التحفيز. 	<p>① وضع تحكم بالفلاش</p>
<p>اختيار توقيت انطلاق الفلاش إما بعد فتح الغالق مباشرة (FRONT/أول ستارة) أو قبل غلقه مباشرة (REAR/ثاني ستارة). يوصى باختيار أول ستارة في معظم الأحوال.</p>	<p>② مزامنة</p>

فلاش تركيب القاعدة

تتوافر الخيارات التالية مع وحدة الفلاش الاختيارية المثبتة على قاعدة تثبيت.



الوصف	الإعداد
<p>وضع تحكم بالفلاش المحدد مع وحدة الفلاش. يمكن تعديل ذلك في بعض الحالات من الكاميرا؛ تختلف الخيارات المتاحة باختلاف الفلاش.</p> <ul style="list-style-type: none"> ● TTL: وضع TTL. اضبط تعويض الفلاش (2). ● M: ينطلق الفلاش عند الخرج المحدد بغض النظر عن درجة سطوع الهدف أو إعدادات الكاميرا. يمكن تعديل الخرج في بعض الحالات من الكاميرا (2). ● MULTI: فلاش متكرر. سوف تنطلق وحدات الفلاش المتوافقة المثبتة على قاعدة عدة مرات مع كل صورة. ● OFF (OFF): لا ينطلق الفلاش. يمكن إيقاف تشغيل بعض وحدات الفلاش من الكاميرا. 	<p>1 وضع تحكم بالفلاش</p>

الوصف	الإعداد
<p>تختلف الخيارات المتاحة باختلاف وضع التحكم بالفلاش.</p> <ul style="list-style-type: none"> ● TTL: لضبط تعويض فلاش (قد لا يتم تطبيق القيمة الكاملة إذا تم تجاوز حدود نظام تحكم بالفلاش). في حالة الوحدات EF-X20 و EF-20 و EF-42 و EF-X500، يتم إضافة القيمة المحددة إلى القيمة المحددة بواسطة وحدة الفلاش. ● MULTI/M: لضبط خرج الفلاش (الوحدات المتوافقة فقط). اختر من القيم المعبر عنها بكسور من القدرة الكاملة، من $\frac{1}{1}$ (الوضع M) أو $\frac{1}{4}$ (MULTI) إلى $\frac{1}{512}$ بزيادات تساوي $\frac{1}{3} EV$. قد لا يتم تحقيق النتائج المنشودة عند قيم منخفضة إذا تجاوزت حدود نظام التحكم بالفلاش؛ التقط صورة تجريبية وتحقق من النتائج. 	<p>② تعويض / خرج الفلاش</p>

الوصف	الإعداد
<p>اختر وضع فلاش TTL للتحكم بالفلاش TTL. تختلف الخيارات المتاحة باختلاف وضع التصوير (P أو S أو A أو M) المحدد.</p> <ul style="list-style-type: none"> ● TTL (فلاش تلقائي): ينطلق الفلاش فقط عند الحاجة؛ يتم ضبط مستوى الفلاش وفقاً لدرجة سطوع الهدف. يشير الرمز  الذي يظهر عند الضغط على زر الغالق جزئياً إلى أن الفلاش سينطلق عند التقاط الصورة. ● TTL (قياسي): ينطلق الفلاش مع كل لقطة إن أمكن؛ يتم ضبط مستوى الفلاش وفقاً لدرجة سطوع الهدف. لن ينطلق الفلاش في حالة عدم شحنه بالكامل عند تحرير الغالق. ● TTL slow (مزامنة بطيئة): دمج الفلاش مع سرعات غالق بطيئة عند التقاط صور شخصية مقابل ستارة خلفية لمشهد ليلي. لن ينطلق الفلاش في حالة عدم شحنه بالكامل عند تحرير الغالق. 	<p>③ وضع الفلاش (TTL)</p>

الإعداد	الوصف
4	<p>مزامنة</p> <p>تحكم بتوقيت الفلاش.</p> <ul style="list-style-type: none"> ● FRONT (أول ستارة): ينطلق الفلاش على الفور بعدما يفتح الغالق (الخيار الأفضل بوجه عام). ● REAR (ثاني ستارة): ينطلق الفلاش على الفور قبل إغلاق الغالق. ● FP (HSS) تلقائي: مزامنة عالية السرعة (للوحدات المتوافقة فقط). تستخدم الكاميرا تلقائيًا مزامنة عالية السرعة للستارة الأمامية عند سرعات غالق أسرع من سرعة مزامنة الفلاش. مكافئ لـ أول ستارة عند اختيار MULTI لوضع تحكم بالفلاش.
5	<p>زوم</p> <p>زاوية الإضاءة (تغطية الفلاش) للوحدات التي تدعم زوم الفلاش. تسمح بعض الوحدات بإجراء التعديل من الكاميرا. عند تحديد تلقائي، سيتم تعديل الزوم تلقائيًا لتوفيق التغطية مع البعد البؤري للعدسة.</p>
6	<p>الإضاءة</p> <p>إذا كانت الوحدة تدعم هذه الميزة، اختر مما يلي:</p> <ul style="list-style-type: none"> ● = (أولوية طاقة الفلاش): اكتسب نطاقًا بتقليل التغطية قليلًا. ● ≧ (قياسي): توفيق التغطية مع زاوية الصورة. ● > (أولوية تغطية متساوية): قم بزيادة التغطية قليلًا للحصول على إضاءة أكثر تجانسًا.

الإعداد	الوصف
⑦ مصباح LED	اختيار كيفية عمل مصباح LED المدمج أثناء التصوير الفوتوغرافي لصور ثابتة (الوحدات المتوافقة فقط): كانعكاس الضوء في العين () / انعكاس الضوء في العين، كمصباح مساعدة التركيز البؤري التلقائي (AF/مساعد AF)، أو كضوء صياد ومصباح مساعدة التركيز البؤري التلقائي كليهما ( /مساعد AF+انعكاس الضوء). اختر OFF لتعطيل مصباح LED أثناء التصوير الفوتوغرافي.
⑦ عدد ومضات الفلاش*	اختر عدد المرات التي يضيئها الفلاش في كل مرة يتم فيها تحرير الغالق في وضع MULTI.
⑧ التردد*	حدد التردد الذي عنده ينطلق الفلاش في وضع MULTI.

*قد لا يتم تطبيق القيمة الكاملة إذا تم تجاوز حدود نظام تحكم بالفلاش.

رئيسي (بصري)

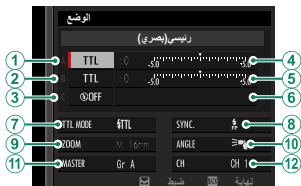

الخيارات المبيّنة على اليسار ستظهر إذا كانت الوحدة تعمل حاليًا كفلاش رئيسي للتحكم عن بعد بالفلاش اللاسلكي FUJIFILM من البصري.

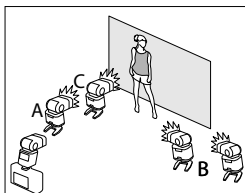

يمكن توزيع وحدات فلاش الرئيسية وعن بعد على ثلاث مجموعات (A و B و C) ويمكن ضبط وضع الفلاش ومستوى الفلاش بشكل منفصل لكل مجموعة. تتوفر أربع قنوات للاتصال بين الوحدات. يمكن استخدام قنوات منفصلة لأنظمة فلاش مختلفة أو لمنع التداخل بين عدة أنظمة مختلفة تعمل بالقرب من بعضها البعض.

الإعداد	الوصف
① وضع تحكم بالفلاش (المجموعة A)	<p>حدد أوضاع تحكم بالفلاش للمجموعات A و B و C. يتوافر TTL% للمجموعتين A و B فقط.</p> <ul style="list-style-type: none"> ● TTL: الوحدات في هذه المجموعة تنطلق في وضع TTL. يمكن ضبط تعويض الفلاش بشكل منفصل لكل مجموعة. ● TTL%: إذا تم اختيار TTL% لأي من المجموعتين A أو B، يمكنك تحديد الخرج للمجموعة المختارة كنسبة مئوية من المجموعة الأخرى، وضبط تعويض الفلاش الكلي لكلا المجموعتين. ● M: في وضع M، تنطلق الوحدات في هذه المجموعة عند الخرج المحدد (يعبر عنه كجزء من القدرة الكاملة) بغض النظر عن درجة سطوع الهدف أو إعدادات الكاميرا. ● MULTI: اختيار MULTI لأي مجموعة يضبط كل الوحدات في جميع المجموعات على وضع فلاش متكرر. تنطلق جميع الوحدات عدة مرات مع كل صورة يتم التقاطها. ● OFF (OFF): عند اختيار OFF، لن تنطلق الوحدات في المجموعة.
② وضع تحكم بالفلاش (المجموعة B)	
③ وضع تحكم بالفلاش (المجموعة C)	

الإعداد	الوصف
④ تعويض / خرج الفلاش (المجموعة A)	لضبط مستوى الفلاش لمجموعة محددة وفقاً للخيار المحدد لوضع تحكم بالفلاش. لاحظ أنه قد لا يتم تطبيق القيمة الكاملة إذا تم تجاوز حدود نظام تحكم بالفلاش.
⑤ تعويض / خرج الفلاش (المجموعة B)	<ul style="list-style-type: none"> ● TTL: لضبط تعويض الفلاش. ● MULTI/M: لضبط خرج الفلاش.
⑥ تعويض / خرج الفلاش (المجموعة C)	● TTL%: اختر التوازن بين المجموعتين A و B واضبط تعويض الفلاش الكلي.

الوصف	الإعداد
<p>اختر وضع فلاش TTL للتحكم بالفلاش TTL. تختلف الخيارات المتاحة باختلاف وضع التصوير (P أو S أو A أو M) المحدد.</p> <ul style="list-style-type: none"> ● TTL (فلاش تلقائي): ينطلق الفلاش فقط عند الحاجة؛ يتم ضبط مستوى الفلاش وفقاً لدرجة سطوع الهدف. يشير الرمز  الذي يظهر عند الضغط على زر الغالق جزئياً إلى أن الفلاش سينطلق عند التقاط الصورة. ● TTL (قياسي): ينطلق الفلاش مع كل لقطة إن أمكن؛ يتم ضبط مستوى الفلاش وفقاً لدرجة سطوع الهدف. لن ينطلق الفلاش في حالة عدم شحنه بالكامل عند تحرير الغالق. ● TTL slow (مزامنة بطيئة): دمج الفلاش مع سرعات غالق بطيئة عند التقاط صور شخصية مقابل ستارة خلفية لمشهد ليلي. لن ينطلق الفلاش في حالة عدم شحنه بالكامل عند تحرير الغالق. 	<p>7 وضع الفلاش (TTL)</p>

الإعداد	الوصف
8	<p>مزامنة</p> <p>تحكم بتوقيت الفلاش.</p> <ul style="list-style-type: none"> ● FRONT (أول ستارة): ينطلق الفلاش على الفور بعدما يفتح الغالق (الخيار الأفضل بوجه عام). ● REAR (ثاني ستارة): ينطلق الفلاش على الفور قبل إغلاق الغالق. ● FP (HSS) تلقائي: مزامنة عالية السرعة (للوحدات المتوافقة فقط). تستخدم الكاميرا تلقائيًا مزامنة عالية السرعة للستارة الأمامية عند سرعات غالق أسرع من سرعة مزامنة الفلاش. مكافئ لـ أول ستارة عند اختيار MULTI لوضع تحكم بالفلاش.
9	<p>زوم</p> <p>زاوية الإضاءة (تغطية الفلاش) للوحدات التي تدعم زوم الفلاش. تسمح بعض الوحدات بإجراء التعديل من الكاميرا. عند تحديد تلقائي، سيتم تعديل الزوم تلقائيًا لتوفيق التغطية مع البعد البؤري للعدسة.</p>
10	<p>الإضاءة</p> <p>إذا كانت الوحدة تدعم هذه الميزة، اختر مما يلي:</p> <ul style="list-style-type: none"> ● = (أولوية طاقة الفلاش): اكتسب نطاقًا بتقليل التغطية قليلًا. ● ≧ (قياسي): توفيق التغطية مع زاوية الصورة. ● > (أولوية تغطية متساوية): قم بزيادة التغطية قليلًا للحصول على إضاءة أكثر تجانسًا.

الإعداد	الوصف
① رئيسي	قم بتعيين الفلاش الرئيسي إلى المجموعة A (الدرجة A) أو B (الدرجة B) أو C (الدرجة C). عند اختيار OFF، سيتم إبقاء مخرجات الفلاش الرئيسي عند مستوى لا يؤثر على الصورة النهائية. متاح فقط إذا تم تركيب الوحدة على قاعدة التثبيت بالكاميرا كفلاش رئيسي للتحكم عن بعد بالفلاش اللاسلكي البصري FUJIFILM في وضع TTL أو TTL% أو M.
① عدد ومضات الفلاش	اختر عدد المرات التي يضيئها الفلاش في كل مرة يتم فيها تحرير الغالق في وضع MULTI.
② القناة	اختر القناة المستخدمة بواسطة الفلاش الرئيسي للاتصال بوحدات الفلاش عن بعد. يمكن استخدام قنوات منفصلة لأنظمة فلاش مختلفة أو لمنع التداخل بين عدة أنظمة مختلفة تعمل بالقرب من بعضها البعض.
② التردد	حدد التردد الذي عنده ينطلق الفلاش في وضع MULTI.

يمكن استخدام الكاميرا مع العدسات الخاصة بقاعدة FUJIFILM X.

أجزاء العدسة

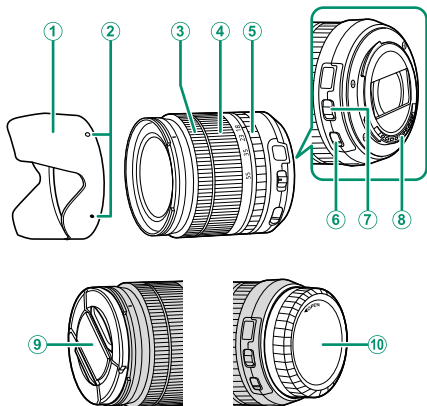

⑥ مفتاح O.I.S. (ثبات الصورة البصري)

⑦ مفتاح وضع بؤرة العدسة

⑧ موصلات إشارة العدسة

⑨ غطاء العدسة الأمامي

⑩ غطاء العدسة الخلفي

① واقية العدسة

② علامات التركيب

③ حلقة التركيز البؤري

④ حلقة الزوم

⑤ حلقة بؤرة العدسة

إزالة أغطية العدسة

قم بإزالة أغطية العدسة على النحو المبين.

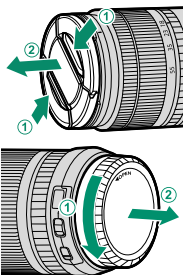

قد تختلف أغطية العدسات عن تلك المعروضة هنا.



تركيب واقيات العدسة

تقلل واقيات العدسة عند تركيبها من الوهج وتحمي عنصر العدسة الأمامي.

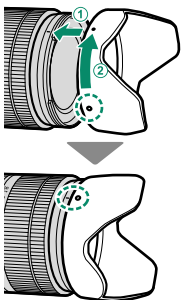

العدسات مع حلقات بؤرة العدسة

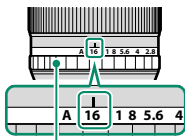

حلقة بؤرة العدسة

في الإعدادات بخلاف A، يمكنك ضبط الفتحة عن طريق تدوير حلقة فتحة العدسة (وضعا التعريض الضوئي A و M).

مفتاح وضع بؤرة العدسة

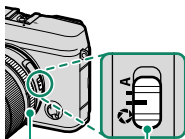

حلقة بؤرة العدسة

مفتاح وضع بؤرة العدسة

إذا كانت العدسة بها مفتاح لوضع بؤرة العدسة، يمكن ضبط بؤرة العدسة يدويًا عن طريق تحريك المفتاح إلى  وتدوير حلقة بؤرة العدسة.

العدسات بدون حلقات بؤرة العدسة

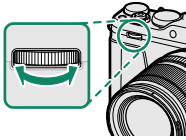

الطريقة المستخدمة لضبط بؤرة العدسة يمكن اختيارها باستخدام **ع** إعداد الزر/الطلب < ضبط فتحة العدسة. عند تحديد خيار آخر خلاف **AUTO تلقائي**، يمكن ضبط بؤرة العدسة باستخدام قرص التحكم الأمامي.

الإعدادات الافتراضية للتحكم في بؤرة العدسة هي قرص التحكم الأمامي، ولكن يمكن إعادة تعيينه لقرص التحكم الخلفي باستخدام خيار **ع** إعداد الزر/الطلب < ضبط قرص التحكم.

العدسات المزودة بمفاتيح O.I.S. (ثبات الصورة البصري)

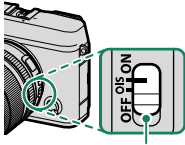

مفتاح O.I.S. (ثبات الصورة البصري)

إذا كانت العدسة تدعم ميزة ثبات الصورة البصري (O.I.S.)، يمكن اختيار وضع ثبات الصورة في قوائم الكاميرا. لتنشيط ميزة ثبات الصورة، حرك مفتاح O.I.S. إلى الوضع **ON** (تشغيل).

عدسات التركيز البؤري اليدوي

قم بإمالة حلقة التركيز للأمام للتركيز البؤري التلقائي.

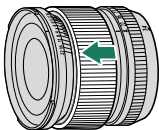

لتركيز البؤري اليدوي، قم بإمالة حلقة التركيز للخلف وقم بتدويرها أثناء التحقق من النتائج في شاشة الكاميرا. يمكن استخدام مسافة التركيز البؤري ومؤشرات عمق النطاق للمساعدة في التركيز البؤري اليدوي.

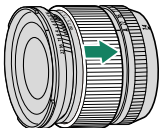

⚠️ لاحظ أن التركيز البؤري اليدوي قد لا يكون متاحًا في جميع أوضاع التصوير.

مؤشر عمق النطاق

مؤشرات عمق النطاق تعرض عمق النطاق التقريبي (المسافة أمام وخلف نقطة التركيز البؤري التي تبدو خاضعة للتركيز). يظهر المؤشر في تنسيق فيلم.



استخدم منفاخ هواء للتخلص من الأتربة، ثم امسحها برفق بقطعة قماش ناعمة وجافة. يمكن إزالة إى بقع متبقية من خلال مسحها برفق بمناديل FUJIFILM المنظفة للعدسة والتي تم إضافة القليل من سائل تنظيف العدسة إليها. استخدم الغطاء الأمامي والخلفي في حالة عدم استخدام العدسة.

11

الاتصال

خروج HDMI

يمكن استخدام شاشات التصوير والعرض كخروج لأجهزة HDMI.

التوصيل إلى أجهزة HDMI

قم بتوصيل الكاميرا بأجهزة التلفزيون وأجهزة HDMI الأخرى باستخدام كابل HDMI من مصادر خارجية.

1 قم بإيقاف الكاميرا.

2 وصل الكبل كما هو موضح أدناه، وتأكد من إدخال التوصيلات بالكامل.

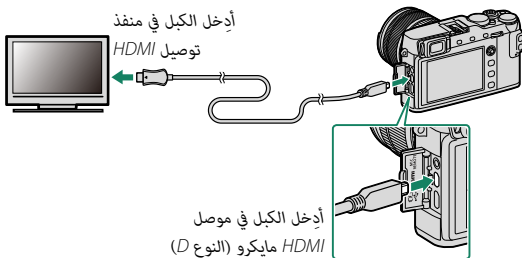

3 استخدم كابل HDMI لا يزيد طوله عن 1,5 متر.

3 قم بتهيئة الجهاز لخروج HDMI على النحو المبين في الدليل المرفق مع الجهاز.

4 شغّل الكاميرا. يمكنك الآن تصوير وعرض الصور أثناء عرض شاشة التلفزيون وحفظ الصور على جهاز HDMI.

لا يمكن استخدام كبل USB أثناء توصيل كبل HDMI. 

التصوير

التقط الصور وسجل الأفلام أثناء عرض المشهد عبر عدسة الكاميرا أو حفظ مقطع من فيلم على جهاز HDMI.

يمكن استخدام هذه الميزة لحفظ الأفلام بجودة 4K وعالي الدقة كامل على مسجل HDMI. 

العرض

لبدء العرض، اضغط زر  بالكاميرا. تُغلق شاشة الكاميرا ويتم عرض الصور والأفلام على جهاز HDMI. لاحظ أن مفاتيح التحكم في الصوت الخاصة بالكاميرا لا تؤثر على الأصوات التي يتم تشغيلها على التلفزيون، تحكم في الصوت من خلال جهاز التلفزيون.

بعض أجهزة التلفزيون قد تعرض لفترة وجيزة شاشة سوداء عند بدء عرض الفيلم. 

إرسال لاسلكي

الوصول إلى شبكات لاسلكية والتوصيل بأجهزة الكمبيوتر أو الهواتف الذكية أو الأجهزة اللوحية. لمزيد من المعلومات، تفضل بزيارة:

<http://fujifilm-dsc.com/wifi/>

fujifilm Wi-Fi app



الهواتف الذكية وأجهزة الكمبيوتر اللوحية: FUJIFILM Camera Remote

تُبت آخر إصدار من تطبيق FUJIFILM Camera Remote على الهاتف الذكي أو الكمبيوتر اللوحي الخاص بك للاتصال بالكاميرا عن طريق Bluetooth® أو Wi-Fi. للتنزيلات والمزيد من المعلومات، تفضل بزيارة:

http://app.fujifilm-dsc.com/en/camera_remote/

الهواتف الذكية وأجهزة الكمبيوتر اللوحية: إقران Bluetooth®

استخدم **4** ضبط التوصيل < إعدادات Bluetooth > تسجيل الإقران لإقران الكاميرا بالهواتف الذكية أو أجهزة الكمبيوتر اللوحية. يقدم الإقران طريقة بسيطة لتنزيل الصور من الكاميرا.



يتم تنزيل الصور عن طريق اتصال لاسلكي. 

الهواتف الذكية وأجهزة الكمبيوتر اللوحية: Wi-Fi

استخدم خيارات الاتصال اللاسلكي في **5** إعداد التصوير أو قائمة العرض للاتصال بالجهاز الذكي أو الكمبيوتر اللوحي عن طريق Wi-Fi. يمكن تصفح الصور على الكاميرا أو تنزيل الصور المحددة أو التحكم في الكاميرا عن بعد أو نسخ بيانات الموقع إلى الكاميرا بمجرد اتصالها.



أجهزة الكمبيوتر: FUJIFILM PC AutoSave

تُثبت أحدث إصدار لـ FUJIFILM PC Autosave لجهاز الكمبيوتر الخاص بك لتحميل الصور من الكاميرا عبر شبكات لاسلكية. للتنزيلات والمزيد من المعلومات، تفضل بزيارة: http://app.fujifilm-dsc.com/en/pc_autosave/

أجهزة الكمبيوتر: توصيلات لاسلكية

يمكنك تحميل صور من الكاميرا باستخدام خيار **حفظ PC تلقائي** في قائمة العرض.

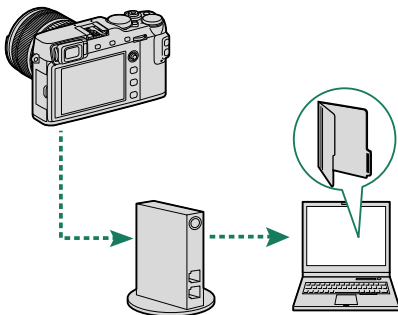

التوصيل إلى الكمبيوتر عبر USB

نسخ الصور إلى الكمبيوتر عبر USB.

نظام التشغيل Windows (MyFinePix Studio)

استخدام MyFinePix Studio لنسخ الصور إلى الحاسب، حيث يمكن تخزينها، وعرضها، وتنظيمها وطباعتها. يتوفر MyFinePix Studio للتنزيل من الموقع التالي:

<http://fujifilm-dsc.com/mfs/>



عند اكتمال التنزيل، انقر مرتين على الملف الذي تم تنزيله ("MFPS_Setup.EXE") وتابع التعليمات المعروضة على الشاشة لإكمال التثبيت.

macOS/Mac OS X

يمكن نسخ الصور إلى الكمبيوتر باستخدام Image Capture (المرفق مع الكمبيوتر) أو برنامج آخر.

RAW FILE CONVERTER EX 2.0

لعرض ملفات RAW على الكمبيوتر، استخدم RAW FILE CONVERTER EX 2.0، وهو متاح للتنزيل من:

<http://fujifilm-dsc.com/rfc/>

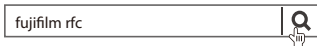

1 انتقل إلى بطاقة الذاكرة التي تحتوي على الصور التي ترغب في نسخها إلى الكمبيوتر وأدخل البطاقة إلى الكاميرا.

⚠ قد يتسبب انقطاع التيار الكهربائي أثناء النقل في ضياع البيانات أو تلف بطاقة الذاكرة. أدخل بطارية جديدة أو مشحونة تمامًا قبل توصيل الكاميرا.

2 قم بتجهيز كابل USB 2.0 من جهة خارجية مع موصل USB صغير (Micro-B). أغلق الكاميرا وقم بتوصيل الكابل، وتأكد من إدخال التوصيلات بالكامل.

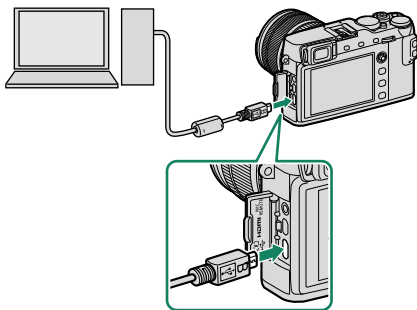

⚠ يجب ألا يزيد طول كابل USB عن 1,5 متر وأن يكون مناسبًا لنقل البيانات.

3 شغل الكاميرا.

4 انسخ الصور إلى الكمبيوتر باستخدام برنامج MyFinePix Studio أو التطبيقات القادمة مع نظام التشغيل لديك.

5 عندما يتم النقل، قم بإيقاف تشغيل الكاميرا وافصل كابل USB عنها.



إذا تم إدخال بطاقة ذاكرة تحتوي على عدد ضخم من الصور، فقد يحدث تأخير قبل بدء البرنامج وقد يتعذر عليك استيراد أو حفظ الصور. استخدم قارئ بطاقات ذاكرة لنقل الصور.

وصل الكاميرا مباشرة بالحاسب، لا تستخدم مشترك USB أو لوحة مفاتيح.

تأكد من عدم عرض جهاز الحاسب لرسالة تفيد بتقدم عملية النسخ وأن لمبة المؤشر غير مضيئة وذلك قبل إغلاق الكاميرا أو فصل كبل USB (في حالة نسخ عدد كبير جداً من الصور، قد تظل لمبة المؤشر مضيئة بعد اختفاء رسالة النسخ مع شاشة الحاسب). عدم الالتزام بهذا الاحتياط قد يؤدي إلى فقد البيانات أو تلف الكاميرا أو بطاقة الذاكرة.

افصل الكاميرا قبل إدخال أو إخراج بطاقات الذاكرة.

في بعض الحالات، ربما يكون من غير الممكن الوصول إلى الصور المخزنة على خادم شبكة باستخدام البرامج بنفس طريقة الوصول كما هو في حاسب مستقل.

يتحمل المستخدم كافة الرسوم المطبقة من قبل شركة الهاتف أو مزود خدمة الإنترنت عند استخدام الخدمات التي تتطلب الاتصال بالإنترنت.

طابعات instax SHARE

اطبع الصور من الكاميرا الرقمية إلى طابعات instax SHARE.

إنشاء اتصال

حدد  ضبط التوصيل < ضبط توصيل طابعة instax وأدخل اسم الطابعة instax SHARE (SSID) وكلمة المرور.

اسم الطابعة (SSID) وكلمة المرور

يمكنك العثور على اسم الطابعة (SSID) أسفل الطابعة؛ كما أن كلمة المرور الافتراضية هي "1111". إذا كنت قد اخترت كلمة مرور مختلفة بالفعل للطباعة من هاتف ذكي، أدخل كلمة المرور هذه بدلاً من تلك.

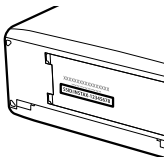

1 شغل الطابعة.



2 حدد قائمة التشغيل < طباعة بطابعة instax. سوف تتصل الكاميرا بالطابعة.

3 طباعة إطار من بين سلسلة لقطات، اعرض هذا الإطار أولاً قبل تحديد طباعة بطابعة instax.



3 استخدم ذراع التركيز (رافعة التركيز) لعرض الصورة التي تريد طباعتها، ثم اضغط MENU/OK.

لا يمكن طباعة الصور التي تم التقاطها بكاميرات أخرى.

المنطقة المطبوعة أصغر من المنطقة المرئية في شاشة LCD.

4 سيتم إرسال الصورة إلى الطابعة وتبدأ عملية الطباعة.

12

ملاحظات فنية

إكسسوارات من FUJIFILM

توفر FUJIFILM الإكسسوارات الاختيارية التالية. للحصول على أحدث المعلومات حول الإكسسوارات الاختيارية المتاحة في منطقتك، راجع وكيل FUJIFILM المحلي أو قم بزيارة الرابط التالي

http://www.fujifilm.com/products/digital_cameras/index.html

بطاريات Li-ion (ليثيوم أيون) قابلة للشحن



NP-W126S/NP-W126: يمكن عند الحاجة شراء بطاريات إضافية عالية السعة طراز NP-W126S/NP-W126 قابلة لإعادة للشحن.

شواحن البطارية



BC-W126: يمكن شراء أجهزة شحن بطارية بديلة عند الحاجة. عند +20° مئوية، يقوم جهاز BC-W126 بشحن بطارية NP-W126S/NP-W126 في حوالي 150 دقيقة.

محولات التيار الكهربائي

AC-9V (يستلزم توصيلة تيار مباشر طراز CP-W126): استخدم محول تيار كهربائي سعة 100-240 فولت، 60/50 هرتز للتصوير والعرض المطول أو عند نسخ الصور إلى الكمبيوتر.

توصيلات التيار المباشر

CP-W126: وصل المحول AC-9V إلى الكاميرا.

أجهزة تحكم عن بعد



RR-90: يُستخدم لتقليل اهتزاز الكاميرات والإبقاء على الحجاب مفتوحًا أثناء التعريض الضوئي.

ميكروفونات ستريو



MIC-ST1: ميكروفون خارجي لتسجيل الأفلام.

عدسات FUJINON



عدسات سلسلة XF: عدسات قابلة للتغيير للاستخدام الحصري مع قاعدة FUJIFILM X.



عدسات سلسلة XC: عدسات قابلة للتغيير للاستخدام الحصري مع قاعدة FUJIFILM X.

وحدات فلاش مزودة بقاعدة تثبيت



EF-X500: وحدة الفلاش ذات قاعدة التثبيت هذه لديها رقم دليلي 50 (ISO 100، متر) وتدعم (مزامنة FP عالية السرعة)، مما يتيح استخدامها عند سرعات الغالق التي تتجاوز سرعة مزامنة الفلاش. يتم تزويدها بالطاقة بواسطة أربع بطاريات قياس AA أو مجموعة بطارية اختيارية طراز EF-BP1، وتدعم التحكم بالفلاش اليدوي والتحكم بالفلاش TTL والزوم الكهربائي الآلي في نطاق 24-105 مم (مكافئ لصيغة 35 مم) ومزودة بميزة التحكم بالفلاش اللاسلكي البصري من FUJIFILM، مما يتيح استخدامها كوحدة فلاش رئيسي أو عن بعد للتصوير الفوتوغرافي بفلاش عن بعد اللاسلكي. يمكن تدوير رأس الفلاش بمقدار 90° لأعلى، أو 10° لأسفل أو 135° لليسار، أو 180° لليمين للحصول على الإضاءة المرتدة.

وحدات فلاش مزودة بقاعدة تثبيت (تابع)



EF-42: وحدة الفلاش المثبتة هذه (يتم تزويدها بالطاقة بواسطة أربع بطاريات قياس AA) لديها رقم دليلي 42 (ISO 100، م) وتدعم التحكم بالفلاش اليدوي والتحكم بالفلاش TTL والزوم الكهربي الآلي في نطاق 24-105 مم (مكافئ لصيغة 35 مم). يمكن تدوير رأس الفلاش بمقدار 90° لأعلى أو 180° ليسار أو 120° لليمين للحصول على الإضاءة المرتدة.



EF-X20: وحدة الفلاش ذات قاعدة التثبيت هذه لديها رقم دليلي 20 (ISO 100، متر). هذه الوحدة خفيفة وصغيرة الحجم، يتم تزويدها بالطاقة بواسطة بطاريتين بحجم AAA، وتتسم بوجود قرص لضبط تعويض الفلاش TTL أو خرج الفلاش اليدوي.



EF-20: وحدة الفلاش المثبتة هذه (يتم تزويدها بالطاقة بواسطة بطاريتين بحجم AA) لديها رقم دليلي 20 (ISO 100، م) وتدعم التحكم في الفلاش TTL (لا تدعم التحكم بالفلاش اليدوي). من الممكن تدوير رأس الفلاش إلى فوق بمقدار 90 درجة للحصول على الإضاءة المرتدة.

مقبض اليد

MHG-XE3: يتميز بوجود مقبض مطور. يمكن إزالة البطاريات وبطاقات الذاكرة مع بقاء المقبض في مكانه، حيث إن المقبض مزود بحاجز للتركيب بقواعد التثبيت السريع.

حقيبة جلدية

BLC-XE3: هذه الحقيبة تتميز بكونها عملية ذات منظر جلدي فاخر وتأتي مزودة بقطعة قماش يمكن استخدامها لتغطية الكاميرا قبل وضعها في الحقيبة وفي غير ذلك من المناسبات. يمكن التقاط الصور مع إدخال البطاريات أو إزالتها مع بقاء الكاميرا في حقيبتها.

حزام المقبض

GB-001: يحسن المقبض. يتم تثبيته مع مقبض اليد لإحكام الإمساك أكثر.

قنوات تمديد ماكرو

MCEX-11/16: تُثبت بين الكاميرا والعدسة للتصوير على نسب إعادة إنتاج عالية.

محولات تقريب

XF1.4X TC WR: يزيد الطول البؤري للعدسات المتوافقة بحوالي 1.4x.

XF2X TC WR: يزيد الطول البؤري للعدسات المتوافقة بحوالي 2.0x.

وصلات القاعدة

FUJIFILM M MOUNT ADAPTER: يسمح باستخدام الكاميرا مع مجموعة كبيرة من

عدسات M-mount.

أغطية الجسم

BCP-001: تغطية قاعدة عدسة الكاميرا عند عدم تركيب العدسة.

طابعات instax SHARE

SP-2/SP-1: الاتصال عن طريق شبكة LAN اللاسلكية لطباعة الصور على فيلم instax.

برنامج من FUJIFILM

يمكن استخدام الكاميرا مع برنامج FUJIFILM التالي.

FUJIFILM Camera Remote

أنشئ اتصالاً لاسلكياً بين الكاميرا الخاصة بك وجهازك الذي أو جهازك اللوحي (284).

http://app.fujifilm-dsc.com/en/camera_remote/

FUJIFILM PC AutoSave



نزل صورك من الكاميرا الخاصة بك عبر الشبكات اللاسلكية (286).

http://app.fujifilm-dsc.com/en/pc_autosave/

MyFinePix Studio

قم بإدارة وعرض وطباعة وتحرير الصور العديدة التي يتم تنزيلها من الكاميرا الرقمية الخاصة بك (287 ).

<http://fujifilm-dsc.com/mfs/>

RAW FILE CONVERTER EX 2.0

عرض الصور بصيغة RAW على الكمبيوتر الخاص بك وحولها إلى صيغ أخرى (287 ).

<http://fujifilm-dsc.com/rfc/>

احرص على قراءة هذه التعليمات قبل الاستعمال

تعليمات السلامة

- تأكد من استعمالك للكاميرا بالشكل الصحيح. اقرأ تعليمات السلامة هذه ودليل المالك الخاص بك بعناية قبل الاستعمال.
- بعد الانتهاء من قراءة تعليمات السلامة، احتفظ بها في مكان آمن.

حول هذه الأيقونات

يتم استخدام الرموز الموضحة بالأسفل في هذا المستند لتشير إلى خطورة الإصابة أو التلف التي قد تنتج في حال تجاهل المعلومات التي يشير إليها الرمز وتنتج عن ذلك استعمال المنتج بشكل خاطئ.

تحذير	يدل هذا الرمز على احتمال التعرض للوفاة أو الإصابة الحرجة في حال تجاهل المعلومات.	
تنبيه	يدل هذا الرمز على احتمال التعرض للإصابة الشخصية أو وقوع تلفيات عينية في حال تجاهل المعلومات.	

يتم استخدام الرموز الموضحة بالأسفل للإشارة إلى طبيعة التعليمات التي يجب مراعاتها.

تشير الرموز المثلثة إلى أن هذه المعلومات تتطلب انتباهك ("هامة").	
تشير الرموز الدائرية التي يتوسطها خط مائل إلى أن الفعل المشار إليه ممنوع ("ممنوع").	
تشير الدوائر المصمتة التي يتوسطها علامة تعجب إلى فعل يجب القيام به ("مطلوب").	

















تحذير

في حال وقوع أي مشاكل، أغلق الكاميرا، انزع البطارية، وافصل وانزع قابس التيار الكهربائي. يمكن أن يتسبب الاستمرار في استعمال الكاميرا أثناء انبعاث دخان، أي رائحة غريبة أو عندما تكون في حالة غير طبيعية في وقوع حريق أو صدمة كهربية. اتصل ببائع FUJIFILM الخاص بك.

لا تسمح بدخول الماء أو أي أجسام غريبة في الكاميرا في حال دخول ماء أو أجسام غريبة في الكاميرا، اغلق الكاميرا، انزع البطارية، وافصل وانزع محول التيار الكهربائي. يمكن أن يتسبب الاستمرار في استعمال الكاميرا في وقوع حريق أو صدمة كهربية. اتصل ببائع FUJIFILM الخاص بك.

لا تستخدم الكاميرا في الحمام أو عند الاستحمام. قد يتسبب هذا في وقوع حريق أو صدمة كهربية.



تحذير 	
	لا تحاول مطلقاً أن تغير أو تفكك الكاميرا (لا تفتح الغطاء أبداً). عدم اتباع هذا التحذير قد يتسبب في نشوب حريق أو صدمة كهربية.
	في حالة كسر الغطاء الخارجي نتيجة لسقوط أو لأي حادث آخر، لا تلمس الأجزاء الداخلية المكشوفة. عدم اتباع هذا التحذير الوفاقي قد يتسبب في التعرض لصدمة كهربية أو إصابة نتيجة للمس الأجزاء المنحطمة. انزع البطارية فوراً، مع الانتباه لتفادي التعرض للإصابة أو لصدمة كهربية، وتوجه بالمنتج إلى نقطة الشراء للاستشارة.
	لا تغير، تسخن أو تلوي. بشكل غير مناسب أو تشد كبل التوصيل أو تضع أجسام ثقيلة عليه. قد تتسبب هذه الأفعال في تلف الكبل وتؤدي إلى اشتعال حريق أو صدمة كهربية. في حال تلف الكبل، اتصل ببيع FUJIFILM الخاص بك.
	لا تضع الكاميرا على أسطح غير مستقرة. قد يتسبب هذا في سقوط الكاميرا أو انقلابها مسببة إصابة.
	لا تحاول إطلاقاً التقاط صور أثناء التحرك. لا تستخدم الكاميرا أثناء السير أو القيادة. قد يتسبب هذا في سقوطك أو تعرضك لحادث مروري.
	لا تلمس أي جزء معدني للكاميرا أثناء عاصفة رعدية. قد يتسبب هذا في صدمة كهربية نتيجة لتيار مستحث ناتج عن البرق.
	لا تستخدم البطارية إلا كما هو موضح. ركب البطارية كما يوضح المؤشر.
	تجنب تفكيك البطاريات أو تعديلها أو تسخينها. تجنب إسقاط البطاريات أو الدق عليها أو رميها أو تعريضها لصدمة قوية بشكل أو بآخر. لا تستخدم البطاريات التي تظهر علامات تسرب أو تشوه أو تغير اللون أو أية عيوب أخرى. استخدم أجهزة الشحن المخصصة فقط لإعادة شحن البطاريات القابلة لإعادة الشحن. ولا تحاول إعادة شحن بطاريات أيون الليثيوم أو البطاريات القلوية غير قابلة لإعادة الشحن. تجنب تقصير دائرة البطاريات أو تخزينها مع الأجسام المعدنية. عدم مراعاة هذه الاحتياطات قد يؤدي إلى ارتفاع درجة حرارة البطاريات، أو اشتعالها أو انفجارها أو تسربها، مما يسبب نشوب حريق، أو الإصابة بحروق، أو أي إصابة أخرى.
	استخدم فقط البطارية أو محول التيار الكهربائي المحدد للاستخدام مع هذه الكاميرا. لا تستخدم جهد كهربي غير ذلك الذي ينص عليه مزود الطاقة الكهربائية. استخدم مصادر طاقة كهربية أخرى قد يؤدي إلى حريق.
	في حال تسرب البطارية ولاصق السائل عينيك، جلدك أو ملابسك، اغسل المنطقة المصابة فوراً بماء نظيف واستشر طبيباً أو اتصل برقم الطوارئ على الفور.
	لا تستخدم شاحن لشحن البطاريات غير المحدد هنا لشحن البطاريات. يستخدم الشاحن المرفق فقط في شحن نوع البطارية المرفقة مع الكاميرا. قد يتسبب استخدام الشاحن في شحن بطاريات تقليدية أو أنواع أخرى من البطاريات القابلة للشحن في تسرب البطارية، أو ارتفاع درجة حرارتها أو انفجارها.
	استخدام ضوء الفلاش بالقرب من عيني الشخص قد يسبب خللاً في الرؤية. اتبه بشكل خاص عند تصوير الرضع والأطفال الصغار.
	تجنب ملامسة الأسطح الساخنة لفترة طويلة. عدم مراعاة هذه الاحتياطات قد يؤدي إلى الإصابة بحروق درجة الحرارة المنخفضة، وخاصة عند ارتفاع درجات الحرارة المحيطة أو مع المستخدمين الذين يعانون من ضعف الدورة الدموية أو قصور في الإحساس، وفي تلك الحالة ينصح باستخدام حامل ثلاثي القوائم أو الاحتياطات المماثلة.
	لا تترك أبداً من أعضاء الجسم ملامساً للمنتج لفترات طويلة والمنتج يعمل. عدم مراعاة هذا التنبيه قد يؤدي إلى حروق ناتجة عن درجة حرارة متدنية، خاصة خلال الاستخدام لفترات طويلة أو في درجات الحرارة المحيطة المرتفعة أو مع المستخدمين الذين يعانون من ضعف الدورة الدموية أو انخفاض الإحساس، وفي هذه الحالة يُوصى باستخدام حامل ثلاثي أو احتياطات مماثلة.
	لا تستخدم المنتج في وجود أي مواد قابلة للاشتعال، أو الغازات القابلة للانفجار أو الأتربة.

تحذير 	
عند حمل البطارية، ركبها في الكاميرا الرقمية أو احتفظ بها في الصندوق الصلب. احتفظ بالبطارية في الصندوق الصلب عند تخزينها. ازل البطارية عند التخلص منها بتغطية أطرافها بشرط عازل. قد يتسبب اتصال أطراف البطارية بأجسام معدنية أو بطاريات أخرى في حدوث اشتعال أو انفجار.	
احفظ بطاقات الذاكرة، قاعدة تثبت الفلاش الخارجي وغيرها من الأجزاء الدقيقة بعيداً عن متناول الأطفال الصغار. قد ينتج الأطفال الأجزاء الدقيقة؛ لذا يجب إبقاؤها بعيداً عن متناولهم. وفي حالة قيام طفل بابتلاع أحد هذه الأجزاء الدقيقة، فلابد من استشارة الطبيب أو الاتصال بخدمة الطوارئ على الفور.	
تُحفظ بعيداً عن متناول الأطفال الصغار. ومن بين العناصر التي قد تسبب الإصابة حزام الرقبة، والذي قد يتشابك حول رقبة الطفل، مما يتسبب في الاختناق، والفلاش، الذي يمكن أن يُسبب حلاًلاً في الرؤية.	
اتبع التوجيهات الصادرة عن مسؤولي المستشفى والخطوط الجوية. ينبعث عن هذا المنتج موجات راديو ترددية والتي يمكن أن تتداخل مع المعدات الملاحية أو الطبية.	
تنبيه 	
لا تستخدم هذه الكاميرا في أماكن تكثر فيها عوادم الوقود، البخار، الرطوبة والأتربة. قد يتسبب هذا في وقوع حريق أو صدمة كهربية.	
لا تترك هذه الكاميرا في أماكن قد تتعرض لدرجات حرارة مرتفعة جداً. لا تترك الكاميرا في أماكن مثل سيارة مغلقة أو ضوء شمس مباشر. قد يتسبب هذا في وقوع حريق.	
لا تضع أجسام ثقيلة على الكاميرا. قد يؤدي هذا إلى سقوط أو انقلاب الأجسام الثقيلة ما يؤدي إلى الإصابة.	
لا تحرك الكاميرا أثناء توصيل محول التيار الكهربائي المتعدد بهد لا تشد كبل التوصيل لتفصل محول التيار الكهربائي. قد يتسبب هذا في تلف كبل الطاقة أو الأسلاك ويؤدي إلى حريق أو صدمة كهربية.	
لا تغط أو تلف الكاميرا أو محول الطاقة بقماش أو بطانية. قد يتسبب هذا في ارتفاع درجة الحرارة ما ينتج عنه تشوه الغطاء أو وقوع حريق.	
عند تنظيف الكاميرا أو إذا كنت لا تنوي استخدامها لفترات ممتدة، اخرج البطارية وافصل والنزع محول التيار الكهربائي. قد يتسبب عدم فعل ذلك في وقوع حريق أو صدمة كهربية.	
عند الانتهاء من الشحن، انزع الشاحن من مقبس التيار الكهربائي. قد يتسبب ترك الشاحن مُتصلاً بمقبس التيار الكهربائي في وقوع حريق.	
عند إخراج بطاقة الذاكرة، قد تندفع البطاقة من الفتحة بسرعة كبيرة. استخدام إصبعك لتصد البطاقة ثم أخرجها برفق. قد تتسبب البطاقة المندفعة في تعريض الآخرين للإصابة.	
تحتاج الكاميرا إلى الكشف على الأجزاء الداخلية والتنظيف بشكل منتظم. قد تتسبب الأتربة المتراكمة في الكاميرا إلى وقوع حريق أو صدمة كهربية. اتصل بمانع FUJIFILM الخاص بك لتنظيف الأجزاء الداخلية كل سنتين. يرجى ملاحظة أن هذه الخدمة ليست خدمة مجانية.	
هناك خطر انفجار في حالة استبدال البطارية بطريقة غير صحيحة. استبدل من نفس النوع أو نوع مكافئ فقط.	

البطارية ومزود الطاقة

ملاحظة: تحقق من نوع البطارية المستخدمة في الكاميرا الخاصة بك وقراءة الأقسام المناسبة.

⚠ تحذير: يجب ألا تتعرض البطارية إلى الحرارة الشديدة، كاشعة الشمس أو النار أو ما شابه.

فيما يلي وصف للاستخدام المثالي للبطاريات وكيفية الحفاظ علي طول حياتها. قد يتسبب الاستخدام الخاطئ في تقصير عمر البطارية ويؤدي إلى التسريب، ارتفاع درجة الحرارة، الحريق، أو الانفجار.

بطاريات الليثيوم أيون

اقرأ هذا القسم في حالة استخدام بطارية ليثيوم أيون في الكاميرا الخاصة بك.

لا تأتي البطارية مشحونة. اشحن البطارية قبل استعمالها. احتفظ بالبطارية في علبتها في حالة عدم الاستخدام.

■ ملاحظات حول البطارية

تفقد البطارية شحنها بشكل تدريجي في حالة عدم الاستعمال. اشحن البطارية قبل الاستعمال لمدة يوم أو يومين.

يمكن إطالة عمر البطارية بإغلاق الكاميرا في حالة عدم الاستعمال.

تقل قدرة البطارية في درجات الحرارة المنخفضة؛ قد لا تعمل البطارية المنخفضة في المناخ البارد. احتفظ ببطارية إضافية مشحونة في مكان دافئ واستبدل البطارية عند اللزوم، أو احتفظ بالبطارية في جيبك أو في مكان دافئ آخر وركبها في الكاميرا عند التصوير فقط. لا تضع البطارية مباشرة على أجهزة تدفئة الأيدي أو أجهزة التدفئة الأخرى.

■ شحن البطارية

اشحن البطارية فقط باستخدام شاحن البطارية المرفق. سيزيد وقت الشحن عند درجات الحرارة المحيطة التي تقل عن $+10^{\circ}$ مئوية، أو أعلى من $+35^{\circ}$ مئوية. لا تحاول شحن البطارية عند درجات حرارة تزيد عن 40° مئوية. أو عند درجات حرارة تقل عن 0° مئوية، فلن يتم شحن البطارية.

لا تحاول أن تشحن بطارية مشحونة بالكامل. إلا أنه ليس بالضرورة أن تستنفذ البطارية بالكامل قبل الشحن.

قد تشعر بارتفاع درجة حرارة البطارية عند لمسها مباشرة بعد الشحن أو الاستعمال. هذا أمر طبيعي.

■ عمر البطارية

في درجات الحرارة الطبيعية، يمكن أن تُشحن البطارية 300 مرة تقريبًا. يدل نفاذ شحن البطارية بسرعة ملحوظة على أن البطارية قد وصلت إلى نهاية فترة صلاحية استخدامها ويجب استبدالها.

■ التخزين

قد يضعف أداء الكاميرا إذا تركت البطارية دون استخدام لفترة طويلة بعد شحنها بالكامل. افرغ البطارية قبل التخزين.

في حالة لن تستخدم الكاميرا لفترة طويلة، انزع البطارية وخذنها في مكان جاف بدرجة حرارة من $+15^{\circ}$ م إلى $+25^{\circ}$ م. لا تحفظ البطارية في أماكن تتعرض لدرجات حرارة مرتفعة.

■ تنبيهات: معاملة البطارية

- لا تنقل البطارية أو تخزنها مع أجسام معدنية مثل القلائد أو دبائيس الشعر.
- لا تعرضها للهب أو التسخين.
- لا تفكك البطارية أو تعدّلها.
- اشحنها بشاحن البطارية المخصص لها فقط.
- تخلص فوراً من البطاريات المستعملة.
- لا تسقطها أو تعرضها لصددمات عنيفة.
- لا تعرضها للماء.
- حافظ على نظافة أطرافها.
- قد ترتفع درجة حرارة البطارية وهيكل الكاميرا قليلاً بعد الاستخدام لمدة طويلة. هذا أمر طبيعي.

■ تنبيه: التخلص من البطاريات

اتبع القوانين المحلية عند التخلص من البطاريات المستعملة. ينبغي لفت الانتباه إلى الجوانب البيئية للتخلص من البطارية. استخدم الجهاز في مناخ مُعتدل.

محولات التيار الكهربائي المتردد (متاح بشكل منفرد)

استخدم فقط محولات التيار الكهربائي المتردد من FUJIFILM المخصصة للاستخدام مع هذه الكاميرا. قد يؤدي استخدام محولات التيار الأخرى في إتلاف الكاميرا.

- محول التيار الكهربائي المتردد مخصص للاستخدام داخل المنازل فقط.
- تأكد من اتصال قابس التيار المستمر بالكاميرا بإحكام.
- أغلق الكاميرا قبل فصل محول التيار. افصل محول التيار عن طريق شد القابس وليس الكبل.
- لا تستخدم محول التيار مع أجهزة أخرى.
- لا تفكك البطاريات.
- لا تعرضها لدرجات حرارة أو رطوبة مرتفعة.
- لا تعرضها لصددمات عنيفة.
- قد يصدر محول التيار الكهربائي صوت طنين أو يصبح ساخناً عند لمس أثناء الإستعمال. هذا أمر طبيعي.
- إذا تسبب محول التيار الكهربائي في تشويش موجات الراديو، اعد توجيهه أو غير مكان هوائي الاستقبال.

استخدام الكاميرا

- لا توجه الكاميرا نحو مصادر الضوء الساطعة جداً، مثل الشمس في سماء خالية من السحب. عدم اتباع هذا التحذير قد يؤدي إلى تلف حساس الصورة في الكاميرا.
- قد يتسبب ضوء الشمس الذي يتم تركيزه من خلال معين المنظر في تلف لوحة معين المنظر الإلكتروني (EVF). لا توجه معين المنظر الإلكتروني نحو الشمس.

التقاط صور تجريبية

قبل التقاط الصور في المناسبات الهامة (مثل حفلات الزفاف أو قبل أخذ الكاميرا في رحلة)، التقط صورة تجريبية وعابثاً على الشاشة لتتأكد من عمل الكاميرا بشكل طبيعي. لا يمكن أن تحمل FUJIFILM المسؤولية عن التلفيات أو الخسائر المادية الناتجة عن أي قصور في المنتج.

تعليمات حول حقوق النسخ

لا يمكن استخدام الصور التي تسجلها بالكاميرا الرقمية بطريقة تنتهك قوانين حقوق النسخ بدون موافقة المالك، إلا في حالة نية الاستخدام الشخصي فقط. لاحظ وجود بعض القيود التي تفرض على تصوير التمثيل المسرحي، الحفلات، والمعارض، حتى في حالة نية الاستخدام الشخصي. قد يُطلب أيضاً من المستخدمين مراعاة أنه يسمح فقط بنسخ بطاقات الذاكرة التي تحتوي على صور أو بيانات محمية بموجب حقوق النسخ طبقاً للقيود التي تفرضها قوانين حقوق النسخ هذه.

طريقة التعاطل

للتأكد من تسجيل الصور بشكل صحيح، لا تعرض الكاميرا لصددمات أثناء التصوير.

الكريستال السائل

في حال تحطم شاشة العرض، يجب تفادي ملامسة الكريستال السائل. اتخذ الإجراءات العاجلة المبيّنة في حال حدوث أي من الحالات التالية:

- في حال ملامسة الكريستال السائل لجلدك، نظف المنطقة بقطعة قماش واغسلها جيداً بالماء الجاري والصابون.
 - في حال دخول الكريستال السائل في العين، فقم بشطف العين بالماء النظيف لمدة لا تقل عن 15 دقيقة واحصل على العناية الطبية فوراً.
 - في حال ابتلاع الكريستال السائل، اغسل فمك كاملاً بالماء. اشرب كمية كبيرة من الماء وحاول القيء، ثم استشر طبيب.
- رغم أن شاشة العرض تم تصنيعها بأحدث التقنيات عالية الدقة، إلا أنها قد تحتوي على عدد قليل من البكسلات التي تكون إما مضيئة دائماً أو غير مضيئة دائماً. لا يعد ذلك خللاً بالشاشة، ولن تتضرر الصور المسجلة بواسطة الكاميرا من جراء ذلك.

معلومات العلامة التجارية

Digital Split Image هي علامة تجارية أو علامة تجارية مسجلة لشركة FUJIFILM. و xD-Picture Card و  هما علامتين تجاريتين لشركة FUJIFILM. حروف الطباعة المذكورة هنا متطورة بشكل حصري من قبل DynaComware Taiwan Inc. تعد Macintosh، Mac OS و macOS علامات تجارية خاصة بشركة Apple Inc في الولايات المتحدة، والبلدان الأخرى. تعد Windows علامة تجارية مسجلة لشركة Microsoft Corporation في الولايات المتحدة والبلدان الأخرى. و Wi-Fi® و Wi-Fi Protected Setup® هما علامتان تجاريتان مسجلتان لصالح Wi-Fi Alliance. تعتبر العلامة التي تحملها كلمة Bluetooth® والشعارات المتعلقة بها علامات تجارية تملكها شركة Bluetooth SIG, Inc. وأي استخدام لهذه العلامات من قبل FUJIFILM إنما هو بموجب ترخيص. الشعارات SDXC و SDHC هي علامات تجارية خاصة بشركة SD-3C، LLC. شعار HDMI علامة تجارية. جميع الأسماء التجارية الأخرى المذكورة في هذا الدليل تعد علامات تجارية أو علامات تجارية مسجلة لأصحابها المعنيين.

التشويش الكهربي

قد تشوش هذه الكاميرا على الأجهزة الطبية أو معدات الملاحه. استشر القاهين على المستشفى أو الخطوط الجوية قبل استخدام الكاميرا في مستشفى أو على متن طائرة.

أنظمة التلفزيون الملون

نظام NTSC (لجنة نظام التلفزيون الوطني) هو مواصفة البث التلفزيوني الملون المعمول به بشكل رئيسي في الولايات المتحدة وكندا واليابان. نظام PAL (خط الطور البديل) هو نظام البث التلفزيوني الملون بشكل رئيسي في البلدان الأوروبية والصين.

Exif Print (إصدار 2.3)

Exif Print هو تنسيق ملف منقح للكاميرا الرقمية حيث يتم استخدام المعلومات المخزنة مع الصور للحصول على أفضل نسخة ملونة طبق الأصل أثناء الطباعة.

تنبيه هام: اقرأ هذا الكتيب قبل استخدام البرنامج

يمنع أي تصدير مباشر أو غير مباشر، لجزء من أو لكامل، البرنامج المرخص بدون موافقة الجهات المختصة المناسبة.

ملاحظات

لتجنب الحريق أو الصدمات الكهربائية، لا تعرض الوحدة للمطر أو الرطوبة.

يرجى قراءة "تعليمات السلامة"، وتأكد من استيعابك لها قبل استخدام الكاميرا.

تتبع: تتوافق هذه المعدة من الفئة B مع المعايير الكندية ICES-003.

بيان وزارة الصناعة الكندية: هذا الجهاز متوافق مع معايير RSS لإعفاء الترخيص بوزارة الصناعة الكندية. يخضع التشغيل للشروط التاليين: (1) ألا يسبب هذا الجهاز أي تداخل و (2) يجب أن يقبل هذا الجهاز أي تداخل، بما في ذلك التداخل الذي قد يتسبب في التشغيل غير المطلوب للجهاز. يجب ألا يتواجد أو يعمل هذا الجهاز والهوائي الخاص به معاً في مكان واحد أو جنباً إلى جنب مع أي هوائي أو جهاز إرسال آخر، باستثناء أجهزة الراديو المدمجة المعتمدة. تم تعطيل خاصية اختيار كود الدولة للمنتجات التي يتم تسويقها في الولايات المتحدة/كندا.

بيان التعرض للإشعاع: لا تظهر الأدلة العلمية المتاحة وجود أي مشكلات صحية مرتبطة باستخدام الأجهزة اللاسلكية منخفضة الطاقة. إلا أن ذلك لا يعد دليلاً على سلامة هذه الأجهزة اللاسلكية منخفضة الطاقة بشكل مطلق. فالأجهزة اللاسلكية منخفضة الطاقة تصدر مستويات طاقة ترددات لاسلكية منخفضة في نطاق الموجات الصغيرة أثناء استخدامها. في حين أن المستويات العالية من الترددات اللاسلكية يمكن أن تؤدي إلى إنتاج تأثيرات صحية (نتيجة تسخين الأنسجة)، إلا أن التعرض الضوئي للترددات اللاسلكية منخفضة المستوى التي لا تنتج تأثيرات تسخين لا يسبب أي تأثيرات صحية عكسية. ولم تكتشف العديد من الدراسات حول التعرض الضوئي للترددات اللاسلكية منخفضة المستوى أية تأثيرات بيولوجية. وقد اقترحت بعض الدراسات إمكانية حدوث بعض التأثيرات البيولوجية، إلا أن هذه النتائج لم يتم تأكيدها من خلال الأبحاث الإضافية. تم اختبار الكاميرا X-E3 ووجد أنها تتوافق مع حدود التعرض للإشعاع المحددة من قبل وزارة الصناعة الكندية للبيئات غير الخاضعة للرقابة كما تتوافق مع معايير RSS-102 الخاصة بقواعد التعرض لموجات الراديو الترددية المحددة من قبل وزارة الصناعة الكندية.

التخلص من المعدات الكهربائية والإلكترونية المنزلية الخاصة



في دول الاتحاد الأوروبي، النرويج، أيسلندا وليختنشتاين: يشير هذا الرمز الموجود على المنتج، أو في هذا الدليل وفي شهادة الضمان، و/أو على العبوة أن هذا المنتج يجب ألا تتم معاملته كمخلفات منزلية. بدلاً من ذلك يجب التوجه به إلى نقطة تجميع مناسبة خاصة بإعادة تدوير المعدات الكهربائية والإلكترونية.

بتأكدك من التخلص من هذا المنتج بالشكل الصحيح، ستساعد على تجنب العواقب السلبية المحتملة التي قد تؤثر على البيئة وعلى صحة الإنسان، والتي قد تحدث نتيجة معالجة هذا المنتج كمخلفات بطريقة خاطئة.



يشير هذا الرمز الموجود على البطاريات أو المراكم إلى أن هذه البطاريات يجب ألا تتم معاملتها كمخلفات منزلية.

إذا كان جهازك مزودة ببطاريات أو مراكم سهلة الفك، برجاء التخلص منها على انفراد طبقاً للشروط المحلية.

ستساعد عملية إعادة التدوير في الحفاظ على المصادر الطبيعية. لمزيد من المعلومات التفصيلية حول إعادة تدوير هذا المنتج، برجاء الاتصال بالمكتب المحلي لمدينتك، الجهة القائمة على التخلص من المخلفات المنزلية أو المحل الذي اشترت منه المنتج.

في الدول خارج الاتحاد الأوروبي والنرويج وأيسلندا وليختنشتاين: إذا أردت التخلص من هذا المنتج، بما في ذلك البطاريات والمراكم، برجاء الاتصال بالسلطات المحلية وأسأل عن طريقة التخلص الصحيحة.

في اليابان: يشير هذا الرمز الموجود على البطاريات إلى أنه يتم التخلص منها بشكل منفصل.



Li-ion

الشبكة اللاسلكية وأجهزة Bluetooth: تنبيهات

هام: اقرأ التنبيهات التالية قبل استخدام وحدة الإرسال اللاسلكي المدمجة الخاصة بالكاميرا.

- ① يحكم هذا المنتج، الذي يحتوي على وظيفة تصفير تم تطويرها في الولايات المتحدة، النواحي الأمريكية الخاصة بإدارة التصدير وقد لا يتم تصديره أو إعادة تصديره إلى أي دولة تحظر الولايات المتحدة تصدير البضائع إليها.
- لا تستخدم سوى الشبكة اللاسلكية أو جهاز Bluetooth فقط. لا تتحمل FUJIFILM أية مسؤولية عن أية تلفيات قد تنشأ عن الاستخدام غير المصرح به. لا يستخدم الجهاز في التطبيقات التي تطوي على درجة كبيرة من الموثوقية، على سبيل المثال في الأجهزة الطبية أو الأجهزة الأخرى التي قد تؤثر بشكل مباشر أو غير مباشر على حياة الأشخاص. عند استخدام الكاميرا مع جهاز الكمبيوتر أو الأجهزة الأخرى التي تتطلب درجة أكبر من الموثوقية من تلك التي تقدمها الشبكات اللاسلكية أو أجهزة Bluetooth، تأكد من اتخاذ جميع الاحتياطات الضرورية لضمان الأمن ومنع حدوث أي عطل.
- يستخدم فقط في الدولة التي تم شراء الجهاز منها. لا تتوافق مع الأنظمة التي تحكم أجهزة الشبكة اللاسلكية وأجهزة Bluetooth في البلد الذي تم شراء الجهاز منه. التزم بجميع لوائح ونظم المكان عند استخدامك للجهاز. FUJIFILM لا تتحمل أية مسؤولية عن أية مشكلات قد تنشأ عن الاستخدام في مناطق ذات سلطات قضائية أخرى.
- لا تستخدم الجهاز في الأماكن المعرضة للمرضى إلى مجالات مغناطيسية أو كهربائية أو تداخل من موجات الراديو. لا تستخدم وحدة الإرسال بالقرب من أفران الميكروويف أو في الأماكن الأخرى المعرضة لمجالات مغناطيسية أو كهربائية أو تداخل من موجات الراديو والتي قد تحول دون استقبال إشارات اللاسلكي. قد يحدث تداخل مشترك عند استخدام وحدة الإرسال بالقرب من أجهزة لاسلكي أخرى تعمل على حزمة التردد 2,4 جيجاهرتز.
- الأمن: تنقل الشبكات اللاسلكية وأجهزة Bluetooth البيانات عبر اتصالات لاسلكية، وبالتالي فإن استخدامها يتطلب اهتماماً أكبر بالأمن مقارنة باستخدام الشبكات السلكية.
 - لا تتصل بشبكات غير معروفة أو شبكات ليست مخولاً بالاتصال بها، حتى إذا ظهرت على جهازك، أي أن هذا الاتصال قد يعتبر غير مصرح به. وهكذا ينبغي لك عدم الاتصال سوى بالشبكات التي لك حق الاتصال بها فقط.
 - واعلم بأن الإرسال اللاسلكي قد يكون مُعرضاً للاعتراض من قبل جهات خارجية.
- يمكن أن يعاقب القانون على ما يلي:
 - تفكيك أو تعديل هذا الجهاز
 - إزالة علامات شهادة الجهاز
- هذا الجهاز يعمل على نفس التردد الخاص بالأجهزة التجارية والتعليمية والطبية ووحدات إرسال اللاسلكي. كما أنه يعمل أيضاً على نفس التردد الخاص بوحدة الإرسال المرخصة ووحدات الإرسال المرخصة والتي تستخدم في أجهزة تتبع RFID لخطوط التجمع وفي التطبيقات الأخرى الشبيهة.
- لمنع حدوث تداخل مع الأجهزة الواردة أعلاه، التزم بالاحتياطات التالية. تأكد من أن وحدة إرسال RFID لا تعمل قبل استخدام هذا الجهاز. إذا لاحظت أن الجهاز يسبب تداخلاً مع وحدات الإرسال المرخصة والتي تستخدم في أجهزة تتبع RFID، توقف فوراً عن استخدام التردد المتأثر أو انقل الجهاز إلى مكان آخر. إذا لاحظت أن هذا الجهاز يسبب تداخلاً مع أجهزة تتبع RFID منخفضة الجهد، اتصل بوكيل FUJIFILM.
- لا تستخدم هذا الجهاز على متن طائرة. لاحظ أنه من الممكن أن يظل Bluetooth قيد التشغيل عند إيقاف تشغيل الكاميرا. يمكن إلغاء تمكين Bluetooth بتحديد OFF ل  ضبط التوصيل < إعدادات Bluetooth > تشغيل/إيقاف Bluetooth.



احرص على قراءة هذه التعليمات قبل الاستعمال

تعليمات السلامة



- تأكد من استعمالك للعدسة بالشكل الصحيح. اقرأ تعليمات السلامة هذه وديليل المالك الخاص بالكاميرا قبل الاستعمال.
- بعد الانتهاء من قراءة تعليمات السلامة، احتفظ بها في مكان آمن.

حول هذه الأيقونات





يتم استخدام الرموز الموضحة بالأسفل في هذا المستند لتشير إلى خطورة الإصابة أو التلف التي قد تنتج في حال تجاهل المعلومات التي يشير إليها الرمز وتنتج عن ذلك استعمال المنتج بشكل خاطئ.









تحذير 	يدل هذا الرمز على احتمال التعرض للوفاة أو الإصابة الحرجة في حال تجاهل المعلومات.
تنبيه 	يدل هذا الرمز على احتمال التعرض للإصابة الشخصية أو وقوع تلفيات عينية في حال تجاهل المعلومات.

يتم استخدام الرموز الموضحة بالأسفل للإشارة إلى طبيعة التعليمات التي يجب مراعاتها.

	تشير الرموز المثلثة إلى أن هذه المعلومات تتطلب انتباهك ("هامة").
	تشير الرموز الدائرية التي يتوسطها خط مائل إلى أن الفعل المشار إليه ممنوع ("ممنوع").
	تشير الدوائر المصمتة التي تتوسطها علامة تعجب إلى فعل يجب القيام به ("مطلوب").

تحذير

	لا تقم بالبطارية في الماء أو تعرضها له . عدم اتباع هذا التحذير قد يتسبب في نشوب حريق أو صدمة كهربية.
	لا تفككها (لا تفتح الغطاء الخارجي). عدم اتباع هذا التحذير قد يتسبب في نشوب حريق أو صدمة كهربية بسبب حدوث خلل بالمنتج.
	في حالة كسر الغطاء الخارجي، نتيجة لسقوط أو لأي حادث آخر، لا تلمس الأجزاء الداخلية المكشوفة. عدم اتباع هذا التحذير الوقائي قد يتسبب في التعرض لصدمة كهربية أو إصابة نتيجة للمس الأجزاء المتحطمة. انزع البطارية فوراً، مع الانتباه تفادياً للتعرض للإصابة أو لصدمة كهربية، وتوجه بالمنتج إلى نقطة الشراء للاستشارة.
	لا تضعها على أسطح غير مستقرة. فقد يسقط المنتج مسبباً الإصابة.
	لا تنظر إلى الشمس عبر عيّنات المنظر الخاصة بالعدسة أو الكاميرا. عدم اتباع هذه التعليمات قد يتسبب في فقدان حاسة الإبصار بشكل نهائي.

تنبيه 	
لا تخزن أو تستخدم في المناطق المعرضة للبخار أو الدخان أو المناطق شديدة الرطوبة أو المبللة بالأتربة. عدم اتباع هذا التحذير قد يتسبب في نشوب حريق أو صدمة كهربية.	
لا تتركها في ضوء الشمس المباشر أو في المناطق المعرضة لدرجات الحرارة شديدة الارتفاع كسيارة مغلقة في يوم مشمس. عدم اتباع هذا التحذير قد يتسبب في نشوب حريق.	
تحفظ بعيد عن متناول الأطفال. قد يتسبب هذا المنتج في إصابة أيدي الأطفال بالأذى.	
لا تمسكه بأيدي ممتلئة. عدم اتباع هذا التحذير قد يتسبب في حدوث صدمة كهربية.	
اجعل الشمس خارج الإطار. عند تصوير الأهداف ذات الإضاءة الخلفية، إذا كانت الشمس داخل أو على مقربة من الإطار فقد يتسبب تركيز ضوءها في الكاميرا في نشوب حريق أو الإصابة بحروق.	
عندما لا يكون المنتج قيد الاستخدام، استبدل غطاء العدسة وخرنه بعيداً عن ضوء الشمس المباشر. فقد يتسبب تركيز ضوء الشمس بواسطة العدسة في نشوب حريق أو الإصابة بحروق.	
لا تحمل الكاميرا أو العدسة إذا كانوا مشتبين على حامل ثلاثي القوائم. فقد يسقط المنتج أو يصطدم بأشياء أخرى مسبباً الإصابة.	

للتأكد من استمرار الاستمتاع بالمنتج، اتبع الاحتياطات التالية.

جسم الكاميرا: استخدم قطعة قماش ناعمة جافة لتنظيف جسم الكاميرا بعد كل استعمال. لا تستخدم الكحول، أو مخفف الطلاء أو أي مواد كيميائية متطايرة أخرى، فقد يؤدي ذلك إلى تشوه اللون أو تشوه الجزء الجلدي لهيكل الكاميرا. يجب إزالة أي سائل موجود على الكاميرا فوراً باستخدام قطعة قماش جافة ناعمة. استخدم منفاخ هواء للتخلص من الأتربة المتراكمة على الشاشة، مع توخي الحذر لتجنب إحداث خدوش، ثم امسحها برفق بقطعة قماش ناعمة جافة. يمكن إزالة إى بقع متبقية من خلال مسحها برفق بمناديل FUJIFILM المنظفة للعدسة والتي تم إضافة القليل من سائل تنظيف العدسة إليها. لتجنب دخول التراب إلى الكاميرا، استبدل غطاء الجسم عندما لا تكون العدسة في موضعها.

مستشعر الصورة: قد تشير الصور الفوتوغرافية المتعددة التي يشوبها بقع أو لطخات في الأماكن المتماثلة إلى وجود تراب على مستشعر الصورة. قم بتنظيف المستشعر مستخدماً  إعداد المستخدم < تنظيف المستشعر.

تنظيف مستشعر الصورة

الأتربة التي لا يمكن إزالتها باستخدام **٤** إعداد المستخدم < تنظيف المستشعر يمكن إزالتها يدويًا على النحو الموصوف أدناه.

⚠️ لاحظ أنه سيتم فرض رسوم على تصليح أو استبدال مستشعر الصورة إذا تعرض للتلف أثناء التنظيف.



1 استخدم منفاخ هواء (وليس فرشاة) لإزالة الأتربة من على المستشعر.

⚠️ لا تستخدم فرشاة تنظيف أو منفاخ بفرشاة. عدم اتباع هذه التعليمات قد يؤدي إلى تلف المستشعر.

2 تحقق مما إذا كانت الأتربة قد تمت إزالتها بنجاح. كرر الخطوات 1 و2 حسب الضرورة.

3 استبدل غطاء الجسم أو العدسة.

تحديثات البرنامج الثابت

قد تختلف بعض وظائف المنتج عن تلك المتوفرة بالدليل المقدم بسبب تحديث البرامج الثابتة. للحصول على معلومات تفصيلية عن كل موديل، يرجى زيارة موقعنا الإلكتروني:

http://www.fujifilm.com/support/digital_cameras/software

fujifilm firmware



التحقق من إصدار البرنامج الثابت

ستعرض الكاميرا فقط إصدار البرنامج الثابت إذا تم إدخال بطاقة ذاكرة.



- 1 أوقف تشغيل الكاميرا وتأكد من إدخال بطاقة ذاكرة.
- 2 قم بتشغيل الكاميرا أثناء الضغط على زر **DISP/BACK**. سوف يتم عرض إصدار البرنامج الثابت الحالي؛ تحقق من إصدار البرنامج الثابت.
- 3 أوقف تشغيل الكاميرا.

لعرض إصدار البرامج الثابتة أو تحديث البرامج الثابتة الخاصة بالملحقات الاختيارية، مثل العدسات القابلة للتبديل ووحدات الفلاش الخاصة بقاعدة التثبيت ومحولات التثبيت، عليك بتثبيت تلك الملحقات على الكاميرا.



استكشاف الأخطاء وإصلاحها

راجع الجدول أدناه إذا تعرضت لأية مشكلات بخصوص استخدامك للكاميرا. فإذا لم تجد الحل هنا، يمكنك الاتصال على موزع FUJIFILM المحلي الخاص بك.

الكهرباء والبطارية

المشكلة	الحل
الكاميرا لا تعمل.	<ul style="list-style-type: none"> ● البطارية مستنفذة: اشحن البطارية، أو أدخل بطارية احتياطية كاملة الشحن ((32)). ● البطارية مدخلة بطريقة غير صحيحة: أعد الإدخال في الاتجاه الصحيح ((37)). ● غطاء تجويف البطارية غير مغلق: أغلق غطاء تجويف البطارية ((38)).
الشاشة لا تعمل.	<p>قد لا تعمل الشاشة إذا كانت الكاميرا لا تعمل ثم تعود إلى العامل بسرعة شديدة. استمر في الضغط على زر الغالق حتى المنتصف حتى تنشط الشاشة.</p>
تنفذ البطارية بسرعة.	<ul style="list-style-type: none"> ● البطارية باردة: قم بتدفئة البطارية بوضعها في جيبك أو في مكان دافئ وأعد إدخالها في الكاميرا على الفور قبل التقاط الصورة. ● توجد أتربة على أطراف البطارية: نظف الأطراف بقطعة قماش ناعمة وجافة. ● يتم اختيار ON من أجل إعداد AF/MF < ضبط AF المسبق: قم بإيقاف تشغيل ضبط AF المسبق ((137)). ● تم شحن البطارية مرات عديدة: انتهى عمر البطارية الافتراضي. قم بشراء بطارية جديدة.

المشكلة	الحل
تم إغلاق الكاميرا بشكل مفاجئ.	البطارية مستنفذة: اشحن البطارية، أو أدخل بطارية احتياطية كاملة الشحن (32).
عملية الشحن لم تبدأ.	أعد إدخال البطارية في الاتجاه الصحيح وتأكد من توصيل الشاحن (32).
تسير عملية الشحن ببطء.	اشحن البطارية في درجة حرارة الغرفة.
مصباح الشحن يومض، ولكن البطارية لا تشحن.	<ul style="list-style-type: none"> توجد أتربة على أطراف البطارية: نظف الأطراف بقطعة قماش ناعمة وجافة. تم شحن البطارية مرات عديدة: انتهى عمر البطارية الافتراضي. اشترى بطارية جديدة. إذا استمرت مشكلة عدم شحن البطارية، اتصل ببائع FUJIFILM الخاص بك (294).

القوائم والشاشات

المشكلة	الحل
العروض لا تعرض باللغة العربية.	اختر عربي لـ  إعداد المستخدم < 言語/LANG (46, 206).

التصوير

المشكلة	الحل
لا يتم التقاط الصور عند الضغط على حاجب الكاميرا.	<ul style="list-style-type: none"> بطاقة الذاكرة ممتلئة: أدخل بطاقة ذاكرة جديدة، أو امسح صور (36, 183). بطاقة الذاكرة غير مهيأة: قم بتهيئة بطاقة الذاكرة (203). توجد أتربة على أطراف توصيل بطاقة الذاكرة: نظف أطراف التوصيل بقطعة قماش ناعمة وجافة.

المشكلة	الحل
لا يتم التقاط الصور عند الضغط على غالق الكاميرا (تابع).	<ul style="list-style-type: none"> ● بطاقة الذاكرة تالفة: أدخل بطاقة ذاكرة جديدة (36). ● البطارية مستنفذة: اشحن البطارية، أو أدخل بطارية احتياطية كاملة الشحن (32). ● تم إغلاق الكاميرا تلقائياً: قم بتشغيل الكاميرا (42). ● أنت تستخدم مهايئ تركيب من مصدر خارجي: اختر ON ل تصوير بدون عدسة (230). ● كانت لمبة المؤشر مضاءة باللون البرتقالي عند محاولتك تسجيل بانوراما: انتظر حتى ينطفئ مصباح المؤشر (10).
يظهر التشويش "البقع" على الشاشة، أو معين المنظر عند الضغط على زر الحاجب ضغطة جزئية.	تتم زيادة الاكتساب للمساعدة في التركيب عندما يكون الهدف المراد تصويره ذو إضاءة ضعيفة، والفتحة متوقفة لأسفل، مما يؤدي إلى تشوش لافت للنظر عندما تتم معاينة الصور على شاشة العرض. لا تتأثر الصور التي يتم التقاطها بواسطة الكاميرا.
لا تنفذ الكاميرا عملية التركيز.	الهدف غير مناسب للتركيز التلقائي: استخدم قفل التركيز، أو التركيز البؤري اليدوي (92).

المشكلة	الحل
لم يتم رصد أي وجه.	<ul style="list-style-type: none"> ● وجه الشخص غامض بسبب نظارة شمسية، قبعة، شعر طويل أو نتيجة لسبب آخر: تخلص من العوائق (139). ● يشغل وجه الشخص حيزًا صغيرًا من الصورة: غير تركيب الصور بحيث يشغل الوجه حيزًا أكبر من الإطار (139). ● رأس الشخص مائلة أو في وضع أفقي: اطلب من الشخص إقامة رأسه (139). ● الكاميرا مائلة: حافظ على الكاميرا في وضع مستوي. ● وجه الهدف غير مضاء بصورة كافية: التقط الصورة في ضوء ساطع.
يتم اختيار هدف خاطئ.	<p>الهدف المختار أقرب من الهدف الرئيسي تجاه مركز الإطار. أعد تركيب الصورة أو أغلق خاصية رصد الوجه، واضبط الصورة داخل الإطار باستخدام قفل التركيز (92).</p>
الفلش لا يعمل.	<ul style="list-style-type: none"> ● يتم تعطيل الفلاش: اضبط الإعدادات (107). ● الفلاش منخفض: ارفع الفلاش (107). ● البطارية مستنفذة: اشحن البطارية، أو أدخل بطارية احتياطية كاملة الشحن (32). ● الكاميرا في وضع التصوير القوسي أو التصوير المستمر: حدد وضع إطار واحد (6).

المشكلة	الحل
الهدف لا يضيء الهدف بشكل كامل.	<ul style="list-style-type: none"> الهدف ليس في مجال ضوء الفلاش: قم بتحريك الهدف ليصبح في مجال ضوء الفلاش. تم حجب نافذة الفلاش: احمّل الكاميرا بشكل صحيح. سرعة الغالق أعلى من سرعة المزامنة: اختر سرعة غالق أبطأ (64 ، 72).
الصور مشوشة.	<ul style="list-style-type: none"> العدسة غير نظيفة: نظف العدسة (280). تم حجب مجال رؤية العدسة: أبعد الأهداف المراد تصويرها عن العدسة (49). تظهر علامة AF ! أثناء التصوير ويظهر إطار التركيز باللون الأحمر: تحقق من التركيز قبل التصوير (50).
الصور بها بقع.	<ul style="list-style-type: none"> سرعة الغالق بطيئة ودرجة الحرارة المحيطة عالية: هذا طبيعي ولا يدل على قصور في الأداء. مطلوب تعيين البكسل: قم بإجراء تعيين البكسل باستخدام 15 إعداد جودة الصورة < تعيين البكسل (130). تم استخدام الكاميرا باستمرار عند درجة حرارة عالية أو يتم عرض تحذير الحرارة: أغلق الكاميرا وانتظر حتى تبرد (42).

المشكلة	الحل
ظهور حبيبات بالصور.	تم التقاط الصور بطراز أو ماركة كاميرا مختلفة.
زوم العرض غير متاح.	تم إنشاء الصور باستخدام خيار تغيير الحجم، أو بطراز أو ماركة كاميرا مختلفة.
لا يوجد صوت عند مشاهدة الفيلم.	<ul style="list-style-type: none"> ● مستوى صوت العرض منخفض للغاية: اضبط حجم الصوت () (213). ● الميكروفون محجوب: احمل الكاميرا بشكل صحيح أثناء التسجيل. ● السماعة محجوبة: احمل الكاميرا بشكل صحيح أثناء العرض.
لم يتم حذف الصور المختارة.	لم يتم مسح بعض الصور التي تم اختيارها لأنها محمية. أزل حماية الصور باستخدام الجهاز الذي قام بذلك في الأصل () (188).
تم إعادة ضبط ترقيم الملفات بشكل غير متوقع.	غطاء تجويف البطارية كان مفتوح أثناء تشغيل الكاميرا. أغلق الكاميرا قبل فتح غطاء تجويف البطارية () (237).

المشكلة	الحل
الشاشة فارغة.	الكاميرا متصلة بجهاز تلفزيون: سيتم عرض الصور على جهاز التلفزيون بدلاً من شاشة الكاميرا (282).
لا توجد صورة أو صوت في التلفزيون.	<ul style="list-style-type: none"> ● الكاميرا غير متصلة بشكل صحيح: وصل الكاميرا بشكل صحيح (282). ● تم ضبط داخل التلفزيون على الوضع "TV": اضبط الدخول على الوضع "HDMI" (282). ● حجم الصوت في التلفزيون منخفض للغاية: استخدم أزرار التحكم في التلفزيون لضبط مستوى الصوت.
كُل من شاشة التلفاز والكاميرا فارغتين.	وضع العرض المحدد مع الزر VIEW MODE هو EVF فقط + SENSOR : ضع عينك في معين المنظر أو استخدم الزر VIEW MODE لاختيار وضع عرض آخر.
لم يتعرف الكمبيوتر على الكاميرا.	تأكد من أن الكاميرا والكمبيوتر متصلان بشكل صحيح (287).
يتعذر نقل ملفات RAW أو JPEG إلى الكمبيوتر.	استخدم برنامج MyFinePix Studio لنقل الصور (Windows فقط): (287).

المزيد من المعلومات حول استكشاف الأخطاء وإصلاحها فيما يخص التوصيلات اللاسلكية، تفضل بزيارة:

<http://digital-cameras.support.fujifilm.com/app?pid=x>

المشكلة	الحل
مشكلة توصيل أو تحميل الصور إلى الهاتف الذكي.	<ul style="list-style-type: none"> • الهاتف الذي بعيد للغاية: حرك الأجهزة إلى مسافة أقرب (284). • تسبب الأجهزة القريبة تداخل من موجات الراديو: حرك الكاميرا والهاتف الذي بعيدًا عن أفران الميكروويف أو الهواتف اللاسلكية (284).
لا يمكن تحميل الصور.	<ul style="list-style-type: none"> • الهاتف الذي متصل بجهاز آخر: يمكن للهاتف الذكي والكاميرا أن يتصلا بجهاز واحد في كل مرة. قم بإنهاء الاتصال وحاول مرة أخرى (284). • هناك عدة هواتف ذكية في الجوار: حاول التوصيل مرة أخرى. وجود عدة هواتف ذكية يجعل من التوصيل أمرًا صعبًا (284). • الصورة الحالية هي فيلم أو تم إنشاؤها على جهاز آخر ولا يمكن تحميلها إلى الهاتف الذكي (284).
لن يعرض الهاتف الذكي الصور.	<p>اختر ON للخيار تغيير حجم الصورة لهاتف ذكي 31. اختيار OFF يزيد من مدة التحميل للصور الكبيرة؛ بالإضافة إلى أن بعض الهواتف قد لا تعرض صورًا أكبر من حجم معين (243).</p>

المشكلة	الحل
الكاميرا لا تستجيب.	<ul style="list-style-type: none"> ● خلع مؤقت في تشغيل الكاميرا: قم بإزالة البطارية وأعد إدخالها (36) . ● البطارية مستنفذة: اشحن البطارية، أو أدخل بطارية احتياطية كاملة الشحن (32) . ● الكاميرا متصلة بشبكة محلية لاسلكية: قم بإنهاء الاتصال.
لم تعمل الكاميرا وفق ما هو متوقع.	قم بإزالة البطارية وأعد إدخالها (36) . في حال استمرار المشكلة، اتصل ببائع FUJIFILM الخاص بك.
لا يوجد صوت.	اضبط مستوى الصوت (210) .
الضغط على زر Q لا يعرض القائمة السريعة.	قفل TTL نشط: إنهاء قفل TTL (255) .

عروض ورسائل التحذير

التحذيرات المفصلة التالية على شاشة العرض.

الوصف	تحذيرات
البطارية منخفضة. اشحن البطارية أو أدخل بطارية إضافية مشحونة بالكامل.	 (أحمر)
البطارية مستنفدة. اشحن البطارية أو أدخل بطارية إضافية مشحونة بالكامل.	 (وميض أحمر)
الكاميرا غير قادرة على التركيز. استخدم قفل التركيز للتركيز على هدف آخر على نفس المسافة، ثم أعد ضبط الصورة.	AF! (تظهر حمراء في إطار تركيز أحمر)
الهدف ساطع جدًا أو مظلم جدًا وستصبح الصورة بتعريض ضوئي ناقص أو زائد. استخدم الفلاش لإضاءة إضافية إذا كان الهدف المراد تصويره تحت إضاءة ضعيفة.	تظهر فتحة الضوء أو سرعة المغلاق باللون الأحمر
خلل في عمل الكاميرا. اغلق الكاميرا ثم تشغيلها مرة أخرى. في حال استمرار رسالة الخطأ، اتصل ببائع FUJIFILM.	خطأ في التركيز البؤري خطأ في ضبط العدسة
يمكن تحرير الغالق فقط عند إدخال بطاقة ذاكرة. أدخل بطاقة ذاكرة.	قم بإيقاف الكاميرا وتشغيلها مرة أخرى لا يوجد بطاقة
● بطاقة الذاكرة غير مهيأة أو تمت تهيئتها في جهاز كمبيوتر أو جهاز آخر: قم بتهيئة بطاقة الذاكرة باستخدام  إعداد المستخدم < مسح البيانات.	لم تتم تهيئة البطاقة مبدئيًا

الوصف	تحذيرات
<ul style="list-style-type: none"> • أطراف توصيل بطاقة الذاكرة تحتاج إلى تنظيف: نظف أطراف التوصيل بقطعة قماش ناعمة وجافة. إذا تكررت الرسالة، قم بتهيئة بطاقة الذاكرة. إذا استمرت تلك الرسالة، استبدل بطاقة الذاكرة. • خلل في عمل الكاميرا: اتصل ببائع FUJIFILM. 	لم تتم تهيئة البطاقة مبدئياً (تابع)
<p>أطفئ الكاميرا وقم بإخراج العدسة وتنظيف أسطح القاعدة، ثم استبدل العدسة وأعد تشغيل الكاميرا مرة أخرى. في حال استمرار المشكلة، اتصل ببائع FUJIFILM.</p>	خطأ عدسة
<ul style="list-style-type: none"> • لم تتم تهيئة بطاقة الذاكرة لتستخدم في الكاميرا: قم بتهيئة البطاقة. • تحتاج أطراف توصيل بطاقة الذاكرة إلى تنظيف، أو أن بطاقة الذاكرة تالفة: نظف أطراف التوصيل بقطعة قماش ناعمة وجافة. إذا تكررت الرسالة، قم بتهيئة بطاقة الذاكرة. إذا استمرت تلك الرسالة، استبدل بطاقة الذاكرة. • بطاقة ذاكرة غير متوافقة: استخدم بطاقة ذاكرة متوافقة. • خلل في عمل الكاميرا: اتصل ببائع FUJIFILM. 	خطأ في البطاقة
<p>بطاقة الذاكرة مقفلة. افتح حماية بطاقة الذاكرة.</p>	بطاقة محمية
<p>تم تهيئة بطاقة الذاكرة بشكل غير صحيح. استخدم الكاميرا لتهيئة بطاقة الذاكرة.</p>	مشغول
<p>بطاقة الذاكرة ممتلئة ولا يمكن تسجيل الصور. احذف صور أو أدخل بطاقة ذاكرة بها مساحة فارغة أكثر.</p>	الذاكرة ممتلئة SD
<ul style="list-style-type: none"> • حدث خطأ في بطاقة ذاكرة أو في التوصيل: أعد إدخال بطاقة الذاكرة أو قم بإطفاء الكاميرا وتشغيلها مرة أخرى. في حال استمرار رسالة الخطأ، اتصل ببائع FUJIFILM. 	خطأ في الكتابة

الوصف	تحذيرات
<ul style="list-style-type: none"> ● لا توجد مساحة متبقية كافية في الذاكرة لتسجيل صور إضافية: احذف صور أو أدخل بطاقة ذاكرة بها مساحة فارغة أكثر. ● بطاقة الذاكرة غير مهيأة: قم بتهيئة بطاقة الذاكرة. 	خطأ في الكتابة (تابع)
<p>لقد وصل ترقيم الصور في الكاميرا إلى أقصى حد (رقم الصورة الحالي 9999-9999). أدخل بطاقة ذاكرة مهيئة واختر تجديد لـ  حفظ بيانات الإعدادات < رقم الإطار. التقط صورة لإعادة ضبط ترقيم الصور إلى 0001-100، ثم اختر مستمر لـ رقم الإطار.</p>	اكتمل عدد الإطارات
<ul style="list-style-type: none"> ● الملف تالف أو لم يتم إنشاؤه باستخدام الكاميرا: لا يمكن معاينة الملف. ● أطراف توصيل بطاقة الذاكرة تحتاج إلى تنظيف: نظف أطراف التوصيل بقطعة قماش ناعمة وجافة. إذا تكررت الرسالة، قم بتهيئة بطاقة الذاكرة. إذا استمرت تلك الرسالة، استبدل بطاقة الذاكرة. ● خلل في عمل الكاميرا: اتصل ببائع FUJIFILM. 	خطأ في القراءة
<p>محاولة حذف أو تدوير صورة محمية. أزل الحماية وحاول مرة أخرى.</p> <p>الصورة تالفة أو لم يتم إنشاؤها باستخدام الكاميرا.</p>	إطار محمي لا يستطيع التشذيب
<p>أوامر الطباعة لا يمكن أن تزيد على 999 صورة. انسخ أية صور إضافية ترغب في طباعتها إلى بطاقة ذاكرة أخرى وقم بإنشاء أمر طباعة آخر.</p> <p>الصورة المحددة لا يمكن تدويرها.</p>	خطأ في ملف DPOF لا يستطيع التدوير

الوصف	تحذيرات
لا يمكن تدوير الأفلام.	 لا يستطيع التدوير
لا يمكن طباعة الصورة باستخدام DPOF.	لا يستطيع تهيئة DPOF
لا يمكن طباعة الأفلام باستخدام DPOF.	 لا يمكن تهيئة DPOF
بتعذر تطبيق إزالة احمرار العين على الأفلام.	 لا يستطيع التنفيذ
لا يمكن تطبيق إزالة احمرار العين على الصور التي تم إنشاؤها بواسطة أجهزة أخرى.	 لا يستطيع التنفيذ
وضع الفيلم المحدد مع الكاميرا غير متوافق مع الجهاز الموصله به الكاميرا عبر HDMI. جرب تحديد وضع فيلم آخر.	عدم تطابق: وضع 4K وشاشة خارجية تغيير وضع الفيلم
أغلق الكاميرا وانتظر حتى تبرد. قد تزداد البقع في الصور الملتقطة عندما يتم عرض هذا التحذير.	 ! (أصفر)
أغلق الكاميرا وانتظر حتى تبرد. أثناء عرض هذا التحذير، لا يمكن تسجيل الأفلام، وقد تزداد البقع، والأداء، بما في ذلك معدل تقدم الإطار وجودة العرض، قم تراجع.	 ! (أحمر)

سعة بطاقة الذاكرة

يعرض الجدول التالي وقت التسجيل أو عدد الصور المتاحة عند الأحجام المختلفة لصورة. كافة الأرقام تقريبية؛ يختلف حجم الملف باختلاف المشهد الذي يتم تصويره، مما ينتج عنه اختلاف كبير في عدد الملفات التي يمكن تخزينها. لا يقل عدد مرات التعرض أو المدة المتبقية بمعدل منتظم.

16 جيجابايت		8 جيجا بايت		السعة	📷
NORMAL	FINE	NORMAL	FINE		
1660	1110	800	540	3:2	L
320		150		RAW (غير مضغوط)	
630		300		RAW (ضغط ضعيف)	
20 دقيقة		9 دقيقة		2 23.98P, .24P, .25P, .2160/29.97P UHD 4K	
54 دقيقة		26 دقيقة		.24P, .25P, .29.97P, .50P, 1080/59.94P Full HD	
105 دقيقة		51 دقيقة		.24P, .25P, .29.97P, .50P, .720/59.94P HD	
				3 23.98P	
				4 23.98P	

- 1 استخدام بطاقة ذات سرعة UHS الفئة 3 بطاقة أو أفضل.
- 2 لا يمكن أن يتعدى الفيلم الواحد 10 دقائق من حيث المدة.
- 3 لا يمكن أن يتعدى الفيلم الواحد 15 دقائق من حيث المدة.
- 4 لا يمكن أن يتعدى الفيلم الواحد 30 دقيقة من حيث المدة.

رغم أن تسجيل الفيلم سيستمر دون توقف عندما يصل حجم الملف إلى 4 جيجابايت، سيتم تسجيل اللقطات اللاحقة في ملف منفصل والذي يجب عرضه على حدة.



FUJIFILM X-E3			الطراز
FF170001			رقم المنتج
24,3 مليون تقريبًا			وحدة بكسل فعالة
23,5 مم × 15,6 مم (APS-C)، مستشعر X-Trans CMOS III مع مرشح ألوان أساسي			مستشعر الصورة
بطاقات الذاكرة SDXC/SDHC/SD FUJIFILM			وسائط التخزين
فتحة بطاقة ذاكرة SD (UHS-1)			فتحة بطاقة الذاكرة
متوافق مع قواعد التصميم لنظام ملفات الكاميرا (DCF)، Exif 2.3، وصيغة أمر الطباعة الرقمي (DPOF)			نظام الملفات
<ul style="list-style-type: none"> • الصور الثابتة: Exif 2.3 JPEG (مضغوط)؛ RAW (صيغة RAF أصلية، غير مضغوطة أو مضغوطة باستخدام لوغاريتم غير منقوص؛ مطلوب برنامج ذي غرض خاص)؛ RAW+JPEG متاح • الأفلام: H.264 قياسي مع صوت ستريو (MOV) • مذكرات صوتية: ستريو (WAVE) 			صيغة الملفات
L 1:1 (4000×4000)	L 16:9 (3376×6000)	L 3:2 (4000×6000)	حجم الصورة
M 1:1 (2832×2832)	M 16:9 (2384×4240)	M 3:2 (2832×4240)	
S 1:1 (2000×2000)	S 16:9 (1688×3008)	S 3:2 (2000×3008)	
RAW (4000×6000)			
L بانوراما: رأسي (9600×2160)/أفقي (1440×9600)			
M بانوراما: رأسي (6400×2160)/أفقي (1440×6400)			
FUJIFILM X قاعدة			قاعدة تركيب العدسة

الحساسية

- الصور الثابتة: ناتج حساسية قياسي يساوي ISO 200-12800
بزيادة قدرها EV $1/3$ ؛ تلقائي؛ وناتج حساسية ممتد يساوي
ISO 100 أو 125 أو 160 أو 25600 أو 51200
- الأفلام: ناتج حساسية قياسي يساوي ISO 200-12800 بزيادة
قدرها EV $1/3$ ؛ AUTO

معايرة

نظام قياس من خلال العدسة (TTL) مكون من 256 قطاع؛ متعدد
(MULTI)، بقعي (SPOT)، متوسط (AVERAGE)، قياس وسط
(CENTER WEIGHTED)

التحكم بالتعريض الضوئي

تعرض تلقائي مبرمج (مع تغيير البرنامج)، وأولوية حاجب AE، وأولوية
فتحة العدسة AE، والتعريض اليدوي

تعويض التعريض الضوئي

- الصور الثابتة: EV -5 إلى EV +5 بدرجات زيادة EV $1/3$
- الأفلام: EV -2 إلى EV +2 بدرجات زيادة EV $1/3$

سرعة الغالق

مفتوح	الأوضاع S و M	الوضع A	الوضع P	
أقصى. 60 دقيقة.	15 دقيقة. إلى $1/4000$ ثانية	30 ثانية إلى $1/4000$ ثانية	4 ثوان إلى $1/4000$ ثانية	غالق ميكانيكي
1 ثانية ثابتة	15 دقيقة. إلى $1/32000$ ثانية	30 ثانية إلى $1/32000$ ثانية	4 ثوان إلى $1/32000$ ثانية	غالق إلكتروني
أقصى. 60 دقيقة.	15 دقيقة. إلى $1/32000$ ثانية	30 ثانية إلى $1/32000$ ثانية	4 ثوان إلى $1/32000$ ثانية	ميكانيكي + إلكتروني

الإطارات في السلسلة	معدل تسجيل الفيلم الإطار (JPEG)
حتى 35 تقريبًا	14 إطار/ثانية*
حتى 50 تقريبًا	11 إطار/ثانية*
حتى 53 تقريبًا	8.0 إطار/ثانية
حتى 56 تقريبًا	5.0 إطار/ثانية
حتى 58 تقريبًا	4.0 إطار/ثانية
حتى 62 تقريبًا	3.0 إطار/ثانية

* متاح مع الغالق الإلكتروني فقط.

يتغير معدل الإطار باختلاف ظروف التصوير وعدد الصور المسجلة. بالإضافة لذلك، قد يختلف معدل الإطار وعدد الإطارات لكل تتابع لقطات حسب نوع بطاقة الذاكرة المستخدمة.



تركيز بؤري • **الوضع:** تركيز تلقائي واحد أو مستمر، تركيز بؤري يدوي مع حلقة التركيز

• **اختيار مجال التركيز:** نقطة واحدة، النطاق، تتبع/واسع، الكل

• **نظام التركيز التلقائي:** تركيز تلقائي مركب (تركيز تلقائي بتعقب

التباين TTL/تركيز تلقائي بتعقب الحالة) مع الضوء المساعد

للتركيز التلقائي AF

توازن البياض اعتيادي 1، اعتيادي 2، اعتيادي 3، تحديد درجة حرارة اللون، تلقائي،

ضوء شمس مباشر، ظل، لمبات فلوريسنت من نوع ضوء النهار،

لمبات فلوريسنت من نوع الأبيض الدافئ، لمبات فلوريسنت من نوع

الأبيض البارد، الضوء المتوهج وتحت الماء

مغلق، 2 ثانية، 10 ثوان

مؤقت ذاتي

- وضع الفلاش **وضع TTL** (فلاش تلقائي، قياسي، مزامنة بطيئة)، يدوي، الامر، OFF
- وضع المزامنة: أول ستارة، ثاني ستارة
- إزالة احمرار عين: 4% فلاش+إزالة، 4% فلاش، إزالة، OFF

قاعدة تثبيت فلاش خارجي

قاعدة التثبيت الإضافية مع موصلات TTL

موصل مزامنة

الطرف X؛ يُدعم سرعات مزامنة تساوي 1/180 ثانية

معين المنظر

معين منظر بتقنية OLED، مقاس 0,39 بوصة، بدقة ألوان 2360 ألف نقطة، مع ميزة التعديل الديوبتري (-4 إلى +2 م⁻¹)؛ ومعدل تكبير x0,62 مع عدسة 50 مم (مكافئة لصيغة 35 مم) عند مالا نهاية مع ضبط الديوبتر على -1,0 م⁻¹؛ زاوية رؤية قطرية بمقدار 30,0° تقريبًا (متوسط زاوية الرؤية القطرية 25,0° تقريبًا)؛ نقطة العين حوالي 17,5 مم تقريبًا

شاشة LCD

ثابتة 3,0 بوصة/7,6 سم، شاشة LCD لمس بألوان 1040K-نقطة

الأفلام (بصوت ستيريو)

HD 720/59.94P	FULL HD 1080/59.94P	UHD 4K 2160/29.97P
HD 720/50P	FULL HD 1080/50P	UHD 4K 2160/25P
HD 720/29.97P	FULL HD 1080/29.97P	UHD 4K 2160/24P
HD 720/25P	FULL HD 1080/25P	UHD 4K 2160/23.98P
HD 720/24P	FULL HD 1080/24P	
HD 720/23.98P	FULL HD 1080/23.98P	

أطراف الدخل والخرج

مدخلات/مخرجات رقمية	USB2.0 عالي السرعة
	موصل USB مايكرو (Micro-B)
خرج HDMI	موصل HDMI مايكرو (النوع D)
موصل الميكروفون/ جهاز التحكم عن بعد	مقبس صغير 2,50 مم، ثلاثي الأقطاب

مصدر الطاقة/أخرى

مصدر الطاقة	بطارية قابلة لإعادة للشحن طراز NP-W126S (مرفقة مع الكاميرا)
حجم الكاميرا (عرض × ارتفاع × عمق)	121,3 مم × 73,9 مم × 42,7 مم (32,4 مم مع استثناء البروزات، يقاس على أرق جزء)
وزن الكاميرا	حوالي 287 جرام، باستثناء البطارية، الملحقات، وبطاقة الذاكرة
وزن التصوير	حوالي 337 جرام، بما في ذلك البطارية وبطاقة الذاكرة
ظروف التشغيل	<ul style="list-style-type: none"> ● درجة الحرارة: 0° م إلى +40° م ● الرطوبة: 10% إلى 80% (بدون تكثيف)

العمر الافتراضي للبطارية ● نوع البطارية: NP-W126S

- الصور: يتنوع عدد الإطارات المختارة وفقاً للخيار الذي يتم تحديده ل الأداء:

EVF	LCD	الأداء
تقريباً 260	تقريباً 260	فعل عال
تقريباً 350	تقريباً 350	قياسي

- الأفلام: مدة اللقطات التي يمكن تسجيلها تتراوح وفقاً لوضع الفيلم:

عمر البطارية عند تسجيل مقاطع الفيديو باستمرار	عمر البطارية الاعتيادي عند تسجيل مقاطع الفيديو	الوضع
تقريباً 70 دقيقة	تقريباً 50 دقيقة	4K
تقريباً 95 دقيقة	تقريباً 60 دقيقة	FULL HD

تم قياسه وفق معيار CIPA وفي وضع P باستخدام بطارية مشحونة بالكامل (NP-W126S) وعدسة XF35mmF1.4 R وبطاقة ذاكرة SD.

ملاحظة: يتراوح عمر البطارية وفقاً لمستوى شحن البطارية وقد يتدهور في درجات الحرارة المنخفضة.

ناقل اللاسلكي

الشبكة المحلية اللاسلكية	
قياسي	IEEE 802.11b/g/n (بروتوكول اللاسلكي القياسي)
تردد التشغيل (التردد المركزي)	<ul style="list-style-type: none"> الولايات المتحدة الأمريكية، كندا، تايوان: 2412 ميجاهرتز-2462 ميجاهرتز (11 قناة) دول أخرى: 2412 ميجاهرتز-2472 ميجاهرتز (13 قناة)
بروتوكولات الوصول	البنية التحتية
Bluetooth®	
قياسي	إصدار Bluetooth 4.0 (وضع Bluetooth منخفض الطاقة)
تردد التشغيل (التردد المركزي)	2402 ميجاهرتز-2480 ميجاهرتز

وحدة فلاش EF-X8 مزودة بقاعدة تثبيت	
رقم الدليل: حوالياي	(ISO100) GN8، (ISO200) GN11
الأبعاد	39,7 ملم × 24,2 ملم × 63,4 ملم
(عرض × ارتفاع × عمق)	
الوزن	41 جم تقريبًا

بطارية قابلة لإعادة للشحن طراز NP-W126S	
الجهد الكهربائي الاسمي	7,2 فولت
القدرة الاسمية	1260 مللي أمبير في الساعة
درجة حرارة التشغيل	0° م إلى +40° م
الأبعاد	36,4 مم × 47,1 مم × 15,7 مم
(عرض × ارتفاع × عمق)	
الوزن	حوالي 47 جرام

شاحن بطارية طراز BC-W126

الدخل المُقدَّر	100 فولت - 240 فولت تيار متغير، 60/50 هرتز
قدرة الدخل	13 - 21 فولت أمبير
الخرج المُقدَّر	8,4 فولت تيار مستمر، 0,6 أمبير
البطاريات المعتمدة	بطاريات قابلة لإعادة للشحن طراز NP-W126S
فترة الشحن	حوالي 150 دقيقة (درجة حرارة +20 درجة مئوية)
درجة حرارة التشغيل	5 درجة مئوية حتى +40 درجة مئوية
الأبعاد	65 ملم × 91,5 ملم × 28 ملم، بدون البروز
(عرض × ارتفاع × عمق)	
الوزن	حوالي 77 جرام

يختلف الوزن والأبعاد باختلاف الدولة أو منطقة البيع. الملصقات، والقوائم والعروض الأخرى قد تختلف عن تلك المعروضة على الكاميرا بالفعل.

المواصفات والتصميم عرضة للتغيير دون إخطار مسبق. لن تتحمل FUJIFILM مسؤولية أية أخطاء قد يشملها هذا الدليل. قد يختلف منظر المنتج عن ذلك المبين في هذا الدليل.



FUJIFILM

FUJIFILM Corporation

7-3, AKASAKA 9-CHOME, MINATO-KU, TOKYO 107-0052, JAPAN

http://www.fujifilm.com/products/digital_cameras/index.html

