

# FUJIFILM

BL00004738-C00 **DA**

DIGITAL CAMERA

# X-E2S

## Brugervejledning

Tak, fordi du har købt dette produkt. Denne brugervejledning beskriver hvordan du anvender dit FUJIFILM X-E2S digitalkamera. Sørg for, at du har læst og forstået brugervejledningens indhold, før du anvender kameraet.

### ■ Website for produkt:

<http://fujifilm-x.com/x-e2s/>

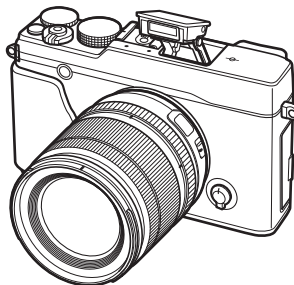

■ Du kan muligvis finde yderligere oplysninger i brugervejledningerne online, der er tilgængelige på:

<http://fujifilm-dsc.com/manuals/>



Før du starter

De første trin

Grundlæggende  
fotografering og afspilning

Grundlæggende optagelse af  
video og afspilning

Knappen Q (Hurtigmenu)  
Fn (Funktions)-knapperne

Mere om fotografering og  
afspilning

Menuer

Tilslutninger

Tekniske bemærkninger

Fejlfinding

Tillæg

# For din sikkerheds skyld

## Sørg for at læse disse bemærkninger, inden du anvender kameraet

### Bemærkninger om sikkerhed

- Sørg for at anvende kameraet korrekt. Læs disse bemærkninger om sikkerhed samt din *Brugervejledning* omhyggeligt for anvendelse.
- Når du har læst disse bemærkninger om sikkerhed, skal du opbevare dem på et sikkert sted.

### Om ikonerne

Nedenfor viste ikoner anvendes i dette dokument som indikation af, hvor alvorlig en person- eller tingskade kan være, hvis du ignorerer de oplysninger, som ikonet indikerer, og produktet som følge deraf anvendes forkert.



#### ADVARSEL

Dette ikon indikerer, at der kan indtræffe dødsfald eller alvorlig tilskadekomst, hvis du ignorerer oplysningerne.



#### FORSIGTIG

Dette ikon indikerer, at der kan ske personskade eller materiel skade, hvis du ignorerer oplysningerne.

Nedenfor viste ikoner anvendes som indikation af arten af oplysninger, der skal overholdes.



Trekantede ikoner betyder, at disse oplysninger kræver din opmærksomhed ("Vigtigt").



Cirkelformede ikoner med en diagonal streg over betyder, at den indikerede handling er forbudt ("Forbudt").



Udfyldte cirkler med et udråbstegn indikerer en handling, som skal udføres ("Påkrævet").



### ADVARSEL



Træk stikket ud af stikkontakten

**Hvis der opstår problemer, skal du slukke for kameraet, tage batteriet ud, frakoble lysnetadapteren og tage den ud af stikkontakten.** Hvis du bliver ved med at anvende kameraet, når der kommer røg eller usædvanlig lugt fra det, eller hvis kameraet på anden vis er i en unormal tilstand, kan det medføre brand eller elektrisk stød. Kontakt din FUJIFILM-forhandler.



**Lad ikke vand eller fremmedlegemer trænge ind i kameraet.** Hvis der kommer vand eller fremmedlegemer ind i kameraet, skal du slukke for kameraet, tage batteriet ud, frakoble lysnetadapteren og tage den ud af stikkontakten. Fortsat anvendelse af kameraet kan medføre brand eller elektrisk stød. Kontakt din FUJIFILM-forhandler.



### ADVARSEL



Anvend det ikke i badeværelset eller under bruseren

**Anvend ikke kameraet i badeværelset eller under bruseren.** Dette kan medføre brand eller elektrisk stød.



Skil ikke kameraet ad

**Forsøg aldrig at ændre eller skille kameraet ad (åbn aldrig kamerahuset).** Manglende overholdelse af denne anvisning kan medføre brand eller elektrisk stød.



Rør ikke ved de indvendige dele

**Hvis kameraet går i stykker som følge af, at du tager det, eller der sker et andet uheld, må du ikke røre ved de dele, der kommer til syne.** Manglende overholdelse af denne anvisning kan medføre elektrisk stød eller personskade ved berøring af de beskadigede dele. Tag øjeblikkeligt batteriet ud - pas på, at du ikke kommer til skade eller får elektrisk stød - og indlevér produktet til eftersyn på købsstedet.



**Du må ikke ændre, opvarme eller unødigt vride eller trække i forbindelseskablet, og du må ikke sætte tunge genstande på det.** Disse handlinger kan beskadige kablet og medføre brand eller elektrisk stød. Hvis kablet er beskadiget, skal du kontakte din FUJIFILM-forhandler.



**Sæt ikke kameraet på en ustabil overflade.** Dette kan få kameraet til at vælte eller tippe ned og medføre personskade.



**Forsøg aldrig at tage billeder, mens du bevæger dig.** Anvend ikke kameraet, mens du går eller kører. Dette kan gøre, at du falder eller bliver involveret i en trafikulykke.



**Rør ikke ved nogen af kameraets metaldele, når det er tordenvejr.** Dette kan medføre elektrisk stød som følge af induceret strøm fra lynnedslag.



**Anvend kun batteriet på angivne vis.** Isæt batteriet som vist af indikatoren.



**Du må ikke opvarme, ændre eller skille batteriet ad. Du må ikke tage batteriet eller udsætte det for stød. Du må ikke opbevare batteriet sammen med metalgenstande.** En vilkårlig af disse handlinger kan få batteriet til at sprænges eller lække og medføre brand eller personskade.



**Anvend kun batterier eller lysnetadapters, der er beregnet til anvendelse med dette kamera. Anvend kun den viste forsyningspænding.** Anvendelse af andre strømkilder kan medføre brand.



**Hvis batteriet lækker, og du får væske i øjnene, på huden eller på dit tøj, skal du skylle det pågældende område med rent vand og omgående søge lægehjælp eller foretage et nødopkald.**

**⚠ ADVARSEL**

**Anvend kun opladeren til opladning af de batterier, der angives her.** Den medfølgende oplader er kun beregnet til anvendelse med den batteritype, der leveres med kameraet. Hvis du anvender opladeren til opladning af almindelige batterier eller andre typer genopladelige batterier, kan det få batteriet til at lække, blive overophedet eller sprænges.



**Hvis du anvender en blitz for tæt på en persons øjne, kan det medføre skader på synet.** Vær særligt forsigtig, når du fotograferer babyer og små børn.



**Må ikke anvendes i nærheden af brændbare genstande, eksplosive gasser eller støv.**



**Ved transport af batteriet skal du sætte det i et digitalkamera eller opbevare i et hårdt etui. Du skal opbevare batteriet i det hårde etui. Ved bortskaflelse skal du sætte isoleringstape på batteripolerne.** Kontakt med andre metalgenstande eller batterier kan medføre antændelse eller sprængning af batteriet.



**Opbevar hukommelseskort, hotshoes og andre små dele utilgængeligt for børn.**

Børn kan sluge små dele; opbevar dem utilgængeligt for børn. Hvis et barn sluger små dele, skal du søge lægehjælp eller foretage nødopkald.



**Opbevar dem utilgængeligt for små børn.** Blandt de elementer, der kan forvolde skade, er remmen, der kan vikle sig rundt om halsen på et barn og føre til kvælning, samt blitzten, der kan give skader på synet.



**Følg anvisningerne fra luftfarts- og hospitalspersonale.** Dette produkt udsender radiofrekvenser, der kan forstyrre navigationsudstyr eller medicinsk udstyr.

**⚠ FORSIGTIG**

**Anvend ikke dette kamera på steder med oledampe, dampe, fugtighed eller støv.** Dette kan medføre brand eller elektrisk stød.



**Efterlad ikke dette kamera på steder med ekstremt høje temperaturer.** Efterlad ikke kameraet på steder såsom i et lukket køretøj eller i direkte sollys. Dette kan medføre brand.



**Læg ikke tunge genstande på kameraet.** Dette kan få den tunge genstand til at tippe eller vælte ned og medføre personskaade.



**Flyt ikke kameraet, mens lysnetadapteren stadig er tilsluttet. Træk ikke i forbindelseskablet for at frakoble lysnetadapteren.** Dette kan beskadige netledningen eller kablerne og medføre brand eller elektrisk stød.



**Tildæk ikke kameraet eller lysnetadapteren, og pak dem ikke ind i en klud eller et tæppe.** Dette kan medføre varmeophobning og gøre kamerahuset deformt eller forårsage brand.

**⚠ FORSIGTIG**

**Når du rengør kameraet, eller hvis du ikke skal anvende kameraet i længere tid, skal du tage batteriet ud, frakoble lysnetadapteren og tage den ud af stikkontakten.**

Manglende overholdelse heraf kan medføre brand eller elektrisk stød.



**Efter endt opladning skal du tage opladeren ud af stikkontakten.** Hvis du lader opladeren sidde i stikkontakten, kan det medføre brand.



**Når et hukommelseskort fjernes, kan kortet komme for hurtigt ud af hukommelseskortpladsen. Anvend din finger til at holde kortet, og tag det forsigtigt ud.** Hvis det udskubbede kort rammer personer, kan de komme til skade.



**Anmod om regelmæssig test af kameraets indvendige dele og rengøring af dit kamera.** Ophobning af støv kan medføre brand eller elektrisk stød. Kontakt din FUJIFILM-forhandler for at anmode om indvendig rengøring af kameraet hvert andet år. Bemærk, at denne service ikke er gratis.



**Fare for eksplosion, hvis batteriet ikke udskiftes korrekt. Udskift kun batteriet med samme eller tilsvarende type.**

### Batteriet og strømforsyningen

**Bemærk:** *Kontrollér den anvendte batteritype i kameraet, og læs de relevante afsnit.*

Følgende beskriver korrekt anvendelse af batterier samt forlængelse af deres levetid. Forkert anvendelse kan forkorte batteriets levetid eller medføre lækage, overophedning, brand eller eksplosion.

#### Li-ion-batterier

*Læs dette afsnit, hvis dit kamera anvender et genopladeligt Li-ion-batteri.*

Batteriet er ikke ladet op ved levering. Oplad batteriet før anvendelse. Opbevar batteriet i dets etui, når det ikke anvendes.

#### ■ Bemærkninger om batteriet

Batteriet mister gradvist sin ladning, når det ikke anvendes. Oplad batteriet én til to dage før anvendelse.

Du kan forlænge batteriets levetid ved at slukke kameraet, når det ikke anvendes.

Batterikapaciteten falder ved lave temperaturer; et afladet batteri fungerer muligvis ikke, når det er koldt. Opbevar et fuldt opladet batteri på et varmt sted, og skift det efter behov, eller hav batteriet i lommen eller på et andet varmt sted, og sæt det kun i kameraet ved fotografering. Lad ikke batteriet komme i direkte kontakt med håndvarmere eller andet varmegenerende udstyr.

#### ■ Opladning af batteriet

Oplad batteriet i den medfølgende batterioplader. Opladningstiderne forlænges ved omgivende temperaturer på under +10 °C eller over +35 °C. Forsøg ikke at oplade batteriet ved temperaturer på over 40 °C; ved temperaturer på under 0 °C lades batteriet ikke op.

Forsøg ikke at genoplade et fuldt opladet batteri. Batteriet behøver dog ikke at være afladet fuldstændigt, før det lades op.

Batteriet kan være varmt at røre ved umiddelbart efter opladning eller anvendelse. Dette er normalt.

#### ■ Batteriets levetid

Ved normale temperaturer kan batteriet genoplades omtrent 300 gange. Et mærkbart fald i den tid, et batteri kan holde, angiver, at det har nået slutningen af dets levetid og bør udskiftes.

#### ■ Opbevaring

Ydeevnen kan forringes, hvis batteriet efterlades ubrugt i længere tid, når det er fuldt opladet. Aflad batteriet helt, før du lægger det til opbevaring.

Hvis kameraet ikke skal anvendes i længere tid, skal du tage batteriet ud og opbevare det på et tørt sted med en omgivende temperatur på mellem +15 °C og +25 °C. Du må ikke opbevare batteriet på steder med ekstreme temperaturer.

#### ■ Forholdsregler: Håndtering af batteriet

- Transportér og opbevar ikke batteriet sammen med metalgenstande såsom halskæder eller hårnåle.
- Udsæt ikke batteriet for åben ild eller varme.
- Skil ikke batteriet ad, og foretag ikke ændringer af det.
- Anvend kun batteriet med udpegede opladere.
- Bortskaf brugte batterier korrekt.
- Tab ikke batteriet, og udsæt det ikke for kraftige, fysiske stød.
- Udsæt ikke batteriet for vand.
- Hold polerne rene.
- Batteriet og kamerahuset kan blive varmt at røre ved efter længere tids anvendelse. Dette er normalt.

#### ■ Bortskaffelse

Bortskaf brugte batterier i henhold til lokal lovgivning.

**Lysnetadaptere (forhandles separat)**

Anvend kun FUJIFILM-lysnetadaptere, der er udpeget til anvendelse med dette kamera. Andre adaptore kan beskadige kameraet.

- Lysnetadapteren er kun til indendørs brug.
- Sørg for, at jævnstrømsstikket er tilsluttet sikkert til kameraet.
- Sluk kameraet, før du frakobler adapteren. Frakobl adapteren ved at tage fat i stikket, ikke i kablet.
- Må ikke anvendes med andre enheder.
- Skil ikke adapteren ad.
- Udsæt ikke adapteren for høj varme og fugtighed.
- Udsæt ikke adapteren for kraftige, fysiske stød.
- Adapteren kan summe eller blive varm at røre ved under anvendelse. Dette er normalt.
- Hvis adapteren forårsager radiointerferens, skal du dreje eller flytte modtagerantennen.

**Anvendelse af kameraet**

- Ret ikke kameraet mod meget stærke lyskilder, såsom solen på en skyfri himmel. Manglende overholdelse af denne anvisning kan beskadige kameraets billedsensor.
- Kraftigt sollys, der fokuseres gennem søgeren, kan skade den elektroniske søger (EVF) panel. Ret ikke den elektroniske søger mod solen.

**Tag prøvebilleder**

Før du tager billeder ved vigtige lejligheder (såsom til bryllupper, eller før du tager kameraet med på rejse), skal du tage et prøvebillede og få vist resultaterne for at sikre dig, at kameraet fungerer normalt. FUJIFILM Corporation påtager sig intet ansvar for skader eller tabt fortjeneste som følge af funktionsfejl ved produktet.

**Bemærkninger om ophavsret**

Medmindre det udelukkende er til personlig brug må billeder optaget med dit eget digitale kamerasystem ikke anvendes på måder, der er i strid med ophavsretlige love uden samtykke fra ejeren. Bemærk, at visse restriktioner gælder for fotografering af sceneopstillinger, underholdning og udstillinger, selv når det udelukkende er til personlig brug. Brugere bedes ligeledes bemærke, at overførsel af hukommelseskort med billeder eller data beskyttet af ophavsretlige love kun er tilladt inden for restriktionerne pålagt af disse ophavsretlige love.

**Håndtering**

For at sikre, at billederne optages korrekt, må du ikke udsætte kameraet for tryk eller fysiske stød, mens der optages billeder.

### **Flydende krystal**

Hvis skærmen beskadiges, skal du passe på ikke at komme i kontakt med flydende krystal. Træf omgående de angivne foranstaltninger, hvis én af følgende situationer skulle opstå:

- **Hvis du får flydende krystal på huden**, skal du rense området med en klud og derefter vaske grundigt med sæbe og rindende vand.
- **Hvis du får flydende krystal i øjnene**, skal du skylle pågældende øje med rent vand i mindst 15 minutter og derefter søge lægehjælp.
- **Hvis du sluger flydende krystal**, skal du skylle din mund grundigt med vand. Drik store mængder vand, fremkald opkastning, og søg derefter lægehjælp.

Selvom skærmen er produceret ved hjælp af ekstrem højpræcisionsteknologi, kan den indeholde pixels, der altid lyser, eller som slet ikke lyser. Dette er ikke en funktionsfejl, og billeder optaget med dette produkt påvirkes ikke.

### **Varemærkeinformation**

Digitalt opdelt billede er et varemærke eller registreret varemærke tilhørende FUJIFILM Corporation. **xD-Picture Card** og **xD** er varemærker tilhørende FUJIFILM Corporation. De heri inkluderede skriftsnit er udelukkende udviklet af DynaComware Taiwan Inc. Macintosh, QuickTime og Mac OS er varemærker tilhørende Apple Inc. i USA og andre lande. Windows-logo er et varemærke tilhørende virksomheder i Microsoft-gruppen. Wi-Fi® og Wi-Fi Protected Setup® er registrerede varemærker tilhørende Wi-Fi Alliance. Adobe og Adobe Reader er enten varemærker eller registrerede varemærker tilhørende Adobe Systems Incorporated i USA og/eller andre lande. SDHC- og SDXC-logoerne er varemærker tilhørende SD-3C, LLC. HDMI-logoet er et varemærke. YouTube er et varemærke tilhørende Google Inc. Alle øvrige navne på varemærker er varemærker eller registrerede varemærker tilhørende deres respektive ejere.

### **Elektrisk interferens**

Dette kamera kan forstyrre hospitals- og luftfartsudstyr. Forhør dig på hospitalet eller hos flyselskabets personale, før du anvender kameraet på et hospital eller et fly.

### **Farve-tv-systemer**

NTSC (National Television System Committee) er en farve-tv-specifikation til tv-udsendelser vedtaget i primært USA, Canada og Japan. PAL (Phase Alternation by Line) er et farve-tv-system vedtaget primært i europæiske lande og Kina.

### **Exif Print (Exif version 2.3)**

Exif Print er et nyligt revideret filformat til digitalkameraer, hvor oplysningerne lagret sammen med billeder anvendes til optimal farvegengivelse ved udskrivning.

### **VIGTIG MEDDELELSE: Læs før anvendelse af softwaren**

Direkte eller indirekte eksport, som et hele eller delvist, af licenseret software uden tilladelse fra de relevante myndigheder, er forbudt.

**BEMÆRKNINGER**

For at undgå brand eller fare for elektrisk stød må du ikke udsætte enheden for regn eller fugt.

Læs "Bemærkninger om sikkerhed", og sørg for at sætte dig ind i disse, før du anvender kameraet.

**Til kunder i Canada****CAN ICES-3 (B)/NMB-3(B)**

**FORSIGTIG:** Dette klasse B digitale apparat overholder Canadas ICES-003.

**Industry Canada-erklæring:** Denne enhed overholder Industry Canadas licens-fritagede RSS'er. Betjening er underlagt følgende to betingelser: (1) Denne enhed må ikke forårsage skadelig interferens, og (2) Denne enhed skal acceptere enhver form for modtaget interferens, herunder interferens, der kan medføre uønsket drift af enheden.

Denne enhed og dens antenne(r) må ikke placeres samme sted som eller anvendes sammen med andre antenner eller sendere, med undtagelse af testede, indbyggede radioer. Funktionen for valg af landekode er deaktiveret for produkter, der markedsføres i USA/Canada.

**Erklæring om strålingseksponering:** Den foreliggende videnskabelige dokumentation, viser ikke, at der skulle være sundhedsmæssige problemer forbundet med anvendelse af trådløse lavstrømsenheder. Der er imidlertid intet bevis for, at disse trådløse lavstrømsenheder er fuldstændigt sikre. Trådløse lavstrømsenheder udsender lave mængder radiofrekvensenergi (RF) i mikrobølgeområdet under anvendelse. Mens høje mængder radiofrekvensenergi kan give sundhedsmæssige påvirkninger (ved opvarmning af væv), har udsættelse for lave mængder radiofrekvensenergi, der ikke afgiver varme, ingen kendte skadevirkninger. Mange undersøgelser af udsættelser for lave mængder radiofrekvensenergi har ikke afsløret nogen biologiske virkninger. Visse undersøgelser har antydnet, at der kan opstå biologiske virkninger, men sådanne fund er ikke blevet underbygget af ekstra forskning. X-E2S er blevet testet og fundet i overensstemmelse med eksponeringsgrænserne for IC-stråling fastsat for et ukontrolleret miljø og opfylder RSS-102 i eksponeringsreglerne for IC-radiofrekvens (RF).

**Bortskaffelse af elektrisk og elektronisk udstyr i private husholdninger**

**I EU, Norge, Island og Liechtenstein:** Dette symbol på produktet eller i brugervejledningen og i garantien og/eller på emballagen betyder, at dette produkt ikke bør behandles som husholdningsaffald. Det bør i stedet afleveres på et egnet indsamlingssted for genbrug af elektrisk og elektronisk udstyr.



Når du sikrer en korrekt bortskaffelse af dette produkt, bidrager du til at forebygge potentielle negative konsekvenser for miljø og folkesundhed, som ellers vil kunne opstå ved u hensigtsmæssig affaldshåndtering af dette produkt.

Dette symbol på batterier eller akkumulatører betyder, at disse batterier ikke bør behandles som husholdningsaffald.



Hvis dit udstyr indeholder let udtagelige batterier eller akkumulatører, bedes du bortskaffe disse særskilt i henhold til lokale regler.

Genbrug af materialet bidrager til at bevare naturens ressourcer. For mere detaljerede oplysninger om genbrug af dette produkt, bedes du kontakte de lokale myndigheder, dit lokale renovationsfirma eller den forretning, hvor du har købt produktet.

**I lande uden for EU, Norge, Island og Liechtenstein:** Hvis du ønsker at kassere dette produkt, herunder batterier eller akkumulatører, bedes du kontakte de lokale myndigheder og få anvist den korrekte bortskaffelsesprocedure.

**I Japan:** Dette symbol på batterierne indikerer, at de skal bortskaffes særskilt.



Li-ion

**Sørg for at læse disse bemærkninger, inden du anvender kameraet**



**Bemærkninger om sikkerhed**

Tak, fordi du har købt dette produkt. For reparation, eftersyn og intern test, kontakt din FUJIFILM-forhandler.



- Sørg for at anvende objektivet korrekt. Læs disse bemærkninger om sikkerhed samt *Brugervejledning* til kameraet omhyggeligt før anvendelse.
- Når du har læst disse bemærkninger om sikkerhed, skal du opbevare dem på et sikkert sted.

**Om ikonerne**

Nedenfor viste ikoner anvendes i dette dokument som indikation af, hvor alvorlig en person- eller tingsskade kan være, hvis du ignorerer de oplysninger, som ikonet indikerer, og produktet som følge deraf anvendes forkert.

	<b>ADVARSEL</b> Dette ikon indikerer, at der kan indtræffe dødsfald eller alvorlig tilskadekomst, hvis du ignorerer oplysningerne.
	<b>FORSIGTIG</b> Dette ikon indikerer, at der kan ske personskade eller materiel skade, hvis du ignorerer oplysningerne.

Nedenfor viste ikoner anvendes som indikation af arten af oplysninger, der skal overholdes.

	Trekantede ikoner betyder, at disse oplysninger kræver din opmærksomhed ("Vigtigt").
	Cirkelformede ikoner med en diagonal streg over betyder, at den indikerede handling er forbudt ("Forbudt").
	Udfyldte cirkler med et udåbnet steg indikerer en handling, som skal udføres ("Påkrævet").

**ADVARSEL**

 <i>Anvend det ikke i badeværelset eller under bruseren</i>	<b>Må ikke nedsænkes i eller udsættes for vand.</b> Manglende overholdelse af denne anvisning kan medføre en brand eller elektrisk stød.
 <i>Skil ikke kameraet ad</i>	<b>Skil ikke kameraet ad (åbn ikke kamerahuset).</b> Manglende overholdelse af denne anvisning kan medføre brand, elektrisk stød eller personskade som følge af funktionsfejl ved produktet.

**ADVARSEL**



**Hvis kameraet går i stykker som følge af, at du tager det, eller der sker et andet uheld, må du ikke røre ved de dele, der kommer til syne.** Manglende overholdelse af denne anvisning kan medføre elektrisk stød eller personskade ved berøring af de beskadigede dele. Tag øjeblikkeligt kameraets batteri ud - pas på, at du ikke kommer til skade eller får elektrisk stød - og indlæver produktet til eftersyn på købsstedet.



**Må ikke anbringes på ustabile overflader.** Produktet kan falde ned og medføre tilskadekomst.



**Se ikke på solen gennem objektivets eller kameraets søger.** Manglende overholdelse af denne anvisning kan medføre permanent skade på synet.

**FORSIGTIG**



**Må ikke anvendes eller opbevares på steder med damp eller røg, eller som er meget fugtige eller ekstremt støvede.** Manglende overholdelse af denne anvisning kan medføre brand eller elektrisk stød.



**Må ikke efterlades i direkte sollys eller på steder med meget høje temperaturer, såsom i et lukket køretøj på en solrig dag.** Manglende overholdelse af denne anvisning kan medføre brand.



**Opbevar kameraet utilgængeligt for små børn.** Dette produkt kan medføre personskade, når det er i hænderne på børn.



**Må ikke håndteres med våde hænder.** Manglende overholdelse af denne anvisning kan medføre elektrisk stød.



**Hold sollyset væk fra billedet, når du tager billeder af motiver i modlys.** Hvis sollyset fokuseres i kameraet, når solen er i eller tæt på billedet kan medføre brand eller forbrændinger.



**Når produktet ikke anvendes, skal du sætte objektivdækslerne på igen og opbevare det på et sted uden direkte sollys.** Sollys fokuseret af objektivet kan medføre brand eller forbrændinger.



**Bær ikke kameraet eller objektivet, mens de er monteret på et stativ.** Produktet kan falde ned eller ramme andre genstande og medføre tilskadekomst.



**Bemærkning om EU-regulering**

Dette produkt overholder følgende EU-direktiver:

- RoHS-direktiv 2011/65/EU
- R & TTE-direktiv 1999/5/EC

Overholdelse af disse direktiver medfører overensstemmelse i harmoni med gældende europæiske standarder (europæiske normer), der er fremført på EU-overensstemmelseserklæringen udstedt af FUJIFILM Corporation vedrørende dette produkt eller denne produktfamilie.

Denne overholdelse angives af følgende overensstemmelsesmærkning placeret på produktet:



Denne mærkning er gyldig for ikke-Telecomprodukter samt Telecom-produkter, der harmonerer med EU (f.eks. Bluetooth).

For konformitetserklæringen kan du besøge [http://www.fujifilm.com/products/digital\\_cameras/x/fujifilm\\_x\\_e2s/pdf/index/fujifilm\\_x\\_e2s\\_cod.pdf](http://www.fujifilm.com/products/digital_cameras/x/fujifilm_x_e2s/pdf/index/fujifilm_x_e2s_cod.pdf).

**VIGTIGT:** Læs følgende bemærkninger før anvendelse af kameraets indbyggede trådløse sender.

- ① Dette produkt, der indeholder funktionen kryptering udviklet i USA, kontrolleres af de amerikanske eksportbestemmelser og må ikke eksporteres eller eksporteres på ny til noget land, hvorfra USA forbyder varer.
- **Må kun anvendes som del af et trådløst netværk.** FUJIFILM påtager sig intet ansvar for skader, der hidrører fra uautoriseret brug. Må ikke anvendes i programmer, der kræver en høj grad af pålidelighed, eksempelvis i medicinsk udstyr eller i andre systemer, der direkte eller indirekte kan bringe menneskeliv i fare. Ved anvendelse af enheden i computeren og i andre systemer, der kræver en højere grad af pålidelighed end trådløse netværk, skal du sørge for at tage alle fornødne forholdsregler for at opretholde sikkerheden og undgå funktionsfejl.
  - **Må kun anvendes i det land, hvor enheden er købt.** Denne enhed lever op til regulativerne om enheder i trådløse netværk i det land, hvor enheden er købt. Overhold alle placeringsregulativer ved anvendelse af enheden. FUJIFILM påtager sig intet ansvar for problemer, der hidrører fra anvendelse på andre retsområder.
  - **Trådløse data (billeder) kan opsnapes af tredjemænd.** Der garanteres ikke for sikkerheden af data, der sendes via trådløse netværk.

- **Enheden må ikke anvendes på steder, der udsættes for magnetfelter, statisk elektricitet eller radiointerferens.** Senderen må ikke anvendes i nærheden af mikrobølgeovne eller på andre steder, der udsættes for magnetfelter, statisk elektricitet eller radiointerferens, som kan hindre modtagelse af trådløse signaler. Der kan opstå gensidig interferens, når senderen anvendes i nærheden af andre trådløse enheder på 2,4 GHz-båndet.
- **Den trådløse sender kører på 2,4 GHz-båndet ved hjælp af DSSS- og OFDM-modulering.**

<b>Trådløse netværkseenheder: Forholdsregler</b>
--

- **Denne enhed kører på samme frekvens som erhvervs-mæssige, uddannelses-mæssige og medicinske enheder samt trådløse sendere.** Den kører også på samme frekvens som licenserede sendere og særlige ikke-licenserede sendere med lav spænding, der anvendes i RFID-sporings-systemer på samleband og i andre lignende programmer.
- **For at hindre interferens med ovenstående enheder skal du tage følgende forholdsregler.** Bekræft, at RFID-senderen ikke kører for anvendelse af denne enhed. Hvis du oplever, at enheden forårsager interferens i licenserede sendere, der anvendes til RFID-sporing, skal du omgående indstille brugen af pågældende frekvens eller flytte enheden et andet sted hen. Hvis du oplever, at denne enhed forårsager interferens i RFID-systemer med lav spænding, bedes du kontakte en FUJIFILM-repræsentant.



Dette mærkat indikerer, at denne enhed kører på 2,4 GHz-båndet ved hjælp af DSSS- og OFDM-modulering og muligvis forårsager interferens på op til 40 meters afstand.

## Om denne brugervejledning

Før du anvender kameraet, skal du læse denne brugervejledning og advarslerne i "For din sikkerheds skyld" (📖 ii). For information om specifikke emner, se kapitlerne nedenfor.

### **Indholdsfortegnelse** ..... 📖 **xii**

"Indholdsfortegnelsen" giver en oversigt over hele brugervejledningen. De vigtigste kamerafunktioner er opstillet her.

### **Fejlfinding**..... 📖 **135**

Er der et specifikt problem med kameraet? Find svaret her.

### **Advarselsmeddelelser og visninger** ..... 📖 **140**

Find betydningen af det blinkende ikon eller fejlmeddelelsen i visningen.

### **Restriktioner på kameraindstillinger** ..... 📖 **151**

Se side 151 for restriktioner på tilgængelige indstillinger i hver optageindstilling.

### **Hukommelseskort**

Billederne lagres på ekstra SD-, SDHC- og SDXC-hukommelseskort (📖 20), i denne brugervejledning også kaldet "hukommelseskort".

## Produktvedligeholdelse

---

**Kamerahus:** For at sikre fortsat glæde af dit kamera skal du anvende en blød, tør klud til rengøring af kamerahuset efter hver anvendelse. Anvend ikke alkohol, opløsningsmiddel eller andre flygtige kemikalier, der kan misfarve læderet på kamerahuset eller gøre det deformt. Væske på kameraet skal omgående fjernes med en blød, tør klud. Anvend en pustebørste til at fjerne støv fra skærmen - pas på ikke at ridse skærmen - og tør den derefter af med en blød, tør klud. Eventuelt resterende pletter kan fjernes ved at tørre forsigtigt af med en FUJIFILM-objektivrenseserviet med lidt objektivrensevæske på. For at hindre, at der kommer støv ind i kameraet, skal du sætte kamerahusdækslet på igen, når der ikke er monteret et objektiv.

**Billedsensor:** Støv kan fjernes fra billedsensoren ved hjælp af funktionen  **SENSORRENSNING** i opsætningsmenuen (📖 110).

**Udskiftelige objektiver:** Anvend en pustebørste til at fjerne støv, og tør derefter forsigtigt af med en blød, tør klud. Eventuelt resterende pletter kan fjernes ved at tørre forsigtigt af med en FUJIFILM-objektivrenseserviet med lidt objektivrensevæske på. Sæt forreste og bagerste dæksel på igen, når objektivet ikke anvendes.

# Indholdsfortegnelse

For din sikkerheds skyld.....	ii
Bemærkninger om sikkerhed .....	ii
BEMÆRKNINGER.....	vii
Bemærkninger om sikkerhed .....	viii
<b>Om denne brugervejledning</b> .....	x
<b>Produktvedligeholdelse</b> .....	xi
<b>Før du starter</b>	
<b>Symboler og konventioner</b> .....	1
<b>Medfølgende tilbehør</b> .....	1
<b>Kameraets dele</b> .....	2
Selektoren.....	5
Kommandohjulet.....	5
AUTO (Automatisk indstilling)-knappen .....	6
Kameravisninger .....	7
Optagelse: Søger/LCD-skærm .....	7
Afspilning .....	9
<b>Objektiver</b> .....	10
Objektivets dele .....	10
Fjernelse af dækslerne.....	10
Montering af modlysblænden.....	10
Objektiver med blænderinge .....	11
Objektiver uden blænderinge .....	11
Objektiver med O.I.S. Kontakter.....	12
Objektiver med manuelt fokus.....	12

## De første trin





























<b>Montering af remmen</b> .....	13
<b>Montering af objektiv</b> .....	15
<b>Opladning af batteriet</b> .....	16
<b>Isætning af batteriet og et hukommelseskort</b> .....	17
Kompatible hukommelseskort.....	20
<b>Tænd og sluk kameraet</b> .....	21
<b>Grundlæggende opsætning</b> .....	22
Ændring af de grundlæggende indstillinger.....	23
<b>Valg af visning</b> .....	24
Søgervisningen.....	25
Søgerfokusering.....	25
Justering af visningslysstyrke .....	25
<b>Knappen DISP/BACK</b> .....	26
Søger: Optagelse.....	26
LCD-skærm: Optagelse.....	26
Tilpasning af standardvisningen .....	27
Søger/LCD-skærm: Afspilning .....	28





































<b>Grundlæggende fotografering og afspilning</b>	
Fotografering .....	29
<b>Visning af billeder</b> .....	31
Visning af billeder på fuld skærm .....	31
Visning af billedinformation .....	32
Afspilningszoom .....	33
Multibilledvisning .....	34
<b>Sletning af billeder</b> .....	35
<b>Anvendelse af blitzen</b> .....	36
<b>Grundlæggende optagelse af video og afspilning</b>	
<b>Optagelse af video</b> .....	38
Anvendelse af ekstern mikrofon .....	39
<b>Visning af videoer</b> .....	40
<b>Knappen Q (Hurtigmenu)</b>	
<b>Anvendelse af Q-knappen</b> .....	41
Visningen af hurtigmenu .....	41
Visning og ændring af indstillinger .....	42
Redigering af hurtigmenuen .....	43
<b>Fn (Funktions)-knapperne</b>	
<b>Anvendelse af funktionsknapperne</b> .....	44
Tildeling af funktioner til funktionsknapperne .....	45

<b>Mere om fotografering og afspilning</b>	
<b>Valg af indstilling</b> .....	46
P, S, A, og M Tilstande .....	46
Program AE (P) .....	47
Udløserprioritet AE (S) .....	48
Blændeprioritet AE (A) .....	49
Manuel eksponering (M) .....	50
Autotilstande .....	51
$\text{S}^+$ AVANCERET SR-AUTO .....	52
<b>Langtidseksponeringer (T/B)</b> .....	53
Langtidseksponering (T) .....	53
Bulb (B) .....	53
Ved anvendelse af fjernbetjening .....	54
<b>Eksponeringskompensation</b> .....	55
<b>Fokus-/eksponeringslås</b> .....	56
<b>Lysmåling</b> .....	58
<b>Filmsimulering</b> .....	59
<b>Knappen DRIVE</b> .....	60
Seriebilledoptagelse (serietilstand) .....	61
Bracketing .....	62
Panoramabilleder .....	63
Visning af panoramabilleder .....	65
Multieksponering .....	66
Avanceret filter .....	67

<b>Fokustilstand</b> .....	68
Fokusindikatoren .....	69
MF-hjælp .....	70
Autofokusindstillinger (AF-tilstand) .....	71
Valg af fokuspunkt.....	72
Enkeltpunkt AF .....	72
AF zone .....	73
Sporing (Kun i fokustilstand C).....	74
<b>Følsomhed</b> .....	75
AUTO.....	76
<b>Optagelse af billeder i RAW-format</b> .....	77
Oprettelse af JPEG-kopier af RAW-billeder .....	78
<b>Anvendelse af selvudløseren</b> .....	79
<b>Intervaloptagelse</b> .....	81
<b>Hvidbalance</b> .....	82
<b>Lagring af indstillinger</b> .....	84
<b>Anvendelse af fatningsadapter</b> .....	85
Indstillinger for fatningsadapter.....	85
Valg af brændvidde.....	85
Korrektion af forvrængning.....	85
Korrektion af farveskygger.....	86
Korrektion af perifert lys.....	86
<b>Hjælp til fotobog</b> .....	87
Oprettelse af fotobog.....	87
Visning af fotobøger.....	88
Redigering og sletning af fotobøger .....	88
<b>Billedsøgning</b> .....	89

## Menuer

<b>Anvendelse af menuerne: Optageindstilling</b> .....	90
Indstillinger for optagemenu (billeder) .....	90
 AVANCERET FILTER.....	90
 MOTIVPOSITION.....	90
 AUTOFOKUS-INDSTIL.....	90
 ISO .....	92
 BILLEDSTØRRELSE.....	93
 BILLEDKVALITET.....	93
 DYNAMISK OMFANG.....	93
 FILMSIMULERING.....	93
 SELVUDLØSER.....	93
 INTERVAL-TIMEROPTAG.....	94
 HVIDBALANCE.....	94
 FARVE.....	94
 SKARPHEDE.....	94
 HØJLYSTONE.....	94
 SKYGGETONE.....	94
 STØJREDUKTION.....	94
 LANG EKSPONERING – SR.....	94
 OBJEKTIVMOD.OPT.....	94
 VÆLG CUSTOM INDS.....	94
 RED./GEM CUSTOM .....	94
 MONT.ADAP.IND.....	95
 OPTAG UDEN OBJ.....	95
 MF-HJÆLP .....	95
 AE/AF-LÅSTILST.....	95
 AF-LÅSETILSTAND.....	95
 LYSMÅLING .....	95
 LÅS SPOT AE & FOKUSOMRÅDE.....	95
 BLITZ OPSÆTNING.....	96
 FILMINDSTILLING .....	96

 FILMSIMULERINGSBKT. ....	97	<b>Opsætningsmenuen</b> .....	105
 SETUP DIGIT STAB .....	97	Anvendelse af opsætningsmenuen .....	105
 TRÅDLØS KOMM. ....	97	Indstillinger for opsætningsmenu .....	106
 BLÆNDEINDSTILLING .....	97	 DATO/TID .....	106
 LUKKERTYPE .....	98	 TIDSFORSKEL .....	106
<b>Anvendelse af menuerne: Afspilningsindstilling</b> .....	99	 言語/LANG. ....	106
Indstillinger for afspilningsmenu .....	99	 NULSTIL .....	106
 TRÅDLØS KOMM. ....	99	 LYD & BLITZ .....	106
 RAW-KONVERTERING .....	99	 LYDINDSTILLING .....	107
 SLET .....	99	 SKÆRMINDSTILLING .....	107
 BESKÆR BILLEDE .....	100	 KNAP-/DREJEKNAPINDST. ....	109
 ÆNDR STØRRELSE .....	100	 FOKUSRING .....	109
 BESKYT .....	101	 STRØMSTYRING .....	109
 ROTER BILLEDE .....	101	 SENSORRENSNING .....	110
 FJERN RØDE ØJNE .....	102	 GEM DATAINDSTIL. ....	110
 DIASSHOW .....	102	 FARVERUM .....	111
 HJÆLP TIL FOTOBOG .....	103	 EVF/LCD-INDST. ....	111
 MÆRKE FOR UPLOAD .....	103	 FORBINDELSESINDSTILLING .....	112
 BILLEDSSØGNING .....	103	 FORMATERING .....	113
 PC-AUTOLAGRING .....	104	<b>Fabriksstandarder</b> .....	114
 FOTOBESTIL. (DPOF) .....	104		
 instax PRINTERUDSKRIVN. ....	104		
 FORMATFORHOLD .....	104		

<b>Tilslutninger</b>		<b>Tekniske bemærkninger</b>	
Trådløs overførsel.....	117	Ekstra tilbehør.....	129
Trådløse forbindelser: Smartphones.....	117	Tilbehør fra FUJIFILM.....	129
Trådløse forbindelser: Computere .....	117	Tilslutning af kameraet til andre enheder.....	132
<b>Visning af billeder på computer</b> .....	118	<b>Vedligeholdelse af kameraet</b> .....	133
Windows.....	118	Opbevaring og anvendelse .....	133
Macintosh .....	118	Rejseaktivitet .....	133
Tilslutning af kameraet.....	119	<b>Rensning af billedsensoren</b> .....	134
<b>Udskrivning af billeder via USB</b> .....	121	<b>Fejlfinding</b>	
Tilslutning af kameraet.....	121	Problemer og løsninger.....	135
Udskrivning af valgte billeder.....	121	Advarselsmeddelelser og visninger .....	140
Udskrivning af DPOF-fotobestilling .....	122	<b>Tillæg</b>	
Oprettelse af DPOF-fotobestilling.....	123	Hukommelseskortets kapacitet .....	143
MED DATO  /UDEN DATO.....	124	Links.....	144
NULSTIL ALLE.....	125	Produktinformation om FUJIFILM X-E2S .....	144
<b>instax SHARE-printere</b> .....	126	Opdateringer til firmware.....	144
Oprettelse af forbindelse .....	126	Gratis FUJIFILM-apps.....	144
Udskrivning af billeder .....	127	<b>Specifikationer</b> .....	145
<b>Visning af billeder på tv</b> .....	128	Restriktioner på kameraindstillinger .....	151



## Symboler og konventioner

Følgende symboler anvendes i denne brugervejledning:

- ⓘ Denne oplysning bør læses før anvendelse for at sikre korrekt betjening.
- ◆ Ekstra oplysninger, der kan være nyttige ved anvendelse af kameraet.
- 📖 Andre sider i denne brugervejledning, hvor du muligvis kan finde tilhørende oplysninger.

Menuer og anden tekst i visningerne vises med **fed**. I brugervejledningens illustrationer kan visningerne være forenklede for at gøre det nemmere at forklare de pågældende funktioner.

## Medfølgende tilbehør

Følgende elementer leveres med kameraet:



NP-W126 genopladeligt batteri

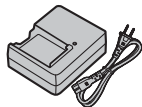

BC-W126 batterioplader

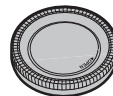

Kamerahusdæksel



Clipsmonteringsværktøj



Metalclips til rem (x2)





- Beskyttelsesdæksler (x 2)
- Skulderrem
- Brugervejledning (denne vejledning)

- ◆ Hvis du har købt et objektivsæt, skal du kontrollere, at et objektiv er inkluderet.

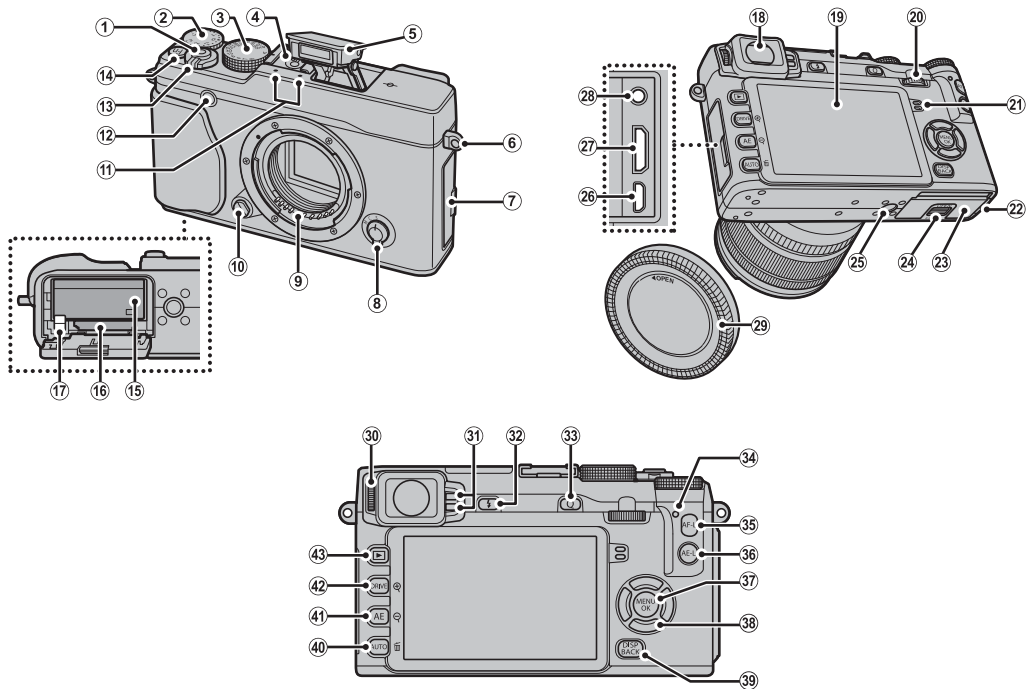
## Kameraets dele

For yderligere information, se sidetallet til højre for hvert punkt.



① Udløserknap.....	30	①9 LCD-skærm.....	7, 24, 26	③6 Knappen <b>AE-L</b> (eksponeringslås).....	56, 95, 109
② Eksponeringskompensationshjul.....	55	②0 Kommandohjul.....	5	③7 Knappen <b>MENU/OK</b> .....	90, 99, 105
③ Lukkertidshjul.....	47, 48, 49, 50	②1 Højttaler.....	40	Knappen  (kontrollås) (tryk og hold).....	4
④ Tilbehørssko.....	37, 132	②2 Kabelkanaldæksel til jævnstrømsstik		③8 Funktionsknap ( <b>Fn3—Fn6</b> ).....	44
⑤ Blitz.....	36	②3 Batterikammerdæksel.....	17	Selektor.....	5
⑥ Øsken i håndledsrem.....	13	②4 Lås til batterikammerdæksel.....	17	③9 Knappen <b>DISP</b> (visning)/ <b>BACK</b> .....	26
⑦ Stikdæksel.....	39, 54, 119, 121, 128	②5 Stativgevind		④0 Funktionsknap ( <b>Fn2</b> ).....	44
⑧ Fokustilstandsvælger.....	29, 68	②6 Mikro USB-stik.....	54, 119, 121	<b>AUTO</b> knappen (autoindstilling).....	6, 51
⑨ Objektivets signalkontakter.....	10	②7 HDMI-ministik.....	128	Knappen  (slet) (afspilningstilstand).....	35
⑩ Objektivudløserknap.....	15	②8 Mikrofon/fjernbetjeningsstik.....	39, 54	④1 Funktionsknap ( <b>Fn1</b> ).....	44
⑪ Mikrofon.....	38	②9 Kamerahusdæksel.....	15	Knappen <b>AE</b> (autoeksponering).....	58
⑫ AF-hjælpelys.....	92	③0 Dioptrijusteringskontrol.....	25	Knappen  (zoom ud under billedvisning)	33, 34
Selvudløserlampe.....	79	③1 Øjesensor.....	24	④2 Knappen <b>DRIVE</b> .....	60, 61, 62, 63, 66, 67
⑬ Kontakten <b>ON/OFF</b> .....	21	③2 Knappen  (blitz pop-op).....	36	Knappen  (zoom ind under billedvisning)	33, 34
⑭ Funktionsknap ( <b>Fn7</b> ).....	44	③3 <b>Q</b> (hurtigmenu)-knappen*.....	41	④3 Knappen  (afspilning).....	31
Videooptagelsesknappen.....	38	Hurtigmenuens knap til redigeringsindstillinger/ brugerindstillinger (tryk og hold på)*.....	43, 84		
Kontakten <b>Wi-Fi</b> (afspilningstilstand).....	117	RAW-konverteringsknappen (afspilningstilstand).....	78		
⑮ Batterikammer.....	17	③4 Indikatorlampe.....	4		
⑯ Hukommelseskortplads.....	18	③5 Knappen <b>AF-L</b> (fokuslås).....	56, 68, 95, 109		
⑰ Batterilås.....	17				
⑱ Elektronisk søger (EVF).....	7, 24, 26				

\* I optagetilstand, tryk og slip for at få vist hurtigmenuen, eller tryk og hold for at få vist hurtigmenuens redigeringsmuligheder. Når hurtigmenuen vises, tryk og hold for at redigere brugerindstillinger.

### Indikatorlampen

Indikatorlampen viser kamerastatus som følger:

Indikatorlampe	Kamerastatus
Lyser grønt	Fokus låses.
Blinker grønt	Advarsel om slør, fokus eller eksponering. Der kan tages billeder.
Blinker grønt og orange	Optagelse af billeder. Der kan tages flere billeder.
Lyser orange	Optagelse af billeder. Der kan ikke tages flere billeder på dette tidspunkt.
Blinker orange	Blitzen lader op; blitzen går ikke af, når der tages et billede.
Blinker rødt	Objektiv- eller hukommelsesfejl.



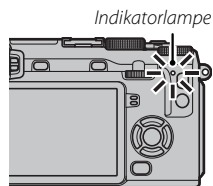

- ❖ Advarsler kan også vises på skærmen (📖 140).
- ❖ Indikatorlampen forbliver slukket, når søgeren er i brug (📖 24).



### Kontrollås

For at hindre utilsigtet betjening af selektoren og knapperne **AE-L** og **AF-L** under optagelse skal du trykke på **MENU/OK**, til  vises. Knapperne kan låses op igen ved tryk på **MENU/OK**, til  ikke længere vises.



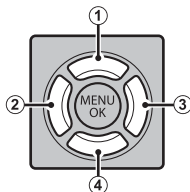

## Selektoren

Tryk vælgeren opad (①), mod højre (③), nedad (④) eller mod venstre (②) for at markere emner. Op-, mod venstre-, mod højre- og ned-knapperne fungerer også som **Fn3** (AF-tilstand;  71), **Fn4** (filmsimulation;  59), **Fn5** (blitzindstilling;  36), og **Fn6** (fokusramme-valg;  72)-knapperne respektivt ( 44).

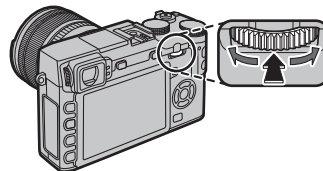



## Kommandohjulet



**Drej** kommandohjulet for at vælge indstillinger i den hurtige menuvisning ( 42), se billeder ( 31), juster fokusområdets størrelse ( 72), eller vælg en lukkerhastighed ( 11, 46, 48, 50, 53) eller en kombination af lukkerhastighed og blænde (programskift,  47).



**Tryk** midt på kommandohjulet for at zoom ind på det aktive fokusområde under optagelse ( 69) eller filmvisning ( 32), eller tryk på midten af kommandohjulet og hold det nede, for at vælge en manuel fokuserings-assistancemulighed ( 70).



**AUTO (Automatisk indstilling)-knappen**

Tryk på en funktionsknop (som standard, **Fn2/AUTO**) -knappen for at vælge **SR+ AVANCERET SR AUTO**-indstilling eller en autoindstilling hvori du kan vælge scenen. Tryk på knappen igen for at forlade autoindstillingen.

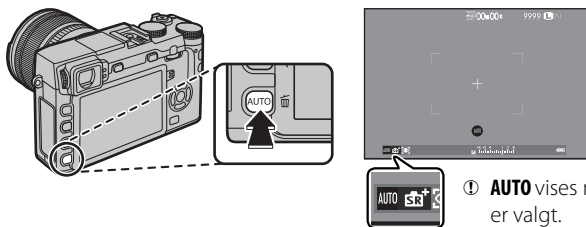

⚠ **AUTO** vises med rødt, når autoindstillingen er valgt.

- ❖ Som standardindstillinger, er **AUTO TILSTAND TIL/FRA** tildelt **AUTO (Fn2)**-knappen, men den kan tildeles andre funktionsknapper som ønsket (📖 45).
- ❖ De tilgængelige indstillinger varierer afhængigt af optageindstillingen og optageforhold. Se "Restriktioner for Kamera-indstillinger" (📖 151) for yderligere information.

## **Kameravisninger**

Der kan vises følgende typer indikatorer under optagelse og afspilning. I den følgende beskrivelse vises alle tilgængelige indikatorer til illustrative formål; de faktisk viste indikatorer varierer alt efter kameraindstillingerne. Bemærk, at LCD-skærmen og den elektroniske søger har forskellige skærmformater.

### ■ Optagelse: Søger/LCD-skærm

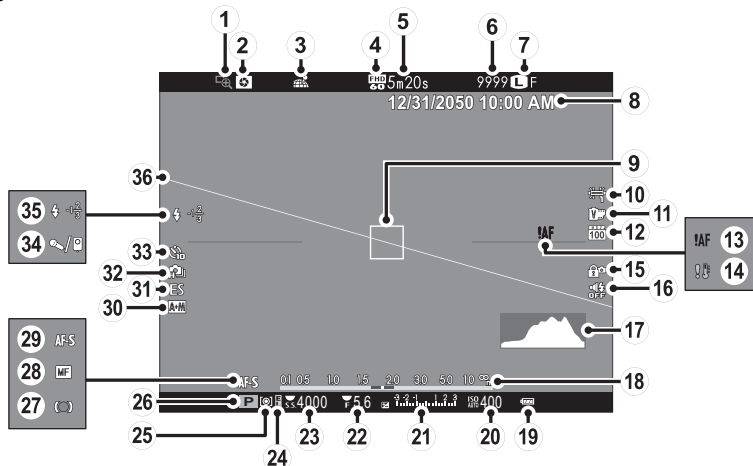

① Fokuskontrol.....	69	⑭ Temperaturadvarsel.....	142	⑳ Optagetilstand.....	46, 51
② Forhåndsvisning af dybdeskarphed.....	49	⑮ Knaplås.....	4	㉑ Fokusindikator.....	69
③ Status for download af steddata.....	112, 117	⑯ Lyd- og flash-indikator.....	106	㉒ Manuel fokusindikator.....	69
④ Filmtilstand.....	96	⑰ Histogram.....	28	㉓ Fokustilstand.....	68
⑤ Resterende tid.....	38	⑱ Afstandsindikator.....	68	㉔ Indikator for AF+MF.....	91
⑥ Antal tilgængelige billeder*.....	143	⑲ Batteriniveau.....	21	㉕ Lukkertype.....	98
⑦ Billedkvalitet og -størrelse.....	93	⑳ Følsomhed.....	75	㉖ Kontinuerlig tilstand.....	61
⑧ Dato og tid.....	22, 23	㉑ Eksponeringskompensations-/		㉗ Selvd løserindikator.....	79
⑨ Fokusramme.....	56	eksponeringsindikator.....	50, 55	㉘ Mikrofon-/fjernbetjening.....	39, 54, 96
⑩ Hvidbalance.....	82	㉒ Blænde.....	47, 49, 50	㉙ Blitztilstand.....	36
⑪ Filmsimulering.....	59	㉓ Lukkertid.....	47, 48, 50	Blitzkompensation.....	96
⑫ Dynamisk omfang.....	93	㉔ AE låseindikator.....	56	㉚ Virtuel horisont.....	28
⑬ Fokusadvarsel.....	4, 137, 140	㉕ Lysmåling.....	58		

\* Viser "9999", hvis der er plads til mere end 9999.

### Knaplås



Ved tryk på en låst knap (🔒 4) vises ikonet 📷.



## ■ Afspilning

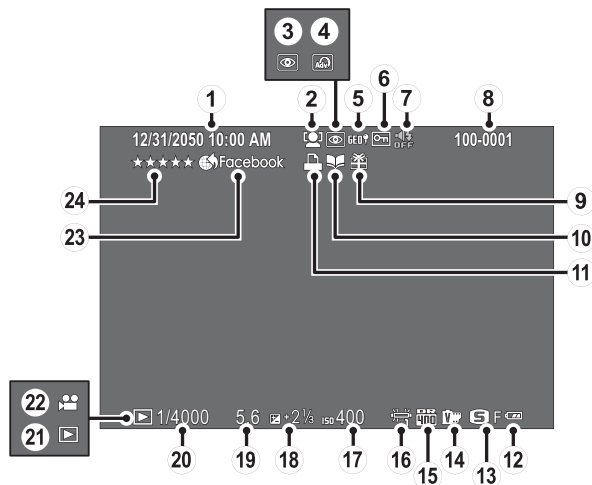

① Dato og tid.....	22, 23	⑨ Gavebillede.....	31	⑰ Følsomhed.....	75
② Indikator for intelligent ansigtsregistrering.....	91	⑩ Indikator for hjælp til fotobog.....	87	⑱ Ekspanseringskompensation.....	55
③ Indikator for fjern røde øjne.....	96, 102	⑪ DPOF udskriftsindikator.....	123	⑲ Blænde.....	47, 49, 50
④ Avanceret filter.....	67	⑫ Batteriniveau.....	21	⑳ Lukkerhastighed.....	47, 48, 50
⑤ Steddata.....	112	⑬ Billedstørrelse/Kvalitet.....	93	㉑ Indikator for afspilningstilstand.....	31
⑥ Beskyttet billede.....	101	⑭ Filmsimulering.....	59	㉒ Videoikon.....	40
⑦ Lyd- og flash-indikator.....	106	⑮ Dynamisk omfang.....	93	㉓ Mærke for upload til.....	103
⑧ Billednummer.....	110	⑯ Hvidbalance.....	82	㉔ Vurdering.....	31

## Objektiver

Kameraet kan anvendes med objektiver til FUJIFILM X-fatning.

### Objektivets dele

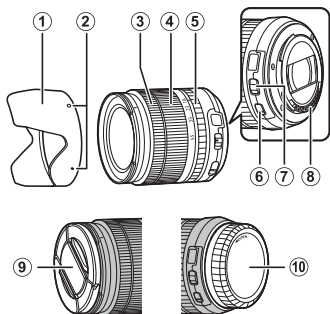

- ① Modlysblænde
- ② Monteringsmærker
- ③ Fokusring
- ④ Zoomring
- ⑤ Blændering
- ⑥ O.I.S.-kontakt
- ⑦ Blændeindstillingskontakt
- ⑧ Objektivets signalkontakter
- ⑨ Forreste objektivdæksel
- ⑩ Bagerste objektivdæksel

### Fjernelse af dækslerne

Fjern dækslerne som vist.

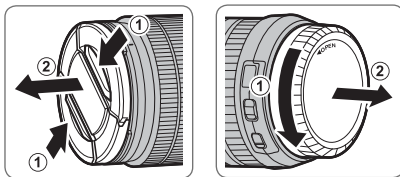

① Objektivdækslerne kan afvige fra dem, der vises.

### Montering af modlysblænder

Når modlysblænder er monteret, reducerer de gen-skin og beskytter forreste objektiv-element.

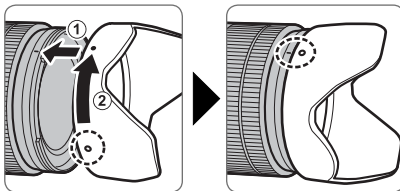

## Objektiver med blænderinge

Ved andre indstillinger end **A** kan du justere blænden ved at dreje objektivblænderingen (eksponeringsindstillingerne **A** og **M**).

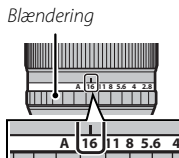

### Blændeindstillingskontakten

Hvis objektivet har en blændeindstillingskontakt, kan du justere blænden manuelt ved at skubbe kontakten over på  og dreje blænderingen.

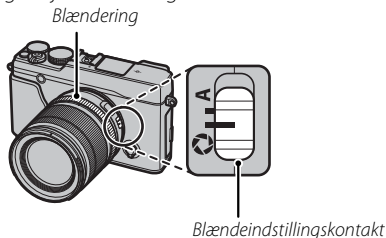

## Objektiver uden blænderinge

Den anvendte metode til justering af blænden kan vælges ved hjælp af indstillingen  **BLÆNDE-INDSTILLING** (📖 97) i optagemenuen. Når der er valgt en anden indstilling end **AUTO**, kan du justere blænden ved hjælp af kommandohjulet.

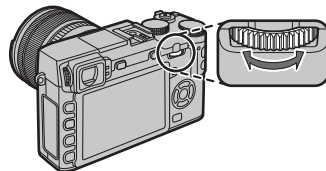

- ❖ At vælge **S.S** for  **KNAP-/DREJEKNAPINDST. > KOMMANDODREJEKNAP-INDST.** (📖 109) tillader at kommandohjulet bruges til at vælge lukkerhastighed (📖 46, 48, 50, 98), eksponeringstiden for langtidseksponeringer, når lukkertidsknappen drejes til **T** (tid) (📖 53), eller i AE programtilstand (tilstand **P**), forskellige kombinationer af lukkertid og blænde (programskift, 📖 47).
- ❖ Tildeling af **KOMMANDODREJEKNAP-INDST.** til en funktionsknop gør det nemt at skifte mellem lukkertid og blænde (📖 45).

### **Objektiver med O.I.S. Kontakter**

Hvis objektivet understøtter optisk billedstabilisering (O.I.S.), kan du vælge billedstabiliseringstilstanden i kameraets menuer. For at aktivere billedstabilisering skal du skubbe O.I.S.-kontakten over på **ON**.

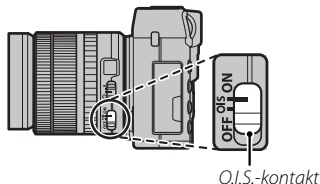

### **Objektiver med manuelt fokus**

Skub fokusringen mod forsiden for autofocus.



For manuelt fokus skal du skubbe fokusringen bagud og dreje den, mens du kontrollerer resultaterne i kameravisningen. Indikatorerne for fokusafstand og dybdeskarphed kan anvendes til at støtte manuelt fokus. Bemærk, at manuelt fokus muligvis ikke er tilgængeligt i alle optageindstillinger.

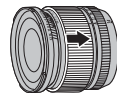

#### **Indikator for dybdeskarphed**

Indikatoren for dybdeskarphed viser den omtrentlige dybdeskarphed (afstanden foran og bag ved det fokuspunkt, der ser ud til at være i fokus).

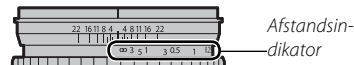

ⓘ Kameraet viser ikke fokusafstanden, når objektivet er i manuel fokustilstand.

# De første trin

## Montering af remmen

Monter remmens clips på kameraet, og monter derefter remmen.

### 1 Åbn en clips på remmen.

Anvend clipsmonteringsværktøjet til at åbne en clips på remmen, mens du sørger for, at værktøjet og clipsen vender i de viste retninger.

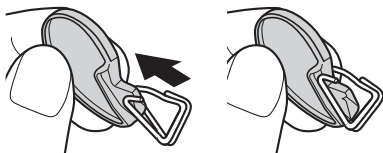

① Opbevar værktøjet på et sikkert sted. Du får brug for det til åbning af remmens clips i forbindelse med fjernelse af remmen.

### 2 Sæt remmens clips i en øsken.

Klik remmens øsken fast i clipsens åbning. Fjern værktøjet, og brug den anden hånd til at holde clipsen på plads.

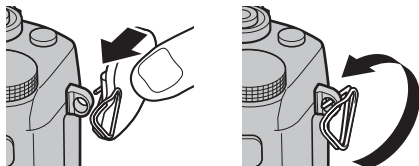

### 3 Før clipsen gennem øskenen.

Drej clipsen helt gennem øskenen, indtil den klikker og lukkes.

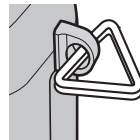

### 4 Monter et beskyttelsesdæksel.

Sæt et beskyttelsesdæksel over øskenen som vist, med dækslets sorte side ind mod kameraet. Gentag trin 1–4 for den anden øsken.

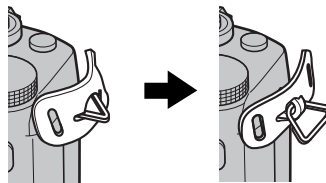

## 5 Sæt remmen på.

Sæt remmen på gennem et beskyttelsesdæksel og remmens clips.

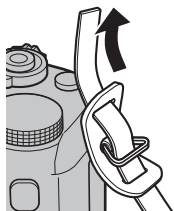

## 6 Fastgør remmen.

Fastgør remmen som vist. Gentag trin 5–6 for den anden øsken.

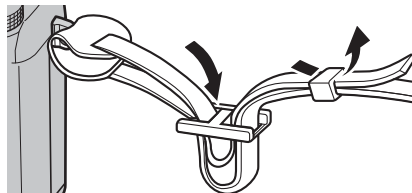

- ⓘ For at undgå at tabe kameraet skal du sørge for, at remmen sidder ordentligt fast.

## Montering af objektiv

Objektiver monteres som beskrevet nedenfor.

ⓘ Vær omhyggelig med at forhindre, at der kommer støv ind i kameraet ved montering og fjernelse af objektiver.

### 1 Fjern kameradækslet og bagdækslet.

Fjern kameradækslet fra kameraet og det bagerste dæksel fra objektivet.

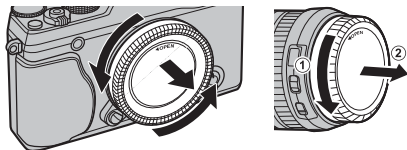

ⓘ Rør ikke ved kameraets indvendige dele.

### 2 Montér objektivet.

Sæt objektivet på fatningen, mens du får mærkerne på objektivet og kameraet til at flugte, og drej derefter objektivet, til det klikker på plads.

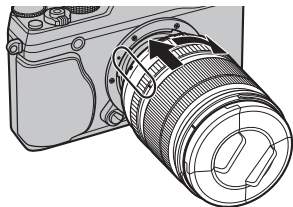

ⓘ Tryk ikke på objektivudløserknappen ved montering af objektivet.

### ● Fjernelse af objektiver

For at fjerne objektivet skal du slukke kameraet, derefter trykke på objektivudløserknappen og dreje objektivet som vist.

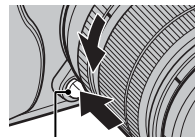

Objektivudløserknop

ⓘ For at undgå, at der samler sig støv på objektivet eller inde i kameraet, skal du sætte objektivdækslerne og kamerahusdækslet på igen, når der ikke er monteret et objektiv.

### ● Objektiver og øvrigt ekstratilbehør

Kameraet kan anvendes med objektiver til FUJIFILM X-fatningen samt det øvrige tilbehør, der er opstillet fra side 129.

## Opladning af batteriet

Batteriet er ikke ladet op ved levering. Før anvendelse skal du oplade batteriet i den medfølgende batterioplader.

### 1 Sæt batteriet i opladeren.

Sæt batteriet i den medfølgende batterioplader som vist.

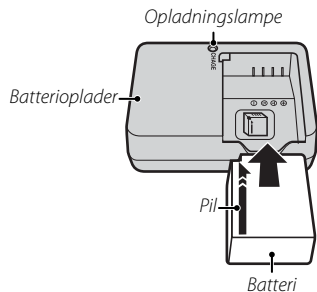

Kameraet anvender et genopladeligt NP-W126-batteri.

- ❖ Det medfølgende vekselstrømskabel er udelukkende til brug med den medfølgende batterioplader. Anvend ikke den medfølgende oplader med andre kabler eller det medfølgende kabel med andre enheder.

### 2 Sæt opladeren til.

Sæt opladeren til en indendørs stikkontakt. Indikatoren for opladning lyser.

#### Indikatoren for opladning

Indikatoren for opladning viser status for batteriniveauet som følger:

Indikator for opladning	Batteristatus	Handling
Fra	Batteri ikke isat.	Isæt batteriet.
	Batteri fuldt opladet.	Fjern batteriet.
Til	Opladning af batteriet.	—
Blinker	Batterifejl.	Tag opladeren ud af stikkontakten, og tag batteriet ud.

### 3 Oplad batteriet.

Tag batteriet ud efter endt opladning. Se specifikationerne (📖 149) for opladningstider (bemærk, at opladningstiderne bliver længere ved lave temperaturer).

- ⓘ Frakobl opladeren, når den ikke anvendes.



## Isætning af batteriet og et hukommelseskort

Kameraet har ingen intern hukommelse; i stedet lagres billederne på ekstra SD-, SDHC- og SDXC-hukommelseskort (forhandles separat). Efter opladning af batteriet skal du isætte batteriet og hukommelseskortet som beskrevet nedenfor.

### 1 Åbn dækslet til batterikammeret.

Skub batterikammerlåsen som vist, og åbn dækslet til batterikammeret.

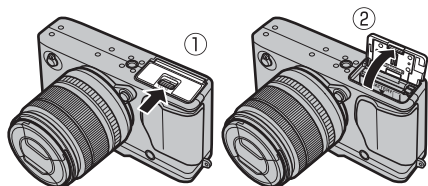

- ① Åbn ikke dækslet til batterikammeret, når kameraet er tændt. Manglende overholdelse af denne anvisning kan beskadige billedfiler eller hukommelseskort.
- ② Anvend ikke unødigt voldsomhed ved håndtering af dækslet til batterikammeret.

### 2 Isæt batteriet.

Anvend batteriet til at holde batterilåsen trykket til den ene side, og isæt batterikontakterne først i den retning, pilen viser. Bekræft, at batteriet er helt låst.

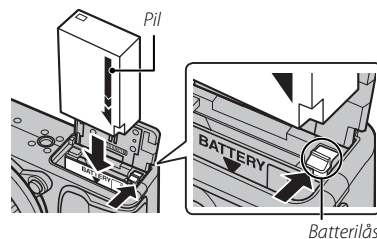

- ① Isæt batteriet i den rigtige retning. **Brug ikke vold, og forsøg ikke at vende batteriet på hovedet eller vende det baglæns.** Batteriet glider nemt på plads, når det vender rigtigt.

### 3 Isæt hukommelseskortet.

Mens du holder hukommelseskortet i den retning, der vises, skal du skubbe det ind, til det klikker på plads bag i holderen.

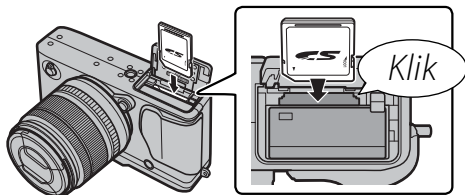

- ① Sørg for, at kortet vender rigtigt; sæt det lige i, og brug ikke vold.
- ① SD-/SDHC-/SDXC-hukommelseskort kan låses, hvorved det bliver umuligt at formatere kortet eller optage eller slette billeder. Før du sætter et hukommelseskort i, skal du skubbe skrivebeskyttelseskontakten til ulåst position.

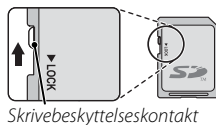

### 4 Luk dækslet til batterikammeret.

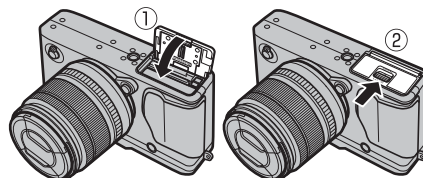

### Fjernelse af batteriet og hukommelseskort

Før du tager batteriet eller hukommelseskortet ud, **skal du slukke kameraet** og åbne batterikammerdækslet.

For at fjerne batteriet skal du trykke batterilåsen til siden og skubbe batteriet ud af kameraet som vist.

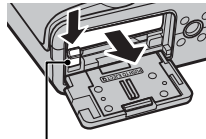

Batterilås

For at fjerne hukommelseskortet skal du trykke det ind og slippe det langsomt. Derefter kan kortet tages ud med fingrene. Når et hukommelseskort fjernes, kan kortet blive skubbet for hurtigt ud. Anvend din finger til at holde kortet, og tag det forsigtigt ud.

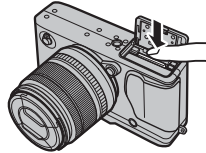

### Batterier

- Fjern snavs fra batteripolerne med en ren, tør klud. Manglende overholdelse af denne anvisning kan forhindre batteriopladning.
- Sæt ikke mærkater eller andre genstande på batteriet. Manglende overholdelse af denne anvisning kan gøre det umuligt at fjerne batteriet fra kameraet.
- Kortslut ikke batteripolerne. Batteriet kan overophedes.
- Læs advarslerne i "Batteriet og strømforsyningen" (iv).
- Anvend kun batteriopladere beregnet til brug med batteriet. Manglende overholdelse af denne anvisning kan medføre funktionsfejl ved produktet.
- Fjern ikke mærkaterne fra batteriet, og forsøg ikke at ødelægge eller fjerne den ydre beklædning.
- Batteriet mister gradvist sin ladning, når det ikke anvendes. Oplad batteriet én til to dage før anvendelse.

## ■ Kompatible hukommelseskort



FUJIFILM og SanDisk SD-, SDHC- og SDXC-hukommelseskort er blevet godkendt til anvendelse i kameraet. Du kan finde en komplet liste over godkendte hukommelseskort på [http://www.fujifilm.com/support/digital\\_cameras/compatibility/](http://www.fujifilm.com/support/digital_cameras/compatibility/). Der garanteres ikke for funktion med andre kort. Kameraet kan ikke anvendes med **xD-Picture Cards** eller **MultiMedia** kort (MMC)-enheder.

### ① Hukommelseskort

- **Sluk ikke kameraet, og fjern ikke hukommelseskortet, mens hukommelseskortet formateres, eller der optages eller slettes data fra kortet.** Manglende overholdelse af denne anvisning kan beskadige kortet.
- Formatér hukommelseskort, før du anvender dem for første gang, og sørg for at formatere alle hukommelseskortene igen, når du har anvendt dem i en computer eller en anden enhed. For yderligere information om formatering af hukommelseskort, se side 113.
- Hukommelseskort er små og kan sluges; opbevar dem utilgængeligt for børn. Hvis et barn sluger et hukommelseskort, skal du øjeblikkeligt søge lægehjælp.
- miniSD- eller mikroSD-adaptore, der er større eller mindre end standardmålene på SD-/SDHC-/SDXC-kort, skubbes muligvis ikke ud på normal vis; hvis kortet ikke skubbes ud, skal du indlevere kameraet hos en autoriseret servicerepræsentant. Fjern ikke kortet med unødigt voldsomhed.
- Sæt ikke mærkater på hukommelseskort. Løse mærkater kan medføre funktionsfejl ved produktet.
- Optagelse af video kan blive afbrudt på nogle typer SD-/SDHC-/SDXC-hukommelseskort. Anvend kortet **CLASS10** eller bedre til video og serieoptagelse.
- Formatering af hukommelseskort i kameraet opretter en mappe, hvor billederne lagres. Omdøb eller slet ikke denne mappe, og anvend en computer eller anden enhed til redigering, sletning eller omdåb af billedfiler. Anvend altid kameraet til at slette billeder; før redigering eller omdåb af filer skal du kopiere dem over på en computer og redigere eller omdøbe kopierne, ikke originalerne. Omdåb af filerne på kameraet kan give problemer under afspilning.

## Tænd og sluk kameraet



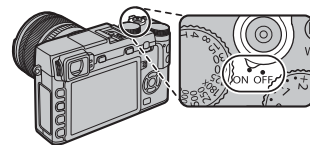

Drej kontakten **ON/OFF** over på **ON** for at tænde kameraet. Vælg **OFF** for at slukke kameraet.

- Tryk på knappen  for at starte afspilning. Tryk udløserknappen halvt ned for at vende tilbage til optageindstilling.
  - Kameraet slukker automatisk, hvis der ikke foretages nogen handlinger i tidsrummet valgt for  **STRØMSTYRING > AUTO-SLUK** (109). For at aktivere kameraet igen, når det automatisk er slået fra, skal du trykke udløserknappen halvt ned eller dreje kontakten **ON/OFF** over på **OFF** og derefter tilbage til **ON**.
  - For information om opstartsindstillinger, se side 109.
- ⓘ Fingeraftryk og andre mærker på objektivet eller søgeren kan påvirke billederne og visningen, der ses gennem søgeren. Hold objektivet og søgeren rene.





### Batteriniveau

Når du har tændt kameraet, skal du kontrollere batteriniveauet i visningen.

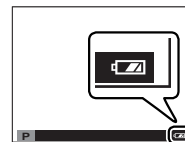
Indikator	Beskrivelse
 (hvid)	Batteri delvist afladet.
 (hvid)	Batteri cirka to tredjedele opladet.
 (hvid)	Batteri ca. en tredjedel opladet. Oplad batteriet hurtigst muligt.
 (rød)	Lavt batteriniveau. Oplad batteri.
 (blinker rød)	Batteri afladet. Sluk kameraet, og genoplad batteriet.



## Grundlæggende opsætning

Der vises en dialogboks for valg af sprog første gang, der tændes for kameraet. Indstil kameraet som beskrevet nedenfor (du kan nulstille uret eller ændre sprog til hver en tid ved hjælp af indstillingerne  **DATO/TID** eller  **言語/LANG.** i opsætningsmenuen; for information om visning af opsætningsmenuen, se side 106).

### 1 Vælg et sprog.



Markér et sprog, og tryk på **MENU/OK**.



◆ Tryk på **DISP/BACK** for at springe det aktuelle trin over. De trin, du springer over, vises næste gang, du tænder kameraet.

### 2 Indstil dato og tid.



Tryk selektoren til venstre eller højre for at markere år, måned, dag, time eller minut, og tryk selektoren op eller ned for at ændre det. For at ændre rækkefølgen for visning af år, måned og dag skal du markere datoformatet og trykke selektoren op eller ned. Tryk på **MENU/OK** for at afslutte og gå til optageindstilling, når indstillingerne er som ønsket.





◆ Hvis batteriet fjernes i længere tid, nulstilles kameraets ur, og dialogboksen for valg af sprog vises, når du tænder for kameraet.

## **Ændring af de grundlæggende indstillinger**

For at ændre sproget eller nulstille uret:

### **1 Få vist den ønskede mulighed.**

Få vist opsætningsmenuen og vælg  言語/**LANG.** for at ændre sprog eller  **DATO/TID** for at nulstille uret ( 105).

### **2 Justér indstillingerne.**

For at vælge sprog, skal du markere den ønskede mulighed og trykke **MENU/OK**. For at indstille uret, skal du trykke på vælgeren til venstre eller højre for at markere år, måned, dag, time eller minut og trykke op eller ned for at ændre, derefter trykke **MENU/OK**, når uret er indstillet som du ønsker det.

## Valg af visning

Kameraet har en elektronisk søger (EVF) og en LCD-skærm (LCD). Følg nedenstående trin for at vælge en visning.

### 1 Få vist opsætningsmenuen.

1.1 Tryk på **MENU/OK** for at få vist menuen for den aktuelle indstilling.



1.2 Tryk selektoren til venstre for at markere fanen for den aktuelle menu.



1.3 Tryk selektoren ned for at markere fanen i opsætningsmenuen med **EVF EVF/LCD-INDST.**



1.4 Tryk selektoren til højre for at placere markøren i opsætningsmenuen.



### 2 Vælg **EVF EVF/LCD-INDST.**





Markér **EVF EVF/LCD-INDST.**, og tryk på **MENU/OK**.

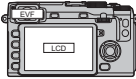

### 3 Vælg en visning.

Markér én af følgende indstillinger, og tryk på **MENU/OK**.

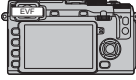

Indstilling	Beskrivelse	
 <b>ØJESENS.</b>	Valg af automatisk visning med øjesensor	
<b>LCD</b>	Kun LCD-skærm	
<b>EVF</b>	Kun søger	
<b>KUN EVF +</b> 	Kun søger; øjesensoren slår visningen til eller fra	

#### Øjesensoren

Øjesensoren tænder søgeren, når du sætter øjet mod søgeren, og slukker den, når du flytter dig fra søgeren (bemærk, at øjesensoren kan reagere på andre genstande end dit øje eller på lys, der skinner direkte på den). Hvis valg af automatisk visning er aktiveret, tænder LCD-skærmen, når søgeren slukker.

Øjesens.

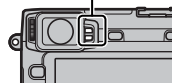



### **Søgevindningen**

Når **TIL** er valgt for  **SKÆRMINDSTILLING** > **EVF AUTOROTER SKÆRME** i opstillingsmenuen (📖 107), roterer indikatorerne i søgeren, automatisk så de passer med kameraets orientering.

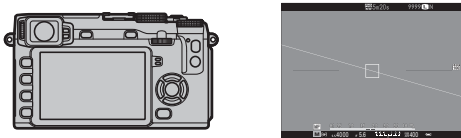

↙ Orientering ændres fra "bred" til "høj"

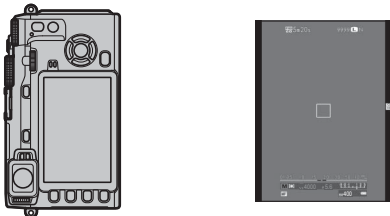

ⓘ Visningen på LCD-skærmen er uændret.

### **Søgefokusering**

Kameraet har dioptrijjustering i området fra  $-4$  til  $+2 \text{ m}^{-1}$ , så det passer til de enkelte brugeres syn. Drej dioptrijusteringskontrollen, indtil søgevindningen er i skarpt fokus.

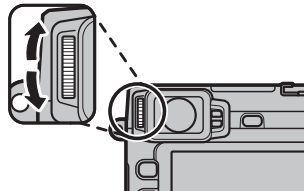

*Dioptrijusteringskontrol*

### **Justering af visningslysstyrke**

Lysstyrken i søgeren og på LCD-skærmen kan justeres ved hjælp af indstillingerne under  **SKÆRMINDSTILLING**. Vælg **EVF-LYSSTYRKE** for at justere søgerens lysstyrke (📖 108) eller **LCD-LYSSTYRKE** for at gøre det samme for LCD-skærmen (📖 108).

## Knappen DISP/BACK

DISP/BACK-knappen styrer visningen af indikatorer i søgeren og på LCD-skærmen.

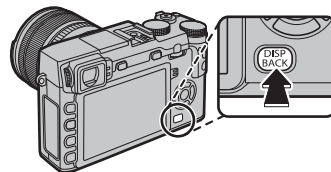

### ■ Søger: Optagelse

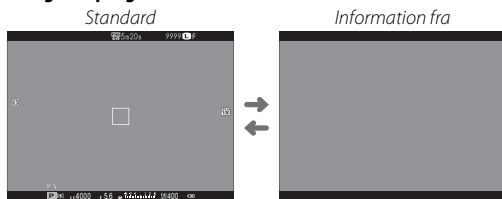

### ■ LCD-skærm: Optagelse

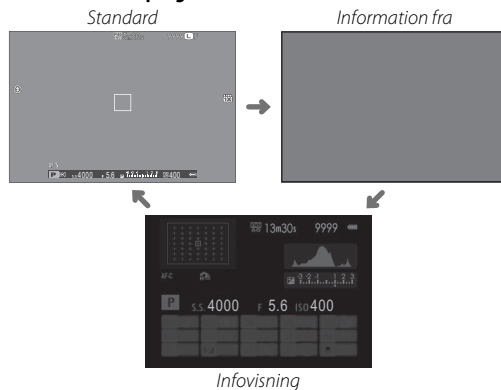

## ■ Tilpasning af standardvisningen

For at vælge de punkter, der vises i standardvisningen:

### 1 Vis standardindikatorer.

Tryk på **DISP/BACK**-knappen indtil standardindikatorer vises.

### 2 Vælg VIS CUSTOM INDST..

Vælg  **SKÆRMINDSTILLING** > **VIS CUSTOM INDST.** i opsætningsmenuen.

### 3 Vælg punkter.

Markér punkter, og tryk på **MENU/OK** for at vælge eller fravælge.

- GUIDE INDRAMNING
- ELEKTRONISK NIVEAU
- FOKUSRAMME
- AF-AFSTANDSINDIKATOR
- MF-AFSTANDSINDIKATOR
- HISTOGRAM
- OPTAGETILSTAND
- BLÆNDE/S-HASTIG./ISO
- INFOBAGGRUND
- EKSPKOMPENSATION
- FOKUSTILSTAND
- LYSMÅLING
- LUKKERTYPE
- BLITZ
- KONTINUERLIG TILSTAND
- DOBBELT BIL.STAB.TILSTAND
- HVIDBALANCE
- FILMSIMULERING
- DYNAMISK OMFANG
- BILLEDER TILBAGE
- BILLEDSTØR./-KVAL.
- FILMTILSTAND OG OPTAGETID
- BATTERINIVEAU

### 4 Gem ændringer.

Tryk på **DISP/BACK** for at gemme ændringer.

### 5 Afslut menuerne.

Tryk på **DISP/BACK** som nødvendigt, for at afslutte menuerne og vende tilbage til optagevisning.

◆ Se side 7 for placeringerne af disse elementer i visningerne.

### **● Virtuel Horisont**

Valg af **ELEKTRONISK NIVEAU** viser en virtuel horisont. Kameraet er plant, når de to linjer overlapper hinanden.

❖ Den virtuelle horisont vises muligvis ikke, hvis kameraets objektiv peger op eller ned.

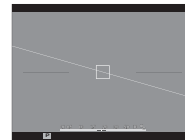

### **■ Søger/LCD-skærm: Afspilning**

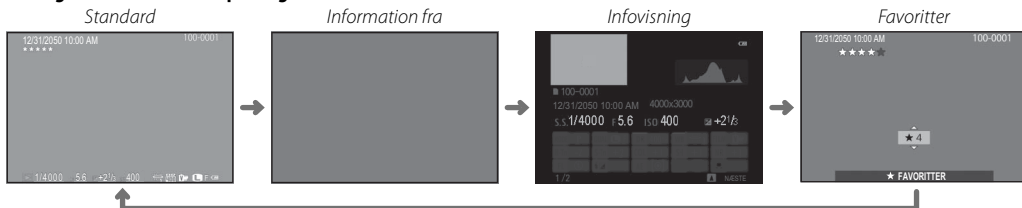

### **● Histogrammer**

Histogrammerne viser fordelingen af toner på billedet. Lysstyrken vises af den vandrette akse, og antal pixels vises af den lodrette akse.

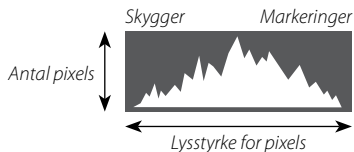

**Optimal eksponering:** Pixels fordeles i en jævn kurve hen over toneområdet.



**Overeksponeret:** Pixels samles i højre side af grafen.



**Undereksponeret:** Pixels samles i venstre side af grafen.



# Grundlæggende fotografering og afspilning

## Fotografering

Dette afsnit beskriver, hvordan du tager billeder ved hjælp af program AE (**P**-tilstand). Se siderne 48–50 for information om **S**, **A**, og **M**-tilstande, og siderne 51 og 52 for information om tilgængelige muligheder i auto-tilstand.

### 1 Justér indstillinger for program AE.

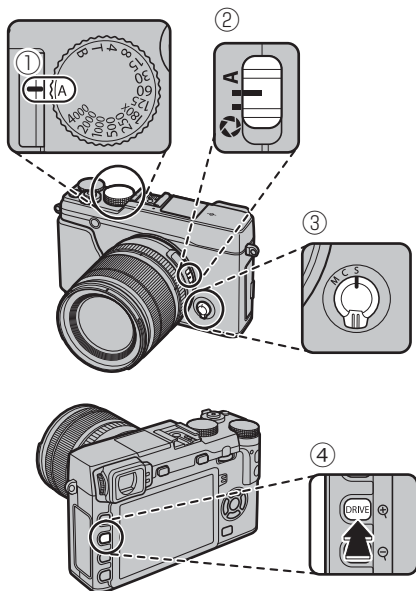

- 1 **Lukketid** (📖 47): Vælg **A** (auto)
- 2 **Blænde** (📖 47): Vælg **A** (auto)
- 3 **Fokustilstand** (📖 68): Vælg **S** (enkelt AF)
- 4 **Drive-tilstand** (📖 60): Vælg (STILLBILLEDE)

Bekræft at **P** vises på skærmen.

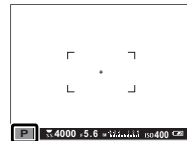

- 1 Hvis **AUTO** vises i rødt, skal du trykke på en funktionsknap (som standard, **Fn2/AUTO**) for at gå ud at autoindstilling (📖 51).
- 📌 Billedstabilisering (📖 12) anbefales.

#### **Knappen Q**

**Q**-knappen kan anvendes til at vise og justere kameraindstillingerne (📖 41).

## 2 Klargør kameraet.

Hold kameraet roligt med begge hænder, og hold albuerne ind til siden. Rystende eller urolige hænder kan gøre dine billeder slørede.



For at undgå billeder, der er ude af fokus eller for mørke (undereksponerede), skal du holde fingre og andre genstande væk fra objektivet, blitzen og AF-hjælpelyset.



## 3 Komponér billedet.

### Objektiver med Zoomringe

Anvend zoomringen til at komponere billedet i visningen.

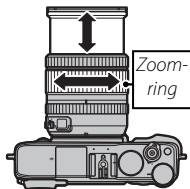

## 4 Fokuser.

Komponér billedet med dit motiv midt i visningen, og tryk udløserknappen halvt ned for at fokusere.



- ◆ Hvis motivet er dårligt belyst, lyser AF-hjælpelyset muligvis (92).

**Hvis kameraet er i stand til at fokusere**, vil det bippe to gange, og fokusindikatoren og området, der er i fokus, lyser grønt. Fokus og eksponering vil låse, mens udløserknappen trykkes halvt ned.

**Hvis kameraet er ude af stand til at fokusere**, bliver fokusfeltet rødt, **!AF** vises, og fokusindikatoren blinker hvidt.

## 5 Optag.

Tryk forsigtigt udløserknappen helt ned for at tage billedet.



## Visning af billeder

### Visning af billeder på fuld skærm

Du kan få vist billederne i søgeren eller på LCD-skærmen. Når du tager vigtige billeder, skal du tage et prøvebillede og kontrollere resultaterne.

For at få vist billederne på fuld skærm skal du trykke på .

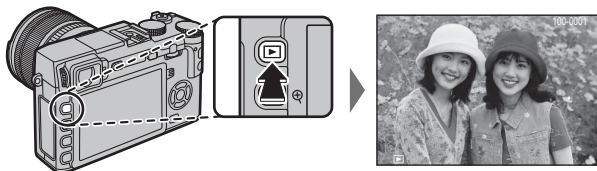

Du kan se flere billeder ved at trykke selektoren til venstre eller til højre eller ved at dreje på kommandohjulet. Tryk på selektoren, eller drej hjulet mod højre for at få vist billederne i den rækkefølge, de er taget, og drej hjulet til venstre for at få vist billederne i omvendt rækkefølge. Hold selektoren nede for hurtigt at bladre frem til det ønskede billede.

- ◆ Billeder taget med andre kameraer markeres med ikonet  ("gavebillede") for at advare om, at de muligvis ikke vises korrekt, og at zoom under billedvisning muligvis ikke er tilgængelig.

#### **Favoritter: Klassificering af billeder**

For at klassificere det aktuelle billede skal du trykke på **DISP/BACK** og trykke selektoren op og ned for at vælge fra nul til fem stjerner.



## Visning af billedinformation

Billedinformationsvisningen ændres, hver gang selektoren trykkes opad.

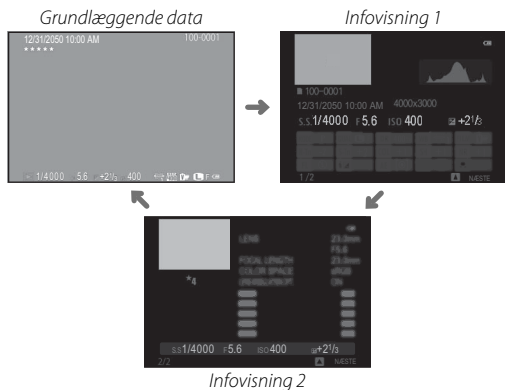

🔍 Drej kommandohjulet for at få vist andre billeder.

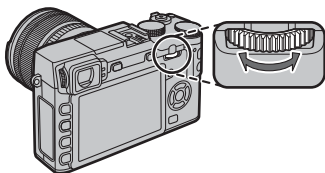



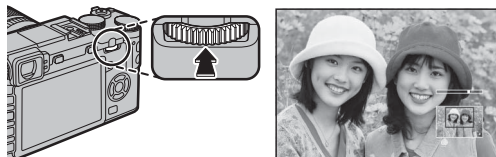

## 🔍 Zoom ind på fokuspunktet

Tryk midt på kommandohjulet for at zoome ind på fokuspunktet. Tryk midt på kommandohjulet igen for at vende tilbage til fuldskræmsvisning.





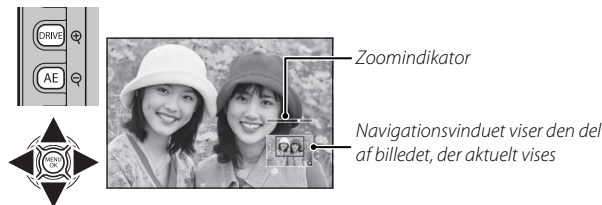

## **Afspilningszoom**

Tryk på  for at zoome ind på det aktuelle billede, og tryk på  for at zoome ud (for at få vist flere billeder skal du trykke på  ved fuldskræmsvisning af billedet;  34). Når billedet zoomes ind, kan du anvende selektoren til at få vist områder af billedet, der ikke aktuelt er synlige i visningen. Tryk på **DISP/BACK** eller **MENU/OK** for at afslutte zoom.





- ❖ Det maksimale zoomforhold varierer med billedstørrelsen ( 93). Afspilningszoom er ikke tilgængeligt med beskårne eller størrelsestilpassede kopier gemt ved størrelse  640.

## **Multibilledvisning**

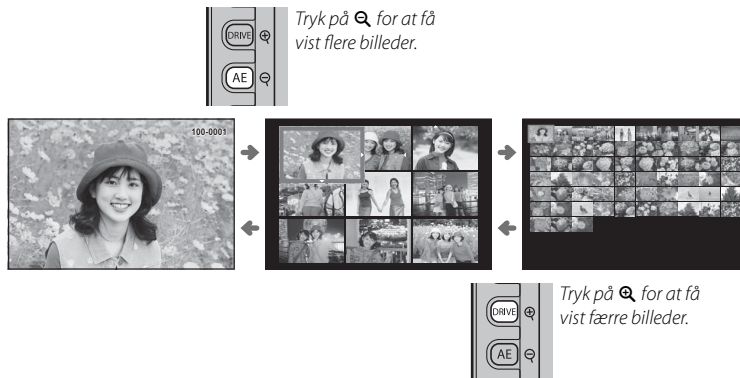
For at ændre antal viste billeder skal du trykke på  ved fuldskærmsvisning af et billede.





Anvend selektoren til at markere billederne, og tryk på **MENU/OK** for at få vist det markerede billede i fuldskærmsvisning (for at zoome ind på det valgte billede skal du trykke på  ved fuldskærmsvisning af billedet;  33). I ni- og hundrebilledvisningen skal du trykke selektoren op eller ned for at få vist flere billeder.

## Sletning af billeder

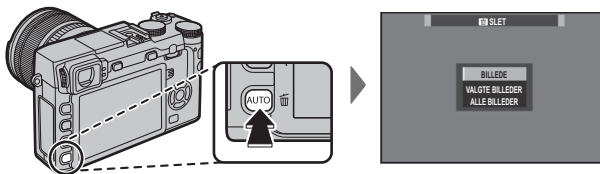
For at slette enkeltbilleder, flere valgte billeder eller alle billeder skal du trykke på knappen  ved fuld-skærmsvisning af et billede og vælge mellem nedenstående indstillinger. **Bemærk, at slettede billeder ikke kan gendannes. Kopiér vigtige billeder over på en computer eller anden lagringsenhed, før du fortsætter.**



Indstilling	Beskrivelse
<b>BILLEDE</b>	Tryk selektoren til venstre eller højre for at bladre gennem billederne, og tryk på <b>MENU/OK</b> for at slette det aktuelle billede (der vises ingen dialogboks for bekræftelse).
<b>VALGTE BILLEDER</b>	Markér billeder, og tryk på <b>MENU/OK</b> for at vælge eller fravælge (billeder i fotobøger eller udskriftsbestillinger vises med  ). Når handlingen er udført, skal du trykke på <b>DISP/BACK</b> for at få vist en dialogboks, derefter markere <b>OK</b> og trykke på <b>MENU/OK</b> for at slette valgte billeder.
<b>ALLE BILLEDER</b>	Der vises en dialogboks for bekræftelse; markér <b>OK</b> , og tryk på <b>MENU/OK</b> for at slette alle ubeskyttede billeder. Tryk på <b>DISP/BACK</b> annullerer sletning; bemærk, at billeder slettet, før der blev trykket på knappen, ikke kan gendannes.

- ❖ Beskyttede billeder kan ikke slettes. Fjern beskyttelsen fra billeder, du ønsker at slette ( 101).
- ❖ Du kan også slette billeder med  **SLET** i afspilningsmenuen.
- ❖ Hvis der vises en meddelelse om, at de valgte billeder er del af en DPOF-udskriftsbestilling, skal du trykke på **MENU/OK** for at slette billederne.

## Anvendelse af blitzen

Anvend den indbyggede blitz som ekstra belysning ved optagelse om aftenen eller indendørs under lav belysning.





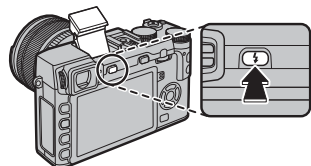

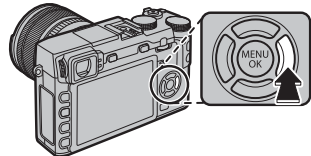

1 Tryk på knappen  for at hæve blitzen.

- ① Blitzen rører muligvis ved tilbehør monteret i tilbehørsskoen. Om nødvendigt kan du fjerne tilbehøret, før du hæver blitzen.



2 Tryk på funktionsknappen (Fn5) for at få vist følgende indstillinger, brug derefter vælgeren til at markere en indstilling og tryk **MENU/OK** for at vælge.



Indstilling	Beskrivelse
<b>AUTO</b> (AUTOMATISK BLITZ)/  (RØDE ØJNE-RED.)*	Blitzen går af efter behov. Anbefales i de fleste situationer.
 (TVUNGEN BLITZ)/  (TVUNGEN BLITZ)*	Blitzen går af, hver gang der tages et billede. Anvendes til motiver taget i modlys eller for naturlig farvning ved fotografering i stærkt lys.
 (LANGSOM SYNKRO)/  (RØDE ØJNE&LANGS.)*	Fang både hovedmotivet og baggrunden i lav belysning (bemærk, at meget lyse motiver kan være overeksponerede).
 (2. GARDINSYNKRO.)/  (2. GARDINSYNKRO.)*	Blitzen går af, lige inden lukkeren lukker.
 (COMMANDER)	Den indbyggede blitz kan anvendes til at styre ekstra fjernstyrede blitzenheder.
 (ALDRIG BLITZ)	Blitzen går ikke af, selvom motivet er dårligt belyst. Det anbefales at anvende et stativ.

\* Fjern røde øjne er tilgængelig i disse tilstande, når Intelligent Ansigtsregistrering er aktiv ( 91), og fjern røde øjne er slået til ( 96). Fjernelse af røde øjne minimerer "rød-øje", der skyldes, at lyset fra blitzen reflekteres fra motivets nethinde, som vist i illustrationen til højre.



- ① Alt efter afstanden til motivet kan visse objektiver kaste skygger på billeder taget med blitzen.
- ❖ Ved sænkning af blitzen slukkes blitzen (Ⓜ) og hindres i at gå af, selv når motivet er dårligt oplyst; det anbefales at anvende stativ. Sænk flashen på steder, hvor flashfotografering er forbudt, eller for at fange naturligt lys under dæmpet belysning. Vi anbefaler desuden, at du sænker flashen, når kameraet er slukket.
- ❖ Hvis ⚡ vises, når udløserknappen trykkes halvt ned, går blitzen af, når billedet tages.
- ❖ Undtagen i commanderindstilling kan blitzen gå af indtil flere gange ved hvert billede. Flyt ikke kameraet, før fotograferingen er færdig.

#### ●● **Blitzsynkroniseringshastighed**

Blitzen synkroniserer med lukkeren ved lukkertider på  $\frac{1}{180}$  sek. eller længere.

#### ●● **Ekstra blitzenheder**

Kameraet kan også anvendes med ekstra FUJIFILM-blitzenheder, der er monteret i tilbehørsskoen. Anvend ikke blitzenheder fra tredjepart, der påfører over 300 V til kameraets tilbehørssko.

# Grundlæggende optagelse af video og afspilning

## Optagelse af video

Kameraet kan anvendes til optagelse af korte videoer med høj definition. Der optages lyd i stereo via den indbyggede mikrofon; dæk ikke mikrofonen til under optagelse.

- 1 Tryk på funktionsknappen (**Fn7/Fn**) for at starte optagelsen.

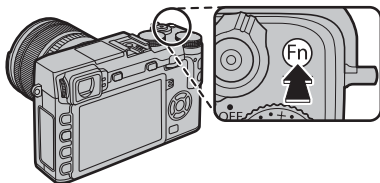

Optagelsesindikator

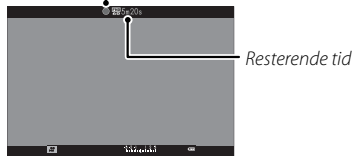

- 2 Tryk på knappen igen for at afslutte optagelsen. Optagelsen slutter automatisk, når den maksimale længde er nået, eller hukommelseskortet er fuldt.

- ◆ Zoom kan justeres under optagelse.
- ◆ Følsomhed samt billedstørrelse og -hastighed kan vælges ved hjælp af indstillingen **FILMINDSTILLING** mulighed (📖 96). Fokustilstanden vælges med fokustilstandsvælgeren (📖 68); for kontinuerlig fokusjustering skal du vælge **C**, eller vælge **S** og aktivere intelligent ansigtsregistrering (📖 91). Intelligent ansigtsregistrering er ikke tilgængelig i fokustilstand **M**.
- ◆ Under optagelse kan du justere eksponeringskompensationen med op til  $\pm 2$  EV.
- ◆ Indikatorlampen lyser, mens der optages videoer.
- ⚠ Mikrofonen opsnapper muligvis støj fra objektivet og andre lyde fra kameraet under optagelsen.
- ⚠ Der kan forekomme lodrette og vandrette striber på videoer med meget lyse motiver. Dette er normalt og indikerer ikke funktionsfejl.

### ◆ Dybdeskarphed

Justér blænden, før optagelsen begynder. Vælg lave blænde-værdier for at blødgøre detaljer i baggrunden.

### **Anvendelse af ekstern mikrofon**

Der kan optages lyd med eksterne mikrofoner, som tilsluttet med jackstik, der er 2,5 mm i diameter. Mikrofoner, der kræver bus-strøm, kan ikke anvendes. Se vejledningen til mikrofonen for detaljer.

- ◆ Dialogen til højre vises, når der tilsluttes en mikrofon til mikrofon-/fjernbetjeningsstikket. Tryk på **MENU/OK**, og vælg **MIK/FJERN-UDLØSN.** > **MIK.**

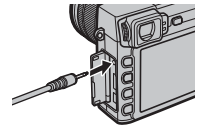

## Visning af videoer

Under afspilning vises videoerne som vist til højre. Følgende funktioner kan udføres, mens der vises en video:

Funktion	Beskrivelse
Start afspilning/sæt afspilning på pause	<b>Tryk selektoren ned</b> for at starte afspilning. Tryk igen for at sætte på pause. Når afspilningen er sat på pause, kan du trykke selektoren til venstre eller højre for at spole et billede tilbage eller frem ad gangen.
Afslut afspilning	<b>Tryk selektoren op</b> for at afslutte afspilning.
Justér hastighed	<b>Tryk selektoren til venstre eller højre</b> for at justere afspilningshastigheden under optagelsen.
Justér lydstyrken	<b>Tryk på MENU/OK</b> for at sætte afspilning på pause og få vist knapperne til lydstyrke. Tryk selektoren op eller ned for at justere lydstyrken; tryk på <b>MENU/OK</b> igen for at genoptage afspilning. Du kan også justere lydstyrken ved hjælp af <b>LYDINDSTILLING &gt; AFSPILN.LYDST.</b> (107).



Ikon for video

Statuslinjen vises i visningen under afspilning.

- ⓘ Dæk ikke højttaleren til under afspilning.
- ⓘ Lyd kan ikke afspilles hvis **SLUKKET** er valgt for **LYD & BLITZ** (106).

Statuslinje



### Afspilningshastighed

**Tryk selektoren til venstre eller højre** for at justere afspilningshastigheden under afspilningen. Hastigheden vises af antal pile (▶ eller ◀).

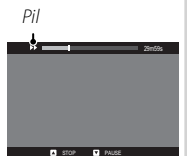



# Knappen Q (Hurtigmenu)

## Anvendelse af Q-knappen

Tryk på **Q** for hurtig adgang til valgte indstillinger.

### Visningen af hurtigmenu

Ved standardindstillingerne indeholder hurtigmenuen følgende emner.

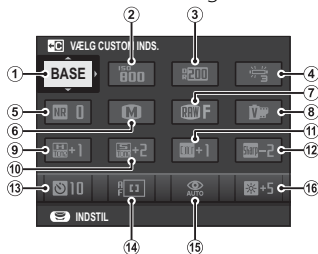

①	<b>VÆLG CUSTOM INDS.</b> .....	84	⑨	<b>HØJLYSTONE</b> .....	94
②	<b>ISO</b> .....	75	⑩	<b>SKYGGETONE</b> .....	94
③	<b>DYNAMISK OMFANG</b> .....	93	⑪	<b>FARVE</b> .....	94
④	<b>WB HVIDBALANCE</b> .....	82	⑫	<b>SKARPHED</b> .....	94
⑤	<b>NR STØJREDUKTION</b> .....	94	⑬	<b>SELVUDLØSER</b> .....	79
⑥	<b>BILLEDSTØRRELSE</b> .....	93	⑭	<b>AF-TILSTAND</b> .....	71
⑦	<b>BILLEDKVALITET</b> .....	93	⑮	<b>BLITZTILSTAND</b> .....	36
⑧	<b>FILMSIMULERING</b> .....	59	⑯	<b>EVF/LCD-LYSSTYRKE</b> .....	108

❖ **BRUGERTILPASSET** og **FARVETEMPERATUR** hvidbalanceindstillinger kan ikke tilgås ved hjælp af **Q**-knappen. Brug en funktionsknop eller optagemenuen.

Hurtigmenuen viser de aktuelt valgte indstillinger for emnerne ②—⑯, der kan ændres som beskrevet på side 43. Punktet **VÆLG CUSTOM INDS.** (punktet ①) viser den aktuelle optagemenuhukommelse:

- **BASE**: Ingen optagemenuhukommelse valgt.
- **C 1 — C 7**: Vælg en hukommelse for at se de gemte indstillinger ved at bruge **RED./GEM CUSTOM**-indstillingen i optagemenuen (📖 94).

### **Visning og ændring af indstillinger**

**1** Tryk på **Q** for at få vist hurtigmenuen under optagelse.

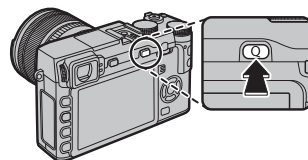

**2** Anvend selektoren til at markere punkter, og drej kommandohjulet for at ændre det.



**3** Tryk på **Q** for at afslutte, når indstillingerne er som ønsket.



# ***Fn (Funktions)-knapperne***

## **Anvendelse af funktionsknapperne**

Funktionerne for hver af funktionsknapperne kan vælges ved at trykke på knappen og holde den nede. Standardindstillingerne er vist herunder:

**Fn1/AE-knappen**

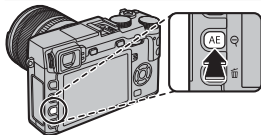

Lysmåling (📖 58)

**Fn2/AUTO-knappen**

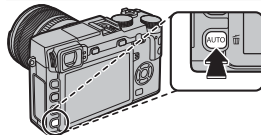

Auto tilstand til/fra (📖 51)

**Fn3-knappen**

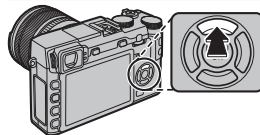

AF-tilstand (📖 71)

**Fn4-knappen**

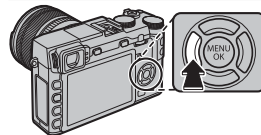

Filmsimulering (📖 59)

**Fn5-knappen**

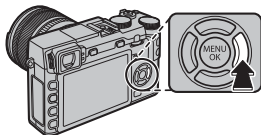

Blitztilstand (📖 36)

**Fn6-knappen**

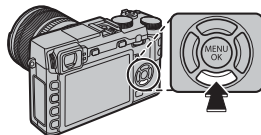

Valg af fokusramme (📖 72)

**Fn7/Fn-knappen**

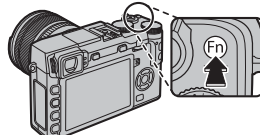

Videoptagelse (📖 38)

## **Tildeling af funktioner til funktionsknapperne**

For at tildele funktioner til funktionsknapperne skal du trykke på knappen **DISP/BACK** og holde den nede, indtil nedenstående menu vises. Vælg knapperne for at vælge deres funktioner.

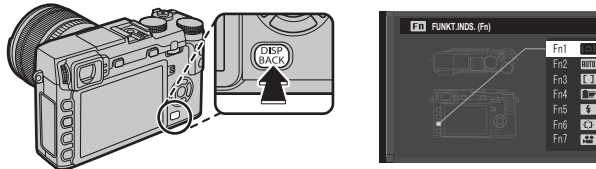

- VIS DOF (📖 49)
  - ISO (📖 75)
  - SELVUDLØSER (📖 79)
  - BILLEDSTØRRELSE (📖 93)
  - BILLEDKVALITET (📖 93)
  - DYNAMISK OMFANG (📖 93)
  - FILMSIMULERING (📖 59)
  - HVIDBALANCE (📖 82)
  - LYSMÅLING (📖 58)
  - AF-TILSTAND (📖 71)
  - FOKUSOMRÅDE (📖 72)
  - BLITZTILSTAND (📖 36)
  - BLITZKOMPENSATION (📖 96)
  - VÆLG CUSTOM INDS. (📖 84)
  - FILM (📖 38)
  - ANSIGTSREGISTRERING (📖 91)
  - RAW (📖 77)
  - BLÆNDEINDSTILLING (📖 97)
  - TRÅDLØS KOMM. (📖 117)
  - LUKKERTYPE (📖 98)
  - VIS EKS. MAN. TIL. (📖 107)
  - FORHÅNDSVIS BILLEFFEKT (📖 108)
  - KOMMANDODREJEKNAP-INDST. (📖 109)
  - AUTO TILSTAND TIL/FRA (📖 51)
  - EVF/LCD-INDST. (📖 24)
  - INGEN
- ❖ For at deaktivere den valgte knap, vælg **INGEN**.
- ❖ Du kan også få vist indstillingerne for én af funktionsknapperne ved at trykke på knappen og holde den nede.
- ❖ Du kan også vælge funktionerne for funktionsknapperne ved hjælp af **📷 K NAP-/DREJEKNAPINDST. > FUNKT. INDS. (Fn)** (📖 109).

# Mere om fotografering og afspilning

## Valg af indstilling

Kameraet tilbyder en række indstillinger, hvor du manuelt kan justere lukkertid og/eller blænde (**P, S, A** og **M**-indstillinger; 📖 47, 48, 49, 50) og autoindstillingerne hvori indstillingerne automatisk justeres for emnet eller den valgte scene (📖 51).

### P, S, A, og M Tilstande

Vælg indstillingerne **P, S, A** eller **M** for at manuelt kontrollere lukkertid og/eller blænde. Kommandohjulets rolle varierer med den tilstand, der er valgt.

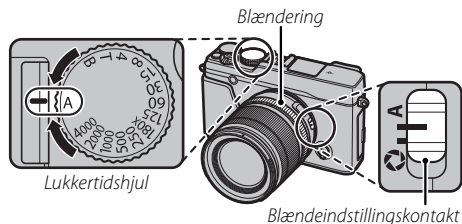

Tilstand	Beskrivelse	Funktion for kommandohjul	📖
<b>P</b>	<b>AE-Program:</b> Kameraet justerer automatisk indstillinger, men du kan anvende kommandohjulet for at vælge mellem forskellige kombinationer af lukkerhastighed og blænde, som vil give optimal eksponering (programskift).	Programskift	47
<b>S</b>	<b>Lukkerprioritet auto:</b> Du vælger lukkertid med lukkertiden og kommandohjulet og lader kameraet justere blænden for optimal eksponering.	Finindstilling af lukkertiden	48
<b>A</b>	<b>Blændeprioritet auto:</b> Du vælger blænde med blænderingen og lader kameraet justere lukkertiden, så der opnås optimal eksponering.	—	49
<b>M</b>	<b>Manuel eksponering:</b> Du styrer både lukkertid og blænde.	Finindstilling af lukkertiden	50

📖 For information om kommandohjulets rolle, når kameraet bruges med objektiver, der ikke er udstyret med blændering, se "Objektiver Uden Blænderinge" (📖 11).

## ■ Program AE (P)

For at lade kameraet justere både lukkertid og blænde for optimal eksponering skal du indstille lukkertid og blænde til **A. P** ses i visningen.

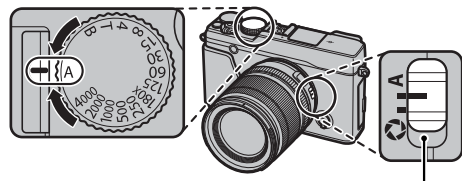

Blændeindstillingskontakt

- ❗ Hvis **AUTO** vises i rødt, skal du trykke på en funktionsknap (som standard, **Fn2/AUTO**) for at gå ud at autoindstilling (📖 51).
- ❗ Hvis motivet ligger uden for kameraets måleområde, viser visningerne for lukkertid og blænde "— —".

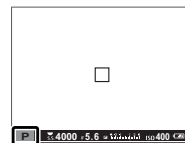

## ● Programskift

Hvis du ønsker det, kan du dreje kommandohjulet for at vælge andre kombinationer af lukkertid og blænde uden at ændre eksponeringen (programskift). De nye værdier for lukkertid og blænde vises med gult. Programskift er ikke tilgængelig, hvis den monterede blitz understøtter TTL-auto, eller hvis en auto-tilstand er valgt for **D-Reg DY-NAMISK OMFANG** i optagemenuen (📖 93). For at annullere programskift skal du slukke kameraet.

- ❖ For information om kommandohjulets rolle, når kameraet bruges med objektiver, der ikke er udstyret med blændering, se "Objektiver uden Blændering" (📖 11).

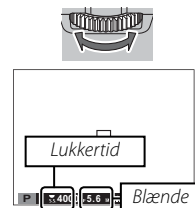

## ■ Udløserprioritet AE (S)

For at justere lukkertiden manuelt, mens du lader kameraet vælge blænde for optimal eksponering, skal du indstille blænden til **A** og anvende lukkertidshjulet. **S** ses i visningen.

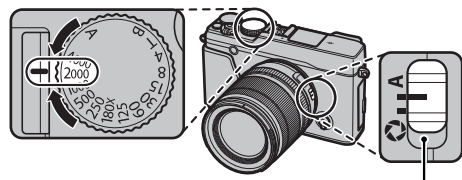

Blændeindstillingskontakt

ⓘ Hvis **AUTO** vises i rødt, skal du trykke på en funktionsknap (som standard, **Fn2/AUTO**) for at gå ud at autoindstilling (📖 51).

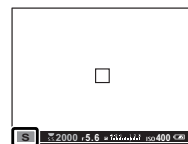

- 🔍 Ved andre indstillinger end **180X** kan lukkertiden også justeres i trin på  $\frac{1}{3}$  EV ved at dreje kommandohjulet. Lukkertiden kan justeres, selv mens udløserknappen er trykket halvt ned.
- 🔍 For information om kommandohjulets rolle, når kameraet bruges med objektiver, der ikke er udstyret med blændering, se "Objektiver uden Blænderinge" (📖 11).
- ⓘ Hvis du ikke kan opnå den korrekte eksponering ved den valgte lukkertid, vises blænden med rødt, når udløserknappen trykkes halvt ned. Justér lukkertiden, til den korrekte eksponering opnås.
- ⓘ Hvis motivet ligger uden for kameraets måleområde, viser blændevisningen "----".



## ■ Blændeprioriteret AE (A)

For at justere blænden manuelt, mens du lader kameraet vælge lukkertiden for optimal eksponering, skal du dreje lukkertidshjulet hen på **A** og justere blænden som ønsket. **A** ses i visningen.

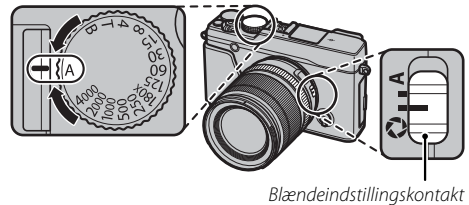

Blændeindstillingskontakt

- ⓘ Hvis **AUTO** vises i rødt, skal du trykke på en funktionsknap (som standard, **Fn2/AUTO**) for at gå ud at autoindstilling (51).

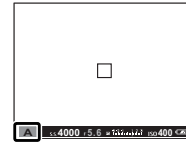

- 🔍 Blænden kan justeres, selv mens udløserknappen er trykket halvt ned.
- ⓘ Hvis du ikke kan opnå den korrekte eksponering ved den valgte blænde, vises lukkertiden med rødt, når udløserknappen trykkes halvt ned. Justér blænden, til den korrekte eksponering opnås.
- ⓘ Hvis motivet ligger uden for kameraets måleområde, viser lukkertidsvisningen "---".

### 🔍 Eksempelvisning af dybdeskarphed

Når **VIS DOF** er tildelt til en funktionsknap (45), stopper tryk på knappen blænden ned til den valgte indstilling, så dybdeskarpheden kan forhåndsvises i visningen.

Du kan også få vist et eksempel på dybdeskarphed ved hjælp af indikatoren for dybdeskarphed i standardvisningen. Tryk på **DISP/BACK** for at bladre gennem visningsindstillingerne, til standardindikatorerne vises.

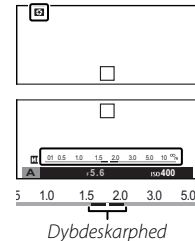

## ■ Manuel eksponering (M)

Eksponeringen kan ændres fra værdien foreslået af kameraet ved at indstille både lukkertid og blænde til andre værdier end **A. M** ses i visningen.

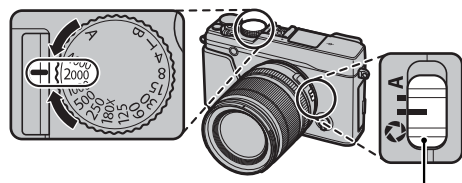

Blændeindstillingskontakt

- ❗ Hvis **AUTO** vises i rødt, skal du trykke på en funktionsknap (som standard, **Fn2/AUTO**) for at gå ud at autoindstilling (📖 51).
- 👉 Ved andre indstillinger end **180X** kan lukkertiden også justeres i trin på  $\frac{1}{3}$  EV ved at dreje kommandohjulet.
- 👉 Den manuelle eksponeringsvisning har en eksponeringsindikator, der viser graden af under- eller overeksponering for billedet ved de aktuelle indstillinger.
- 👉 For information om kommandohjulets rolle, når kameraet bruges med objektiver, der ikke er udstyret med blændering, se "Objektiver uden Blænderinge" (📖 11).

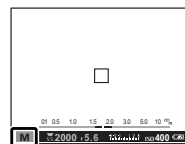

### 🔍 Eksempelvisning af eksponering

For at få vist et eksempel på eksponeringen på LCD-skærmen skal du vælge **TIL** for **SKÆRMINDSTILLING > VIS EKS. MAN. TIL.** Vælg **FRA** ved anvendelse af blitzen eller i andre tilfælde, hvor eksponeringen muligvis ændrer sig, når billedet tages.

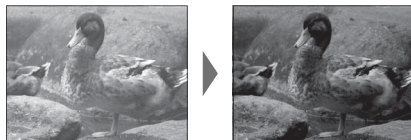

## Autotilstande

Tryk på en funktionsknop (som standard, **Fn2/AUTO**) for at vælge en auto-indstilling, hvor kameraet automatisk justerer indstillingerne i henhold til motivet og situationen.



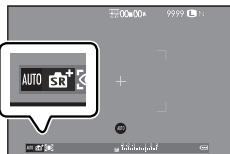
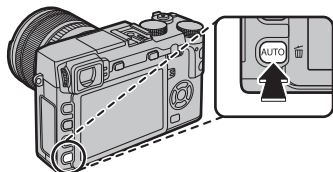

- 1 Tryk på funktionsknappen (**Fn2/AUTO**) for at aktivere auto-indstilling.



- ① **AUTO** vises med rødt, når autoindstillingen er valgt.

- 2 Tryk på **MENU/OK** i optagetilstand for at få vist optagemenuen. Tryk vælgeren op eller ned, for at markere **SCENEPOSITION** og tryk **MENU/OK** (📖 90).
- 3 Tryk vælgeren op eller ned for at markere den ønskede indstilling, og tryk på **MENU/OK** for at vælge.

Tilstand	Beskrivelse
📷+ AVANCERET SR-AUTO	Kameraet optimerer automatisk indstillingerne til at passe til motivet (📖 52).
👤 PORTRÆT	Vælges til portrætter.
👤 PORTRÆTFORST.	Bearbejder portrætter for at give motivet et blødt, naturligt udseende.
🏞️ LANDSKAB	Vælges ved billeder i dagslys af bygninger og landskaber.
🏃 SPORT	Vælges ved optagelse af motiver i bevægelse.
🌙 NAT	Vælg denne indstilling til dårligt belyste motivtyper taget i skumring eller om natten.
🌙 NAT (STATIV)	Vælg denne indstilling for lange lukkertider, når du fotograferer om aftenen.
🔥 FYRVÆRKERI	Lange lukkertider anvendes til at fange det udvidede lysudbrud fra fyrværkeri.
🌅 SOLNEDGANG	Vælg denne indstilling for at optage de klare farver ved solopgange og solnedgange.
📷 SNE	Vælges for skarpe, klare billeder, der fanger lysstyrkerne i motivtyper domineret af skinnende, hvid sne.

Tilstand	Beskrivelse
 <b>STRAND</b>	Vælges for skarpe, klare billeder, der fanger solens lyse skær på stranden.
 <b>UNDER VAND</b>	Reducerer det blå skær, der typisk ses ved undervandsbelysning.
 <b>FEST</b>	Fang indendørs baggrundsbelysning under lysforhold med dårlig belysning.
 <b>BLOMSTER</b>	Tilstand for mere farvemættede fotos af blomster.
 <b>TEKST</b>	Tag klare billeder af tekst eller tegninger med trykt tekst.

## ■ **AVANCERET SR-AUTO**

Motivet, valgt af kameraet i  **AVANCERET SR-AUTO**-indstilling, ses som et ikon i visningen.

 **AUTO**

 **LANDSKAB**

 **NAT**

 **NAT (STATIV)**

 **MAKRO**

 **SOLNEDGANG**

 **HIMMEL**

 **HIMMEL OG GRØNT LØV**

 **MODLYSPORTRÆT**

 **PORTRÆT&BEVÆGELSE**

 **STRAND**

 **SNE**

 **GRØNT LØV**

 **PORTRÆT**

 **MOTIV I BEVÆGELSE**

 **MODLYSPORTRÆT&BEVÆGELSE**



- ① Den valgte tilstand kan variere alt efter optageforholdene. Hvis tilstanden og motivet ikke passer sammen, skal du vælge et motiv manuelt.

## Langtidseksponeringer (T/B)

Vælg lukkertiden **T** (langtidseksponering) eller **B** (bulb) for langtidseksponeringer.

- ◆ Det anbefales at anvende stativ for at undgå, at kameraet flytter sig under eksponeringen.
- ◆ For at reducere "støj" (skjolder) på langtidseksponeringer skal du vælge **TIL** for **LANG EKSPONERING – SR** i optagemenuen (📖 94). Bemærk, at det dermed kan tage længere tid at optage billeder efter fotografering.

### Langtidseksponering (T)

1 Drej lukkertidshjulet hen på **T**.



2 Drej kommandohjulet for at vælge eksponeringstiden.



3 Tryk udløserknappen helt ned for at tage et billede ved den valgte lukkertid. En nedtællingstimer vises under igangværende eksponering.



- ◆ For information om kommandohjulets rolle, når kameraet bruges med objektiver, der ikke er udstyret med blændering, se "Objektiver uden Blænderinge" (📖 11).

### Bulb (B)

1 Drej lukkertidshjulet hen på **B**.



2 Tryk udløserknappen helt ned. Lukkeren forbliver åben i op til 60 minutter, mens der trykkes på udløserknappen; visningen viser den forløbne tid, siden eksponeringen startede.



- ◆ Valg af blænden **A** fastsætter lukkertiden ved 30 sek.

### **Ved anvendelse af fjernbetjening**

Der kan anvendes en ekstra RR-90 fjernbetjening til langtidseksponeringerne. Se brugervejledningen, der følger med RR-90, for yderligere oplysninger.

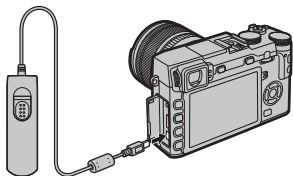

### **Tredjeparts fjernbetjeninger**

- Tredjepartsfjernbetjeninger (fås hos tredjepartsleverandører) kan tilsluttes som vist nedenfor.

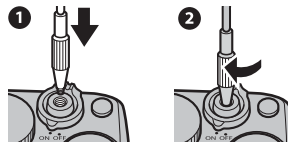

- Elektroniske udløser fra tredjepartsforhandlere kan tilsluttes via mikrofon-/fjernbetjeningsstikket. Der vises en dialogboks for bekræftelse, når en tredjepartsudløser tilsluttes; tryk på **MENU/OK**, og vælg **FJERN.** for **MIK/FJERN-UDLØSN.**

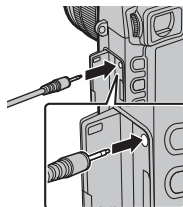

## Eksponeringskompensation

Drej hjulet for eksponeringskompensation for at justere eksponering ved fotografering af meget lyse, meget mørke motiver eller motiver med høj kontrast. Effekten er synlig i visningen.

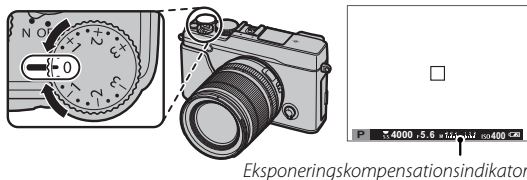

Vælg positive værdier (+) for at øge eksponeringen



Vælg negative værdier (-) for at reducere eksponeringen



ⓘ Graden af kompensation varierer alt efter optageindstillingen.

### Eksponeringsværdi (EV)

Eksponeringsværdien fastsættes af billedsensorens følsomhed og mængden af lys, som sensoren udsættes for. Fordobling af mængden øger EV med én, mens halvering reducerer EV med én. Mængden af lys, der kommer ind i kameraet, kan kontrolleres ved justering af blænde og lukkertid.

### Valg af eksponeringskompensationsværdi

- **Motiver i modlys:** Vælg værdier fra  $+2\frac{1}{3}$  EV til  $+1\frac{2}{3}$  EV.



- **Meget reflekterende motiver eller meget lyse motivtyper** (fx. marker med sne):  $+1$  EV



- **Motivtyper, der primært består af himmel:**  $+1$  EV

- **Spotlysmotiver** (især, hvis de fotograferes op mod mørke baggrunde):  $-2\frac{1}{3}$  EV

- **Motiver med lav refleksion** (fyrreræser eller mørkt løv):  $-2\frac{1}{3}$  EV

## Fokus-/eksponeringslås

For at komponere billeder med motiver, der ikke er i midten:

**1 Fokusér:** Placér motivet i fokusfeltet, og tryk udløserknappen halvt ned for at låse fokus og eksponering. Fokus og eksponering forbliver låst, når udløserknappen trykkes halvt ned (AF-/AE-lås).



◆ Fokus og eksponering kan også låses henholdsvis med knapperne **AF-L** og **AE-L** (hvis **AE/AF-LÅS** er valgt for **AF-L** **AF-LÅS-KNAP** i optagemenuen, låser tryk på knappen **AF-L** både fokus og eksponering; 95).

**2 Komponér billedet igen:** Hold udløserknappen trykket halvt ned, eller hold knappen **AF-L** eller **AE-L** nede.

◆ Fokus og/eller eksponering forbliver låst, mens der trykkes på knappen **AF-L** eller **AE-L**, uanset om udløserknappen er trykket halvt ned. Hvis **AE/AF-LÅS Til/Fra** er valgt for **AE/AF-LÅSTILST.** (95), låser fokus og/eller eksponering, når der trykkes på knappen, og forbliver låst, indtil der igen trykkes på knappen.



**3 Optag:** Tryk knappen helt ned.



◆ Funktionerne i **AE-L** og **AF-L**-knapperne kan gøres omvendt ved hjælp af **KNAP-/DREJEKNAPINDST.** > **AE-L/AF-L-KNAPINDSTILLING** -valget i opsætningsmenuen.



## Autofokus

Selvom kameraet mønstrer et højpræcisions autofokussystem, kan det være ude af stand til at fokusere på motiverne opstillet herunder.

- Meget skinnende motiver som spejle eller overflader på biler.
- Motiver, der bevæger hurtigt.
- Motiver fotograferet gennem et vindue eller andet, der reflekterer.
- Mørke motiver eller motiver, der absorberer lys i stedet for at reflektere det, såsom hår eller pels.
- Motiver uden substans, såsom røg eller flammer.
- Motiver, der kun står i ringe kontrast til baggrunden (eksempelvis motiver med tøj i samme farve som baggrunden).
- Motiver placeret foran eller bag ved et motiv med høj kontrast, der også er i fokusfeltet (eksempelvis et motiv fotograferet op mod en baggrund af elementer med høj kontrast).

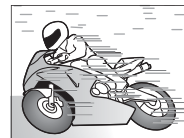



## Lyismåling

For at vælge, hvordan kameraet måler eksponeringen, skal du trykke på funktionsknappen (**Fn1/AE**) for at vise måleindstillingerne. Anvend vælgeren til at markere en indstilling, og tryk på **MENU/OK** for at vælge.

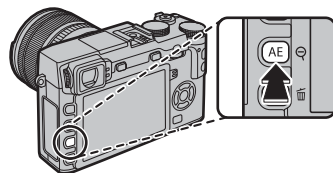
ⓘ Den valgte indstilling træder kun i kraft, når intelligent ansigtsregistrering er slået fra (📖 91).



Indstilling	Beskrivelse
 (MULTI)	Kameraet bestemmer øjeblikkeligt eksponeringen baseret på en analyse af komposition, farve og fordeling af lysstyrke. Anbefales i de fleste situationer.
 (SPOT)	Kameraet måler lysforholdene i et område midt i billedet svarende til 2 % af det samlede billede. Anbefales ved motiver i modlys og i andre tilfælde, hvor baggrunden er meget lysere eller mørkere end hovedmotivet.
 (GENNEMSNIIT)	Eksponeringen indstilles til gennemsnittet for hele billedet. Giver jævn eksponering over flere billeder med samme belysning og er især effektivt til landskaber eller portrætter af motiver klædt i sort og hvidt.

🔍 Måleindstillingerne kan også tilgås gennem optagemenuen (📖 95).

## Filmsimulering

Simulér effekterne af forskellige typer film, herunder sort/hvid (med eller uden farvefiltere). Tryk på funktionsknappen (**Fn4**) for at få vist følgende indstillinger, brug derefter vælgeren til at markere en indstilling og tryk **MENU/OK** for at vælge.

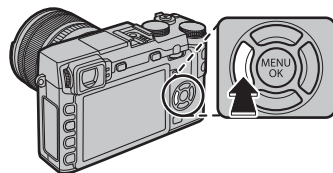

Indstilling	Beskrivelse
(PROVIA/STANDARD)	Standard farvegengivelse. Passer til en lang række motiver, fra portrætter til landskaber.
(Velvia/LEVENDE)	En palet med høj kontrast af mættede farver, som passer til billeder af naturen.
(ASTIA/BLØD)	Øger viften af tilgængelige farvegløder til hudfarver på portrætter, mens de stærke blå farver fra en himmel i dagslys bevares. Anbefales til udendørs portrætfotografering.
(CLASSIC CHROME)	Blød farve og fremhævet skyggekontrast for et roligt udseende.
(PRO Neg. Hij)	Tilbyder en anelse mere kontrast end  (PRO Neg. Std). Anbefales til udendørs portrætfotografering.
(PRO Neg. Std)	En palet af bløde toner. Viften af tilgængelige farvegløder til hudfarver fremhæves og er derfor et godt valg ved portrætfotografering i atelier.
(SORT/HVID)	Tag billeder i standard sort og hvid.
(S/H OG GULFILTER)	Tag billeder i sort/hvid med let øget kontrast. Denne indstilling nedtoner også himlens lysstyrke en anelse.
(S/H OG RØDFILTER)	Tag billeder i sort/hvid med øget kontrast. Denne indstilling nedtoner også himlens lysstyrke.
(S/H OG GRØNFILTER)	Blødgør hudfarver på portrætter i sort/hvid.
(SEPIA)	Tag billeder i sepia.

- ❖ Filmsimuleringsindstillingerne kan kombineres med indstillingerne for tone og skarphed (📖 94).
- ❖ Filmsimuleringsindstillinger kan også tilgås gennem optagemenuen (📖 93).

## Knappen DRIVE

DRIVE-knappen giver dig adgang til følgende indstillinger.

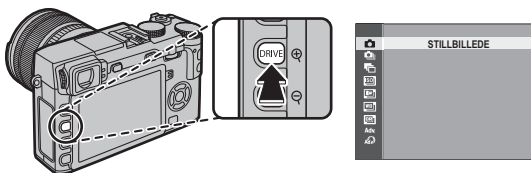



Drive-tilstand		Fås i
STILLBILLEDE	—	Alle optagetilstande
SERIEBILLEDE	61	
AE-BRAKETING	62	Tilstande <b>P</b> , <b>S</b> , <b>A</b> og <b>M</b>
ISO-BRAKETING		
FILMSIMULERINGSBKT.		
HVIDBALANCE BKT		
DYNAMISK OMRÅDEBKT.		
Adv. TILSTAND		Alle optagetilstande (bemærk dog, at kameraet fungerer i autotilstand, når auto-tilstanden er valgt)
BEVÆG. PANORAMA	63	
MULTI EKSP.	66	
AVANCERET FILTER	67	

**Seriebilledoptagelse (serietilstand)**

Fang bevægelse på en serie af billeder.

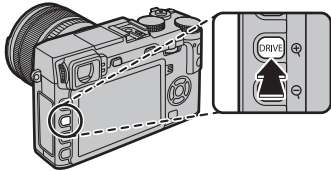
- 1 Tryk på knappen **DRIVE** for at få vist drevindstillingerne.





- 2 Tryk selektoren op eller ned for at markere , tryk derefter selektoren til venstre eller til højre for at vælge billedhastigheden  (høj) eller  (lav). Tryk på **MENU/OK** for at fortsætte, når indstillingerne er som ønsket.
- 3 Tryk udløserknappen halvt ned for at fokusere.
- 4 Tryk udløserknappen helt ned for at starte optagelse. Optagelsen slutter, når du slipper udløserknappen, når det maksimale antal billeder er blevet taget, eller når hukommelseskortet er fuldt.

- ◆ Billedhastigheden varierer med motivet, lukkertiden, følsomheden og fokustilstanden, og kan forlænges, når der tages flere billeder.
- ◆ Blitzen slukkes automatisk; den tidligere valgte blitztilstand gendannes, når der slukkes for seriebilledoptagelse.
- ◆ Det kan tage mere tid at optage billeder, når optagelsen er færdig.
- ◆ Hvis filnummereringen når 999, før optagelsen er færdig, optages de resterende billeder i en ny mappe ( 110).
- ◆ Seriebilledoptagelsen starter muligvis ikke, hvis pladsen på hukommelseskortet er utilstrækkelig.

#### Fokus og Eksponering

For at variere fokus og eksponering for hvert billede skal du vælge fokustilstand **C**; i andre tilstande bestemmes fokus og eksponering af det første billede i hver serie.

- ① Valg af  i fokusindstilling **C** begrænser valget af fokusfelter ( 74).
- ① Eksponering og fokus-tracking-ydelse kan variere, afhængigt af blænde, følsomhed og optageforhold.

**Bracketing**

Variere automatisk indstillingerne over en serie af billeder.

- Tryk på knappen **DRIVE** for at få vist drevindstillingerne, og tryk selektoren op eller ned for at markere én af følgende:

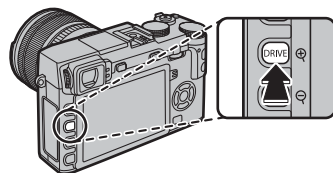

Indstilling	Beskrivelse
<b>AE-BRACKETING</b>	Tryk vælgeren til venstre eller til højre for at vælge bracketing-grad. Hver gang der trykkes på udløserknappen, tager kameraet tre billeder: Ét med den målte værdi for eksponering, det andet overeksponeret med den valgte mængde og det tredje undereksponeret med samme mængde (uanset den valgte mængde overstiger eksponeringen ikke lysmålingssystemets grænser).
<b>ISO-BRACKETING</b>	Tryk selektoren til venstre eller til højre for at markere en bracketing-grad. Hver gang lukkeren udløses, tager kameraet et billede ved den aktuelle følsomhed (☰ 75) og behandler det for at oprette to ekstra kopier, én med følsomheden øget og det andet med følsomheden reduceret med den valgte mængde (uanset den valgte mængde overstiger følsomheden ikke ISO 6400 og falder ikke til under ISO 200).
<b>FILMSIMULERINGSBKT.</b>	Hver gang lukkeren udløses, tager kameraet et billede og behandler det for at oprette kopier med filmsimuleringsindstillingerne valgt for <b>FILMSIMULERINGSBKT.</b> i optagemenuen (☰ 97).
<b>HVIDBALANCE BKT</b>	Tryk vælgeren til venstre eller til højre for at vælge bracketing-grad. Hver gang der trykkes på udløserknappen, tager kameraet tre billeder: ét ved den aktuelle hvidbalanceindstilling, ét med finjustering øget med den valgte mængde, og et andet med finjustering reduceret med den valgte mængde.
<b>DYNAMISK OMRÅDEBKT.</b>	Hver gang der trykkes på udløserknappen, tager kameraet tre billeder med forskellige dynamiske omfang (☰ 93): 100 % for det første, 200 % for det andet og 400 % for det tredje. Mens dynamisk omfang-bracketing er aktiv, begrænses følsomheden til et minimum på ISO 800; følsomheden, der tidligere var aktiveret, gendannes, når bracketing slutter.

- Tryk på **MENU/OK** for at vælge den markerede indstilling.

- Tag billeder.

## **Panoramabilleder**

Følg vejledningen på skærmen for at oprette et panoramabillede.

- 1 Tryk på knappen **DRIVE** for at få vist drevindstillingerne. Tryk selektoren op eller ned for at markere **Adv.**, tryk derefter selektoren til venstre eller til højre for at markere  **BEVÆG. PANORAMA**, og tryk på **MENU/OK**.

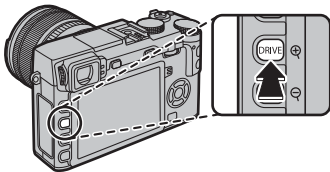

- 2 For at vælge størrelsen på den vinkel, du panorerer kameraet igennem under optagelse, skal du trykke selektoren til venstre. Markér en størrelse, og tryk på **MENU/OK**.
- 3 Tryk selektoren til højre for at få vist et udvalg af panoreringsretninger. Markér en panoreringsretning, og tryk på **MENU/OK**.
- 4 Tryk udløserknappen helt ned for at starte optagelsen. Det er unødvendigt at holde udløserknappen nede under optagelsen.

- 5 Panorér kameraet i den retning, pilen viser. Optagelsen slutter automatisk, når kameraet panoreres til enden af guiderne, og panoramabilledet er fuldført.

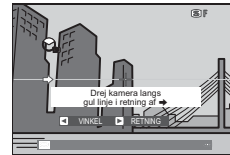

- Optagelsen slutter, hvis udløserknappen trykkes helt ned under optagelse. Der optages muligvis intet panoramabillede, hvis der trykkes på udløserknappen, før panoramabilledet er fuldført.



- ❶ Panoramabilleder oprettes af flere billeder; eksponeringen for hele panoramabilledet bestemmes af det første billede. Kameraet optager muligvis i visse tilfælde en større eller mindre vinkel end den valgte eller kan være ude af stand til at sætte billederne helt perfekt sammen. Den sidste del af panoramabilledet optages muligvis ikke, hvis optagelsen slutter, før panoramabilledet er fuldført.
- ❶ Optagelsen afbrydes muligvis, hvis kameraet panoreres for hurtigt eller for langsomt. Panorering af kameraet i en anden retning end den viste annullerer optagelsen.
- ❶ Du kan muligvis ikke opnå de ønskede resultater ved motiver i bevægelse, motiver tæt på kameraet, uforanderlige motiver som himlen eller en græsmark, motiver i konstant bevægelse som bølger eller vandfald eller motiver, hvis lysstyrke ændrer sig markant. Panoramabillederne kan være slørede, hvis motivet er dårligt belyst.

#### **For bedste resultater**

For bedste resultater skal du anvende et objektiv med en brændvidde på 35 mm eller derunder (50 mm eller derunder i 35 mm-format). Hold dine albuer ind til siden, og flyt langsomt kameraet i en lille cirkel ved en konstant hastighed, mens du holder kameraet parallelt med eller vinkelret på horisonten og sørger for kun at panorere i den retning, guiderne viser. Anvend stativ for bedste resultat. Hvis du ikke opnår de ønskede resultater, kan du forsøge at panorere ved en anden hastighed.



## ■ Visning af panoramabilleder

For at zoome ind på et panoramabillede i fuldskræmsvisning skal du trykke på knappen  og anvende knapperne  og  til at zoome ind og ud. Alternativt kan du afspille panoramabilledet ved hjælp af selektoren. Tryk selektoren ned for at starte afspilning, og tryk igen for at sætte afspilning på pause.

Mens afspilningen er sat på pause, kan du manuelt rulle gennem panoramabilledet ved at trykke selektoren til venstre eller til højre; lodrette panoramabilleder ruller lodret, og vandrette panoramabilleder ruller vandret. For at afslutte og gå til fuldskræmsvisning skal du trykke selektoren opad.

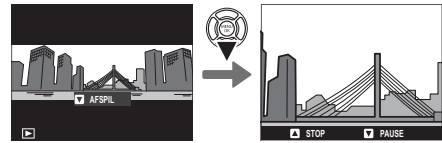

## **Multieksponering**

Opret et billede, der kombinerer to eksponeringer.



- 1 Tryk på knappen **DRIVE** for at få vist drevindstillingerne. Tryk selektoren op eller ned for at markere **Adv.**, tryk derefter selektoren til venstre eller til højre for at markere  **MULTI EKSP.**, og tryk på **MENU/OK**.

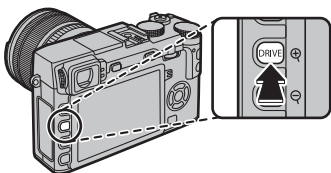

- 2 Tag det første billede.
- 3 Tryk på **MENU/OK**. Det første billede vises overlejret på billedet, der ses gennem objektivet, og du bliver bedt om at tage det andet billede.
  - ◆ For at vende tilbage til trin 2 og tage det første billede om skal du trykke selektoren til venstre. For at gemme det første billede og afslutte uden at oprette en multieksponering skal du trykke på **DISP/BACK**.

- 4 Tag det andet billede ved at anvende det første billede som rettesnor.
- 5 Tryk på **MENU/OK** for at oprette multieksponeringen, eller tryk selektoren til venstre for at vende tilbage til trin 4 og tage det andet billede om.

## Avanceret filter

Tag billeder med filtereffekter.

- 1 Tryk på knappen **DRIVE** for at få vist drevindstillingerne. Tryk selektoren op eller ned for at markere **ADV**, og tryk på **MENU/OK**.

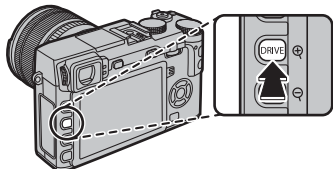

- 2 Vælg mellem følgende filtre, og tryk på **MENU/OK**.

Filter	Beskrivelse
<b>LEGETØJSKAMERA</b>	Vælges for retro legetøjskammeræffekt.
<b>MINIATURE</b>	Top og bund på billederne sløres for diorama-effekt.
<b>POPFARVE</b>	Opret billeder med høj kontrast og mættede farver.
<b>FREMHÆVNINGSTAST</b>	Opret klare billeder med lav kontrast.
<b>DÆMPET</b>	Opret ensartede mørke toner, der har få områder med fremhævede markeringer.

Filter	Beskrivelse
<b>DYNAMISK TONE</b>	Dynamisk toneudtryk anvendes for fantasieffekt.
<b>SOFTFOKUS</b>	Opret et udseende, der er jævnt blødt over hele billedet.
<b>DELVIS FARVE (RØD)</b>	Områder af billedet i den valgte farve optages i pågældende farve. Alle øvrige områder af billedet optages i sort/hvid.
<b>DELVIS FARVE (ORANGE)</b>	
<b>DELVIS FARVE (GUL)</b>	
<b>DELVIS FARVE (GRØN)</b>	
<b>DELVIS FARVE (BLÅ)</b>	
<b>DELVIS FARVE (LILLA)</b>	

- ♦ Alt efter motivet og kameraindstillingerne kan billederene i visse tilfælde være grynede eller variere i lysstyrke og farveglød.

## Fokustilstand

Anvend fokustilstandsvælgeren til at vælge, hvordan kameraet fokuserer (bemærk, at uanset den valgte indstilling anvendes der manuelt fokus, når objektivet er i manuel fokusindstilling).

- **S** (enkelt AF): Fokus låser, mens udløserknappen trykkes halvt ned. Vælges til stationære motiver.
- **C** (kontinuerlig AF): Fokus justeres kontinuerligt for at afspejle ændringer i afstanden til motivet, mens udløserknappen trykkes halvt ned. Anvendes til motiver i bevægelse.
- **M** (manuel): Fokusér manuelt ved hjælp af objektivets fokusring. Drej ringen til venstre for at reducere fokusafstanden, og drej den til højre for at øge fokusafstanden. Den manuelle fokusindikator indikerer, hvor præcist fokusafstanden passer til afstanden til motivet inden for fokuspunktets markeringer (den hvide linje indikerer fokusafstanden, den blå bjælke indikerer dybdeskarpheden, eller med andre ord afstanden foran eller bag ved fokuspunktet, der ser ud til at være i fokus); du kan også kontrollere fokus visuelt i søgeren eller på LCD-skærmen. Vælges for manuel styring af fokus eller i situationer, hvor kameraet er ude af stand til at fokusere ved hjælp af autofokus (📖 57).

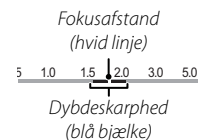
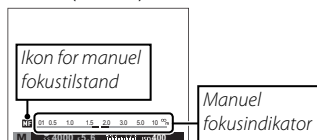
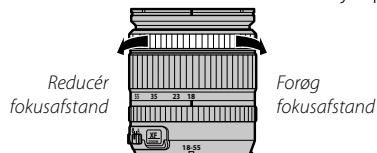
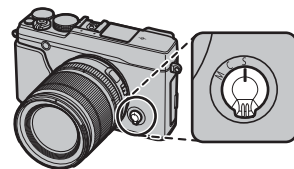

- 🔗 Anvend indstillingen **OK FOKUSRING** i opsætningsmenuen (📖 109) for at vende fokusringens drejeretning.
- 🔗 For at anvende autofokus til at fokusere på motivet i det valgte fokusområde (📖 72), skal du trykke på knappen **AF-L** (størrelsen på fokusområdet kan vælges med kommandohjulet). I manuel fokustilstand, kan du bruge denne funktion til hurtigt at fokusere på et udvalgt emne ved hjælp af enten et enkelt eller kontinuerligt AF, i henhold til den valgte indstilling for **AF AUTOFOKUS-INDSTIL.** > **ØJEBLIKkelig AF-INDSTIL.** (📖 90).

- ❖ Kameraet kan vise fokusafstanden i meter eller fod. Anvend indstillingen **SKÆRMINDSTILLING > AFSTANDS-MÅLEENHEDER** i opsætningsmenuen ( 108) til at vælge de anvendte enheder.
- ❖ Hvis **TIL** er valgt for **AUTOFOKUS-INDSTIL.** > **FØR-AF** i optagemenuen ( 92), justeres fokus kontinuerligt i **S**- og **C**-tilstand, selvom udløserknappen ikke er trykket ned.

## ■ Fokusindikatoren

Fokusindikatoren bliver grøn, når motivet er i fokus, og blinker hvidt, når kameraet er ude af stand til at fokusere. Parenteser (“( )”) indikerer, at kameraet fokuserer og vises kontinuerligt i indstillingen **C**, mens udløserknappen trykkes halvt ned. vises i manuel fokustilstand.

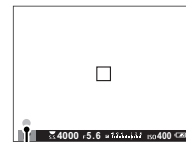

Fokusindikator

## Kontrol af fokus

For at zoome ind på det aktuelle fokusområde ( 72) for præcist fokus skal du trykke midt på kommandohjulet. Tryk igen for at annullere zoom. I manuel fokustilstand kan du justere zoom ved at dreje kommandohjulet, når der er valgt **STANDARD** eller **FREMHÆVNING AF FOKUSMAKS.** for **MF-HJÆLP**, mens kameraet automatisk zoomer ind på det valgte fokusområde, når der drejes på fokusringen, hvis **TIL** er valgt for **SKÆRMINDSTILLING > FOKUSKONTROL**. Fokuszoom er ikke tilgængeligt i fokustilstand **C** eller når **AUTOFOKUS-INDSTIL.** > **FØR-AF** er tændt eller når andre indstillinger end **ENKELT PUNKT** er valgt for **AUTOFOKUS-INDSTIL.** > **AF-TILSTAND**.



## MF-hjælp

Indstillingen **MF-HJÆLP** i opsætningsmenuen kan anvendes til at kontrollere fokus, når billederne komponeres på LCD-skærmen eller i den elektroniske søger i manuel fokustilstand.

☛ Du kan få vist menuen **MF-HJÆLP** ved at trykke midt på kommandohjulet og holde det nede.

Følgende indstillinger er tilgængelige:

- **FREMHÆVNING AF FOKUSMAKS.:** Markerer omrids med høj kontrast. Drej fokusringen, indtil motivet er markeret.
- **DIGITALT OPDELT BILLEDE:** Viser et delt, sort/hvidt billede midt i billedet. Komponér motivet i det delte billedområde, og drej fokusringen, indtil de tre dele af det delte billede flugter rigtigt.

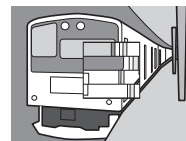

### **Autofokusindstillinger (AF-tilstand)**

For at vælge AF-tilstanden for fokusindstillinger **S** og **C**, tryk på funktionsknappen (**Fn3**) for at få vist indstillingerne, som vist nedenfor, tryk derefter vælgeren op eller ned for at markere en indstilling og tryk **MENU/OK** for at vælge.

- **ENKELT PUNKT**: Kameraet fokuserer på motivet i det valgte fokuspunkt. Brug af pin-point-fokus på et valgt motiv.
  - **ZONE**: Kameraet fokuserer på motivet i den valgte fokuszone. Fokuszoner medtager flere fokuspunkter (5×3, 5×5, eller 3×3) og gør det lettere at fokusere på motiver, der er i bevægelse.
  - **VIDVINK./MÅLING**: I fokustilstand **C** sporer kameraet fokus på objektet i det valgte fokuspunkt, mens lukkerudløserknappen er trykket halvt ned. I fokustilstand **S**, fokuserer kameraet automatisk på motiver med høj kontrast. De områder, der er i fokus, ses i visningen. Kameraet kan muligvis ikke fokusere på små motiver, eller på motiver, der bevæger sig hurtigt.
- ♦ Valg af AF-tilstande kan også tilgås ved hjælp af **AF AUTOFOKUS-INDSTIL.**-valget i optagelsesmenuen (90).

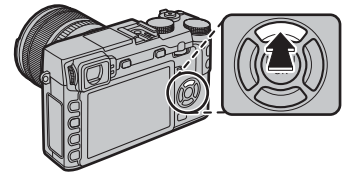

## Valg af fokuspunkt

Vælg et fokuspunkt for autofokus. Proceduren for valg af fokuspunkt varierer med den valgte indstilling af AF-tilstand (📖 71).

- ❖ Valg af fokusområde kan også tilgås ved hjælp af indstillingen **AF AUTOFOKUS-INDSTIL.** i optagemenuen (📖 90).
- ❖ Valg af fokusområde kan også bruges til at vælge fokuspunkt for manuelt fokus og fokuszoom.

### ■ Enkeltpunkt AF

Tryk funktionsknappen (**Fn6**) for at få vist fokuspunkterne ("+" ) og fokusfelt. Anvend vælgeren til at placere fokusfeltet omkring det ønskede fokuspunkt, eller tryk **DISP/BACK** for at vende tilbage til midtpunktet.

For at vælge størrelsen på fokusfeltet, skal du dreje kommandohjulet. Drej kommandohjulet til venstre for at reducere billedet med op til 50 %, og drej kommandohjulet til højre for at forstørre det med op til 150 %, eller tryk midt på kommandohjulet for at gendanne billedet til dets oprindelige størrelse. Tryk på **MENU/OK** for at få dit valg til at træde i kraft.

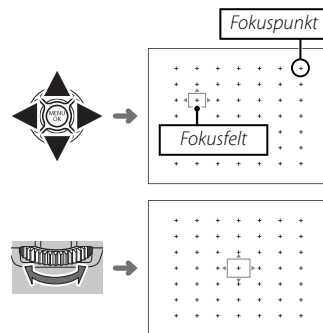
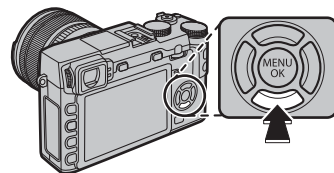



## ■ AF zone

Tryk funktionsknappen (**Fn6**) for at få vist fokuszonen. Anvend vælgeren til at placere zonen, eller tryk **DISP/BACK** for at returnere zonen til midten af visningen.

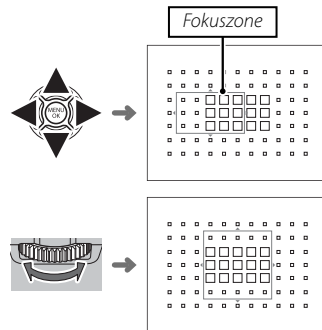

For at vælge antallet af fokusfelter i zonen, skal du dreje kommandohjulet. Drej hjulet mod højre for at bladre gennem zonestørrelser i rækkefølgen 5×5, 3×3, 5×3, 5×5..., til venstre for at bladre gennem zonestørrelser i modsatte rækkefølge, eller tryk på midten af hjulet for at vælge en zone i størrelsen 5×3. Tryk på **MENU/OK** for at få dit valg til at træde i kraft.

## ■ Sporing (Kun i fokustilstand C)

Tryk på funktionsknappen **(Fn6)** for at få vist fokusfeltet. Anvend vælgeren til at placere fokusfeltet, eller tryk **DISP/BACK** for at returnere feltet til midten af visningen. Tryk på **MENU/OK** for at få dit valg til at træde i kraft. Kameraet vil spore fokus på motivet, mens udløserknappen er trykket halvt ned.

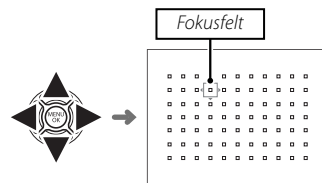

ⓘ Manuelt valg af fokusfelt er ikke tilgængeligt, når bredde/sporing er valgt i fokustilstand **S**.

### ● Valg af fokusfelt i burst-tilstand

Under højhastigheds burst-fotografering (H) falder antallet af fokusrammer tilgængelige i fokusindstilling **C**, og den maksimale zonestørrelse begrænses til  $5 \times 3$ .

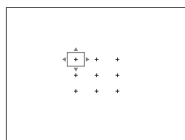

Enkeltpunkt

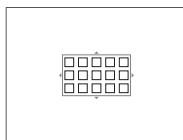

Zone

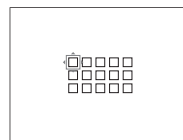

Bredde/Sporing

”Følsomhed” refererer til kameraets følsomhed over for lys. Vælg mellem værdier fra 200 til 6400, eller vælg low-gain (**L (100)**) eller high-gain (**H (12800)**, **H (25600)**, eller **H (51200)**)-indstillinger for særlige situationer. Høje værdier kan anvendes til at reducere slør ved dårlig belysning, mens lave værdier tillader lange lukkertider eller bredere blænder i stærkt lys; bemærk dog, at der kan forekomme skjolder på billeder taget ved høje følsomheder, især ved højere omfang, mens valg af lavere omfang reducerer det dynamiske omfang. Værdier fra ISO 200 til ISO 6400 anbefales i de fleste situationer. Hvis **AUTO1**, **AUTO2**, eller **AUTO3** er valgt, justerer kameraet følsomheden automatisk, i forhold til optageforholdene.

- 1 Tryk på **MENU/OK** i optageindstilling for at få vist optagemenuen. Tryk selektoren op eller ned for at markere **ISO ISO**, og tryk på **MENU/OK**.
  - 2 Tryk selektoren op eller ned for at markere den ønskede indstilling, og tryk på **MENU/OK** for at vælge.
- ❖ Følsomheden nulstilles ikke, når kameraet slukkes.
  - ❖ Indstilling af low-gain nulstilles til ISO 200 og high-gain indstillinger til ISO 6400, når **RAW**, **FINE+RAW**, eller **NORMAL+RAW** er valgt som billedkvalitet (📖 93). For yderligere information om de tilgængelige indstillinger med low - og high-gain-indstillinger, se side 151.

## ■ AUTO

Følgende indstillinger er tilgængelige, når **AUTO1**, **AUTO2**, eller **AUTO3** er valgt:

Indstilling	Standard
<b>STANDARDFØLSOMHED</b>	200
<b>MAKS. FØLSOMHED</b>	800 ( <b>AUTO1</b> )
	1600 ( <b>AUTO2</b> )
	3200 ( <b>AUTO3</b> )
<b>MIN. LUKKERHAST.</b>	1/60

Kameraet vælger automatisk en følsomhed mellem standarden og de maksimale værdier. Følsomheden hæves kun til over standardværdien, hvis den påkrævede lukkertid for optimal eksponering ville være lavere end værdien valgt for **MIN. LUKKERTID**.

- ❖ Hvis værdien valgt for **STANDARDFØLSOMHED** er højere end værdien valgt for **MAKS. FØLSOMHED**, indstilles **STANDARDFØLSOMHED** til værdien valgt for **MAKS. FØLSOMHED**.
- ❖ Kameraet vælger muligvis en længere lukkertid end **MIN. LUKKERTID**, hvis billederne stadig ville blive undereksponerede ved værdien valgt for **MAKS. FØLSOMHED**.

## Optagelse af billeder i RAW-format

For at optage RAW, ubehandlede data fra kameraets billedsensor, skal du vælge en indstilling af **RAW** for billedkvalitet i optagemenuen, som beskrevet herunder. JPEG-kopier af RAW-billeder kan oprettes ved hjælp af indstillingen **RAW RAW-KONVERTERING** i afspilningsmenuen, eller du kan få vist RAW-billeder på en computer, ved hjælp af RAW FILE CONVERTER-applikationen (📖 118).

- 1 Tryk på **MENU/OK** i optageindstilling for at få vist optagemenuen. Tryk selektoren op eller ned for at markere **BILLEDKVALITET**, og tryk på **MENU/OK**.
- 2 Markér en indstilling, og tryk på **MENU/OK**. Vælg **RAW** for kun at optage RAW-billeder, eller **FINE+RAW** eller **NORMAL+RAW** for både at optage JPEG-kopi og RAW-billeder. **FINE+RAW** anvender lavere JPEG-komprimeringsgrader for JPEG-billeder af højere kvalitet, mens **NORMAL+RAW** anvender højere JPEG-komprimeringsgrader for at forøge antallet af billeder, der kan lagres.

### Funktions knapperne

For at slå RAW-billedkvaliteten til eller fra for et enkelt billede skal du tilknytte **RAW** til en funktionsknap (📖 45). Hvis der aktuelt er valgt en JPEG-indstilling for billedkvalitet, vælger et tryk på knappen midlertidigt den tilsvarende JPEG+RAW-indstilling. Hvis der aktuelt er valgt en JPEG+RAW-indstilling, vælger et tryk på knappen midlertidigt den tilsvarende JPEG-indstilling, mens hvis **RAW** er valgt, vælger et tryk på knappen midlertidigt **FINE**. Hvis du tager et billede eller trykker på knappen igen, gendannes den forrige indstilling.

- ◆ ISO-følsomheder med low- og high-gain er ikke tilgængelige, når RAW-billedkvalitet anvendes (📖 75).

## Oprettelse af JPEG-kopier af RAW-billeder

RAW-billederne lagrer information om kameraindstillingerne særskilt fra de data, der opfanges af kameraets billedsensor. Ved hjælp af indstillingen **RAW RAW-KONVERTERING** i afspilningsmenuen kan du oprette JPEG-kopier af RAW-billeder med forskellige indstillinger for de indstillinger, der er opstillet nedenfor. De originale billeddata påvirkes ikke, så et enkelt RAW-billede kan behandles på mange forskellige måder.

- 1 Tryk på **MENU/OK** under afspilning for at få vist afspilningsmenuen, tryk derefter selektoren op eller ned for at markere **RAW RAW-KONVERTERING**, og tryk på **MENU/OK** for at få vist indstillingerne opstillet i tabellen til højre.

◆ Du kan også få vist disse indstillinger ved at trykke på knappen **Q** under afspilning.

- 2 Tryk selektoren op eller ned for at markere en indstilling, og tryk selektoren til højre for at vælge. Tryk selektoren op eller ned for at markere den ønskede indstilling, og tryk på **MENU/OK** for at vælge og vende tilbage til listen over indstillinger. Gentag dette trin for at justere flere indstillinger.

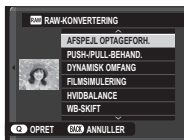



- 3 Tryk på knappen **Q** for at få vist et eksempel på JPEG-kopien, og tryk på **MENU/OK** for at gemme den.

Indstilling	Beskrivelse
<b>AFSPJEL OPTAGEFORH.</b>	Opret en JPEG-kopi ved hjælp af de aktive indstillinger på det tidspunkt, hvor billedet blev taget.
<b>PUSH-/PULL-BEHAND.</b>	Justér eksponeringen med -1 EV til +3 EV i trin på 1/3 EV (📖 55).
<b>DYNAMISK OMFANG</b>	Styrk detaljerne i markeringerne for naturlig kontrast (📖 93).
<b>FILMSIMULERING</b>	Simulerer effekterne af forskellige typer film (📖 59).
<b>HVIDBALANCE</b>	Justér hvidbalancen (📖 82).
<b>WB-SKIFT</b>	Finindstil hvidbalancen (📖 82).
<b>FARVE</b>	Justér farvetætheden (📖 94).
<b>SKARPHED</b>	Gør omrids skarpere eller blødere (📖 94).
<b>HØJLYSTONE</b>	Justér markeringerne (📖 94).
<b>SKYGGETONE</b>	Justér skyggerne (📖 94).
<b>STØJREDUKTION</b>	Behandl kopien for at reducere skjolder (📖 94).
<b>OBJEKTIVMOD.OPT.</b>	Du kan forbedre definitionen ved at justere for diffraction og det mindre tab af fokus i kanten af objektivet (📖 94).
<b>FARVERUM</b>	Vælg det anvendte farverum til farvegengivelse (📖 111).

## Anvendelse af selvudløseren

Anvend timeren til selvportrætter eller til at undgå slør som følge af kamerarystelse.

- 1 Tryk på **MENU/OK** i optageindstilling for at få vist optagemenuen. Tryk selektoren op eller ned for at markere  **SELVUDLØSER**, og tryk på **MENU/OK**.
- 2 Tryk selektoren op eller ned for at markere én af følgende indstillinger, og tryk på **MENU/OK** for at vælge.

Indstilling	Beskrivelse
 <b>2 SEK.</b>	Lukkeren udløses to sekunder efter, at der trykkes på udløserknappen. Anvendes til at reducere slør, der opstår, når kameraet bevæger sig i forbindelse med tryk på udløserknappen.
 <b>10 SEK.</b>	Lukkeren udløses ti sekunder efter, at der trykkes på udløserknappen. Anvendes til billeder, hvor du ønsker selv at være med.
<b>FRA</b>	Selvudløser fra.

- 3 Tryk udløserknappen halvt ned for at fokusere.
  - ① Stå bag ved kameraet ved anvendelse af udløserknappen. Hvis du står foran objektivet, kan det forstyrre fokus og eksponering.

- 4 Tryk udløserknappen helt ned for at starte timeren. Visningen på skærmen viser antal resterende sekunder, indtil lukkeren udløses. For at stoppe timeren, før billedet tages, skal du trykke på **DISP/BACK**.

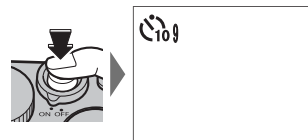

Selvudløserlampen foran på kameraet blinker umiddelbart, før billedet tages. Hvis der er valgt to sekunders-timer, blinker selvudløserlampen, efterhånden som timeren tæller ned.

- ◆ Selvudløseren slukker automatisk, når kameraets slukker.

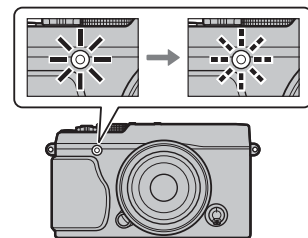



## Intervaloptagelse

Følg nedenstående trin for at konfigurere kameraet til at tage billeder automatisk med forudindstillede intervaller.

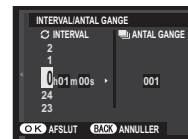

- 1 Tryk på **MENU/OK** i optagetilstand for at få vist optagemenuen. Tryk vælgeren op eller ned for at markere **INTERVAL-TIMEROPTAG.**, og tryk på **MENU/OK**.
- 2 Anvend vælgeren til at vælge intervallet og antal billeder. Tryk på **MENU/OK** for at fortsætte.
- 3 Anvend vælgeren til at vælge starttidspunktet, og tryk på **MENU/OK**. Optagelse starter automatisk.









- ⓘ Intervaloptagelse kan ikke bruges ved en lukkertid på **B** (bulb) eller under panorama- eller multieksponeringsoptagelse. I serietilstand bliver kun ét billede taget, hver gang lukkeren udløses.
- 💡 Det anbefales at anvende et stativ.
- 💡 Kontrollér batteriniveaet før start. Vi anbefaler at du anvender en ekstra AC-9V strømadapter og en CP-W126 DC-kobling.
- 💡 Visningen slukkes mellem billeder og tændes et par sekunder, før det næste billede tages. Visningen kan til hver en tid aktiveres ved at trykke udløserknappen helt ned.

## Hvidbalance

For naturlige farver skal du vælge **WB HVIDBALANCE** i optagemenuen for at få vist følgende indstillinger, derefter anvende selektoren til at markere en indstilling, der passer til lyskilden, og trykke på **MENU/OK**. Dialogboksen nederst til højre vises; anvend selektoren til at finindstille hvidbalancen, eller tryk på **DISP/BACK** for at afslutte uden finindstilling.

Indstilling	Beskrivelse
<b>AUTO</b>	Hvidbalance justeres automatisk.
	Mål en værdi for hvidbalance (☞ 83).
	Valg af denne indstilling viser en liste med farvetemperaturer (☞ 83); markér en temperatur, og tryk på <b>MENU/OK</b> for at vælge den markerede indstilling og få vist dialogboksen for finindstilling.
	For motiver i direkte sollys.

Indstilling	Beskrivelse
	For motiver i skyggen.
	Anvendes under fluorescerende "dagslys".
	Anvendes under fluorescerende "varmt, hvidt" lys.
	Anvendes under fluorescerende "koldt, hvidt" lys.
	Anvendes under glødelampebelysning.
	Reducerer det blå skær, der typisk ses ved undervandsbelysning.

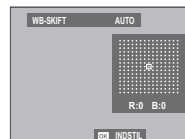

- ❖ Hvidbalancen justeres kun for blitzbelysning i indstillingerne **AUTO** og . Sluk blitzen ved hjælp af indstillingerne for hvidbalance.
- ❖ Resultaterne varierer alt efter optageforholdene. Afspil billederne efter fotografering for at kontrollere farverne.

### **Brugerdefineret hvidbalance**

Vælg  for at justere hvidbalancen for usædvanlige lysforhold. Indstillingerne for måling af hvidbalance vises; komponér en hvid genstand, så det udfylder visningen, og tryk udløserknappen helt ned for at måle hvidbalancen (for at vælge den nyeste brugerdefinerede værdi og afslutte uden at måle hvidbalancen skal du trykke på **DISP/BACK**, eller tryk på **MENU/OK** for at få vist den allernyeste værdi og få vist dialogboksen for finindstilling).

- Hvis **“GENNEMFØRT!”** vises, skal du trykke på **MENU/OK** for at indstille hvidbalancen til den målte værdi.
- Hvis **“UNDER”** vises, skal du øge eksponeringskompensationen ( 55) og prøve igen.
- Hvis **“OVER”** vises, skal du sænke eksponeringskompensationen ( 55) og prøve igen.

### **Farvetemperatur**

Farvetemperaturen er en objektiv måleenhed for en lyskildes farve, udtrykt i Kelvin (K). Lyskilder med en farvetemperatur tæt på den, der er i direkte sollys fremstår hvide; lyskilder med en lavere farvetemperatur har et gult eller rødt skær, mens lyskilder med en højere farvetemperatur har et blåligt skær. Du kan tilpasse farvetemperaturen til lyskilden som vist i følgende tabel eller vælge indstillinger, der afviger markant fra lyskildens farve for at gøre billederne “varmere” eller “køliger”.

◀ Vælges til mere rødlige lyskilder eller “køliger” billeder

Vælges til mere blålige lyskilder eller “varmere” billeder ▶

2000 K

Levende lys

Solnedgang/solopgang

5000 K

Direkte sollys

Skygge

15000 K

Blå himmel

## Lagring af indstillinger

Gem op til 7 sæt af brugerdefinerede kameraindstillinger til anvendelse i almindeligt opståede situationer. Lagrede indstillinger kan hentes ved hjælp af indstillingen  **VÆLG CUSTOM INDS.** i optagemenuen.

1 Tryk på **MENU/OK** i optageindstilling for at få vist optagemenuen. Tryk selektoren op eller ned for at markere  **RED./GEM CUSTOM**, og tryk på **MENU/OK**.

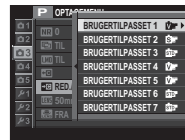

2 Markér et brugerindstillingssæt, og tryk på **MENU/OK** for at vælge det. Justér følgende som ønsket, og tryk på **DISP/BACK**, når justeringen er færdig: **ISO** ISO, **D-RING** DYNAMISK OMFANG, **F** FILMSIMULERING, **WB** HVIDBALANCE, **Color** FARVE, **Sharp** SKARPHED, **TONE** HØJLYSTONE, **SKYGETONE**, og **NR** STØJREDUKTION.



For at udskifte indstillingerne i det valgte sæt med indstillingerne, der aktuelt er valgt med kameraet, skal du vælge  **GEM DENNE INDST.** og trykke på **MENU/OK**.

3 Der vises en dialogboks for bekræftelse; markér **OK**, og tryk på **MENU/OK**.

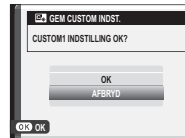

## Anvendelse af fatningsadapter

Når M-fatningsobjektiver monteres ved hjælp af en ekstra **FUJIFILM M MOUNT ADAPTER**, behandler kameraet billederne, efterhånden som de tages, for at opretholde billedkvaliteten og korrigerer for en række forskellige effekter.

- ♦ Montering af fatningsadapter aktiverer **OPTAG UDEN OBJ.** (📖 95) og skjuler afstandsindikatoren i standardvisningen.
- ♦ Inden kontrol af fokus skal du indstille fokustilstandsvælgeren til **M** (📖 68).

### Indstillinger for fatningsadapter

Tryk på funktionsknappen på fatningsadapteren viser indstillingerne for **LENS MONT. ADAP. IND.**

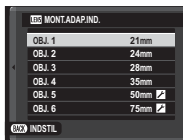

### Valg af brændvidde

Hvis objektivet har en brændvidde på 21, 24, 28 eller 35 mm, skal du vælge en tilsvarende indstilling i menuen **LENS MONT. ADAP.IND.** Ved andre objektiver skal du vælge indstilling 5 eller 6 og anvende selektoren til indtastning af brændvidden.



### Korrektion af forvrængning

Vælg mellem indstillingerne **STÆRK**, **MELLE**M eller **SVAG** for at korrigerer forvrængning af typen **TØNDE** eller **PUDE**.

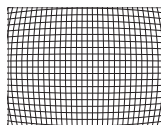

Tøndeforvrængning

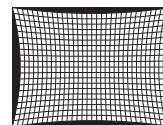

Pudeformet forvrængning

- ♦ For at fastlægge den påkrævede grad skal du justere forvrængningskorrektionen, mens du tager billeder af grafpapir eller andre genstande med gentagne lodrette og vandrette linjer, såsom vinduer i et højhus.

## ■ Korrektion af farveskygger

Farvevariationerne (skygger) mellem midten og kanterne af billedet kan justeres særskilt for hvert hjørne.

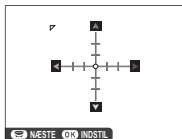

For at anvende korrektion af farveskygger skal du følge nedenstående trin.

- 1 Drej kommandohjulet for at vælge et hjørne. Det valgte hjørne indikeres af en trekant.



- 2 Anvend selektoren til at justere skygger, indtil der ikke længere er synlig farveforskel mellem det valgte hjørne og midten af billedet. Tryk selektoren til venstre eller til højre for at justere farverne på den cyanrøde akse, op eller ned for at justere farverne på den blå-gule akse. Der er i alt 19 positioner tilgængelige på hver akse.



- ♦ For at fastlægge den påkrævede mængde skal du justere korrektion af farveskygger, mens du tager billeder af blå himmel eller et ark gråt papir.

## ■ Korrektion af perifert lys

Vælg mellem værdier fra  $-5$  til  $+5$ . Valg af positive værdier øger det perifere lys, mens valg af negative værdier reducerer det perifere lys. Positive værdier anbefales ved årgangsobjektiver, negative værdier anbefales til oprettelse af effekten af billeder taget med et antikt objektiv eller et hulkamera.

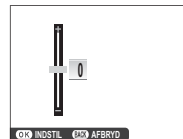



- ♦ For at fastlægge den påkrævede mængde skal du justere korrektion af det perifere lys, mens du tager billeder af blå himmel eller et ark gråt papir.

## Hjælp til fotobog

Opret bøger med dine favoritbilleder.

### Oprettelse af fotobog

**1** Vælg **NY BOG** for  **HJÆLP TIL FOTOBOG** i afspilningsmenuen ( 103), og vælg mellem følgende indstillinger:

- **VÆLG FRA ALLE:** Vælg mellem alle tilgængelige billeder.
- **VÆLG VIA BILLEDSØG:** Vælg mellem billeder, der svarer til de valgte søgebetingelser ( 89).

◆ Hverken billederne **640** eller mindre kan vælges til fotobøger.

**2** Rul gennem billederne, og tryk selektoren op for at vælge eller fravælge. For at få vist det aktuelle billede på forsiden skal du trykke selektoren ned. Tryk på **MENU/OK** for at afslutte, når bogen er som ønsket.

◆ Det først valgte billede bliver forsidebillede. Tryk selektoren ned for at vælge et andet billede til forsiden.

**3** Markér **FÆRDIGGØR FOTOBOG**, og tryk på **MENU/OK** (for at vælge alle billeder eller alle billeder, der svarer til de angivne søgebetingelser, skal du vælge **VÆLG ALLE**). Den nye bog føjes til listen i menuen for hjælp til fotobog.

- ① Bøgerne kan indeholde op til 300 billeder.
- ① Bøger uden billeder i slettes automatisk.

### **Visning af fotobøger**

Markér en bog i menuen for hjælp til fotobog, og tryk på **MENU/OK** for at få vist bogen, og tryk derefter selektoren til venstre eller højre for at bladre gennem billederne.

### **Redigering og sletning af fotobøger**

Få vist fotobogen, og tryk på **MENU/OK**. Følgende indstillinger vises; vælg den ønskede indstilling, og følg vejledningen på skærmen.

- **REDIGER**: Redigér bogen som beskrevet i "Opretelse af fotobog" (📖 87).
- **SLET**: Slet bogen.

#### **Fotobøger**

Fotobøger kan kopieres over på en computer ved hjælp af softwaren MyFinePix Studio (📖 118).





## Billedsøgning

Følg nedenstående trin for at søge efter billeder.

- 1 Tryk på **MENU/OK** under afspilning for at få vist afspilningsmenuen. Tryk selektoren op eller ned for at markere  **BILLEDSØGNING**, og tryk på **MENU/OK**.
- 2 Markér en indstilling, og tryk på **MENU/OK**.

Indstilling	Beskrivelse
<b>EFTER DATO</b>	Søg ud fra dato.
<b>EFTER ANSIGT</b>	Søg efter billeder, der indeholder ansigter.
<b>UNDER ★ FAVORITTER</b>	Søg efter vurdering (  31).
<b>EFTER SCENE</b>	Søg ud fra scene.
<b>EFTER DATATYPE</b>	Find alle stillbilleder, alle videoer eller alle RAW-billeder.
<b>VED UPLOAD-MÆRKE</b>	Find alle billeder valgt til overførsel til en bestemt destination.

- 3 Vælg en søgebetingung. Der vises kun billeder, der passer til søgebetingungsen. For at slette eller beskytte valgte billeder eller få vist de valgte billeder i et slideshow skal du trykke på **MENU/OK** og vælge mellem indstillingerne til højre.
- 4 For at afslutte søgningen skal du vælge **AFBRYD SØGNING**.

Indstilling	Se side
 <b>SLET</b>	99
 <b>BESKYT</b>	101
 <b>DIASSHOW</b>	102

## Anvendelse af menuerne: Optageindstilling

Optagemenuen anvendes til at justere indstillinger til en bred vifte af optageforhold. For at få vist optagemenuen skal du trykke på **MENU/OK** i optageindstilling. Markér punkter, og tryk selektoren til højre for at få vist indstillingerne. Markér derefter en indstilling, og tryk på **MENU/OK**. Tryk på **DISP/BACK** for at afslutte, når indstillingerne er som ønsket.



### Indstillinger for optagemenu (billeder)

De tilgængelige indstillinger varierer alt efter den valgte optagetilstand.

#### AVANCERET FILTER

Vælg et filter (67).

Denne mulighed er kun tilgængelig, når **AVANCERET FILTER** er valgt for drive-tilstand.

#### MOTIVPOSITION

Vælg en scene for automatisk indstilling (51).

Denne indstilling er kun tilgængelig, når der er valgt auto-indstilling ved at trykke på en funktionsknop (som standard, **Fn2/AUTO**).

#### AUTOFOKUS-INDSTIL.

Justér indstillinger for autofokus.

Indstilling	Beskrivelse
<b>FOKUSOMRÅDE</b>	Vælg fokusområdet (72).
<b>AF-TILSTAND</b>	Vælg AF-tilstanden for fokustilstande <b>S</b> og <b>C</b> (71).
<b>UDLØSER/FOKUSPRIORITET</b>	Vælg, hvordan kameraet fokuserer i fokustilstand <b>AF-S</b> eller <b>AF-C</b> . • <b>UDLØSER</b> : Lukkerresponsen prioriteres over fokus. Der kan tages billeder, når kameraet ikke er i fokus. • <b>FOKUS</b> : Fokus prioriteres over lukkerresponsen. Der kan kun tages billeder, når kameraet er i fokus.
<b>ØJEBLIKkelig AF-INDST.</b>	Vælg, hvordan kameraet fokuserer, når der trykkes på <b>AF-L</b> -knappen i manuel fokustilstand (68).

**AF AUTOFOKUS-INDSTIL. (Fortsat)**

Indstilling	Beskrivelse
<b>AF+MF</b>	<p>Hvis <b>TIL</b> er valgt i fokustilstand <b>S</b>, kan fokus justeres manuelt ved at dreje fokusringen, mens udløserknappen er trykket halvt ned. Indstillinger for både standard- og fokushøjdepunkter understøttes af MF-hjælp (70, 95). Objektiver med fokusafstandsindikator skal indstilles til manuel fokusindstilling (MF), før denne indstilling kan anvendes. Valg af MF deaktiverer fokusafstandsindikatoren. Indstil fokusringen til midten af fokusafstandsindikatoren, idet kameraet muligvis ikke fokuserer, hvis ringen er indstillet til uendeligt eller til mindste fokusafstand.</p> <div style="border: 1px solid gray; padding: 5px;"> <p><b>AF + MF Fokuszoom</b></p> <p>Når <b>TIL</b> er valgt for <b>SKÆRMINDSTILLING &gt; FOKUSKONTROL</b> i opsætningsmenuen og <b>ENKELT PUNKT</b> er valgt for <b>AF-TILSTAND</b>, kan fokuszoom anvendes til at zoome ind på det valgte fokusområde. Fokuszoom er ikke tilgængeligt når <b>ZONE</b> eller <b>VIDVINK./MÅLING</b> er valgt for <b>AF-TILSTAND</b>. Zoomforholdet er det samme som det, der er valgt i manuel fokusindstilling (fra 2,5x til 6x) og kan ikke ændres.</p> </div>
<b>ANSIGTSREGISTRERING</b>	<p>Intelligent ansigtsregistrering indstiller fokus og eksponering til menneskeansigter overalt på billedet, så kameraet forhindres i at fokusere på baggrunden på gruppeportrætter. Vælges til billeder, der understreger portrætmotiver.</p> <p>For at anvende intelligent ansigtsregistrering skal du trykke på <b>MENU/OK</b> for at få vist optagemenuen og vælge <b>TIL</b> for <b>ANSIGTSREGISTRERING</b>. Der kan registreres ansigter med kameraet i lodret eller vandret retning; hvis der registreres et ansigt, indikeres det af en grøn ramme. Hvis der er mere end ét ansigt på billedet, vælger kameraet ansigtet tættest på midten; andre ansigter indikeres af hvide rammer.</p> <ul style="list-style-type: none"> <li>① I visse indstillinger indstiller kameraet muligvis eksponeringen for billedet som helhed frem for portrætmotivet.</li> <li>① Hvis motivet bevæger sig, idet der trykkes på udløserknappen, kommer ansigtet muligvis ikke til at være i området indikeret af den grønne rammer, når billedet tages.</li> </ul>



AF AUTOFOKUS-INDSTIL. (Fortsat)	
Indstilling	Beskrivelse
<b>ØJE DETEKTION AF</b>	<p>Vælg, om kameraet registrerer øjne og fokuserer på dem, når Intelligent ansigtsregistrering er slået til. Vælg mellem <b>👁️ AUTO</b> (kameraet vælger automatisk, hvilket øje der skal fokuseres på), <b>👁️ HØJRE ØJE PRIORITYERES</b> (kameraet fokuserer på højre øje), <b>👁️ VENSTRE ØJE PRIORITYERES</b> (kameraet fokuserer på venstre øje) og <b>FRA</b> (øjefokus slået fra).</p> <ul style="list-style-type: none"> <li>🔹 Hvis kameraet er ude af stand til at registrere motivets øjne, fordi de er skjult af hår, briller eller andre genstande, fokuserer kameraet i stedet for på ansigter.</li> </ul>
<b>FØR-AF</b>	<p>Hvis <b>TIL</b> er valgt, fortsætter kameraet med at justere fokus, selv når udløserknappen ikke trykkes halvt ned. Bemærk, at dette øger afladningen af batteriet.</p>
<b>AF-HJÆLPELYS</b>	<p>Hvis <b>TIL</b> er valgt, lyser AF-hjælpelyset for at hjælpe med autofokus.</p> <ul style="list-style-type: none"> <li>🔹 AF-hjælp-lampen slukker automatisk når <b>SLUKKET</b> er valgt for <b>🔊 LYD &amp; BLITZ</b> i opsætningsmenuen.</li> </ul> <p>① Kameraet kan være ude af stand til at fokusere ved hjælp af autofokus i visse tilfælde. Hvis kameraet er ude af stand til at fokusere i makrotilstand, skal du forsøge at øge afstanden til motivet.</p> <p>① Undgå at rette AF-hjælpelyset direkte ind i øjnene på dit motiv.</p>

**ISO ISO**

Kontrollér kameraets følsomhed over for lys (📷 75).

**BILLEDSTØRRELSE**

Vælg størrelsen og skærmformatet, som stillbilleder optages ved.

**Skærmformat**

Billeder med et skærmformat på 3:2 har samme proportioner som et billede på 35 mm-film, mens et skærmformat på 16:9 egner sig til visning på Høj Definitionsenheder (HD). Billeder med et skærmformat på 1:1 er firkantede.

Indstilling	Udskrives i størrelser op til	Indstilling	Udskrives i størrelser op til
<b>L</b> 3:2	41 × 28 cm	<b>S</b> 3:2	21 × 14 cm
<b>L</b> 16:9	41 × 23 cm	<b>S</b> 16:9	21 × 12 cm
<b>L</b> 1:1	28 × 28 cm	<b>S</b> 1:1	14 × 14 cm
<b>M</b> 3:2	29 × 20 cm		
<b>M</b> 16:9	29 × 16 cm		
<b>M</b> 1:1	20 × 20 cm		

**BILLEDSTØRRELSE** nulstilles ikke, når kameraet slukkes, eller der vælges en anden optagetilstand.

**BILLEDKVALITET**

Vælg et filformat og en komprimeringsgrad. Vælg **FINE** eller **NORMAL** for at optage JPEG-billeder, **RAW** for at optage RAW-billeder eller **FINE+RAW** eller **NORMAL+RAW** for at optage både JPEG- og RAW-billeder. **FINE** og **FINE+RAW** anvender lavere JPEG-komprimeringsgrader for JPEG-billeder af højere kvalitet, mens **NORMAL** og **NORMAL+RAW** anvender højere JPEG-komprimeringsgrader for at forøge antallet af billeder, der kan lagres.

**DYNAMISK OMFANG**

Kontroller kontrasten. Vælg lavere værdier for at øge kontrasten ved fotografering indendørs eller under overskyet himmel, og højere værdier for at reducere tab af detaljer i markeringer og skygger ved fotografering af motivtyper med høj kontrast. Vi anbefaler højere værdier til motivtyper, der indeholder både sollys og dybe skygger, til motiver med høj kontrast som sollys på vand, efterårsblade i stærkt lys og portrætter taget mod en blå himmel samt til hvide genstande eller mennesker klædt i hvidt; bemærk dog, at der kan forekomme skjolder på billeder taget ved høje værdier.

- Hvis **AUTO** er valgt, vil kameraet automatisk vælge enten **100 %** eller **200 %** i henhold til motivet og optageforholdene. Lukkertid og blændeåbning vises, når udløserknappen trykkes halvt ned.
- **200 %** er tilgængelig ved følsomheder på ISO 400 og derover, **400 %** er tilgængelig ved følsomheder på ISO 800 og derover.

**FILMSIMULERING**

Simulér effekterne af forskellige typer film (59).

**SELVUDLØSER**

Tag billeder med selvudløseren (79).

 **INTERVAL-TIMEROPTAG.**

Justér indstillingerne for intervaloptagelse (📖 81).

 **HVIDBALANCE**

Justér farverne, så de passer til lyskilden (📖 82).

 **FARVE**

Justér farvetætheden.

 **SKARPHED**

Gør omrids skarpere eller blødere.

 **HØJLYSTONE**

Justér forekomsten af markeringer.

 **SKYGGETONE**

Justér forekomsten af skygger.

 **STØJREDUKTION**

Reducér støj på billeder taget ved høje følsomheder.

 **LANG EKSPONERING – SR**

Vælg **TIL** for at reducere skjolder på langtidseksponeringer (📖 53).

 **OBJEKTIVMOD.OPT.**

Vælg **TIL** for at forbedre definitionen ved at justere for diffraktion og det mindre tab af fokus i kanten af objektivet.

 **VÆLG CUSTOM INDS.**

Hent indstillinger gemt med  **RED./GEM CUSTOM.**

 **RED./GEM CUSTOM**

Gem indstillinger (📖 84).

---

**MONT.ADAP.IND.**

Justér indstillingerne for M-fatningsobjektiverne tilsluttet med en ekstra **FUJIFILM M MOUNT ADAPTER** (🗨 85).

**OPTAG UDEN OBJ.**

Vælg, hvorvidt udløseren aktiveres, når der ikke er monteret et objektiv.

**MF-HJÆLP**

Vælg, hvordan fokus vises i manuel fokustilstand (🗨 70).

- **STANDARD:** Fokus vises normalt (toppunkt for fokus og digitalt opdelt billede er ikke tilgængeligt).
- **DIGITALT OPDELT BILLEDE:** Visning af delt billede i sort/hvid.
- **FREMHEVNING AF FOKUSMAKS.:** Kameraet øger omrids med høj kontrast. Vælg en farve og toppunkt for niveau.

**AE/AF-LÅSTILST.**

Hvis **AE/AF-LÅST TRYK** er valgt, låses eksponering og/eller fokus, mens der trykkes på **AE-L**- eller **AF-L**-knappen. Hvis **AE/AF-LÅS TIL/Fra** er valgt, låses eksponering og/eller fokus, når der trykkes på **AE-L**- eller **AF-L**-knappen trykkes og forbliver låst, indtil der trykkes på knappen igen.

**AF-L-LÅSETILSTAND**

Vælg, hvilken rolle **AF-L**-knappen skal spille (🗨 56).

**LYSMÅLING**

Vælg, hvordan kameraet måler eksponeringen, når intelligent ansigtsregistrering er slået fra (🗨 58).

**LÅS SPOT AE & FOKUSOMRÅDE**

Vælg **TIL** for at måle den aktuelle fokusramme, når **ENKELT PUNKT** er valgt for **AUTOFOKUS-INDSTIL. > AF-TILSTAND**, og **SPOT** er valgt for **LYSMÅLING**.

**⚡ BLITZ OPSÆTNING**

Justér blitzindstillingerne.

Indstilling	Beskrivelse
<b>BLITZTILSTAND</b>	Vælg en blitztilstand (📖 36).
<b>BLITZKOMPENSATION</b>	Justér blitzens lysstyrke. Vælg mellem værdier fra +2 til -2 EV. Bemærk, at de ønskede resultater muligvis ikke kan opnås alt efter optageforholdene og afstanden til motivet.
<b>FJERN RØDE ØJNE</b>	Vælg <b>TIL</b> for at fjerne røde øjne, der stammer fra anvendelse af blitzten. <ul style="list-style-type: none"> <li>👉 Reduktion af røde øjne udføres kun, når der registreres et ansigt.</li> <li>👉 Fjernelse af røde øjne er ikke tilgængelig med RAW-billeder.</li> </ul>

**🎬 FILMINDSTILLING**

Justér filmindstillinger (📖 38).

Indstilling	Beskrivelse
<b>FILMTILSTAND</b>	Vælg en framestørrelse og -hastighed til optagelse af video. <ul style="list-style-type: none"> <li>• 📺 <b>1920×1080 60 fps</b>: Fuld HD (60 fps)</li> <li>• 📺 <b>1280×720 60 fps</b>: HD (60 fps)</li> <li>• 📺 <b>1920×1080 50 fps</b>: Fuld HD (50 fps)</li> <li>• 📺 <b>1280×720 50 fps</b>: HD (50 fps)</li> <li>• 📺 <b>1920×1080 30 fps</b>: Fuld HD (30 fps)</li> <li>• 📺 <b>1280×720 30 fps</b>: HD (30 fps)</li> <li>• 📺 <b>1920×1080 25 fps</b>: Fuld HD (25 fps)</li> <li>• 📺 <b>1280×720 25 fps</b>: HD (25 fps)</li> <li>• 📺 <b>1920×1080 24 fps</b>: Fuld HD (24 fps)</li> <li>• 📺 <b>1280×720 24 fps</b>: HD (24 fps)</li> </ul>
<b>FILM ISO</b>	Vælg følsomhed til optagelse af video fra <b>AUTO</b> eller fra indstillinger mellem ISO 400 og 6400. <ul style="list-style-type: none"> <li>👉 Denne indstilling har ingen indflydelse på fotografier.</li> </ul>
<b>MIK.-NIVEAUJUST.</b>	Justér mikrofonens niveau for optagelse.
<b>MIK./FJERN-UDLØSN.</b>	Angiv, om enheden tilsluttet til mikrofon-/fjernbetjeningsstikket er en mikrofon eller en fjernbetjening (📖 39, 54).







**FILMSIMULERINGSBKT.**

Vælg filmtyper til filmsimuleringsbracketing (📖 62).

**SETUP DIGIT STAB**

Vælg mellem følgende billedstabiliseringsindstillinger:

Indstilling	Beskrivelse
 <b>KONTINU. + BEVÆG.</b>	Billedstabilisering slået til. Hvis <b>+ BEVÆG.</b> er valgt, justerer kameraet lukkertiden for at reducere slør som følge af bevægelse, når der registreres motiver i bevægelse.
 <b>KONTINUERLIG</b>	
 <b>OPTAG. + BEVÆG.</b>	Som ovenfor bortset fra, at der kun udføres billedstabilisering, når udløserknappen trykkes halvt ned, eller lukkeren udløses.
 <b>KUN VED OPTAG.</b>	
<b>FRA</b>	Billedstabilisering slået fra. Vælg denne indstilling, når du anvender stativ.

- ❖ **+ BEVÆG.** har ingen effekt, når følsomheden indstilles til en fastsat værdi og kan også være utilgængelig ved visse kombinationer af indstillinger. Effekten kan variere med lysforholdene og hastigheden, som motivet bevæger sig med.
- ❖ **IS**-indstilling er kun tilgængelig, når der er monteret et objektiv, som understøtter billedstabilisering.

**TRÅDLØS KOMM.**

Tilslut til en smartphone eller tablet over et trådløst netværk (📖 117).

- ❖ For yderligere information, besøg <http://fujifilm-dsc.com/wifi/>.

**BLÆNDEINDSTILLING**

Vælg den anvendte metode til justering af blænden ved anvendelse af objektiver uden blænderinge.

- **AUTO +  MANUEL:** Drej det bagerste kommandohjul for at vælge blænde. Drej forbi mindste blænde for at vælge **A** (auto).
- **AUTO:** Blænden vælges automatisk; kameraet fungerer i eksponeringstilstand **P** (program AE) eller **S** (lukkerprioriteret AE).
- **MANUEL:** Drej det bagerste kommandohjul for at vælge blænden; kameraet fungerer i eksponeringstilstand **A** (blænde prioriteret AE) eller **M** (manuel).
- ❖ Blænden kan ikke justeres, mens billedet, der vises i kameraets objektiv, er zoomet ind.

**LUKKERTYPE**

Vælg lukkertype. Vælg den elektroniske lukker, for at slå lukkerlyden fra.

Indstilling	Beskrivelse
<b>MS MEKANISK LUKKER</b>	Tag billeder med den mekaniske lukker.
<b>ES ELEKTRONISK LUKKER</b>	Tag billeder med den elektroniske lukker.
<b>MS MEKANISK + ES ELEKTRONISK</b>	Kameraet vælger lukkertype i henhold til optageforholdene.

- ❖ Hvis **ES ELEKTRONISK LUKKER** eller **MS MEKANISK + ES ELEKTRONISK** er valgt, kan du vælge kortere lukkertider end  $\frac{1}{4000}$  sek. ved at dreje lukkertidshjulet over på 4000 og derefter dreje kommandohjulet.
- ❖ For information om kommandohjulets rolle, når kameraet bruges med objektiver, der ikke er udstyret med blændering, se "Objektiver uden Blændering" (11).
- ❖ Uanset den valgte indstilling, anvendes den mekaniske lukker ved panorambilleder i bevægelse. Når den elektroniske lukker anvendes, begrænses lukkertid og følsomhed til værdier på  $\frac{1}{32000}$  – 1 sek. og ISO 6400–200, og støjreduktion ved langtidseksponering har ingen effekt. I burst-tilstand fastlåses fokus og eksponering ved værdierne for det første billede i hver serie.
- ① Forvrængning kan være synlig på billeder af motiver i bevægelse, taget med den elektroniske lukker, mens der kan forekomme striber og tåge på billeder, taget under lysstofrør eller anden flimrende eller uregelmæssig belysning. Når du tager billeder med lukkerlyden slået fra, skal du tage hensyn til dit motivs billedrettheder samt privatlivets fred.

## Anvendelse af menuerne: Afspilningsindstilling

For at få vist afspilningsmenuen skal du trykke på **MENU/OK** i afspilningsindstilling. Markér punkter, og tryk selektoren til højre for at få vist indstillingerne. Markér derefter en indstilling, og tryk på **MENU/OK**. Tryk på **DISP/BACK** for at afslutte, når indstillingerne er som ønsket.



### Indstillinger for afspilningsmenu

#### TRÅDLØS KOMM.

Tilslut til en smartphone eller tablet over et trådløst netværk (117).

For yderligere information skal du gå på <http://app.fujifilm-dsc.com>.

#### RAW-KONVERTERING

Opret JPEG-kopier af RAW-billeder (78).



#### SLET

Slet alle eller valgte billeder.

- **BILLEDE:** Tryk selektoren til venstre eller højre for at bladre gennem billederne, og tryk på **MENU/OK** for at slette det aktuelle billede (der vises ingen dialogboks for bekræftelse).
- **VALGTE BILLEDER:** Markér billeder, og tryk på **MENU/OK** for at vælge eller fravælge. Når handlingen er udført, skal du trykke på **DISP/BACK** for at få vist en dialogboks, derefter markere **OK** og trykke på **MENU/OK**.
- **ALLE BILLEDER:** Der vises en dialogboks for bekræftelse; markér **OK**, og tryk på **MENU/OK** for at slette alle ubeskyttede billeder.

### BESKÆR BILLEDE

Opret en beskåret kopi af det aktuelle billede.

- 1 Få vist det ønskede billede.
  - 2 Vælg  **BESKÆR BILLEDE** i afspilningsmenuen.
  - 3 Anvend knapperne  og  til at zoome ind og ud, og tryk selektoren op, ned, til venstre eller til højre for at rulle igennem billedet, indtil den ønskede del af billedet vises.
  - 4 Tryk på **MENU/OK** for at få vist en dialogboks for bekræftelse.
  - 5 Tryk på **MENU/OK** igen for at gemme den beskårne kopi som separat fil.
- 💡 Store beskæringer giver store billeder; alle kopier har et skærmformat på 3 :2. Hvis størrelsen på den endelige kopi bliver **640**, vises **OK** med gult.

### ÆNDR STØRRELSE

Opret en lille kopi af det aktuelle billede.

- 1 Få vist det ønskede billede.
  - 2 Vælg  **ÆNDR STØRRELSE** i afspilningsmenuen.
  - 3 Markér en størrelse, og tryk på **MENU/OK** for at få vist en dialogboks for bekræftelse.
  - 4 Tryk på **MENU/OK** igen for at gemme kopien med ændret størrelse som separat fil.
- 💡 De tilgængelige størrelser varierer med størrelsen af det originale billede.

**BESKYT**

Beskyt billederne mod utilsigtet sletning. Markér én af følgende indstillinger, og tryk på **MENU/OK**.

- **BILLEDE**: Beskyt valgte billeder. Tryk selektoren til venstre eller til højre for at få vist billeder, og tryk på **MENU/OK** for at vælge eller fravælge. Tryk på **DISP/BACK**, når handlingen er udført.
- **VÆLG ALLE**: Beskyt alle billeder.
- **NULSTIL ALLE**: Fjern beskyttelsen fra alle billeder.

① Beskyttede billeder slettes, når hukommelseskortet formateres (📖 113).

**ROTER BILLEDE**

Rotér billederne.

**1** Få vist det ønskede billede.

**2** Vælg  **ROTER BILLEDE** i afspilningsmenuen.

**3** Tryk selektoren ned for at rotere billedet 90° med uret, og tryk selektoren op for at rotere billedet 90° mod uret.

**4** Tryk på **MENU/OK**. Billedet vises automatisk i den valgte retning, når det afspilles på kameraet.

- ❖ Beskyttede billeder kan ikke roteres. Fjern beskyttelsen, før du roterer billederne.
- ❖ Kameraet er muligvis ude af stand til at rotere billeder oprettet på andre enheder. Billeder, der roteres på kameraet, roteres ikke ved visning på computer eller andre kameraer.
- ❖ Billeder taget med  **SKÆRMINDSTILLING > AUTOROTER AFSP.** vises automatisk i den rigtige retning under afspilning (📖 108).

**FJERN RØDE ØJNE**



Fjern røde øjne fra portrætter. Kameraet analyserer billedet; hvis der registreres røde øjne, behandles billedet for at oprette en kopi med reduceret rød-øje-effekt.

- 1 Få vist det ønskede billede.
- 2 Vælg **FJERN RØDE ØJNE** i afspilningsmenuen.
- 3 Tryk på **MENU/OK**.

- ❖ Røde øjne fjernes muligvis ikke, hvis kameraet ikke er i stand til at registrere et ansigt, eller hvis ansigtet er i profil. Resultaterne kan variere alt efter motivtypen. Røde øjne kan ikke fjernes fra billeder, der allerede er blevet behandlet ved hjælp af Fjern røde øjne eller fra billeder oprettet på andre enheder.
- ❖ Den påkrævede tid til billedbehandling varierer alt efter antal registrerede ansigter.
- ❖ Kopier oprettet med **FJERN RØDE ØJNE** indikeres af ikonet  under afspilning.
- ❖ Fjern røde øjne kan ikke udføres på RAW-billeder.

**DIASSHOW**

Få vist billederne i et automatisk slideshow. Vælg typen af show, og tryk på **MENU/OK** for at starte. Tryk på **DISP/BACK** når som helst under showet for at få vist hjælp på skærmen. Showet kan til hver en tid afsluttes ved tryk på **MENU/OK**.

Indstilling	Beskrivelse
<b>NORMAL</b>	Tryk selektoren til venstre eller højre for at gå et billede tilbage eller springe et billede frem. Vælg <b>OVERBLÆNDING</b>
<b>OVERBLÆNDING</b>	for "fadende" overgang mellem billederne.
<b>NORMAL</b> 	
<b>OVERBLÆNDING</b> 	Som ovenfor bortset fra, at kameraet automatisk zoomer ind på ansigter.
<b>FLERE</b>	Få vist flere billeder på én gang.

- ❖ Kameraet slukker ikke automatisk under et igangværende slideshow.

**HJÆLP TIL FOTOBOG**

Opret bøger med dine favoritt billeder (📖 87).

**MÆRKE FOR UPLOAD**

Vælg billeder for overførsel til YouTube, Facebook eller MyFinePix.com ved hjælp af MyFinePix Studio (kun Windows).

- 1 Vælg **YouTube** for at vælge videoer for overførsel til YouTube, **Facebook** for at vælge billeder og videoer for overførsel til Facebook eller **MyFinePix.com** for at vælge billeder for overførsel til MyFinePix.com.
- 2 Tryk selektoren til venstre eller til højre for at få vist billederne, og tryk på **MENU/OK** for at vælge eller fravælge. Tryk på **DISP/BACK** for at afslutte, når alle de ønskede billeder er valgt.
  - 🔍 Du kan kun vælge videoer for overførsel til YouTube.
  - 🔍 Du kan kun vælge billeder for overførsel til MyFinePix.com.
  - 🔍 Under afspilning indikeres valgte billeder af ikonerne  **YouTube**,  **Facebook** eller  **MyFinepix.com**.
  - 🔍 Vælg **NULSTIL ALLE** for at fravælge alle billeder. Hvis antallet af berørte billeder er meget højt, kan det tage et stykke tid at gennemføre funktionen. Tryk på **DISP/BACK** for at afslutte, før funktionen er gennemført.

**Overførsel af billeder (kun Windows)**

Du kan overføre valgte billeder ved hjælp af indstillingen **YouTube/Facebook/MyFinePix.com Overførsel** i MyFinePix Studio. For information om installation af MyFinePix Studio og tilslutning af kameraet til computer, se "Visning af billeder på computer" (📖 118).

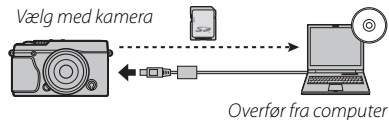
**BILLEDSØGNING**

Søg efter billeder (📖 89).

### PC-AUTOLAGRING

Overfør billeder til en computer over et trådløst netværk (📖 117).

♦ For yderligere information skal du gå på <http://app.fujifilm-dsc.com>.

### FOTOBESTIL. (DPOF)

Vælg billeder til udskrivning på DPOF- og PictBridge-kompatible enheder (📖 123).

### instax PRINTERUDSKRIVN.

Udskriv billeder på ekstra FUJIFILM instax SHARE printere (📖 127).

### FORMATFORHOLD

Vælg, hvordan Høj Definitionsenheder (HD) viser billeder med et skærmmformat på 3:2 (denne indstilling er kun tilgængelig, når der er tilsluttet et HDMI-kabel). Vælg 16:9 for at få vist billedet, så det udfylder skærmen med top og bund beskåret, 3:2 for at få vist hele billedet med sorte paneler på begge sider.

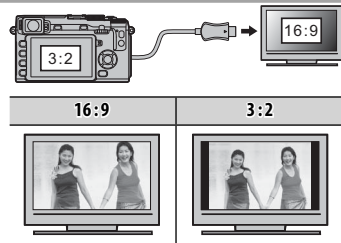



# Opsætningsmenuen

## Anvendelse af opsætningsmenuen

### 1 Få vist opsætningsmenuen.

1.1 Tryk på **MENU/OK** for at få vist menuen for den aktuelle indstilling.



1.2 Tryk selektoren til venstre for at markere fanen for den aktuelle menu.



1.3 Tryk selektoren ned for at markere fanen i opsætningsmenuen med den ønskede indstilling.

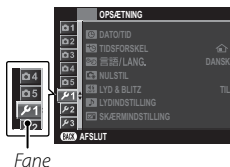

1.4 Tryk selektoren til højre for at placere markøren i opsætningsmenuen.



### 2 Justér indstillingerne.

Markér punkter, og tryk selektoren til højre for at få vist indstillingerne. Markér derefter en indstilling, og tryk på **MENU/OK**. Tryk på **DISP/BACK** for at afslutte, når indstillingerne er som ønsket.

## **Indstillinger for opsætningsmenu**



### DATO/TID

Indstil kameraets ur ( 22).

### TIDSFORSKEL

Indstil kameraets ur fra din hjemmetidszone til lokal tid på din rejsedestination øjeblikkeligt. For at angive forskellen med lokal tid og din hjemmetidszone:

- 1 Markér  **LOKAL**, og tryk på **MENU/OK**.
- 2 Anvend selektoren til at vælge tidsforskellen mellem lokal tid og din hjemmetidszone. Tryk på **MENU/OK**, når indstillingerne er som ønsket.

For at indstille kameraets ur til lokal tid skal du markere  **LOKAL** og trykke på **MENU/OK**. For at indstille uret til tiden i din hjemmetidszone skal du vælge  **HJEMME**. Hvis  **LOKAL** er valgt, vises  i tre sekunder, når du tænder kameraet.

### 言語/LANG.

Vælg et sprog ( 22).

### NULSTIL

Nulstil menuindstillingerne for optagelse og opsætning, til standardindstillingerne. Brugertilpasset hvidbalance, brugertilpassede indstillingsbanker oprettet ved hjælp af  **RED./GEM CUSTOM**,  **TRÅDLØSE INDSTIL.**, og opsætningsmenuen  **DATO/TID**,  **TIDSFORSKEL** -indstillinger påvirkes ikke.

- 1 Markér den ønskede indstilling, og tryk vælgeren til højre.
- 2 Der vises en dialogboks for bekræftelse; markér **OK**, og tryk på **MENU/OK**.

### LYD & BLITZ

Vælg **SLUKKET** for at deaktivere højtaleren, blitzen og hjælpelyset i situationer, hvor kameraet ikke må afgive lyd eller lys.  ses i visningen, når **SLUKKET** er valgt.

**▶ LYDINDSTILLING**









Justér lydindstillingerne.

Indstilling	Beskrivelse
<b>LYDSTYRKE</b>	Justér styrken af lydene fra betjening af kameraets knapper. Vælg <b>FRA</b> (lydløs) for at deaktivere knapperens lyde.
<b>LUKKERLYDSTYRKEE</b>	Justér styrken af lydene produceret ved lukkerudløsning. Vælg <b>FRA</b> (lydløs) for at deaktivere lukkerlyden.
<b>LUKKERLYD</b>	Vælg lyd for lukkeren.
<b>AFSPILN.LYDST.</b>	Justér lydstyrken for afspilning af video.

**☑ SKÆRMINDSTILLING**

Justér visningsindstillingerne.

Indstilling	Beskrivelse									
<b>VISNING</b>	Vælg, hvor længe billederne vises efter optagelse. Farverne kan variere en smule fra dem på det endelige billede, og "støj"-skjolder kan være synlige ved høje følsomheder.									
	<table border="1"> <thead> <tr> <th>Indstilling</th> <th>Beskrivelse</th> </tr> </thead> <tbody> <tr> <td><b>KONTINUERLIG</b></td> <td>Billederne vises, indtil der trykkes på knappen <b>MENU/OK</b>, eller indtil udløserknappen trykkes halvt ned. For at zoome ind på det aktive fokuspunkt skal du trykke midt på kommandohjulet; tryk endnu engang for at annullere zoom.</td> </tr> <tr> <td><b>1,5 SEK.</b></td> <td rowspan="2">Billederne vises i 1,5 sekund (<b>1,5 SEK.</b>) eller 0,5 sekund (<b>0,5 SEK.</b>), eller indtil udløserknappen trykkes halvt ned.</td> </tr> <tr> <td><b>0,5 SEK.</b></td> </tr> <tr> <td><b>FRA</b></td> <td>Billederne vises ikke efter optagelse.</td> </tr> </tbody> </table>	Indstilling	Beskrivelse	<b>KONTINUERLIG</b>	Billederne vises, indtil der trykkes på knappen <b>MENU/OK</b> , eller indtil udløserknappen trykkes halvt ned. For at zoome ind på det aktive fokuspunkt skal du trykke midt på kommandohjulet; tryk endnu engang for at annullere zoom.	<b>1,5 SEK.</b>	Billederne vises i 1,5 sekund ( <b>1,5 SEK.</b> ) eller 0,5 sekund ( <b>0,5 SEK.</b> ), eller indtil udløserknappen trykkes halvt ned.	<b>0,5 SEK.</b>	<b>FRA</b>	Billederne vises ikke efter optagelse.
	Indstilling	Beskrivelse								
	<b>KONTINUERLIG</b>	Billederne vises, indtil der trykkes på knappen <b>MENU/OK</b> , eller indtil udløserknappen trykkes halvt ned. For at zoome ind på det aktive fokuspunkt skal du trykke midt på kommandohjulet; tryk endnu engang for at annullere zoom.								
	<b>1,5 SEK.</b>	Billederne vises i 1,5 sekund ( <b>1,5 SEK.</b> ) eller 0,5 sekund ( <b>0,5 SEK.</b> ), eller indtil udløserknappen trykkes halvt ned.								
<b>0,5 SEK.</b>										
<b>FRA</b>	Billederne vises ikke efter optagelse.									
<b>EVF AUTOROTER SKÆRME</b>	Vælg, hvorvidt indikatorerne i søgeren roterer for at svare til kameraets retning (☰ 25). Uanset den valgte indstilling roterer indikatorerne på skærmen ikke.									
<b>VIS EKS. MAN. TIL.</b>	Vælg <b>TIL</b> for at aktivere eksempelvisningen af eksponering i manuel eksponeringsindstilling. Vælg <b>FRA</b> ved anvendelse af blitz eller i andre tilfælde, hvor eksponeringen muligvis ændrer sig, når billedet tages.									

☑ SKÆRMINDSTILLING (Fortsat)						
Indstilling	Beskrivelse					
<b>EVF-LYSSTYRKE</b>	Justér visningens lysstyrke i den elektroniske søger.					
<b>LCD-LYSSTYRKE</b>	Justér skærmens lysstyrke.					
<b>FORHÅNDSVIS BILLEDEFFEKT</b>	<p>Vælg <b>TIL</b> for at få vist eksempler på filmsimuleringens effekter, hvidbalance og andre indstillinger på skærmen. Vælg <b>FRA</b> for at gøre skygger ved motivtyper med lav kontrast, motiver taget i modlys samt andre motiver, der er svære at se, mere synlige.</p> <p>◆ Hvis <b>FRA</b> er valgt, bliver effekterne af kameraindstillingerne ikke synlige på skærmen, og farver og nuancer afviger fra dem på det endelige billede. Visningen justeres dog for at vise effekterne af avancerede filtre samt af indstillingerne for sort/hvid og sepia.</p>					
<b>GUIDE INDRAMNING</b>	Vælg typen af gitterlinjer tilgængelig i optageindstilling.					
	<table border="1"> <thead> <tr> <th>☐ GITTER 9</th> <th>☐ GITTER 24</th> <th>☐ HD-INDRAMNING</th> </tr> </thead> <tbody> <tr> <td>  <p><i>For billedkomposition efter "tredjedelsreglen".</i></p> </td> <td>  <p><i>Et gitter på seks gange fire.</i></p> </td> <td>  <p><i>Komponér HD-billeder i beskæringen vist af linjerne øverst og nederst i visningen.</i></p> </td> </tr> </tbody> </table>	☐ GITTER 9	☐ GITTER 24	☐ HD-INDRAMNING	 <p><i>For billedkomposition efter "tredjedelsreglen".</i></p>	 <p><i>Et gitter på seks gange fire.</i></p>
☐ GITTER 9	☐ GITTER 24	☐ HD-INDRAMNING				
 <p><i>For billedkomposition efter "tredjedelsreglen".</i></p>	 <p><i>Et gitter på seks gange fire.</i></p>	 <p><i>Komponér HD-billeder i beskæringen vist af linjerne øverst og nederst i visningen.</i></p>				
<b>AUTOROTER. AFSP.</b>	Vælg <b>TIL</b> for automatisk at rotere "høje" (portrætorientering) billeder under afspilning.					
<b>FOKUSKONTROL</b>	Hvis <b>TIL</b> er valgt, zoomer kameraet automatisk ind på billedet, der ses gennem objektivet, når fokuseringen drejes i manuel fokustilstand (☑ 69).					
<b>AFSTANDSMÅLEENHEDER</b>	Vælg de enheder, der anvendes til indikatoren for fokusafstand (☑ 69).					
<b>VIS CUSTOM INDST.</b>	Vælg emner til standardvisningen (☑ 27).					

**📷 KNAK-/DREJEKNAKINDST.**

Vælg, hvilke funktioner, der skal udføres af kameraets betjeningsknapper.

Indstilling	Beskrivelse	
<b>FUNKT.INDS. (Fn)</b>	Vælg, hvilke roller funktionsknapperne skal spille (📖 45).	
<b>INDSTIL. AF SELEKTORKNAK</b>	Vælg funktionerne for knapperne op, ned, venstre og højre, på vælgeren.	
	<b>Indstilling</b>	<b>Beskrivelse</b>
	<b>Fn-KNAK</b>	Vælgerens knapper fungerer som funktionsknapper.
	<b>FOKUSOMRÅDE</b>	Vælgerens knapper kan anvendes til at placere fokusområdet.
<b>REDIGER/GEM HURTIGMENU</b>	Vælg de indstillinger, der vises i hurtigmenuen (📖 43).	
<b>KOMMANDODREJEKNAK-INDST.</b>	Vælg, hvorvidt kommandohjulet styrer lukkertiden ( <b>S.S.</b> , standardindstillingen) eller blænden ( <b>F</b> ). 🔍 Denne indstilling træder kun i kraft med objektiver, som ikke er udstyret med en blændering.	
<b>AE-L/AF-L-KNAKINDSTILLING</b>	Skift funktionerne for knapperne <b>AF-L</b> og <b>AE-L</b> .	

**📷 FOKUSRING**

Vælg retningen, som fokusringen roteres i for at øge fokusafstanden.

**📷 STRØMSTYRING**

Justér indstillingerne for strømstyring.

Indstilling	Beskrivelse
<b>AUTO-SLUK</b>	Vælg tidsrummet, før kameraet slukker automatisk, når der ikke udføres nogen handlinger. Korte tidsrum øger batteriets levetid; hvis <b>FRA</b> er valgt, skal kameraet slukkes manuelt. Bemærk, at i nogle situationer slukker kameraet automatisk, selv når <b>FRA</b> er valgt.
<b>HØJYDEEVNE</b>	Vælg <b>TIL</b> hurtigere fokus og for at reducere den tid, det tager at genstarte kameraet, når det er blevet slukket.

**SENSORRENSNING**

Fjern støv fra kameraets billedsensor.

- **OK:** Rens sensor øjeblikkeligt (🗨️ xi).
- **NÅR TÆNDT:** Hvis denne indstilling er valgt, udføres sensorrensning, når kameraet tænder.
- **NÅR SLUKKET:** Hvis denne indstilling er valgt, udføres der sensorrensning, når kameraet slukker (sensorrensning udføres dog ikke, hvis kameraet slukker i afspilningsindstilling).
- 🔍 Støv, der ikke kan fjernes ved sensorrensning, kan fjernes manuelt (🗨️ 134).

**GEM DATAINDSTIL.**

Justér indstillingerne for filhåndtering.

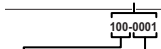
Indstilling	Beskrivelse	
<b>NUMMERERING</b>	Nye billeder gemmes i billedfiler, der navngives ved hjælp af et firecifret filnummer, som tildeles ved at føje én til det senest anvendte filnummer. Filnummeret vises under afspilning som vist til højre. <b>NUMMERERING</b> styrer, hvorvidt filnummereringen nulstilles til 0001, når der isættes et nyt hukommelseskort, eller det aktuelle hukommelseskort formateres. <div style="float: right; text-align: right;"> <i>Billednummer</i>    <i>Mappe-</i> <i>nummer</i>      <i>Filnum-</i> <i>mer</i> </div>	
	<b>Indstilling</b>	<b>Beskrivelse</b>
	<b>KONTINUERLIG</b>	Nummereringen fortsætter fra det senest anvendte filnummer eller fra det første ledige filnummer alt afhængigt af, hvad der er højest. Vælg denne indstilling for at reducere antallet af billeder med dobbelte filnavne.
	<b>FORFRA</b>	Nummereringen nulstilles til 0001 efter formatering, eller når der sættes et nyt hukommelseskort i.
	<ul style="list-style-type: none"> <li>🔍 Hvis billednummeret når 999-9999, deaktiveres udløseren (🗨️ 141).</li> <li>🔍 Valg af 🗨️ <b>NULSTIL</b> (🗨️ 106) indstiller <b>NUMMERERING</b> til <b>KONTINUERLIG</b>, men nulstiller ikke filnummeret.</li> <li>🔍 Billednumre på billeder taget med andre kameraer kan afvige.</li> </ul>	
<b>GEM ORG. BILLEDE</b>	Vælg <b>TIL</b> for at gemme ubehandlede kopier af billeder taget med 🗨️ <b>FJERN RØDE ØJNE</b> .	
<b>REDIGER FILNAVN</b>	Ændr filnavnets præfiks. sRGB-billeder bruger et fire-bogstavs præfiks (standard "DSCF"), Adobe RGB-billeder bruger et tre-bogstavs præfiks ("DSF"), indledt med et understregningstegn.	

**FARVERUM**

Vælg det tilgængelige farvespektrum for farvegengivelse.



Indstilling	Beskrivelse
<b>sRGB</b>	Anbefales i de fleste situationer.
<b>Adobe RGB</b>	Til kommerciel trykning.

**EVF/LCD-INDST.**

Vælg en visning (🗨 24).

 **FORBINDELSSESINDSTILLING**

Justér indstillinger for forbindelse til trådløse enheder, inkluderet smartphones, computere og FUJIFILM instax SHARE-printere.

Indstilling	Beskrivelse	
<b>TRÅDLØSE INDSTIL.</b>	Justér indstillingerne for tilslutning til trådløse netværk.	
	Indstilling	Beskrivelse
	<b>GEN. INDSTILLINGER</b>	Vælg et navn ( <b>NAVN</b> ) for at identificere kameraet på det trådløse netværk (kameraet er som standard tildelt et unikt navn), eller vælg <b>NULSTIL TRÅDLØSE INDSTIL.</b> for at gendanne standardindstillingerne.
	<b>TILPAS STR.</b> 	Vælg <b>TIL</b> (standardindstillingen, anbefales i de fleste situationer), for at størrelsestilpasse større billeder til  for overførsel til smartphones, <b>FRA</b> for at overføre billeder i deres originale størrelse. Størrelsestilpasning gælder kun den kopi, der overføres til smartphonen; originalen påvirkes ikke.
<b>PC-AUTOLAGR.INDS.</b>	Vælg <b>SLET REG. DEST.-PC</b> for at fjerne valgte destinationer, <b>TIDL. ANV. FORB.</b> for at se computere, som kameraet for nyligt har været tilsluttet.	
<b>PC-AUTOLAGR.INDS.</b>	Vælg en destination for overførsel. Vælg <b>ENKEL OPSÆTNING</b> for at tilslutte ved hjælp af WPS, <b>MANUEL OPSÆTNING</b> for at konfigurere netværksindstillingerne manuelt.	
<b>INDSTIL GEOMÆRKN.</b>	Få vist stedsdata, der er downloadet fra en smartphone, og vælg, om du vil gemme dataene med dine billeder.	
	Indstilling	Beskrivelse
	<b>GEOMÆRKNING</b>	Vælg, om stedsdata, der er downloadet fra en smartphone, skal integreres i billeder, efterhånden som de bliver taget.
<b>STEDOPLYSNINGER</b>	Få vist de senest downloadede stedsdata fra en smartphone.	
<b>instax PR.FORB.INDST.</b>	Justér indstillinger for forbindelse til valgbare FUJIFILM instax SHARE-printere (  126).	

 For yderligere information om trådløse forbindelser, besøg venligst <http://fujifilm-dsc.com/wifi/>



**FORMATERING**

For at formatere hukommelseskortet:











- 1 Markér **FORMATERING** i opsætningsmenuen, og tryk på **MENU/OK**.
  - 2 Der vises en dialogboks for bekræftelse. For at formatere hukommelseskortet skal du markere **OK** og trykke på **MENU/OK**. For at afslutte uden at formatere hukommelseskortet skal du vælge **AFBRYD** eller trykke på **DISP/BACK**.
- ① Alle data—herunder beskyttede billeder—slettes fra hukommelseskortet. Sørg for, at vigtige filer er blevet kopieret over på en computer eller en anden lagringsenhed.
  - ① Åbn ikke dækslet til batterikammeret under formatering.

























## Fabriksstandarder











Fabriksindstillingerne for indstillingerne i optage- og opsætningsmenuen opstilles nedenfor. Du kan gen-  
danne disse indstillinger ved hjælp af indstillingen  **NULSTIL** i opsætningsmenuen ( 106).

### ■ Optagemenu

Menu	Standard
 AVANCERET FILTER	 LEGETØJSKAMERA
 MOTIVPOSITION	 AVANCERET SR-AUTO
 AUTOFOKUS-INDSTIL. AF-TILSTAND UDLØSER/FOKUSPRIORITET	 ZONE • AF-S-PRIORITETSVALG: UDLØSER • AF-C-PRIORITETSVALG: UDLØSER
ØJEBLIKkelig AF-INDST. AF+MF ANSIGTSREGISTRERING ØJE DETEKTION AF FØR-AF AF-HJÆLPELYS	AF-S FRA FRA  AUTO FRA TIL
 ISO	200
 BILLEDSTØRRELSE	 L 3 : 2
 BILLEDKVALITET	FINE

Menu	Standard
 DYNAMISK OMFANG	 100 %
 FILMSIMULERING	 PROVIA/STANDARD
 SELVUDLØSER	FRA
 HVIDBALANCE	AUTO
 FARVE	(0) STANDARD
 SKARPHED	(0) STANDARD
 HØJLYSTONE	(0) STANDARD
 SKYGGETONE	(0) STANDARD
 STØJREDUKTION	(0) STANDARD
 LANG EKSPONERING - SR	TIL
 OBJEKTIVMOD.OPT.	TIL
 MONT.ADAP.IND.	OBJ. 5 (50 mm)

Menu	Standard
 OPTAG UDEN OBJ.	FRA
 MF-HJÆLP	STANDARD
 AE/AF-LÅSTILST.	AE/AF-LÅS T. TRYK
 AF-LÅSETILSTAND	KUN AF-LÅS
 LYSMÅLING	 MULTI
 LÅS SPOT AE & FOKUSOMRÅDE	TIL
 BLITZ OPSÆTNING BLITZTILSTAND BLITZKOMPENSATION FJERN RØDE ØJNE	AUTO ±0 FRA

Menu	Standard
 FILMINDSTILLING FILMTILSTAND FILM ISO MIK.-NIVEAUJUST. MIK./FJERN-UDLØSN.	 1920 × 1080 60fps AUTO 3  MIK.
 FILMSIMULERINGSBKT. FILM 1 FILM 2 FILM 3	 PROVIA/STANDARD  Velvia/LEVENDE  ASTIA/BLØD
 BLÆNDEINDSTILLING	AUTO +  MANUEL
 LUKKERTYPE	MS MEKANISK LUKKER

## Opsætningsmenu

Menu	Standard
LYD & BLITZ	TIL
LYDINDSTILLING LYDSTYRKE LUKKERLYDSTYRKE LUKKERLYD AFSPILN.LYDST.	<b>1</b> <b>1</b> <b>1</b> LYD 1 <b>7</b>
SKÆRMINDSTILLING VISNING EVF AUTOROTER SKÆRME VISEKS.MAN.TIL. EVF-LYSSTYRKE LCD-LYSSTYRKE FORHÅNDSVIS BILLEDEFFEKT GUIDE INDRAMNING AUTOROTER. AFSP. FOKUSKONTROL AFSTANDSMÅLEENHEDER VIS CUSTOM INDST.	FRA TIL TIL 0 0 TIL GITTER 9 TIL FRA METER <ul style="list-style-type: none"> <li>• GUIDE INDRAMNING: <input type="checkbox"/></li> <li>• ELEKTRONISK NIVEAU: <input type="checkbox"/></li> <li>• AF-AFSTANDSINDIKATOR: <input type="checkbox"/></li> <li>• HISTOGRAM: <input type="checkbox"/></li> <li>• Alle andre indstillinger: <input checked="" type="checkbox"/></li> </ul>

Menu	Standard
KNAP-/DREJEKNAPINDST. FUNKT.INDS. (Fn) INDSTIL. AF SELEKTORKNAP REDIGER/GEM HURTIGMENU AE-L/AF-L-KNAPINDSTILLING	Se side 44. <b>Fn-KNAP</b> Se side 41. <b>AE-L/AF-L</b>
FOKUSRING	MED URET
STRØMSTYRING AUTO-SLUK HØJ YDEEVNE	2 MIN FRA
SENSORRENSNING NÅR TÆNDT NÅR SLUKKET	FRA TIL
GEM DATAINDSTIL. NUMMERERING GEM ORG.BILLEDE	KONTINUERLIG FRA
FARVERUM	sRGB
EVF/LCD-INDST.	ØJESENS.
FORBINDELSESINDSTILLING TRÅDLØSE INDSTIL. INDSTIL GEOMÆRKN.	<ul style="list-style-type: none"> <li>• TILPAS STR. : TIL</li> <li>• GEOMÆRKNING: TIL</li> <li>• STEDOPLYSNINGER: TIL</li> </ul>

# Tilslutninger

## Trådløs overførsel

Opnå adgang til trådløse netværk, og tilslut til computere, smartphones eller tablets. For downloads og anden information skal du gå på <http://app.fujifilm-dsc.com/>.

### Trådløse forbindelser: Smartphones

Installér app'en "FUJIFILM Camera Remote" på din smartphone for at gennemse billederne på kameraet, downloade valgte billeder, fjernstyre kameraet eller kopiere steddato over på kameraet. For at tilslutte til en smartphone, skal du trykke på kameraets funktionsknop **(Fn7/Wi-Fi)**.

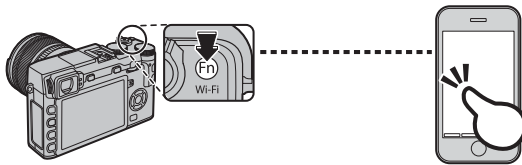

- Du kan også tilslutte ved hjælp af indstillingerne **TRÅDLØS KOMM.** i kameraets optage- og afspilningsmenu.

### Trådløse forbindelser: Computere

Når du har installeret app'en "FUJIFILM PC AutoSave" og konfigureret din computer som en destination for billederne kopieret fra kameraet, kan du overføre billederne fra kameraet ved hjælp af indstillingen **PC-AUTOLAGRING** i kameraets afspilningsmenu eller ved at trykke på og holde funktionsknappen **(Fn7/Wi-Fi)**-nede i afspilningstilstand.

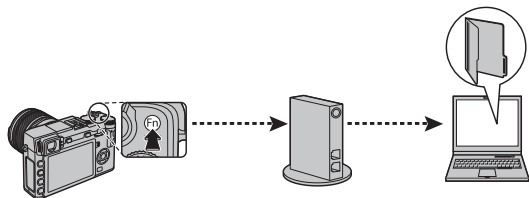

## Visning af billeder på computer

---

Læs dette afsnit for information om at kopiere billeder til en computer.

### **Windows**

Anvend MyFinePix Studio til at kopiere billeder over på din computer, hvor de kan lagres, vises, organiseres og printes. MyFinePix Studio er tilgængelig til download fra følgende webside:

<http://fujifilm-dsc.com/mfs/>

Når download er fuldført, dobbeltklik på downloadfilen ("MFPS\_Setup.EXE") og følg instruktionerne på skærmen for at fuldføre installationen. Fortsæt til "Tilslutning til kameraet" (📖 119) når installationen er fuldført.

### **Macintosh**

Billeder kan kopieres over på din computer ved hjælp af Image Capture (som fulgte med din computer) eller anden software. Fortsæt til "Tilslutning af kameraet" (📖 119).

#### **Visning af RAW filer**

For at få vist RAW-filer på computeren skal du anvende den RAW FILE CONVERTER, som kan downloades på:

<http://fujifilm-dsc.com/rfc/>

**Tilslutning af kameraet**

- 1 Find et hukommelseskort med billeder, som du ønsker at kopiere over på computeren, og sæt kortet i kameraet (📖 17).
  - ◆ Windows-brugere får muligvis brug for Windows-CD'en, når softwaren startes første gang.
  - ⌚ Tab af strøm under overførsel kan medføre tab af data eller beskadigelse af hukommelseskortet. Sæt et nyt eller fuldt opladet batteri i, før du tilslutter kameraet.
- 2 Sluk kameraet, og tilslut et USB-kabel som vist, mens du sørger for, at stikkene er sat helt i. Tilslut kameraet direkte til computeren; anvend ikke en USB-hub eller tastaturet.

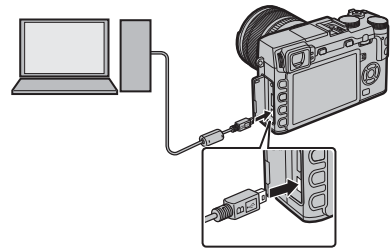

- ⌚ USB-kablet må ikke være mere end 60 cm langt og skal være egnet til dataoverførsel.

- 3 Tænd kameraet.
- 4 Kopiér billeder over på computeren ved hjælp af MyFinePix Studio eller med programmer i dit styresystem.

For yderligere information om anvendelse af den medfølgende software skal du starte programmet og vælge den passende indstilling i menuen **Hjælp**.

- ❗ Hvis der er isat et hukommelseskort med et stort antal billeder, kan der forekomme en forsinkelse i starten af softwaren, og du kan muligvis ikke importere eller gemme billeder. Anvend en hukommelseskortlæser til at overføre billeder.
- ❗ Sørg for, at computeren ikke viser en meddelelse om, at kopiering er i gang, og at indikatorlampen er gået ud, før kameraet slukkes, eller USB-kablet frakobles (hvis antallet af kopierede billeder er meget højt, kan indikatorlampen forblive tændt efter, at meddelelsen er forsvundet fra computerskærmen). Manglende overholdelse af denne anvisning kan medføre tab af data eller beskadigelse af hukommelseskortet.
- ❗ Kobl kameraet fra før isætning eller fjernelse af hukommelseskort.
- ❗ I visse tilfælde er det sandsynligvis ikke muligt at få adgang til billeder gemt på en netværksserver ved hjælp af den medfølgende software på samme måde som på en computer, der ikke er netværksopkoblet.
- ❗ Brugeren skal selv afholde alle udgifter til teleselskabet eller internetudbyderen ved anvendelse af tjenester, der kræver en internetforbindelse.

### **Frakobling af Kameraet**

Når du har bekræftet, at indikatorlampen er slukket, skal du slukke kameraet og frakoble USB-kablet.



## Udskrivning af billeder via USB

Hvis printeren understøtter PictBridge, kan kameraet tilsluttes direkte til printeren, og der kan udskrives billeder uden først at kopiere dem over på computeren. Bemærk, at ikke alle nedenfor beskrevne funktioner nødvendigvis understøttes - det afhænger af printeren.



### Tilslutning af kameraet

- 1 Tilslut et USB-kabel som vist, og tænd printeren.

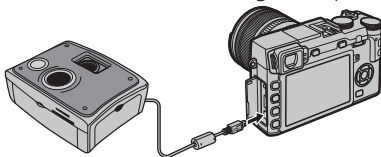

- 1 USB-kablet må ikke være mere end 60 cm langt og skal være egnet til dataoverførsel.
- 2 Slå kameraet til. **USB** vises på skærmen, efterfulgt af PictBridge-visningen vist nedenfor til højre.

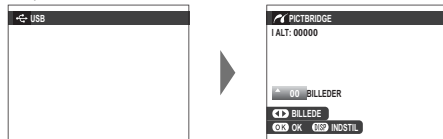

- ❖ Der kan udskrives billeder fra hukommelseskort, som er blevet formateret i kameraet.
- ❖ Sidestørrelse, udskriftskvalitet og kantvalg foretages på printeren.

### Udskrivning af valgte billeder

- 1 Tryk selektoren til venstre eller til højre for at få vist et billede, du ønsker at udskrive.



- ❖ For at udskrive en kopi af det aktuelle billede skal du fortsætte direkte til trin 3.

- 2 Tryk selektoren op eller ned for at vælge antal kopier (op til 99). Gentag trin 1–2 for at vælge flere billeder.



- 3 Tryk på **MENU/OK** for at få vist en dialogboks for bekræftelse.

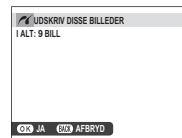



- 4 Tryk på **MENU/OK** for at starte udskrivning.



### Udskrivning af datoen for optagelse

For at udskrive datoen for optagelse på billederne skal du trykke på **DISP/BACK** i PictBridge-visningen og vælge **UDSKRIV MED DATO**  (for at udskrive billederne uden datoen for optagelse skal du vælge **UDSKRIV UDEN DATO**). For at sikre, at datoen er korrekt, skal du indstille kameraets ur, før du tager billeder. Visse printere understøtter ikke datoudskrivning. Se vejledningen til printeren for detaljer.

### **Udskrivning af DPOF-fotobestilling**

For at udskrive fotobestillingen oprettet med  **FOTOBESTIL. (DPOF)** i afspilningsmenuen ( 104):

- 1 I PictBridge-visningen skal du trykke på **DISP/BACK** for at åbne PictBridge-menuen. 
- 2 Tryk selektoren op eller ned for at markere  **UDSKRIV DPOF**. 

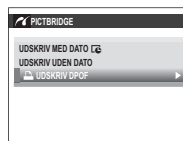

- 3 Tryk på **MENU/OK** for at få vist en dialogboks for bekræftelse. 

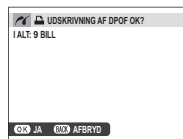

- 4 Tryk på **MENU/OK** for at starte udskrivning. 

### Under udskrivning

Meddelelsen til højre vises under udskrivning. Tryk på **DISP/BACK** for at annullere, før alle billeder er udskrevet (alt afhængigt af printeren afsluttes udskrivning muligvis, før det aktuelle billede er udskrevet).

Hvis udskrivningen afbrydes, skal du slukke kameraet og derefter tænde det igen.

### Frakobling af kameraet

Bekræft, at ovenstående meddelelse ikke vises, og sluk kameraet. Kobl USB-kablet fra.



### Oprettelse af DPOF-fotobestilling

Indstillingen **FOTOBESTIL. (DPOF)** i afspilningsmenuen kan anvendes til oprettelse af en digital "fotobestilling" til PictBridge-kompatible printere eller enheder, der understøtter DPOF.

### DPOF

DPOF (**D**igital **P**rint **O**rdre **F**ormat) er en standard, der gør det muligt at udskrive billeder fra "fotobestillinger" lagret på hukommelseskortet. Informationen i bestillingen omfatter billederne, der skal udskrives, og antal kopier af hvert billede.



## ■ MED DATO / UDEN DATO

For at ændre DPOF-fotobestillingen skal du vælge  **FOTOBESTIL. (DPOF)** i afspilningsmenuen og trykke selektoren op eller ned for at markere **MED DATO ** eller **UDEN DATO**.



Tryk på **MENU/OK**, og følg nedenstående trin.

**1** Tryk selektoren til venstre eller til højre for at få vist et billede, du ønsker at medtage i eller fjerne fra fotobestillingen.



**2** Tryk selektoren op eller ned for at vælge antal kopier (op til 99). For at fjerne et billede fra bestillingen skal du trykke selektoren ned, indtil antal kopier er 0.

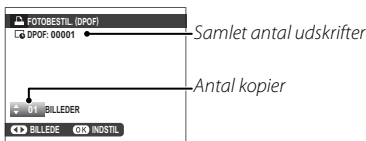

**3** Gentag trin 1–2 for at fuldføre fotobestillingen. Tryk på **MENU/OK** for at gemme fotobestillingen, når indstillingerne er som ønsket, eller tryk på **DISP/BACK** for at afslutte uden at ændre fotobestillingen.



**4** Det samlede antal udskrifter vises på skærmen. Tryk på **MENU/OK** for at afslutte.



Billederne i den aktuelle fotobestilling indikeres af ikonet  under afspilning.



## ■ NULSTIL ALLE

For at annullere den aktuelle fotobestilling skal du vælge **NULSTIL ALLE** for **FOTOBESTIL. (DPOF)**. Bekræftelsen til højre vises; tryk på **MENU/OK** for at fjerne alle billeder fra fotobestillingen.



- ◆ Fotobestillingerne kan indeholde højst 999 billeder.
- ◆ Hvis der er isat et hukommelseskort med en fotobestilling oprettet på et andet kamera, vises meddelelsen til højre. Tryk på **MENU/OK** annullerer fotobestillingen; der skal oprettes en ny fotobestilling som beskrevet ovenfor.



## instax SHARE-printere

Udskriv billeder fra dit digitalkamera til printere af typen instax SHARE.

### **Oprettelse af forbindelse**

Vælg  **FORBINDELSESIJUSTILLING** > **instax PR.FORB.INDST.** i kameraets opsætningsmenu, og indtast printernavnet instax SHARE (SSID) og adgangskoden.

#### **Printernavnet (SSID) og adgangskoden**

Du kan finde printernavnet (SSID) på bunden af printeren; standardadgangskoden er "1111". Hvis du allerede har valgt en anden adgangskode for at udskrive fra en smartphone, skal du indtaste den adgangskode i stedet for.

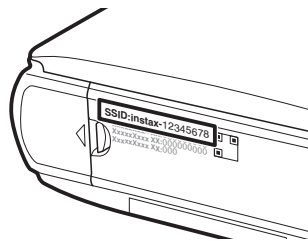



## Udskrivning af billeder

1 Tænd printeren.

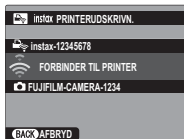

2 Vælg  **instax PRINTERUDSKRIVN.** i kameraets afspilningsmenu. Kameraet opretter forbindelse til printeren.



For at udskrive et billede fra en sekvens skal du få vist billedet, før du vælger  **instax PRINTERUDSKRIVN.**

3 Anvend selektoren til at få vist billedet, du ønsker at udskrive, og tryk derefter på **MENU/OK**.



- ✦ Billeder taget med andre kameraer kan ikke udskrives.
- ✦ Det udskrevne område er mindre end det område, der kan ses på LCD-skærmen.

4 Billedet sendes til printeren, og udskrivningen starter.

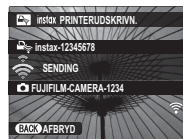

## Visning af billeder på tv

For at vise billederne til en gruppe skal du tilslutte kameraet til et tv ved hjælp af et HDMI-kabel (sælges separat hos tredjepartsforhandlere; bemærk, at tv kun kan anvendes til afspilning, ikke til optagelse).

- 1 Sluk kameraet.
- 2 Tilslut kablet som vist nedenfor.

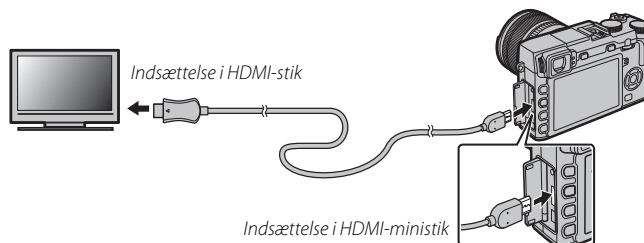

- 1 Anvend et HDMI-kabel med en længde på højst 1,5 m.
  - 2 Sørg for, at stikkene er sat ordentligt i.
  - 3 Indstil fjernsynet på HDMI-kanalen. Se dokumentationen leveret med fjernsynet for detaljer.
  - 4 Tænd kameraet, og tryk på knappen . Kameraets skærm slukker, og der afspilles billeder og videoer på fjernsynet. Bemærk, at kameraets lydstyrkeknapper ikke har nogen indvirkning på lyd afspillet på fjernsynet; anvend fjernsynets lydstyrkeknapper for at justere lydstyrken.
- 2 USB-kablet kan ikke anvendes, når der er tilsluttet et HDMI-kabel.
  - 2 Nogle fjernsyn viser kortvarigt sort skærm ved start af videoafspilning.



# Tekniske bemærkninger

## Ekstra tilbehør

Kameraet understøtter en lang række tilbehør fra FUJIFILM og andre producenter.

### Tilbehør fra FUJIFILM

Følgende ekstra tilbehør er tilgængeligt fra FUJIFILM. For seneste information om tilgængeligt tilbehør i dit område kan du forhøre dig hos din lokale FUJIFILM-repræsentant eller gå på [http://www.fujifilm.com/products/digital\\_cameras/index.html](http://www.fujifilm.com/products/digital_cameras/index.html).

#### Genopladelige Li-ion-batterier

**NP-W126:** Du kan købe ekstra NP-W126 genopladelige batterier med stor kapacitet efter behov.



#### Batteriopladere

**BC-W126:** Du kan købe ekstra batteriopladere efter behov. Ved +20°C lader BC-W126 et NP-W126 op på ca. 150 minutter.

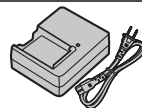

#### AC-strømadaptere

**AC-9V** (kræver CP-W126 jævnstrømsstik): Anvendes til langstrakt optagelse og afspilning eller ved kopiering af billeder over på computer.

#### Jævnstrømsstik

**CP-W126:** Tilslut AC-9V-adapteren til kameraet.

### Fjernbetjente udløser

**RR-90:** Anvendes til at reducere kamerarystelse eller holde lukkeren åben under en tidsekponering.

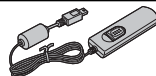

### Stereomikrofoner

**MIK.-ST1:** En ekstern mikrofon til optagelse af video.



### FUJINON-objektiver

**Objektiver i XF-serien:** Udskiftelige objektiver til anvendelse udelukkende med FUJIFILM X-fatning.



**Objektiver i XC-serien:** Udskiftelige objektiver til anvendelse udelukkende med FUJIFILM X-fatning.



### Blitzenheder monteret i tilbehørssko

**EF-20:** Denne blitzenhed til at klikke på kameraet (får strøm fra AA-batterier) har et ledetal på 20/65 (ISO 100, m) og understøtter TTL-blitzstyring. Blitzhovedet kan drejes 90° opad for refleksionslys.



**EF-42:** Denne blitzenhed til at klikke på kameraet (får strøm fra fire AA-batterier) har et ledetal på 42/137 (ISO 100, m) og understøtter TTL-blitzstyring og automatisk zoom i området 24–105 mm (svarende til 35 mm-format). Blitzhovedet kan drejes 90° op, 180° mod venstre eller 120° mod højre for refleksionslys.



**EF-X20:** Denne blitzenhed til at klikke på kameraet har et ledetal på 20/65 (ISO 100, m).



**Greb**

**HG-XE1:** Har et forbedret greb.

**Læderetuier**

**BLC-XE1:** Dette etui kombinerer praktisk anvendelighed med en luksus af læder og leveres med skulderrem i samme materiale samt en klud, der kan anvendes til at pakke kameraet ind i, før det lægges i etuiet og ved andre lejligheder. Du kan tage billeder og sætte eller fjerne batterier og hukommelseskort, mens kameraet stadig er i sit etui.

**Makroforlængerrør**

**MCEX-11/16:** Monteres mellem kamera og objektiv for at optage ved høje gengivelsesforhold.

**Beskyttelsesfiltre**

**PRF-39/PR-43/PRF-49S/PRF-52/PRF-58/PRF-62/PRF-67/PRF-72/PRF-77:** Anvendes til at beskytte objektivet.

**Telekonvertere**

**XF1.4X TC WR:** Øger de compatible objektivers brændvidde med omtrent 1,4x.

**Fatningsadapters**

**FUJIFILM M MOUNT ADAPTER:** Giver mulighed for at anvende kameraet med et bredt udvalg af M-fatningsobjektiver.

**Forreste objektivdæksler**

**FLCP-39/FLCP-43/FLCP-52/FLCP-58/FLCP-62/FLCP-67/FLCP-72/FLCP-72 II/FLCP-77:** Beskyt forreste objektivelement, når objektivet ikke anvendes.

**Bagerste objektivdæksler**

**RLCP-001:** Beskyt bagerste objektivelement, når objektivet ikke er monteret på kameraet.

**Kamerahusdæksler**

**BCP-001:** Dæk kameraets objektivfatning til, når der ikke er monteret et objektiv.

**instax SHARE-printere**

**SP-1:** Tilslut via trådløst LAN for at udskrive billeder på instax-film.

## Tilslutning af kameraet til andre enheder

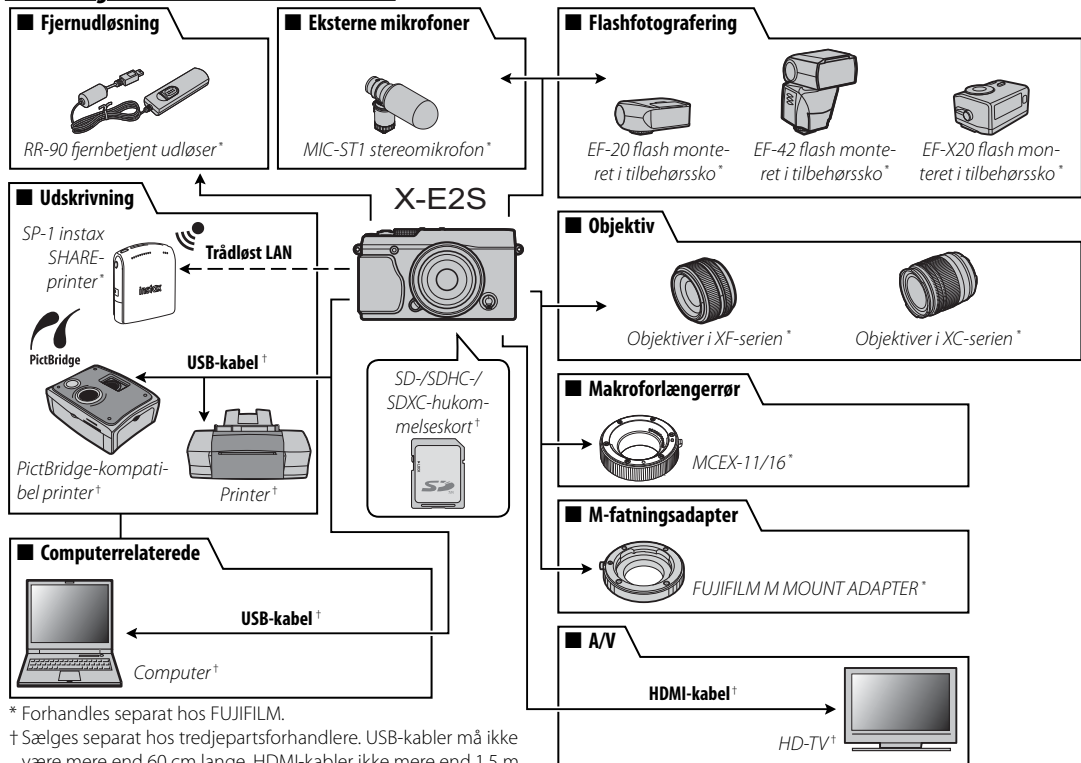

\* Forhandles separat hos FUJIFILM.

† Sælges separat hos tredjepartsforhandlere. USB-kabler må ikke være mere end 60 cm lange, HDMI-kabler ikke mere end 1,5 m lange.

## Vedligeholdelse af kameraet

For at sikre, at du fortsat får glæde af produktet, skal du være opmærksom på følgende forholdsregler.

### **Opbevaring og anvendelse**

Hvis kameraet ikke skal anvendes i længere tid, skal du tage batteriet og hukommelseskortet ud. Opbevar ikke kameraet, og anvend det ikke på steder, der:

- udsættes for regn, damp eller røg
- er meget fugtige eller meget støvede
- udsættes for direkte sollys eller meget høje temperaturer, såsom i et lukket køretøj på en solrig dag
- er meget kolde
- udsættes for stærk vibration
- udsættes for stærke magnetfelter, såsom tæt på en fjernsynsantenne, strømledning, radarsender, motor, transformator eller magnet
- er i kontakt med flygtige kemikalier såsom pesticider
- er ved siden af gummi- eller vinylprodukter

### **■ Vand og sand**

Udsættelse for vand og sand kan også beskadige kameraet og dets indvendige kredsløb og mekanismer. Når du anvender kameraet på stranden eller ved kysten, må du ikke udsætte kameraet for vand eller sand. Sæt ikke kameraet på en våd overflade.

### **■ Kondens**

Pludselige temperaturstigninger, som hvis du går ind i en opvarmet bygning på en kold dag, kan medføre kondens inde i kameraet. Hvis dette forekommer, skal du slukke kameraet og vente en time med at tænde det igen. Hvis der dannes kondens på hukommelseskortet, skal du fjerne kortet og afvente, at kondensen går væk.

### **Rejseaktivitet**

Opbevar kameraet i din håndbagage. Indcheckede bagage kan få voldsomme stød, der kan beskadige kameraet.

## Rensning af billedsensoren

Flere billeder beskæmmet af pletter eller plamager på de samme steder kan angive tilstedeværelsen af støv på kameraets billedsensor. Rens billedsensoren ved hjælp af indstillingen  **SENSORRENSNING** i opsætningsmenuen (📖 110); hvis problemet varer ved, kan du rense sensoren manuelt som beskrevet nedenfor. Bemærk, at der vil være en omkostning forbundet med reparation eller udskiftning af billedsensoren, hvis den beskadiges under rensning.

- 1 Anvend en pustebørste (ikke en børste) til at fjerne støv fra sensoren.

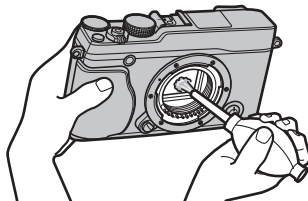

- ① Anvend ikke en børste eller en pustebørste. Manglende overholdelse af denne anvisning kan beskadige sensoren.
- 2 Kontrollér, om støvet er blevet fjernet ordentligt.
  - ◆ Gentag trin 1 og 2 efter behov.
- 3 Sæt kamerahusdækslet eller objektivet på igen.

## Problemer og løsninger

### ■ Strøm og batteri

Problem	Løsning
Kameraet tænder ikke.	<ul style="list-style-type: none"> <li>• <b>Batteriet er afladet:</b> Oplad batteriet (📖 16), eller isæt et fuldt opladet ekstrabatteri (📖 17).</li> <li>• <b>Batteriet er sat forkert i:</b> Vend batteriet rigtigt, og sæt det i igen (📖 17).</li> <li>• <b>Dækslet til batterikammeret er ikke låst:</b> Lås dækslet til batterikammeret (📖 18).</li> </ul>
Skærmen tænder ikke.	Skærmen tænder muligvis ikke, hvis kameraet slukkes og tændes igen meget hurtigt. Tryk udløserknappen halvt ned for at aktivere skærmen.
Batteriet aflades hurtigt.	<ul style="list-style-type: none"> <li>• <b>Batteriet er koldt:</b> Varm batteriet op ved at putte det i lommen eller et andet varmt sted, og sæt det i kameraet igen, umiddelbart inden du tager et billede.</li> <li>• <b>Der er snavs på batteripolerne:</b> Rengør polerne med en blød, tør klud.</li> <li>• <b>TIL er valgt for [📖] AUTOFOKUS-INDSTIL. &gt; FØR-AF:</b> Slå <b>FØR-AF</b> fra (📖 92).</li> <li>• <b>📷* er valgt til optagetilstand:</b> Vælg en anden tilstand (📖 51).</li> <li>• <b>Batteriet er blevet ladet op mange gange:</b> Batteriet har nået slutningen af sin levetid. Køb et nyt batteri.</li> </ul>
Kameraet slukker pludseligt.	<b>Batteriet er afladet:</b> Oplad batteriet (📖 16), eller isæt et fuldt opladet ekstrabatteri (📖 17).
Opladningen starter ikke.	Sæt batteriet i igen, så det vender rigtigt, og sørg for, at opladeren er sat ordentligt i stikket (📖 16).
Opladningen går langsomt.	Oplad batteriet ved stuetemperatur (📖 iv).
Opladningslampen blinker, men batteriet lades ikke op.	<ul style="list-style-type: none"> <li>• <b>Der er snavs på batteripolerne:</b> Rengør polerne med en blød, tør klud.</li> <li>• <b>Batteriet er blevet ladet op mange gange:</b> Batteriet har nået slutningen af sin levetid. Køb et nyt batteri. Hvis batteriet stadig ikke lades op, skal du kontakte din FUJIFILM-forhandler.</li> </ul>

### ■ Menuer og visninger

Problem	Løsning
Visningen er ikke på dansk.	Vælg <b>DANSK</b> for 🗨️ 言語/LANG. (📖 106).







**■ Optagelse**

Problem	Løsning
Der tages ikke noget billede, når der trykkes på udløserknappen.	<ul style="list-style-type: none"> <li>• <b>Hukommelseskortet er fuldt:</b> Isæt et nyt hukommelseskort, eller slet nogle billeder (📖 17, 35).</li> <li>• <b>Hukommelseskortet er ikke formateret:</b> Formatér hukommelseskortet (📖 113).</li> <li>• <b>Der er snavs på hukommelseskortets kontakter:</b> Rengør kontakterne med en blød, tør klud.</li> <li>• <b>Hukommelseskortet er beskadiget:</b> Isæt et nyt hukommelseskort (📖 17).</li> <li>• <b>Batteriet er afladet:</b> Oplad batteriet (📖 16), eller isæt et fuldt opladet ekstras batteri (📖 17).</li> <li>• <b>Kameraet er slukket automatisk:</b> Tænd kameraet (📖 21).</li> <li>• <b>Indikatorlampen var orange, da du forsøgte at optage et panoramabillede:</b> Vent, til indikatorlamperne slukker (📖 4).</li> </ul>
Skjolder ("støj") forekommer på skærmen eller i søgeren, når udløserknappen trykkes halvt ned.	Forøgelsen øges for at understøtte kompositionen, når motivet er dårligt belyst, og blænden er rundet ned, hvilket kan medføre i synlige skjolder, når der vises eksempler på billederne i visningerne. Billeder taget med kameraet påvirkes ikke.
Kameraet fokuserer ikke.	<b>Motivet egner sig ikke til autofokus:</b> Brug fokuslås (📖 56) eller manuel fokus (📖 68).
Intelligent ansigtsregistrering er ikke tilgængelig.	<b>Intelligent ansigtsregistrering er ikke tilgængelig i den aktuelle optageindstilling:</b> Vælg en anden optageindstilling (📖 151).
Der registreres intet ansigt.	<ul style="list-style-type: none"> <li>• <b>Motivets ansigt dækkes af solbriller, en hat, langt hår eller andre genstande:</b> Fjern hindringerne.</li> <li>• <b>Motivets ansigt fylder kun en lille del af billedet:</b> Skift kompositionen, så motivets ansigt fylder en større del af billedet.</li> <li>• <b>Motivets hoved er på skrå eller vandret:</b> Bed personen om at holde hovedet lige.</li> <li>• <b>Kameraet er vippet:</b> Hold kameraet lige.</li> <li>• <b>Motivets ansigt er dårligt belyst:</b> Fotografér i stærkt lys.</li> </ul>
Forkert motiv er valgt.	Det valgte motiv er tættere på midten af billedet end hovedmotivet. Komponér billedet om, eller slå ansigtsregistrering fra, og komponér billedet ved hjælp af fokuslås (📖 56).



Problem	Løsning
Blitzen går ikke af.	<ul style="list-style-type: none"> <li>• <b>Blitzen kan ikke anvendes ved de aktuelle indstillinger:</b> Se listen med indstillinger, der kan anvendes med blitzen (📖 151).</li> <li>• <b>Blitzen sænkes:</b> Hæv blitzen (📖 36).</li> <li>• <b>Batteriet er afladet:</b> Oplad batteriet (📖 16), eller isæt et fuldt opladet ekstrabatteri (📖 17).</li> <li>• <b>Kameraet er i bracketing- eller kontinuerlig indstilling:</b> Vælg enkeltbilledtilstand (📖 60).</li> <li>• <b>SLUKKET er valgt for 📷 LYD &amp; BLITZ:</b> Vælg TIL (📖 106).</li> </ul>
Visse blitzindstillinger er ikke tilgængelige.	SLUKKET er valgt for 📷 LYD & BLITZ. Vælg TIL (📖 106).
Blitzen oplyser ikke motivet helt.	<ul style="list-style-type: none"> <li>• <b>Motivet er ikke inden for blitzens rækkevidde:</b> Placér motivet inden for blitzens rækkevidde (📖 147).</li> <li>• <b>Blitzruden er dækket til:</b> Hold kameraet rigtigt (📖 30).</li> <li>• <b>Lukkertiden er kortere end 1/100 sek.:</b> Vælg en længere lukkertid (📖 37, 48, 50).</li> </ul>
Billederne er slørede.	<ul style="list-style-type: none"> <li>• <b>Objektivet er snavset:</b> Rens objektivet (📖 xi).</li> <li>• <b>Objektivet er blokeret:</b> Hold objekter væk fra objektivet.</li> <li>• <b>!AF vises under optagelse, og fokusfeltet vises med rødt:</b> Kontrollér fokus før optagelse (📖 30).</li> <li>• <b>!📷 vises under optagelse:</b> Anvend blitzen, eller monter kameraet på et stativ (📖 36).</li> </ul>
Billederne er skjoldede.	<ul style="list-style-type: none"> <li>• <b>Lukkertiden er lang, og den omgivende temperatur er høj:</b> Dette er normalt og indikerer ikke funktionsfejl.</li> <li>• <b>Kameraet har været anvendt kontinuerligt ved høje temperaturer, eller der vises en temperaturadvarsel:</b> Sluk kameraet, og vent på, det køler ned.</li> </ul>

## ■ Afspilning













Problem	Løsning
Billederne er kornede.	Billederne blev taget med et kamera af et andet mærke eller en anden model.
Afspilningszoom er ikke tilgængeligt.	Billeder blev oprettet med  <b>ÆNDR STØRRELSE</b> eller med et kamera af et andet mærke eller en anden model.
Ingen lyd i videoafspilning.	<ul style="list-style-type: none"> <li>• <b>Afspilningslydstyrken er for lav:</b> Justér afspilningslydstyrken ( 107).</li> <li>• <b>Mikrofonen var dækket til:</b> Hold kameraet rigtigt under optagelse ( 2, 38).</li> <li>• <b>Højtaleren er dækket til:</b> Hold kameraet rigtigt under afspilning ( 2, 40).</li> <li>• <b>SLUKKET er valgt for  LYD &amp; BLITZ:</b> Vælg <b>TIL</b> ( 106).</li> </ul>
Valgte billeder slettes ikke.	Nogle af billederne, der er valgt til sletning, er beskyttede. Fjern beskyttelsen ved hjælp af enheden, som billedet oprindeligt blev anvendt på (  101).
Filnummereringen nulstilles uventet.	Dækslet til batterikammeret blev åbnet, mens kameraet var tændt. Sluk kameraet, før du åbner dækslet til batterikammeret (  17, 21).

## ■ Tilslutninger/diverse

For yderligere information om fejlfinding af trådløse forbindelser, besøg:





[http://faq.fujifilm.com/digitalcamera/faq\\_product.html?pid=X](http://faq.fujifilm.com/digitalcamera/faq_product.html?pid=X)

Problem	Løsning
Problemer med tilslutning eller overførsel af billeder til smartphone.	<ul style="list-style-type: none"> <li>• <b>Smartphonen er for langt væk:</b> Ryk enhederne tættere på hinanden.</li> <li>• <b>Enheder i nærheden forårsager radiointerferens:</b> Flyt kameraet og smartphonen væk fra mikrobølgeovne eller trådløse telefoner.</li> </ul>
Kan ikke overføre billeder.	<ul style="list-style-type: none"> <li>• <b>Smartphonen er tilsluttet til en anden enhed:</b> Smartphonen og kameraet kan kun tilsluttes til én enhed ad gangen. Afbryd forbindelsen, og prøv igen.</li> <li>• <b>Der er adskillige smartphones i nærheden:</b> Prøv at tilslutte igen. Tilstedeværelsen af flere smartphones kan vanskeliggøre tilslutning.</li> <li>• Det aktuelle billede er en video, eller også blev billedet oprettet med en anden enhed og kan ikke overføres til en smartphone.</li> </ul>

Problem	Løsning
Smartphone viser ikke billederne.	Vælg <b>TIL</b> for  <b>FORBINDELSESINDSTILLING</b> > <b>TRÅDLØSE INDSTIL.</b> > <b>TILPAS STR.</b>  . Valg af <b>FRA</b> forlænger overførelstiderne for større billeder; desuden viser nogle telefoner muligvis ikke billeder over en vis størrelse.
Intet billede eller lyd på TV.	<ul style="list-style-type: none"> <li>• <b>Kameraet er ikke tilsluttet ordentligt:</b> Tilslut kameraet ordentligt ( 128). Bemærk, at når først kameraet er tilsluttet, vises billederne på TV'et i stedet for på kameraskærmen.</li> <li>• <b>Indgangen til fjernsynet er indstillet til "TV":</b> Indstil input til "HDMI".</li> <li>• <b>Lydstyrken på TV'et er for lav:</b> Anvend fjernsynets knapper til at justere lydstyrken.</li> </ul>
Computeren genkender ikke kameraet.	Sørg for, at kameraet og computeren er rigtigt tilsluttede (  119).
Kan ikke overføre RAW- eller JPEG-filer til computeren.	Anvend MyFinePix Studio til at overføre billeder (kun Windows,  118).
Billeder kan ikke udskrives.	<ul style="list-style-type: none"> <li>• <b>Kameraet er ikke tilsluttet ordentligt:</b> Tilslut kameraet rigtigt ( 121).</li> <li>• <b>Printeren er slukket:</b> Tænd printeren.</li> </ul>
Der udskrives kun én kopi/ datoen udskrives ikke.	Printeren er ikke PictBridge-kompatibel.
Kameraet reagerer ikke.	<ul style="list-style-type: none"> <li>• <b>Midlertidig kamerafejl:</b> Fjern og sæt batteriet i igen ( 17, 19).</li> <li>• <b>Batteriet er afladet:</b> Oplad batteriet ( 16), eller isæt et fuldt opladet ekstra batteri ( 17).</li> <li>• <b>Kameraet er tilsluttet til et trådløst netværk:</b> Afbryd forbindelsen.</li> </ul>
Kameraet virker ikke som forventet.	Fjern og sæt batteriet i igen (  17, 19). Hvis problemet varer ved, skal du kontakte din FUJIFILM-forhandler.
Ingen lyd.	Vælg <b>TIL</b> for  <b>LYD &amp; BLITZ</b> (  106).

## Advarselsmeddelelser og visninger

Følgende advarsler vises på skærmen.















Advarsel	Beskrivelse
 (rød)	Lavt batteriniveau. Oplad batteriet (📖 16), eller isæt et fuldt opladet ekstras batteri (📖 17).
 (blinker rødt)	Batteri afladet. Oplad batteriet (📖 16), eller isæt et fuldt opladet ekstras batteri (📖 17).
	Lang lukkertid. Billederne kan være slørede; anvend blitzen eller et stativ.
<b>!AF</b> (vises i rødt med rødt fokusfelt)	Kameraet kan ikke fokusere. Brug fokuslås til at fokusere på et andet motiv på samme afstand, og komponér så billedet igen (📖 56).
Blænde eller lukkertid vises med rødt	Motivet er for lyst eller for mørkt, og billedet bliver over- eller undereksponeret. Anvend blitzen som ekstra belysning, når du tager billeder af dårligt belyste motiver (📖 36).
<b>FOKUSFEJL</b>	
<b>SLÅ KAMERAET AV OG DERETTER PÅ IGJEN</b>	Funktionsfejl ved kameraet. Sluk kameraet, og tænd det igen. Hvis meddelelsen er tilbagevendende, skal du kontakte din FUJIFILM-forhandler.
<b>OBJEKTIVKONTROLFEJL</b>	
<b>OBJEKTIVFEJL</b>	Sluk kameraet, fjern objektivet, og rens monteringsfladerne, sæt derefter objektivet på igen, og tænd kameraet. Hvis problemet varer ved, skal du kontakte en FUJIFILM-forhandler.
<b>OPTAGET</b>	Hukommelseskortet er formateret forkert. Anvend kameraet til at formatere kortet (📖 113).
<b>KORT IKKE INITIALISERET</b>	<ul style="list-style-type: none"><li>• <b>Hukommelseskortet er ikke formateret, eller hukommelseskortet er blevet formateret i en computer eller en anden enhed:</b> Formatér hukommelseskortet ved hjælp af indstillingen  <b>FORMATERING</b> i kameraets opsætningsmenu (📖 113).</li><li>• <b>Hukommelseskortets kontakter trænger til rengøring:</b> Rengør kontakterne med en blød, tør klud. Hvis meddelelsen gentages, skal du formatere kortet (📖 113). Hvis meddelelsen er tilbagevendende, skal du skifte kortet ud.</li><li>• <b>Funktionsfejl ved kameraet:</b> Kontakt en FUJIFILM-forhandler.</li></ul>
<b>SKRIVEBESKYTTET KORT</b>	Hukommelseskortet er låst. Lås kortet op (📖 18).

Advarsel	Beskrivelse
KORTFEJL	<ul style="list-style-type: none"> <li>• <b>Hukommelseskortet er ikke formateret til anvendelse i kameraet:</b> Formatér kortet (📄 113).</li> <li>• <b>Hukommelseskortets kontakter trænger til rengøring, eller hukommelseskortet er beskadiget:</b> Rengør kontakterne med en blød, tør klud. Hvis meddelelsen gentages, skal du formatere kortet (📄 113). Hvis meddelelsen er tilbagevendende, skal du skifte kortet ud.</li> <li>• <b>Inkompatibelt hukommelseskort:</b> Anvend et kompatibelt kort (📄 20).</li> <li>• <b>Funktionsfejl ved kameraet:</b> Kontakt en FUJIFILM-forhandler.</li> </ul>
📄 HUKOMMELSEN ER FULD	Hukommelseskortet er fuldt, og der kan ikke optages billeder. Slet billeder, (📄 35) eller isæt et hukommelseskort med mere ledig plads (📄 17).
INTET KORT	Lukkeren kan kun udløses, når der er isat et hukommelseskort. Isæt et hukommelseskort.
SKRIVEFEJL	<ul style="list-style-type: none"> <li>• <b>Hukommelseskortfejl eller forbindelsesfejl:</b> Sæt kortet i igen, eller sluk kameraet, og tænd det derefter igen. Hvis meddelelsen er tilbagevendende, skal du kontakte din FUJIFILM-forhandler.</li> <li>• <b>Ikke nok hukommelse til at optage flere billeder:</b> Slet billeder (📄 35), eller isæt et hukommelseskort med mere ledig plads (📄 17).</li> <li>• <b>Hukommelseskortet er ikke formateret:</b> Formatér hukommelseskortet (📄 113).</li> </ul>
LÆSEFEJL	<ul style="list-style-type: none"> <li>• <b>Filen er ødelagt eller blev ikke oprettet med kameraet:</b> Filen kan ikke vises.</li> <li>• <b>Hukommelseskortets kontakter trænger til rengøring:</b> Rengør kontakterne med en blød, tør klud. Hvis meddelelsen gentages, skal du formatere kortet (📄 113). Hvis meddelelsen er tilbagevendende, skal du skifte kortet ud.</li> <li>• <b>Funktionsfejl ved kameraet:</b> Kontakt en FUJIFILM-forhandler.</li> </ul>
BILLEDANTAL FYLDT OP	Kameraet er løbet tør for billednumre (det aktuelle billednummer er 999-9999). Formatér hukommelseskortet, og vælg <b>FORFRA</b> for 📄 <b>NUMMERERING</b> Tag et billede for at nulstille billednummereringen til 100-0001, og vælg derefter <b>KONTINUERLIG</b> for 📄 <b>NUMMERERING</b> (📄 110).
FOR MANGE BILLEDER	<ul style="list-style-type: none"> <li>• <b>En søgning har givet over 30000 resultater:</b> Vælg en søgning, der giver færre resultater.</li> <li>• <b>Over 999 billeder er valgt til sletning:</b> Vælg færre billeder.</li> </ul>

Advarsel	Beskrivelse
<b>SKRIVEBESKYTTET BILLEDE</b>	Det blev forsøgt at slette eller rotere et beskyttet billede. Fjern beskyttelsen, og prøv igen (🗑️ 101).
<b>BESKÆRING IKKE MULIG</b>	Billedet er beskadiget eller blev ikke oprettet med kameraet.
<b>📷 KAN IKKE UDFØRES</b>	Fjern røde øjne kan ikke anvendes på billeder oprettet med andre enheder.
<b>📹 KAN IKKE UDFØRES</b>	Fjern røde øjne kan ikke anvendes på videoer.
<b>ROTERING IKKE MULIG</b>	Det valgte billede kan ikke roteres.
<b>📹 ROTERING IKKE MULIG</b>	Videoer kan ikke roteres.
<b>DPOF-FILFEJL</b>	DPOF-fotobestillingen på det aktuelle hukommelseskort indeholder over 999 billeder. Kopiér billederne over på computer, og opret en ny fotobestilling.
<b>KAN IKKE INDSTIL. DPOF</b>	Billedet kan ikke udskrives ved hjælp af DPOF.
<b>📹 KAN IKKE INDSTIL. DPOF</b>	Videoer kan ikke udskrives ved hjælp af DPOF.
<b>KOMMUNIKATIONSFEJL</b>	Der opstod en forbindelsesfejl, mens der blev udskrevet eller kopieret billeder over på computer eller anden enhed. Bekræft, at enheden er tændt, samt at USB-kablet er tilsluttet.
<b>PRINTERFEJL</b>	Printer løbet tør for papir eller blæk, eller anden printerfejl. Kontrollér printer (se brugervejledningen til printeren for detaljer). For at genoptage udskrivning skal du slukke printeren og derefter tænde den igen.
<b>PRINTERFEJL FORTSÆT?</b>	Printer løbet tør for papir eller blæk, eller anden printerfejl. Kontrollér printer (se brugervejledningen til printeren for detaljer). Hvis udskrivningen ikke genoptages automatisk, skal du trykke på <b>MENU/OK</b> for at fortsætte.
<b>UDSKRIVNING IKKE MULIG</b>	Det blev forsøgt at udskrive en video; et billede, der ikke blev oprettet med kameraet, eller et billede med et format, der ikke understøttes af printeren. Videoer, RAW-billeder og visse billeder oprettet med andre enheder kan ikke udskrives; hvis billedet er et stillbillede oprettet med kameraet, skal du kontrollere brugervejledningen til printeren for at bekræfte, at printeren understøtter JFIF-JPEG- eller Exif-JPEG-formatet. Hvis den ikke gør, kan billederne ikke udskrives.
<b>!⚠️</b>	Sluk kameraet, og vent på, det køler af. Skjolder kan øges på billeder taget, når denne advarsel vises.

## Hukommelseskortets kapacitet

Følgende tabel viser optagetiden eller antal tilgængelige billeder ved forskellige billedstørrelser. Alle tal er omtrentlige; filstørrelsen varierer med den optagede motivtype og giver store udsving i antallet af filer, der kan lagres. Antal resterende eksponeringer eller den resterende længde mindskes muligvis ikke ved ensartet hastighed.

Kapacitet		8 GB		16 GB	
		 FINE	 NORMAL	 FINE	 NORMAL
Billeder	 3:2	1210	1910	2490	3950
	RAW	230		490	
Videoer <sup>1</sup>	 1920×1080 60 bps <sup>2</sup>	26 min.		54 min.	
	 1920×1080 50 bps <sup>2</sup>				
	 1920×1080 30 bps <sup>2</sup>				
	 1920×1080 25 bps <sup>2</sup>				
	 1920×1080 24 bps <sup>2</sup>				
	 1280×720 60 bps <sup>3</sup>	51 min.		105 min.	
	 1280×720 50 bps <sup>3</sup>				
	 1280×720 30 bps <sup>3</sup>				
	 1280×720 25 bps <sup>3</sup>				
	 1280×720 24 bps <sup>3</sup>				

1 Anvend kortet **CLASS 10** eller bedre.

2 Enkeltstående videoer kan ikke overskride en længde på 14 minutter.

3 Enkeltstående videoer kan ikke overskride en længde på 27 minutter.

## Links

For yderligere information om FUJIFILM digitalt kamera, skal du besøge de websteder, der er anført nedenfor.

### **Produktinformation om FUJIFILM X-E2S**

Ekstraudstyr og supportinformation kan findes på følgende hjemmeside.

### **Opdateringer til firmware**

På grund af firmwareopdateringen er enkelte produktfunktioner muligvis anderledes end dem, der beskrives i den medleverede manual. Gå ind på vores webside for yderligere oplysninger om den individuelle model:

[http://www.fujifilm.com/support/digital\\_cameras/software/fw\\_table.html](http://www.fujifilm.com/support/digital_cameras/software/fw_table.html)

### **Gratis FUJIFILM-apps**

FUJIFILM-apps giver dig flere muligheder for at nyde dine billeder på smartphones, tablets og computere.

<http://fujifilm-dsc.com/>

For rekvirering af seneste version af MyFinePix Studio skal du gå på:

<http://fujifilm-dsc.com/mfs/>

For rekvirering af seneste version af RAW FILE CONVERTER skal du gå på:

<http://fujifilm-dsc.com/rfc/>





## Specifikationer

System	
Model	FUJIFILM X-E2S digitalkamera
Effektive pixels	Ca. 16,3 millioner
Billedsensor	23,6 mm × 15,6 mm (APS-C), X-Trnas, CMOS II-sensor med firkantede pixels og primært farvefilter
Lagringsmedie	SD-/SDHC-/SDXC-hukommelseskort anbefalet af FUJIFILM
Filsystem	I overensstemmelse med Design Rule for Camera File System (DCF), Exif 2.3 og Digital Print Order Format (DPOF)
Filformat	<ul style="list-style-type: none"><li>• <b>Stilbilleder:</b> Exif 2.3 JPEG (komprimeret); RAW (originalt RAF-format, software til specielle formål påkrævet); RAW+JPEG tilgængelig</li><li>• <b>Videoeer:</b> H.264-standard med stereolyd (MOV)</li></ul>
Billedstørrelse	<ul style="list-style-type: none"><li>• <b>L 3:2:</b> 4896 × 3264</li><li>• <b>M 3:2:</b> 3456 × 2304</li><li>• <b>S 3:2:</b> 2496 × 1664</li><li>• <b>L 16:9:</b> 4896 × 2760</li><li>• <b>M 16:9:</b> 3456 × 1944</li><li>• <b>S 16:9:</b> 2496 × 1408</li><li>• <b>L panoramabillede:</b> 2160 × 9600 (lodret) / 9600 × 1440 (vandret)</li><li>• <b>M panoramabillede:</b> 2160 × 6400 (lodret) / 6400 × 1440 (vandret)</li><li>• <b>L 1:1:</b> 3264 × 3264</li><li>• <b>M 1:1:</b> 2304 × 2304</li><li>• <b>S 1:1:</b> 1664 × 1664</li></ul>
Objektivfatning	FUJIFILM X-fatning
Følsomhed	Standard udgangsfølsomhed svarende til ISO 200 – 6400 i trin på ½ EV; AUTO; udvidet udgangsfølsomhed svarende til ISO 100, 12800, 25600 eller 51200
Lysmåling	256-segments gennem-objektivet (TTL)-lysmåling; MULTI, SPOT, GENNEMSNIT
Eksponeringskontrol	Programmeret AE (med programskift); lukkertidsprioriteret AE; blændeprioriteret AE; manuel eksponering
Eksponeringskompensation	–3 EV – +3 EV i trin på ½ EV

**System**
**Lukkertid**

- MEKANISK LUKKER
    - **Indstilling P:** 4 sek. til 1/4000 sek.
    - **Bulb:** Maks. 60 min.
  - ELEKTRONISK LUKKER
    - **P, S, A, og M tilstande:** 1 sek. til 1/32000 sek.
    - **Bulb:** Fastsat til 1 sek.
  - MEKANISK + ELEKTRONISK
    - **Indstilling P:** 4 sek. til 1/32000 sek.
    - **Bulb:** Maks. 60 min.
- **Tid:** 30 sek. til 1/4000 sek.  
 - **Alle andre indstillinger:** 30 sek. til 1/4000 sek.  
  
 - **Tid:** 1 sek. til 1/32000 sek.  
  
 - **Tid:** 30 sek. til 1/32000 sek.  
 - **Alle andre indstillinger:** 30 sek. til 1/32000 sek.

**Kontinuerlig**

	Indstilling	Billedhastighed (bps)	Billeder pr. serie
		7,0	Op til ca. 18
		3,0	Indtil kortet er fuldt

🔍 Anvend kortet CLASSIC eller bedre.

🔍 Billedhastigheden varierer med optageforholdene og antallet af optagede billeder.

**Fokus**

- **Indstilling:** Enkelt eller kontinuerlig AF; manuelt fokus med fokusring; AF+MF
- **Valg af fokusområde:** ENKELT PUNKT, ZONE, VIDVINK./MÅLING
- **Autofokussystem:** Intelligent hybrid AF (TTL-kontrastdetekteret/fasedetekteret AF) med AF-hjælpelys

**Hvidbalance**

Brugerdefineret, valg af farvetemperatur, auto, direkte sollys, skygge, dagslys fluorescerende, varmt, hvidt fluorescerende, koldt, hvidt fluorescerende, glødelampe, under vand

**Selvudløser**

Fra, 2 sek., 10 sek.

**System**

- Blitz**
- **Type:** Manuel pop op-blitzenhed
  - **Ledetal:** Ca. 7 (ISO 200, m)

**Indstilling** Auto, udfyldningsblitz, fra, langtidssynkronisering, synkronisering med bagerste lukkergardin, commander (fjern røde øjne slået fra); auto med fjern røde øjne, udfyldningsblitz med fjern røde øjne, fra, langtidssynkronisering med fjern røde øjne, synkronisering med bagerste lukkergardin med fjern røde øjne, commander (fjern røde øjne slået til)

**Tilbehørssko** Tilbehørssko med TTL-kontakter

**Søger** 0,5-tom., 2360k-punkts OLED-søger i farve med dioptrijjustering ( $-4$  til  $+2$  m<sup>-1</sup>); øjepunkt ca. 23 mm; billeddækning ca. 100 %

**LCD-skærm** 3,0-tom., 1040k-punkts LCD-skærm i farver; billeddækning ca. 100 %

**Videoer**

- **HD 1920 × 1080 60 fps:** Billedstørrelse 1920 × 1080 (1080p); 60 bps; stereo lyd
- **HD 1920 × 1080 50 fps:** Billedstørrelse 1920 × 1080 (1080p); 50 bps; stereo lyd
- **HD 1920 × 1080 30 fps:** Billedstørrelse 1920 × 1080 (1080p); 30 bps; stereo lyd
- **HD 1920 × 1080 25 fps:** Billedstørrelse 1920 × 1080 (1080p); 25 bps; stereo lyd
- **HD 1920 × 1080 24 fps:** Billedstørrelse 1920 × 1080 (1080p); 24 bps; stereo lyd
- **HD 1280 × 720 60 fps:** Billedstørrelse 1280 × 720 (720p); 60 bps; stereo lyd
- **HD 1280 × 720 50 fps:** Billedstørrelse 1280 × 720 (720p); 50 bps; stereo lyd
- **HD 1280 × 720 30 fps:** Billedstørrelse 1280 × 720 (720p); 30 bps; stereo lyd
- **HD 1280 × 720 25 fps:** Billedstørrelse 1280 × 720 (720p); 25 bps; stereo lyd
- **HD 1280 × 720 24 fps:** Billedstørrelse 1280 × 720 (720p); 24 bps; stereo lyd

Indgangs-/udgangsterminaler		
<b>HDMI-udgang</b>	HDMI-ministik	
<b>Digital indgang/udgang</b>	Mikro-USB-stik (USB 2.0 Højhastighed)	
<b>Mikrofon/ fjernbetjeningsstik</b>	∅2,5 mm mini-stereostik	
Strømforsyning/andet		
<b>Strømforsyning</b>	NP-W126 genopladeligt batteri	
<b>Batteriets levetid</b> (omtrentligt antal billeder, der kan tages med et fuldt opladet batteri i tilstand P XF 35 mm f/1,4 R-objektiv)	Batteritype	Omtrentligt antal billeder
	NP-W126 (typen, der leveres med kameraet)	350
CIPA-standard, målt ved hjælp af batteriet leveret med kameraet og SD-hukommelseskort.		
<b>Bemærk:</b> Antallet af billeder, der kan tages med batteriet, varierer med batteriets opladningsniveau og falder, når det er koldt.		
<b>Kamerastørrelse</b> (B × H × D)	129,0 mm × 74,9 mm × 37,2 mm (30,9 mm eksklusive projektioner, målt på det tyndeste sted)	
<b>Kameravægt</b>	Ca. 300 g, eksklusive batteri, tilbehør og hukommelseskort	
<b>Fotograferingsvægt</b>	Ca. 350 g, inklusive batteri og hukommelseskort	
<b>Driftsbetingelser</b>	<ul style="list-style-type: none"> <li>• <b>Temperatur:</b> 0°C til +40°C</li> <li>• <b>Luftfugtighed:</b> 10 % – 80 % (ingen kondensering)</li> </ul>	
Trådløs sender		
<b>Standarder</b>	IEEE 802.11b/g/n (protokol over trådløse standarder)	
<b>Driftsfrekvens</b>	<ul style="list-style-type: none"> <li>• <b>USA, Canada, Taiwan:</b> 2412 MHz–2462 MHz (11 kanaler)</li> <li>• <b>Andre lande:</b> 2412 MHz–2472 MHz (13 kanaler)</li> </ul>	
<b>Opnå adgang til protokoller</b>	Infrastruktur	

**NP-W126 genopladeligt batteri**

<b>Nominel spænding</b>	7,2 volts jævnstrøm
<b>Nominel kapacitet</b>	1260 mAh
<b>Driftstemperatur</b>	0 °C til +40 °C
<b>Mål (B × H × D)</b>	36,4 mm × 47,1 mm × 15,7 mm
<b>Vægt</b>	Ca. 47 g

**BC-W126 batterioplader**

<b>Nominel indgangseffekt</b>	100 – 240 volt vekselstrøm, 50/60 Hz
<b>Indgangskapacitet</b>	13 – 21 VA
<b>Nominel udgangseffekt</b>	8,4 volts jævnstrøm, 0,6 A
<b>Understøttede batterier</b>	NP-W126 genopladelige batterier
<b>Opladningstid</b>	Ca. 150 minutter (+20 °C)
<b>Driftstemperatur</b>	5 °C til +40 °C
<b>Mål (B × H × D)</b>	65 mm × 91,5 mm × 28 mm, eksklusive projektioner
<b>Vægt</b>	Ca. 77 g, eksklusive batteri

Vægt og mål varierer alt efter salgsland eller -område. Mærkater, menuer og andre visninger kan afvige fra dem på det faktiske kamera.

### ■ Bemærkninger

- Specifikationerne kan ændres uden varsel; for seneste information, gå på [http://www.fujifilm.com/products/digital\\_cameras/index.html](http://www.fujifilm.com/products/digital_cameras/index.html). FUJIFILM kan ikke holdes ansvarlig for skader, der hidrører fra fejl i denne brugervejledning.
- Selvom søgeren og LCD-skærmen er fremstillet ved anvendelse af avanceret højpræcisionsteknologi, kan der forekomme små lyse punkter og afvigende farver, især tæt på tekst. Dette er normalt for denne type LCD-skærm og indikerer ikke en funktionsfejl; billeder optaget med kameraet påvirkes ikke.
- Digitalkameraer kan svinge, når de udsættes for stærk radiointerferens (fx. elektriske felter, statisk elektricitet eller støj på linjen).
- Som følge af den anvendte objektivtype kan der forekomme nogen forvrængning i omkredsen af billederne. Dette er normalt.



## Restriktioner på kamerainstillinger

AUTO TILSTAND		FRA				FRA	TIL	FRA	TIL	FRA	TIL	TIL																		
Optagetilstand/motivposition		P	S	A	M																									
ISO	AUTO1/AUTO2/AUTO3	✓	✓	✓	✓			✓	✓	✓	✓																			
	H (51200)/ H (25600)/ H (12800)	✓	✓	✓	✓					✓																			✓	
	6400 – 1000	✓	✓	✓	✓					✓		✓																	✓	✓
	800	✓	✓	✓	✓	✓				✓		✓																	✓	✓
	640 – 400	✓	✓	✓	✓	✓				✓		✓																	✓	✓
	320 – 200	✓	✓	✓	✓	✓				✓		✓																		✓
L (100)	✓	✓	✓	✓					✓																				✓	
L	L	✓	✓	✓	✓	✓	✓	✓	✓	✓				✓	✓	✓	✓	✓	✓	✓	✓	✓	✓	✓	✓	✓	✓	✓	✓	✓
	M	✓	✓	✓	✓	✓	✓	✓	✓	✓				✓	✓	✓	✓	✓	✓	✓	✓	✓	✓	✓	✓	✓	✓	✓	✓	✓
	S	✓	✓	✓	✓	✓	✓	✓	✓	✓	1	1		✓	✓	✓	✓	✓	✓	✓	✓	✓	✓	✓	✓	✓	✓	✓	✓	✓
FINE	FINE/NORMAL	✓	✓	✓	✓	✓	✓	✓	✓	✓	✓	✓	✓	✓	✓	✓	✓	✓	✓	✓	✓	✓	✓	✓	✓	✓	✓	✓	✓	✓
	RAW	✓	✓	✓	✓																								✓	✓
AUTO	AUTO	✓	✓	✓	✓	✓	1		1	1	1	1	1	1	1	1	1	1	1	1	1	1	1	1	1	1	1	1	1	1
	#100/#200/#400	✓	✓	✓	✓	✓				✓																			✓	✓
L		✓	✓	✓	✓	✓	1	1	1	1	1	1	1	1	1	1	1	1	1	1	1	1	1	1	1	1	1	1	1	1
	//	✓	✓	✓	✓					✓	✓	✓	✓																✓	✓
	/	✓	✓	✓	✓					✓	✓	✓	✓																✓	✓
	///	✓	✓	✓	✓					✓	✓	✓	✓	✓															✓	✓
WB	✓	✓	✓	✓	✓	1	1	1	1	1	1	1	1	1	1	1	1	1	1	1	1	1	1	1	1	1	1	1	1	
Bracketing	✓	✓	✓	✓																										
Seriebilledoptagelse	✓	✓	✓	✓										✓	✓	✓	✓	✓	✓	✓	✓	✓	✓	✓	✓	✓	✓	✓	✓	
	✓	✓	✓	✓	✓	✓	✓	✓	✓					1	1	1					✓	✓	✓	✓	✓	✓	✓	✓	✓	
	✓	✓	✓	✓	✓	✓	✓	✓	✓					✓	✓						✓	✓	✓	✓	✓	✓	✓	✓	✓	









# FUJIFILM

---

**FUJIFILM Corporation**

7-3, AKASAKA 9-CHOME, MINATO-KU, TOKYO 107-0052, JAPAN

[http://www.fujifilm.com/products/digital\\_cameras/index.html](http://www.fujifilm.com/products/digital_cameras/index.html)