

**FUJIFILM**

DIGITAL CAMERA

**X-A5**

Användarhandbok

## Introduktion

Tack för att du har köpt denna produkt. Se till att du har läst denna handbok och förstår innehållet innan du använder kameran. Förvara handboken där den kommer att läsas av alla som använder produkten.

### För den senaste informationen

De senaste versionerna av handböckerna finns tillgängliga från:

<http://fujifilm-dsc.com/en-int/manual/>



Webbplatsen kan nås inte bara från datorn utan även från smartphones och surfplattor.



För information om firmware-uppdateringar, besök:

[http://www.fujifilm.com/support/digital\\_cameras/software/](http://www.fujifilm.com/support/digital_cameras/software/)

fujifilm firmware





# Kapitelindex

---

<b>Menylista</b>	iv
<b>1 Innan du börjar</b>	1
<b>2 Komma igång</b>	19
<b>3 Grundläggande fotografering och bildvisning</b>	35
<b>4 Filminspelning och uppspelning</b>	41
<b>5 Ta fotografier</b>	47
<b>6 Fotograferingsmenyerna</b>	97
<b>7 Bildvisning och bildvisningsmenyn</b>	123
<b>8 Inställningsmenyerna</b>	141
<b>9 Genvägar</b>	157
<b>10 Kringutrustning och valfria tillbehör</b>	163
<b>11 Anslutningar</b>	169
<b>12 Teknisk information</b>	181











































# Menylista

Kamerans menyalternativ listas nedan.

## Fotograferingsmenyer

Justera inställningarna när du fotograferar eller filmar.





















 Se sidan 97 för mer information.

FOTOGRAFERINGSMENY		FOTOGRAFERINGSMENY	
 MOTIVPROGRAM	98	 TOUCH-ZOOM	112
 AVANCERAT FILTER	98	 FATTN.AD.INST.	113
 AF/MF INSTÄLLNING	98	 FOTOGRAFERA UTAN OBJEKTIV	115
  SLÄPPTYP	101	  MAN. FOKUSHJÄLP	115
 ISO	102	 LJUSMÄTMETOD	115
 BILDSTORLEK	103	 INTERLÅS SPOT AE & FOKUS	116
 BILDKVALITET	104	 BLIXT INSTÄLLNING	116
 D-Ring DYNAMISKT OMFÅNG	105	 FILMINSTÄLLNING	117
 FILMSIMULERING	106	 BILDSTAB LÄGE	120
 GAFFLING.FILMSIMULERING	107	  DIGITAL BILD-STABIL.	120
 SJÄLVUTLÖSARE	107	 TRÅDLÖS KOMM.	121
  INTERVALLTIMERFOTOGR.	108	 SLUTARTYP	121
 FÖRFLUTET FILMLÄGE	109	 ELEKTRONISK ZOOM-INST.	122
 WB VITBALANS	110		
 FÄRG	110		
 SKÄRPA	110		
 HÖGDAGERNIVÅ	110		
 LÅGDAGERNIVÅ	111		
  BRUSREDUCERING	111		
 BRUSRED VID LÅNG EXP.	111		
 AE FÖRGRENINGSINSTÄLLNING	112		
 PEKSKÄRM LÄGE	112		

## Bildvisningsmenyn

Justera bildvisningsinställningar.





















 Se sidan 129 för mer information.

BILDVISNINGSMENY			BILDVISNINGSMENY		
	BILDÖVERFÖRINGSUPPDRAG	129		ROTERA BILD	135
	TRÅDLÖS KOMM.	130		TAR BORT RÖDA ÖGON	136
	RAW-OMVANDLING	130		BILDSPEL	136
	 RADERA	132		 FOTOBOKSHJÄLP	137
	BESKÄR BILD	134		PC AUTOSPARNING	138
	ÄNDRA STORLEK	134		BILD BESTÄLLNING	139
	SKYDDA	135		instax SKRIVARUTSKRIFT	140
				 BILDFÖRHÅLLANDE	140

## Inställningsmenyer

Justera grundläggande kamerainställningar.

 Se sidan 141 för mer information.

INSTÄLLNING			INSTÄLLNING		
	DATUM/TID	142		KNAPPINSTÄLLNING	148
	TIDSSKILLNAD	142		FOKUSRING	148
	言語/LANG.	142		PEKSKÄRM INSTÄLLNING	148
	 ÅTERSTÄLL	143		 STRÖMHANTERING	149
	LJUD & BLIXT	143		SENSORRENGÖRING	149
	LJUDINSTÄLLNING	144		INST. AV DATALAG.	150
	SKÄRMINSTÄLLNING	145		FÄRGRYMD	151
				 ANSLUTNINGINSTÄLLNING	152
				FORMATERA	155



# Innehållsförteckning

Introduktion.....	ii
För den senaste informationen.....	ii
Menylista.....	iv
Fotograferingsmenyer.....	iv
Bildvisningsmenyn.....	v
Inställningsmenyer.....	v
Medföljande tillbehör.....	xiv
Om denna handbok.....	xv
Symboler och begrepp.....	xv
Terminologi.....	xv

## 1 Innan du börjar 1

Kameradelar.....	2
Lägesväljare.....	4
Väljaren.....	5
Serienummerplattan.....	5
Kommandorattarna.....	6
Indikatorlampan.....	7
LCD-skärmen.....	7
Kameradisplayer.....	8
LCD-skärmen.....	8
Justera displayens ljusstyrka.....	10
DISP/BACK-knappen.....	10
Anpassa standardskärmen.....	11
Använda menyerna.....	13
Pekskärm läge.....	14
Pekkontroller för fotografering.....	14
Pekkontroller vid bildvisning.....	18

## 2 Komma igång 19



Fästa axelremmen.....	20
Montera ett objektiv.....	21
Sätta i batteriet och ett minneskort.....	22
Kompatibla minneskort.....	25
Ladda batteriet.....	26

Slå på och av kameran .....	29
Kontroll av batterinivå.....	30
Grundinställning .....	31
Att välja ett annat språk .....	33
Ändra tid och datum .....	33







### **3 Grundläggande fotografering och bildvisning** **35**

Ta bilder .....	36
 Visa bilder .....	38
 Radera bilder .....	39

### **4 Filminspelning och uppspelning** **41**

 Spela in filmer .....	42
Justera filminställningar .....	44
 Visa filmer .....	45

### **5 Ta fotografier** **47**



























Välja ett fotograferingsläge .....	48
 AVANCERAD SR AUTO .....	48
Program AE (P) .....	49
Bländarauto (S) .....	50
Tidsautomatik (A) .....	52
Manuell exponering (M) .....	53
 PANORAMA .....	56
SP MOTIVPROGRAM /  /  /  /  .....	59
Adv. AVANCERAT FILTER .....	62
Autofokus .....	64
Fokusläge .....	65
Alternativ för autofokus (AF-läge) .....	67
Val av fokuspunkt .....	69
Manuell fokus .....	73
Kontrollera fokus .....	74
 Exponeringskompensation .....	75
Fokus-/exponeringslås .....	76
AF-L och AE-L-knapparna .....	76

<b>WB</b> Vitbalans.....	77
VITBALANS.....	78
Anpassad vitbalans.....	79
<b>K</b> : Färgtemperatur.....	80
<b>Använda självutlösaren</b> .....	81
2 SEK/10 SEK.....	82
AUTO-AVTR. FÖR ANSIKTE.....	83
LEENDE.....	83
KOMP.....	84
GRUPP.....	84
<b>Gaffling</b> .....	85
GAFFL. AUTO EXPONERING.....	86
<b>ISO</b> ISO BKT.....	86
GAFFLING.FILMSIMULERING.....	86
<b>WB</b> VITBALANS BKT.....	86
<b>DR</b> DYNAMISK GAFFLING.....	87
HDR.....	87
<b>Kontinuerlig fotografering (Serieläge)</b> .....	88
SERIEBILD.....	89
4K.....	90
<b>Använda blixten</b> .....	94
<b>Självporträtt</b> .....	96

## 6 Fotograferingsmenyerna 97

<b>FOTOGRAFERINGSMENY</b> ( /  /  /  /  ).....	98
<b>MOTIVPROGRAM</b> .....	98
<b>AVANCERAT FILTER</b> .....	98
<b>AF/MF INSTÄLLNING</b> .....	98
FOKUSOMRÅDE.....	98
FOKUSLÄGE.....	98
AF LÄGE.....	98
PRIORITET AV SLÄPP/FOKUS.....	99
AF+MF.....	99
SPÅRA ANSIKTE/ÖGON INST.....	100
FÖR-AF.....	101
AF BELYSNING.....	101



 SLÄPPTYP .....	101
 ISO .....	102
 BILDSTORLEK.....	103
 BILDKVALITET.....	104
 D-RING DYNAMISKT OMFÅNG .....	105
 FILMSIMULERING.....	106
 GAFFLING.FILMSIMULERING .....	107
 SJÄLVUTLÖSARE .....	107
 INTERVALLTIMERFOTOGR.....	108
 FÖRFLUTET FILMLÄGE.....	109
 WB VITBALANS.....	110
 FÄRG .....	110
 SKÄRPA.....	110
 HÖGDAGERNIVÅ.....	110
 LÅGDAGERNIVÅ.....	111
 BRUSREDUCERING.....	111
 BRUSRED VID LÅNG EXP.....	111
 AE FÖRGRENINGSINSTÄLLNING.....	112
BILDRUTOR/STEGVIS INSTÄLLNING.....	112
1 BILD/KONTINUERLIG.....	112
SEKVENSIINSTÄLLNING .....	112
 PEKSKÄRM LÄGE.....	112
 TOUCH-ZOOM.....	112
 FATTN.AD.INST.....	113
 FOTOGRAFERA UTAN OBJEKTIV .....	115
 MAN. FOKUSHJÄLP .....	115
 LJUSMÄTMETOD.....	115
 INTERLÅS SPOT AE & FOKUS.....	116
 BLIXT INSTÄLLNING.....	116
BLIXTLÄGE .....	116
BLIXTKOMPENSATION .....	116
TAR BORT RÖDA ÖGON .....	116













 FILMINSTÄLLNING.....	117
FILMLÄGE.....	117
HD-HÖGHASTIGHETSVIDEO .....	117
FILMÄGE-ISO.....	118
FOKUSLÄGE .....	118
AF LÄGE.....	118
HDMI-UTGÅNG INFOSKÄRM.....	118
4K FILMUTGÅNG.....	119
HDMI INSPELNINGSKONTROLL .....	119
MIK NIVÅJUSTERING .....	119
MIK/FJÄRRUTLÖSN.....	119
 BILDSTAB LÄGE .....	120
 DIGITAL BILD-STABIL.....	120
 TRÅDLÖS KOMM.....	121
 SLUTARTYP .....	121
 ELEKTRONISK ZOOM-INST.....	122





## **7 Bildvisning och bildvisningsmenyn 123**

Bildvisningsdisplayen.....	124
DISP/BACK-knappen.....	125
Visa bilder .....	127
Bildvisningszoom.....	128
Multi-bildvisning .....	128
Bildvisningsmenyn (  1 /  2 /  3) .....	129
 BILDÖVERFÖRINGSUPPDRAG.....	129
 TRÅDLÖS KOMM.....	130
 RAW-OMVANDLING .....	130
 RADERA .....	132
 BESKÄR BILD .....	134
 ÄNDRA STORLEK.....	134
 SKYDDA .....	135
 ROTERA BILD.....	135
 TAR BORT RÖDA ÖGON.....	136
 BILDSPEL.....	136
 FOTOBOKSHJÄLP .....	137
 PC AUTOSPARNING .....	138

 BILD BESTÄLLNING .....	139
 instax SKRIVARUTSKRIFT .....	140
 BILDFÖRHÅLLANDE.....	140

## 8 Inställningsmenyerna 141

Inställningsmenyn (  /  /  ) .....	142
 DATUM/TID .....	142
 TIDSSKILLNAD .....	142
 言語/LANG. ....	142
 ÅTERSTÄLL.....	143
 14 OFT LJUD & BLIXT .....	143
 LJUDINSTÄLLNING.....	144
LJUDVOLYM.....	144
SLUTARLJUDVOLYM.....	144
SLUTARLJUD .....	144
UPPSPELNING VOL. ....	144
<input checked="" type="checkbox"/> SKÄRMINSTÄLLNING .....	145
BILDSKÄRM .....	145
FRHG. EXP MAN. LG. ....	145
LCD-LJUSSTYRKA .....	145
LCD-FÄRG.....	145
GRANSKA BILDEFFEKT .....	146
RCTL. F INRMN.....	146
AUTOROTER. VISN. ....	147
FOKUS KONTROLL .....	147
MÅTTENHETER – FOKUSSKALA .....	147
ANP. BILD.INST. ....	147
 KNAPPINSTÄLLNING .....	148
FUNK.(Fn)-INSTÄL.....	148
RED./SPARA SNABBMENY.....	148
 FOKUSRING .....	148
 PEKSKÄRM INSTÄLLNING.....	148
 STRÖMHANTERING .....	149
AUTO AVSTÄNGNING.....	149
HÖG PRESTANDA .....	149

 SENSORRENGÖRING.....	149
 INST. AV DATALAG.....	150
BILD NUMRERING.....	150
SPARA ORIG.BILD.....	150
REDIGERA FILNAMN.....	151
DATUMSTÄMPEL.....	151
 FÄRGRYMD.....	151
 ANSLUTNINGSPÅSTÄLLNING.....	152
Bluetooth-INSTÄLLNINGAR.....	152
AUTOSPAR INST.....	153
instax SKRIVARANL INST.....	153
ALLMÄNNA INST.....	154
INFORMATION.....	154
ÅTERSTÄLL TRÅDLÖSA INST.....	154
 FORMATERA.....	155

## **9 Genvägar 157**

Genvägsval.....	158
Q-knapp (snabbmeny).....	159
Snabbmenyvisning.....	159
Visa och ändra inställningar.....	160
Redigera snabbmenyn.....	161
Fn (funktions)-knappen.....	162
Tilldela en funktion till funktionsknappen.....	162

## **10 Kringutrustning och valfria tillbehör 163**

Objektiv.....	164
Objektivdelar.....	164
Motorzoom.....	165
Ta bort objektivlocken.....	165
Objektiv med objektivhöljen.....	165
Objektiv med bländarringar.....	166
Objektiv med O.I.S.- väljare.....	166
Objektiv med manuell fokusering.....	167
Objektivvård.....	168

<b>11 Anslutningar</b>	<b>169</b>
HDMI-utgång.....	170
Anslutning till HDMI-enheter.....	170
Fotografering.....	171
Bildvisning.....	171
Trådlös överföring .....	172
Smarta telefoner och tabletter: FUJIFILM Camera Remote .....	172
Smarta telefoner och tabletter: Bluetooth®-parning.....	173
Smartphones och surfplattor: Wi-Fi .....	173
Datorer: FUJIFILM PC AutoSave.....	174
Datorer: Trådlösa anslutningar.....	174
Anslutning till datorer via USB .....	175
Windows (MyFinePix Studio).....	175
Mac OS X/macOS.....	175
RAW FILE CONVERTER EX 2.0.....	175
Ansluta kameran.....	176
instax SHARE-skrivare.....	178
Upprätta en anslutning.....	178
Skriva ut bilder.....	179
<b>12 Teknisk information</b>	<b>181</b>
Tillbehör från FUJIFILM .....	182
Programvara från FUJIFILM .....	186
FUJIFILM Camera Remote .....	186
FUJIFILM PC AutoSave .....	186
MyFinePix Studio.....	186
RAW FILE CONVERTER EX 2.0.....	186
För din säkerhet.....	187
Produktvård .....	196
Rengöra bildsensorn.....	197
Uppdatering av firmware.....	198
Kontrollera version på programvaran .....	198
Felsökning .....	199
Varningsmeddelanden och displayer.....	205
Minneskortskapacitet.....	208
Specifikationer .....	209

## Medföljande tillbehör

---

Följande medföljer kameran:

- Uppladdningsbart batteri NP-W126S
- AC-5VF/AC-5VG AC-nätadapter
- Adapter (Form på adapter varierar med försäljningsregion.)
- Kamerahuslock
- USB-kabel
- Bärrem
- *Användarhandbok* (denna handbok)



Om du har köpt en objektivsats, kontrollera att ett objektiv medföljer.

## Om denna handbok

Denna handbok beskriver hur du använder din FUJIFILM X-A5 digitalkamera. Se till att du har läst och förstått dess innehåll innan du fortsätter.

### Symboler och begrepp

Följande symboler används i denna användarhandbok:



Information som bör läsas för att förhindra skador på produkten.



Ytterligare information som kan vara användbar när produkten används.



Sidor på vilka relaterad information kan hittas.

Menyer och annan text på displayerna visas i **fetstil**. Bilderna är endast i förklarande syfte. Ritningar kan vara förenklade, medan fotografier inte nödvändigtvis är tagna med kameramodellen som beskrivs i denna handbok.

### Terminologi

De extra SD, SDHC och SDXC -minneskorterna i kameran används för att lagra bilder och kallas "minneskort". LCD-skärmen kan kallas "LCD".





**Innan du börjar**



# Kameradelar

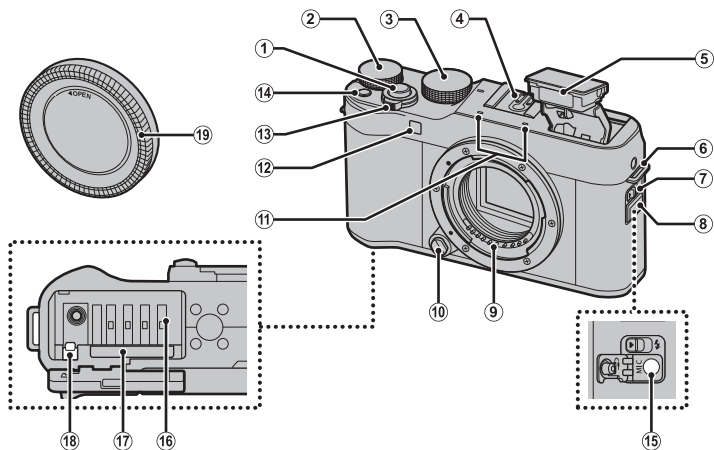

① Avtryckare	37	⑫ AF-hjälplampa	36, 101
② Primärratt	6	Självutlösarlampa	81, 107
③ Lägesväljare	4, 36, 48	⑬ ON/OFF-omkopplare	29
④ Tillbehörssko	184	⑭ Fn (funktion)-knapp	162
⑤ Blixt	94, 116	⑮ Mikrofon/fjärrutlösningskontakt	
⑥ Remögla	20	(ø2,5 mm)	42, 51, 55
⑦ ⚡ (blixtuppfällning)-reglage	94	⑯ Batterifack	22
⑧ Anslutningslock	42, 51, 55	⑰ Minneskortsfack	22
⑨ Objektivsignalkontakter	21, 164	⑱ Batterispärr	24
⑩ Objektivlåsknapp	21	⑲ Kamerahuslock	21
⑪ Mikrofon	42, 119		

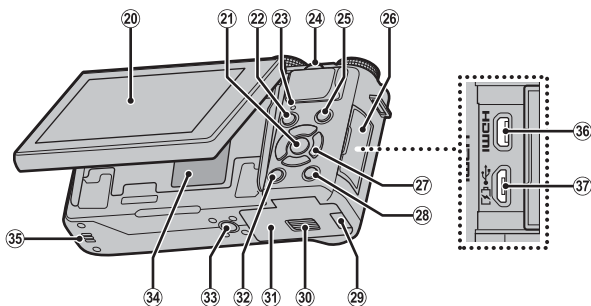

- |    |                                   |                  |    |   |             |
|----|-----------------------------------|------------------|----|---|-------------|
| 20 | LCD-skärm .....                   | 7, 8             | 29 | Kabelkanallock för DC-kopplare .....            | 22          |
|    | Pekskärm .....                    | 14, 112, 148     | 30 | Batterilocksspärr .....                         | 22          |
| 21 | <b>MENU/OK</b> -knapp .....       | 5, 13            | 31 | Lucka för batterifack .....                     | 22          |
|    | ☰ (kontrollås)-knapp .....        | 5, 9             | 32 | <b>DISP</b> (display)/ <b>BACK</b> -knapp ..... | 10, 125     |
|    | (tryck & håll ned) .....          | 5, 9             | 33 | Stativfäste .....                               | 5           |
| 22 | ▶ (uppspelning)-knapp .....       | 38               | 34 | Serienummerplatta .....                         | 5           |
| 23 | Indikatorlampa .....              | 7                | 35 | Högtalare .....                                 | 45, 144     |
| 24 | Sekundärratt .....                | 6, 127           | 36 | HDMI-mikrokontakt (typ D) .....                 | 170         |
| 25 | ● (filmspelning)-knapp .....      | 42               | 37 | Mikro-USB-(Mikro-B) .....                       | 51, 55, 176 |
| 26 | Anslutningslock .....             | 51, 55, 170, 176 |    | USB 2.0 kontakt .....                           | 51, 55, 176 |
| 27 | Väljare .....                     | 5                |    |   |             |
| 28 | <b>Q</b> -knapp (snabbmeny) ..... | 159              |    |   |             |
|    | RAW-omvandlingsknapp .....        |                  |    |   |             |
|    | (uppspelningsläge) .....          | 130              |    |   |             |

## Lägesväljare

För att välja ett fotograferingsläge, vrid på ratten tills ikonen för önskat läge är i linje med index.

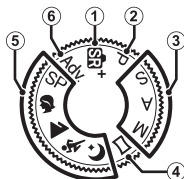

Läge	Beskrivning	
① <b>SR+ (AVANCERAD SR AUTO)</b>	Kameran optimerar automatiskt inställningarna för motivet.	48
② <b>P (PROGRAM AE)</b>	Bländare och slutartid kan justeras med programbyte.	49
③ <b>S (BLÄNDARAUTO)</b> <b>A (TIDSAUTOMATIK)</b> <b>M (MANUELL)</b>	Välj för full kontroll över kamerainställningarna, inklusive bländare ( <b>M</b> och <b>A</b> ) och/eller slutartid ( <b>M</b> och <b>S</b> ).	50 52 53
④ <b>PANO (PANORAMA)</b>	Följ en guide på skärmen för att skapa ett panorama.	56
⑤ <b>SP (MOTIVPROGRAM)</b> ☀/▲/🌙/☾	Välj ett motiv som passar motivet eller fotograferingsförhållandena och låt kameran sköta resten.	59
⑥ <b>Adv. (AVANCERAT FILTER)</b>	Ta bilder med filtereffekter.	62



## Kommandorattarna

Den primära och sekundära kommandoratten används för funktionerna i listan nedan.

### Primärratt



Vrid

- Exponeringskompensation
- Välj en slutartid
- Justera inställningarna i snabbmenyn
- Visa andra bilder under bildvisning

### Sekundärratt



Vrid

- Programbyte
- Välj en slutartid
- Justera bländaren <sup>1</sup>
- Justera motorzoomen när skärmen roteras 180° för att ta självporträtt ("selfies") <sup>2</sup>
- Justera inställningarna i snabbmenyn
- Zooma in eller ut i helbils- eller multibildvisning



Tryck på

- Zooma in på den valda fokuspunkten
- I manuellt fokusläge, tryck och håll ned för att välja **MF MAN.** **FOKUSHJÄLP**-alternativ
- Släpp avtryckaren när bildskärmen roteras 180° för självporträtt
- Zooma in på den aktiva fokuspunkten under uppspelning

1 Använd bländarringen för att justera bländare.

2 Motorzoomens lins monterat och **PÅ** valt för **ELEKTRONISK ZOOM-INST.**

## Indikatorlampan

Indikatorlampan visar kamerastatus enligt följande:

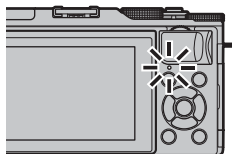

Indikatorlampan	Kamerastatus
Lyser grönt	Låst fokusering.
Blinkar grönt	Fokus eller lång slutartidsvarning. Bilder kan tas.
Blinkar grönt och orange	Lagrar bilder. Ytterligare bilder kan tas.
Lyser orange	Lagrar bilder. Inga ytterligare bilder kan tas i detta läge.
Blinkar orange	Blixten laddar; blixten avfyras inte när bilden tas.
Blinkar rött	Objektiv- eller minnesfel.

 Varningar kan också visas i displayen.

## LCD-skärmen

LCD-skärmen kan vändas för självporträtt (📖 96) eller vinklas för enklare användning, men var försiktig så att inte dina fingrar eller andra föremål fastnar mellan skärmen och kamerahuset och undvik att vidröra ledningarna bakom displayen. Om du vidrör kablarna kan det orsaka fel på kameran.

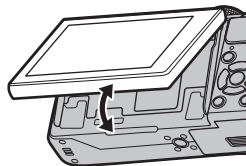

 LCD-skärmen fungerar även som en pekskärm (📖 14).

## Kameradisplayer

Detta avsnitt listar de indikatorer som kan visas under foto-grafering.

! Illustrerande syfte visas skärmar med alla indikatorer tända.

### LCD-skärmen

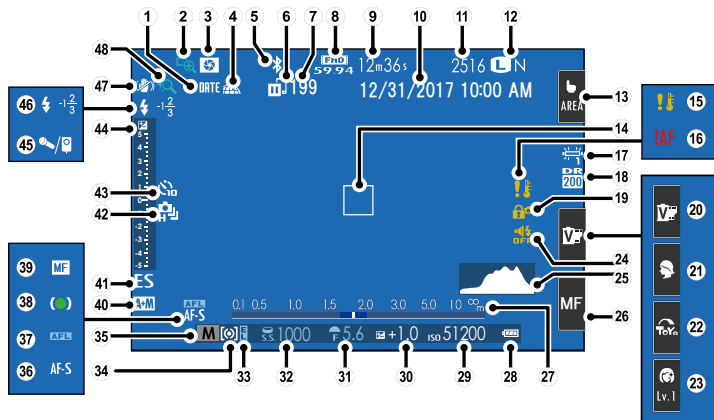



① Datumstämpel.....	151	②⑤ Histogram.....	12
② Fokus kontroll.....	74, 147	②⑥ Fokusläge <sup>2</sup> .....	16, 65
③ Förhandsgranskning av skärpedjup.....	52	②⑦ Avståndssindikator.....	74
④ Nedladdningsstatus för positionsdata.....	154	②⑧ Batterinivå.....	30
⑤ Bluetooth PÅ/AV.....	152	②⑨ Känslighet.....	102
⑥ Bildöverföringsstatus.....	129	③⑩ Exponeringskompensation.....	75
⑦ Antal ramar som valts för uppladdning.....	129	③① Bländare.....	49, 52, 53
⑧ Filmäge.....	42, 117	③② Slutartid.....	49, 50, 53
⑨ Återstående tid.....	42	③③ AE-lås.....	76
⑩ Datum och tid.....	31, 142	③④ Mätning.....	115
⑪ Antal tillgängliga bilder <sup>1</sup> .....	208	③⑤ Fotograferingsläge.....	4, 48
⑫ Bildkvalitet och storlek.....	103, 104	③⑥ Fokusläge.....	65
⑬ Pekskärm läge <sup>2</sup> .....	14	③⑦ AF-lås.....	76
⑭ Fokusområde.....	69, 76	③⑧ Fokusindikator.....	66
⑮ Temperaturvarning.....	207	③⑨ Manuell fokuseringsindikator.....	73
⑯ Fokusvarning.....	37	④⑩ AF+MF-indikator.....	99
⑰ Vitbalans.....	77, 110	④① Slutartyp.....	121
⑱ Dynamiskt omfång.....	105	④② Serietagningsläge.....	88
⑲ Kontrollås.....	5	④③ Självutlösareindikator.....	81, 107
⑳ Filmsimulering <sup>2</sup> .....	16, 106	④④ Exponeringsindikator.....	53, 75
㉑ Motivprogram <sup>2</sup> .....	16, 59	④⑤ Mikrofon/fjärrutlösare.....	42, 51, 55, 119
㉒ Avancerat Filter <sup>2</sup> .....	16, 62	④⑥ Blixtläge.....	94
㉓ Hudtontjämningsnivå <sup>2</sup> .....	16	Blixtkompensation.....	116
㉔ Indikator för ljud och blix.....	143	④⑦ Bildstab läge.....	120
		④⑧ Pekskärmszoom.....	17

1 "9999" visas om det finns plats för mer än 9999 bilder.

2 Kamerafunktionerna kan också nås via pekskärmar.

## Kontrollås

När en låst kontroll trycks in visas en -ikon.



## Justera displayens ljusstyrka

Använd objekten i  **SKÄRMINSTÄLLNING**-menyn för att justera ljusstyrkan och nyansen på LCD-skärmen när förändringar i omgivande ljusstyrka gör skärmen svår att läsa. Välj **LCD-LJUSSTYRKA** för att justera ljusstyrkan eller **LCD-FÄRG** för att justera nyansen.

## DISP/BACK-knappen

Tryck på **DISP/BACK** för att bläddra igenom visningslägena enligt följande.

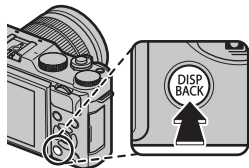

*Standard*

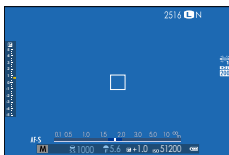

*Information av*



## Anpassa standardskärmen

För att välja de objekt som visas som standard:

### 1 Visa standardindikatorer.

Använd **DISP/BACK**-knappen för att visa standardindikatorer.

### 2 Välj ANP. BILD.INST...

Välj  **SKÄRMINSTÄLLNING** > **ANP. BILD.INST..** i inställningsmenyn.

### 3 Välj objekt.

Markera objekt och tryck på **MENU/OK** för att välja eller välja bort.

Objekt	Standard	Objekt	Standard
RKTL. F INRMN	<input type="checkbox"/>	SLUTARTYP	<input checked="" type="checkbox"/>
ELEKTRONISK NIVÅ	<input type="checkbox"/>	BLIXT	<input checked="" type="checkbox"/>
FOKUSRAM	<input checked="" type="checkbox"/>	SERIELÄGE	<input checked="" type="checkbox"/>
AF-AVSTÅNDSINDIKATOR	<input type="checkbox"/>	DUBBELT IS-LÄGE	<input checked="" type="checkbox"/>
MF-AVSTÅNDSINDIKATOR	<input checked="" type="checkbox"/>	VITBALANS	<input checked="" type="checkbox"/>
HISTOGRAM	<input type="checkbox"/>	FILMSIMULERING	<input checked="" type="checkbox"/>
FOTOLÄGE	<input checked="" type="checkbox"/>	DYNAMISKT OMFÅNG	<input checked="" type="checkbox"/>
BLÄND./SLUTARTID/ISO	<input checked="" type="checkbox"/>	ÅTERSTÅENDE BILDER	<input checked="" type="checkbox"/>
INFORMATIONSBAKGRUND	<input checked="" type="checkbox"/>	BILDSTORLEK/-KVALIT.	<input checked="" type="checkbox"/>
Expo. komp. (Siffr)	<input type="checkbox"/>	FILMLÄGE & INSPELNINGSTID	<input checked="" type="checkbox"/>
Expo. komp. (Skala)	<input checked="" type="checkbox"/>	AUTOMATISK BILDÖVERFÖRING	<input checked="" type="checkbox"/>
FOKUSLÄGE	<input checked="" type="checkbox"/>	BATTERINIVÅ	<input checked="" type="checkbox"/>
LJUSMÄTMETOD	<input checked="" type="checkbox"/>		

### 4 Spara ändringar.

Tryck på **DISP/BACK** för att spara ändringar.

### 5 Stäng menyerna.

Tryck på **DISP/BACK** så många gånger som krävs för att stänga menyerna och återgå till fotograferingskärmen.

### Virtuell horisont

Välj **ELEKTRONISK NIVÅ** för att visa en virtuell horisont. Kameran hålls i plant läge när de två linjerna överlappar varandra. Observera att den virtuella horisonten eventuellt inte visas om kameraobjektivet är riktat uppåt eller nedåt.

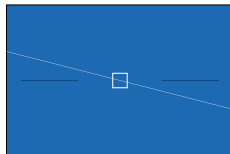

### Histogram

Histogram visar fördelningen av toner i bilden. Ljusstyrka visas med den vågräta axeln, antalet pixlar med den lodräta axeln.

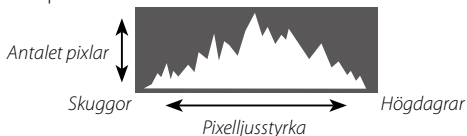

- **Optimal exponering:** Pixlarna fördelas i en jämn kurva genom hela tonområdet.
- **Överexponerad:** Pixlarna samlas på höger sida i diagrammet.
- **Underexponerad:** Pixlarna samlas på vänster sida i diagrammet.

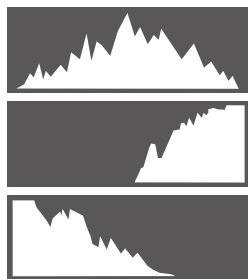

## Använda menyerna

För att visa menyerna, tryck på **MENU/OK**.

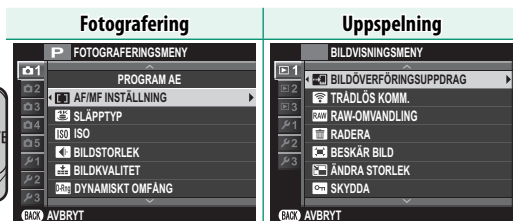
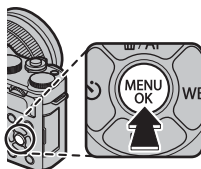

Att navigera i menyerna:

- 1 Tryck på **MENU/OK** för att visa menyerna.



- 2 Tryck väljaren åt vänster för att markera fliken för den aktuella meny.



Flik

- 3 Tryck på väljarknappen uppåt eller nedåt för att markera fliken (**1**, **2**, **3**, **4**, **5**, **1**, **2**, **3**, **1**, **2** eller **3**) som innehåller det önskade objektet.
- 4 Tryck väljaren åt höger för att placera markören i menyn.

## Pekskärm läge

Kamerans LCD-skärm kan användas som en pekskärm.

### Pekkontroller för fotografering





Pekkontroller kan användas för att till exempel välja fokusområde och ta bilder. Den funktion som ska utföras går att välja genom att trycka på pekskärmens lägesindikator för att bläddra bland följande alternativ.



Inställningarna för pekkontroller går att justera genom alternativet **PEKSKÄRM LÄGE** i fotograferingsmenyn.

Pekskärmens lägesindikator visas inte och pekkontrollerna går inte att använda då **AV** har valts för **PEKSKÄRM INSTÄLLNING** i inställningsmenyn.

### Stillbildsfotografering

Läge	Beskrivning
 <b>TRYCK FOTOGRAFERA</b>	Tryck på motivet på skärmen för att fokusera och utlösa slutaren. I serietagningsläge tas bilder så länge du håller kvar fingret på skärmen.
 <b>AF</b>	Tryck för att välja en fokuspunkt och låsa fokus. Slutaren kan utlösas genom att trycka in avtryckaren hela vägen ned.
 <b>OMRÅDE</b>	Tryck för att välja en punkt för fokus eller zoom. Fokusramen flyttar till den valda punkten.
 <b>AV</b>	Pekkontroller av. Skärmen reagerar inte vid tryckningar.

## Filmspelning

Läge	Beskrivning
 <b>TRYCK FOTOGRAFERA</b>	Tryck på motivet i displayen för att fokusera. I fokusläge <b>KONTIN. AF</b> (AF-C) kommer kameran att kontinuerligt justera fokus i enlighet med förändringar i avståndet till motivet. För att fokusera om i fokusläge <b>SINGEL AF</b> (AF-S) eller för att fokusera på ett nytt motiv i fokusläge <b>KONTIN. AF</b> , tryck på motivet på skärmen.
 <b>AF</b>	Tryck för att välja fokuspunkt. Om <b>SINGEL AF</b> (AF-S) är valt för fokusläge, fokuserar kameran på motivet i den valda fokuspunkten när avtryckaren trycks ned halvvägs. I fokusläge <b>KONTIN. AF</b> (AF-C) kommer kameran att kontinuerligt justera fokus i enlighet med förändringar i avståndet till motivet i den valda fokuspunkten.
 <b>OMRÅDE</b>	
 <b>AV</b>	Pekkontroller av. Skärmen reagerar inte vid tryckningar.



Vi rekommenderar att du väljer **AF ZON** för **FILMINSTÄLLNING > AF LÄGE** i fotograferingsmenyn innan du spelar in filmer med hjälp av pekkontrollerna (i vissa filmlägen kommer **AF ZON** att väljas automatiskt).

## Justera inställningar

Pekskärmen kan användas för att justera inställningarna. Vilka inställningar som är tillgängliga varierar beroende på fotografieringsläget.

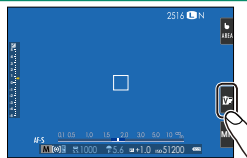

Läge	Beskrivning
 <b>FILMSIMULERING</b>	Välj en filmsimuleringstyp. Tillgängligt i lägena <b>SR<sup>+</sup></b> , <b>P</b> , <b>S</b> , <b>A</b> och <b>M</b> .
 <b>MOTIVPROGRAM</b>	Välj ett motiv. Tillgänglig i <b>SP</b> -läge.
 <b>AVANCERAT FILTER</b>	Välj ett avancerat filter. Tillgänglig i <b>Adv.</b> -läge.
 <b>HUDTONSUTJÄMNING</b>	Välj hudutjämningsnivå. Tillgängligt i <b>HUDTONSUTJÄMNING</b> (☺)-läge.

## Välja ett fokusläge

Pekskärmen kan användas för att välja fokusläge (☰ 65).

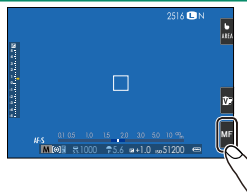



## Pekskärmszoom

Pekskärmskontrollerna kan användas för digital zoom, oavsett vilket läge som valts för **PEKSKÄRM LÄGE** i fotograferingsmenyn.

- 1 Välj **PÅ** för **TOUCH-ZOOM** i fotograferingsmenyn.
- 2 Använd två fingrar (☰ 18) för att zooma in och ut med digital zoom.

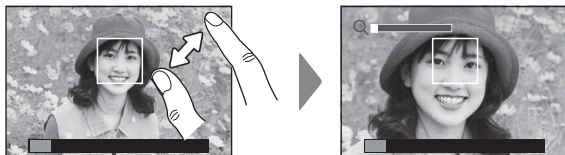

Oavsett var du placerar fingrarna zoomar kameran in och ut från mitten av bilden.

Kameran fokuserar på det område som valts för **AF/MF INSTÄLLNING > FOKUSOMRÅDE**. Om **OMRÅDE** är valt för **PEKSKÄRM LÄGE** kan du välja fokusområde genom att trycka på displayen.

- 3 Ta bilder.

## Pekkontroller vid bildvisning

När **PÅ** har valts för **PEKSKÄRM INSTÄLLNING** i inställningsmenyn kan pekkontroller användas för att utföra följande funktioner vid bildvisning:

- **Svep:** Svep ett finger över skärmen för att visa andra bilder.



- **Zoom:** Placera två fingrar på skärmen och sära på dem för att zooma in.



- **Nyp:** Placera två fingrar på skärmen och dra ihop dem för att zooma ut.

 Bilder kan zoomas ut tills hela bilden visas, men inte mer.



- **Dubbeltryck:** Tryck på skärmen två gånger för att zooma in på fokuspunkten.



- **Bläddra:** Visa andra delar av bilden vid zoomning.

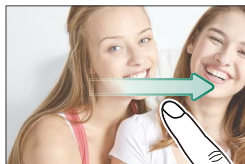

# Komma igång

# 2

## Fästa axelremmen

Fäst remmen på de två remöglorna, enligt bilden nedan.

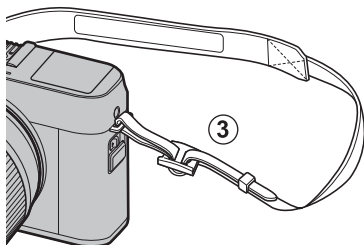
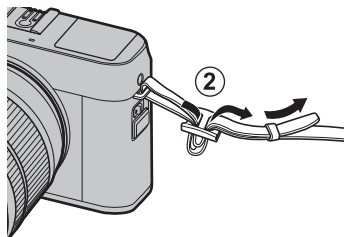
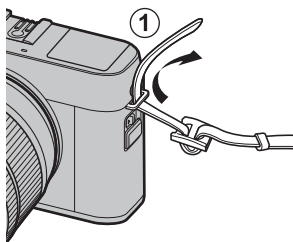

**!** Fäst remmarna enligt bilden.

För att undvika att tappa kameran, se till att remmen är korrekt fastspänd.

## Montera ett objektiv

Kameran kan användas med objektiv för FUJIFILM X-fattning.

Ta bort kamerahuslocket från kameran och det bakre locket från objektivet. Placera objektivet på fästet, rikta in markeringen på objektivet mot markeringen på kamerahuset (①) och vrid sedan objektivet tills det fäster med ett klick (②).

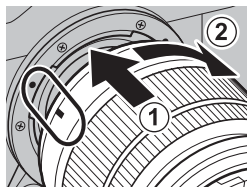

❗ Vid fastsättning av objektiv, se till att damm eller annan främmande materia inte kommer in i kameran och var noga med att inte röra kamerans inre delar. Tryck inte på objektivlåsknappen medan objektivet monteras och se till att spärren har klickat på plats.

### Ta bort objektiv

Stäng av kameran för att ta bort objektivet, tryck sedan på objektivlåsknappen (①) och vrid objektivet enligt bilden (②).

❗ För att undvika att damm samlas på linsen eller inne i kameran, sätt tillbaka objektivlocket och kamerahuslocket när objektivet inte är monterat.

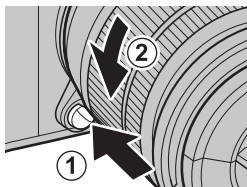

### Objektiv och andra tillbehör (tillval)

Kameran kan användas med objektiv och tillbehör för FUJIFILM X-fattning.

❗ Innan du monterar eller tar bort (byter) objektiv, montera objektivlocket och kontrollera att linserna är fria från damm och annat främmande material. Byt inte objektiv i direkt solljus eller under någon annan stark ljuskälla, eftersom ljus som fokuseras inuti kameran kan orsaka fel.

## Sätta i batteriet och ett minneskort

Sätt i batteriet och minneskortet enligt beskrivningen nedan.

### 1 Öppna batteriluckan.

Tryck upp batterifacksspärren så som visas och öppna batterifacksluckan.

**!** Ta inte bort batteriet när kameran är påslagen. I annat fall kan bildfiler eller minneskort skadas.

Använd inte våld för att öppna resp. stänga batterifacksluckan.

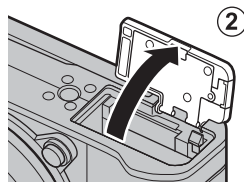
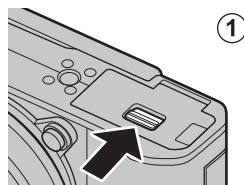

### 2 Sätt i batteriet.

Använd batteriet för att hålla batterispärren tryckt åt ena sidan, sätt i batterikontakterna först, i den riktning som pilen visar. Kontrollera att batteriet är ordentligt fastsatt.

**!** Sätt i batteriet i den riktning som visas. Använd inte våld eller försök att sätta batteriet upp och ner eller bakvänt. Batteriet glider lätt in i rätt position.

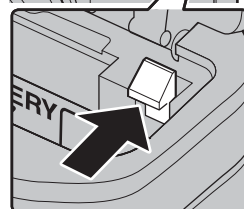
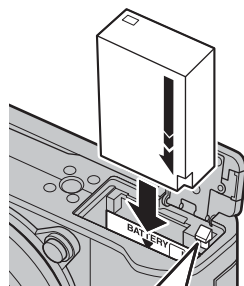

### 3 Sätt i minneskortet.

Håll kortet i den riktning som visas och skjut in det tills det hamnar på plats med ett klick i botten av facket.

**!** Försäkra dig om att kortet är i rätt riktning; sätt inte in det snett och använd inte våld.

Formatera minneskort innan de används första gången och var noga med att omformatera alla minneskort efter att de använts i en dator eller andra enheter.

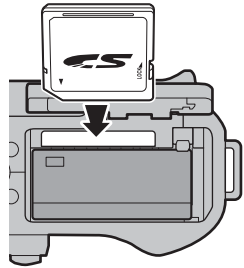

### 4 Stäng batterifacksluckan.

Stäng och lås luckan.

**!** Om locket inte stängs, kontrollera att batteriet är vänt åt rätt håll. Försök inte att tvinga locket att stängas.

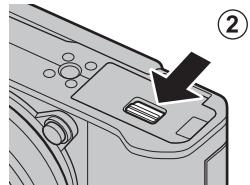
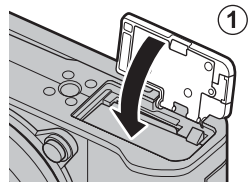

## Ta bort batteriet och minneskortet

Innan batteriet eller minneskortet avlägsnas, *stäng av kameran* och öppna batterifacksluckan.

För att avlägsna batteriet, tryck batterispärren åt sidan och skjut ut batteriet ur kameran så som visas.

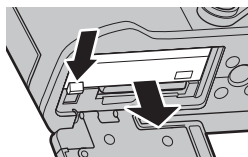

**!** Batteriet kan bli varmt vid användning i omgivningar med höga temperaturer. Var försiktig när du tar ur batteriet.

För att ta ut minneskortet, tryck in det och släpp sakta ut det. Kortet kan sedan tas bort för hand. När ett minneskort tas ut kan det skjutas ut för snabbt. Använd ett finger för att hålla emot och släpp kortet försiktigt.

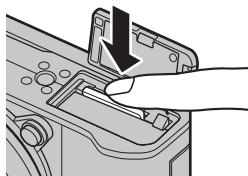

**!** Tryck mitt på kortet för att mata ut det.



## Kompatibla minneskort

FUJIFILM och SanDisk SD, SDHC och SDXC minneskort har godkänts för användning i kameran; UHS-I-kort stöds medan minneskort med UHS-hastighetsklass 3 eller bättre rekommenderas för 4K-sekvenstagning, flerfokus och filmlägen. En fullständig lista över godkända minneskort finns på [http://www.fujifilm.com/support/digital\\_cameras/compatibility/](http://www.fujifilm.com/support/digital_cameras/compatibility/). Rätt funktion kan inte garanteras med andra typer av minneskort. Kameran kan inte användas med xD-Picture Card eller MultiMediaCard (MMC)-enheter.



*Stäng inte av kameran eller avlägsna minneskortet medan minneskortet formateras eller data lagras eller raderas från kortet. I annat fall kan kortet skadas.*

Minneskort kan låsas, vilket gör det omöjligt att formatera kortet eller att lagra eller radera bilder. Innan du sätter i ett minneskort, skjut skrivskyddsomkopplaren till olåst läge.

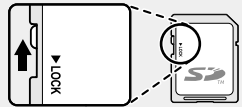

Minneskort är små och kan sväljas; förvara dem utom räckhåll för barn. Om ett barn sväljer ett minneskort, uppsök läkarvård omedelbart.

miniSD- eller microSD-adaptrar som är större eller mindre än standardmått hos minneskort kanske inte skjuts ut normalt. Om minneskortet inte skjuts ut, ta kameran till en auktoriserad servicetekniker. Tvinga inte ut kortet med våld.

Fäst inte etiketter eller andra föremål på minneskort. Avlägsnandet av etiketter kan orsaka fel på produkten.

Filminspelning kan avbrytas med vissa typer av minneskort.

När du först tar en bild efter formatering av ett minneskort i kameran skapar kameran en mapp där den nya bilden och efterföljande bilder lagras. Döp inte om eller radera denna mapp och använd inte en dator eller annan enhet för att redigera, radera eller döpa om bildfiler. Använd alltid kameran för att radera bilder; innan filer redigeras eller döps om, kopiera dem till en dator och redigera eller döpa om kopiorna, inte originalen. Att döpa om filerna på kameran kan orsaka problem under uppspelning.

## Ladda batteriet

Batteriet är inte fulladdat vid leverans. Stäng av kameran och ladda batteriet innan användning. Kameran laddar batteriet internt.

! Ett NP-W126S-uppladdningsbart batteri medföljer kameran. Laddningen tar cirka 210 minuter.

### 1 Anslut kontaktadaptorn till nätadaptorn.

Anslut kontaktadaptorn enligt bilden, se till att den är helt isatt och klickar på plats i nätadaptorns terminaler.

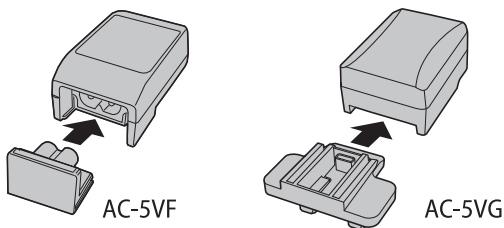

! Kontaktadaptorn får bara användas med den medföljande nätadaptorn. Använd den inte med några andra enheter.

### 2 Ladda batteriet.

Anslut kameran till den medföljande växelströmsadaptorn med den medföljande USB-kabeln. Anslut sedan AC-nätadaptorn till ett ström uttag inomhus.

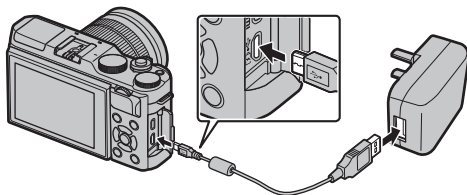

! Anslut kabeln till kamerans mikro-USB (Mikro-B)-anslutning. Kontrollera att kontakterna är i rätt riktning och sätt sedan in dem helt.

**Laddningsstatus**

Indikatorlampan visar batteriets laddningsstatus enligt följande:

Indikatorlampa	Batteristatus
På	Batteriladdning.
Av	Laddning klar.
Blinkar	Batterifel.

 Batteriet laddas inte medan kameran är påslagen.

Använd laddaren med den adapter som gäller för ditt land eller region.

Fäst inte etiketter eller andra föremål på batteriet. Följs inte denna försiktighetsåtgärd kan det leda till att batteriet inte går att ta bort från kameran.

Kortslut inte batteripolerna. Batteriet kan överhettas.

Läs försiktighetsåtgärderna i "Batteriet och strömförsörjning".

Använd endast laddare som är avsedda för användning med batteriet. Följs inte denna försiktighetsåtgärd kan det orsaka fel på produkten.

Ta inte bort etiketterna från batteriet och försök inte att dela på eller skala av det yttre höljet.

Batteriet förlorar gradvis sin laddning när det inte används. Ladda batteriet en eller två dagar före användning. Om batteriet inte håller en laddning har det nått slutet av sin laddningslivslängd och måste bytas ut.

Koppla loss nätadaptern från vägguttaget när den inte används.

Ta bort smuts från batteripolerna med en ren, torr trasa. Följs inte denna försiktighetsåtgärd kan det förhindra att batteriet laddas.

Laddningstiden kan öka vid mycket låga eller mycket höga temperaturer.

### Laddning via en dator

Batteriet kan laddas genom att ansluta kameran till en dator. Anslut den med följande USB-kabeln så som visas på bilden och se till att kontakterna sitter i ordentligt.

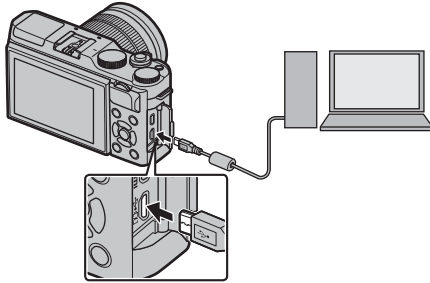



- Batteriet laddas inte medan kameran är påslagen.
- Anslut kabeln till kamerans mikro-USB (Mikro-B)-anslutning.
- Anslut kameran direkt till datorn; använd inte en USB-hubb eller ett tangentbord.
- Laddningen avbryts om datorn försätts i viloläge. För att återuppta laddningen, aktivera datorn och koppla ur och återanslut USB-kabeln.
- Laddningen kanske inte stöds beroende på datormodell, datorinställningar och datorns nuvarande tillstånd.

## Slå på och av kameran

Använd **ON/OFF** för att slå på och av kameran.

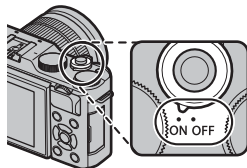
Vrid omkopplaren till **ON** för att slå på kameran eller till **OFF** för att slå av kameran.



 Fingeravtryck och andra märken på objektivet kan påverka bilder och vyn genom objektivet på kameradisplayen. Håll objektivet rent.

 Tryck på -knappen för att starta uppspelningen. Tryck ned avtryckaren halvvägs för att återgå till fotograferingsläge.

Kameran stängs av automatiskt om inga funktioner utförs under den tidsperiod som valts för alternativet  **STRÖMHANTERING > AUTO AVSTÄNGNING**. För att återaktivera kameran efter att den stängts av automatiskt, tryck ner avtryckaren halvvägs eller vrid **ON/OFF**-omkopplaren till **OFF** och sedan tillbaka till **ON**.





Val av **HÖG PRESTANDA** för  **STRÖMHANTERING** minskar starttiden.

## Kontroll av batterinivå

Efter att kameran slagits på, kontrollera batterinivån i displayen.

Batterinivå visas på följande sätt:



Indikator	Beskrivning
 (vit)	Batteriet delvis urladdat.
 (vit)	Batteriet är laddat till ungefär två tredjedelar.
 (vit)	Batteriet är laddat till ungefär en tredjedel. Ladda så snart som möjligt.
 (röd)	Lågt batteri. Ladda batteriet.
 (blinker rött)	Batteriet är slut. Stäng av kameran och ladda batteriet.

## Grundinställning

När du slår på kameran för första gången kan du välja ett språk och ställa in kameraklockan. Med standardinställningarna kan du också parkoppla kameran med en smartphone eller surfplatta så att du sedan kan synkronisera klockan eller överföra bilder. Följ stegen nedan när du slår på kameran för första gången.

Om du tänker parkoppla kameran med en smartphone eller surfplatta, installera och starta den senaste versionen av FUJIFILM Camera Remote-appen på den smarta enheten innan du fortsätter. För mer information, besök:

[http://app.fujifilm-dsc.com/en/camera\\_remote/](http://app.fujifilm-dsc.com/en/camera_remote/)

### 1 Slå på kameran.

A dialogruta för val av språk visas.

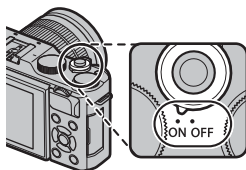

### 2 Välj ett språk.

Markera ett språk och tryck på **MENU/OK**.

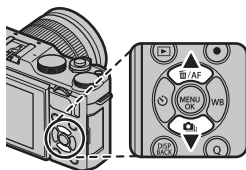

### 3 Parkoppla kameran med smartphonen eller surfplattan.

Tryck på **MENU/OK** för att parkoppla kameran med en smartphone eller surfplatta som kör FUJIFILM Camera Remote-appen.

För att hoppa över parkopplingen, tryck på **DISP/BACK**.



#### 4 Kontrollera tiden.

När parkopplingen är slutförd, uppmanas du att ställa in kameraklockan till den tid som rapporteras av din smartphone eller surfplatta. Kontrollera att tiden är korrekt.



För att ställa in klockan manuellt, tryck på **DISP/BACK** (📖 33).



#### 5 Synkronisera kamerainställningarna med inställningarna som konfigurerats på din smartphone eller surfplatta.

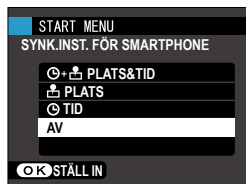

#### 6 Ställ in klockan.

Tryck på **MENU/OK** för att ställa in kameraklockan till den tid som rapporteras av den smartphonen eller surfplattan och återgå till fotograferingsläge.



Om batteriet tas bort under en längre tid kommer kameraklockan att återställas och dialogrutan för språkval kommer att visas när kameran slås på.

#### Hoppa över aktuellt steg

Tryck på **DISP/BACK** för att hoppa över det aktuella steget. En bekräftelsedialogruta visas; välj **NEJ** för att undvika att upprepa alla steg du hoppar över nästa gång kameran slås på.



## Att välja ett annat språk

För att ändra språket:

- 1 Visa språkalternativ.**  
Visa inställningsmenyn och välj  言語/LANG..
- 2 Välj ett språk.**  
Markera önskat alternativ och tryck på **MENU/OK**.

## Ändra tid och datum

Ställa in kameraklockan:

- 1 Visa DATUM/TID-alternativ.**  
Visa inställningsmenyn och välj  DATUM/TID.
- 2 Ställ in klockan.**  
Tryck väljaren åt vänster eller höger för att markera år, månad, dag, timme eller minut och tryck upp eller ner för att ändra.  
Tryck på **MENU/OK** för att ställa in klockan.



# Grundläggande fotografering och bildvisning

# 3

## Ta bilder

Detta avsnitt beskriver grundläggande fotografering.

### 1 Välj **SR+**-läge.

Vrid lägesväljaren till **SR+** (AVANCERAD SR AUTO). Följande information visas på LCD-skärmen.

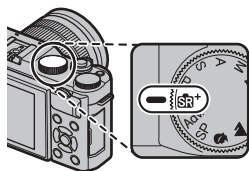

- 1 **Motivikon:** Kameran väljer automatiskt lämpligt motiv.
- 2 **Ögonikon:** Visar att kameran fokuserar på motivets ögon.



! I läge **SR+** justerar kameran fokus kontinuerligt och söker efter ögon, vilket ökar belastningen på batteriet. Dessutom kan ljudet när kameran fokuserar vara hörbart.

### 2 Förbered kameran.

Håll kameran stadigt med båda händerna och håll armbågarna längs med sidorna. Skakningar eller ostadiga händer kan göra att dina bilder blir oskarpa.

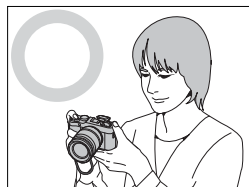

För att förhindra att bilderna blir ur fokus eller för mörka (underexponerade), håll fingrar och andra föremål borta från objektivet, blixten och AF-hjälplampan.

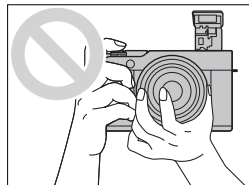

### 3 Rama in bilden.

#### Objektiv med zoomringar

Använd zoomringen för att rama in bilden i displayen. Vrid ringen åt vänster för att zooma ut, åt höger för att zooma in.

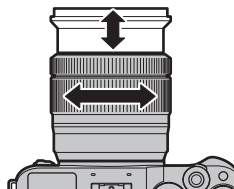

### 4 Fokusera.

Tryck ned avtryckaren halvvägs för att fokusera.

 Om motivet är dåligt belyst kan AF-hjälplampan tändas.

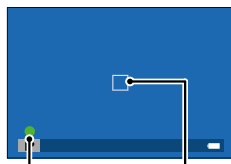

Fokusindikator Fokusram

**Om kameran kan fokusera** piper den två gånger och fokusområdet och fokusindikatorn lyser grönt. Fokus och exponering låses medan avtryckaren är nedtryckt halvvägs.

**Om kameran inte kan fokusera** kommer fokusramen att bli röd, **!AF** kommer att visas och fokusindikatorn blinkar vitt.

### 5 Fotografera.

Tryck ned avtryckaren försiktigt hela vägen för att ta bilden.



## Visa bilder

Bilder kan visas i LCD-skärmen.

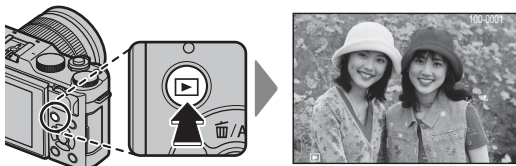
För att visa bilder i helskrmsläge, tryck på .



Ytterligare bilder kan visas genom att trycka väljaren åt vänster eller höger eller vrida primärratten. Tryck på väljaren eller vrid ratten åt höger för att visa bilder i den ordning de spelades in, åt vänster för att visa bilder i omvänd ordning. Håll väljaren nedtryckt för att snabbt bläddra till önskad bild.

 Bilder som är tagna med andra kameror är märkta med  ("presentbild")-ikon för att varna för att de kanske inte visas korrekt och att visningszoom kanske inte är tillgänglig.



## Radera bilder

Använd (▲)-knappen för att radera bilder.



Raderade bilder kan inte återställas. Kopiera viktiga bilder till en dator eller annan lagringsenhet innan du fortsätter.

- 1 Med en bild som visas i helskärm, tryck på -knappen och välj **BILD**.

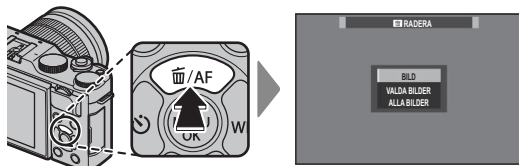

- 2 Tryck väljarknappen åt vänster eller åt höger för att bläddra genom bilderna och tryck på **MENU/OK** för att radera (ingen bekräftelsesdialogruta visas). Upprepa för att radera ytterligare bilder.



Skyddade bilder kan inte raderas. Ta bort skyddet från de bilder du vill radera ( 135).

Bilder kan även raderas via **RADERA** från bildvisningsmenyn ( 132).





# Filminspelning och uppspelning

# 4



## Spela in filmer

Spela in filmer med ljud.

- 1 Tryck på  för att starta inspelningen.

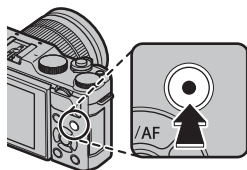

En inspelningsindikator () och den återstående tiden visas medan inspelning pågår.



- 2 För att avsluta inspelningen, tryck på -knappen igen. Inspelningen avslutas automatiskt när den maximala längden uppnåtts eller när minneskortet är fullt.

### Använda en extern mikrofon

Ljud kan spelas in med externa mikrofoner som ansluts via uttagen med en diameter på 2,5 mm; mikrofoner som kräver busseffekt kan inte användas. Se mikrofonens bruksanvisning för mer information.

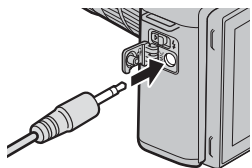



Använd ett minneskort med en UHS-hastighetsklass 3 eller bättre när du spelar in filmer.

Peckärmszoom är inte tillgänglig under filminspelning.

Området som registreras när **PÅ** har valts för  **DIGITAL BILD-STABIL.** är mindre än det som visas i monitorn.

Ljud spelas in via den inbyggda mikrofonen eller en valfri extern mikrofon. Täck inte över mikrofonen under inspelning. Observera att mikrofonen kan fånga upp objektivbrus och andra ljud från kameran under inspelning.





Vertikala eller horisontella streck kan synas i filmer som innehåller mycket ljusa motiv. Detta är normalt och tyder inte på något fel.



Indikatorlampan lyser medan inspelning pågår. Under inspelning kan du ändra exponeringskompensation med upp till  $\pm 2$  EV och justera zoom med hjälp av zoomringen på objektivet (om tillgänglig).

Inspelning kan vara otillgänglig vid vissa inställningar, medan inställningar kanske inte gäller under inspelning i andra fall.

## Justera filminställningar

- Justera filminställningarna i  **FILMINSTÄLLNING**-menyn.
- Filmtyp, bildstorlek och bildhastighet kan väljas med  **FILMINSTÄLLNING > FILMLÄGE**.
- AF-områdesläget för filminspelning väljs med  **FILMINSTÄLLNING > AF LÄGE**; välj mellan **MULTI** och **AF ZON**.
- Fokusläge väljs med  **FILMINSTÄLLNING > FOKUSLÄGE**; för kontinuerlig fokusjustering, välj **KONTIN. AF** eller välj **SINGEL AF** och aktivera intelligent ansiktsdetektion. Intelligent ansiktsdetektion är inte tillgängligt i manuellt fokusläge.

### Skärpedjup

Manuell bländarjustering är tillgänglig i fotograferingslägena **A** och **M**; justera bländare innan inspelningen påbörjas. Välj låga f-nummer för att mjuka upp bakgrundsdetaljer. Effekten kan förstärkas genom att öka avståndet mellan ditt motiv och bakgrunden.

## Visa filmer



Visa filmer på kameran.

I helskärmuppspelning identifieras filmer genom en -ikon. Tryck väljaren nedåt för att starta filmuppspelningen.

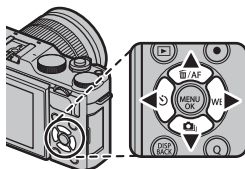

Följande åtgärder kan utföras medan en film visas:



Väljare	Helskärm bildvisning	Uppspelning pågår 	Uppspelningen pausad 
▲	—	Avsluta uppspelning	
▼	Starta uppspelningen	Pausa uppspelning	Start/återuppta uppspelning
◀▶	Visa andra bilder	Justera hastigheten	Enkelbild bakåt/framåt



Förloppet visas i displayen under uppspelning.

 Täck inte över högtalaren vid uppspelning.

Ljud spelas inte upp om **AV** har valts för

 **LJUD & BLIXT**.



 Tryck på **MENU/OK** för att pausa uppspelningen och visa volymkontroller. Tryck väljaren uppåt eller nedåt för att justera volymen; tryck på **MENU/OK** igen för att återuppta uppspelningen. Volymen kan även justeras från inställningsmenyn ( 144).

### Uppspelningshastighet

Tryck väljarknappen åt vänster eller höger för att justera uppspelningshastigheten under uppspelning. Hastigheten visas av antalet pilar (▶ eller ◀).



*Pilar*

# Ta fotografier

# 5

## Välja ett fotograferingsläge

Välj fotograferingsläge i enlighet med motivet eller motivty-  
pen.

### SR+ AVANCERAD SR AUTO

När lägesväljaren vrids till SR+ optimerar  
kameran automatiskt inställningarna för  
att passa motivet.

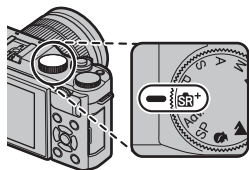

Motivet visas av en ikon på displayen.



Ikon	Motiv	Ikon	Motiv
(○)	AUTO	(○)	MAKRO
(○)	PORTRÄTT	(○)	NATTPORTRÄTT
(○)	LANDSKAP	(○)	MOTLJUSPORTRÄTT
(○)	NATT		

\* Motivtyperna inom parentes väljs om kameran upptäcker att motivet rör sig.

Det valda läget kan variera beroende på fotograferingsförhållandena.  
Om läget och motivet inte matchar, välj läge **P** eller välj **SP** och välj ett  
motiv manuellt.



## Program AE (P)

Låt kameran välja slutartid och bländare för optimal exponering. Andra värden som producerar samma exponering kan väljas med programväxling.

Vrid lägesväljaren till P.

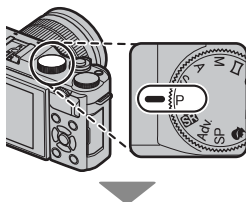

P syns i displayen.



### Programbyte

Vrid den sekundärratten för att välja önskad kombination av slutartid och bländare (programbyte).

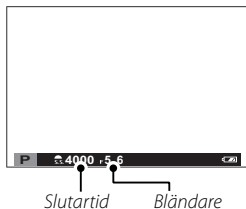

⚠ Programbyte är inte tillgängligt om den anslutna blixten stöder TTL auto, eller om ett autoalternativ har valts för **DYNAMISKT OMFÅNG** i fotoferingsmenyn.

📷 Stäng av kameran för att avbryta programbyte.

## Bländarauto (S)

Välj en slutartid och låt kameran justera bländaren för optimal exponering.

- 1 Vrid lägesväljaren till S.

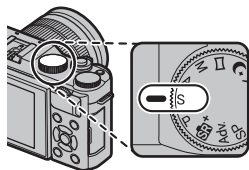

S syns i displayen.



- 2 Använd sekundärratten för att välja en slutartid.

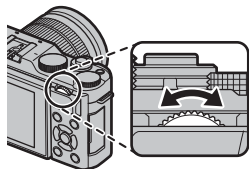

**!** Om rätt exponering inte kan uppnås med vald slutartid kommer bländarinställningen att visas i rött.

## Tid (T)

Slutartider på 1 sek. eller längre kallas "långtidsexponeringar". Användning av stativ rekommenderas för att undvika kamerarörelser under exponeringen.

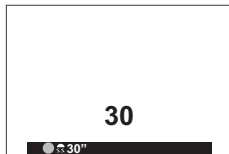

En nedräkningstimer visas medan exponeringen pågår.

För att minska "brus" (fläckar) vid lång exponeringstid, välj **PÅ** för **BRUSRED VID LÅNG EXP.** Notera att detta kan öka tiden som krävs för att lagra bilder efter fotograferingen.

## Använda en fjärrlösare

En separat såld fjärrlösare RR-90 kan användas för långtidsexponeringar. RR-90 ansluter via Mikro-USB (Mikro-B) USB 2.0-kontakten.

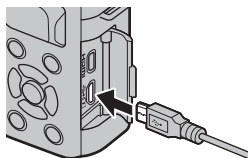

Alternativt kan elektroniska fjärrlösare från tredje part anslutas via fjärrlösningsanslutningen (ø2,5 mm 3-poligt minijack).

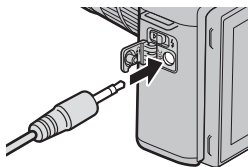

En bekräftelsedialogruta visas när en fjärrlösare från tredje part ansluts; tryck på **MENU/OK** och välj **FJÄRR** för **FILMINSTÄLLNING > MIK/FJÄRRUTLÖSN.**

KONTROLL MIK/FJÄRRUTLÖSNING  
INSTÄLLNING  
**OK** STÄLL IN **EXIT** HOPPA

## Tidsautomatik (A)

Välj en bländare och låt kameran justera slutartiden för optimal exponering.

- 1 Vrid lägesväljaren till A.

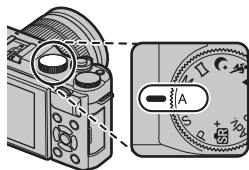

A syns i displayen.



- 2 Använd sekundärratten för att välja en bländare.

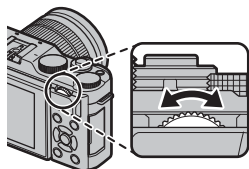

! Om rätt exponering inte kan uppnås med vald bländare kommer slutartiden att visas i rött.

### Förhandsgranska skärpedjup

När **FÖRHANDSGR. SKÄRPEDJUP** tilldelas en funktionsknapp och en -ikon visas när knappen trycks in och stoppat bländaren ned till den valda inställningen, vilket gör att du kan förhandsgranska skärpedjupet när vyn genom objektivet syns på displayen.



## Manuell exponering (M)

Ändra exponeringen från den som är vald av kameran.

- 1 Vrid lägesväljaren till M.

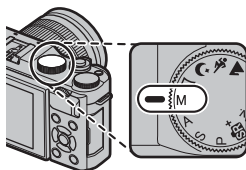

M syns i displayen.

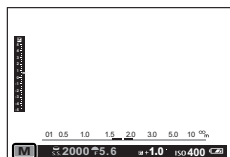

- 2 Vrid på primärratten för att välja en slutartid och sekundärratten för att välja bländare.

 Displayen för manuell exponering inkluderar en exponeringsindikator som visar hur mycket bilden skulle bli under- eller överexponerad med de aktuella inställningarna.

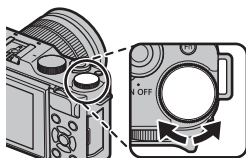

*Slutartid*

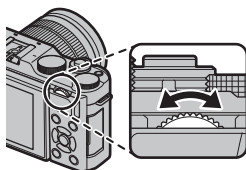

*Bländare*

### Förhandsgranskning av exponering

För att förhandsgranska exponeringen i LCD-monitorn väljer du **PÅ** för  **SKÄRMINSTÄLLNING > FRHG. EXP MAN. LG.**. Välj **AV** när blixten används eller vid andra tillfällen då exponeringen kan ändras när bilden tas.



## Bulb (B)

För bulb-fotografering, vrid primärratten för att välja slutartiden **BULB**. Användning av stativ rekommenderas för att undvika kamerarörelser under exponeringen.

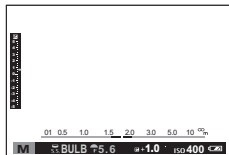

Slutaren kan förbli öppen i upp till 60 sekunder, eller i 1 sekund när den elektroniska slutaren används.

En nedräkningstimer visas medan exponeringen pågår.

För att minska "brus" (fläckar) vid lång exponeringstid, välj **PÅ** för **BRUSRED VID LÅNG EXP.** Notera att detta kan öka tiden som krävs för att lagra bilder efter fotograferingen.

### Använda en fjärrlösare

En separat såld fjärrlösare RR-90 kan användas för långtidsexponeringar. RR-90 ansluter via Mikro-USB (Mikro-B) USB 2.0-kontakten.

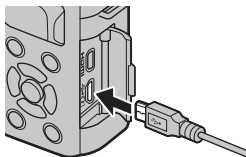

Alternativt kan elektroniska fjärrlösare från tredje part anslutas via fjärrlösanslutningen (ø2,5 mm 3-poligt minijack).

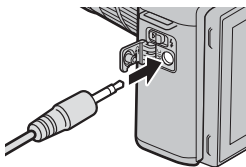

En bekräftelsedialogruta visas när en fjärrlösare från tredje part ansluts; tryck på **MENU/OK** och välj **FJÄRR** för **FILMINSTÄLLNING > MIK/FJÄRRUTLÖSN.**

KONTROLL MIK/FJÄRRUTLÖSNING  
INSTÄLLNING  
OK STÄLL IN HOPPA

## ☐ PANORAMA

Följ en guide på skärmen för att skapa ett panorama.

- 1 Vrid lägesväljaren till ☐ (PANORAMA).

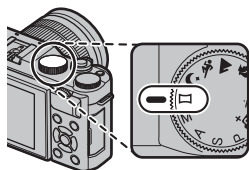

- 2 För att välja vinkeln som du vill panorera kameran med under fotografering trycker du väljaren åt vänster. Markera en storlek och tryck på **MENU/OK**.
- 3 Tryck väljaren åt höger för att visa ett val av panoreringsriktningar. Markera en panoreringsriktning och tryck på **MENU/OK**.
- 4 Tryck ned avtryckaren hela vägen för att börja spela in. Du behöver inte hålla in avtryckaren under inspelning.
- 5 Panorera kameran i den riktning som visas av pilen. Fotograferingen tar slut automatiskt när kameran panoreras till slutet av riktlinjerna och panoramat är färdigt.



### För bästa resultat

För bästa resultat använder du ett objektiv med en brännvidd på 35 mm eller mindre (50 mm eller mindre i 35 mm-format). Stötta dina armbågar mot sidorna av din kropp och rör kameran långsamt i en liten cirkel i en jämn hastighet, samtidigt som du håller kameran parallellt eller i rak vinkel till horisonten och var noga med att bara panorera i den riktning som visas av riktlinjerna. Använd ett stativ för bästa resultat. Om önskade resultat inte uppnås, försök att panorera i en annan hastighet.





Fotograferingen avslutas om avtryckaren trycks ned hela vägen under fotografering. Panoramat kanske inte sparas om avtryckaren trycks in innan panoramat är slutfört.

Panoraman skapas från ett flertal bildrutor; exponering för hela panoramat avgörs av den första bildrutan. Kameran kan i vissa fall spela in en större eller mindre vinkel än vad som valts eller vara oförmögen att fästa ihop bildrutorna på ett perfekt sätt. Den sista delen av panoramat kanske inte spelas in om fotograferingen tar slut innan panoramat är färdigt.

Fotograferingen kan avbrytas om kameran panoreras för snabbt eller för långsamt. Att panorera kameran i en annan riktning än vad som visas avbryter fotograferingen.

Önskade resultat kanske inte uppnås med rörliga motiv, motiv nära kameran, oföränderliga motiv såsom himlen eller ett gräsområde, motiv som är i konstant rörelse, såsom vågor och vattenfall, eller motiv som genomgår markanta förändringar i ljusstyrka. Panoraman kan bli oskarpa om motivet är dåligt belyst.

## Visa panoraman

I helskrmsläge kan du använda den sekundära kommandoratten för att zooma in eller ut på panoramabilder. Alternativt kan du spola panoramat bakåt med hjälp av väljarknappen.

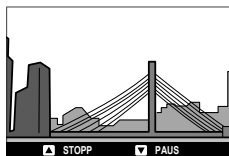

Tryck väljarknappen nedåt för att starta uppspelningen och tryck igen för att pausa. Tryck väljarknappen åt vänster eller höger för att välja panoreringsriktning medan uppspelning pågår eller för att bläddra panoramat manuellt medan uppspelningen är pausad; vertikala panoraman bläddras vertikalt, horisontella panoraman horisontalt. För att återgå till helskrmsvisning trycker du väljarknappen uppåt. För att visa andra bilder, återgå till helskrmsvisning och tryck väljarknappen åt vänster eller höger.

**SP MOTIVPROGRAM** /  /  /  / 

Kameran erbjuder ett urval av "motiv", vart och ett anpassat till särskilda fotograferingsförhållanden eller en specifik typ av motiv.

- 1 Vrid lägesväljaren till **SP (MOTIVPROGRAM)**.

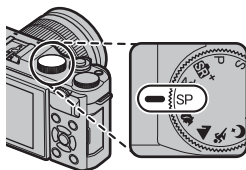



Följande motiv kan väljas direkt med lägesväljaren:

Motiv	Beskrivning
 <b>HUDTONSUTJÄMNING</b> (  )	Välj för jämn hudtonseffekt när du tar porträtt. Om <b>PÅ</b> har valts för  <b>PEKSKÄRM INSTÄLLNING</b> kan du välja nivån för hudtonsutjämning med pek-skärmskontrollerna.
 <b>LANDSKAP</b>	Välj för bilder av byggnader och landskap i dagsljus.
 <b>SPORT</b>	Välj vid fotografering av rörliga motiv.
 <b>NATT</b>	Välj detta läge för dåligt belysta natt- och skymningsmotiv.

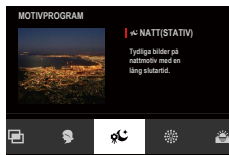
- 2 Tryck på **MENU/OK** medan lägesbeskrivningen visas.



 Om vyn genom objektivet visas på LCD-skärmen, tryck på **MENU/OK** och välj  **MOTIVPROGRAM** i fotograferingsmenyn.

### 3 Markera ett av följande alternativ och tryck på **MENU/OK**.

Motiv	Beskrivning
 <b>PORTRÄTT</b>	Välj för porträtt.
 <b>NATT (STATIV)</b>	Välj detta läge för långa slutartider vid fotografering på natten.
 <b>FYRVERKERI</b>	Långa slutartider används för att fånga fyrverkeriernas expanderande ljusexplosioner.
 <b>SOLNEDGÅNG</b>	Välj detta läge för att fånga livfulla färger i soluppgångar och solnedgångar.
 <b>SNÖ</b>	Välj för skarpa, klara bilder som återger ljusstyrkan i motiv som domineras av skinande vit snö.
 <b>STRAND</b>	Välj för skarpa, klara bilder som återger ljusstyrkan hos solbelysta stränder.
 <b>FEST</b>	Fånga bakgrundsbelysningen inomhus vid svag belysning.
 <b>BLOMMOR</b>	Naturliga färger när man tar närbilder av blommor.
 <b>TEXT</b>	Ta klara bilder av text eller tryckta ritningar.
 <b>FLERA EXPONERINGAR</b>	Skapa en bild som kombinerar två exponeringar (  61).

## Flera exponeringar

Skapa en bild som kombinerar två exponeringar.



1 Välj  **FLERA EXPONERINGAR** i motivlägesmenyn.

2 Ta den första bilden.

3 Tryck på **MENU/OK**. Den första bilden visas överlagd på vyn genom objektivet och du uppmanas att ta den andra bilden.



Tryck väljaren åt vänster för att återgå till steg 2 och ta om den första bilden. Tryck på **DISP/BACK** för att spara den första bilden och avsluta utan att skapa en multiexponering.



4 Ta den andra bilden med hjälp av den första bilden som guide.



5 Tryck på **MENU/OK** för att skapa multiexponeringen, eller tryck väljaren åt vänster för att återgå till Steg 4 och ta om den andra bilden.



## Adv. AVANCERAT FILTER

Ta bilder med filtereffekter.

- 1 Vrid lägesväljaren till Adv. (AVANCERAT FILTER).

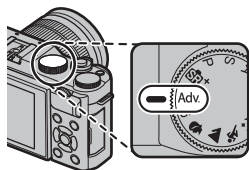









- 2 Tryck på MENU/OK medan lägesbeskrivningen visas.



Om vyn genom objektivet visas på LCD-skärmen, tryck på **MENU/OK** och välj **AVANCERAT FILTER** i fotograferingsmenyn.

- 3 Markera ett av följande alternativ och tryck på **MENU/OK**.

Filter	Beskrivning
<b>LEKSAKSKAMERA</b>	Välj för effekt av en leksakskamera i retrostil.
<b>POPFÄRG</b>	Skapar högkontrasterade bilder med mättade färger.
<b>HIGH-KEY</b>	Skapa ljusa bilder med låg kontrast.
<b>LÅGDAGER</b>	Skapa jämnt mörka toner med få områden med betonade högdagar.
<b>FISH-EYE</b>	Skapa en förvrängn. effekt som av en fiskögelsin.
<b>DYNAMISK TON</b>	Dynamisk ton används för en fantasy-effekt.
<b>HDR ART</b>	Skapa artistisk effekt genom att betona tonrep. och dynamiskt omfång.
<b>MINIATYREFFEKT</b>	Bildernas övre och nedre delar görs suddiga för en dioramaeffekt.





Filter	Beskrivning
 <b>STJÄRNFILTER</b>	Skapa stjärnmönster, där linjer sprids från ljusa föremål. Effekterna av stjärnfiltret kan visas efter fotograferingen.
 <b>PARTIELL FÄRG (RÖD)</b>	Områden i bilden som innehåller den valda färgen visas med den färgen. Alla andra områden av bilden visas i svartvitt.
 <b>PARTIELL FÄRG (ORANGE)</b>	
 <b>PARTIELL FÄRG (GUL)</b>	
 <b>PARTIELL FÄRG (GRÖN)</b>	
 <b>PARTIELL FÄRG (BLÅ)</b>	
 <b>PARTIELL FÄRG (LILA)</b>	
 <b>TA BORT DIMMA</b>	Skapa klarare bild genom att ta bort dimfaktor.
 <b>SOFT FOCUS</b>	Skapa ett utseende som är lika mjukt i hela bilden.

 Beroende på motivet och kamerainställningarna kan bilderna i vissa fall bli korniga eller variera i ljusstyrka eller nyans.

## Autofokus

Ta bilder med autofokus.



- 1 Använd  **AF/MF INSTÄLLNING > FOKUSLÄGE** för att välja ett fokusläge ( 65).
- 2 Använd  **AF/MF INSTÄLLNING > AF LÄGE** för att välja ett AF-läge ( 67).
- 3 Välj position och storlek på fokusram ( 69).

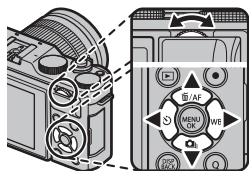

- 4 Ta bilder.







För information om autofokussystemet, besök:  
<http://fujifilm-x.com/af/en/index.html>



## Fokusläge

Använd alternativet **FOKUSLÄGE** i  **AF/MF INSTÄLLNING**-menyn för att välja hur kameran ska fokusera.

- 1 Tryck på **MENU/OK** för att visa menyerna.
- 2 Välj  **AF/MF INSTÄLLNING** > **FOKUSLÄGE** i fotograferingsmenyn.
- 3 Välj bland följande alternativ:

Läge	Beskrivning
 <b>MANUELL FOKUS</b>	Fokusera manuellt genom att använda objektivets fokusering. Välj för manuell styrning av fokus eller i situationer där kameran inte kan fokusera med autofokus (  73).
 <b>KONTIN. AF</b>	Fokus justeras kontinuerligt för att hantera förändringar i avståndet till motivet när avtryckaren är nedtryckt halvvägs. Använd för motiv i rörelse. Ögondetektering AF är inte tillgängligt.
 <b>SINGEL AF</b>	Fokus läses medan avtryckaren är nedtryckt halvvägs. Välj för orörliga motiv.

 Oavsett vilket alternativ som valts kommer manuell fokusering att användas när objektivet är i manuell fokusläge.

Om **PÅ** väljs för  **AF/MF INSTÄLLNING** > **FÖR-AF** kommer fokus att justeras kontinuerligt i läge  och  även då avtryckaren inte trycks in.

## Fokusindikator

Fokusindikatorn lyser grönt när motivet är i fokus och blinkar vitt när kameran inte kan fokusera. Parentestecken (" ( ) ") indikerar att kameran fokuserar och visas kontinuerligt i läge **MF-L**. **MF** visas i manuellt fokusläge.

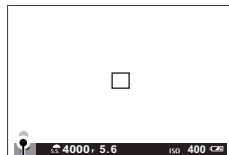

Fokusindikator





## Alternativ för autofokus (AF-läge)

Välj hur kameran ska fokusera i lägena **AF-S** och **AF-C**.



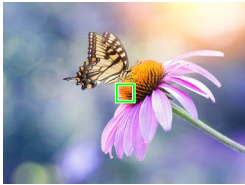

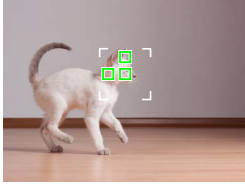
- 1 Tryck på **MENU/OK** och gå till fotograferingsmenyn.
- 2 Välj **AF/MF INSTÄLLNING > AF LÄGE**.
- 3 Välj ett AF-läge.

Hur kameran fokuserar beror på fokusläget.

### Fokusläge **AF-S** (SINGEL AF)

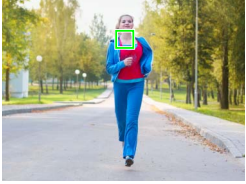
Alternativ	Beskrivning	Exempelbild
 <b>ENSKILD PUNKT</b>	Kameran fokuserar på motivet i den valda fokuspunkten. Använd för exakt fokusering på valt motiv.	
 <b>ZON</b>	Kameran fokuserar på motivet i den valda fokuszonen. Fokuszoner inkluderar flera fokuspunkter, vilket gör det lättare att fokusera på motiv i rörelse.	
 <b>BRED/SPÅRNING</b>	Kameran fokuserar automatiskt på högkontrastmotiv. Displayen visar områden i fokus.	

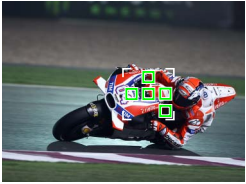
## Fokusläge (KONTIN. AF)

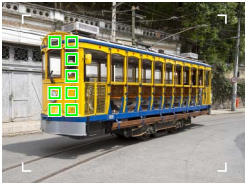
Alternativ	Beskrivning	Exempelbild
 <b>ENSKILD PUNKT</b>	Fokus följer motiv på vald fokuspunkt. Används för motiv som rör sig mot eller bort från kameran.	
 <b>ZON</b>	Fokus följer motiv i vald fokuszon. Används för motiv som rör sig relativt förutsägbart.	
 <b>BRED/SPÅRNING</b>	Fokus följer motiv som rör sig genom ett stort bildområde.	

## Val av fokuspunkt

Välj en fokuspunkt för autofokus.

### Visa fokuspunktdisplayen

- 1 Tryck väljaren uppåt (**AF**) för att visa fokuspunktdisplayen.

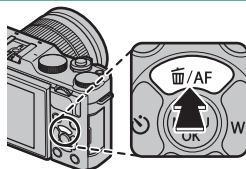

- 2 Använd väljaren och den sekundära kommandoratten för att placera fokusramen över den önskade fokuspunkten.

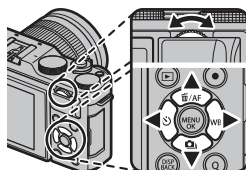







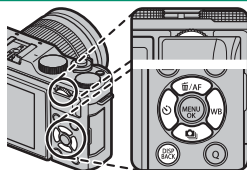



 Val av fokusområde kan också nås via fotograferingsmenyn.

## Välja fokuspunkt

Använd väljaren för att välja fokuspunkt och den sekundära kommandoratten för att välja storlek på fokusramen. Proceduren varierar utifrån det alternativ som valts för AF-läge.



	Väljare	DISP/BACK-knapp	Sekundärratt	
AF-läge	 <b>Tryck på</b>	 <b>Tryck på</b>	 <b>Vrid</b>	 <b>Tryck på</b>
	Välj fokuspunkt	Välj fokuspunkt i mitten	Välj mellan 5 bildstorlekar	Återställa originalstorlek
			Välj mellan 3 bildstorlekar	
			—	

 Manuellt val av fokuseringspunkt är inte tillgängligt när  **BRED/SPÅRNING** väljs i fokusläge .

## Fokuspunktdisplayen

Fokuspunktdisplayen varierar beroende på alternativet som valts för AF-läge.

Fokusramar visas med små rutor (□), fokuszoner med de stora rutorna.

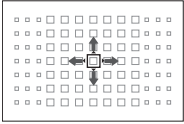
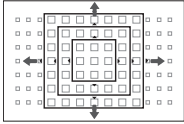
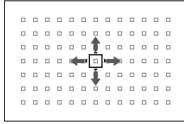
AF-läge		
ENSKILD PUNKT	ZON	BRED/SPÅRNING
		
Välj en fokuspunkt.	Välj mellan zoner med 7 × 7, 5 × 5 eller 3 × 3 fokuspunkter.	Positionera fokusramen över motivet och tryck på <b>MENU/OK</b> .

### Tillgängliga fokuspunkter

TTL kontrastavkännande AF ger fler fokuspunkter (①) än intelligent hybrid-AF (②), vilket kombinerar fassökande med TTL kontrastavkännande AF.

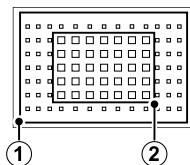

### Val av fokuseringsram vid seriebildsläge

När kontinuerlig höghastighet (H) har valts som fotograferingsläge minskar antalet tillgängliga fokuseringsramar i fokusläget **AF-C**.

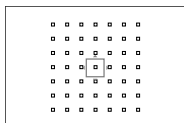

Enskild punkt

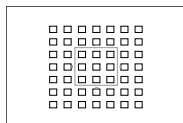

Zon

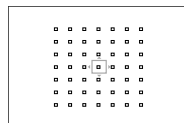

Spårning

## Autofokus

Även om kameran har ett autofokussystem med högprecision kan den ha svårt att fokusera på motiv som listas nedan.

- Mycket blanka motiv såsom speglar eller bilkarosser.
- Motiv som fotograferas genom ett fönster eller annat reflekterande föremål.
- Mörka motiv och motiv som absorberar snarare än reflekterar ljus, såsom hår eller päls.
- Osubstantiella motiv såsom rök eller eld.
- Motiv som visar få kontraster mot bakgrunden.
- Motiv som är framför eller bakom ett objekt med hög kontrast som också är i fokusområdet (till exempel, ett motiv fotograferat mot en bakgrund av högt kontrasterande element).

## Kontrollera fokus

För att zooma in på det aktuella fokusområdet för exakt fokusering, tryck på mitten av den sekundära kommandoratten. Tryck igen för att avbryta zoomen.

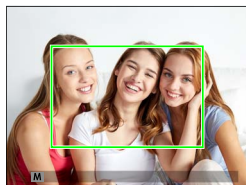
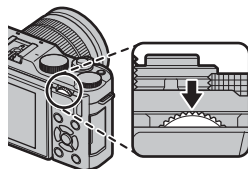

Normal visning



Fokuszoom



I fokusläge **MF-S** kan zoomen justeras genom att rotera den sekundära kommandoratten. Fokuszoom är inte tillgängligt i fokusläge **MF-C** eller när **AF/MF INSTÄLLNING > FÖR-AF** är aktiverat eller ett annat alternativ än **ENSKILD PUNKT** har valts för **AF LÄGE**.



## Manuell fokus

Justera fokus manuellt.



- 1 Välj **MANUELL FOKUS** för **[Fn] AF/MF INSTÄLLNING > FOKUSLÄGE**.

**[Fn]** syns i displayen.

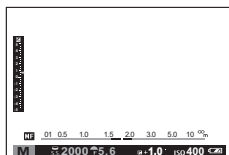

- 2 Fokusera manuellt genom att använda objektivets fokusering. Vrid ringen åt vänster för att minska fokusavståndet, åt höger för att öka.

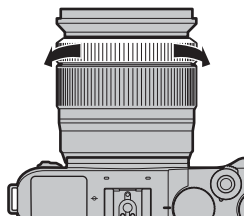

- 3 Ta bilder.

**[Fn]** Använd alternativet **[Fn] FOKUSRING** i inställningsmenyn för att byta fokusringens rotationsriktning.

Oavsett vilket alternativ som valts kommer manuell fokusering att användas när objektivet är i manuellt fokusläge.

**OMEDELBAR AF** kan tilldelas **Fn**-knappen, vilket möjliggör att knappen används för att snabbt fokusera på motivet i det valda fokusområdet när kameran är i manuellt fokusläge.

## Kontrollera fokus

Olika alternativ finns tillgängliga för att kontrollera fokus i manuellt fokusläge.

### Den manuella fokusindikatorn

Den manuella fokusindikatorn visar hur väl fokusavståndet matchar avståndet till motivet i fokusmarkeringarna. Den vita linjen indikerar avståndet till motivet i fokusområdet (i meter eller fot i enlighet med det alternativ som valts för

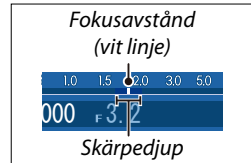

**SKÄRMINSTÄLLNING > MÅTTENHETER – FOKUSSKALA** i inställningsmenyn), den blå indikatorn skärpedjupet, eller med andra ord avståndet framför och bakom motivet som verkar vara i fokus.

Om både **AF-AVSTÅNDSINDIKATOR** och **MF-AVSTÅNDSINDIKATOR** har valts i listan  **SKÄRMINSTÄLLNING > ANP. BILD.INST..** kan skärpedjup även förhandsgranskas genom att använda indikatorn för skärpedjup på standardskärmen. Använd **DISP/BACK**-knappen för att visa standardindikatorer.

### Fokuszoom

Om **PÅ** har valts för  **SKÄRMINSTÄLLNING > FOKUS KONTROLL** zoomar kameran automatiskt in på det valda fokusområde när fokuseringen vrids. Zoom kan justeras genom att rotera den sekundära kommandoratten. Tryck på mitten av den sekundära kommandoratten för att avsluta zoomningen.

### Fokusökning

Välj **FOKUS ACCENTUERING** för  **MAN. FOKUSHJÄLP** för att markera konturer med hög kontrast. Vid fokusering, vrid fokuseringen tills motivet är markerat.

**MAN. FOKUSHJÄLP**-menyn kan visas genom att hålla inne mitten av underkommandoratten.



## Exponeringskompensation

Justera exponering.



Vrid den primära kommandoratten för att justera exponeringen.

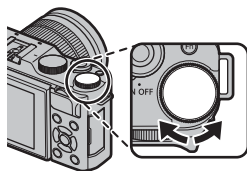

Hur mycket kompensation som finns tillgänglig beror på fotograferingsläget.

## Fokus-/exponeringslås

Komponera fotografier med motiv utanför centrum.



- 1 Fokusera:** Placera motivet i fokusområdet och tryck ned avtryckaren halvvägs för att låsa fokus och exponering. Fokus och exponering låses medan avtryckaren är nedtryckt halvvägs (AF/AE-lås).

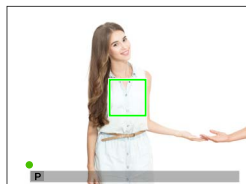

- 2 Komponera om:** Håll avtryckaren nedtryckt halvvägs.

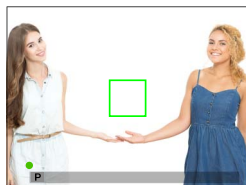

- 3 Fotografera:** Tryck ned knappen hela vägen.

### AF-L och AE-L-knapparna

Om **AE-LÅS**, **AF-LÅS** eller **AE/AF-LÅS** tilldelas **Fn**-knappen låses fokus och/eller exponering medan **Fn**-knappen trycks in och fortsätter att vara låst även när avtryckaren trycks in halvvägs.

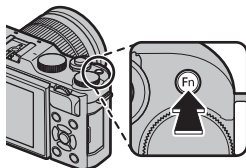

## WB Vitbalans

För naturliga färger, välj en vitbalans som passar till ljuskällan.



- 1 Väljaren åt höger (**WB**) för att visa alternativ för vitbalans.

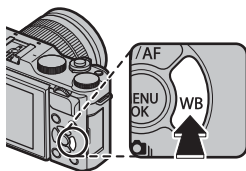









- 2 Markera önskat alternativ och tryck på **MENU/OK** för att välja det markerade alternativet och visa en display där vitbalans kan finjusteras med väljarknappen, eller tryck på **DISP/BACK** för att välja det markerade alternativet utan finjustering.





 Alternativ för vitbalans kan även nås via fotograferingsmenyn.

## VITBALANS

Följande vitbalansalternativ är tillgängliga.

Alternativ	Beskrivning
<b>AUTO</b>	Vitbalans justeras automatiskt.
	Mät ett värde för vitbalans.
	Välj en färgtemperatur.
	För motiv i direkt solljus.
	För motiv i skugga.
	Använd under fluorescerande ljus ("dagsljus").
	Använd under "varmt vitt" lysrörsljus.
	Använd under "kallt vitt" fluorescerande ljus.
	Använd under glödlampsbelysning.
	Reducerar den blå nyansen som typiskt associeras med undervattenljus.

 Resultaten kan variera beroende på fotograferingsförhållanden. Visa bilder efter fotografering för att kontrollera färgerna.

Vitbalans justeras för blixtljus endast i lägena **AUTO** och . Stäng av blixten genom att använda andra alternativ för vitbalans.

## Anpassad vitbalans

Välj  för att justera vitbalans för ovanliga ljusförhållanden. Mätningalternativ för vitbalans kommer att visas; rama in ett vitt föremål så att det fyller upp displayen och tryck ned avtryckaren hela vägen för att mäta vitbalans (för att välja det senaste anpassade värdet och avsluta utan att mäta vitbalansen, tryck på **DISP/BACK**, eller tryck på **MENU/OK** för att välja det senaste värdet och visa dialogrutan för finjustering).



- Om **"KLART !"** visas, tryck på **MENU/OK** för att ställa in vitbalans till det uppmätta värdet.
- Om **"UNDER"** visas, höj exponeringskompensationen och försök igen.
- Om **"ÖVER"** visas, sänk exponeringskompensationen och försök igen.

## **K**: Färgtemperatur

Om du väljer **K** i vitbalansmenyn visas en lista över färgtemperaturer. Markera en temperatur och tryck på **MENU/OK** för att välja det markerade alternativet och visa dialogrutan för finjustering.

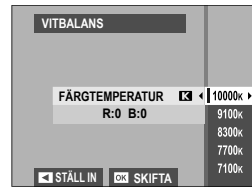

### Färgtemperatur

Färgtemperatur är en objektiv mätning av färgen i en ljuskälla, uttryckt i Kelvin (K). Ljuskällor med en färgtemperatur som är nära den hos direkt solljus ser vita ut; ljuskällor med en lägre färgtemperatur har ett gult eller rött utseende, medan de med en högre färgtemperatur skiftar i blått. Du kan matcha färgtemperatur till ljuskällan eller välja alternativ som skiljer sig skarpt från ljuskällans färg för att göra bilder "varmare" eller "kallare".





## Använda självutlösaren

Använd självutlösaren för gruppfotoografering eller självporträtt för att förhindra oskärpa orsakad av kameraskakningar, eller för att utlösa slutaren automatiskt när de valda villkoren är uppfyllda.



- 1 Tryck väljarknappen åt vänster (☺) för att visa alternativ för självutlösaren.

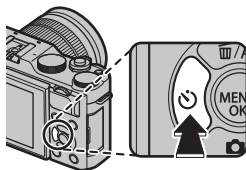

- 2 Markera ett av följande alternativ och tryck på **MENU/OK**.

Alternativ		Alternativ	
<b>2 SEK</b>	82	<b>KOMPIS</b>	84
<b>10 SEK</b>	82	<b>GRUPP</b>	84
<b>AUTO-AVTR. FÖR ANSIKTE</b>	83	<b>AV</b>	—
<b>LEENDE</b>	83		



Stå bakom kameran när du trycker ned avtryckaren. Om du står framför objektivet kan det störa fokus och exponering.

Självutlösaren stängs av automatiskt när kameran stängs av.



För att stoppa timern innan bilden tas trycker du på **DISP/BACK**.



När du väljer **AUTO-AVTR. FÖR ANSIKTE**, **LEENDE**, **KOMPIS** eller **GRUPP** ställs **AF/MF INSTÄLLNING** > **SPÅRA ANSIKTE/ÖGON INST.** in på **ANSIKTE PÅ/ÖGON AV**. Den ursprungliga inställningen återställs när självutlösaren stängs av.

Alternativ för självutlösaren kan även väljas i fotoograferingsmenyn.

## 2 SEK/10 SEK

Slutaren utlöses två eller tio sekunder efter att avtryckaren trycks ned.

- 1 Markera något av följande alternativ i självutlösarmenyn och tryck på **MENU/OK**.

Alternativ	Beskrivning
 <b>2 SEK</b>	Slutaren utlöses två sekunder efter att avtryckaren trycks ned. Använd för att reducera oskärpa orsakad av kamerarörelse när avtryckaren trycks ned. Självutlösarlampen blinkar medan timern räknar ned.
 <b>10 SEK</b>	Slutaren utlöses tio sekunder efter att avtryckaren trycks ned. Använd för fotografier där du själv vill vara med. Självutlösarlampen blinkar omedelbart innan bilden tas.

- 2 Tryck ned avtryckaren hela vägen för att aktivera timern. En nedräkningstimer visas i displayen; bilden tas när timern går ut.

## AUTO-AVTR. FÖR ANSIKTE

Bilden tas när kameran spårar ett porträttmotiv vänt mot linsen.

- 1 Markera  (**AUTO-AVTR. FÖR ANSIKTE**) i självutlösarens meny och tryck på **MENU/OK**.
- 2 Ställ in ett porträttmotiv i displayen. Kameran initierar ansiktsdetektering och släpper slutaren när motivet står framför linsen.

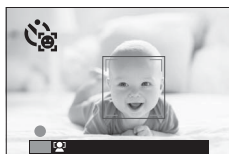



 Kameran kan misslyckas med att upptäcka motiv som inte är vända mot kameran eller vars ögon är dolda.

## LEENDE

Kameran utlöser slutaren när motivet ler.

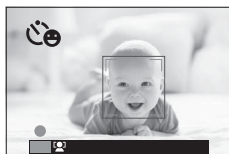
- 1 Markera  (**LEENDE**) i självutlösarens meny och tryck på **MENU/OK**.
- 2 Ställ in ett porträttmotiv i displayen. Kameran initierar ansiktsdetektering och släpper slutaren när någon av motiven ler.



 Kameran kan misslyckas med att upptäcka motiv som inte är vända mot kameran eller vars ögon döljs av hår eller andra föremål.

**KOMP.**

Kameran tar en bild när den upptäcker två porträttmotiv tätt ihop.

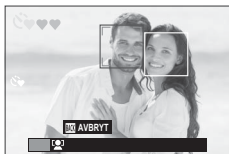

- 1 Markera  (**KOMP.**) i självutlösarens meny och tryck på **MENU/OK**.
- 2 När du uppmanas att välja hur nära varandra motiven måste vara innan timern startas, markera önskat alternativ och tryck på **MENU/OK** (den närhet som krävs visas av hjärtikoner i fotograferingsdisplayen. Ju fler hjärtan, desto närmare varandra måste motiven vara).
  - **LV.1 (NÄRA):** Timern startar när motiven står nära nog för att hålla varandra i handen.
  - **LV.2 (NÄRA INPÅ):** Timern startar när motiven står axel mot axel.
  - **LV.3 (MYCKET NÄRA INPÅ):** Timern startar när motiven står kind mot kind.



Timern startar endast när motiven är tillräckligt nära varandra. Slutaren utlöses en sekund senare.

**GRUPP**

Kameran tar en bild när den upptäcker det valda antalet porträttmotiv.

- 1 Markera  (**GRUPP**) i självutlösarens meny och tryck på **MENU/OK**.
- 2 Markera önskat antal motiv (1 till 4) och tryck på **MENU/OK** (antalet motiv indikeras av -ikoner i fotograferingsdisplayen). Timern startar först när det valda antalet motiv finns i bild. Slutaren utlöses två sekunder senare.





## Gaffling

Variera automatiskt inställningar över en serie bilder.



- 1 Tryck väljarknappen nedåt (↓) för att visa gafflingsalternativ.

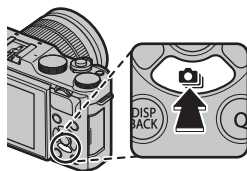

- 2 Tryck väljaren uppåt eller nedåt för att markera ett av följande:

Alternativ		Alternativ	
GAFFL. AUTO EXPONERING	86	VITBALANS BKT	86
ISO BKT	86	DYNAMISK GAFFLING	87
GAFFLING.FILMSIMULERING	86	HDR	87

- 3 Tryck väljarknappen åt vänster eller höger för att markera önskad gafflingstyp och tryck på **MENU/OK** för att välja det markerade alternativet.



Gafflingsinställningar för AE- och filmsimuleringsgaffling väljs med alternativen **AE FÖRGRENINGSINSTÄLLNING** och **GAFFLING.FILMSIMULERING** i fotograferingsmenyn.

- 4 Ta bilder.

## GAFFL. AUTO EXPONERING

Använd  **AE FÖRGRENINGSINSTÄLLNING** för att välja gafflingsmängd och antal bilder. Varje gång som avtryckaren trycks ned tar kameran det angivna antalet bilder: en som använder det uppmätta värdet för exponering och de andra över- eller underexponerade med den valda gafflingsmängden.

 Oavsett gafflingsmängden kommer exponering inte överskrida gränserna för exponeringsmätningssystemet.

## ISO BKT

Välj en gafflingsmängd ( $\pm 1 \pm \frac{2}{3}$  eller  $\pm \frac{1}{3}$ ). Varje gång avtryckaren släpps tar kameran en bild med den aktuella känsligheten och bearbetar den för att skapa ytterligare två kopior, en med känsligheten ökad och den andra med känsligheten minskad med den valda mängden.

## GAFFLING.FILMSIMULERING

Varje gång slutaren utlöses tar kameran en bild och bearbetar den för att skapa totalt tre kopior med olika filmsimuleringsinställningar, som valts med alternativet  **GAFFLING.FILMSIMULERING** i fotograferingsmenyn.

## VITBALANS BKT

Välj en gafflingsmängd ( $\pm 1 \pm 2$  eller  $\pm 3$ ). Varje gång avtryckaren släpps tar kameran en bild och bearbetar den för att skapa tre kopior: en med den aktuella inställningen för vitbalans, en med finjusterad ökning av vitbalansen med den valda mängden, och en med finjusterad minskning av vitbalansen med den valda mängden.

## DYNAMISK GAFFLING

Varje gång som avtryckaren trycks ned tar kameran tre bilder med olika dynamiska omfång: 100 % för den första, 200 % för den andra och 400 % för den tredje.



Medan dynamisk gaffling är aktiverad kommer känslighet att begränsas till ett minimum av ISO 800 (eller till ett minimum av ISO 200 till 800 när ett automatiskt alternativ har valts för känsligheten); känsligheten som tidigare var i kraft återställs när gafflingen tar slut.

## HDR

Varje gång som avtryckaren trycks ned tar kameran flera bilder med olika exponeringar och kombinerar dem till en enda högdynamisk bild, vilket reducerar förlust av detaljer i högdagrar och skuggor. Välj hur mycket kameran varierar exponeringen från **AUTO**, **1.0 EV**, **1.5 EV**, **2.0 EV**, **2.5 EV** och **3.0 EV**.



Håll kameran rakt. Om kameran flyttas eller motivet ändras under fotografering kan bilderna spelas in separat i stället för att kombineras till en enda bild. Kameran kanske inte sparar en bild om motivet rör sig under fotograferingen.



Kameran visar den kombinerade bilden efter fotografering. Tryck på **MENU/OK** för att spara bilden eller **DISP/BACK** för att avsluta HDR-fotografering utan att spara bilden.









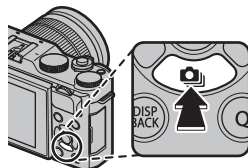

## Kontinuerlig fotografering (Serieläge)

Fånga rörelse i en serie bilder.



- 1 Tryck väljarknappen nedåt () för att visa alternativ för seriebildsfotografering.



- 2 Tryck väljarknappen uppåt eller nedåt för att markera  **SERIEBILD** ( 89) eller  **4K** ( 90).
- 3 Tryck väljaren åt vänster eller höger för att markera önskat alternativ och tryck på **MENU/OK** för att välja. Bildhastigheten för seriebildsfotografering kan väljas från  **HÖG** eller  **LÅG** och fotograferingsläget för 4K-inspelning från  **4K-SEKVENSTAGNING** eller  **MULTIFOKUSLÄGE**.
- 4 Ta bilder.



## SERIEBILD

Kameran tar bilder med den valda bildhastigheten ( **HÖG** eller  **LÅG**) när avtryckaren trycks ner. Fotograferingen slutar när avtryckaren släpps eller när minneskortet är fullt.



 Om filnumreringen når 999 innan fotograferingen är klar kommer återstående bilder att sparas i en ny folder.

Seriefotografering kanske inte påbörjas om det tillgängliga utrymmet på minneskortet är otillräckligt.

Bildfrekvensen varierar med motivet, slutartiden, känsligheten och fokusläget. Bildhastigheter kan minska och lagringstider öka ju fler bilder som tas. Blixten kan inte användas.

## 4K

Ta en serie 4K-bilder och välj vilka bilder som ska sparas.

Med **4K** markerat i körlägesmenyn, tryck väljaren åt vänster eller höger för att markera **4K** **4K-SEKVENSTAGNING** eller **MULTIFOKUSLÄGE**.

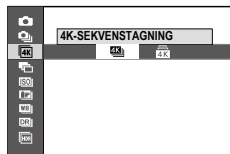

! Använd ett minneskort med en UHS-hastighetsklass 3 eller bättre.

## 4K 4K-SEKVENSTAGNING

Välj de bilder du vill spara från en lista med miniatyrbilder.



- 1 Ta en serie bilder med **4K** **4K** > **4K** **4K-SEKVENSTAGNING** valt för körläge.

 Funktionen som utförs av slutarknappen kan väljas med alternativet **SLÄPPTYP** i fotograferingsmenyn.

- 2 I helskärmssuppspelning visas en bild som tagits med **4K** **4K-SEKVENSTAGNING**. Tryck väljarknappen nedåt för att visa bilderna i sekvenstagningen som en miniatyrbildslista.

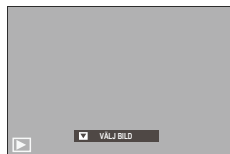

- 3 Tryck väljarknappen åt vänster eller höger för att markera bilder och tryck på **Q** för att spara markerad bildruta som en separat bild.

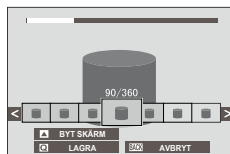

- 4 När du har sparat önskade bilder trycker du på **DISP/BACK** för att lämna miniatyrlistan.



Om motivet rör sig under fotografering kan bilden förvrängas, medan bandning kan uppstå i bilder som tagits under flimrande eller övergående ljuskällor, såsom lysrör.



För att förhindra rörelseoskärpa, välj läge **S** eller **M** och välj en snabb slutartid.



Om **KONTINUERLIG** är vald för  **SKÄRMINSTÄLLNING** > **BILDSKÄRM** kommer den senaste bilden att visas när fotograferingen avslutas, så att du kan välja bilderna som ska sparas utan att lämna uppspelningsläget.

Blixten kan inte användas.

## MULTIFOKUSLÄGE

Ta en serie bilder på olika fokusavstånd och skapa en sammansatt bild från valda bilder.



- 1 Ta en serie bilder med  4K >  MULTIFOKUSLÄGE valt för körläge.



Kameran tar en serie bilder varje gång avtryckaren trycks in. Du behöver inte hålla in avtryckaren under fotografering.

- 2 I helskärmssuppspelning visas en bild som tagits med  MULTIFOKUSLÄGE.



- 3 Tryck väljarknappen nedåt och välj bilderna som ska användas för att skapa en sammansatt bild.

Alternativ	Beskrivning
VÄLJ FOKUS	Området i fokus i en given bild anges med en kvadrat (□). Markera en fokuspunkt med väljarknappen och tryck på <b>Q</b> att skapa en sammansatt bild från de bilder som det valda området är i fokus för.
AUTO	Kameran skapar en sammansatt bild från de områden som är i fokus.
VÄLJ INTERVALL	Skapa en sammansatt bild från de bilder där ett valt område är i fokus.



Ett stativ rekommenderas; om inget stativ är tillgängligt, håll kameran stadigt under fotografering. Om motivet rör sig under fotografering kan bilden förvrängas, medan bandning kan uppstå i bilder som tagits under flimrande eller övergående ljuskällor, såsom lysrör. Processen för att skapa en sammansatt bild minskar synvinkeln. Önskat resultat kanske inte kan uppnås med rörliga motiv, avlägsna landskap eller motiv som saknar djup. Vid fotografering med makroobjektiv, notera att kameran kan kräva viss tid för att skapa en sammansatt bild, och att önskade resultat kanske inte kan uppnås om motivet är på ett visst avstånd från bakgrunden.



Om **KONTINUERLIG** är vald för  **SKÄRMINSTÄLLNING > BILDSKÄRM** kommer den senaste bilden att visas när fotograferingen avslutas, så att du kan skapa en sammansatt bild utan att övergå till uppspelningsläge. Blixten kan inte användas.

## Använda blixten

Använd den inbyggda blixten för extra belysning vid fotografering på natten eller inomhus vid svag belysning.



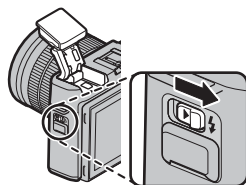

- 1 Skjut (blyxtuppfällning)-reglaget för att fälla upp blixten.



- 2 Tryck på **MENU/OK** för att visa fotograferingsmenyn.
- 3 Markera **BLIXT INSTÄLLNING** > **BLIXTLÄGE** i fotograferingsmenyn och tryck på **MENU/OK** för att visa blyxtalternativ.
- 4 Markera ett av följande alternativ och tryck på **MENU/OK**.

Läge	Beskrivning
<b>AUTO AUTO BLIXT</b> <b>ANTI RÖDA ÖGON*</b>	Blixten avfyras vid behov. Rekommenderas i de flesta situationer.
<b>ALLTID BLIXT</b> <b>ALLTID BLIXT*</b>	Blixten avfyras alltid när en bild tas. Använd för bakgrundsbelysta motiv eller för naturlig färgsättning när du fotograferar i starkt ljus.
<b>S  LÅNG SYNKTID</b> <b>RÖDA ÖGON &amp; LS*</b>	Fånga både huvudmotivet och bakgrunden under svag belysning (observera att starkt belysta motiv kan bli överexponerade).
<b>SYNK. PÅ ANDRA RIDÅN</b> <b>SYNK. PÅ ANDRA RIDÅN*</b>	Blixten avfyras precis innan slutaren stängs.

Läge	Beskrivning
 <b>FJÄRRKONTR.</b>	Den inbyggda blixten kan användas för att styra externa fjärrblixtenheter.
 <b>ALDRIG BLIXT</b>	Blixten avfyras inte även om motivet är dåligt upplyst. Ett stativ rekommenderas.

\* Röda ögon-borttagning är tillgänglig i dessa lägen när Intelligent ansiktsdetektion är aktiverat och röda ögon-borttagning är på. Röda ögon-borttagning minimerar "röda ögon" som skapas när ljus från blixten reflekteras från motivets näthinnor såsom visas i illustrationen till höger.



Vissa objektiv kan, beroende på avståndet till motivet, kasta skuggor i bilder tagna med blix. Blixten kan stöta emot tillbehör som monterats på tillbehörsskon. Ta vid behov bort tillbehören innan blixten fälls upp.

Blixten kan stöta emot tillbehör som monterats på tillbehörsskon. Ta vid behov bort tillbehören innan blixten fälls upp.



Om  visas när avtryckaren trycks ned halvvägs kommer blixten att avfyra när bilden tas.

Förutom i fjärrstyrningsläge kan blixten avfyra flera gånger med varje bild. Flytta inte kameran innan fotograferingen är slutförd.

### Blixtsynk hastighet

Blixten kommer att synkroniseras med slutaren med slutartider på  $\frac{1}{180}$  s eller längre.

### Extra blixtenheter från FUJIFILM

Kameran kan även användas med extra FUJIFILM-blixtar med blixtsko.

### Blixtenheter från tredje part

Använd inte blixtenheter från tredjepartsleverantörer som tillför över 300 V till kamerans tillbehörssko.

## Självporträtt

För att ta ett självporträtt, vrid LCD-monitorn så som visas.

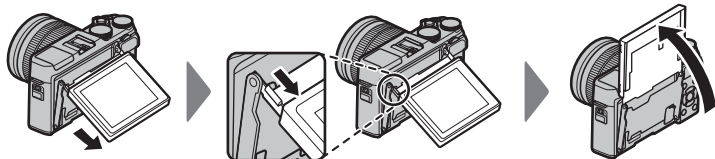

Genom att vrida LCD-monitorn 180° ställs **AF/MF INSTÄLLNING > SPÅRA ANSIKTE/ÖGON INST.** automatiskt in på **ANSIKTE PÅ/ÖGON AUTO**. Om **PÅ** är valt för **ELEKTRONISK ZOOM-INST.** och en motorzoomlins är monterad kan du rotera den sekundära kommandoratten för att justera zoomen. Du kan också utlösa slutaren genom att trycka på mitten av kommandoratten. Oavsett vilket alternativ som valts för **A SKÄRMINSTÄLLNING > BILDSKÄRM** visas bilder i 1,5 sekunder efter fotografering.

### Självporträttsdisplayen

När LCD-monitorn vrids till positionen för självporträtt visar den en spegelbild av vyn genom objektivet.

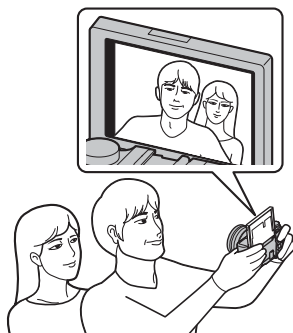







# Fotograferingsmenyerna

# 6

## FOTOGRAFERINGSMENY

( /  /  /  / )

Justera fotograferingsinställningarna.

Fotograferingsmenyn visas när du trycker på **MENU/OK** i fotograferingsläget. Välj mellan flikarna , , ,  eller .



 Vilka alternativ som är tillgängliga varierar beroende på vilket fotograferingsläge som valts.

### MOTIVPROGRAM

Välj ett motiv för **SP**-läge ( 59).

### AVANCERAT FILTER

Välj ett avancerat filter för **Adv.** läge ( 62).

### AF/MF INSTÄLLNING

Justera fokusinställningar.

### **FOKUSOMRÅDE**

Välj fokusområde för autofokus, manuell fokus och fokuszoom ( 69).

### **FOKUSLÄGE**

Välj hur kameran ska fokusera ( 65).

### **AF LÄGE**

Välj AF-läge för fokusläge  och  ( 67).

**PRIORITET AV SLÄPP/FOKUS**

Välj hur kameran ska fokusera i fokusläge **AF-S** (MF-S) eller **AF-C** (MF-C).

Alternativ	Beskrivning
<b>SLÄPPA</b>	Slutaren prioriteras framför fokus. Bilder kan tas även när kameran inte är i fokus.
<b>FOKUSERA</b>	Fokus prioriteras framför slutaren. Bilder kan endast tas när kameran är i fokus.

**AF+MF**

Om **PÅ** har valts i fokusläge MF-S kan fokus justeras manuellt genom att vrida på fokusringen medan avtryckaren är nedtryckt halvvägs.

Alternativ	
PÅ	AV

 Objektiv med en fokusavståndsindikator måste ställas in på manuellt fokusläge (MF) innan detta alternativ kan användas. Genom att välja MF avaktiveras fokusavståndsindikatorn. Ställ in fokuseringsringen till mitten av fokusavståndsindikatorn eftersom kameran kanske inte kan fokusera om ringen ställs in på oändlighet eller det minsta fokusavståndet.

 Fokusökning kan användas för att kontrollera fokus. Om du vill aktivera fokusökning, välj **FOKUS ACCENTUERING** för MF MAN. FOKUSHJÄLP.

**AF+MF fokuszoom**

När **PÅ** har valts för  **SKÄRMINSTÄLLNING > FOKUS KONTROLL** och **ENSKILD PUNKT** har valts för **AF LÄGE** kan fokuszoom användas för att zooma in på det valda fokusområdet.

## **SPÅRA ANSIKTE/ÖGON INST.**

Intelligent ansiktsdetektion ställer in fokus och exponering för mänskliga ansikten var som helst i bilden, vilket förhindrar att kameran fokuserar på bakgrunden i grupporträtt. Välj för bilder som framhäver porträttmotiv. Ansikten kan detekteras med kameran i liggande eller stående läge;

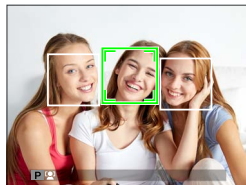

om ett ansikte detekteras indikeras det med en grön ram. Om det finns mer än ett ansikte i bild väljer kameran det ansikte som är närmast centrum; övriga ansikten indikeras med vita ramar. Du kan även välja huruvida kameran upptäcker och fokuserar på ögon när Intelligent Face Detection (intelligent ansiktsdetektion) är på. Välj bland följande alternativ:

Alternativ	Beskrivning
<b>ANSIKTE PÅ/ÖGON AV</b>	Intelligent ansiktsdetektion endast.
<b>ANSIKTE PÅ/ÖGON AUTO</b>	Kameran väljer automatiskt vilket öga som fokuseringen ligger på när ett ansikte upptäcks.
<b>ANS. PÅ/HÖGER ÖGA PRI.</b>	Kameran fokuserar på subjektets högra öga med intelligent ansiktsdetektion.
<b>ANS. PÅ/VÄNS. ÖGA PRI.</b>	Kameran fokuserar på subjektets vänstra öga med intelligent ansiktsdetektion.
<b>ANSIKTE AV/ÖGON AV</b>	Intelligent ansiktsdetektion och ögonprioritet av.



I vissa lägen kan kameran ställa in exponeringen för hela bilden istället för porträttmotiv.

Om motivet flyttar sig då avtryckaren trycks ned kan det hända att ansiktet inte är kvar i området som indikeras av den gröna ramen när bilden tas.



Om kameran inte kan upptäcka motivets ögon för att de är dolda av hår, glasögon eller andra föremål, kommer kameran i stället att fokusera på ansikten.

**FÖR-AF**



Om **PÅ** är valt kommer kameran att fortsätta att justera fokus även när avtryckaren inte trycks ner halvvägs. Observera att detta ökar batteriförbrukningen.

Alternativ	
<b>PÅ</b>	<b>AV</b>

**AF BELYSNING**

Om **PÅ** väljs, tänds AF-hjälplampan för att hjälpa autofokus.



Alternativ	
<b>PÅ</b>	<b>AV</b>

 AF-hjälpbelysning stängs av automatiskt när **AV** har valts för  **LJUD & BLIXT** i inställningsmenyn.

I vissa fall kan det hända att kameran inte kan fokusera när du använder AF-hjälplampan. Om kameran inte kan fokusera kan du försöka att öka avståndet till motivet.

Undvik att rikta AF-hjälplampan rakt in i motivets ögon.

 **SLÄPPTYP**

Välj hur slutarknappen ska fungera när  **4K >**  
 **4K-SEKVENSTAGNING** är valt som körläge.

Alternativ	Beskrivning
<b>PÅ VID TRYCK</b>	Bilder tas medan avtryckaren är nedtryckt.
<b>PÅ/AV-BRYTARE</b>	Fotograferingen startar när avtryckaren trycks in och avslutas när knappen trycks in en andra gång.
<b>FÖRINSP.</b>	Kameran börjar spara bilder till minnesbufferten när avtryckaren trycks ned halvvägs. När slutarknappen trycks hela vägen ner, överför kameran bilderna tagna i föregående sekund till minneskortet och fortsätter att fotografera tills avtryckaren släpps.

## Justera kamerans känslighet för ljus.

Alternativ	Beskrivning
<b>AUTO1</b> <b>AUTO2</b> <b>AUTO3</b>	Känsligheten justeras automatiskt i enlighet med fotograferingsförhållandena. Välj grundläggande känslighet, maximal känslighet och minimal slutartid för <b>AUTO1</b> , <b>AUTO2</b> och <b>AUTO3</b> .
<b>12800–200</b>	Justera känsligheten manuellt. Valt värde visas i displayen.
<b>H</b> (25600/51200), <b>L</b> (100)	Välj för speciella situationer. Observera att brus kan uppträda i bilder tagna med <b>H</b> , medan <b>L</b> minskar dynamiskt omfång.



Känsligheten återställs inte när kameran stängs av.

Om ett **RAW**-alternativ har valts för bildkvalitet, kommer bilder tagna med **L** valt för **ISO ISO** att sparas vid ISO 200, medan de som tas med **H** valt sparas vid ISO 12800.

**Justera känsligheten**

Höga värden kan användas för att minska oskärpa när belysningen är svag, medan lägre värden tillåter längre slutartider eller större bländare i starkt ljus, men observera att brus kan uppträda i bilder tagna med hög känslighet.

**AUTO**

Välj grundläggande känslighet, maximal känslighet och minimal slutartid för **AUTO1**, **AUTO2** och **AUTO3**. Standard visas nedan.

Objekt	Alternativ	Standard		
		AUTO1	AUTO2	AUTO3
<b>STANDARD KÄNSLIGHET</b>	6400–200		200	
<b>MAX. KÄNSLIGHET</b>	6400–400	800	1600	3200
<b>MIN. SLUTTID</b>	$\frac{1}{500}$ – $\frac{1}{4}$ SEK, AUTO		AUTO	

Kameran väljer automatiskt en känslighet mellan standard- och maxvärden; känsligheten höjs endast över standardvärdet om den slutartid som krävs för optimal exponering skulle vara längre än det värde som valts för **MIN. SLUTTID**.

 Om värdet som valts för **STANDARD KÄNSLIGHET** är högre än värdet som valts för **MAX. KÄNSLIGHET, STANDARD KÄNSLIGHET** kommer att ställas in på värdet som valts för **MAX. KÄNSLIGHET**.

Kameran kan välja en slutartid som är långsammare än **MIN. SLUTTID** om bilder fortfarande kan vara underexponerade med det värde som valts för **MAX. KÄNSLIGHET**. Om **AUTO** har valts för **MIN.SLUTTID** kameran kommer automatiskt välja en minimal slutartid, ungefär lika med objektivets omvända brännvidd, i sekunder (till exempel om objektivet har en brännvidd på 50 mm väljer kameran en minimal slutartid nära  $\frac{1}{50}$  s). Den minimala slutartiden påverkas inte av alternativet som valts för bildstabilisering.

## BILDSTORLEK

Välj den bildstorlek och det bildförhållande som stillbilder sparas i.

Alternativ	Bildstorlek	Alternativ	Bildstorlek	Alternativ	Bildstorlek
<b>L 3:2</b>	6000 × 4000	<b>L 16:9</b>	6000 × 3376	<b>L 1:1</b>	4000 × 4000
<b>M 3:2</b>	4240 × 2832	<b>M 16:9</b>	4240 × 2384	<b>M 1:1</b>	2832 × 2832
<b>S 3:2</b>	3008 × 2000	<b>S 16:9</b>	3008 × 1688	<b>S 1:1</b>	2000 × 2000

 **BILDSTORLEK** återställs inte när kameran stängs av eller ett annat foto-graferingsläge väljs.

### Bildförhållande

Bilder med ett bildförhållande på 3:2 har samma proportioner som en bild i 35 mm film, medan bildförhållandet 16:9 är lämpligt för visning på enheter med High Definition (HD). Bilder med bildförhållandet 1:1 är kvadratiska.

## BILDKVALITET

Välj ett filformat och kompressionsvärde. Välj **FINE** eller **NORMAL** för att spara JPEG-bilder, **RAW** för att spara RAW-bilder eller **FINE+RAW** eller **NORMAL+RAW** för att spara både JPEG- och RAW-bilder. **FINE** och **FINE+RAW** använder lägre JPEG-kompressionsvärden för JPEG-bilder av högre kvalitet, medan **NORMAL** och **NORMAL+RAW** använder högre JPEG-kompressionsvärden för att öka antalet bilder som kan lagras.

### **Fn-knappen**

För att växla RAW-bildkvalitet på eller av för en enskild bild, tilldelas **RAW** till **Fn**-knappen (📖 162). Om ett JPEG-alternativ är valt för bildkvalitet, kommer motsvarande JPEG+RAW-alternativ att väljas tillfälligt om du trycker på **Fn**-knappen. Om ett JPEG+RAW-alternativ är valt kommer motsvarande JPEG-alternativ att väljas tillfälligt om du trycker på **Fn**-knappen, medan om **RAW** är valt kommer **FINE** att väljas tillfälligt om du trycker på **Fn**-knappen. Om du tar en bild eller trycker på **Fn**-knappen igen, återställs föregående inställning.



## D-Ring DYNAMISKT OMFÅNG

Kontrollerar kontrasten. Välj lägre värden för att öka kontrast när du fotograferar inomhus eller under molnbetäckt himmel, högre värden för att reducera detaljförlust i högdagrar och lågdagrar när du fotograferar scener med hög kontrast. Högre värden rekommenderas för motiv som innehåller både solljus och mörk skugga. För motiv med hög kontrast som solljus på vatten, ljust upplysta höstlöv och porträtt tagna mot en blå himmel och för vita objekt eller människor klädda i vitt; tänk dock på att fläckar kan uppstå i bilder tagna med högre värden.

Alternativ			
AUTO	☺100 100%	☺200 200%	☺400 400%

 Om **AUTO** är valt väljer kameran automatiskt antingen ☺100 100% eller ☺200 200% i enlighet med motivet och fotograferingsförhållandena. Slutartid och bländare visas när avtryckaren trycks in halvvägs. ☺200 200% är tillgänglig vid känslighet på ISO 400 och högre, ☺400 400% vid känslighet på ISO 800 och högre.

## FILMSIMULERING

Simulera olika typer av filmeffekter, inklusive svart-vitt (med eller utan färgfilter). Välj en palett i enlighet med ditt motiv och kreativa ändamål.

Alternativ	Beskrivning
 <b>PROVIA/STANDARD</b>	Standard färgåtergivning. Lämpar sig för en rad olika motiv, allt från porträtt till landskap.
 <b>Velvia/MÄTTAD</b>	En högkontrastpalett av mättade färger, lämpar sig för naturfotografier.
 <b>ASTIA/MJUK</b>	Förbättrar urvalet av nyanser tillgängliga för hudtoner i porträtt samtidigt som det bevarar det ljusa blå på en himmel i dagsljus. Rekommenderas för porträttfotografering utomhus.
 <b>CLASSIC CHROME</b>	Mjuk färg och förbättrad kontrast för skuggor för ett lugnt utseende.
 <b>PRO Neg. Hi</b>	Ger något mer kontrast än  ( <b>PRO Neg. Std</b> ). Rekommenderas för porträttfotografering utomhus.
 <b>PRO Neg. Std</b>	En mjuktonad palett. Urvalet nyanser tillgängliga för hudtoner har förbättrats, vilket gör detta till ett bra val vid porträttfotografering i studio.
 <b>MONOKROM</b>	Ta standard svartvita bilder.
 <b>MONOKROM + Ye-FILTER</b>	Ta svart-vita bilder med en något förhöjd kontrast. Denna inställning tonar också ner himlens ljusstyrka en aning.
 <b>MONOKROM + R-FILTER</b>	Ta svart-vita bilder med förhöjd kontrast. Denna inställning tonar också ner himlens ljusstyrka.
 <b>MONOKROM + G-FILTER</b>	Gör hudtoner mjukare i svart-vita porträtt.
 <b>SEPIA</b>	Ta bilder i sepia.















Alternativ för filmsimulering kan kombineras med inställningar för ton och skärpa.

För mer information, besök:

<http://fujifilm-x.com/en/x-stories/the-world-of-film-simulation-episode-1/>

## GAFFLING.FILMSIMULERING

Välj de tre filmtyperna som används för filmsimuleringsgaffling ( 86, 106).

Alternativ		
 PROVIA/STANDARD	 Velvia/MÄTTAD	 ASTIA/MJUK
 CLASSIC CHROME	 PRO Neg. Hi	 PRO Neg. Std
 MONOKROM	 MONOKROM + Ye-FILTER	 MONOKROM + R-FILTER
 MONOKROM + G-FILTER		 SEPIA

## SJÄLVUTLÖSARE

Använd självutlösaren för gruppfotoografering eller självporträtt för att förhindra oskärpa orsakad av kameraskakningar, eller för att utlösa slutaren automatiskt när de valda villkoren är uppfyllda ( 81).

## **INTERVALLTIMERFOTOG.**

Konfigurera kameran för att ta bilder automatiskt med ett förinställt intervall. Om så önskas kan bilder som tagits med hjälp av intervall-timerfotografering sammanfogas för att skapa en timelapse-film.

1 Markera  **INTERVALLTIMERFOTOG.** i fotograferingsmenyn och tryck på **MENU/OK**.

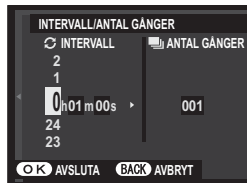

2 Använd väljaren för att välja intervall och antal bilder. Tryck på **MENU/OK** för att fortsätta.



3 Markera en av följande inspelningstyper och tryck på **MENU/OK**.

- **STILLBILD:** Varje foto spelas in separat.
- **STILL+FÖRFL. TID FILM:** Varje foto spelas in separat; dessutom spelas hela sekvensen in som en timelapse-film.





 Bildstorleken och hastigheten för timelapse-filmen kan väljas med  **FÖRFLUTET FILMLÄGE** innan fotografering börjar.

4 Använd väljaren för att välja starttid och tryck sedan på **MENU/OK**.

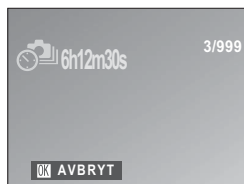

## 5 Fotograferingen startar automatiskt.



 Intervalltimerfotografering kan inte användas med slutartiden **B** (bulb) eller HDR,  (4K), eller vid fotografering av panoraman eller flera exponeringar. I serietagningsläge kan endast en bild tas varje gång avtryckaren trycks ned.











 Användning av stativ rekommenderas.

Kontrollera batterinivån innan du börjar. Vi rekommenderar användning av en separat såld AC-9V nätadapter och CP-W126 DC-kopplare.

Displayen släcks ibland mellan bilderna och tänds i några sekunder innan nästa bild tas. Displayen kan aktiveras när som helst genom att trycka in avtryckaren.

## FÖRFLUTET FILMLÄGE

Välj en bildstorlek och frekvens för timelapse-filmer.

Alternativ	Bildstorlek	Hastighet
 <b>2160/30P</b> <sup>1</sup>	3840 × 2160 (4K)	30 bps
 <b>2160/15P</b> <sup>1</sup>		15 bps
 <b>1080/59.94P</b>	1920 × 1080 (Full HD)	59,94 bps
 <b>1080/50P</b>		50 bps
 <b>1080/24P</b>		24 bps
 <b>1080/23.98P</b>		23,98 bps
 <b>720/59.94P</b>		1280 × 720 (HD)
 <b>720/50P</b>	50 bps	
 <b>720/24P</b>	24 bps	
 <b>720/23.98P</b>	23,98 bps	

<sup>1</sup> Använd ett minneskort med en UHS-hastighetsklass 3 eller bättre vid inspelning av timelapse-filmer som ska visas på kameran.

## WB VITBALANS

För naturliga färger, välj en vitbalans som passar till ljuskällan (📖 77).

## Color FÄRG

Justera färgdensiteten. Välj mellan 5 alternativ mellan +2 och -2.

Alternativ				
+2	+1	0	-1	-2

## Sharp SKÄRPA

Gör konturer skarpare eller mjukare. Välj mellan 5 alternativ mellan +2 och -2.

Alternativ				
+2	+1	0	-1	-2

## 6 Tone HÖGDAGERNIVÅ

Justera förekomsten av högdagrar. Välj mellan 5 alternativ mellan +2 och -2.

Alternativ				
+2	+1	0	-1	-2

### LÅGDAGERNIVÅ

Justera förekomsten av skuggor. Välj mellan 5 alternativ mellan +2 och -2.

Alternativ				
+2	+1	0	-1	-2

### BRUSREDUCERING

Minska brus i bilder tagna med hög känslighet. Välj mellan 5 alternativ mellan +2 och -2.

Alternativ				
+2	+1	0	-1	-2

### BRUSRED VID LÅNG EXP.

Välj **PÅ** för att minska fläckar i långtidsexponeringar.

Alternativ	
<b>PÅ</b>	<b>AV</b>

## AE FÖRGRENINGSINSTÄLLNING

Justera inställningar för exponeringsgaffling ( 86).

### **BILDRUTOR/STEGVIS INSTÄLLNING**

Välj antal bilder i gafflingssekvensen (**BILDER**) och hur mycket exponeringen varieras för varje bild (**STEG**).

#### **1 BILD/KONTINUERLIG**

Välj om bilderna i gafflingssekvensen tas en bild åt gången (**1 BILD**) eller i en enda serie (**KONTINUERLIG**).

### **SEKVENSIINSTÄLLNING**

Välj i vilken ordning bilderna tas.

Alternativ	Beskrivning
0 → + → -	Den första bilden tas vid aktuella exponeringsinställningar och exponeringskompensationen modifieras sedan över de efterföljande bilderna och fortsätter i ordning från högsta till lägsta värde.
0 → - → +	Den första bilden tas vid aktuella exponeringsinställningar och exponeringskompensationen modifieras sedan över de efterföljande bilderna, och fortsätter i ordning från lägsta till högsta värde.
- → 0 → +	Fotograferingen fortsätter från det lägsta till det högsta värdet.
+ → 0 → -	Fotografering går i ordning från högsta till lägsta värde.

## PEKSKÄRM LÄGE

Välj ifall pekkontroller ska gå att använda för att välja fokusområde eller för att utlösa slutaren ( 14).

## TOUCH-ZOOM

Aktivera digital pekskärmszoom ( 17).



**LENS FATTN.AD.INST.**

Justera inställningar för objektiv med M-fattning som är anslutna med en FUJIFILM M-FATTNINGSADAPTER.

**Välja brännvidd**

Om objektivet har en brännvidd på 21, 24, 28 eller 35 mm, välj ett passende alternativ

**LENS | FATTN.AD.INST.**-menyn.

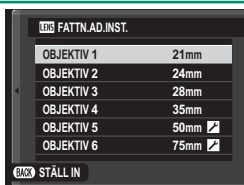

För andra objektiv, välj alternativet 5 eller 6 för att visa meny till höger och tryck väljaren åt höger för att visa inställningar för brännvidd och använd väljaren för att ange brännvidden.

**Distorsionskorrigering**

Välj mellan alternativen **STARK**, **MEDEL** eller **SVAG** för att korrigera **TUNNFORMIG** eller **KUDDFORMIG**-förvrängning.



## Korrigerig av färgnyanser

Variationer av färger (nyanser) mellan mitten och kanterna på bilden kan justeras separat för varje hörn.

För att korrigera färgnyanser, följ stegen nedan.

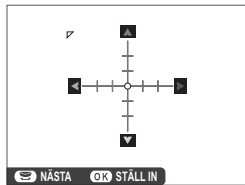



- 1 Rotera sekundärratten för att välja ett hörn. Det valda hörnet indikeras med en triangel.
- 2 Använd väljaren för att justera nyanserna tills det inte längre finns någon synlig färgskillnad mellan det valda hörnet och mitten av bilden. Tryck väljaren åt vänster eller höger för att justera färgerna på den cyan-röda axeln. Tryck väljarknappen uppåt eller nedåt för att justera färgerna på den blå-gula axeln.

 För att avgöra hur mycket som krävs, justera färgnyanskorrigeringen medan du tar foton på en blå himmel eller ett grått pappersark.

## Korrigerigera periferisk belysning

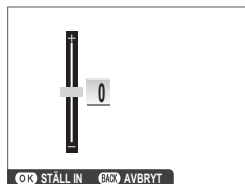
Välj ett värde mellan  $-5$  och  $+5$ . Väljs ett positivt värde ökar den periferiska belysningen, medan ett negativt värde minskar den perifera belysningen. Positiva värden rekommenderas för äldre objektiv, negativa värden för att skapa en effekt som om bilden har tagits med en antik lins eller hålkamera.



 För att avgöra hur mycket som krävs, justera vinjetteringskorrigeringen medan du tar foton på en blå himmel eller ett grått pappersark.

## FOTOGRAFERA UTAN OBJEKTIV

Välj **PÅ** för att möjliggöra att slutaren utlöses när inget objektiv är monterat.

Alternativ	
PÅ	AV



## MAN. FOKUSHJÄLP

Välj hur fokus visas i manuellt fokussläge.

Alternativ	Beskrivning
<b>STANDARD</b>	Fokus visas normalt.
<b>FOKUS ACCENTUERING</b>	Kameran förstärker konturer med hög kontrast. Välj en färg och accentueringsnivå.



## LJUSMÄTMETOD

Välj hur kameran mäter exponeringen.

 Det valda alternativet aktiveras endast när  **AF/MF INSTÄLLNING > SPÅRA ANSIKTE/ÖGON INST.** är **AV**.

Läge	Beskrivning
 <b>MULTI</b>	Kameran bestämmer omedelbart exponering baserat på en analys av komposition, färg- och ljusstyrkefördelning. Rekommenderas i de flesta situationer.
 <b>SPOT</b>	Kameran mäter ljusförhållanden i ett område vid mitten av bilden som motsvarar 2 % av helheten. Rekommenderas när motivet är i motljus samt i andra situationer där bakgrunden är mycket ljusare eller mörkare än huvudmotiv.
 <b>MEDELVÄRDE</b>	Exponering ställs in på medelvärdet för hela bilden. Ger konsekvent exponering över flera bilder med samma belysning och är särskilt effektiv för landskap och porträtt av motiv klädda i svart eller vitt.

## INTERLÅS SPOT AE & FOKUS

Välj **PÅ** för att mäta det aktuella fokusområdet när **ENSKILD PUNKT** är valt för  **AF/MF INSTÄLLNING** > **AF LÄGE** och **SPOT** är valt för  **LJUSMÄTMETOD**.

### Alternativ

PÅ

AV

## BLIXT INSTÄLLNING

Justera blixinställningar.

### **BLIXTLÄGE**

Välj ett blixtläge ( 94).

### **BLIXTKOMPENSATION**

Justera blixstens ljusstyrka. Välj värden mellan +2 EV och -2 EV. Tänk på att önskat resultat kanske inte kan uppnås beroende på fotograferingsförhållandena och avstånd till motivet.

### Alternativ

+2 | +1½ | +1½ | +1 | +¾ | +½ | ±0 | -½ | -¾ | -1 | -1½ | -1½ | -2

## **TAR BORT RÖDA ÖGON**

Välj **PÅ** för att ta bort röda ögon som orsakas av blixten.

### Alternativ

PÅ

AV



Röda ögon-reducering utförs bara när ett ansikte upptäcks.

Röda ögon-borttagning är inte tillgängligt med RAW-bilder.

## FILMINSTÄLLNING

Justera filminspelningsalternativ.

### FILMLÄGE

Välj en bildstorlek och bildfrekvens för filminspelning.

Alternativ	Bildstorlek	Hastighet
<b>4K</b> 2160/15P <sup>1</sup>	3840 × 2160 (4K)	15 fps
<b>Full HD</b> 1080/59.94P	1920 × 1080 (Full HD)	59,94 fps
<b>Full HD</b> 1080/50P		50 fps
<b>Full HD</b> 1080/24P		24 fps
<b>Full HD</b> 1080/23.98P		23,98 fps
<b>HD</b> 720/59.94P		1280 × 720 (HD)
<b>HD</b> 720/50P	50 fps	
<b>HD</b> 720/24P	24 fps	
<b>HD</b> 720/23.98P	23,98 fps	

1 Använd ett minneskort med en UHS-hastighetsklass 3 eller bättre vid inspelning av timelapse-filmer som ska visas på kameran.

### HD-HÖGHASTIGHETSVIDEO

Spela in högbildhastighets HD-filmer som spelas upp i slow-motion, vilket ger dig tid att visa snabbrikliga motiv eller detaljer som är för flyktiga för blotta ögat: snabba insekter eller snabbströmmande vatten.

Alternativ	Beskrivning
1.6× <b>▶</b> 59.94P <b>👤</b> 100P	Spela in HD-filmer (1280 × 720) med 1,6×, 2×, 3,3× eller 4× hastighet och en bildhastighet på 100 bps. Filmerna spelas upp på 1/4, 1/2, 1/3 eller 1/4 hastighet.
2× <b>▶</b> 50P <b>👤</b> 100P	
3.3× <b>▶</b> 29.97P <b>👤</b> 100P	
4× <b>▶</b> 25P <b>👤</b> 100P	
<b>OFF</b>	Höghastighetsinspelning av.



Höghastighetsfilmer spelas in med en reducerad bildstorlek utan ljud. Fokus, exponering, zoom och vitbalans är låsta vid värdena som gällde vid början av inspelningen. Filmer som tas under lågt ljus kan bli underexponerade på grund av de höga inspelningshastigheterna. Vi rekommenderar att du fotograferar utomhus i dagsljus eller på andra ljusstarka platser. Om så önskas kan höghastighetsfilmer också ses i slow-motion på en dator.

## FILMÄGE-ISO

Välj filminspelningens känslighet med **AUTO** eller mellan ISO 400 och 6400 från inställningarna.



Denna inställning har ingen effekt på fotografier.

## FOKUSLÄGE

Välj fokusläge för filminspelning.

Alternativ	Beskrivning
<b>MANUELL FOKUS</b>	Fokusera manuellt.
<b>KONTIN. AF</b>	Kameran fokuserar med AF-C.
<b>SINGEL AF</b>	Kameran fokuserar med AF-S.

## AF LÄGE

Välj hur kameran väljer fokuspunkten för filminspelning.

Alternativ	Beskrivning
<b>MULTI</b>	Automatiskt fokuspunktsval.
<b>AF ZON</b>	Kameran fokuserar på motivet i det valda fokusområdet.

## HDMI-UTGÅNG INFOSKÄRM

Om **PÅ** är valt speglar de HDMI-enheter som kameran är ansluten till informationen i kamerans display.

Alternativ	
<b>PÅ</b>	<b>AV</b>

**4K FILMUTGÅNG**

Välj destination för 4K-filmer tagna medan kameran är ansluten till en HDMI-inspelare eller annan enhet som stöder 4K.

Alternativ	Beskrivning
 <b>KORT</b>	4K-filmer spelas in på ett minneskort och matas ut till HDMI-enheten i 4K.
<b>HDMI</b>	4K-filmer matas ut till HDMI-enheten i 4K. Kameran lagrar inte 4K-filmer till minneskort.

**HDMI INSPELNINGSKONTROLL**

Välj om kameran sänder start- och stoppsignaler för film till HDMI-enheten när  (filminspelning)-knappen trycks in för att starta och stoppa filminspelning.

Alternativ	
<b>PÅ</b>	<b>AV</b>

**MIK NIVÅJUSTERING**

Justera inspelningsnivån för de inbyggda och externa mikrofonerna.

Alternativ			
<b>4</b>	<b>3</b>	<b>2</b>	<b>1</b>

**MIK/FJÄRRUTLÖSN.**

Ange om enheten som är ansluten till mikrofon-/fjärrutlösarslutningen är en mikrofon eller fjärrutlösare.

Alternativ	
 <b>MIK</b>	 <b>FJÄRR</b>

## BILDSTAB LÄGE

Välj bland följande alternativ för bildstabilisering:

Alternativ	Beskrivning
 <b>KONTINUERLIG +RÖRELSE</b>	Bildstabilisering på. Om <b>+RÖRELSE</b> väljs justerar kameran slutartiden för att minska rörelseoskärpa när rörliga föremål upptäcks.
 <b>KONTINUERLIG</b>	
 <b>TAGNING +RÖRELSE</b>	Som ovan, men bildstabilisering utförs endast när avtryckaren trycks in halvvägs (endast fokusläge  ) eller när slutaren utlöses. Om <b>+RÖRELSE</b> väljs justerar kameran slutartiden för att minska rörelseoskärpa när rörliga föremål upptäcks.
 <b>BARA VID EXP.</b>	
<b>AV</b>	Bildstabilisering av. Välj detta alternativ när stativ används.

 **+RÖRELSE** har ingen effekt när känsligheten är inställd på ett fast värde och kan också vara otillgänglig vid vissa andra kombinationer av inställningar. Effekten kan variera med ljusförhållandena och föremålets hastighet.

Detta alternativ är endast tillgängligt med objektiv som stöder bildstabilisering.

## DIGITAL BILD-STABIL.

Välj om du vill aktivera digital bildstabilisering under filminspelning.

Alternativ	
<b>PÅ</b>	<b>AV</b>



## TRÅDLÖS KOMM.

Anslut till smartphones som kör den senaste versionen av FUJIFILM Camera Remote-appen. Smartphone kan användas för att bläddra mellan bilderna på kameran, ladda ner valda bilder, fjärrstyra kameran eller överföra platsdata till kameran.



För nedladdning och annan information, besök:  
[http://app.fujifilm-dsc.com/en/camera\\_remote/](http://app.fujifilm-dsc.com/en/camera_remote/)

## SLUTARTYP

Välj slutartypen. Välj den elektroniska slutaren för att inaktivera slutarljudet.

Alternativ	Beskrivning
<b>MS MEKANISK SLUTARE</b>	Ta bilder med den mekaniska slutaren.
<b>ES ELEKTRONISK SLUTARE</b>	Ta bilder med den elektroniska slutaren.
<b>MS MEKANISK+ES ELEKTRONISK</b>	Kameran väljer slutartyp i enlighet med fotograferingsförhållandena.



När den elektroniska slutaren används, kan förvrängningar synas i bilder av rörliga motiv och i handhållna bilder tagna med hög slutarhastighet, medan strimmor och dimma kan uppstå i bilder som tas under fluorescerande ljus eller annan flimrande eller ojämn belysning. När du tar bilder med slutaren tystad, respektera motivens bildrättigheter och personliga integritet.



När den elektroniska slutaren används inaktiveras blixten, känslighet är begränsad till värden på ISO 12800–200 och brusreducering för lång exponering har ingen effekt.

 **ELEKTRONISK ZOOM-INST.**

Välj **PÅ** för att aktivera motorzoomen när LCD-skärmen vrids 180°. Zoomen kan justeras genom att vrida på den sekundära kommandoratten.

**Alternativ****PÅ****AV**

# Bildvisning och bildvisningsmenyn

# 7

## Bildvisningsdisplayen

Detta avsnitt listar de indikatorer som kan visas under bildvisning.

 I illustrerande syfte visas skärmar med alla indikatorer tända.

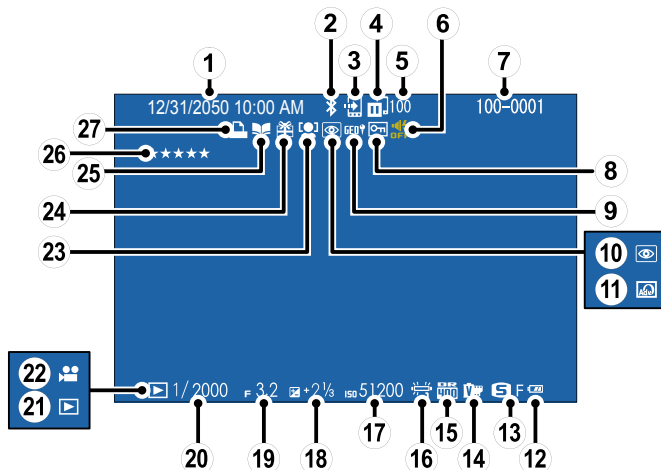

1 Datum och tid.....	31, 142	14 Filmsimulering.....	106
2 Bluetooth PÅ/AV.....	152	15 Dynamiskt omfång.....	105
3 Bildöverföringsuppdag.....	129	16 Vitbalans.....	110
4 Bildöverföringsstatus.....	129	17 Känslighet.....	102
5 Antal ramar som valts för uppladdning.....	129	18 Exponeringskompensation.....	75
6 Indikator för ljud och blixn.....	143	19 Bländare.....	49, 52, 53
7 Bildnummer.....	150	20 Slutartid.....	49, 50, 53
8 Skyddad bild.....	135	21 Indikator för uppspelningsläge.....	38
9 Positionsdata.....	152, 154	22 Filmikon.....	45
10 Indikator för röda ögon-borttagning.....	136	23 Indikator för ansiktsdetektion.....	100
11 Avancerat Filte.....	62	24 Presentbild.....	38
12 Batterinivå.....	30	25 Indikator fotobokshjälp.....	137
13 Bildstorlek/-kvalitet.....	103, 104	26 Betygsättning.....	125
		27 DPOF-utskriftsindikator.....	139

## DISP/BACK-knappen

**DISP/BACK**-knappen styr visningen av indikatorer under bildvisning.

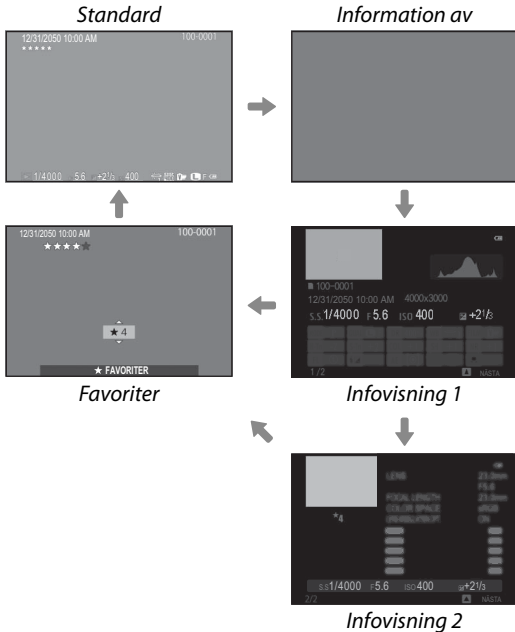
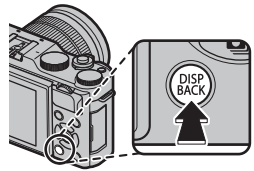

### Favoriter: Betygsätta bilder

För att betygsätta den aktuella bilden trycker du på **DISP/BACK** och trycker väljaren uppåt och nedåt för att välja från noll till fem stjärnor.

**Zooma in på fokuspunkten**

Tryck på mitten av sekundärratten för att zooma in på fokuspunkten. Tryck på mitten av sekundärratten igen för att återgå till helskärmsläge.

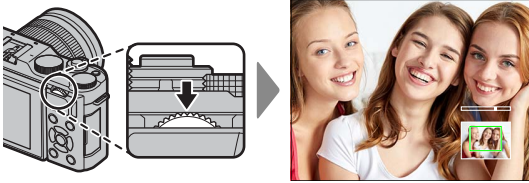

## Visa bilder

Läs detta avsnitt för information om bildvisningszoom och multi-bildvisning.

Använd den sekundära kommandoratten för att gå från helskärm bildvisning till bildvisningszoom eller multi-bildvisning.

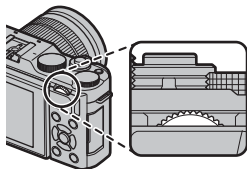

*Helskärm bildvisning*



*Multi-bildvisning*



*Niobildvisning*



*Hundrabbildvisning*

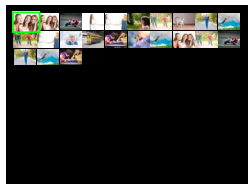

*Bildvisningszoom*



*Medelzoom*



*Maximal zoom*



## Bildvisningszoom

Vrid på sekundärratten för att zooma in eller ut på bilder i helskrämsläge. När bilden har zoomats in kan väljaren användas för att visa områden av bilden som för närvarande inte är synliga i displayen. För att avbryta zoomningen, tryck på **DISP/BACK**, **MENU/OK**, eller mitten på sekundärratten.

 Den maximala zoomgraden varierar med alternativet som valts för **BILDSTORLEK**. Bildvisningszoom är inte tillgänglig med beskurna eller storleksändrade kopior sparade med storleken **640**.

### Scrolla

När bilden har zoomats in kan väljaren användas för att visa områden av bilden som för närvarande inte är synliga i displayen.



Navigeringsfönster

## Multi-bildvisning



För att visa flera bilder, vrid sekundärratten åt vänster när en bild visas i helskrämsläge. Använd sekundärratten för att välja antalet bilder som ska visas.

 Använd väljaren för att markera bilder och tryck på **MENU/OK** för att visa den markerade bilden i helskrämsläge. I nio- och hundrabildsdisplayerna, tryck väljaren uppåt eller nedåt för att visa fler bilder.



## Bildvisningsmenyn ( / / )

Justera bildvisningsinställningar.

Bildvisningsmenyn visas när du trycker på **MENU/OK** i bildvisningsläge. Välj mellan flikarna ,  eller .



### BILDÖVERFÖRINGSUPPDRAG

Välj bilder för överföring till en parkopplad smartphone eller surfplatta.

- 1 Välj  **BILDÖVERFÖRINGSUPPDRAG** > **VÄLJ BILDRUTOR** i visningsmenyn.
- 2 Markera bilder och tryck på **MENU/OK** för att välja eller välja bort. Upprepa tills alla önskade bilder har valts.
- 3 Tryck på **MENU/OK** för att gå tillbaka till normal bildvisning.

 Om **PÅ** är valt för  **ANSLUTNINGINSTÄLLNING** > **Bluetooth-INSTÄLLNINGAR** > **Bluetooth PÅ/AV** startar överföringen strax efter att du återgår till uppspelning eller stänger av kameran.

 Bildöverföringsuppdrag kan innehålla maximalt 999 bilder. Skyddade bilder, RAW-bilder "present"-bilder och filmer kan inte väljas för överföring. När **TRÅDLÖS KOMM.** har tilldelats **Fn**-knappen och **PARKOPP./ÖVERF. ORD.** har valts för  **ANSLUTNINGINSTÄLLNING** > **ALLMÄNNA INST.** >  **KNAPPINSTÄLLNING**, kan **Fn**-knappen användas för att välja bilder som ska laddas upp. För att avmarkera alla bilder, välj **ÅTERSTÄLL UPPDRAG** för **BILDÖVERFÖRINGSUPPDRAG**. För att överföra bilder allteftersom de tas, välj **PÅ** för  **ANSLUTNINGINSTÄLLNING** > **Bluetooth-INSTÄLLNINGAR** > **AUTOMATISK BILDÖVERFÖRING**.

## TRÅDLÖS KOMM.

Anslut till smartphones som kör den senaste versionen av FUJIFILM Camera Remote-appen. Smartphone kan användas för att bläddra mellan bilderna på kameran, ladda ner valda bilder, fjärrstyra kameran eller överföra platsdata till kameran.



För nedladdning och annan information, besök:  
[http://app.fujifilm-dsc.com/en/camera\\_remote/](http://app.fujifilm-dsc.com/en/camera_remote/)

## RAW-OMVANDLING

RAW-bilder lagrar information om kamerainställningar separat från infångad data från kamerans bildsensor. Genom att använda alternativet **RAW-OMVANDLING** kan du skapa JPEG-kopior av RAW-bilder med hjälp av olika alternativ för de inställningar som listas på sidan 131. Ursprunglig bilddata påverkas inte, vilket innebär att en enda RAW-bild kan behandlas på en mängd olika sätt.

- 1 Tryck på **MENU/OK** när en RAW-bild visas för att visa bildvisningsmenyn.
- 2 Tryck väljarknappen uppåt eller nedåt för att markera **RAW-OMVANDLING** i bildvisningsmenyn och tryck på **MENU/OK** för att visa inställningarna.



Dessa alternativ kan även visas genom att trycka på **Q**-knappen under bildvisning.



- 3** Tryck väljaren uppåt eller nedåt för att markera en inställning och tryck väljaren åt höger för att visa alternativ. Tryck väljaren uppåt eller nedåt för att markera önskat alternativ och tryck på **MENU/OK** för att välja och återgå till inställningslistan. Upprepa detta steg för att justera övriga inställningar.

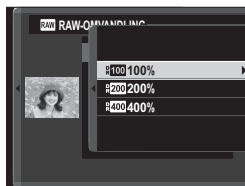

- 4** Tryck på **Q**-knappen för att förhandsgranska JPEG-kopian och tryck på **MENU/OK** för att spara.

De inställningar som kan justeras vid konvertering av bilder från RAW till JPEG är:

Inställning	Beskrivning
<b>ÅTERS. FOTOG.FÖRHÅLL.</b>	Skapa en JPEG-kopia med de inställningar som gällde då bilden togs.
<b>ÖKA/MINSKA KÄNSLIGHET</b>	Justera exponering.
<b>DYNAMISKT OMFÅNG</b>	Förbättra detaljer i högdagrar för naturlig kontrast.
<b>FILMSIMULERING</b>	Simulera effekterna av olika typer av film.
<b>VITBALANS</b>	Justera vitbalansen.
<b>VITBALANSJUSTERING</b>	Finjustera vitbalansen.
<b>FÄRG</b>	Justera färgdensiteten.
<b>SKÅRPA</b>	Gör konturer skarpare eller mjukare.
<b>HÖGDAGERNIVÅ</b>	Justera högdagrar.
<b>LÅGDAGERNIVÅ</b>	Justera skuggor.
<b>BRUSREDUCERING</b>	Bearbeta kopian för att minska brus.
<b>FÄRGRYMD</b>	Välj den färgrymd som ska användas för färgåtergivning.

## **RADERA**

Radera enskilda, flera valda eller alla bilder.

 *Raderade bilder kan inte återställas. Skydda viktiga bilder eller kopiera dem till en dator eller annan lagringsenhet innan du fortsätter.*



Alternativ	Beskrivning
<b>BILD</b>	Radera en bild i taget.
<b>VALDA BILDER</b>	Radera flera valda bilder.
<b>ALLA BILDER</b>	Radera alla oskyddade bilder.

### **BILD**

- 1 Välj **BILD** för **RADERA** i bildvisningsmenyn.
- 2 Tryck väljarknappen åt vänster eller åt höger för att bläddra genom bilderna och tryck på **MENU/OK** för att radera (ingen bekräftelsedialogruta visas). Upprepa för att radera ytterligare bilder.

## VALDA BILDER

---

- 1 Välj **VALDA BILDER** för **RADERA** i bildvisningsmenyn.
- 2 Markera bilder och tryck på **MENU/OK** för att välja eller välja bort (bilder som är med i en fotobok eller ett utskriftsjobb visas med ). Valda bilder indikeras med bockar (.
- 3 När åtgärden är slutförd, tryck på **DISP/BACK** för att visa en bekräftelsedialogruta.
- 4 Markera **OK** och tryck på **MENU/OK** för att radera de valda bilderna.

## ALLA BILDER

---

- 1 Välj **ALLA BILDER** för **RADERA** i bildvisningsmenyn.
- 2 En bekräftelsedialogruta kommer ett visas; markera **OK** och tryck på **MENU/OK** för att radera alla oskyddade bilder.





Tryck på **DISK/BACK** för att avbryta radering. Observera att bilder som raderats innan knappen trycktes ned inte kan återställas.

Om ett meddelande visas där det står att de valda bilderna tillhör en DPOF-bildbeställning, trycker du på **MENU/OK** för att radera bilderna.

## BESKÄR BILD

Skapa en beskuren kopia av den aktuella bilden.

- 1 Visa önskad bild.
- 2 Välj  **BESKÄR BILD** i bildvisningsmenyn.
- 3 Använd sekundärratten för att zooma in och ut och tryck väljaren uppåt, nedåt, åt vänster eller åt höger för att bläddra i bilden tills önskad del visas.
- 4 Tryck på **MENU/OK** för att visa en bekräftelsedialogruta.
- 5 Tryck på **MENU/OK** igen för att spara den beskurna kopian till en separat fil.

 Större beskärningar ger större kopior; alla kopior har ett bildförhållande på 3:2. Om storleken på den slutliga kopian blir **640**, visas **JA** i gult.

## ÄNDRA STORLEK

Skapa en liten kopia av den aktuella bilden.

- 1 Visa önskad bild.
- 2 Välj  **ÄNDRA STORLEK** i bildvisningsmenyn.
- 3 Markera en storlek och tryck på **MENU/OK** för att visa en bekräftelsedialogruta.
- 4 Tryck på **MENU/OK** igen för att spara den storleksändrade kopian till en separat fil.

 Vilka storlekar som är tillgängliga beror på storleken på originalbilden.

## SKYDDA

Skydda bilder från oavsiktlig radering. Markera ett av följande alternativ och tryck på **MENU/OK**.

- **BILD:** Skydda valda bilder. Tryck väljaren åt höger eller vänster för att visa bilder och tryck på **MENU/OK** för att välja eller välja bort. Tryck på **DISP/BACK** när åtgärden är slutförd.
- **VÄLJ ALLA:** Skydda alla bilder.
- **ÅTERST ALLT:** Ta bort skyddet från alla bilder.

 Skyddade bilder kommer att raderas när minneskortet formateras.

## ROTERA BILD

Rotera bilder.

- 1 Visa önskad bild.
- 2 Välj  **ROTERA BILD** i bildvisningsmenyn.
- 3 Tryck väljaren nedåt för att rotera bilden 90° medurs, uppåt för att rotera den 90° moturs.
- 4 Tryck på **MENU/OK**. Bilden kommer att visas automatiskt i det valda läget när den spelas upp på kameran.

 Skyddade bilder kan inte roteras. Ta bort skyddet innan du roterar bilderna.

Det kan hända att kameran inte kan rotera bilder som skapats i en annan enhet. Bilder som roterats i kameran kommer inte att vara roterade när de visas i en dator eller i andra kameror.

Bilder som tagits med  **SKÄRMINSTÄLLNING > AUTOROTER. VISN.** visas automatiskt i rätt riktning vid bildvisning.

## TAR BORT RÖDA ÖGON

Ta bort röda ögon från porträtt. Kameran analyserar bilden; om röda ögon spåras kommer bilden att behandlas för att skapa en kopia med reducerade röda ögon.

- 1 Visa önskad bild.
- 2 Välj  **TAR BORT RÖDA ÖGON** i bildvisningsmenyn.
- 3 Tryck på **MENU/OK**.



Resultaten varierar beroende på scenen och kamerans framgång i att detektera ansikten. Röda ögon kan inte tas bort från bilder som redan har behandlats med röda ögon-borttagning, vilka indikeras med en -ikon under visning.

Hur lång tid det tar att behandla bilderna beror på hur många ansikten som upptäckts.

Borttagning av röda ögon kan inte utföras på RAW-bilder.

## BILDSPEL

Visa bilder i ett automatiskt bildspel. Tryck på **MENU/OK** för att starta och tryck väljarknappen åt höger eller vänster för att hoppa framåt eller bakåt. Tryck på **DISP/BACK** när som helst under bildspelet för att visa hjälpen på skärmen. Bildspelet kan avslutas när som helst genom att trycka på **MENU/OK**.



Kameran stängs inte av automatiskt medan ett bildspel körs.



## FOTOBOKSHJÄLP

Skapa böcker från dina favoritbilder.

### Skapa en fotobok

- 1 Välj **NY BOK** för  **FOTOBOKSHJÄLP** i bildvisningsmenyn.
- 2 Bläddra igenom bilderna och tryck väljaren uppåt för att välja eller välja bort. Tryck på **MENU/OK** för att avsluta när boken är färdig.



Varken 640-fotografier eller mindre, eller filmer kan väljas till fotoböcker.

Den första markerade bilden blir omslagsbilden. Tryck väljaren nedåt för att välja den aktuella bilden för omslaget istället.

- 3 Markera **SLUTFÖR FOTOBOK** och tryck på **MENU/OK** (för att välj alla foton för boken, välj **VÄLJ ALLA**). Den nya boken kommer att läggas till listan i menyn fotobokshjälp.



Böcker kan innehålla upp till 300 bilder. Böcker som inte innehåller några bilder raderas automatiskt.

### Fotoböcker

Fotoböcker kan kopieras till en dator med hjälp av programmet MyFinePix Studio.

## Visa fotoböcker

Markera en bok i menyn fotobokshjälp och tryck på **MENU/OK** för att visa boken, tryck sedan väljaren åt vänster eller höger för att bläddra bland bilderna.

## Redigera och radera fotoböcker

Visa fotoboken och tryck på **MENU/OK**. Följande alternativ kommer att visas; välj önskat alternativ och följ instruktionerna på skärmen.

- **REDIGERA:** Redigera boken så som beskrivs i "Skapa en Fotobok".
- **RADERA:** Radera boken.

## PC AUTOSPARNING

Ladda upp bilder från kameran till en dator som kör den senaste versionen av FUJIFILM PC AutoSave (observera att du först måste installera programvaran och konfigurera datorn som en destination för bilder som kopierats från kameran).





För nedladdning och annan information, besök:

[http://app.fujifilm-dsc.com/en/pc\\_autosave/](http://app.fujifilm-dsc.com/en/pc_autosave/)

## BILD BESTÄLLNING

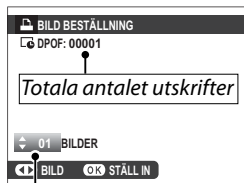

Skapa en digital "utskriftsorder" för DPOF-kompatibla skrivare.

- 1 Välj  **BILD BESTÄLLNING** i bildvisningsmenyn.
- 2 Välj **MED DATUM**  för att skriva ut datum för tagning av bilder, **UTAN DATUM** för att skriva ut bilder utan datum eller **ÅTERST ALLT** för att ta bort alla bilder från utskriftsordern innan du fortsätter.
- 3 Visa en bild som du vill inkludera i eller ta bort från utskriftsordern.
- 4 Tryck väljaren uppåt eller nedåt för att välja antalet kopior (upp till 99). För att ta bort en bild från ordern trycker du väljaren nedåt tills antalet kopior är 0.



Antal kopior

- 5 Upprepa steg 3–4 för att slutföra utskriftsordern.
- 6 Det totala antalet utskrifter visas i monitorn. Tryck på **MENU/OK** för att avsluta.

 Bilderna i den aktuella utskriftsordern visas av en -ikon vid bildvisning. Utskriftsordrar kan innehålla upp till 999 bilder.

Om ett minneskort sätts i som innehåller en utskriftsorder som skapats av en annan kamera måste du radera ordern innan du skapar enligt beskrivningen ovan.



## instax SKRIVARUTSKRIFT

Skriv ut bilder på FUJIFILM instax SHARE-skrivare (säljs separat) ( 178).

## BILDFÖRHÅLLANDE

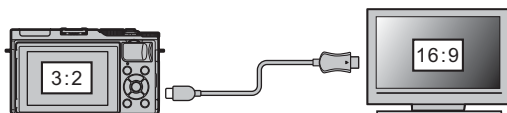
Välj hur HD-enheter visar bilder med bildförhållandet 3:2 (detta alternativ är endast tillgängligt när en HDMI-kabel är ansluten).  
Välj 16:9 för att visa bilden så att den fyller skärmen med beskuren över- eller nederdel, 3:2 för att visa hela bilden med svarta band på varje sida.





		Alternativ	
		16:9	3:2
Visa			

# Inställningsmenyerna

# 8

## Inställningsmenyn ( / / )

Justera grundläggande kamerainställningar.

För att komma åt grundläggande kamerainställningar, tryck på **MENU/OK** och välj fliken ,  eller .

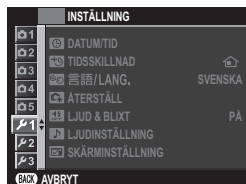





### DATUM/TID

Ställ in kameraklockan ( 33).

### TIDSSKILLNAD

Ändra kameraklockan från din normala tidszon till den lokala tiden för ditt resmål när du reser. För att ange skillnaden mellan din lokala tid och din tidszon hemma:

- 1 Markera  **LOKALTID** och tryck på **MENU/OK**.
- 2 Använd väljaren för att välja tidsskillnaden mellan lokal tid och din tidszon hemma. Tryck på **MENU/OK** när inställningarna är slutförda.

För att ställa in kameraklockan på lokal tid, markera  **LOKALTID** och tryck på **MENU/OK**. För att ställa in klockan på tiden i din tidszon hemma, välj  **HEMMA**. Om  **LOKALTID** har valts visas  i gult i tre sekunder när kameran slås på.

#### Alternativ

 **LOKALTID**

 **HEMMA**

### 言語/LANG.

Välj ett språk ( 33).

## ÅTERSTÄLL

Återställ fotograferings- eller inställningsalternativen till standardvärdena.

- 1 Markera önskat alternativ och tryck på **MENU/OK**.

Alternativ	Beskrivning
<b>ÅTERSTÄLL FOTOGRAF.MENY</b>	Återställ alla inställningar i fotograferingsmenyn, med undantag av anpassad vitbalans, till standardvärdena.
<b>ÅTERSTÄLL INSTÄL.</b>	Återställa alla inställningar i inställningsmenyn, med undantag av  <b>DATUM/TID</b> ,  <b>TIDSSKILLNAD</b> och  <b>ANSLUTNINGINSTÄLLNING</b> , till standardvärdena.

- 2 En bekräftelsedialogruta visas; markera **OK** och tryck på **MENU/OK**.

## LJUD & BLIXT

Välj **AV** för att inaktivera högtalaren, blixten och AF-hjälpbelysningen i situationer när kameraljud eller ljus kan störa.

Alternativ	
<b>PÅ</b>	<b>AV</b>

 visas i displayen när **AV** har valts.

## LJUDINSTÄLLNING

Justera ljudinställningar.

### LJUDVOLYM

Justera volymen för ljuden som skapas när kamerakontroller används. Välj  AV för att inaktivera kontrolljuden.

Alternativ			
 (hög)	 (medel)	 (låg)	 AV (tyst)

### SLUTARLJUDVOLYM

Justera volymen för ljuden som skapas av den elektroniska slutaren. Välj  AV för att inaktivera slutarljudet.

Alternativ			
 (hög)	 (medel)	 (låg)	 AV (tyst)

### SLUTARLJUD

Välj det ljud som hörs från den elektroniska slutaren.

Alternativ		
 1	 2	 3

### UPPSPELNING VOL.

Justera volymen för uppspelning av filmer. Välj bland 10 alternativ mellan 10 (hög) och 1 (låg) eller välj 0 för att stänga av ljud under filmuppspelning.

Alternativ										
10	9	8	7	6	5	4	3	2	1	0



## SKÄRMINSTÄLLNING

Justera skärminställningar.

### **BILDSKÄRM**

Välj hur länge bilder ska visas efter fotografering. Färgerna kan skilja sig något från de i den slutliga bilden och "brus" kan framträda vid hög känslighet. Tänk på att vid vissa inställningar visar kameran bilder efter fotografering, oavsett vilket alternativ som valts.

Alternativ	Beskrivning
<b>KONTINUERLIG</b>	Bilder visas tills <b>MENU/OK</b> trycks in eller avtryckaren trycks in halvvägs. För att zooma in på den aktiva fokuspunkten, tryck på mitten av sekundärratten; tryck en gång till för att avbryta zoomen.
<b>1.5 SEK</b>	Bilder visas under den valda tiden eller tills avtryckaren trycks ned halvvägs.
<b>0.5 SEK</b>	
<b>AV</b>	Bilderna visas inte efter att de tagits.

### **FRHG. EXP MAN. LG.**

Välj **PÅ** för att aktivera förhandsgranskning av exponering i manuellt exponeringsläge.

Alternativ	
<b>PÅ</b>	<b>AV</b>

 Välj **AV** när blixten används eller vid andra tillfällen då exponeringen kan ändras när bilden tas.

### **LCD-LJUSSTYRKA**

Justera monitorns ljusstyrka.

Alternativ										
+5	+4	+3	+2	+1	0	-1	-2	-3	-4	-5

### **LCD-FÄRG**

Justera monitorns nyans.

Alternativ										
+5	+4	+3	+2	+1	0	-1	-2	-3	-4	-5

## GRANSKA BILDEFFEKT

Välj **PÅ** för att förhandsgranska effekterna av filmsimulering, vitbalans och andra inställningar på skärmen, **AV** för att synliggöra skuggor i låg kontrast, bakljus-scener och andra motiv som är svåra att se.

### Alternativ

**PÅ**

**AV**



Om **AV** väljs syns effekterna av kamerainställningarna inte i monitorn och färgerna och nyansen skiljer sig från de i den slutliga bilden. Men displayen justeras för att visa effekterna av avancerade filter och inställningarna för monokrom och sepia.

## RKTL. F INRMN

Välj ett rutnät för fotoläge.

### Alternativ

**RUTNÄT 9**

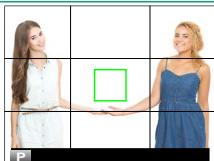

För komponering med "tredjedelsregeln".

**RUTNÄT 24**

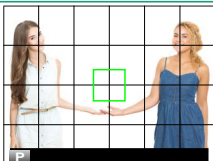

Ett sex-gångers-fyra-rutnät.

**HD-INRAMNING**

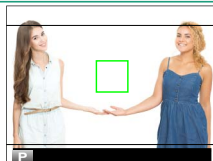

Komponera HD-bilder med hjälp av beskärningslinjerna längst upp och längst ner på skärmen.



Bildguider visas inte vid standardinställningar, men kan visas med hjälp av  **SKÄRMINSTÄLLNING > ANP. BILD.INST..** (📖 11).

**AUTOROTER. VISN.**

Välj **PÅ** för att automatiskt rotera "stående" (porträtt) bilder vid visning.

Alternativ	
<b>PÅ</b>	<b>AV</b>

**FOKUS KONTROLL**

Om **PÅ** har valts kommer displayen automatiskt att zooma in på det valda fokusområdet när fokusringen vrids i manuellt fokusläge.

Alternativ	
<b>PÅ</b>	<b>AV</b>

 Genom att trycka på mitten av den sekundära kommandoratten avbryts fokuszoom.

**MÅTTENHETER – FOKUSSKALA**

Välj de enheter som används för fokusavståndsindikatorn.

Alternativ	
<b>METER</b>	<b>FOT</b>

**ANP. BILD.INST..**

Välj alternativ för standardskärmen ( 11).

## KNAPPINSTÄLLNING

Välj funktion för kamerakontrollerna.

### **FUNK.(Fn)-INSTÄL.**

Välj funktioner för funktionsknapparna ( 162).

 **FUNK.(Fn)-INSTÄL.**-menyn kan även visas genom att trycka och hålla ned **Fn**-knappen eller **DISP/BACK**-knappen.

### **RED./SPARA SNABBMENY**

Välj alternativen som visas i snabbmenyn ( 161).

 Snabbmenyn kan också nås i fotoläge genom att hålla ned **Q**-knappen.

## FOKUSRING

Välj åt vilket håll som fokusringen ska vridas för att öka fokusavståndet.

#### Alternativ

 **MEDURS** (medurs)

 **MOTURS** (motsols)

## PEKSKÄRM INSTÄLLNING

Aktivera eller inaktivera pekskärmkontroller.

#### Alternativ

**PÅ**

**AV**

## STRÖMHANTERING

Justera strömhanteringsalternativ.

### **AUTO AVSTÄNGNING**

Välj tidslängden innan kameran stängs av automatiskt när inga åtgärder har utförts. Kortare tid ökar batteriets livslängd; om **AV** väljs måste kameran slås av manuellt.

Alternativ		
5 MIN	2 MIN	AV

### **HÖG PRESTANDA**

Välj **PÅ** för snabbare fokus och för att reducera den tid som krävs för att starta om kameran efter att den stängts av.

Alternativ	
PÅ	AV

## SENSORRENGÖRING

Ta bort damm från kamerans bildsensor.

- **OK:** Rengör sensorn omedelbart.
- **NÄR STARTAD:** Sensorrengöring kommer att utföras när kameran slås på.
- **NÄR AVSTÄNGD:** Sensorrengöring kommer att utföras när kameran stängs av (rengöring av sensor utförs dock inte om kameran stängs av i bildvisningläge).

 Damm som inte kan tas bort med sensorrengöring kan tas bort manuellt.

## INST. AV DATALAG.

Justera filhanteringsalternativ.

### **BILD NUMRERING**

Nya bilder lagras i bildfiler som namnges med hjälp av ett fyrsiffrigt filnummer som tilldelas genom att addera ett till numret på den senaste filen som använts. Filnumret visas vid uppspelning så som visas.

**BILD NUMRERING** styr om filnumreringen återställs till 0001 när ett nytt minneskort sätts i eller när det aktuella minneskortet formateras.

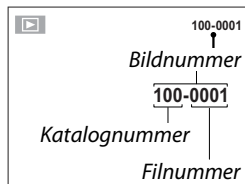

Alternativ	Beskrivning
<b>KONTINUERLIG</b>	Numreringen fortsätter från det sista använda filnumret eller det första tillgängliga filnumret, vilket än som är högre. Välj detta alternativ för att minska antalet bilder med dubbla filnamn.
<b>FÖRNYA</b>	Numreringen återställs till 0001 efter formatering eller när ett nytt minneskort sätts i.

 Om bildantalet når 999-9999 inaktiveras avtryckaren. Formatera minneskortet efter att de bilder du vill behålla har överförs till en dator.

Att välja  **ÅTERSTÄLL** ställer in **BILD NUMRERING** till **KONTINUERLIG**, men återställer inte filnumret.

Bildnummer för bilder tagna med andra kameror kan se annorlunda ut.

### **SPARA ORIG.BILD**

Välj **PÅ** för att spara obearbetade kopior av bilder som tagits med

 **BLIXT INSTÄLLNING** > **TAR BORT RÖDA ÖGON**.

Alternativ	
<b>PÅ</b>	<b>AV</b>

**REDIGERA FILNAMN**

Ändra filnamnets prefix. sRGB-bilder har ett fyrsiffrigt prefix ("DSCF" som standard), Adobe RGB-bilder har ett tresiffrigt prefix ("DSF") som föregås av ett understreck.

Alternativ	Standardprefix	Exempelfilnamn
sRGB	DSCF	ABCD0001
AdobeRGB	_DSF	_ABC0001



Filnamn kan redigeras med pekkontrollerna.

**DATUMSTÄMPEL**

Stämpla tiden och/eller fotograferingsdatumet på bilder när de tas.

Alternativ	Beskrivning
	Stämpla nya bilder med datumet och tiden för inspelningen.
	Stämpla nya bilder med fotograferingsdatumet.
<b>AV</b>	Stämpla inte tid och datum på nya bilder.



Tids- och datumstämplar kan inte raderas. Stäng av **DATUMSTÄMPEL** för att förhindra att tids- och datumstämplar syns på nya bilder.

Om kameraklockan inte har ställts in, uppmanas du att ställa in klockan på aktuellt datum och aktuell tid ( 31, 33).

Vi rekommenderar att du stänger av alternativet DPOF "utskriftsdatum" när du skriver ut bilder med en tids- och datumstämpel ( 139).

Tid- och datumstämplar visas inte på filmer eller RAW-bilder eller på bilder som tagits med 4K-sekvenstagning eller multifokus.

**FÄRGRYMD**

Välj färgomfång för färgåtergivning.

Alternativ	Beskrivning
sRGB	Rekommenderas i de flesta situationer.
Adobe RGB	För professionell utskrift.

## ANSLUTNINGINSTÄLLNING

Justera inställningarna för anslutning till trådlösa enheter, inklusive smartphones, datorer och FUJIFILM instax SHARE-skrivare.



För mer information om trådlösa anslutningar, besök:

<http://fujifilm-dsc.com/wifi/>

## **Bluetooth-INSTÄLLNINGAR**

Justera Bluetooth-inställningarna.

Alternativ	Beskrivning
<b>REGISTRERA PARKOPPLING</b>	För att parkoppla kameran med en smartphone eller surfplatta, välj detta alternativ och öppna sedan FUJIFILM Camera Remote på den smarta enheten och tryck på <b>REGISTRERA PARKOPPLING</b> .
<b>TA BORT PARKOPPLINGSREG.</b>	Avsluta parkopplingen.
<b>Bluetooth PÅ/AV</b>	<ul style="list-style-type: none"><li>• <b>PÅ</b>: Kameran skapar automatiskt en Bluetooth-anslutning med parade enheter när den är påslagen.</li><li>• <b>AV</b>: Kameran kan inte ansluta via Bluetooth.</li></ul>
<b>AUTOMATISK BILDÖVERFÖRING</b>	<ul style="list-style-type: none"><li>• <b>PÅ</b>: Markera JPEG-bilder för uppladdning allteftersom de tas.</li><li>• <b>AV</b>: Bilder är inte markerade för uppladdning när de tas.</li></ul>
<b>SYNK.INST. FÖR SMARTPHONE</b>	Välj om du vill synkronisera kameran till den tid och/eller plats som tillhandahålls av en parkopplad smartphone. <ul style="list-style-type: none"><li>• <b>PLATS&amp;TID</b>: Synkronisera tid och plats.</li><li>• <b>PLATS</b>: Synkronisera platsen.</li><li>• <b>TID</b>: Synkronisera tiden.</li><li>• <b>AV</b>: Synkronisering av.</li></ul>



Installera den senaste versionen av FUJIFILM Camera Remote-appen på din smarttelefon eller surfplatta innan du parkopplar enheten med din kamera eller laddar upp bilder.

När **PÅ** är valt för både **Bluetooth PÅ/AV** och **AUTOMATISK BILDÖVERFÖRING**, kommer uppladdning till parade enheter att börja kort efter att du avslutat uppspelningen eller stänger av kameran.

Om **AUTOMATISK BILDÖVERFÖRING** är av kan bilder markeras för överföring med alternativet  **BILDÖVERFÖRINGSUPPDRAG** i uppspelningsmenyn.



**AUTOSPAR INST.**

Justera inställningarna för anslutning till datorer via ett trådlöst nätverk.

Alternativ	Beskrivning
<b>AUTOSPAR INST.</b>	Välj den metod som ska användas för anslutning till datorer via ett trådlöst lokalt nätverk. <ul style="list-style-type: none"> <li>• <b>ENKEL INSTÄLLNING:</b> Anslut med WPS.</li> <li>• <b>MANUELL INSTÄLLNING:</b> Välj nätverket från en lista (<b>FR. NÄTVERKSLISTA</b>) eller ange namnet manuellt (<b>ANGE SSID</b>).</li> </ul>
<b>RADERA REG DATOR</b>	Ta bort valda destinationer.
<b>INFO TIDIGARE ANSL</b>	Visa datorer till vilka kameran nyligen har anslutits.

**instax SKRIVARANL INST**

Justera inställningarna för anslutning till FUJIFILM instax SHARE-skrivare (säljs separat).

**Skrivarnamn (SSID) och lösenord**

Skrivarnamnet (SSID) finns på skrivarens undersida; standardlösenordet är "1111". Om du redan har valt ett annat lösenord för att skriva ut från en smartphone, ange det lösenordet i stället.

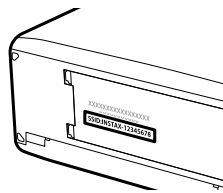

## **ALLMÄNNA INST.**

Justera inställningarna för anslutning till trådlösa nätverk.

<b>Alternativ</b>	<b>Beskrivning</b>
<b>NAMN</b>	Välj ett namn ( <b>NAMN</b> ) för att identifiera kameran på det trådlösa nätverket (kameran tilldelas ett unikt namn som standard).
<b>ÄNDRA STL TEL </b>	Välj <b>PÅ</b> (standardinställning, rekommenderas i de flesta situationer) för att ändra storlek på större bilder till <b>3M</b> för uppladdning till smartphones, <b>AV</b> för att överföra bilder med deras ursprungliga storlek. Ändringen av bildstorlek gäller endast kopian som överförs till din smartphone; originalet påverkas inte.
<b>GEOTAGGNING</b>	Välj om platsdata som laddats ner från en smartphone ska bäddas in i bilder när de tas.
<b>POSITONS INFO.</b>	Visa den platsdata som senast laddats ned från en smartphone.
 <b>KNAPPINSTÄLLNING</b>	Välj den roll som spelas av <b>Fn</b> -knappen när den har tilldelats funktionen <b>TRÅDLÖS KOMM.</b> <ul style="list-style-type: none"><li>• <b>PARKOPP./ÖVERF.ORD.:</b> <b>Fn</b>-knappen kan användas för parkoppling och för att välja bilder för överföring.</li><li>• <b>TRÅDLÖS KOMM.:</b> <b>Fn</b>-knappen kan användas för trådlösa anslutningar.</li></ul>

## **INFORMATION**

Visa kamerans MAC- och Bluetooth-adress.

## **ÅTERSTÄLL TRÅDLÖSA INST.**

Återställ de trådlösa inställningarna till standardvärdena.

## FORMATERA

För att formatera ett minneskort:

- 1 Markera  **FORMATERA** i setup-menyn och tryck på **MENU/OK**.
- 2 En bekräftelsedialogruta visas. För att formatera minneskortet, markera **OK** och tryck på **MENU/OK**. För att avsluta utan att formatera minneskortet, välj **AVBRYT** och tryck på **DISP/BACK**.

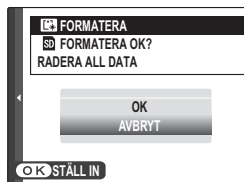

 Alla data, inklusive skyddade bilder—kommer att raderas från minneskortet. Se till att viktiga filer har kopierats till en dator eller en annan lagringsenhet.

Öppna inte batteriluckan under formatering.



# Genvägar

# 9

## Genvägsval

---

Anpassa kamerans kontroller så att de passar dig.

---

Det går att lägga till vanligen använda alternativ till **Q**-menyn eller tilldelad **Fn** (funktions)-knappen för snabb åtkomst:

- **Q-menyn** (📖 159): **Q**-menyn öppnas genom att trycka på **Q**-knappen. Använd **Q**-menyn för att visa eller ändra de vanligen använda alternativ som för närvarande valts.
- **Funktionsknappen** (📖 162): Använd funktionsknappen för att direkt komma åt valda funktioner.

## Q-knapp (snabbmeny)

Tryck på **Q** för snabb åtkomst till valda alternativ.

### Snabbmenyvisning

Som standard finns följande objekt i snabbmenyn:

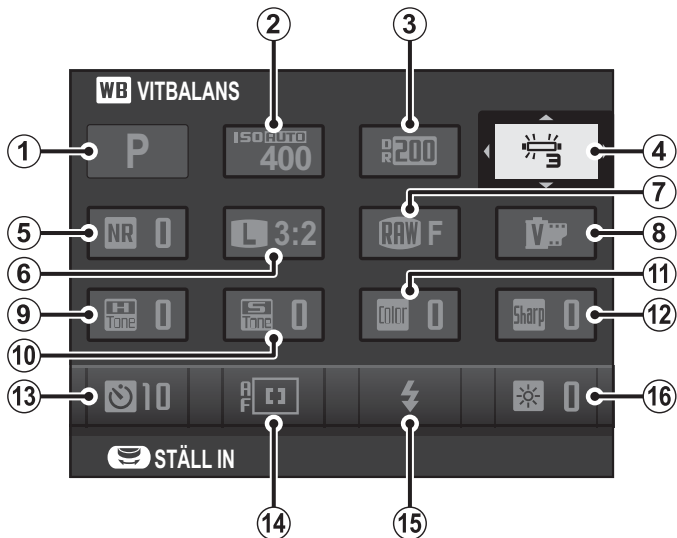

① FOTOLÄGE

② ISO

③ DYNAMISKT OMFÅNG

④ VITBALANS

⑤ BRUSREDUCERING

⑥ BILDSTORLEK

⑦ BILDKVALITET

⑧ FILMSIMULERING

⑨ HÖGDAGERNIVÅ

⑩ LÅGDAGERNIVÅ

⑪ FÄRG

⑫ SKÄRPA

⑬ SJÄLVUTLÖSARE

⑭ AF LÄGE

⑮ BLIXTLÄGE

⑯ LCD-LJUSSTYRKA

## Visa och ändra inställningar

- 1 Tryck på **Q** för att visa snabbmenyn under fotografering.

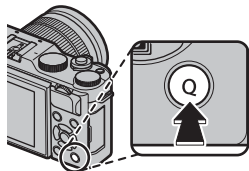

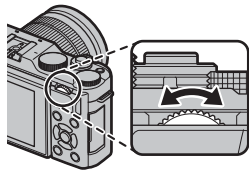
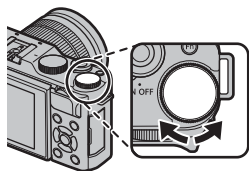

- 2 Använd väljaren för att markera alternativ och vrid på primär- eller sekundärratten för att ändra.



- 3 Tryck på **Q** för att avsluta när inställningarna är slutförda.



Fotograferingsläget är det aktuella fotograferingsläget och kan inte ändras från snabbmenyn.

 **ANPASSAD** och  **FÄRGTEMPERATUR** för vitbalans, kan inte nås via **Q**-knappen. Använd en funktionsknapp eller fotograferingsmenyn.



## Redigera snabbmenyn

För att välja vilka alternativ som visas i snabbmenyn:

- 1 Tryck och håll in **Q**-knappen under fotofering.

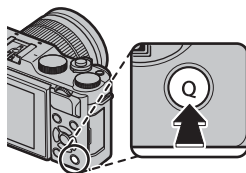

- 2 Den aktuella snabbmenyn visas. Använd väljaren för att markera det alternativ som ska ändras och tryck på **MENU/OK**.
- 3 Markera något av följande alternativ och tryck på **MENU/OK** för att tilldela den till den valda positionen.

- ISO
- DYNAMISKT OMFÅNG
- VITBALANS
- BRUSREDUCERING
- BILDSTORLEK
- BILDKVALITET
- FILMSIMULERING
- HÖGDAGERNIVÅ
- LÅGDAGERNIVÅ
- FÄRG
- SKÄRPA
- SJÄLVUTLÖSARE
- SPÅRA ANSIKTE/ÖGON INST.
- LJUSMÄTMETOD
- AF LÄGE
- FOKUSLÄGE
- BLIXTLÄGE
- BLIXTKOMPENSATION
- BILDSTAB LÄGE
- MAN. FOKUSHJÄLP
- FILMLÄGE
- FILMÄGE-ISO
- MIK NIVÅJUSTERING
- LJUD & BLIXT
- LCD-LJUSSTYRKA
- LCD-FÄRG
- SLUTARTYP
- INGET

 Välj **INGET** för att inte tilldela ett alternativ till den valda positionen.

 Snabbmenyn kan även redigeras med alternativet **KNAPPINSTÄLLNING > RED./SPARA SNABBMENY** i inställningsmenyn.

## Fn (funktions)-knappen

Tilldela en funktion till funktionsknappen för snabb åtkomst till den valda funktionen.

Tryck på **Fn**-knappen för att visa alternativ för den valda inställningen.

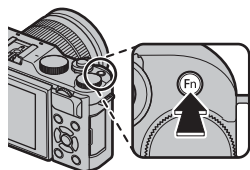

### Tilldela en funktion till funktionsknappen

**Fn**-knappens funktion kan väljas med  **KNAPPINSTÄLLNING > FUNK.(Fn)-INSTÄL.**-alternativet i inställningsmenyn.

- FÖRHANDSGR. SKÄRPEDJUP
- ISO
- SJÄLVUTLÖSARE
- BILDSTORLEK
- BILDKVALITET
- DYNAMISKT OMFÅNG
- FILMSIMULERING
- VITBALANS
- LJUSMÄTMETOD
- TOUCH-ZOOM
- AE FÖRGR.INST
- AE-LÅS
- AF-LÅS
- AE/AF-LÅS
- OMEDELBAR AF
- AF LÄGE
- FOKUSLÄGE
- FOKUSOMRÅDE
- SLÄPPTYP
- BLIXTLÄGE
- BLIXTKOMPENSATION
- FILMLÄGE
- SPÅRA ANSIKTE/ÖGON INST.
- RAW
- TRÅDLÖS KOMM.
- AUTOMATISK BILDÖVERFÖRING
- Bluetooth PÅ/AV
- SLUTARTYP
- FRHG. EXP MAN. LG.
- GRANSKA BILDEFFEKT
- INGET



För att inaktivera **Fn**-knappen, välj **INGET**.

**FUNK.(Fn)-INSTÄL.**-menyn kan även visas genom att trycka och hålla ned **Fn**-knappen eller **DISP/BACK**-knappen.

# Kringutrustning och valfria tillbehör

# 10

## Objektiv

Kameran kan användas med objektiv för FUJIFILM X-fattning.

### Objektivdelar

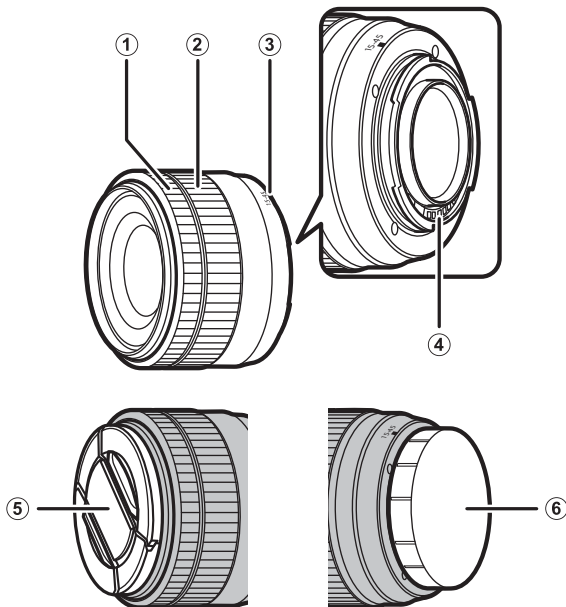

① Fokusring

② Zoomring

③ Monteringsmarkeringar

④ Objektivsignalkontakter

⑤ Främre objektivlock

⑥ Bakre objektivlock

 Ett XC 15-45mmF3.5-5.6 OIS PZ-objektiv används här i illustrativt syfte.

## Motorzoom

När PÅ har valts för  ELEKTRONISK ZOOM-INST. kan den sekundära kommandoratten användas för att justera zoomen när LCD-skärmen vrids 180°.

 Fokuseringen kan användas för att justera zoomen när autofokus är aktiverat.

## Ta bort objektivlocken

Ta bort objektivlocken såsom visas.

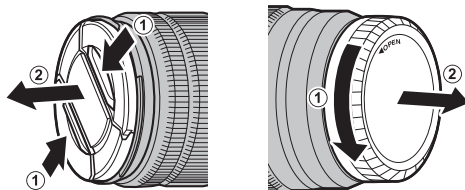

 Objektivlocken kan skilja sig från de som visas.

## Objektiv med objektivhöljen

Motljusskydd minskar reflexer och skyddar det främre objektivelementet.

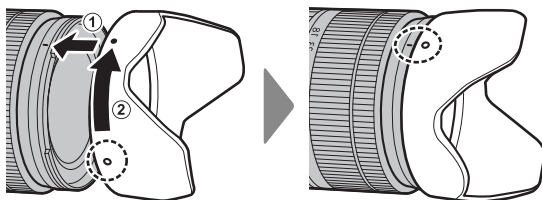

## Objektiv med bländarringar

När andra inställningar än **A** används kan du justera bländaren genom att vrida objektivets bländarring (exponeringslägena **A** och **M**).

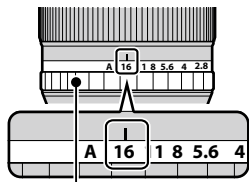

Bländarring

### Bländarlägesväljaren

Om objektivet har en bländarlägesväljare kan bländare justeras manuellt genom att skjuta väljaren till  och vrida på bländarringen.

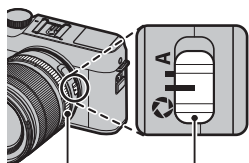

Bländarring

Bländarlägesväljare



När bländarringen är inställd på **A**, vrid på sekundärratten för att justera bländare.

## Objektiv med O.I.S.-väljare

Om objektivet stödjer optisk bildstabilisering (O.I.S.), kan bildstabiliseringsläge väljas i kameramenyerna. För att aktivera bildstabilisering, skjut O.I.S.-väljaren till **ON**.

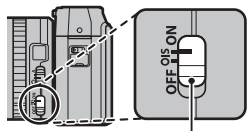

O.I.S.-väljare

## Objektiv med manuell fokusering

Skjut fram fokuseringen för autofokus.

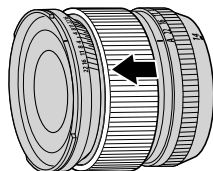

För manuell fokusering, skjut tillbaka fokuseringen och vrid den medan du kontrollerar resultatet i kameradisplayen. Indikatorerna för fokusavstånd och skärpedjup kan användas för att underlätta manuell fokusering.

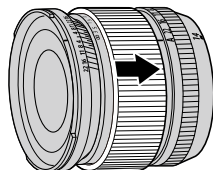

⚠ Notera att manuell fokusering kanske inte är tillgänglig i alla fotografieringslägen.

### Indikatorn för skärpedjup

Indikatorn för skärpedjup visar det ungefärliga skärpedjupet (avståndet framför och bakom fokuspunkten som är i fokus). Indikatorn visas i filmformat.



## Objektivvård

Använd en luftblåsare för att ta bort damm, torka sedan av försiktigt med en mjuk, torr duk. Eventuella återstående fläckar kan tas bort genom att torka försiktigt med en bit FUJIFILM objektivrengöringspapper på vilken en liten mängd objektivrengöringsvätska har påförts. Sätt tillbaka de främre och bakre locken när objektivet inte används.



# Anslutningar

11

## HDMI-utgång

Kamerans fotograferings- och bildvisningsdisplay kan matas ut till HDMI-enheter.

### Anslutning till HDMI-enheter

Anslut kameran till TV-apparater eller andra HDMI-enheter med en tredjeparts HDMI-kabel.

- 1 Stäng av kameran.
- 2 Anslut kabeln såsom visas nedan och se till att kontakterna är helt isatta.

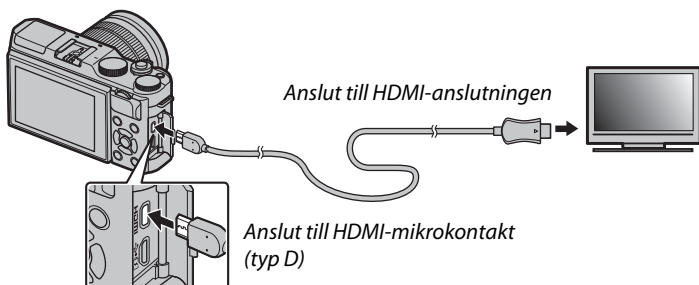

! Använd en HDMI-kabel som inte är mer än 1,5 m lång.

- 3 Konfigurera enheten för HDMI-ingång som beskrivs i dokumentationen som medföljer enheten.
- 4 Slå på kameran. Nu kan du fotografera och visa bilder medan du tittar på TV-displayen och spara bilder till HDMI-enheten.

! USB-kabeln kan inte användas samtidigt som en HDMI-kabel är ansluten.

## Fotografering

Fotografera och spela in filmer medan du tittar på scenen genom kameraobjektivet eller sparar bilder till HDMI-enheten.



Denna funktion kan användas för att spara 4K och Full HD-filmer till en HDMI-inspelare.

## Bildvisning

För att starta uppspelningen, tryck på kamerans -knapp. Kameraskärmen stängs av och bilder och filmer matas ut till HDMI-enheten. Tänk på att kamerans volymkontroller inte har någon effekt på ljud som spelas upp på TV:n. Använd TV:ns volymkontroller för att justera volymen.



Vissa TV-apparater kan ett kort ögonblick visa en svart skärm när filmuppspelning börjar.

## Trådlös överföring

Få tillgång till trådlösa nätverk och anslut till datorer, smartphoner och surfplattor. För mer information, besök:  
<http://fujifilm-dsc.com/wifi/>



## Smarta telefoner och tabletter: FUJIFILM Camera Remote

Installera den senaste versionen av FUJIFILM Camera Remote-appen på din smarttelefon eller surfplatta för att ansluta till kameran via Bluetooth® eller Wi-Fi. För nedladdning och annan information, besök:

[http://app.fujifilm-dsc.com/en/camera\\_remote/](http://app.fujifilm-dsc.com/en/camera_remote/)

## Smarta telefoner och tabletter: Bluetooth®-parning

Använd  **ANSLUTNINGSPÅSTÄLLNING** > **Bluetooth-INSTÄLLNINGAR** > **REGISTRERA PARKOPPLING** för att parkoppla kameran med smartphones eller surfplattor. Parkoppling erbjuder en enkel metod för att ladda ner bilder från kameran.



 Bilder överförs via en trådlös anslutning.

## Smartphones och surfplattor: Wi-Fi

Använd alternativet  **TRÅDLÖS KOMM.** i fotograferingsmenyn eller uppspelningsmenyn för att ansluta till en smartphone eller surfplatta via Wi-Fi. När anslutningen är upprättad kan du bläddra mellan bilderna på kameran, ladda ner valda bilder, fjärrstyra kameran, eller kopiera platsdata till kameran.



## Datorer: FUJIFILM PC AutoSave

Installera den senaste versionen av FUJIFILM PC AutoSave till datorn för att överföra bilder från kameran över trådlösa nätverk. För nedladdning och annan information, besök:

[http://app.fujifilm-dsc.com/en/pc\\_autosave/](http://app.fujifilm-dsc.com/en/pc_autosave/)

## Datorer: Trådlösa anslutningar

Du kan överföra bilder från kameran med hjälp av alternativet

 **PC AUTOSPARNING** i visningsmenyn.



Du kan också överföra bilderna genom att trycka på och hålla nere **Fn**-knappen i uppspelningsläget.

## Anslutning till datorer via USB

Anslut kameran till en dator för att hämta bilder.

### Windows (MyFinePix Studio)

Använd MyFinePix Studio för att kopiera bilder till en dator, där de kan lagras, visas, organiseras och skrivas ut. MyFinePix Studio går att ladda ner från följande webbplats:

<http://fujifilm-dsc.com/mfs/>



När nedladdningen har slutförts, dubbelklicka på den nedladdade filen ("MFPS\_Setup.EXE") och följ instruktionerna på skärmen.

### Mac OS X/macOS

Bilder kan kopieras till datorn med Image Capture (som medföljer din dator) eller andra program.

### RAW FILE CONVERTER EX 2.0

För att visa RAW-filer på datorn, använd RAW FILE CONVERTER EX 2.0, som går att ladda ner från:

<http://fujifilm-dsc.com/rfc/>



## Ansluta kameran

Anslut kameran till datorn med den medföljande USB-kabeln.

- 1 Hitta ett minneskort som innehåller bilder som du vill kopiera till datorn och sätt i kortet i kameran.

❗ Strömavbrott under överföring kan leda till förlust av data eller skador på minneskortet. Sätt in ett nytt eller fulladdat batteri innan du ansluter kameran.

- 2 Stäng av kameran och anslut den medföljande USB-kabeln så som visas och se till att kontakterna är ordentligt isatta.

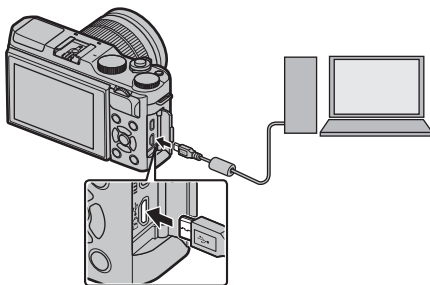

❗ Kameran är utrustad med en Mikro-USB (Mikro-B) USB 2.0-kontakt.

- 3 Slå på kameran.
- 4 Kopiera bilder till datorn med MyFinePix Studio eller applikationer som medföljer ditt operativsystem.
- 5 När överföringen är slutförd, stäng av kameran och koppla ur USB-kabeln.





Om ett minneskort som innehåller ett stort antal bilder sätts i kan det uppstå en fördröjning innan programvaran startar och du kan kanske inte importera eller spara bilder. Använd en minneskortsläsare för att överföra bilder.

Anslut kameran direkt till datorn; använd inte en USB-hubb eller ett tangentbord.

Koppla inte från USB-kabeln medan data överförs mellan kameran och datorn, och sätt inte i eller ta ur minneskort medan en överföring pågår. I annat fall kan det leda till förlorade data eller skador på minneskortet.

I vissa fall är det inte möjligt att få tillgång till bilder som sparats på en nätverksserver med hjälp av programvaran på samma sätt som på en stationär dator.

Användaren står för alla avgifter som tas ut av telefonbolaget eller internetleverantören när tjänster som kräver en internetanslutning används.

## instax SHARE-skrivare

Skriv ut bilder från din digitalkamera till instax SHARE-skrivare.

### Upprätta en anslutning

Välj  **ANSLUTNINGSPÅSTÄLLNING** > **instax SKRIVARANL INST** i kamerans inställningsmeny och ange instax SHARE-skrivarnamn (SSID) och lösenord.

#### Skrivarnamn (SSID) och lösenord

Skrivarnamnet (SSID) finns på skrivarens undersida; standardlösenordet är "1111". Om du redan har valt ett annat lösenord för att skriva ut från en smartphone, ange det lösenordet i stället.

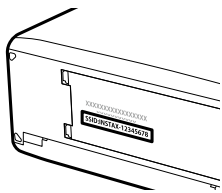

## Skriva ut bilder

- 1 Sätt på skrivaren.
- 2 Välj **instax SKRIVARUTSKRIFT** i kamerans visningsmeny. Kameran ansluter till skrivaren.



- 3 Använd väljaren för att visa den bild du vill skriva ut, och tryck sedan på **MENU/OK**.

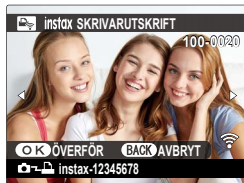

Bilder som tagits med andra kameror kan inte skrivas ut.

Området som skrivs ut är mindre än det synliga området på LCD-skärmen.

Displayerna kan variera beroende på typ av ansluten skrivare.

- 4 Bilden skickas till skrivaren och utskriften startar.

# MEMO

---

---

---

---

---

---

---

---

---

---

---

---

---

---

---

---

---

---

---

---

---

---

---

---

---

---

---

---

12

**Teknisk information**

## Tillbehör från FUJIFILM

Följande extra tillbehör är tillgängliga från FUJIFILM. För den senaste informationen om tillgängliga tillbehör i ditt land, kontrollera med din lokala FUJIFILM-återförsäljare eller besök [http://www.fujifilm.com/products/digital\\_cameras/index.html](http://www.fujifilm.com/products/digital_cameras/index.html).

### Uppladdningsbara litiumjonbatterier

**NP-W126/NP-W126S:** Ytterligare uppladdningsbara högkapacitets-NP-W126/NP-W126S-batterier kan köpas vid behov.

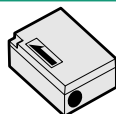

### Batteriladdare

**BC-W126:** Extra batteriladdare kan köpas vid behov. Vid +20 °C laddar BC-W126 ett NP-W126/NP-W126S inom cirka 150 minuter.

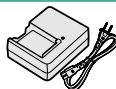

### Nätadapter

**AC-9V** (kräver CP-W126 DC-kopplare): Använd denna 100–240 V, 50/60 Hz nätadapter för utökad fotografering och bildvisning eller vid kopiering av bilder till en dator.

### DC-kopplare

**CP-W126:** Anslut AC-9V till kameran.

**Fjärrlösningar**

**RR-90:** Använd för att minska kameraskakningar eller hålla slutaren öppen vid tidsexponering.

**Stereomikrofoner**

**MIC-ST1:** En extern mikrofon för filminspelning.

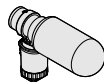
**FUJINON-objektiv**

**Objektiv i XF-serien:** Utbytbara objektiv endast för användning med FUJIFILMS X-fattning.



**Objektiv i XC-serien:** Utbytbara objektiv endast för användning med FUJIFILMS X-fattning.



### Skomonterade blixtenheter

**EF-X500:** Denna blixtenhet av "clip on"-typ har ett ledtal på 50 (ISO 100, m) och drivs av fyra AA-batterier eller ett valfritt EF-BP1 batteripaket. Blixthuvudet kan roteras 90° uppåt, 10° nedåt, 135° till vänster eller 180° till höger för studsblit.



**EF-42:** Denna blixtenhet av "clip-on"-typ (drivs med fyra AA-batterier) har ett ledtal på 42 (ISO 100, m) och stödjer TTL-blixtkontroll och automatisk motorzoom i området 24–105 mm (motsvarande 35 mm-format). Blixthuvudet kan roteras 90° uppåt, 180° till vänster, eller 120° till höger för studsblit.



**EF-X20:** Denna blixtenhet av "clip-on"-typ har ett ledtal på 20 (ISO 100, m). Denna lätta, kompakta enhet, som drivs av två AAA-batterier, har en ratt för justering av TTL-blixtkompensation eller manuell blixt-utgång.

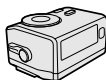

**EF-20:** Denna blixt av "clip-on"-typ (drivs med två AA-batterier) har ett ledtal på 20 (ISO 100, m) och stödjer TTL-blixtkontroll (manuell blixtkontroll stöds inte). Blixthuvudet kan roteras uppåt 90° för studsblit.





**Handremmar**

**GB-001:** Ger ett bättre grepp.

**Makroförlängningsrör**

**MCEX-11/16:** Montera mellan kameran och objektivet för att fotografera med höga avbildningsförhållanden.

**Telekonverterare**

**XF1.4X TC WR:** Ökar kompatibla objektivs brännvidd med cirka 1,4x.

**XF2X TC WR:** Ökar kompatibla objektivs brännvidd med cirka 2,0x.

**Fattningsadapterar**

**FUJIFILM M-FATTNINGSADAPTER:** Gör det möjligt att använda kameran med ett brett urval av objektiv med M-fattning.

**Kamerahuslock**

**BCP-001:** Täck över objektivets monteringsfläns när inget objektiv är monterat.

**instax SHARE-skrivare**

**SP-1/SP-2/SP-3:** Anslut via trådlöst LAN för att skriva ut bilder på instax-film.

## Programvara från FUJIFILM

Denna kamera kan användas med följande FUJIFILM programvara.

### FUJIFILM Camera Remote

Upprätta en trådlös anslutning mellan din kamera och smartphone eller surfplatta (📖 172).

[http://app.fujifilm-dsc.com/en/camera\\_remote/](http://app.fujifilm-dsc.com/en/camera_remote/)

### FUJIFILM PC AutoSave

Ladda ner bilder från din kamera via trådlösa nätverk (📖 174).

[http://app.fujifilm-dsc.com/en/pc\\_autosave/](http://app.fujifilm-dsc.com/en/pc_autosave/)

### MyFinePix Studio

Hantera, visa, skriva ut och redigera de många nedladdade bilderna från din digitalkamera (📖 175).

<http://fujifilm-dsc.com/mfs/>



### RAW FILE CONVERTER EX 2.0

Visa RAW-bilder på din dator och konvertera dem till andra format (📖 175).

<http://fujifilm-dsc.com/rfc/>



# För din säkerhet

## Se till att läsa dessa anvisningar före användning

### Säkerhetsmärkningar

- Försäkra dig om att du använder din kamera korrekt. Läs dessa säkerhetsmärkningar och din *Användarhandbok* noggrant före användning.
- Efter att ha läst dessa säkerhetsmärkningar ska du förvara dem på ett säkert ställe.

### Ang. ikonerna

Ikonerna som visas här nedan används i detta dokument för att indikera allvarligheten av personskada eller skada som kan resultera om den information som indikeras av ikonerna ignoreras, och produkten som ett resultat används felaktigt.



#### VARNING

Denna ikon anger att döden eller allvarlig personskada kan resultera om informationen ignoreras.



#### FÖRSIKTIGHET

Denna ikon anger att personskada eller materiell skada kan resultera om informationen ignoreras.

Ikonerna som visas här nedan används för att indikera arten av de instruktioner som måste följas.



Triangulära ikoner visar dig att denna information kräver uppmärksamhet ("Viktigt").



Cirkulära ikoner med ett diagonalt band visar dig att den angivna handlingen är förbjuden ("Förbjudet").



Fyllda cirklar med ett utropstecken visar dig att en åtgärd måste vidtagas ("Krävs").

Symbolerna på produkten (inklusive tillbehören) representerar följande:



Växelström



Likström



Klass II-utrustning (produktens konstruktion är dubbelisolerad).



### VARNING



Koppla bort från strömkälla

**Om ett problem uppstår, stäng då av kameran, ta ut batteriet, och koppla bort och dra ur nätadaptern.** Fortsatt användning av kameran när den ryker, luktar konstigt eller befinner sig i ett annat onormalt tillstånd kan orsaka brand eller elektriska stötar. Kontakta din FUJIFILM-återförsäljare.



**Låt inte vatten eller främmande föremål komma in i kameran.** Om vatten eller främmande föremål kommer in i kameran, stäng då av kameran, ta ut batteriet och koppla bort och dra ur nätadaptern. Fortsatt användning av kameran kan orsaka brand eller elektriska stötar. Kontakta din FUJIFILM-återförsäljare.



Använd inte i badrummet eller i duschen

**Använd inte kameran i badrummet eller i duschen.** Detta kan orsaka brand eller elektriska stötar.



Ta inte isär















**Försök aldrig att ändra eller ta isär kameran (öppna aldrig höljet).** Underlåtenhet att följa denna försiktighetsåtgärd kan orsaka brand eller elektriska stötar.













Rör ej vid interna delar

**Om höljet går sönder på grund av ett fall eller annan olycka, rör inte vid de interna delarna.** Underlåtenhet att följa detta försiktighetsmått kan leda till elektriska stötar eller skada som kan uppkomma genom att röra vid de skadade delarna. Avlägsna genast batteriet, se till att undvika skada eller elektrisk stöt, och ta med produkten till det återförsäljningsställe där du köpte den för råd.

**⚠ VARNING**

	<b>Anslutningsladdan får inte bytas ut, upphettas, vridas eller dras i onödigt mycket, och tunga föremål får inte placeras på anslutningsladdan.</b> Dessa handlingar kan skada sladden och kan orsaka en brand eller elektrisk stöt. Om sladden är skadad, kontakta din FUJIFILM-återförsäljare.
	<b>Placera inte kameran på en ostadig yta.</b> Detta kan göra att kameran faller eller tippar omkull och orsaka personskada.
	<b>Försök aldrig att ta bilder medan du är i rörelse.</b> Använd inte kameran när du går eller kör bil. Detta kan resultera i att du faller eller hamnar i en trafikolycka.
	<b>Vidrör inte några av kamerans metalldelar under ett åskväder.</b> Detta kan orsaka en elektrisk stöt p.g. av inducerad ström från blixurladdning.
	<b>Använd inte batteriet på annat sätt än som specificerats.</b> Sätt in batteriet vänt i enlighet med den bild som visas.
	<b>Ta inte isär och ändra inte eller värm upp batterierna. Tappa, slå eller kasta inte batterierna och utsätt dem inte på annat sätt för starka stötar. Använd inte batterier som visar tecken på läckage, deformation, missfärgning eller andra onormala tillstånd. Använd endast avsedda laddare för att ladda uppladdningsbara batterier och försök inte att ladda icke-uppladdningsbara Li-jon eller alkaliska batterier. Kortslut inte batterier och förvara dem inte med metallföremål.</b> Underlåtenhet att följa dessa försiktighetsåtgärder kan resultera i att batterierna överhettas, tar eld, går sönder, läcker, orsakar brand, brännskador eller andra skador.
	<b>Använd bara batterier eller nätdaoptrar som specificerats för användning med denna kamera. Använd inte andra spänningar än den spänningsskälla som visas.</b> Användning av andra strömkällor kan orsaka en brand.
	<b>Om batteriet läcker och vätska kommer i kontakt med ögonen, huden eller kläder, ska du skölja området med rent vatten och uppsöka läkarvård eller ringa ett akutnummer omedelbart.</b>
	<b>Använd inte laddaren för att ladda andra batterier än de som är specificerade här.</b> Den medföljande laddaren får endast användas med batterier av den typ som medföljer kameran. Att använda laddaren för att ladda vanliga batterier eller andra typer av uppladdningsbara batterier kan göra att batteriet läcker, överhettas eller spricker.
	<b>Ått använda blix för nära en persons ögon kan orsaka synskador.</b> Vidta särskild försiktighet när du fotograferar bebisar och små barn.
	<b>Ha inte långvarig kontakt med heta ytor.</b> Underlåtenhet att följa denna försiktighetsåtgärd kan leda till lågtemperatur-brännskador, särskilt vid höga omgivningstemperaturer eller med användare som lider av dålig cirkulation eller nedsatt känsel, i vilket fall användning av ett stativ eller liknande försiktighetsåtgärder rekommenderas.
	<b>Lämna inte någon del av kroppen i kontakt med produkten under längre perioder medan produkten är på.</b> Underlåtenhet att följa denna försiktighetsåtgärd kan leda till lågtemperatur-brännskador, särskilt under långvarig användning, vid höga omgivningstemperaturer eller med användare som lider av dålig cirkulation eller nedsatt känsel, i vilket fall användning av ett stativ eller liknande försiktighetsåtgärder rekommenderas.
	<b>Använd inte i närvaro av lättantändliga föremål, explosiva gaser eller damm.</b>
	<b>När du bär batteriet, sätt in det i en digitalkamera eller förvara det i behållaren. När du lagrar batteriet, förvara det i behållaren. När du kasserar det, täck över batteripolerna med isoleringstejp.</b> Kontakt med andra metallföremål eller med batterier kan göra att batteriet fattar eld eller spricker.
	<b>Håll minneskort, blixtskor och andra små delar utom räckhåll för små barn.</b> Barn kan komma att svälja små delar; förvara dem utom räckhåll för barn. Om ett barn skulle svälja någon del, uppsök medicinsk vård eller ring ett nödsamtal.
	<b>Håll utom räckhåll för små barn.</b> Ett av de föremål som kan orsaka skador är remmen som kan fastna runt barnets hals och leda till att barnet stryps. Dessutom kan blixten orsaka synskador.
	<b>Följ anvisningarna från flygbolags- och sjukhuspersonal.</b> Denna produkt genererar radiofrekvenser som kan störa medicinsk eller navigationsutrustning.

 <b>FÖRSIKTIGHET</b>	
	<b>Använd inte denna kamera på platser som påverkats av oljeångor, ånga, fukt eller damm.</b> Detta kan orsaka brand eller elektriska stötar.
	<b>Lämna inte denna kamera på platser som är utsatta för extremt höga temperaturer.</b> Lämna inte kameran på platser som t.ex. ett tillslutet fordon eller i direkt solljus. Detta kan ge upphov till en eldsvåda.
	<b>Placera inte tunga föremål på kameran.</b> Detta kan orsaka att det tunga föremålet tippar omkull eller faller och orsakar personskada.
	<b>Flytta inte kameran medan växelströmsadaptern fortfarande är ansluten.</b> Dra inte i anslutningsladdan för att koppla bort nätadaptern. Detta kan skada strömförsörjningsladdan eller kablarna och orsaka en brand eller elektrisk stöt.
	<b>Täck inte över eller linda in kameran eller nätadaptern i en tygtrasa eller filt.</b> Detta kan göra att värme ackumuleras som förvrider kåpan eller skapar en eldsvåda.
	<b>När du rengör kameran eller när du inte planerar att använda kameran under en längre tid, ta ut batteriet och koppla bort och dra ut nätadaptern.</b> Underlåtenhet att göra så kan orsaka en brand eller elektrisk stöt.
	<b>När laddningen avslutas, dra ut laddaren ur väggkontakten.</b> Att lämna laddaren ansluten till väggkontakten kan orsaka eldsvåda.
	<b>När ett minneskort tas ut från kortfacket kan det komma ut för snabbt. Använd ett finger för att hålla emot och släpp kortet försiktigt.</b> Kortet kan orsaka skada om det skjuts ut okontrollerat.
	<b>Be om regelbunden intern testning och rengöring av din kamera.</b> Ansamling av damm i din kamera kan orsaka en brand eller elektrisk stöt. Kontakta din FUJIFILM-återförsäljare för att begära intern rengöring vartannat år. Notera dock att detta inte är någon gratis service.
	<b>Risk för explosion om fel batteri används. Byt endast ut mot samma eller motsvarande typ.</b>

#### Batteriet och strömförsörjningen

**Obs:** Kontrollera vilken typ av batteri som används i din kamera och läs lämpliga sektioner.

 **WARNING:** Batteriet får inte utsättas för stark värme från exempelvis solsen, eld eller liknade.

Följande förklarar korrekt användning av batterier och hur man förlänger deras livslängd. Felaktig användning kan förkorta batteriets livslängd eller orsaka läckage, överhettning, brand, eller explosion.

#### Litiumbatterier

Läs denna sektion om din kamera använder uppladdningsbara litiumbatterier.

Batteriet är inte laddat vid leveransen. Ladda batteriet innan det används. Förvara batteriet i behållaren när det inte används.

#### ■ Anmärkningar angående batteriet

Batteriet förlorar gradvis sin laddning när det inte används. Ladda batteriet en eller två dagar före användning.

Batteritiden kan förlängas genom att stänga av kameran när den inte används.

Batterikapaciteten minskar vid låga temperaturer, ett batteri med låg laddning kanske inte fungerar när det är kallt. Ha ett fulladdat reservbatteri till hands på en varm plats, och byt när det behövs, eller förvara batteriet i fickan eller på någon annan varm plats och sätt bara in det i kameran när du tar bilder. Placera inte batteriet i direkt kontakt med handvärmare eller andra värmeenheter.

#### ■ Ladda batteriet

Ladda batteriet i den medföljande batteriladdaren. Laddningstiden ökar vid omgivande temperaturer under +10 °C eller över +35 °C. Ladda inte batteriet vid temperaturer över +40 °C. Vid temperaturer under 0 °C kommer batteriet inte laddas.

Ladda inte ett fulladdat batteri. Batteriet behöver dock inte vara helt urladdat innan det laddas.

Batteriet kan bli varmt direkt efter laddning eller användning. Detta är normalt.

#### ■ Batteriets livslängd

Vid normala temperaturer kan batteriet laddas ungefär 300 gånger. En tydlig förkortning av tiden det tar för ett batteri att bli urladdat indikerar att det har nått slutet på sin användningstid och att det ska bytas ut.

## ■ Förvaring

Batteriets prestanda kan försämrans om det lämnas fulladdat och oanvänt längre perioder. Ladda ur batteriet innan det läggs undan för förvaring.

Om kameran inte ska användas under en längre period ska batteriet tas ut och förvaras på en torr plats med en temperatur från +15 °C till +25 °C. Förvara det inte på platser med mycket höga eller låga temperaturer.

## ■ Försiktighetsåtgärder: Hantering av batteriet

- Transportera eller förvara inte batteriet tillsammans med metallföremål som halsband eller hårnålar.
- Utsätt det inte för öppen eld eller hetta.
- Ta inte isär eller ändra på det.
- Använd endast med angivna laddare.
- Kassera använda batterier med en gång.
- Tappa det inte och utsätt det inte för hårda stötar.
- Utsätt inte batteriet för vatten.
- Håll polerna rena.
- Batteriet och kamerahuset kan bli varma efter en längre tids användning. Detta är normalt.

## ■ Försiktighet: Kassering

Kassera använda batterier i enlighet med lokala föreskrifter. Var uppmärksam på miljöaspekterna vid kassering av batterier. Använd produkten i ett mildt klimat.

## **Nätadaptar (extra tillbehör)**

Använd endast FUJIFILM nätadaptar som specificerats för användning med denna kamera. Andra adaptar kan skada kameran.

- Nätadaptorn är endast avsedd för inomhusbruk.
- Kontrollera att kontakten är säkert ansluten till kameran.
- Stäng av kameran innan du kopplar bort adaptorn. Koppla bort adaptorn via kontakten, dra inte i sladden.
- Använd inte tillsammans med andra enheter.
- Ta inte isär.
- Utsätt inte för hög värme eller fukt.
- Utsätt inte för hårda stötar.
- Adaptorn kan surra eller bli varm vid användning. Detta är normalt.
- Om adaptorn orsakar radiostörningar, vrid på mottagningsantennen, eller flytta på den.

## **Använda kameran**

- Rikta inte kameran mot extremt starka ljuskällor, såsom solen på en klarblå himmel. I annat fall kan kamerans bildsensor skadas.
- Starkt solljus som fokuseras genom sökaren kan skada panelen i den elektroniska sökaren (EVF). Rikta inte den elektroniska sökaren mot solen.

## **Ta testbilder**

Innan du tar bilder vid viktiga tillfällen (som bröllop, eller en semesterresa), kan du ta testbilder och kontrollera resultatet för att försäkra dig om att kameran fungerar som den ska. FUJIFILM Corporation kan inte hållas ansvariga för skador eller förlorad inkomst på grund av fel på produkten.

## **Anmärkningar ang. upphovsrätt**

Om de inte är avsedda enbart för personligt bruk, får inte bilder som tagits med din digitalkamera användas på sätt som bryter mot upphovsrättslagar utan medgivande från ägaren. Notera att vissa restriktioner gäller för fotografering av scenframträdanden, underhållningar och utställningar, också när detta endast är avsett för personlig användning. Användare omdöms också uppmärksamma att överföring av minneskort som innehåller bilder eller data som är skyddade under upphovsrättslagar bara är tillåtet inom de restriktioner som tillämpas av dessa upphovsrättslagar.

## **Hantering**

För att säkerställa att bilder sparas korrekt, utsätt inte kameran för stötar eller skakningar medan en bild sparas.

**Flytande kristall**

Om displayen skulle skadas ska du vara försiktig och undvika kontakt med flytande kristaller. Om någon av följande situationer skulle uppstå ska du följa uppmaningen:

- **Om flytande kristaller hamnar i kontakt med huden**, rengör området med en trasa och tvätta sedan noga med tvål och rinnande vatten.
- **Om flytande kristaller hamnar i ögonen**, spola det drabbade ögat med rent vatten i åtminstone 15 minuter, och uppsök sedan medicinsk hjälp.
- **Om flytande kristaller sväljs**, skölj munnen noga med vatten. Drick stora mängder vatten och åstadkom kräkning, och uppsök sedan läkarvård.

Även om skärmen är tillverkad med mycket hög precision, kan den innehålla pixlar som alltid lyser eller inte lyser. Detta är inget fel, och bilder som tas med produkten påverkas inte.

**Varumärkesinformation**

Digitalt delad bild är ett varumärke eller registrerat varumärke som tillhör FUJIFILM Corporation. xD-Picture Card och  är varumärken som tillhör FUJIFILM Corporation. De teckensnitt som ingår här är utvecklade endast av DynaComware Taiwan Inc. Macintosh, Mac OS och macOS är varumärken som tillhör Apple Inc. i USA och andra länder. Windows är ett registrerat varumärke som tillhör Microsoft Corporation i USA och andra länder. Wi-Fi® och Wi-Fi Protected Setup® är registrerade varumärken som tillhör Wi-Fi Alliance. Bluetooth®-ordmärket och logotyperna är registrerade varumärken som ägs av Bluetooth SIG, Inc., och all användning av sådana märken av FUJIFILM sker under licens. SDHC- och SDXC-loggorna är varumärken som tillhör SD-3C, LLC. HDMI-logotypen är ett varumärke eller registrerat varumärke som tillhör HDMI Licensing LLC. Alla andra varunamn som nämns i denna handbok är varumärken eller registrerade varumärken som tillhör deras respektive ägare.

**Elektriska störningar**

Denna kamera kan påverka sjukhus- eller flygutrustning. Rådgör med personalen innan du använder kameran på ett sjukhus eller i ett flygplan.

**Färg-TV-system**

NTSC (National Television System Committee) är specifikationer för färg-TV sändningar som huvudsakligen används i USA, Kanada och Japan. PAL (Phase Alternation by Line) är ett färg-TV-system som huvudsakligen används av europeiska länder och i Kina.

**Exif Print (Exif version 2.3)**

Exif Print är ett nyligen reviderat filformat för digitalkameror i vilket information som lagras med bilder används för optimal färgåtergivning vid utskrift.

**OBSERVERA: Läs detta innan du använder programvaran**

Direkt eller indirekt exportering, av hela eller delar av licensierad programvara, utan tillåtelse av styrande organ är förbjudet.

## OBS!

För att förhindra brand eller elektriska stötar, utsätt inte enheten för regn eller fukt.

Var god läs "Säkerhetsmärkningar" och se till att du har förstått dem innan du använder kameran.

### För kunder i Kanada

#### CAN ICES-3 (B)/NMB-3(B)

**FÖRSIKTIGHET:** Denna digitala enhet av klass B uppfyller standarden Canadian ICES-003.

**Industry Canada statement:** Denna enhet uppfyller Industry Canadas licensfria RSSs. Användningen lyder under följande två villkor: (1) Denna enhet får inte orsaka störningar; och (2) denna enhet måste acceptera alla slags störningar, inklusive störningar som leder till oönskad användning av enheten.

Denna enhet och dess antenn(er) får inte vara samlokalisera eller användas ihop med andra antenner eller sändare, förutom testade inbyggda radioenheter. Funktionen för landvalskod är avaktiverad för produkter som marknadsförs i USA/ Kanada.

**Strålningsexponering:** Tillgänglig vetenskaplig forskning visar inte att det finns några hälsorisker förenade med att använda trådlösa enheter med låg effekt. Det finns däremot inga bevis på att dessa trådlösa enheter med låg effekt är helt ofarliga. Trådlösa lågenergiapparater avger låga nivåer av radiofrekvensenergi (RF) i mikrovågsintervallet när de används. Höga nivåer av RF kan utgöra en hälsorisk (genom uppvärmning av vävnad) men exponering för låga nivåer av RF som inte alstrar någon värmeeffekt orsakar inga kända negativa hälsoeffekter. Många studier rörande exponering för låga RF-nivåer har inte upptäckt några biologiska effekter alls. Vissa studier har antytt att vissa biologiska effekter kan förekomma, men dessa resultat har inte bekräftats genom vidare forskning. X-A5 har testats och anses överensstämma med IC:s strålningsgränser som fastställts för en okontrollerad miljö och uppfyller RSS-102 i IC:s krav för exponering av radiofrekvens (RF).

### Kassering av elektrisk och elektronisk utrustning i privata hushåll

**Inom Europeiska unionen, Norge, Island och Liechtenstein:** Denna symbol på produkten, eller i handboken och i garantin, och/eller på dess förpackning anger att denna produkt inte får hanteras som hushållsavfall. Istället bör den lämnas in på en utsedd uppsamlingsplats för återvinning av elektrisk och elektronisk utrustning.

Genom att säkerställa att produkten kasseras på rätt sätt bidrar du till att förhindra möjliga negativa konsekvenser för miljön och människors hälsa, som annars kan bli följden av olämplig avfallshantering av denna produkt.

Denna symbol på batterier eller ackumulator anger att de batterierna inte ska hanteras som hushållsavfall.

Om din utrustning innehåller lätt löstagbara batterier eller ackumulatorer bör du kassera dessa separat enligt lokala föreskrifter.

Återvinning av batterier bidrar till att bevara naturresurser. För mer detaljerad information om återvinning av denna produkt, kontakta kommunen, din sophämtningstjänst eller butiken där du köpte produkten.

**I länder utanför den Europeiska unionen, Norge, Island och Liechtenstein:** Om du vill göra dig av med denna produkt, inklusive batterier och ackumulatorer, kontakta de lokala myndigheterna och be om råd för korrekt kassering.

**I Japan:** Denna symbol på batterierna indikerar att de ska kasseras separat.





<b>Trådlöst nätverk och Bluetooth-enheter: Varningar</b>
--

Denna produkt överensstämmer med följande EU-direktiv:

- RoHS-direktiv 2011/65/EU
- RE-direktiv 2014/53/EU

Härmed försäkras FUJIFILM Corporation att denna typ av radioutrustning FF170003 överensstämmer med direktiv 2014/53/EU.

Den fullständiga texten till EU-försäkran om överensstämmelse finns på följande webbadress:

[http://www.fujifilm.com/products/digital\\_cameras/x/fujifilm\\_x\\_a5/pdf/index/fujifilm\\_x\\_a5\\_cod.pdf](http://www.fujifilm.com/products/digital_cameras/x/fujifilm_x_a5/pdf/index/fujifilm_x_a5_cod.pdf)

Denna efterlevnad indikeras av följande märkning på produkten:



Denna märkning är giltig för icke-telekomprodukter och EU-harmoniserade telekomprodukter (t.ex. Bluetooth®).

**VIKTIGT:** Läs följande meddelanden innan du använder kamerans inbyggda trådlösa sändare.

① Denna produkt, som innehåller krypteringsfunktion utvecklad i USA, kontrolleras av United States Export Administration Regulations och kan inte exporteras eller vidareexporteras till ett land för vilket USA tillämpar varuembargo.

- **Använd bara ett trådlöst nätverk eller Bluetooth-enhet.** FUJIFILM tar inget ansvar för skador till följd av obehörig användning. Använd inte i enheter som kräver en hög grad av tillförlitlighet, till exempel i medicintekniska produkter eller andra system som direkt eller indirekt kan påverka människors liv. När du använder enheten i en dator eller andra system som kräver en högre grad av tillförlitlighet än som erbjuds av trådlösa nätverk eller Bluetooth-enheter, se till att vidta alla nödvändiga försiktighetsåtgärder för att garantera säkerheten och förhindra fel.
- **Använd endast enheten i det land där du köpt den.** Denna enhet uppfyller de bestämmelser som gäller för trådlösa nätverk och Bluetooth-enheter i det land där den köptes. Följ alla lokala bestämmelser när du använder enheten. FUJIFILM ansvarar inte för problem som uppstår p.g.a. användning i andra jurisdiktioner.
- **Använd inte enheten på platser med magnetiska fält, statisk elektricitet eller radiostörningar.** Använd inte sändaren i närheten av mikrovågsugnar, eller på andra platser där magnetiska fält, statisk elektricitet eller radiostörningar kan hindra mottagningen av trådlösa signaler. Ömsidig interferens kan uppstå när sändaren används i närheten av andra trådlösa enheter som fungerar i 2,4 GHz-bandet.
- **Den trådlösa sändaren fungerar i 2,4 GHz-bandet med hjälp av DSSS-, OFDM- och GFSK-modulering.**
- **Säkerhet:** Trådlöst nätverk och Bluetooth-enheter sänder data via radio och följaktligen kräver användningen större säkerhet än vad som gäller för trådbundna nätverk.
  - Anslut inte till okända nätverk eller nätverk som du inte har behörighet till, även om de visas på din enhet, eftersom sådan åtkomst kan anses vara obehörig. Anslut endast till nätverk som du har åtkomsträttigheter till.
  - Var medveten om att trådlösa sändningar kan vara sårbara för avlyssning av tredje part.
- **Följande kan vara straffbart enligt lag:**
  - Demontering eller modifiering eller denna enhet
  - Avlägsnande av etiketter för enhetscertifiering
- **Denna enhet fungerar på samma frekvens som kommersiella, medicinska och utbildningsenheter samt trådlösa sändare.** Den fungerar också på samma frekvens som licensierade sändare och speciella olicensierade lågspänningssändare som används i RFID-spårningssystem för monteringsband och i andra liknande enheter.
- **För att förhindra störningar med ovanstående enheter, observera följande säkerhetsföreskrifter.** Kontrollera att RFID-sändaren inte är i funktion innan du använder den här enheten. Om du märker att enheten orsakar störningar hos licensierade sändare som används för RFID-spårning, sluta omedelbart att använda den berörda frekvensen eller flytta enheten till en annan plats. Om du märker att den här enheten orsakar störningar i RFID-spårningssystem med lågspänning, kontakta en FUJIFILM-representant.
- **Använd inte denna enhet ombord på ett flygplan.** Observera att Bluetooth fortfarande kan vara på även när kameran är avstängd. Bluetooth kan avaktiveras genom att välja **AV** för **ANSLUTNINGINSTÄLLNING** > **Bluetooth-INSTÄLLNINGAR** > **Bluetooth PÅ/AV**.

## Se till att läsa dessa anmärkningar innan du använder objektivet

### Säkerhetsanmärkningar

- Försäkra dig om att du använder objektivet korrekt. Läs dessa säkerhetsanmärkningar och kamerans *Användarhandbok* noggrant före användning.
- Efter att ha läst dessa säkerhetsanmärkningar ska du förvara dem på ett säkert ställe.

### Ang. ikonerna

Ikonerna som visas här nedan används i detta dokument för att indikera allvarligheten av personskada eller skada som kan resultera om den information som indikeras av ikonerna ignoreras, och produkten som ett resultat används felaktigt.



#### VARNING

Denna ikon anger att död eller allvarlig personskada kan resultera om informationen ignoreras.



#### FÖRSIKTIGHET

Denna ikon anger att personskada eller materiell skada kan resultera om informationen ignoreras.

Ikonerna som visas här nedan används för att indikera arten av de instruktioner som måste följas.



Triangelära ikoner visar dig att denna information kräver uppmärksamhet ("Viktigt").



Cirkulära ikoner med ett diagonalt band visar dig att den angivna handlingen är förbjuden ("Förbjudet").



Fyllda cirklar med ett utropstecken visar dig att en åtgärd måste vidtagas ("Krävs").



### VARNING



Slappsa inte

**Sänk inte ned i, eller utsätt produkten för vatten.** Underlåtenhet att följa denna försiktighetsåtgärd kan orsaka brand eller elektriska stötar.



Ta inte isär

**Ta inte isär produkten (öppna inte höljet).** Underlåtenhet att följa denna försiktighetsåtgärd kan orsaka brand, elektriska stötar eller skada på grund av tekniska fel i produkten.



Rör ej vid interna delar

**Om höljet går sönder på grund av ett fall eller annan olycka, rör inte vid de interna delarna.** Underlåtenhet att följa detta försiktighetsmått kan leda till elektriska stötar eller skada som kan uppkomma genom att röra vid de skadade delarna. Avlägsna genast batteriet, se till att undvika skada eller elektrisk stöt, och ta med produkten till det återförsäljningsställe där du köpte den för råd.



**Placera inte produkten på instabila ytor.** Produkten kan falla ner och orsaka skada.



**Titta inte på solen genom objektivet eller kamerans sökare.** Underlåtenhet att följa denna försiktighetsåtgärd kan ge bestående synnedbättring.

 <b>FÖRSIKTIGHET</b>	
	<b>Använd eller förvara inte produkten på platser som är utsatta för ånga eller rök, eller som är väldigt fuktiga eller extremt dammiga.</b> Underlåtenhet att följa denna försiktighetsåtgärd kan orsaka brand eller elektriska stötar.
	<b>Lämna inte produkten i direkt solljus eller på platser med höga temperaturer, såsom i en stängd bil en solig dag.</b> Följs inte denna försiktighetsåtgärd kan det leda till brand.
	<b>Förvara utom räckhåll för små barn.</b> Denna produkt kan orsaka personskada i händerna på ett barn.
	<b>Ta inte i produkten med våta händer.</b> Underlåtenhet att följa denna försiktighetsåtgärd kan orsaka elektriska stötar.
	<b>Håll solen utanför bilden när du fotograferar motiv i motljus.</b> Solljus som fokuseras i kameran när solen är i eller nära bilden kan orsaka brand eller brännskador.
	<b>Sätt tillbaka objektivlocken och förvara produkten utom räckhåll för direkt solljus när du inte använder den.</b> Solljus som fokuseras genom objektivet kan orsaka brand eller brännskador.
	<b>Bär inte kameran eller objektivet medan de är monterade på ett stativ.</b> Produkten kan falla ner eller stöta till andra föremål, vilket kan leda till skada.

## Produktvård

För att du ska kunna njuta av produkten under en lång tid måste du iakttaga följande försiktighetsåtgärder.

**Kamerahus:** Använd en mjuk, torr trasa för att rengöra kamerahuset efter varje användning. Använd inte alkohol, thinner, eller andra flyktiga kemikalier, vilka kan missfärga eller deformera lädret på kamerans utsida. Eventuell vätska på kameran ska avlägsnas omedelbart med en mjuk, torr trasa. Använd en luftblåsare för att ta bort damm från monitorn, var försiktig så att du inte repar den, och torka sedan försiktigt med en mjuk, torr duk. Eventuella återstående fläckar kan tas bort genom att torka försiktigt med en bit FUJIFILM objektivrengöringspapper på vilken en liten mängd objektivrengöringsvätska har påförts. För att undvika att damm kommer in i kameran, sätt tillbaka kamerahuslocket när inget objektiv är monterat.

**Bildsensor:** Flera bilder nedsmutsade med prickar och fläckar på identiska ställen kan tyda på att det finns damm på bildsensorn. Damm kan tas bort från bildsensorn med alternativet  **SENSORRENGÖRING** i inställningsmenyn.

## Rengöra bildsensorn

Damm som inte kan tas bort med alternativet

 **SENSORRENGÖRING** i inställningsmenyn kan tas bort manuellt såsom beskrivs nedan.

 Tänk på att det tas ut en avgift för reparation eller byte av bildsensor om den skadas under rengöring.

- 1 Använd en luftblåsare (ej borste) för att ta bort damm från sensorn.

 Använd inte en borste eller blåspensel. Följs inte denna försiktighetsåtgärd kan det skada sensorn.

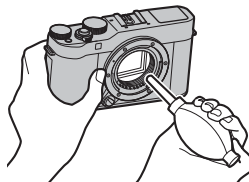

- 2 Kontrollera om dammet har tagits bort. Upprepa steg 1 och 2 om nödvändigt.
- 3 Sätt tillbaka kamerahuslocket eller objektivet.

## Uppdatering av firmware

Vissa funktioner i produkten kan skilja sig från de som beskrivs i den medföljande manualen på grund av firmware uppdatering. För detaljerad information om varje modell, besök vår webbplats:

[http://www.fujifilm.com/support/digital\\_cameras/software](http://www.fujifilm.com/support/digital_cameras/software)



### Kontrollera version på programvaran

 Kameran visar bara programvaruversionen om ett minneskort är isatt.

- 1 Stäng av kameran och kontrollera att ett minneskort är isatt.
- 2 Starta kameran samtidigt som du håller in knappen **DISP/BACK**. Den aktuella programvaruversionen visas. Kontrollera programvaruversionen.
- 3 Stäng av kameran.

 För att se firmwareversionen eller uppdatera firmware för extra tillbehör som till exempel utbytbara linser, skomonterade blixtenheter och monteringsadaptrar monterar du tillbehören på kameran.

## Felsökning

Se tabellen nedan om du stöter på problem med kameran. Om du inte hittar en lösning här, kontakta din lokala FUJIFILM-återförsäljare.

### Ström och batteri

Problem	Lösning
Kameran slås inte på.	<ul style="list-style-type: none"><li>• <b>Batteriet är urladdat:</b> Ladda batteriet eller sätt i ett fulladdat extrabatteri (📖 26).</li><li>• <b>Batteriet är isatt på fel sätt:</b> Sätt i batteriet igen åt rätt håll (📖 22).</li><li>• <b>Batterifacksluckan är inte låst:</b> Lås batterifacksluckan (📖 22).</li></ul>
Skärmen slås inte på.	Skärmen kanske inte slås på igen om kameran stängs av och sedan på igen mycket snabbt. Tryck ned avtryckaren halvvägs för att aktivera skärmen.
Batterierna laddas ur för fort.	<ul style="list-style-type: none"><li>• <b>Batteriet är kallt:</b> Värm batterierna genom att placera dem i en ficka eller på annan varm plats och sätt i dem i kameran omedelbart innan du tar en bild.</li><li>• <b>Det finns smuts på batteripolerna:</b> Rengör polerna med en mjuk, torr trasa.</li><li>• <b>PÅ har valts för FÖR-AF:</b> Stäng av <b>FÖR-AF</b> (📖 101).</li><li>• <b>Batteriet har laddats många gånger:</b> Batteriet är förbrukat. Köp ett nytt batteri.</li></ul>
Kameran stängs plötsligt av.	<b>Batteriet är urladdat:</b> Ladda batteriet eller sätt i ett fulladdat extrabatteri (📖 26).
Uppladdningen påbörjas inte.	Ta ur och sätt i batteriet åt rätt håll och se till att laddaren är inkopplad (📖 22, 26).
Laddningen går långsamt.	Ladda batteriet i rumstemperatur.

Problem	Lösning
Laddningslampan blinkar, men batteriet laddas inte.	<ul style="list-style-type: none"> <li>• <b>Det finns smuts på batteripolerna:</b> Rengör polerna med en mjuk, torr trasa (📖 22).</li> <li>• <b>Batteriet har laddats många gånger:</b> Batteriet är förbrukat. Köp ett nytt batteri. Om batteriet fortfarande inte laddas, kontakta din FUJIFILM-återförsäljare (📖 182).</li> </ul>

## Menyer och displayer

Problem	Lösning
Displayvisningen är inte på svenska.	Välj <b>SVENSKA</b> för 言語/LANG. (📖 33, 142).

## Fotografering

Problem	Lösning
Ingen bild tas när avtryckaren trycks in.	<ul style="list-style-type: none"> <li>• <b>Minneskortet är fullt:</b> Sätt i ett nytt minneskort eller radera bilder (📖 22, 132).</li> <li>• <b>Minneskortet är inte formaterat:</b> Formatera minneskortet (📖 155).</li> <li>• <b>Det finns smuts på minneskortets kontakter:</b> Rengör kontakterna med en mjuk, torr trasa.</li> <li>• <b>Minneskortet är skadat:</b> Sätt i ett nytt minneskort (📖 22).</li> <li>• <b>Batteriet är urladdat:</b> Ladda batteriet eller sätt i ett fulladdat extrabatteri (📖 26).</li> <li>• <b>Kameran har stängts av automatiskt:</b> Slå på kameran (📖 29).</li> <li>• <b>Du använder en tredje parts monteringsadapter:</b> Välj <b>PÅ</b> för <b>FOTOGRAFERA UTAN OBJEKTIV</b> (📖 115).</li> <li>• <b>Indikatorlampan lyste orange när du försökte spela in ett panorama:</b> Vänta tills indikatorlamporna släcks (📖 56).</li> </ul>
Det finns fläckar ("brus") på monitorn när avtryckaren trycks ned halvvägs.	Förstärkningen har ökat för att underlätta bildkomponeringen då motivet är dåligt belyst och en liten bländaröppning är vald, vilket kan resultera i fläckar i bilder som förhandsgranskas. De bilder kameran tar påverkas dock inte.



Problem	Lösning
Kameran kan inte fokusera.	<b>Motivet lämpar sig inte för autofokus:</b> Använd fokuslås eller manuell fokusering (📖 76).
Inget ansikte detekteras.	<ul style="list-style-type: none"> <li>• <b>Motivets ansikte döljs av solglasögon, en hatt, långt hår eller andra föremål:</b> Ta bort hindren (📖 100).</li> <li>• <b>Motivets ansikte tar endast upp ett litet område av bilden:</b> Ändra kompositionen så att motivets ansikte tar upp en större del av bilden (📖 100).</li> <li>• <b>Motivets huvud är vinklat eller horisontellt:</b> Be motivet hålla huvudet rakt (📖 100).</li> <li>• <b>Kameran är lutad:</b> Håll kameran rakt.</li> <li>• <b>Motivets ansikte är dåligt belyst:</b> Fotografera i starkt ljus.</li> </ul>
Fel motiv har valts.	Det valda motivet är närmare mitten av bilden än huvudmotivet. Komponera om bilden eller stäng av ansiktsdetektion och rama in bilden med fokuslås (📖 76).
Filmspelning, 4K-sekvenstagning och 4K multi-fokus är inte tillgängliga.	<b>Minneskortets skrivhastighet är för långsam:</b> Använd ett minneskort med en UHS-hastighetsklass på 3 eller bättre (📖 25, 42, 90).
Blixten avfyras inte.	<ul style="list-style-type: none"> <li>• <b>Batteriet är urladdat:</b> Ladda batteriet eller sätt i ett fulladdat extrabatteri (📖 26).</li> <li>• <b>Kameran är i gafflings- eller seriebildsläge:</b> Välj läge för enstaka bild (📖 85, 88).</li> <li>• <b>AV har valts för LJUD &amp; BLIXT:</b> Välj PÅ (📖 143).</li> </ul>
Blixten lyser inte upp motivet tillräckligt.	<ul style="list-style-type: none"> <li>• <b>Motivet befinner sig inte inom blixtområdet:</b> Placera motivet i blixtområdet.</li> <li>• <b>Blixtfönstret är blockerat:</b> Håll i kameran på korrekt sätt.</li> <li>• <b>Slutartiden är kortare än synkshastigheten:</b> Välj en längre slutartid (📖 50, 53, 210).</li> </ul>
Bilderna är suddiga.	<ul style="list-style-type: none"> <li>• <b>Objektivet är smutsigt:</b> Rengör objektivet (📖 168).</li> <li>• <b>Objektivet är blockerat:</b> Håll föremål borta från objektivet (📖 36).</li> <li>• <b>! AF visas under fotografering och fokusramen visas i rött:</b> Kontrollera fokus innan du tar bilden (📖 37).</li> </ul>

Problem	Lösning
Bilderna är fläckiga.	<ul style="list-style-type: none"> <li>• <b>Slutartiden är lång eller temperaturen i omgivningen är hög:</b> Detta är normalt och tyder inte på något fel.</li> <li>• <b>Kameran har använts kontinuerligt vid höga temperaturer eller en temperaturvarning visas:</b> Stäng av kameran och vänta tills den svalnat (📖 29, 207).</li> </ul>

## Bildvisning

Problem	Lösning
Bilderna är gryniga.	Bilderna har tagits med ett annat fabrikat eller en annan kameramodell.
Uppspelningszoom är inte tillgänglig.	Bilderna har tagits med funktionen <b>ÄNDRA STORLEK</b> eller med ett annat fabrikat eller en annan kameramodell.
Inget ljud hörs i filmuppspelningen.	<ul style="list-style-type: none"> <li>• <b>Uppspelningsvolymen är för låg:</b> Justera uppspelningsvolymen (📖 144).</li> <li>• <b>Mikrofonen har täckts för:</b> Håll kameran korrekt under inspelning.</li> <li>• <b>Högtalaren har täckts för:</b> Håll kameran korrekt under uppspelning.</li> <li>• <b>AV har valts för LJUD &amp; BLIXT:</b> Välj <b>PÅ</b> (📖 143).</li> </ul>
Valda bilder raderas inte.	Vissa av de valda bilderna för radering är skyddade. Ta bort skyddet med hjälp av enheten som användes för att skapa det (📖 135).
Filmnumreringen återställs plötsligt.	Batteriluckan öppnades medan kameran var påslagen. Stäng av kameran innan du öppnar batteriluckan (📖 150).

## Anslutningar

Problem	Lösning
Bildskärmen är tom.	<b>Kameran är ansluten till en TV:</b> Bilderna visas på TV:n istället för på kameraskärmen (📖 170).

Problem	Lösning
Ingen bild eller ljud på TV:n.	<ul style="list-style-type: none"> <li>• <b>Kameran är inte korrekt ansluten:</b> Anslut kameran korrekt (📖 170).</li> <li>• <b>Ingången på TV:n är inställd på "TV":</b> Ställ in ingången på "HDMI" (📖 170).</li> <li>• <b>Volymen på TV:n är för låg:</b> Använd TV:ns reglage för att justera volymen (📖 170).</li> </ul>
Datorn känner inte igen kameran.	Kontrollera att kameran och datorn är korrekt anslutna (📖 175).
Det går inte att överföra RAW- eller JPEG-filer till datorn.	Använd MyFinePix Studio för att överföra bilder (endast Windows; 📖 175).

## Trådlös överföring

För mer information om felsökning för trådlösa anslutningar, besök: <http://digital-cameras.support.fujifilm.com/app?pid=x>

Problem	Lösning
Problem med anslutning eller överföring av bilder till en smartphone.	<ul style="list-style-type: none"> <li>• <b>Din smartphone är för långt bort:</b> Flytta enheterna närmare (📖 172).</li> <li>• <b>Närliggande enheter orsakar radiostörningar:</b> Flytta kameran och din smartphone från mikrovågsugnar eller trådlösa telefoner (📖 172).</li> </ul>
Det går inte att överföra bilder.	<ul style="list-style-type: none"> <li>• <b>Din smartphone är ansluten till en annan enhet:</b> Kameran och din smartphone kan endast ansluta till en enhet i taget. Avsluta anslutningen och försök igen.</li> <li>• <b>Det finns flera smartphones i närheten:</b> Försök att ansluta på nytt. Det kan vara svårt att ansluta med flera smartphones i närheten.</li> <li>• <b>Bilden skapades på en annan enhet:</b> Kameran kanske inte kan överföra bilder som skapats på andra enheter.</li> <li>• <b>Bilden är en film:</b> Ladda upp filmer tar lite tid. Filmer avsedda för visning på en smartphone eller surfplatta ska spelas in med en bildhastighet på 1280×720 (HD) eller mindre. För information om att visa bilderna på kameran, besök: <a href="http://app.fujifilm-dsc.com/en/camera_remote/">http://app.fujifilm-dsc.com/en/camera_remote/</a></li> </ul>

Problem	Lösning
Det går inte att visa bilder på min smartphone.	Välj <b>PÅ</b> för <b>ÄNDRA STL TEL</b> (31). Om <b>AV</b> väljs ökas överföringstiden för större bilder; dessutom kanske vissa telefoner inte visar bilder över en viss storlek (154).

## Diverse

Problem	Lösning
Kameran svarar inte.	<ul style="list-style-type: none"> <li>• <b>Tillfälligt fel på kameran:</b> Ta ur och sätt i batteriet igen (22).</li> <li>• <b>Batteriet är urladdat:</b> Ladda batteriet eller sätt i ett fulladdat extrabatteri (26).</li> <li>• <b>Kameran är ansluten till trådlöst LAN:</b> Avsluta anslutningen.</li> <li>• <b>Reglagen är låsta:</b> Tryck och håll ned <b>MENU/OK</b>-knappen för att låsa upp kontrollerna (5).</li> </ul>
Kameran fungerar inte som förväntat.	Ta ur och sätt i batteriet igen (22). Om problemet kvarstår kontaktar du din FUJIFILM-återförsäljare.
Inget ljud.	<ul style="list-style-type: none"> <li>• Justera volymen (144).</li> <li>• Välj <b>PÅ</b> för <b>LJUD &amp; BLIXT</b> (143).</li> </ul>
Tids- och datumstämplar	<ul style="list-style-type: none"> <li>• <b>Tids- och datumstämplar är inte korrekta:</b> Ställ in kameraklockan (33, 142).</li> <li>• <b>Tids- och datumstämplar syns på bilder:</b> Tids- och datumstämplar kan inte raderas. För att förhindra att stämplars syns på nya bilder, välj <b>AV</b> för <b>INST. AV DATALAG. &gt; DATUMSTÄMPEL</b> (151).</li> </ul>

## Varningsmeddelanden och displayer

Följande varningar visas i displayen.





Varning	Beskrivning
 (röd)	Lågt batteri. Ladda batteriet eller sätt i ett fulladdat extrabatteri.
 (blinkar rött)	Batteriet är slut. Ladda batteriet eller sätt i ett fulladdat extrabatteri.
<b>!AF</b> (visas i rött med rött fokusområde)	Kameran kan inte fokusera. Använd fokuslås för att fokusera på ett annat motiv på samma avstånd, och komponera sedan om bilden.
Bländare eller slutartid visas i rött	Motivet är för ljus eller för mörkt och bilden kommer att bli över- eller underexponerad. Använd blixten för extra belysning vid fotografering av dåligt upplysta motiv.
<b>FOKUSFEL</b>	Fel på kameran. Stäng av kameran och slå sedan på den igen. Om meddelandet kvarstår, kontakta en FUJIFILM-återförsäljare.
<b>LINSKONTROLLFEL</b>	
<b>STÄNG AV KAMERAN OCH SÄTT SEDAN PÅ DEN IGEN</b>	
<b>INGET KORT</b>	Slutaren kan endast utlösas när ett minneskort är isatt. Sätt i ett minneskort.
<b>KORTET INTE FORMATERAT</b>	<ul style="list-style-type: none"><li>• <b>Minneskortet är inte formaterat, eller så har minneskortet formaterats i en dator eller annan enhet:</b> Formatera minneskortet med  <b>FORMATERA</b>.</li><li>• <b>Minneskortets kontakter behöver rengöras:</b> Rengör kontakterna med en mjuk, torr trasa. Formatera minneskortet om meddelandet upprepas. Byt ut minneskortet om meddelandet kvarstår.</li><li>• <b>Fel på kameran:</b> Kontakta en FUJIFILM-återförsäljare.</li></ul>
<b>OBJEKTIVFEL</b>	Stäng av kameran, ta bort objektivet och rengör monteringsytorna, sätt sedan tillbaka objektivet och slå på kameran. Om problemet kvarstår, kontakta en FUJIFILM-återförsäljare.

Varning	Beskrivning
<b>KORTFEL</b>	<ul style="list-style-type: none"> <li>• <b>Minneskortet är inte formaterat för användning i kameran:</b> Formatera kortet.</li> <li>• <b>Minneskortets kontakter kräver rengöring eller minneskortet är skadat:</b> Rengör kontakterna med en mjuk, torr trasa. Formatera minneskortet om meddelandet upprepas. Byt ut minneskortet om meddelandet kvarstår.</li> <li>• <b>Inkompatibelt minneskort:</b> Använd ett kompatibelt kort.</li> <li>• <b>Fel på kameran:</b> Kontakta en FUJIFILM-återförsäljare.</li> </ul>
<b>SKYDDAT KORT</b>	Minneskortet är låst. Lås upp kortet.
<b>UPPTAGEN</b>	Minneskortet är felaktigt formaterat. Använd kameran för att formatera minneskortet.
<b>SD MINNET FULLT</b>	Minneskortet är fullt och bilder kan inte sparas. Radera bilder eller sätt i ett minneskort med mer ledigt utrymme.
<b>SKRIVFEL</b>	<ul style="list-style-type: none"> <li>• <b>Fel på minneskortet eller anslutningsfel:</b> Sätt i minneskortet igen eller stäng av kameran och sätt sedan på den igen. Om meddelandet kvarstår, kontakta en FUJIFILM-återförsäljare.</li> <li>• <b>Ej tillräckligt med minne för att spela in ytterligare bilder:</b> Radera bilder eller sätt i ett minneskort med mer ledigt utrymme.</li> <li>• <b>Minneskortet är inte formaterat:</b> Formatera minneskortet.</li> </ul>
<b>BILD NR. MINNET FULLT</b>	Kameran har slut på bildnummer (aktuellt bildnummer är 999-9999). Formatera minneskortet och välj <b>FÖRNYA</b> för <b>BILD NUMRERING</b> . Ta en bild för att återställa bildnumreringen till 100-0001, välj sedan <b>KONTINUERLIG</b> för <b>BILD NUMRERING</b> .

Varning	Beskrivning
LÄSFEL	<ul style="list-style-type: none"> <li>• <b>Filen är skadad eller har inte skapats med kameran:</b> Filen kan inte visas.</li> <li>• <b>Minneskortets kontakter behöver rengöras:</b> Rengör kontakterna med en mjuk, torr trasa. Formatera minneskortet om meddelandet upprepas. Byt ut minneskortet om meddelandet kvarstår.</li> <li>• <b>Fel på kameran:</b> Kontakta en FUJIFILM-återförsäljare.</li> </ul>
SKYDDAD BILD	Ett försök gjordes att radera eller rotera en skyddad bild. Ta bort skyddet och försök igen.
GÅR INTE ATT BESKÄRA	Bilden är skadad eller så har den inte skapats med kameran.
DPOF DATAFEL	Utskriftsordrar kan innehålla upp till 999 bilder. Kopiera ytterligare bilder som du vill skriva till ett annat minneskort och skapa en andra utskriftsorder.
GÅR INTE ATT ROTERA	Den valda bilden kan inte roteras.
 GÅR INTE ATT ROTERA	Filmer kan inte roteras.
GÅR INTE ATT VÄLJA DPOF	Bilden kan inte skrivas ut med hjälp av DPOF.
 GÅR INTE ATT VÄLJA DPOF	Filmer kan inte skrivas ut med hjälp av DPOF.
 KAN INTE UTFÖRA	Röda ögon-borttagning kan inte utföras på filmer.
 KAN INTE UTFÖRA	Röda ögon-borttagning kan inte utföras på bilder som skapats i en annan enhet.
!⚠	Stäng av kameran och vänta tills den har svalnat. Fläckar kan öka i bilder som tas när denna varning visas.

## Minneskortskapacitet

Följande tabell visar inspelningstid eller antalet bilder tillgängliga med olika bildstorlekar. Alla siffror är ungefärliga; filstorlek varierar med inspelat motiv vilket ger stora variationer i antalet filer som kan lagras. Antalet exponeringar eller återstående längd kanske eventuellt inte minskas i ett konstant värde.

		Kapacitet		8 GB		16 GB	
		FINE	NORMAL	FINE	NORMAL		
Foton	 3 : 2	660	1060	1330	2120		
	RAW (OKOMPRIMERAD)	180		370			
Filmer <sup>1,2</sup>	 2160/15P	9 minuter		20 minuter			
	 1080/59.94P, 50P, 24P, 23.98P	26 minuter		54 minuter			
	 720/59.94P, 50P, 24P, 23.98P	51 minuter		105 minuter			

1 Välj ett UHS-minneskort med hastighetsklass 3 eller högre.

2 Enskilda filmer kan inte vara längre än 30 minuter.

 Även om inspelningen fortsätter utan att avbrytas när filstorleken når 4 GB kommer efterföljande videomaterial att spelas in på en separat fil som måste visas separat.



## Specifikationer



System										
Modell	FUJIFILM X-A5									
Produktnummer	FF170003									
Effektiva pixlar	Cirka 24,2 miljoner									
Bildsensor	23,5 mm × 15,7 mm (APS-C-format), CMOS-bildsensor (Complementary Metal-Oxide Semiconductor) med kvadratiska pixlar och primärfärgfilter									
Lagringsmedia	SD/SDHC/SDXC-minneskort rekommenderade av FUJIFILM									
Minneskortsplatser	SD-minneskortsplats (UHS-1)									
Filsystem	Följer Design Rule for Camera File System (DCF), Exif 2.3 och Digital Print Order Format (DPOF)									
Filformat	<ul style="list-style-type: none"><li>• <b>Stillbilder:</b> Exif 2.3 JPEG (komprimerad); RAW (original RAF-format, särskild programvara krävs); RAW+JPEG tillgänglig</li><li>• <b>Filmer:</b> H.264 standard med stereoljud (MOV)</li></ul>									
Bildstorlek	<table><tbody><tr><td><b>L 3:2</b> (6000 × 4000)</td><td><b>L 16:9</b> (6000 × 3376)</td><td><b>L 1:1</b> (4000 × 4000)</td></tr><tr><td><b>M 3:2</b> (4240 × 2832)</td><td><b>M 16:9</b> (4240 × 2384)</td><td><b>M 1:1</b> (2832 × 2832)</td></tr><tr><td><b>S 3:2</b> (3008 × 2000)</td><td><b>S 16:9</b> (3008 × 1688)</td><td><b>S 1:1</b> (2000 × 2000)</td></tr></tbody></table> <p>RAW (6000 × 4000)</p> <p><b>L panorama:</b> vertikal (2160 × 9600)/horisontell (9600 × 1440)</p> <p><b>M panorama:</b> vertikal (2160 × 6400)/horisontell (6400 × 1440)</p>	<b>L 3:2</b> (6000 × 4000)	<b>L 16:9</b> (6000 × 3376)	<b>L 1:1</b> (4000 × 4000)	<b>M 3:2</b> (4240 × 2832)	<b>M 16:9</b> (4240 × 2384)	<b>M 1:1</b> (2832 × 2832)	<b>S 3:2</b> (3008 × 2000)	<b>S 16:9</b> (3008 × 1688)	<b>S 1:1</b> (2000 × 2000)
<b>L 3:2</b> (6000 × 4000)	<b>L 16:9</b> (6000 × 3376)	<b>L 1:1</b> (4000 × 4000)								
<b>M 3:2</b> (4240 × 2832)	<b>M 16:9</b> (4240 × 2384)	<b>M 1:1</b> (2832 × 2832)								
<b>S 3:2</b> (3008 × 2000)	<b>S 16:9</b> (3008 × 1688)	<b>S 1:1</b> (2000 × 2000)								
Objektivfäste	FUJIFILM X-fäste									
Känslighet	<ul style="list-style-type: none"><li>• <b>Stillbilder:</b> Standard utmatningskänslighet motsvarande ISO 200–12800 i steg om 1/3 EV; AUTO; utökad utmatningskänslighet motsvarande ISO 100, 25600 eller 51200</li><li>• <b>Filmer:</b> Standard utmatningskänslighet motsvarande ISO 400–6400 i steg om 1/3 EV; AUTO</li></ul>									
Mätning	256-segment genom-linsen (TTL)-mätning; MULTI, SPOT, MEDELVÄRDE									
Exponeringskontroll	Programmerad AE (med programbyte); bländarauto; tidsautomatik; manuell exponering									
Exponeringskompensation	<ul style="list-style-type: none"><li>• <b>Stillbilder:</b> –5 EV–+5 EV i steg om 1/3 EV</li><li>• <b>Filmer:</b> –2 EV–+2 EV i steg om 1/3 EV</li></ul>									

## System

### Slutartid

- **Mekanisk slutare**
  - **Läge P:** 4 s till  $\frac{1}{4000}$  s
  - **Andra lägen:** 30 s till  $\frac{1}{4000}$  s
  - **Bulb:** Max 60 min.
- **Mekanisk+elektronisk**
  - **Läge P:** 4 s till  $\frac{1}{16000}$  s
  - **Läge A:** 30 s till  $\frac{1}{16000}$  s
  - **Läge S/M:** 30 s till  $\frac{1}{32000}$  s
  - **Bulb:** Max 60 min.
- **Elektronisk slutare**
  - **Läge P:** 4 s till  $\frac{1}{16000}$  s
  - **Läge A:** 30 s till  $\frac{1}{16000}$  s
  - **Läge S/M:** 30 s till  $\frac{1}{32000}$  s

### Kontinuerlig

Läge	Bildhastighet (bps)	Bilder per serie
	6,0	Upp till ungefär 10
	3,0	Upp till ungefär 50



Bildhastigheten varierar beroende på fotograferingsförhållanden och antalet bilder som tas. Dessutom kan bildhastigheten och antalet bilder per serie variera beroende på typen av minneskort som används.

### Fokusera

- **Läge:** Enkel eller kontinuerlig AF; manuell fokusering med fokreringen; AF+MF
- **Val av fokusområde:** ENSKILD PUNKT, ZON, BRED/SPÅRNING
- **Autofokussystem:** Intelligent hybrid AF (TTL kontrastavkänning/fasidentifierings-AF) med AF-hjälplampa

### Vitbalans

Anpassad inställning, val av färgtemperatur, automatisk, direkt solljus, skugga, lysrör av dagsljusstyp, varm vita lysrör, kallvita lysrör, glödlampsbelysning, undervatten

### Självutlösare





























































Av, 2 sek., 10 sek., Auto-avtr. för ansikte, Leende, Kompis, Grupp

### Blixt

- **Typ:** Manuell pop-up blixtenhet
- **Ledtal:** Cirka 5,7 (ISO 200, m), 4 (ISO 100, m)

### Blixtläge

Auto, fyllnadsblixt, av, långsam synk, synk på bakre ridå, fjärrstyrning (röda-ögon-borttagning avstängd); auto med röda-ögon-borttagning, fyllnadsblixt med röda-ögon-borttagning, av, långsam synk med röda-ögon-borttagning, synk på bakre ridå med röda-ögon-borttagning, fjärrstyrning (röda-ögon-borttagning på)

System																	
Blixtsko	Tillbehörssko med TTL-kontakter																
Synkkontakt	X-kontakt; stöder synkhastigheter upp till $\frac{1}{180}$ s																
Synkterminal	—																
Sökare	—																
LCD-skärm	Fast 3,0 tum/7,6 cm, 1040000 punkters LCD-pekskärm i färg, Lutning																
Filmer	<ul style="list-style-type: none"> <li>Filmer med stereoljud           <table border="0" data-bbox="336 334 885 465"> <tr> <td> 2160/15P</td> <td> 1080/59.94P</td> <td> 720/59.94P</td> </tr> <tr> <td> 1080/50P</td> <td> 1080/50P</td> <td> 720/50P</td> </tr> <tr> <td> 1080/24P</td> <td> 1080/24P</td> <td> 720/24P</td> </tr> <tr> <td> 1080/23.98P</td> <td> 1080/23.98P</td> <td> 720/23.98P</td> </tr> </table> </li> <li>Tysta HD höghastighetsfilmer           <table border="0" data-bbox="336 509 554 633"> <tr> <td>1.6×  59.94P  100P</td> </tr> <tr> <td>2×  50P  100P</td> </tr> <tr> <td>3.3×  29.97P  100P</td> </tr> <tr> <td>4×  25P  100P</td> </tr> </table> </li> </ul>	 2160/15P	 1080/59.94P	 720/59.94P	 1080/50P	 1080/50P	 720/50P	 1080/24P	 1080/24P	 720/24P	 1080/23.98P	 1080/23.98P	 720/23.98P	1.6×  59.94P  100P	2×  50P  100P	3.3×  29.97P  100P	4×  25P  100P
 2160/15P	 1080/59.94P	 720/59.94P															
 1080/50P	 1080/50P	 720/50P															
 1080/24P	 1080/24P	 720/24P															
 1080/23.98P	 1080/23.98P	 720/23.98P															
1.6×  59.94P  100P																	
2×  50P  100P																	
3.3×  29.97P  100P																	
4×  25P  100P																	

### In-/utgångar

Digital ingång/utgång	USB 2.0 Hög hastighet Mikro USB-kontakt (Mikro-B)
HDMI-utgång	HDMI-mikrokontakt (typ D)
Mikrofon/ fjärrutlösningkontakt	∅2,5 mm 3-poligt miniuttag

### Strömförsörjning/övrigt



Strömförsörjning	Uppladdningsbart batteri NP-W126S
Kamerans mått (B × H × D)	116,9 mm × 67,7 mm × 40,4 mm (31,6 mm exklusive utskjutande delar, mätt vid den tunnaste delen)
Kamerans vikt	Cirka 311 g, exklusive batteri, tillbehör och minneskort
Vikt vid fotografering	Cirka 361 g, inklusive batteri och minneskort
Driftförhållanden	<ul style="list-style-type: none"> <li>Temperatur: 0 °C till +40 °C</li> <li>Fuktighet: 10 % till 80 % (ingen kondensbildning)</li> </ul>

## Strömförsörjning/övrigt

**Batteriets livslängd** • **Batterityp:** NP-W126S (typen som medföljer kameran) (ungefärligt antal bilder som kan tas med ett fulladdat batteri och XF 35 mm f/1,4 R-objektiv)

### Ungefärligt antal bilder

450

Läge	Faktisk batteritid för filminspelning	Varaktig batteritid för filminspelning
	Cirka 90 minuter	Cirka 150 minuter
	Cirka 100 minuter	Cirka 170 minuter

CIPA-standard, uppmätt med batteriet som medföljer kameran och SD-minneskort.

**Obs!** Tänk på att antalet bilder som kan tas med batteriet beror på laddningsstatusen och minskar vid låga temperaturer.

## Trådlös sändare

### Trådlöst nätverk

**Standarder** IEEE 802.11b/g/n (standardprotokoll för trådlösa nätverk)

**Driftfrekvens (centerfrekvens)**

- **Japan, Kina:** 2412 MHz–2472 MHz (13 kanaler)
- **Övriga länder:** 2412 MHz–2462 MHz (11 kanaler)

**Maximal radiofrekvensseffekt (EIRP)** 9.31 dBm

**Åtkomstprotokoll** Infrastruktur

### Bluetooth®

**Standarder** Bluetooth version 4.1 (Bluetooth Low Energy)

**Driftfrekvens (centerfrekvens)** 2402 MHz–2480 MHz

**Maximal radiofrekvensseffekt (EIRP)** 7.92 dBm

**Uppladdningsbart batteri NP-W126S**

<b>Nominell spänning</b>	7,2 V DC
<b>Nominell kapacitet</b>	1260 mAh
<b>Drifttemperatur</b>	0 °C till +40 °C
<b>Mått (B×H×D)</b>	36,4 mm × 47,1 mm × 15,7 mm
<b>Vikt</b>	Cirka 47 g

**AC-nätadapter****AC-5VF**

<b>Ingångseffekt</b>	100 V – 240 V växelström, 50/60 Hz
<b>Ingångskapacitet</b>	11,6 VA (100 V), 15,5 VA (240 V)
<b>Utgående effekt</b>	5,0 V likström, 1000 mA
<b>Drifttemperatur</b>	0 °C till +40 °C
<b>Vikt</b>	Cirka 32 g (Endast nätadaptern)

**AC-5VG**

<b>Ingångseffekt</b>	100 V – 240 V växelström, 50/60 Hz
<b>Ingångskapacitet</b>	10,5 VA (100 V), 11,9 VA (240 V)
<b>Utgående effekt</b>	5,0 V likström, 1000 mA
<b>Drifttemperatur</b>	0 °C till +40 °C
<b>Vikt</b>	Cirka 26 g ±15 %

Vikt och storlek varierar beroende på försäljningsland eller region. Namn, menyer och andra visningar kan avvika från de som finns i kameran.

 Specifikationer och prestanda kan ändras utan föregående meddelande. FUJIFILM kan inte hållas ansvariga för eventuella fel i denna handbok. Utseendet på produkten kan skilja sig från den som beskrivs i denna handbok.



# ***MEMO***

---

---

---

---

---

---

---

---

---

---

---

---

---

---

---

---

---

---

---

---

---

---

---

---

---

---

---

---

---

---

# FUJIFILM

---

**FUJIFILM Corporation**

7-3, AKASAKA 9-CHOME, MINATO-KU, TOKYO 107-0052, JAPAN

[http://www.fujifilm.com/products/digital\\_cameras/index.html](http://www.fujifilm.com/products/digital_cameras/index.html)

