

FUJIFILM

DIGITAL CAMERA

X-A5

Brukermanual

Innledning

Takk for at du kjøpte dette produktet. Sørg for at du har lest denne manualen og forstått innholdet før du tar kameraet i bruk. Oppbevar manualen på et sted der den kan leses av alle som bruker produktet.

For den nyeste informasjonen

De nyeste versjonene av håndbøkene er tilgjengelige fra:

<http://fujifilm-dsc.com/en-int/manual/>



Du kan få tilgang til nettsiden, ikke bare fra datamaskinen, men også fra smarttelefoner og nettbrett.



For informasjon om firmware-oppdateringer, se:

http://www.fujifilm.com/support/digital_cameras/software/

fujifilm firmware





Kapitteloversikt

Menyliste	iv
1 Før du starter	1
2 Første trinn	19
3 Grunnleggende fotografering og avspilling	35
4 Filmopptak og avspilling	41
5 Ta fotografier	47
6 Opptaksmenyene	97
7 Avspilling og avspillingsmenyen	123
8 Oppsettsmenyene	141
9 Snarveier	157
10 Periferienheter og ekstra tilbehør	163
11 Tilkoblinger	169
12 Tekniske merknader	181





































Menyliste

Kameraets menyvalg er listet opp nedenfor.

Opptaksmenyer

Juster innstillingene når du tar fotografier eller filmer.

















 Se side 97 for mer informasjon.

OPPTAKSSMENY		OPPTAKSSMENY	
 MOTIVPROGRAM	98	 BERØRINGSZOOM	112
 AVANSERT FILTER	98	 MONT.AD.INNS.	113
 AF/MF-INNSTILLING	98	 TA BILDE UTEN OBJEKTIV	115
 FRIGJØRINGSTYPER	101	 MF-HJELP	115
 ISO	102	 LYSMÅLING	115
 BILDESTØRRELSE	103	 KOBLE PUNKT-AE & FOKUSOMR	116
 BILDEKVALITET	104	 BLITS INNSTILLINGER	116
 DYNAMISK OMFANG	105	 FILMOPPSETT	117
 FILMSIMULERING	106	 BILDESTAB MODE	120
 FILMSIMULERING BKT	107	 DIGITAL BILDESTAB.	120
 SELVUTLØSER	107	 TRÅDLØS KOMMUNIK.	121
 OPPT. M. INTERV.-TIDTAKER	108	 LUKKERTYPE	121
 INTERVALLFILMMODUS	109	 INNST. ELEKTRON. ZOOM	122
 HVITBALANSE	110		
 FARGE	110		
 SKARPHET	110		
 HØYLYS NIVÅ	110		
 SKYGGE NIVÅ	111		
 NR STØYREDUSERING	111		
 LANG EKSPONERING	111		
 AE BKT-INNSTILLING	112		
 PEKESKJERM MODUS	112		

Avspillingsmenyen

Juster avspillingsinnstillingene.



















 Se side 129 for mer informasjon.

AVSPILLINGSMENY			AVSPILLINGSMENY		
	BILDEOVERFØRING	129		ROTTER BILDE	135
	TRÅDLØS KOMMUNIK.	130		FJERN RØDE ØYNE	136
	RAW-KONVERTERING	130		BILDEFRAMVISNING	136
	SLETT	132		FOTOBOKHJELP	137
	BESKJÆR BILDE	134		PC AUTOLAGRE	138
	ENDRE STØRRELSE	134		FOTOBESTIL. (DPOF)	139
	BESKYTT	135		UTSK. M. instax-SKRIVER	140
				BILDEFORHOLD	140

Oppsettsmenyer

Juster grunnleggende kamerainnstillinger.

 Se side 141 for mer informasjon.

INNSTILLINGER			INNSTILLINGER		
	DATO/TID	142		KNAPPINNSTILLING	148
	TIDSFORSKJELL	142		FOKUSRING	148
	言語/LANG.	142		PEKESKJERM INNSTILLING	148
	TILBAKESTILL	143		STRØMSTYRING	149
	LYD OG BLITS	143		SENSORRENGJØRING	149
	LYDOPPSETT	144		LAGRE DATA-OPPS.	150
	SKJERMOPPSETT	145		FARGEROM	151
				TILKOBLINGSINNSTILLING	152
				FORMATERE	155



Innhold

Innledning	ii
For den nyeste informasjonen.....	ii
Menyliste.....	iv
Opptaksmenyer	iv
Avspillingsmenyen.....	v
Oppsettsmenyer.....	v
Medfølgende tilleggsutstyr.....	xiv
Om denne manualen.....	xv
Symboler og konvensjoner	xv
Terminologi	xv

1 Før du starter 1

Kameraets deler.....	2
Funksjonsvelger	4
Velgeren.....	5
Serienummerplaten	5
Kommandohjulene	6
Indikatorlampen.....	7
LCD-skjermen.....	7
Kameraskjermer	8
LCD-skjermen.....	8
Justere skjermens lysstyrke.....	10
DISP/BACK-knappen.....	10
Tilpasse standarddisplayet	11
Bruke menyene.....	13
Pekesjerm modus	14
Berøringskontroller for opptak	14
Touch-kontroller for avspilling.....	18

2 Første trinn 19

Feste skulderstroppen.....	20
Feste objektivet	21
Sette inn batteriet og et minnekort	22
Kompatible minnekort.....	25
Lade batteriet	26

Slå kameraet av og på	29
Kontrollere batterinivået	30
Grunnleggende oppsett	31
Velge et annet språk	33
Endre dato og tid	33







3 Grunnleggende fotografering og avspilling **35**

Ta bilder	36
 Se på bilder	38
 Slette bilder	39

4 Filmopptak og avspilling **41**

 Ta opp filmer	42
Justere filminnstillingene	44
 Se på filmer	45

5 Ta fotografier **47**







Velge en opptaksmodus	48
 AVANSERT SR AUTO	48
Program AE (P)	49
Lukkerprioritet AE (S)	50
Blenderprioritet AE (A)	52
Manuell eksponering (M)	53
 PANORAMA	56
SP MOTIVPROGRAM /  /  /  / 	59
Adv. AVANSERT FILTER	62
Autofokus	64
Fokusmodus	65
Autofokusalternativer (AF-modus)	67
Fokuspunktvalg	69
Manuell fokus	73
Kontrollere fokus	74
 Eksponeringskompensasjon	75
Fokus-/eksponeringslås	76
AF-L og AE-L-knappene	76

WB Hvitbalanse	77
HVITBALANSE	78
Egendefinert hvitbalanse	79
K : Fargetemperatur	80
☺ Bruke selvutløseren	81
2 SEK/10 SEK	82
AUTO-LUKKER - ANSIKT	83
SMIL	83
BUDDY	84
GRUPPE	84
🔧 Variierende	85
AE BKT	86
ISO ISO BKT	86
FR FILMSIMULERING BKT	86
WB HVITBAL. BKT	86
DR DYNAMISK OMFANG BKT	87
HDR HDR	87
📷 Kontinuerlig opptak (Bildeserie)	88
📷 SERIEBILDER	89
4K 4K	90
Bruke blitsen	94
Selvportretter	96

6 Opptaksmenyene **97**



OPPTAKSMENY (📷1 / 📷2 / 📷3 / 📷4 / 📷5)	98
📷 MOTIVPROGRAM	98
ADV AVANSERT FILTER	98
MF AF/MF-INNSTILLING	98
FOKUSOMRÅDE	98
FOKUSMODUS	98
AF-MODUS	98
UTLØSER-/FOKUS-PRI.	99
AF+MF	99
INNST ANSIKT-/ØYEPÅVISNING	100
PRE-AF	101
AF-BELYSNING	101

	FRIGJØRINGSTYPE	101
	ISO	102
	BILDESTØRRELSE.....	103
	BILDEKVALITET	104
	DYNAMISK OMFANG.....	105
	FILMSIMULERING.....	106
	FILMSIMULERING BKT.....	107
	SELVUTLØSER.....	107
	OPPT. M. INTERV.-TIDTAKER.....	108
	INTERVALLFILMMODUS	109
	HVITBALANSE	110
	FARGE	110
	SKARPHET	110
	HØYLYS NIVÅ	110
	SKYGGE NIVÅ	111
	STØYREDUSERING.....	111
	LANG EKSPONERING	111
	AE BKT-INNSTILLING	112
	NNSTILLING BILDERUTER/TRINN	112
	1 BILDE/KONTINUERLIG	112
	SEKVENSIINNSTILLING	112
	PEKESKJERM MODUS.....	112
	BERØRINGSZOOM	112
	MONT.AD.INNS.....	113
	TA BILDE UTEN OBJEKTIV	115
	MF-HJELP.....	115
	LYSMÅLING.....	115
	KOBLE PUNKT-AE & FOKUSOMR.....	116
	BLITS INNSTILLINGER.....	116
	BLITSMODUS.....	116
	BLITSKOMPENSASJON	116
	FJERN RØDE ØYNE.....	116















 FILMOPPSETT.....	117
FILM-MODUS.....	117
HD HØYHASTIGHETSVIDEO.....	117
ISO FOR FILM.....	118
FOKUSMODUS.....	118
AF-MODUS.....	118
HDMI-UTGANG INFODISPLAY.....	118
4K FILUTGANG.....	119
HDMI OPPTAKSKONTROLL.....	119
MIK-NIVÅJUSTERING.....	119
MIK/FJERNUTLØSN.....	119
 BILDESTAB MODE.....	120
 DIGITAL BILDESTAB.....	120
 TRÅDLØS KOMMUNIK.....	121
 LUKKERTYPE.....	121
 INNST. ELEKTRON. ZOOM.....	122





7 Avspilling og avspillingsmenyen 123

Avspillings skjermen.....	124
DISP/BACK-knappen.....	125
Se på bilder.....	127
Avspillingszoom.....	128
Visning av flere bilder samtidig.....	128
Avspillingsmenyen ( /  / ).....	129
 BILDEOVERFØRING.....	129
 TRÅDLØS KOMMUNIK.....	130
 RAW-KONVERTERING.....	130
 SLETT.....	132
 BESKJÆR BILDE.....	134
 ENDRE STØRRELSE.....	134
 BESKYTT.....	135
 ROTER BILDE.....	135
 FJERN RØDE ØYNE.....	136
 BILDEFRAMVISNING.....	136
 FOTOBOKHJELP.....	137
 PC AUTOLAGRE.....	138

 FOTOBESTIL. (DPOF)	139
 UTSK. M. instax-SKRIVER	140
 BILDEFORHOLD	140

8 Oppsettsmenyene **141**

Oppsettsmenyen ( /  / )	142
 DATO/TID	142
 TIDSFORSKJELL	142
 言語/LANG	142
 TILBAKESTILL	143
 LYD OG BLITS	143
 LYDOPPSETT	144
KAMERALYDSTYRKE	144
LUKKERLYDSTYRKE	144
LUKKERLYD	144
AVSPILL.-LYDSTR	144
 SKJERMOPPSETT	145
BILDEVISNING	145
F.VIS EKS. M. MOD.	145
LCD-LYSSTYRKE	145
LCD-FARGE	145
FORHÅNDSVIS BILDEEFFEKT	146
INNRAMMINGSGUIDE	146
AUTOROTER	147
FOKUSSJEKK	147
FOKUSAVSTAND	147
TILPASSET BILDE INNST.	147
 KNAPPINNSTILLING	148
FUNK. (Fn) INNST.	148
RED./LAGRE HURTIGMENY	148
 FOKUSRING	148
 PEKESKJERM INNSTILLING	148
 STRØMSTYRING	149
AUTOM. AVSLÅING	149
HØY YTELSE	149

 SENSORRENGJØRING.....	149
 LAGRE DATA-OPPS.....	150
BILDENUMMER.....	150
LAGRE ORG.BILDE.....	150
FILNAVNREDIGERING.....	151
DATOMERKING.....	151
 FARGEROM.....	151
 TILKOBLINGSINNSTILLING.....	152
Bluetooth-INNSTILLINGER.....	152
AUTOLAGRE INNST.....	153
TIL-INN. instax-SKRIV.....	153
GENERELLE INNST.....	154
INFORMASJON.....	154
NULLSTILL TRÅDLØS-INNST.....	154
 FORMATERE.....	155

9 Snarveier **157**

Alternativer for snarvei	158
Q (hurtigmeny)-knappen.....	159
Hurtigmenyvisning.....	159
Vise og endre innstillinger.....	160
Redigere hurtigmenyen.....	161
Fn (funksjons)-knappen.....	162
Tildele en funksjon til funksjonsknappen.....	162

10 Periferienheter og ekstra tilbehør **163**

Objektiver	164
Objektivets deler	164
Power zoom	165
Fjerning av objektivdekslene.....	165
Objektiver med solblender.....	165
Objektiver med blenderringe.....	166
Objektiver med O.I.S. (optisk bildestabilisering) Brytere.....	166
Objektiver med manuell fokusering.....	167
Vedlikehold av objektiv	168

11	Tilkoblinger	169
	HDMI-utgang.....	170
	Koble til HDMI-enheter	170
	Opptak.....	171
	Avspilling.....	171
	Trådløs overføring	172
	Smarttelefoner og nettbrett: FUJIFILM Camera Remote.....	172
	Smarttelefoner og nettbrett: Bluetooth®-paring.....	173
	Smarttelefoner og nettbrett: Wi-Fi	173
	Datamaskiner: FUJIFILM PC AutoSave	174
	Datamaskiner: Trådløse tilkoblinger	174
	Tilkobling til datamaskiner via USB	175
	Windows (MyFinePix Studio).....	175
	Mac OS X/macOS.....	175
	RAW FILE CONVERTER EX 2.0.....	175
	Koble til kameraet	176
	instax SHARE-skrivere	178
	Etablere en tilkobling	178
	Skrive ut bilder.....	179
12	Tekniske merknader	181
	Tilbehør fra FUJIFILM	182
	Programvare fra FUJIFILM	186
	FUJIFILM Camera Remote	186
	FUJIFILM PC AutoSave	186
	MyFinePix Studio.....	186
	RAW FILE CONVERTER EX 2.0.....	186
	For din egen sikkerhet	187
	Produktpleie	196
	Rengjøre bildebrikken	197
	Firmware-oppdateringer	198
	Kontrollere firmware-versjonen.....	198
	Feilsøking	199
	Advarselmeldinger og displayer	205
	Kapasitet for minnekort	208
	Spesifikasjoner	209

Medfølgende tilleggsutstyr

Det følgende er inkludert sammen med kameraet:

- Oppladbart batteri NP-W126S
- AC-strømadapter AC-5VF/AC-5VG
- Pluggadapter (Adapterstørrelser varierer mellom utsalgssteder.)
- Kamerahusdeksel
- USB-kabel
- Skulderstropp
- *Brukerveiledning* (denne manualen)



Hvis du har kjøpt et objektivsett, må du kontrollere at et objektiv følger med.

Om denne manualen

Denne manualen inneholder instruksjoner for ditt FUJIFILM X-A5 digitalkamera. Sørg for at du har lest og forstått innholdet før du fortsetter.

Symboler og konvensjoner

Følgende symboler brukes i denne manualen:



Informasjon du bør lese for å hindre skader på produktet.



Ytterligere informasjon som kan være nyttig ved bruk av kameraet.



Sider der beslektet informasjon kan finnes.

Menyer og annen tekst på skjermene vises med **fet skrift**. Illustrasjoner er kun veiledende, tegningene kan være forenklete mens fotografier kan være tatt med en annen kameramodelle enn det som er beskrevet i denne manualen.

Terminologi

Ekstrautstyrene minnekort SD, SDHC og SDXC som kameraet bruker til å lagre bilder refereres til som "minnekort". LCD-skjermen kan refereres til som "LCD".

Før du starter



Kameraets deler

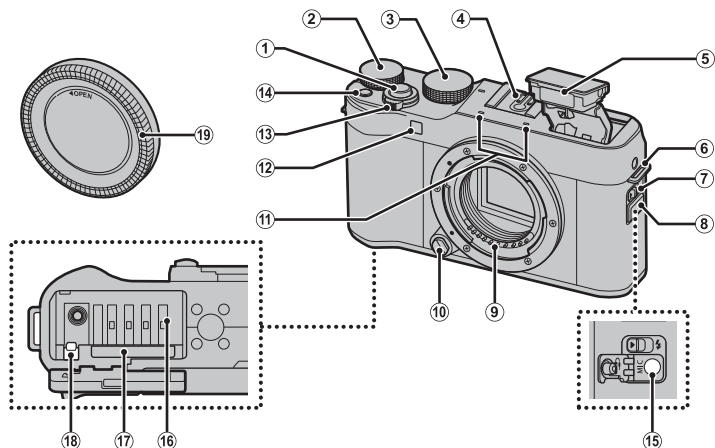

① Utløser	37	⑫ AF-hjelpelys.....	36, 101
② Hovedkommandohjul	6	Selvutløserlampe.....	81, 107
③ Funksjonsvelger.....	4, 36, 48	⑬ ON/OFF-bryter.....	29
④ Blitssko.....	184	⑭ Fn (Funksjon)-knapp.....	162
⑤ Blits.....	94, 116	⑮ Mikrofon-/fernutløserkontakt	
⑥ Feste for bærestropp.....	20	(ø2,5 mm).....	42, 51, 55
⑦ ⚡ (sprettoppblits)-bryter	94	⑯ Batterikammer.....	22
⑧ Kontaktdeksel.....	42, 51, 55	⑰ Spor til minnekort.....	22
⑨ Objektivets signalkontakter	21, 164	⑱ Batterilås.....	24
⑩ Objektivets utløserknapp.....	21	⑲ Kamerahusdeksel.....	21
⑪ Mikrofon	42, 119		

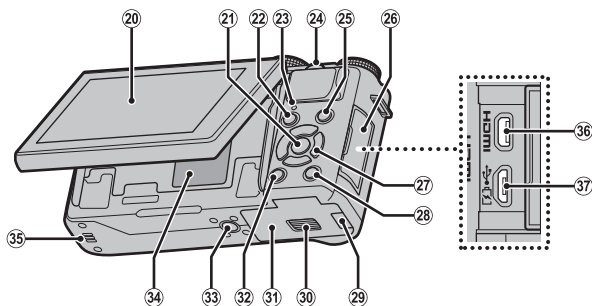

- | | | | |
|----|--------------------------------------|----|--|
| 20 | LCD-skjerm..... 7, 8 | 29 | Kabelkanaldekse for likestrømskobler |
| | Berørings-skjerm..... 14, 112, 148 | 30 | Lås til batteridekse..... 22 |
| 21 | MENU/OK -knapp..... 5, 13 | 31 | Deksel til batterikammer..... 22 |
| | (kontrollås)-knapp | 32 | DISP (display)/ BACK -knapp..... 10, 125 |
| | (trykk og hold nede)..... 5, 9 | 33 | Stativfeste |
| 22 | (avspilling)-knapp..... 38 | 34 | Serienummerplate..... 5 |
| 23 | Indikatorlampe..... 7 | 35 | Høytaler..... 45, 144 |
| 24 | Underkommandohjul..... 6, 127 | 36 | HDMI-mikrokontakt (Type D)..... 170 |
| 25 | (filmopptak)-knapp..... 42 | 37 | Mikro USB (Mikro-B) |
| 26 | Kontaktdekse..... 51, 55, 170, 176 | | USB 2.0 kontakt..... 51, 55, 176 |
| 27 | Valgknapp..... 5 | | |
| 28 | Q (hurtigmeny)-knapp..... 159 | | |
| | RAW-konverteringsknapp | | |
| | (avspillingsmodus)..... 130 | | |

Funksjonsvelger

For å velge en fotograferingsmodus, dreier du på hjulet til ikonet for ønsket modus er rettet inn med indeksen.

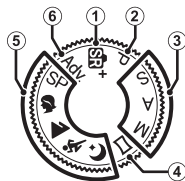

Modus	Beskrivelse	
① SR⁺ (AVANSERT SR AUTO)	Kameraet optimaliserer innstillingene for motivet automatisk.	48
② P (PROGRAM AE)	Blenderåpning og lukkertid kan justeres med programvalg.	49
③ S (BLENDERAUTO) A (BLENDERPR. AE) M (MANUELL)	Velg dette for full kontroll over kamerainnstillingene, inkludert blenderåpning (M og A) og/eller lukkertid (M og S).	50 52 53
④ ☐ (PANORAMA)	Følg instruksjoner på skjermen for å lage et panorama.	56
⑤ SP (MOTIVPROGRAM) 🌊 / 🏔️ / 🌳 / 🌙	Velg et motivprogram som passer til motivet eller opptaksforholdene og la kameraet gjøre resten.	59
⑥ Adv. (AVANSERT FILTER)	Ta bilder med filtereffekter.	62



Velgeren

Bruk ▲▼◀▶-knappene til å markere elementer eller få tilgang til kamerafunksjoner.

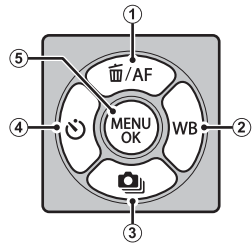
- ① Flytt markøren opp (▲)
AF (autofokus)-knapp.....69
 (slette)-knapp (avspillingsmodus).....39
- ② Flytt markøren mot høyre (▶)
WB (hvitbalanse)-knapp.....77
- ③ Flytt markøren ned (▼)
 (seriefotografering)-knapp.....85, 88
- ④ Flytt markøren mot venstre (◀)
 (selvutløser)-knapp.....81
- ⑤ **MENU/OK**-knapp..... 13, 97, 129, 141



Kontroll-lås

For å forhindre utilsiktet bruk av valgknappen og **Q**-knappen under opptak, trykk på **MENU/OK** til  vises. Kontrollene kan låses opp ved å trykke på **MENU/OK** til  ikke vises lenger.

Serienummerplaten

Ikke fjern serienummerplaten, som gir FCC ID, KC-merke, serienummer og annen viktig informasjon.

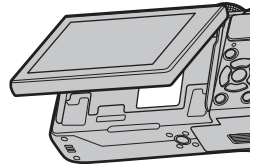

Kommandohjulene

Hoved- og underkommandohjulene brukes til operasjonene som er oppført nedenfor.

Hovedkommandohjul



Vri

- Eksponeringskompensasjon
- Velg en lukkerhastighet
- Justere innstillingene i hurtigmenyen
- Vis andre bilder under avspilling

Underkommandohjul



Vri

- Programvalg
- Velg en lukkerhastighet
- Juster blønderåpning ¹
- Juster power zoom når skjermen roteres 180° for å ta selvportretter ("selfies") ²
- Justere innstillingene i hurtigmenyen
- Zoom inn eller ut ved avspilling i fullskjerm eller ved avspilling på flere skjermer



Trykk

- Zoome inn på det valgte fokuspunktet
- I manuell fokusmodus trykker du på og holder for å velge **MF-HJELP** alternativer
- Slipp utløseren når skjermen er rotert 180° for selvportretter
- Zoome inn på det aktive fokuspunktet under avspilling

1 Bruk blønderingen til å justere blønderåpningen.

2 Power zoom-linsen er montert og **PÅ** valgt for **INNST. ELEKTRON. ZOOM**.

Indikatorlampen

Indikatorlampen viser kamerastatus som følger:

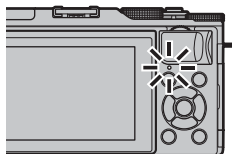



Indikatorlampe	Kameraets status
Lyser grønt	Fokus låst.
Blinker grønt	Advarsel om fokus eller lang lukkertid. Bilder kan tas.
Blinker grønt og oransje	Lagrer bilder. Ekstra bilder kan tas.
Lyser oransje	Lagrer bilder. Ingen flere bilder kan tas på nåværende tidspunkt.
Blinker oransje	Blitsen lades, blitsen avfyres ikke når bildet tas.
Blinker rødt	Objektiv- eller minnefeil.

 Advarsler kan også vises på skjermen.

LCD-skjermen

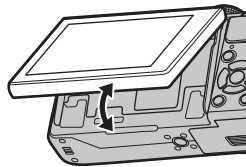
LCD-skjermen kan vendes for selvportretter ( 96) eller vippes for enkel visning, men pass på at fingrene og andre gjenstander ikke blir fanget mellom skjermen og kamerahuset og unngå å berøre ledningene bak skjermen. Berøring av ledningene kan føre til funksjonsfeil.



 LCD-skjermen fungerer også som en berøringsskjem ( 14).

Kameraskjermer

Denne delen lister opp indikatorene som kan vises under optak.

! For illustrasjonsformål vises alle indikatorene tent.

LCD-skjermen

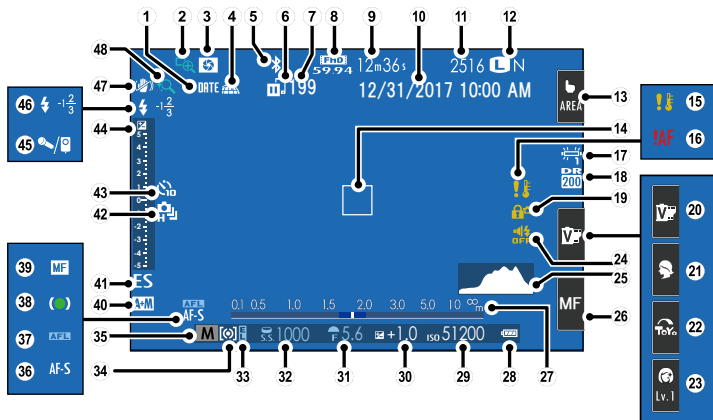

① Datomerking.....	151	②⑥ Fokusfunksjon ²	16, 65
② Fokussjekk.....	74, 147	②⑦ Avstandsindikator.....	74
③ Forhåndsvisning av dybdeskarphet.....	52	②⑧ Batterinivå.....	30
④ Nedlastningsstatus for posisjonsdata.....	154	②⑨ Følsomhet.....	102
⑤ Bluetooth PÅ/AV.....	152	③⑩ Eksponeringskompensasjon.....	75
⑥ Bildeoverføringsstatus.....	129	③⑪ Blenderåpning.....	49, 52, 53
⑦ Antall bilder valgt for opplasting.....	129	③⑫ Lukkerhast.....	49, 50, 53
⑧ Film-modus.....	42, 117	③⑬ AE-lås.....	76
⑨ Gjenværende tid.....	42	③⑭ Lysmåling.....	115
⑩ Dato og klokkeslett.....	31, 142	③⑮ Opptaksmodus.....	4, 48
⑪ Antall tilgjengelige bilder ¹	208	③⑯ Fokusfunksjon.....	65
⑫ Bildekvalitet og bildestørrelse.....	103, 104	③⑰ AF-lås.....	76
⑬ Pekeskjerm modus ²	14	③⑱ Fokusindikator.....	66
⑭ Fokusramme.....	69, 76	③⑲ Manuell fokusindikator.....	73
⑮ Temperaturadvarsel.....	207	④① AF+MF indikator.....	99
⑯ Fokusadvarsel.....	37	④② Lukkertype.....	121
⑰ Hvitbalanse.....	77, 110	④③ Kontinuerlig modus.....	88
⑱ Dynamisk omfang.....	105	④④ Selvtløserindikator.....	81, 107
⑲ Kontroll-lås.....	5	④⑤ Eksponeringsindikator.....	53, 75
⑳ Filmsimulering ²	16, 106	④⑥ Mikroskop/fjernutløser.....	42, 51, 55, 119
㉑ Motivprogram ²	16, 59	④⑦ Blitsmodus.....	94
㉒ Avansert filter ²	16, 62	Blitskompensasjon.....	116
㉓ Portrettoptimaliseringsnivå ²	16	④⑧ Bildestab mode.....	120
㉔ Lyd- og blitsindikator.....	143	④⑨ Berøringszoom.....	17
㉕ Histogram.....	12		

1 Viser "9999" hvis det er plass til mer enn 9999 bilder.

2 Kamerafunksjoner kan også nås via berøringskontroller.

Kontroll-lås

Hvis du trykker på en låst kontroll vises et  ikon.



Justere skjermens lysstyrke

Bruk elementene i **SKJERMOPPSETT**-menyen til å justere lysstyrken og fargetonen på LCD-skjermen når endringer i omgivelseslysstyrken gjør skjermen vanskelig å lese. Velg **LCD-LYSSTYRKE** for å justere lysstyrken eller **LCD-FARGE** for å justere fargetone.

DISP/BACK-knappen

Trykk på **DISP/BACK** for å veksle mellom visning av funksjoner som følgende.

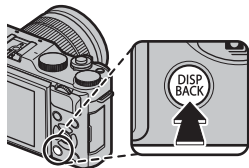

Standard

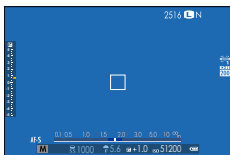

Informasjon Av



Tilpasse standarddisplayet

For å velge elementene som skal vises i standarddisplayet:

1 Vis standardindikatorer.

Bruk **DISP/BACK**-knappen for å vise standardindikatorene.

2 Velg TILPASSET BILDE INNST.

Velg  SKJERMOPPSETT > TILPASSET BILDE INNST i oppsettmenyen.

3 Velg elementer.

Marker elementer og trykk på **MENU/OK** for å velge eller velge bort.

Element	Standard	Element	Standard
INNRAMMINGSGUIDE	<input type="checkbox"/>	LUKKERTYPE	<input checked="" type="checkbox"/>
ELEKTRONISK NIVÅ	<input type="checkbox"/>	BLITS	<input checked="" type="checkbox"/>
FOKUSOMRÅDE	<input checked="" type="checkbox"/>	KONTINUERLIG-MODUS	<input checked="" type="checkbox"/>
AF AVSTANDSINDIKATOR	<input type="checkbox"/>	DOBBEL BS-MODUS	<input checked="" type="checkbox"/>
MF AVSTANDSMÅLER	<input checked="" type="checkbox"/>	HVITBALANSE	<input checked="" type="checkbox"/>
HISTOGRAM	<input type="checkbox"/>	FILMSIMULERING	<input checked="" type="checkbox"/>
OPPTAKSMODUS	<input checked="" type="checkbox"/>	DYNAMISK OMFANG	<input checked="" type="checkbox"/>
APERT./LUK.HAST./ISO	<input checked="" type="checkbox"/>	ANTALL BILDER IGJEN	<input checked="" type="checkbox"/>
INFORMASJONSBAGGRUNN	<input checked="" type="checkbox"/>	BILDESTR./KVALITET	<input checked="" type="checkbox"/>
Eksp. komp. (siffer)	<input type="checkbox"/>	FILM-MODUS OG OPPTAKSTID	<input checked="" type="checkbox"/>
Eksp. komp. (skala)	<input checked="" type="checkbox"/>	AUTO-BILDEOVERFØRING	<input checked="" type="checkbox"/>
FOKUSMODUS	<input checked="" type="checkbox"/>	BATTERINIVÅ	<input checked="" type="checkbox"/>
LYSMÅLING	<input checked="" type="checkbox"/>		

4 Lagre endringer.

Trykk på **DISP/BACK** for å lagre endringene.

5 Gå ut av menyene.

Trykk på **DISP/BACK** etter behov for å gå ut av menyene og gå tilbake til opptaksskjermbildet.

Virtuell horisont

Valg av **ELEKTRONISK NIVÅ** viser en virtuell horisont. Kameraet er i vater når de to linjene overlapper hverandre. Merk at den virtuelle horisonten ikke kan vises hvis kameraets objektiv peker oppover eller nedover.

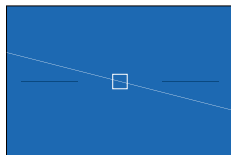
**Histogrammer**

Histogrammer viser distribusjonen av toner i bildet. Lysstyrken vises på den horisontale akse, antallet piksler på den vertikale akse.

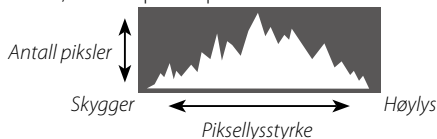

- **Optimal eksponering:** Piksler blir distribuert i en jevn kurve gjennom hele toneomfanget.
- **Overeksponert:** Det samler seg piksler på høyre siden av grafen.
- **Undereksponert:** Det samler seg piksler på venstre siden av grafen.

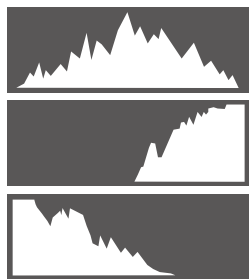

Bruke menyene

For å vise menyene, trykk på **MENU/OK**.

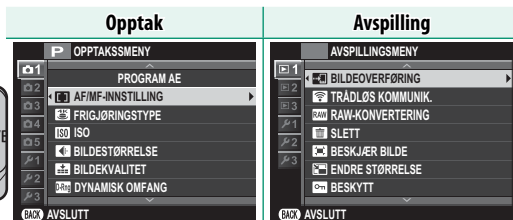
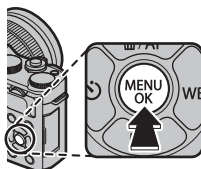

Navigere i menyene:

- 1 Trykk på **MENU/OK** for å vise menyene.



- 2 Trykk velgeren til venstre for å markere fane for valgt meny.



Fane

- 3 Trykk velgeren opp eller ned for å markere fane (**1**, **2**, **3**, **4**, **5**, **1**, **2**, **3**, **1**, **2** eller **3**) som inneholder ønsket element.
- 4 Trykk velgeren mot høyre for å plassere markøren på menyen.



Pekeskjerm modus

Kameraets LCD-skjerm kan brukes som berøringskjerm.

Berøringskontroller for opptak





Touch-kontroller kan bli brukt for operasjoner som å velge fokusområde og ta bilder. Operasjonen som er utført kan velges ved å trykke på touch-skjermens modusindikator på skjermen for å bla igjennom følgende alternativer.







 Touch-kontroll innstillinger kan justeres ved hjelp av  **PEKESKJERM MODUS** alternativet i opptaksmenyen.

Touch-skjerm indikatoren vises ikke og touch-kontrollene kan ikke brukes når **AV** er valgt for  **PEKESKJERM INNSTILLING** i oppsettsmenyen.

Stillbilder

Modus	Beskrivelse
 TRYKK TA BILDE	Trykk på motivet på skjermen for å fokusere og utløse lukkeren. I seriemodus, vil bildene bli tatt mens du holder fingeren på skjermen.
 AF	Trykk for å velge et fokuspunkt og låse fokus. Lukkeren kan utløses ved at du trykker knappen helt ned.
 OMRÅDE	Trykk for å velge et punkt for fokus eller zoom. Fokusrammen vil flyttes til det valgte punktet.
 AV	Touch-kontroller AV. Skjermen reagerer ikke når du tar på den.

Filmopptak

Modus	Beskrivelse
 TRYKK TA BILDE	Trykk på motivet på skjermen for å fokusere. I fokusmodus KONTIN. AF (AF-C) vil kameraet kontinuerlig justere fokus etter endringer i avstanden til motivet; for å fokusere på nytt i fokusmodus ENKEL AF (AF-S) eller for å fokusere på et nytt motiv i fokusmodus KONTIN. AF , trykk på motivet på skjermen.
 AF	
 OMRÅDE	Trykk for å velge et fokuspunkt. Hvis ENKEL AF (AF-S) er valgt for fokusmodus, fokuserer kameraet på motivet i det valgte fokuspunktet når lukkerknappen trykkes halvveis ned. I fokusmodus KONTIN. AF (AF-C) vil kameraet hele tiden justere fokus etter endringer i avstanden til motivet på det valgte fokuspunktet.
 AV	Touch-kontroller AV. Skjermen reagerer ikke når du tar på den.





Vi anbefaler at du velger **OMRÅDE** for **FILMOPPSETT > AF-MODUS** på opptaksmenyen før du spiller inn filmer med berøringskontrollene (i noen filmmoduser velges **OMRÅDE** automatisk).

Justere innstillinger

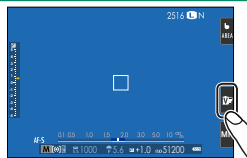
Berøringsskjermen kan brukes til å justere innstillingene. Tilgjengelige alternativer varierer med opptaksmodusen.



Modus	Beskrivelse
 FILMSIMULERING	Velg en filmsimuleringstype. Tilgjengelig i SR+ , P , S , A , og M -modus.
 MOTIVPROGRAM	Velg et motiv. Tilgjengelig i SP -modus.
 AVANSERT FILTER	Velg et avansert filter. Tilgjengelig i Adv. -modus.
 OPT. PORTRETT	Velg portrettforbedringsnivået. Tilgjengelig i OPT. PORTRETT (👤)-modus.

Velge en fokusmodus

Berøringsskjermen kan brukes til å velge fokusmodusen (📖 65).



Berøringszoom

Berøringskontrollene kan brukes til digital zoom uavhengige av modus som er valgt for **PEKESKJERM MODUS** i opptaksmenyen.

- 1 Velg **PÅ** for **BERØRINGSZOOM** i opptaksmenyen.
- 2 Bruk klyp-ut og klyp-inn bevegelser (📖 18) for å zoome inn og ut ved hjelp av digitalt zoom.

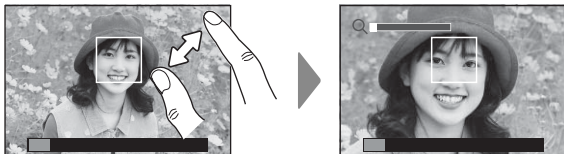

- Uansett hvor du plasserer fingeren vil kameraet zoome inn og ut på midten av rammen.

Kameraet vil fokusere på området valgt for **AF/MF-INNSTILLING > FOKUSOMRÅDE**. Hvis **OMRÅDE** er valgt for **PEKESKJERM MODUS**, kan du velge fokusområde ved å trykke på displayet.

- 3 Ta bilder.

Touch-kontroller for avspilling

Når PÅ er valgt for  PEKESKJERM INNSTILLING i oppsettsmenyen, kan touch-kontroller brukes til følgende avspillingsoperasjoner:

- **Flick:** Dra en finger over skjermen for å vise andre bilder.



- **Zoom:** Plasser to fingre på skjermen og spre dem for å zoome inn.



- **Knip:** Plasser to fingre på skjermen og knip dem sammen for å zoome ut.

 Bilder kan zoomes ut til hele bildet er synlig, men ikke lenger.



- **Dobbeltrykk:** Trykk på skjermen to ganger for å zoome inn på fokuspunktet.



- **Scroll:** Zoom for å kunne se på andre områder av bildet under avspilling.

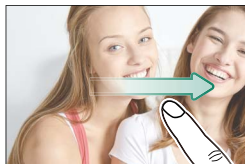

Første trinn

2

Feste skulderstroppen

Fest stroppen til de to stroppfestene som vist nedenfor.

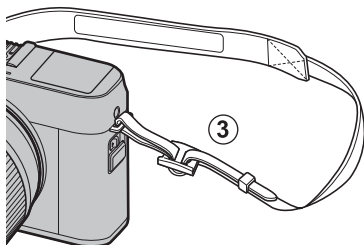
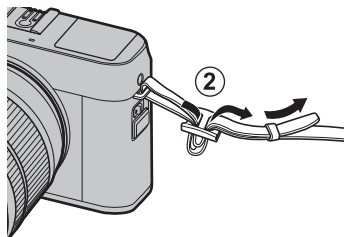
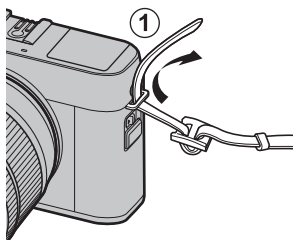

! Fest stroppene som vist.

Sørg for at stroppen er rigtig festet for å unngå å miste kameraet.

Feste objektivet

Kameraet kan benyttes med objektiver med FUJIFILM X-fatningen.

Fjern kamerahusdekslet fra kameraet og objektivets bakre deksel fra objektivet. Sett objektivet i festet, hold merket på objektivet justert etter merket på kameraet (①), og vri deretter objektivet til det klikker på plass (②).

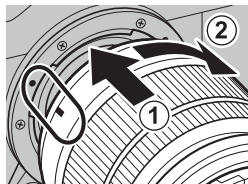

⚠ Når du setter på objektiver, må du sørge for at støv og andre fremmedlegemer ikke kommer inn i kameraet, og være forsiktig så du ikke rører ved kameraets innvendige deler. Ikke trykk på objektivets utløser når du fester objektivet, og sørg for at låsen klikker ordentlig på plass.

Fjerne objektiver

For å fjerne objektivet, må du slå av kameraet, deretter trykke på objektivets utløserknapp (①) og vri objektivet som vist (②).

⚠ For å forhindre at støv samler seg på objektivet eller på innsiden av kameraet, må du sette på objektivdekslet og kamerahusdekslet når objektivet ikke er festet.

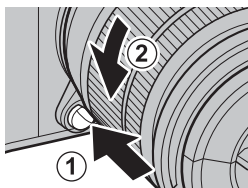

Objektiver og annet ekstra tilbehør

Kameraet kan benyttes med objektiver og tilbehør for FUJIFILM X-fatningen.

⚠ Før du fester eller fjerner (byter) objektiver, må du feste objektivdekslene og kontrollere at objektivene er frie for støv og andre fremmedlegemer. Du må ikke bytte objektiver i direkte sollys eller under andre sterke lyskilder, da lys som rettes inn i de indre delene på kameraet kan forårsake funksjonssvikt.

Sette inn batteriet og et minnekort

Sett inn batteriet og minnekortet som beskrevet nedenfor.

- 1 **Åpne dekslet til batterikammeret.**
Skyv batterikammerets lås som vist og åpne dekslet til batterikammeret.

! Ikke ta ut batteriet mens kameraet er på. Dersom denne forhåndsregelen ikke blir fulgt kan bildefilene eller minnekortene bli skadet.

Ikke bruk overdreven kraft når du håndterer dekslet til batterikammeret.

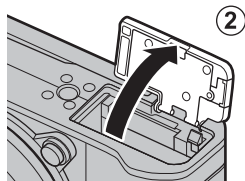
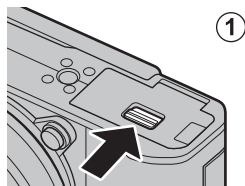

- 2 **Sett inn batteriet.**
Bruk batteriet til å presse batterilåsen til den ene siden. Sett inn batterikontaktene først i retningen som pilen viser. Kontroller at batteriet er sikkert festet.

! Sett inn batteriet i retningen som vises. *Ikke bruk makt og forsøk heller ikke å sette inn batteriet opp ned eller bakvendt.* Batteriet vil gli lett inn i korrekt retning.

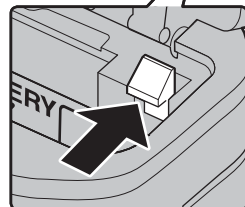
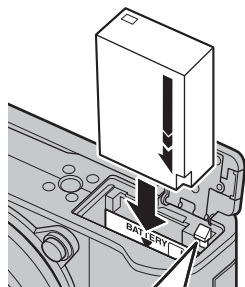

3 Sett inn minnekortet.

Hold kortet i retningen som vises, og skyv det inn til det klikker på plass bakerst i sporet.

 Pass på at kortet er i riktig retning; ikke sett det inn skjevt eller bruk makt.

Formater minnekort før førstegangs bruk, og formater alle minnekort på nytt etter at du har brukt dem i en datamaskin eller annen enhet.

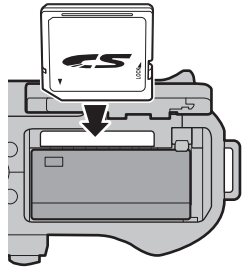

4 Lukk batterikammerets deksel.

Lukk og lås dekslet.

 Dersom dekslet ikke lukker seg, kontroller at batteriet sitter riktig vei. Ikke forsøk å tvinge dekslet igjen.

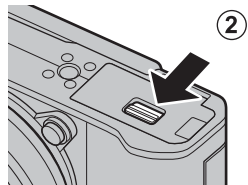
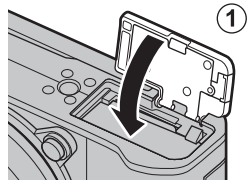

Fjerne batteriet og minnekortet

Før du fjerner batteriet eller minnekortet, *slå av kameraet* og åpne dekslet til batterikammeret.

For å fjerne batteriet, press batterilåsen til siden og la batteriet gli ut av kameraet som vist.

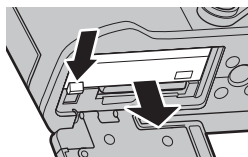

! Batteriet kan bli varmt når det brukes i miljøer med høy temperatur. Vær forsiktig når du tar ut batteriet.

For å fjerne minnekortet, trykk det inn og slipp det sakte ut. Kortet kan nå fjernes for hånd. Når du tar ut et minnekort, kan kortet komme for raskt ut av sporet. Bruk fingeren til å holde det igjen og slipp så kortet forsiktig ut.

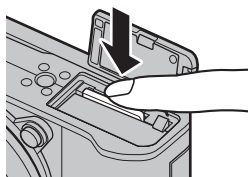

! Trykk på midten av minnekortet når du tar det ut.

Kompatible minnekort

Minnekortene FUJIFILM og SanDisk SD, SDHC og SDXC er testet og godkjent for bruk i kameraet; UHS-I-kort støttes, mens kort med en UHS-hastighetsklasse på 3 eller bedre anbefales for 4K hurtigmodus, multifokus og filmmodus. Du finner en komplett liste over godkjente minnekort på http://www.fujifilm.com/support/digital_cameras/compatibility/. Driften garanteres ikke med andre kort. Kameraet kan ikke brukes med xD-Picture Card- eller MultiMediaCard (MMC)-enheter.

! Ikke slå av kameraet eller ta ut minnekortet mens minnekortet formateres, eller mens data registreres på eller slettes fra kortet. Hvis denne forholdsregelen ikke etterfølges kan det skade kortet.

Minnekort kan låses slik at man ikke kan formatere kortet eller lagre eller slette bilder. Før du setter inn et minnekort, skyv skrivesperren til ulåst posisjon.

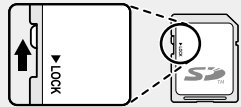

Minnekort er små og kan svelges; oppbevar dem utilgjengelige for barn. Kontakt lege umiddelbart hvis barn svelger minnekort.

miniSD- eller microSD-adaptore som er større eller mindre enn minnekort kommer kanskje ikke ut normalt; dersom kortet ikke kommer ut, må du ta med kameraet til en autorisert servicerepresentant. Ikke ta ut kortet med makt.

Ikke sett etiketter eller andre ting på minnekort. Ikke ta av etiketter da dette kan føre til funksjonsfeil.

Filmopptak kan bli avbrutt med noen typer minnekort.

Når du først tar et bilde etter formatering av et minnekort i kameraet, vil kameraet lage en mappe der det nye bildet og påfølgende bilder blir lagret. Ikke endre navn på eller slett denne mappen. Bruk heller ikke en datamaskin eller en annen enhet til å redigere, slette eller endre navn på bildefilene. Bruk alltid kameraet til å slette bilder; før du redigerer eller omdøper filer, bør du kopiere dem til en datamaskin og redigere eller døpe om kopiene, ikke originalene. Å gi filene i kameraet nye navn kan føre til problemer under avspilling.

Lade batteriet

Batteriet er ikke ladet ved forsendelsen. Slå av kameraet og lad opp batteriet før bruk. Kameraet lader batteriet når det står i kameraet.

! Et NP-W126S oppladbart batteri følger med kameraet. Opplading tar cirka 210 minutter.

1 Koble støpseladapteren til strømadapteren.

Koble til støpseladapteren som vist, og sørg for at den er satt ordentlig inn og klikker på plass i terminalene i strømadapteren.

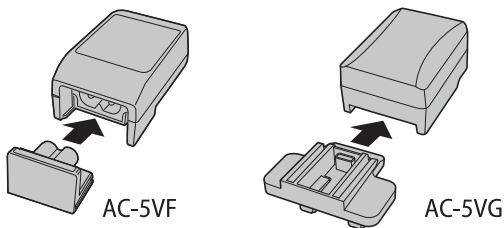

! Støpseladapteren er bare ment til bruk sammen med den medfølgende strømadapteren. Ikke bruk den sammen med andre enheter.

2 Lade batteriet.

Bruk den medfølgende USB-kabelen til å koble kameraet til den medfølgende AC-strømadapteren. Plugg deretter inn strømadapteret til et stømuttak.

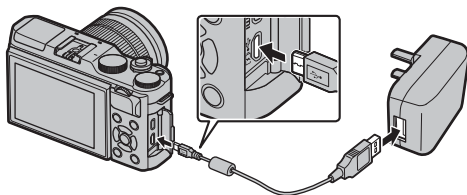

! Koble kabelen til kameraets Micro USB (Micro-B)-kontakt. Se til at tilkoblingene er i riktig retning og sett dem helt inn.

Ladestatus

Indikatorlampen viser batteriets ladestatus som følger:

Indikatorlampe	Batteristatus
På	Batterilading.
Av	Lading fullført.
Blinker	Batterifeil.



Batteriet vil ikke lades opp når kameraet er slått på.

Bruk laderen med adapteren for ditt land eller din region.

Ikke sett etiketter eller andre ting på batteriet. Å ikke ta hensyn til dette kan gjøre det umulig å fjerne batteriet fra kameraet.

Ikke kortslutt batteripolene. Batteriet kan bli overopphetet.

Les advarslene i "Batteriet og strømforsyningen".

Bruk bare batteriladere som er angitt for bruk med batteriet. Å ikke etterfølge denne forhåndsregelen kan føre til feilfunksjon i produktet.

Ikke fjern etikettene fra batteriet eller forsøk å dele eller ta av det ytre dekslet.

Batteriet taper gradvis ladningen når det ikke er i bruk. Lad batteriet i en eller to dager før bruk. Når batteriet blir flatt, har det nådd slutten på sin levetid og må byttes ut.

Trekk ut strømadapteren fra stikkontakten når den ikke er i bruk.

Fjern skitt fra batteripolene med en ren, tørr klut. Å ikke etterfølge denne forhåndsregelen kan forhindre at batteriet lades.

Ladetiden kan øke under svært lave eller høye temperaturer.

Lading via en datamaskin

Batteriet kan lades ved å koble kameraet til en datamaskin. Koble den medfølgende USB-kabelen som vist, kontroller at kontaktene er satt skikkelig i.

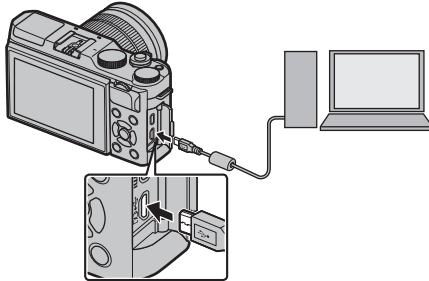



- Batteriet vil ikke lades opp når kameraet er slått på.
- Koble kabelen til kameraets Micro USB (Micro-B)-kontakt.
- Koble kameraet direkte til datamaskinen, ikke bruk USB-hub eller tastatur.
- Ladingen stopper hvis datamaskinen går i hvilemodus; for å fortsette lading, må du aktivere datamaskinen og koble fra og koble til USB-kabelen på nytt.
- Lading støttes kanskje ikke, avhengig av modellen på datamaskinen, datamaskinens innstillinger og datamaskinens gjeldende tilstand.

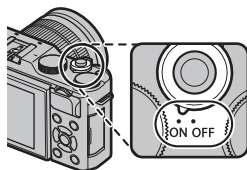

Slå kameraet av og på

Bruk **ON/OFF**-bryteren for å slå av og på kameraet.

Drei bryteren til **ON** for å slå kameraet på, eller til **OFF** for å slå kameraet av.



 Fingeravtrykk og andre merker på objektivlinsen kan påvirke bildene og visningen gjennom objektivet i kameraets skjerm. Hold objektivlinsene rene.

 Trykk på -knappen for å starte avspillingen. Trykk utløserknappen halvveis ned for å gå tilbake til opptaksmodus.

Kameraet slår seg automatisk av hvis ingen operasjoner utføres i tidsrommet angitt i menyen  **STRØMSTYRING > AUTOM. AVSLÅING**. For å aktivere kameraet på nytt hvis det har slått seg av automatisk, trykk utløserknappen halvveis ned eller slå **ON/OFF**-bryteren til **OFF** og deretter tilbake til **ON**.





Valg av **HØY YTELSE** for  **STRØMSTYRING** reduserer oppstartstiden.

Kontrollere batterinivået

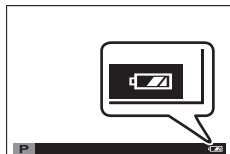
Etter at du har skrudd på kameraet, sjekk batterinivået på displayet.

Batterinivå vises som følger:



Indikator	Beskrivelse
 (hvitt)	Batteriet er delvis utladet.
 (hvitt)	Batteriet er omtrent to tredjedeler oppladet.
 (hvitt)	Batteriet er omtrent en tredjedel oppladet. Lad så snart som mulig.
 (rødt)	Lavt batterinivå. Lad opp batteriet.
 (blinker rødt)	Batteriet er utladet. Slå av kameraet og lad batteriet på nytt.

Grunnleggende oppsett

Når du slår på kameraet for første gang, kan du velge språk og stille inn kameraets klokke. Med standardinnstillingene kan du også pare kameraet med en smarttelefon eller et nettbrett, slik at du senere kan synkronisere klokken eller laste ned bilder. Følg trinnene nedenfor når du slår på kameraet for første gang.

 Hvis du har tenkt til å pare kameraet med en smarttelefon eller et nettbrett, må du installere og starte den nyeste versjonen av FUJIFILM Camera Remote App på smartenheten før du fortsetter. For mer informasjon, besøk:
http://app.fujifilm-dsc.com/en/camera_remote/

1 Slå kameraet på.

En dialogboks for valg av språk vises.

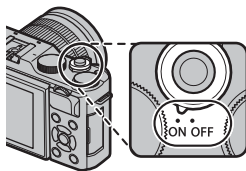

2 Velg et språk.

Marker et språk og trykk på **MENU/OK**.

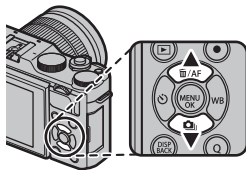

3 Pare kameraet med smarttelefonen eller nettbrettet.

Trykk på **MENU/OK** for å pare kameraet med en smarttelefon eller et nettbrett som kjører FUJIFILM Camera Remote-appen.

 For å hoppe over paring, trykk på **DISP/BACK**.



4 Kontrollere klokkeslettet.

Når paring er fullført, blir du bedt om å stille kameraets klokke til det klokkeslettet som vises på smarttelefonen eller nettbrettet. Kontroller at klokkeslettet er riktig.



For å stille klokken manuelt, trykk på **DISP/BACK** (📖 33).



5 Synkroniser kamerainnstillingene med innstillingene som er konfigurert på smarttelefonen eller nettbrettet.

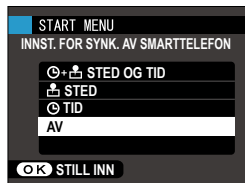

6 Still klokken.

Trykk på **MENU/OK** for å stille kameraklokken til det klokkeslettet som er på smarttelefonen eller nettbrettet, og gå ut til fotograferingsmodus.



Hvis batteriet fjernes i lengre tid, vil kameraklokken bli nullstilt, og språkvalgdialogen vises når kameraet slås på.

Hoppe over det gjeldende trinnet

Trykk på **DISP/BACK** for å hoppe over det gjeldende trinnet. En bekreftelsesdialog vil bli vist; velg **NEI** for å unngå gjentakelse av trinn du hoppet over neste gang kameraet slås på.

Velge et annet språk

For å endre språket:

- 1 Vis språkvalg.**
Vis oppsettmenyen og velg  言語/LANG..
- 2 Velg et språk.**
Marker ønsket alternativ og trykk på **MENU/OK**.

Endre dato og tid

For å stille kameraklokken:

- 1 Vis alternativer for DATO/TID.**
Vis oppsettmenyen og velg  DATO/TID.
- 2 Still klokken.**
Trykk velgeren mot venstre eller høyre for å markere år, måned, dag, time eller minutt og trykk opp eller ned for å endre. Trykk på **MENU/OK** for å stille klokken.

Grunnleggende fotografering og avspilling

3

Ta bilder

Dette avsnittet forklarer grunnleggende fotografering.

1 Velg **SR+**-funksjonen.

Drei funksjonsvelgeren til **SR+** (AVANSERT SR AUTO). Følgende informasjon vil vises på LCD-skjermen.

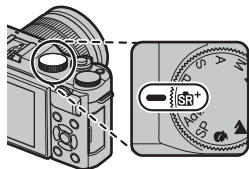

- 1 **Motivikon:** Kameraet velger automatisk et passende motiv.
- 2 **Øyeikonet:** Viser at kameraet fokuserer på motivets øyne.



! I **SR+**-modus justerer kameraet kontinuerlig fokuset og søker etter øyne, noe som øker strømforbruket til batteriet. I tillegg kan lyden av kameraet som fokuserer være hørbar.

2 Iargjør kameraet.

Hold kameraet støtt med begge hender og støtt albueene mot siden av kroppen. Risting eller ustødige hender kan gjøre bildene dine uskarpe.

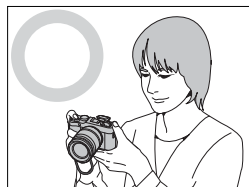

For å unngå at bildene er ute av fokus eller for mørke (undereksponerte), hold fingrene dine og andre objekter unna objektivet, blitsen og AF-hjelpelyset.

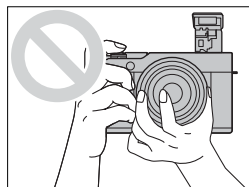

3 Komponer bildet.

Objektiver med zoomringer

Bruk zoomringen til å komponere bildet i displayet. Roter ringen til venstre for å zoome ut, og mot høyre for å zoome inn.

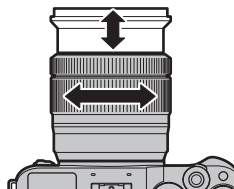

4 Fokuser.

Trykk utløserknappen halvveis inn for å fokusere.

 Hvis motivet er dårlig belyst, kan det hende at AF-hjelpelyset tennes.

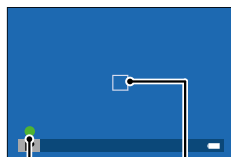

Fokusindi-
kator

Fokusom-
råde

Hvis kameraet klarer å fokusere, piper det to ganger og fokusområdet og fokusindikatoren lyser grønt. Fokus og eksponering vil låses mens utløseren er trykket halvveis ned.

Dersom kameraet ikke kan fokusere, vil fokusområdet bli rødt, **!AF** vises og fokusindikatoren blinker hvitt.

5 Ta bilde.

Trykk utløseren rolig resten av veien ned for å ta bildet.



Se på bilder

Bilder kan vises på LCD-skjermen.

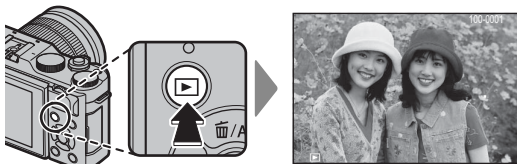
For å se bilder i fullskjerm, trykk .



Flere bilder kan vises ved å trykke valgknappen mot venstre eller høyre eller ved å vri på hovedkommandohjulet. Trykk på valgknappen eller drei kommandohjulet til høyre for å vise bilder i rekkefølgen de ble tatt, trykk til venstre for å vise dem i omvendt rekkefølge. Hold valgknappen nede for å rulle raskt frem til ønsket bilde.

 Bilder som er tatt ved bruk av andre kameraer, er markert med  ("gavebilde")-ikon for å advare om at de ikke kan vises korrekt og at avspillingszoom kanskje ikke er tilgjengelig.



Slette bilder

Bruk (▲)-knappen for å slette bilder.



Slettede bilder kan ikke gjenopprettes. Kopier viktige bilder til en data-maskin eller annen lagringsenhet før du fortsetter.

- 1 Med bilde i fullskjerm, trykk på -knappen og velg **BILDE**.

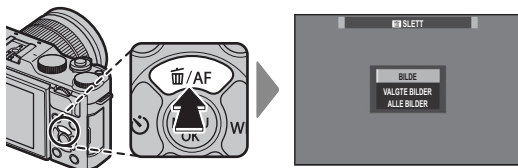

- 2 Trykk velgeren til høyre eller venstre for å bla gjennom bildene, og trykk på **MENU/OK** for å slette (en bekreftelsesdialogboks vises ikke). Gjenta for å slette flere bilder.



Beskyttede bilder kan ikke slettes. Fjern beskyttelsen fra alle bilder du ønsker å slette (135).

Bilder kan også slettes med **SLETT** fra avspillingsmenyen (132).

4

Filmopptak og avspilling



Ta opp filmer

Ta opp filmer med lyd.

- 1 Trykk på  for å begynne å ta opp.

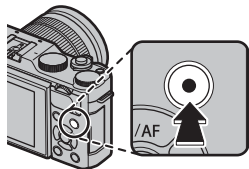

En opptaksindikator (●) og gjenværende tid vises mens opptaket pågår.



- 2 For å avslutte opptaket, trykker du på -knappen igjen. Opptaket slutter automatisk når den maksimale størrelsen nås eller minnekortet er fullt.

Bruke en ekstern mikrofon

Lyd kan tas opp med eksterne mikrofoner som kobles til ved bruk av jacks med diameter 2,5 mm, mikrofoner som krever strømtilkobling kan ikke brukes. Se mikrofonens bruksanvisning for detaljer.

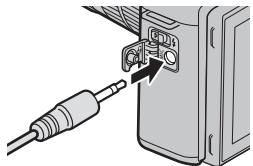



Bruk et minnekort med en UHS-hastighetsklasse på 3 eller bedre når du spiller inn filmer.

Berøringszoom er ikke tilgjengelig under filminnspilling.

Området som tas opp når **PÅ** er valgt for **DIGITAL BILDESTAB**, er mindre enn det som er vist på skjermen.

Lyd tas opp via den innebygde mikrofonen eller en ekstern mikrofon (ekstrautstyr). Ikke dekk til mikrofonen under opptak. Merk at mikrofonen kan plukke opp objektivstøy og andre lyder fra kameraet under opptak.





Vertikale eller horisontale streker kan vises i filmer som inneholder veldig lyse motiver. Dette er normalt og angir ikke en funksjonsfeil.



Indikatorlyset lyser mens opptaket pågår. Under opptak kan eksponeringskompensasjonen endres med inntil ± 2 EV og zoom kan justeres ved hjelp av zoomringen på objektivet (hvis tilgjengelig).

Opptak kan være utilgjengelig ved noen innstillinger, i andre tilfeller kan innstillinger ikke endres under opptak.

Justere filminnstillingene

- Juster filminnstillingene i  **FILMOPPSETT**-menyen.
- Filmtype, rammestørrelse og bildefrekvens kan velges ved bruk av  **FILMOPPSETT > FILM-MODUS**.
- AF-området for filmopptak er valgt ved hjelp av  **FILMOPPSETT > AF-MODUS**; velg mellom **MULTI** og **OMRÅDE**.
- Du kan velge fokusmodus med  **FILMOPPSETT > FOKUSMODUS**; for kontinuerlig fokusjustering, velg **KONTIN. AF**, eller velg **ENKEL AF** og aktiver intelligent ansiktsoppdaging. Intelligent ansiktsoppdaging er ikke tilgjengelig i manuell fokusmodus.

Dybdeskarphet

Manuell justering av blenderåpningen er tilgjengelig i opptaksmodusene **A** og **M**. Juster blenderåpningen før opptaket begynner. Velg et lavt f-nummer for å myke opp bakgrunnsdetaljene. Effekten kan forsterkes ved å øke avstanden mellom motivet ditt og bakgrunnen.

Se på filmer

Vise filmer på kameraet.

Under avspilling i full skjerm blir filmer merket med et  ikon. Trykk velgeren ned for å starte filmavspilling.



Følgende handlinger kan utføres mens en film vises:

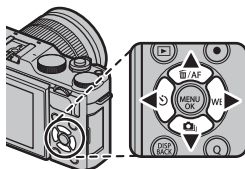

Velger	Avspilling på full skjerm	Avspilling pågår (▶)	Avspilling er satt på pause (⏸)
▲	—	Avslutte avspilling	
▼	Start avspilling	Sett avspilling på pause	Starte/gjenoppta avspilling
◀▶	Se andre bilder	Justere hastighet	Spole enkeltbilder bakover/fremover



Fremdriften vises i displayet under avspilling.

 Dekk ikke til høyttaleren under avspilling.

Lyd spilles ikke av hvis **AV** er valgt for

 **LYD OG BLITS.**



 Trykk på **MENU/OK** for å ta en pause i avspillingen og vise volumkontrollene. Trykk velgeren opp eller ned for å justere lydstyrken, og trykk på **MENU/OK** igjen for å fortsette avspillingen. Volumet kan også justeres fra oppsettmenyen ( 144).

Avspillingshastighet

Skyv velgeren til venstre eller høyre for å justere avspillingshastigheten under avspilling. Hastigheten vises med antall piler (▶ eller ◀).



Piler

Ta fotografier

5

Velge en opptaksmodus

Velg en opptaksmodus utifra scene eller type motiv.

SR⁺ AVANSERT SR AUTO

Når funksjonsvelgeren dreies til SR⁺, optimaliserer kameraet automatisk innstillingene for å passe motivet.

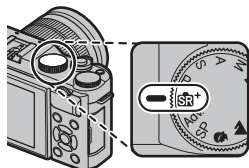

Motivet vises av et ikon på displayet.



Ikon	Motiv	Ikon	Motiv
()	AUTO	()	MAKRO
()	PORTRETT	()	NATTPORTRETT
()	LANDSKAP	()	MOTLYSPORTRETT
()	NATT		

* Motivene i parentes blir valgt dersom kameraet oppdager at motivet beveger seg.

Valgt modus kan variere med opptaksforholdene. Hvis modus og motiv ikke passer sammen, velg **P**-modus eller velg **SP** og velg et motiv manuelt.

Program AE (P)

La kameraet velge lukkerhastighet og blenderåpning for optimal eksponering. Andre verdier som gir samme eksponering kan velges med programjustering.

Drei modushjulet til P.

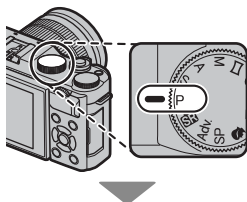

P vises på displayet.

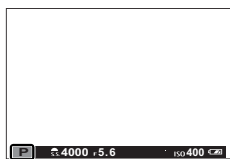

Programjustering

Drei underkommandohjulet for å velge ønsket kombinasjon av lukkertid og blenderåpning (programvalg).

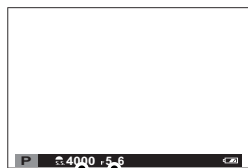

Lukkerhastighet Blenderåpning

⚠ Programvalg er ikke tilgjengelig dersom montert blits støtter TTL auto, eller dersom et automatisk valg er valgt for **DYNAMISK OMFANG** i opptaksmenyen.

🔄 For å avbryte programjustering, slå av kameraet.

Lukkerprioritet AE (S)

Velg en lukkerhastighet og la kameraet justere blenderåpningen for optimal eksponering.

- 1 Drei modushjulet til S.

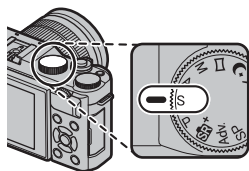

S vises på displayet.

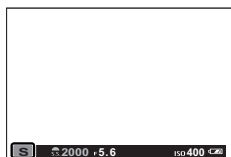

- 2 Bruk underkommandohjulet for å velge en lukkerhastighet.

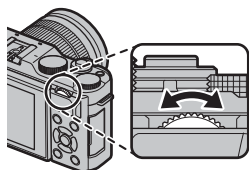

 Hvis korrekt eksponering ikke kan oppnås ved valgt lukkerhastighet, vil blenderåpningen vises i rødt.

Tid (T)

Lukkertider på 1 s eller lengre kalles "lange eksponeringstider". Det anbefales å bruke et stativ for å unngå at kameraet flytter seg under eksponeringen.

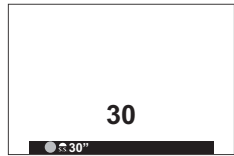

En tidsnedteller vises i displayet mens eksponeringen foregår.

For å redusere "støy" (marmorering) i bilder med lang eksponeringstid, velg **PÅ** for  **LANG EKSPONERING**. Merk at dette kan øke tiden som er nødvendig til å ta bilder etter opptak.

Bruke en fjernutløser

En fjernutløser RR-90 (ekstrautstyr) kan benyttes for lange eksponeringer. RR-90 kobles til via Mikro USB (Mikro-B) USB 2.0 kontakten.

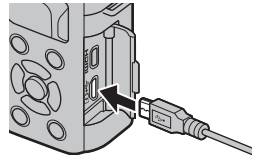

Alternativt kan elektroniske fjernutløser fra tredjeparts forhandlere kobles til via fjernutløserkontakten (ø2,5 mm 3-pols minijack).

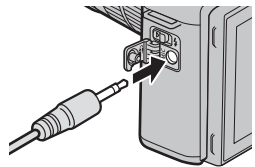

En bekreftelsesdialogboks vises når en tredjepartsutløser kobles til; trykk på **MENU/OK** og velg **FJERN** for  **FILMOPPSETT > MIK/FJERNUTLØSN..**

SJJEKK MIK/FJERNUTLØSNINGS-
INNSTILLINGEN

OK STILL **BACK** HOPP OVER

Blenderprioritet AE (A)

Velg en blenderåpning og la kameraet justere lukkerhastighet for optimal eksponering.

- 1 Drei modushjulet til A.

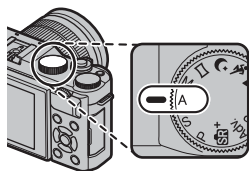

A vises på displayet.



- 2 Bruk underkommandohjulet for å velge en blenderåpning.

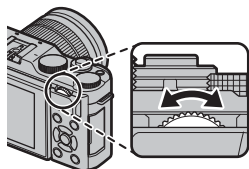

! Hvis korrekt eksponering ikke kan oppnås ved valgt blenderåpning, vil lukkerhastigheten vises i rødt.

Forhåndsvisning dybdeskarphet

Når **FORHÅNDSVISNING FELTDYBDE** er tildelt en funksjonsknapp, kan du trykke på knappen som da viser et -ikon og stopper blenderåpningen på den valgte innstillingen, slik at dybdeskarpheten kan forhåndsvises når motivet i linsen vises på skjermen.



Manuell eksponering (M)

Endre eksponeringen som er valgt av kameraet.

1 Drei modushjulet til M.

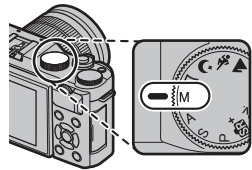

M vises på displayet.

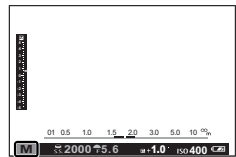

2 Drei på hovedkommandohjulet for å velge lukkertid og på underkommandohjulet for å velge blenderåpning.

Det manuelle eksponeringsdisplayet inkluderer en eksponeringsindikator som viser med hvilken mengde bildet ville være under- eller overeksponert ved de gjeldende innstillingene.

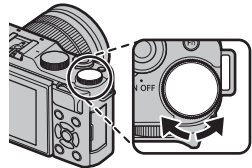

Lukkerhastighet

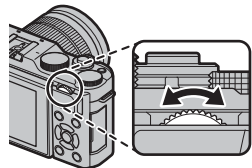

Blenderåpning

Forhåndsvisning av eksponering

For å forhåndsvisse eksponeringen i LCD-skjermen, velg **PÅ** for

SKJERMOPPSETT > F.VIS EKS. M. MOD.. Velg **AV** når du bruker blitsen eller ved andre anledninger der eksponeringen kan endre seg når bildet tas.



Lyspære (B)

For bulb-fotografering, dreier du på hovedkommandohjulet for å velge lukkertiden **BULB**. Det anbefales å bruke et stativ for å unngå at kameraet flytter seg under eksponeringen.

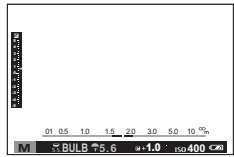

 Lukkeren forblir åpen i opptil 60 sekunder, eller i 1 sekund når den elektroniske lukkeren brukes.

En tidsnedteller vises i displayet mens eksponeringen foregår.

For å redusere "støy" (marmorering) i bilder med lang eksponeringstid, velg **PÅ** for  **LANG EKSPONERING**. Merk at dette kan øke tiden som er nødvendig til å ta bilder etter opptak.

Bruke en fjernutløser

En fjernutløser RR-90 (ekstrautstyr) kan benyttes for lange eksponeringer. RR-90 kobles til via Mikro USB (Mikro-B) USB 2.0 kontakten.

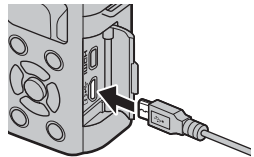

Alternativt kan elektroniske fjernutløser fra tredjeparts forhandlere kobles til via fjernutløserkontakten (ø2,5 mm 3-pols minijack).

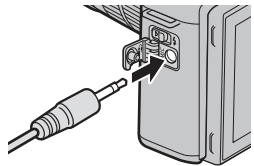

 En bekreftelsesdialogboks vises når en tredjepartsutløser kobles til; trykk på **MENU/OK** og velg **FJERN** for  **FILMOPPSETT > MIK/ FJERNUTLØSN.**

SJJEK MIK/FJERNUTLØSNINGS-
INNSTILLINGEN
OK STILL **OK** HOPP OVER

PANORAMA

Følg instruksjoner på skjermen for å lage et panorama.

- 1 Drei modushjulet til  (PANORAMA).

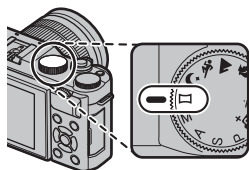

- 2 For å velge vinkelen du vil panorere kameraet mens du tar bilder, trykk til venstre på kommandohjulet. Marker en størrelse og trykk på **MENU/OK**.
- 3 Trykk velgeren mot høyre for å velge et alternativ for panorering. Marker en panoreringsretning og trykk på **MENU/OK**.
- 4 Trykk utløseren helt ned for å starte opptaket. Du behøver ikke holde utløseren nede mens bildene tas.
- 5 Panorer kameraet i pilens retning. Bildeserien slutter automatisk når kameraet er panoreert til slutten av instruksjonene, og panoramaet er komplett.



For beste resultat

For best resultat, bruk et objektiv med brennvidde på 35 mm eller mindre (50 mm eller mindre ved 35 mm format). For beste resultat, hold albuen mot siden og beveg kameraet langsomt i en liten sirkel med jevn hastighet mens du holder kameraet horisontalt, og passer på å kun panorere i retningen vist på instruksjonen. Bruk et stativ for beste resultat. Dersom ønsket resultat ikke oppnås, prøv å panorere ved en annen hastighet.



Opptaket slutter dersom utløseren trykkes hele veien ned under fotograferingen. Det er ikke sikkert at det vil bli tatt opp et panorama dersom utløseren trykkes ned før panoramaet er fullført.

Panorama lages av flere bilder, eksponering for hele panoramaet bestemmes av det første bildet. Kameraet kan i noen tilfeller ta opp en større eller mindre vinkel enn ønsket, eller være ute av stand til å sy bildene sammen perfekt. Det er ikke sikkert den siste delen av panoramaet tas opp dersom fotograferingen tar slutt før panoramaet er komplett.

Fotograferingen kan avbrytes dersom kameraet panoreres for fort eller for langsomt. Panoreres kameraet i en annen retning enn vist, avbrytes fotograferingen.

Det er ikke sikkert ønsket resultat oppnås med motiv i bevegelse, motiv nært kamera, konstante motiver som himmelen eller en eng, motiver i konstant bevegelse, som bølger og fossefall, eller motiv som har markerte endringer i lyshet. Panorama kan bli uskarpe dersom motivet er dårlig belyst.

Se på panorama

Ved avspilling i full ramme kan du bruke underkommandoen til å zoome inn eller ut. Alternativt kan du spille panoramaet tilbake ved bruk av velgeren.

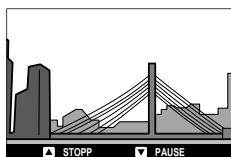
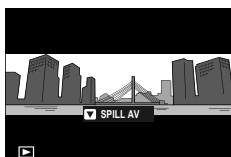

Trykk velgeren ned for å starte avspilling og trykk en gang til for å pause den. Trykk velgeren til venstre eller høyre for å velge panoreringsretningen under avspilling eller for å bla manuelt i panoramaet når avspilling er pauset; vertikale panoramaer blas vertikalt, horisontale panoramaer blas horisontalt. For å avslutte enkeltbilde-avspillingen, trykk velgeren opp. For å se andre bilder, gå ut til fullskjermavspilling og trykk velgeren mot venstre eller høyre.



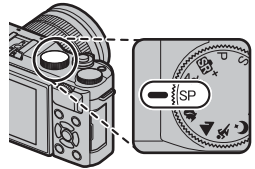

SP MOTIVPROGRAM /  /  /  / 

Kameraet har et utvalg av "motiver", som hver er tilpasset spesielle opptaksforhold eller en spesifikk motivtype.

1 Drei modushjulet til **SP (MOTIVPROGRAM)**.



Følgende motiver kan velges med funksjonsvelgeren:

Motiv	Beskrivelse
 OPT. PORTRETT (👤)	Velg dette for en myk hud effekt når du tar portretter. Hvis PÅ er valgt for PEKESKJERM INNSTILLING , kan du velge portrettforsterkernivået ved bruk av berøringskontrollene.
 LANDSKAP	Velg dette for bilder av bygninger og landskap i dagslys.
 SPORT	Velg dette alternativet når du skal fotografere motiver som beveger seg.
 NATT	Velg denne modusen for dårlig belyste skumrings- eller nattmotiver.

2 Trykk på **MENU/OK** mens funksjonsbeskrivelsen vises.

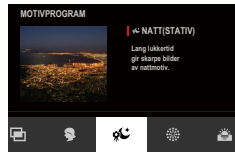

 Dersom visningen gjennom objektivet vises på LCD-skjermen, trykk på **MENU/OK** og velg **MOTIVPROGRAM** i opptaksmenyen.

3 Merk ett av de følgende alternativene, og trykk på MENU/OK.

Motiv	Beskrivelse
 PORTRETT	Velg dette for portretter.
 NATT (STATIV)	Velg denne modusen for lange lukkertider når du fotograferer om natten.
 FYRVERKERI	Lange lukkertider blir brukt til å fange opp det forlenkede lysutbruddet fra fyrverkeri.
 SOLNEDGANG	Velg denne modusen for å fange opp de intense fargene i soloppganger og solnedganger.
 SNØ	Velg dette for klare og skarpe bilder som fanger klarheten i omgivelser dominert av hvit snø.
 STRAND	Velg dette for klare og skarpe bilder som fanger opp glansen på en solopplyst strand.
 FEST	Fang innendørs bakgrunnslys under forhold med lite lys.
 BLOMSTER	Gir mer fargerike og varme bilder av blomster.
 TEKST	Ta tydelige bilder av tekst eller tegninger på trykk.
 MULTIEKSPONERING	Lag et fotografi som kombinerer to eksponeringer ( 61).

Multieksponeringer

Lag et fotografi som kombinerer to eksponeringer.



- 1 Velg  **MULTIEKSPONERING** i sceneposisjonsmenyen.
- 2 Ta det første bildet.
- 3 Trykk på **MENU/OK**. Det første bildet vil overlappe på visningen gjennom objektivet og du vil bli bedt om å ta det andre bildet.



For å gå tilbake til trinn 2 og ta det første bildet om igjen trykker du valgknappen til venstre. For å lagre det første opptaket og avslutte uten å lage en multieksponering, trykk på **DISP/BACK**.

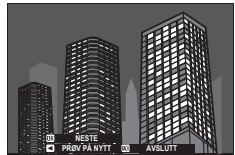

- 4 Ta det andre bildet mens du bruker det første bildet som en veiledning.

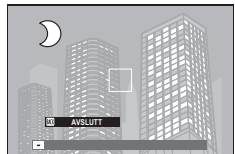

- 5 Trykk på **MENU/OK** for å lage en multi-eksponering, eller trykk velgeren til venstre for å gå tilbake til trinn 4 og ta det andre bildet om igjen.



Adv. AVANSERT FILTER

Ta bilder med filtereffekter.

- 1 Drei modushjulet til **Adv. (AVANSERT FILTER)**.

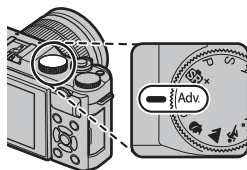

- 2 Trykk på **MENU/OK** mens funksjonsbeskrivelsen vises.



 Dersom visningen gjennom objektivet vises på LCD-skjermen, trykk på **MENU/OK** og velg  **AVANSERT FILTER** i opptaksmenyen.

- 3 Merk ett av de følgende alternativene, og trykk på **MENU/OK**.

Filter	Beskrivelse
 LEKEKAMERA	Velg dette for en retro lekekameraeffekt.
 POP-FARGE	Lag høykontrastbilder med mettede farger.
 HØY-TAST	Lag lyse bilder med lav kontrast.
 LAV-NØKKEL	Lage uniforme mørke toner med lite vektlegging av lyssterke områder.
 FISH EYE	Lage forvring.eff. fra fiskeøyeobjektiv.
 DYNAMISK TONE	Dynamisk toneuttrykk brukes for å gi en fantasieffekt.
 HDR-KUNST	Lag kunstnerisk effekt ved å betone fargegjengivelse og dynamisk område.
 MINIATYR	De øverste og nederste kantene på bildene blir uskarpe for å gi en dioramaeffekt.





Filter	Beskrivelse
 STJERNEFILTER	Lage stjernemønster der linjer stråler ut fra lyse gjenst. Krysskjerfilterets effekt kan sees etter fotografering.
 DELVIS FARGE (RØD)	Områdene av bildet som er i den valgte fargen registreres i den fargen. Alle andre områder på bildet registreres i svart og hvitt.
 DELVIS FARGE (ORANSJE)	
 DELVIS FARGE (GUL)	
 DELVIS FARGE (GRØNN)	
 DELVIS FARGE (BLÅ)	
 DELVIS FARGE (LILLA)	
 TÅKEFJERNING	Lag klarere bilder med fjerning av tåke.
 MYK FOKUS	Lag et uttrykk som er jevnt og mykt gjennom hele bildet.

 Avhengig av motiv og kamerainnstillinger, kan bilder i noen tilfeller bli kornete eller variere i lysstyrke eller nyanse.

Autofokus

Ta bilder med autofokus.



- 1 Bruk  **AF/MF-INNSTILLING > FOKUSMODUS** for å velge en fokusmodus ( 65).
- 2 Bruk  **AF/MF-INNSTILLING > AF-MODUS** for å velge en AF-modus ( 67).
- 3 Velg posisjonen og størrelsen på fokusområdet ( 69).

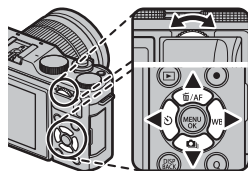

- 4 Ta bilder.







For informasjon om autofokussystemet, besøk:
<http://fujifilm-x.com/af/en/index.html>

Fokusmodus

Bruk alternativet **FOKUSMODUS** i menyen **AF/MF-INNSTILLING** for å velge hvordan kameraet fokuserer.

- 1 Trykk på **MENU/OK** for å vise menyene.
- 2 Velg **AF/MF-INNSTILLING > FOKUSMODUS** i opptaksmenyen.
- 3 Velg mellom følgende alternativer:

Modus	Beskrivelse
 MANUELL FOKUS	Fokuser manuelt ved hjelp av objektivets fokusring. Velg denne for manuell fokuskontroll eller i situasjoner der kameraet ikke klarer å fokusere med autofokus (73).
 KONTIN. AF	Fokus justeres kontinuerlig for å gjenspeile endringer i avstanden til motivet mens utløseren er trykket halvveis ned. Bruk for motiver i bevegelse. Øyedeteksjons-AF er ikke tilgjengelig.
 ENKEL AF	Fokus låses når utløseren er trykket halvveis ned. Bruk for stillestående motiver.

 Uansett hvilket alternativ du velger, vil manuell fokus bli brukt når objektivet er i manuell fokusmodus.

Hvis **PÅ** er valgt for **AF/MF-INNSTILLING > PRE-AF**, vil fokus justeres kontinuerlig i modusene **AF-S** og **AF-C** selv når du ikke trykker ned utløseren.

Fokusindikatoren

Fokusindikatoren lyser grønt når motivet er i fokus og blinker hvitt når kameraet ikke er i stand til å fokusere. Parenteser (" () ") indikerer at kameraet fokuserer og vises kontinuerlig i modus **AF-CL**. **MF** vises i manuell fokusmodus.

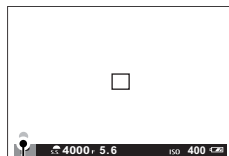

Fokusindikator





Autofokusalternativer (AF-modus)

Velg hvordan kameraet fokuserer i modus **AF-S** og **AF-C**.



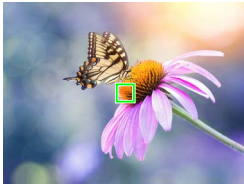

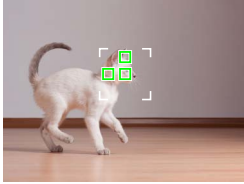
- 1 Trykk på **MENU/OK** og velg opptaksmenyen.
- 2 Velg **[AF-ikon] AF/MF-INNSTILLING > AF-MODUS**.
- 3 Velge en AF-modus.

Hvordan kameraet skal fokusere avhenger av fokusmodusen.

Fokusmodus **AF-S** (ENKEL AF)

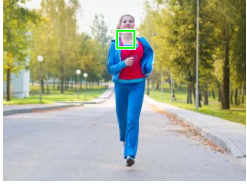
Alternativ	Beskrivelse	Eksempelbilde
 ENKELT PUNKT	Kameraet fokuserer på motivet i valgt fokuspunkt. Bruk for nøyaktig fokus på valgt motiv.	
 SONE	Kameraet fokuserer på motivet i valgt fokussone. Fokussoner inkluderer flere fokuspunkter, noe som gjør det enklere å fokusere på motiver som er i bevegelse.	
 VID/SPORING	Kameraet fokuserer automatisk på høykontrastmotiver; områdene i fokus vises.	

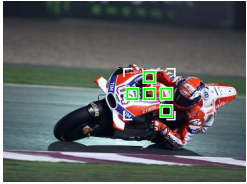
Fokusmodus (KONTIN. AF)

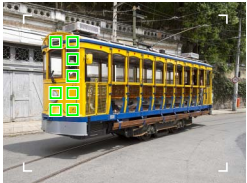
Alternativ	Beskrivelse	Eksempelbilde
 ENKELT PUNKT	Fokus følger motivet i valgt fokuspunkt. Bruk til motiver som beveger seg mot eller vekk fra kameraet.	
 SONE	Fokus følger motivet i valgt fokus-sone. Bruk for motiver som beveger seg forholdsvis forutsigbart.	
 VID/SPORING	Fokus følger motiver som beveger seg gjennom et stort område i bildet.	

Fokuspunktvalg

Velg et fokuspunkt for autofokus.

Vise fokuspunktdisplayet

- 1 Trykk velgeren opp (AF) for å vise fokuspunktdisplayet.

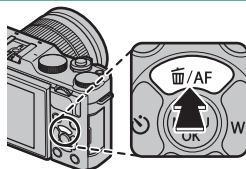

- 2 Bruk velgeren og underkommando-hjulet for å plassere fokusrammen over ønsket fokuspunkt.

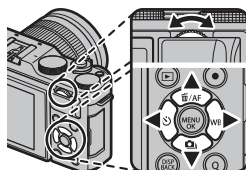







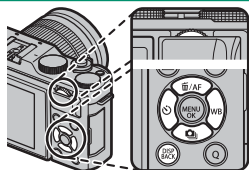



 Du kan også få tilgang til fokusområdevalg via opptaksmenyen.

Velge et fokuspunkt

Bruk velgeren for å velge fokuspunktet og underkommandohjulet for å velge størrelsen på fokusområdet. Prosedyren varierer med alternativet valgt for AF-modus.







	Valgknapp	DISP/BACK-knapp	Underkommandohjul	
AF-modus	 Trykk på	 Trykk på	 Rotere	 Trykk på
	Velg fokuspunkt	Velg midtre fokuspunkt	Velg mellom 5 bildestørrelser	Gjenoppsett opprinnelig størrelse
			Velg mellom 3 bildestørrelser	
			—	

 Manuelt valg av fokuspunkter er ikke tilgjengelig når  VID/SPORING er valgt i fokusmodus .

Fokuspunktdisplayet

Fokuspunktdisplayet varierer med alternativet valgt for AF-modus.

 Fokusområder vises med små firkanter (□), fokussoner med de store firkantene.

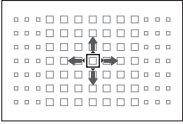
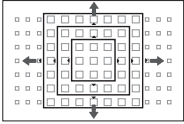
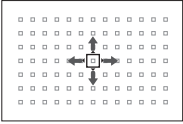
AF-modus		
 ENKELT PUNKT	 SONE	 VID/SPORING
		
Velg enkelt fokuspunkt.	Velg mellom soner med fokuspunkter på 7 × 7, 5 × 5 eller 3 × 3.	Plasser fokusområdet over motivet og trykk på MENU/OK .

Tilgjengelige fokuspunkter

TTL kontrastgjenkennende AF tilbyr flere fokuspunkter (①) enn intelligent hybrid AF (②), som kombinerer fasedeteksjon med TTL kontrastgjenkennende AF.

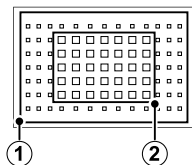

Valg av fokusområde for seriemodus

Når kontinuerlig høy hastighet (H) er valgt for drivemodus, blir antallet fokusrammer som er tilgjengelige i fokusmodus  redusert.

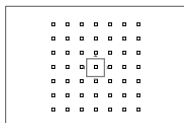

Enkelt punkt

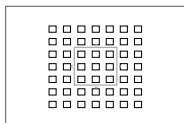

Sone

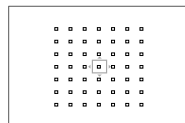

Spring

Autofokus

Selv om kameraet er utstyrt med et høypresisjons autofokussystem, kan det være ute av stand til å fokusere på motivene nevnt under.

- Meget blanke objekter som speil eller bilkarosserier.
- Objekter som blir fotografert gjennom et vindu eller andre reflekterende ting.
- Mørke motiver, og motiver som absorberer lys i stedet for å reflektere det, slik som hår eller pels.
- Flyktige motiver, slik som røyk eller flammer.
- Motiver som viser liten kontrast i forhold til bakgrunnen.
- Motiver plassert foran eller bak et høykontrastsobjekt som også er i fokusområdet (for eksempel et motiv fotografert mot en bakgrunn med høykontrastelementer).

Kontrollere fokus

For å zoome inn på det valgt fokusområde for nøyaktig fokus, trykk på midten av underkommandohjulet. Trykk igjen for å avbryte zoom.

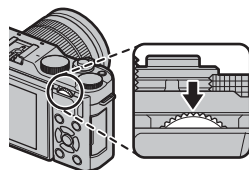

Normal visning



Fokuszoom



I fokusmodus **MF-S**, kan zoom justeres ved å dreie på underkommandohjulet. Fokuszoom er ikke tilgjengelig i fokusmodus **MF-L** eller når **AF/MF-INNSTILLING > PRE-AF** er på eller et alternativ annet enn **ENKELT PUNKT** er valgt for **AF-MODUS**.

Manuell fokus

Juster fokus manuelt.



- 1 Velg **MANUELL FOKUS** for **AF/MF-INNSTILLING > FOKUSMODUS**.

MF vises på displayet.

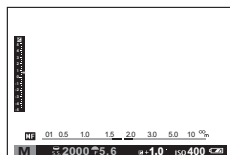

- 2 Fokuser manuelt ved hjelp av objektivets fokusering. Roter ringen til venstre for å redusere fokusavstanden, til høyre for å øke den.

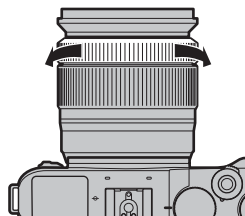

- 3 Ta bilder.

Bruk **FOKUSRING**-alternativet i oppsettsmenyen for å snu rotasjonsretningen for fokuseringen.

Uansett hvilket alternativ du velger, vil manuell fokus bli brukt når objektivet er i manuell fokusmodus.

ØYEBLIKKS-AF kan tilordnes **Fn**-knappen, slik at knappen kan brukes til å raskt fokusere på motivet i valgt fokusramme når kameraet er i manuell fokusmodus.

Kontrollere fokus

Forskjellige alternativer er tilgjengelige for å kontrollere fokus i manuell fokusmodus.

Den manuelle fokusindikatoren

Den manuelle fokusindikatoren indikerer hvor godt fokusavstanden er tilpasset avstanden til motivet i fokusrammene.

Den hvite linjen indikerer avstanden til motivet i fokusområdet (i meter eller fot i henhold til alternativet som er valgt for

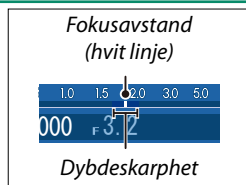

SKJERMOPPSETT > FOKUSAVSTAND i

oppsettsmenyen), den blå linjen er dybdeskarpheten, eller med andre ord, avstanden foran og bak motivet som synes å være i fokus.

Hvis både **AF AVSTANDSINDIKATOR** og **MF AVSTANDSMÅLER** er valgt på **SKJERMOPPSETT > TILPASSET BILDE INNST** listen, kan dybdeskarpheten også forhåndsvises ved bruk av dybdeskarphetsindikatoren i standarddisplayet. Bruk **DISP/BACK**-knappen for å vise standardindikatorene.

Fokuszoom

Hvis **PÅ** er valgt for **SKJERMOPPSETT > FOKUSSJEKK**, vil kameraet automatisk zoome inn på det valgte fokusområdet når fokusringen dreies. Zoom kan justeres ved å dreie underkommandohjulet. Trykk på midten av underkommandohjulet for å avslutte zoomingen.

Høykontrastfokus

Velg **FOKUSTOPPMERKING** for **MF-HJELP** for å markere høykontrastkonturer. Når du fokuserer, dreier du på fokusringen til motivet er markert.

Du kan vise menyen **MF-HJELP** ved å trykke og holde ned midten av underkommandohjulet.



Eksponeringskompensasjon

Juster eksponering.



Drei hovedkommandohjulet for å justere eksponeringen.

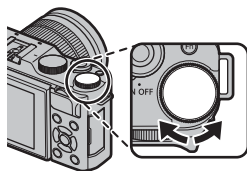

Mengden kompensasjon som er tilgjengelig varierer med valgt opptaksmodus.

Fokus-/eksponeringslås

Komponer bilder med motiv utenfor sentrum.



- 1 Fokus:** Plasser motivet i fokusområdet, og trykk utløseren halvveis ned for å låse fokus og eksponering. Fokus og eksponering vil forbli låst mens utløseren er trykket halvveis ned (AF/AE-lås).

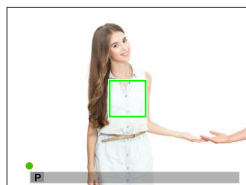

- 2 Komponer på nytt:** Hold utløseren trykket halvveis ned.

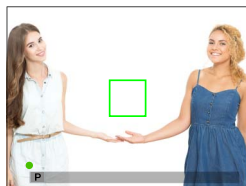

- 3 Ta bilde:** Trykk utløserknappen helt ned.

AF-L og AE-L-knappene

Hvis **AE-LÅS**, **AF-LÅS**, eller **AE/AF-LÅS** er tilordnet **Fn**-knappen, vil fokus og/eller eksponering låses mens **Fn**-knappen trykkes ned og forbli låst selv når utløseren trykkes halvveis ned.

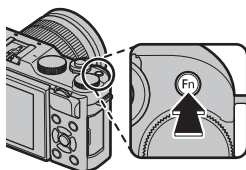

WB Hvitbalanse

For naturlige farger velger du et hvitbalansealternativ som passer til lyskilden.



- 1 Trykk velgeren til høyre (**WB**) for å vise alternativer for hvitbalanse.

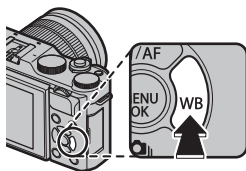



- 2 Marker det ønskede alternativet, og trykk enten på **MENU/OK** for å velge det markerte alternativet og vise et display der hvitbalansen kan finjusteres med velgeren, eller trykk på **DISP/BACK** for å velge det markerte alternativet uten finjustering.





 Du kan også få tilgang til hvitbalansealternativene fra opptaksmenyen.

HVITBALANSE

Følgende alternativer for hvitbalanse er tilgjengelige.

Alternativ	Beskrivelse
AUTO	Hvitbalansen justeres automatisk.
	Mål en verdi for hvitbalanse.
	Velg en fargetemperatur.
	For motiver i direkte sollys.
	For motiver i skyggen.
	Bruk med "dagslys"-fluorescerende lys.
	Bruk med "varmt hvitt"-fluorescerende lys.
	Bruk med "kjølig hvitt"-fluorescerende lys.
	Bruk under blendende belysning.
	Reduserer blåskjæret som vanligvis assosieres med undervannsbelysning.

 Resultatene varierer med opptaksforholdene. Se på bildet etter fotografering for å kontrollere fargene.

Hvitbalansen justeres for blits kun i **AUTO**- og -modus. Slå blitsen av ved bruk av andre hvitbalansealternativer.

Egendefinert hvitbalanse

Velg  for å justere hvitbalanse for uvanlige lysforhold. Målealternativene for hvitbalanse vises. Komponer et hvitt motiv slik at det fyller skjermbildet, trykk utløseren helt ned for å måle hvitbalansen (for å velge siste egendefinerte verdi uten å måle hvitbalansen, trykk på **DISP/BACK** eller trykk på **MENU/OK** for å velge siste verdi og vise dialogen for finjustering).



- **Dersom "FULLFØRT!" vises**, trykker du på **MENU/OK** for å bestemme hvitbalansen som den målte verdien.
- **Dersom "UNDER" vises**, øker du eksponeringskompensasjonen og prøver igjen.
- **Dersom "OVER" vises**, senk eksponeringskompensasjonen, og prøv igjen.

K: Fargetemperatur

Hvis du velger **K** i hvitbalansemenyen, blir en liste over fargetemperaturer vist. Marker en fargetemperatur og trykk på **MENU/OK** for å velge det markerte alternativet og vise dialogboksen for finjustering.

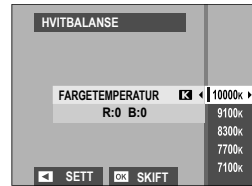

Fargetemperatur

Fargetemperatur er et objektivt mål på fargen til en lyskilde, uttrykt i Kelvin (K). Lyskilder med en fargetemperatur nært direkte sollys framstår som hvite; lyskilder med lavere fargetemperatur har en gul eller rød teint, mens de med høyere fargetemperatur har et skjær av blått. Du kan matche fargetemperaturen til lyskilden eller velge alternativer som avviker klart fra fargen på lyskilden for å gjøre bildene "varmere" eller "kaldere".



Bruke selvutløseren

Bruk selvutløseren for gruppebilder eller selvportretter, for å unngå uskarpheter forårsaket av kamerabevegelse eller til å automatisk utløse lukkeren når de valgte betingelsene er oppfylt.



- 1 Trykk velgeren til venstre (☺) for å vise alternativer for selvutløseren.

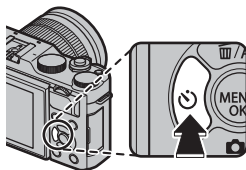

- 2 Merk ett av de følgende alternativene og trykk på **MENU/OK**.

Alternativ		Alternativ	
2 SEK	82	BUDDY	84
10 SEK	82	GRUPPE	84
AUTO-LUKKER - ANSIKT	83	AV	—
SMIL	83		



Stå bak kameraet når du bruker utløseren. Står du foran objektivet, kan du forstyrre fokus og eksponering.

Selvutløseren slår seg av automatisk når kameraet slås av.



For å stoppe selvutløseren før bildet blir tatt, trykk på **DISP/BACK**.



Hvis du velger **AUTO-LUKKER - ANSIKT**, **SMIL**, **BUDDY**, eller **GRUPPE** sett **AF/MF-INNSTILLING** > **INNST ANSIKT-/ØYEPÅVISNING** til **ANSIKT PÅ/ØYE AV**. Den opprinnelige innstillingen gjenopprettes når selvutløseren er slått av.

Du kan også velge selvutløseralternativene fra opptaksmenyen.

2 SEK/10 SEK

Lukkeren utløses 2 eller 10 sekunder etter at utløseren trykkes ned.

- 1 Merk ett av de følgende alternativene i selvutløsermenyen og trykk på **MENU/OK**.

Alternativ	Beskrivelse
 2 SEK	Lukkeren utløses to sekunder etter at du trykker på utløseren. Bruk for å redusere uskarphet som skyldes bevegelse i kameraet når utløseren trykkes ned. Selvutløserlampen blinker når tidtakeren teller ned.
 10 SEK	Lukkeren utløses ti sekunder etter at du trykker på utløseren. Bruk med bilder der du ønsker å være med selv. Selvutløserlampen vil blinke rett før bildet blir tatt.

- 2 Trykk utløseren helt ned for å starte selvutløseren. En nedtel-
lingstimer vises i displayet; bildet vil bli tatt når tiden utløper.

AUTO-LUKKER - ANSIKT

Bildet vil bli tatt når kameraet oppdager et portrettmotiv vendt mot linsen.

- 1 Marker  (**AUTO-LUKKER - ANSIKT**) i selvutløsermenyen og trykk på **MENU/OK**.
- 2 Ram inn et portrettmotiv i displayet. Kameraet vil starte ansiktsoppdagelse og frigjøre utløseren når motivet vender mot linsen.





 Kameraet kan ikke oppdage motiver som ikke vender mot kameraet eller hvis øyne er skjult.

SMIL

Kameraet utløser lukkeren når motivet smiler.

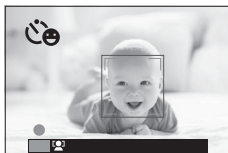
- 1 Marker  (**SMIL**) i selvutløsermenyen og trykk på **MENU/OK**.
- 2 Ram inn portrettmotiver i displayet. Kameraet vil starte ansiktsoppdagelse og frigjøre utløseren når noen av motivene smiler.



 Det kan være at kameraet ikke kan oppdage motiver som ikke er vendt mot kameraet eller hvis øynene er skjult av hår eller andre gjenstander.

BUDDY

Kameraet tar et bilde når det oppdager to motiver tett sammen.

1 Marker  (**BUDDY**) i selvutløsermenyen og trykk på **MENU/OK**.

2 Når du blir bedt om å velge hvor nær motivene må være hverandre før selvutløseren starter, marker ønsket alternativ og trykk på **MENU/OK** (den nødvendige nærhetsgraden vises med hjerteikoner i opptaksskjermen: jo flere hjerter, jo nærmere må motivene være hverandre).

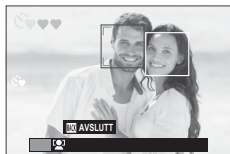

- **LV.1 (NÆR):** Selvutløseren starter når motivene er nær nok til å holde hverandre i hendene.
- **LV.2 (NÆRBILDE):** Selvutløseren starter når motivene er skulder til skulder.
- **LV.3 (SUPER NÆR):** Selvutløseren starter når motivene er kinn-til-kinn.



Selvutløseren starter kun når motivene er tilstrekkelig nære hverandre; lukkeren utløses et sekund senere.

GRUPPE

Kameraet tar et bilde når det oppdager det valgte antallet portrett-motiver.

1 Marker  (**GRUPPE**) i selvutløsermenyen og trykk på **MENU/OK**.

2 Marker ønsket antall motiver (1 til 4) og trykk på **MENU/OK** (antallet motiver indikeres av -ikonene i opptaksskjermen). Selvutløseren starter kun når det valgte antallet motiver er i rammen; lukkeren utløses to sekunder senere.





Variierende







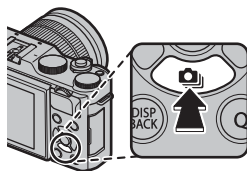

Du kan variere innstillingene automatisk over en bildeserie.





- 1 Trykk velgeren ned () for å vise bracketingalternativer.



- 2 Trykk velgeren opp eller ned for å markere ett av følgende:

Alternativ		Alternativ	
 AE BKT	86	 HVITBAL. BKT	86
 ISO BKT	86	 DYNAMISK OMFANG BKT	87
 FILMSIMULERING BKT	86	 HDR	87

- 3 Skyv velgeren mot venstre eller høyre for å markere ønskede bracketinginnstillinger og trykk på **MENU/OK** for å velge det markerte alternativet.

 Bracketinginnstillinger for AE og filmsimuleringsbracketing velges med alternativene  **AE BKT-INNSTILLING** og  **FILMSIMULERING BKT** i opptaksmenyen.

- 4 Ta bilder.

AE BKT

Bruk  **AE BKT-INNSTILLING** for å velge variasjonsmengden og antall opptak. Hver gang lukkerknappen trykkes ned, tar kameraet det angitte antall bilder: ett som bruker den målte verdien for eksponering og over- eller underekponert med de andre multipler av valgt mengde for alternative eksponeringer.

 Uavhengig av variasjonsstørrelsen vil eksponeringen ikke overstige grenseverdiene til lysmålersystemet.

ISO BKT

Velg en variasjonsmengde (± 1 , $\pm 2/3$, eller $\pm 1/3$). Hver gang lukkeren utløses, vil kameraet ta et bilde med nåværende følsomhet og behandle det for å lage to kopier i tillegg, ett med økt følsomhet og ett med redusert følsomhet med valgt trinnstørrelse.

FILMSIMULERING BKT

Hver gang lukkeren utløses, tar kameraet ett bilde og behandler det for å lage totalt tre kopier med forskjellige innstillinger for filmsimulering, valgt med alternativet  **FILMSIMULERING BKT** i opptaksmenyen.

HVTBAL. BKT

Velg en variasjonsmengde (± 1 , ± 2 , eller ± 3). Hver gang utløseren trykkes ned, tar kameraet et bilde og behandler det for å lage tre kopier: ett med gjeldende hvitbalanseinnstilling, ett med finjusteringen økt med den valgte mengden og et annet med finjusteringen redusert med den valgte mengden.

DYNAMISK OMFANG BKT

Hver gang utløseren trykkes, tar kameraet tre bilder med forskjellige dynamiske omfang: 100 % for det første, 200 % for det andre og 400 % for det tredje.



Når variasjon for dynamisk omfang er på, begrenses følsomheten til et minimum på ISO 800 (eller til et minimum på ISO 200 til 800 når et autoalternativ er valgt for følsomhet), men den tidligere innstilte følsomheten gjenoprettes når variasjonen er ferdig.

HDR

Hver gang utløserknappen trykkes inn, tar kameraet flere bilder med forskjellige eksponeringer og kombinerer dem i et enkelt høydynamisk bilde, noe som reduserer tap av detaljer i høylys og skygger. Velg hvor mye kameraet varierer eksponeringen mellom **AUTO, 1.0 EV, 1.5 EV, 2.0 EV, 2.5 EV** og **3.0 EV**.



Hold kameraet stødig. Hvis kameraet flyttes eller motivet endres under fotograferingen, kan bildene registreres separat i stedet for å bli kombinert til et enkelt bilde. Kameraet kan mislykkes i å ta et bilde hvis motivet beveger seg under fotografering.



Kameraet viser det kombinerte bildet etter opptak. Trykk på **MENU/OK** for å lagre bildet eller **DISP/BACK** for å avslutte HDR-opptak uten å ta opp bildet.









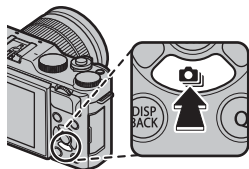

Kontinuerlig opptak (Bildeserie)



Bruke pulsmodus i en serie bilder.

- 1 Trykk velgeren ned () for å vise kontinuerlige opptaksalternativer.



- 2 Trykk velgeren opp eller ned for å fremheve  **SERIEBILDER** ( 89) eller  **4K** ( 90).
- 3 Trykk velgeren til venstre eller høyre for å markere ønsket alternativ og trykk på **MENU/OK** for å velge. Rammehastigheten for kontinuerlig opptak kan velges fra  **HØY** eller  **LAV** og opptaksmodus for 4K-opptak fra  **4K HURTIGMODUS** eller  **MULTIFOKUS MODUS**.
- 4 Ta bilder.

SERIEBILDER

Kameraet tar bilder med den valgte bildehastigheten ( **HØY** eller  **LAV**) mens lukkerknappen trykkes. Bildeserien avsluttes når du slipper utløseren eller når minnekortet er fullt.



 Dersom filnummereringen når 999 før bildeserien er fullført, lagres de gjenværende bildene i en ny mappe.

Seriefotografering vil ikke starte dersom tilgjengelig plass på minnekortet er utilstrekkelig.

Bildehastigheten varierer med motivet, lukkertid, følsomhet og fokusmodus. Bildehastigheten kan synke og opptakstiden øke etter hvert som du tar flere bilder. Blitsen kan ikke brukes.



Hvis motivet beveger seg under opptak kan bildet bli forvrengt, mens bånding kan forekomme i bilder som er tatt under flimrende eller flyktige lyskilder som lysrør.



For å forhindre bevegelsesvibrering, velg modus **S** eller **M** og velg en rask lukkerhastighet.

Hvis **KONTINUERLIG** er valgt for **SKJERMOPPSETT** >



BILDEVISNING, vil det siste bildet vises når opptaket avsluttes, slik at du kan velge de rammene som skal lagres uten å gå ut av avspillingsmodus.

Blitsen kan ikke brukes.

MULTIFOKUS MODUS

Ta en rekke bilder med forskjellig fokusavstand og opprett et sammensatt bilde fra utvalgte bilder.



- 1 Ta en serie bilder med  4K >  MULTIFOKUS MODUS valgt for kjøremodus.



Kameraet vil ta en serie bilder hver gang lukkerknappen trykkes. Du behøver ikke holde utløseren nede mens bildene tas.



- 2 I fullskjermsavspilling, vis et bilde tatt med  MULTIFOKUS MODUS.



- 3 Trykk velgeren ned og velg de bildene som skal brukes til å lage et sammensatt bilde.

Alternativ	Beskrivelse
VELG FOKUS	Området i fokus i en gitt ramme er angitt med en firkant (□). Marker et fokuspunkt ved hjelp av velgeren og trykk på Q for å lage et sammensatt bilde fra rammene der det valgte området er i fokus.
AUTO	Kameraet lager et sammensatt bilde fra områdene som er i fokus.
VELG OMRÅDE	Lag et sammensatt bilde fra rammene der et valgt område er i fokus.

 Et trebent stativ anbefales; hvis det ikke er noe trebent stativ tilgjengelig, hold kameraet stødig under opptak. Hvis motivet beveger seg under opptak, kan bildet bli forvrengt eller unaturlig, mens bånding kan forekomme i bilder som er tatt under flimrende eller flyktige lyskilder som lysrør. Prosessen med å lage et sammensatt bilde reduserer synsvinkelen. Det kan være at de ønskede resultatene ikke oppnås med bevegelige motiver, fjerntliggende landskap eller motiver som mangler dybde. Når du tar bilder med makrolinser, må du være oppmerksom på at kameraet kanskje krever litt tid for å lage et sammensatt bilde, og at de ønskede resultatene kanskje ikke oppnås hvis motivet er litt unna bakgrunnen.

 Hvis **KONTINUERLIG** er valgt for  **SKJERMOPPSETT > BILDEVISNING**, vil det siste bildet vises når opptaket avsluttes, slik at du kan lage et sammensatt bilde uten å gå ut av avspillingsmodus.

Blitsen kan ikke brukes.

Bruke blitsen

Bruk den innebygde blitsen til å gi ytterligere lys når du tar bilder om natten eller innendørs i lite lys.



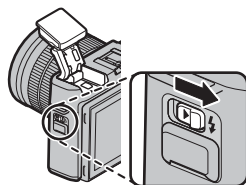

- 1 Skyv ⚡ (sprettoppblits)-bryteren for å heve blitsen.



- 2 Trykk på **MENU/OK** for å vise opptaksmenyen.
- 3 Marker **⚡ BLITS INNSTILLINGER > BLITSMODUS** i opptaksmenyen og trykk på **MENU/OK** for å vise blitsalternativer.
- 4 Merk ett av de følgende alternativene, og trykk på **MENU/OK**.



Modus	Beskrivelse
AUTO AUTOMATISK BLITS RØDØYEREDUKSJON*	Blitsen avfyres ved behov. Anbefales i de fleste situasjoner.
⚡ TVUNGEN BLITS TVUNGEN BLITS*	Blitsen avfyres hver gang du tar et bilde. Bruk denne for motiver i motlys, eller for naturlige farger når du tar bilder i skarpt lys.
S⚡ LANGSOM SYNK RØDØYERED. & LS*	Få med både hovedmotivet og bakgrunnen selv med dårlig lys (merk at skarpt belyste motiver kan bli overeksponert).
⚡ 2. GARDINSYNK. 2. GARDINSYNK.*	Blitsen avfyres av rett før lukkeren lukkes.

Modus	Beskrivelse
 KOMMANDØR	Den innebygde blitsen kan brukes til å styre eksterne blitsenheter (ekstrautstyr).
 ALDRI BLITS	Blitsen avfyres ikke selv når belysningen er svak. Et stativ anbefales.

* Fjerning av røde øyne er tilgjengelig i disse funksjonene når intelligent ansiktsoppdagning er aktiv og fjerning av røde øyne er på. Fjerning av røde øyne reduserer effekten av "røde øyne" som oppstår når lys fra blitsen reflekteres fra motivets netthinne, som vist i illustrasjonen til høyre.

 Avhengig av avstanden til motivet, vil noen objektiver kaste skygger i bilder som er tatt med blits.

Blitsen kan komme i berøring med ekstrautstyr montert på blitsskoen. Fjern, om nødvendig, ekstrautstyret før du hever blitsen.

 Dersom  vises når utløseren trykkes halvveis ned, vil blitsen avfyres når bildet tas.

Med unntak av hovedblitsfunksjonen, kan blitsen utløses flere ganger for hvert bilde. Ikke flytt kameraet før bildet er tatt.

Blitssynkroniserings-hastighet

Blitsen vil synkroniseres med lukkeren ved en lukkerhastighet på $\frac{1}{180}$ s eller lengre.

Ekstra blitsenheter fra FUJIFILM

Kameraet kan benyttes med FUJIFILM-blitsenheter (ekstrautstyr) som festes i blitsskoen.

Tredjeparts blitsenheter

Ikke bruk tredjeparts blitsenheter som bruker spenninger på mer enn 300 V i kameraets blitssko.

Selvportretter

Drei LCD-skjermen som vist for å ta et selvportrett.

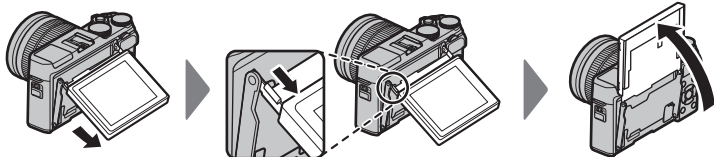

Hvis du dreier LCD-skjermen 180° settes **AF/MF-INNSTILLING > INNST ANSIKT-/ØYEPÅVISNING** automatisk til **ANSIKT PÅ/ØYE AUTO**. Hvis **PÅ** er valgt for **INNST. ELEKTRON. ZOOM** og en power zoom-linse er montert, kan du rotere underkommandohjulet for å justere zoomingen. Du kan også frigjøre lukkeren ved å trykke på midten av kommandohjulet. Uavhengig av alternativet som er valgt for **SKJERMOPPSETT > BILDEVISNING**, vil bilder vises i omtrent 1,5 sekunder etter opptak.

Selvportrettskjermen

Når den roteres til selvportrettposisjonen, viser LCD-skjermen et speilbilde av visningen gjennom lensen.

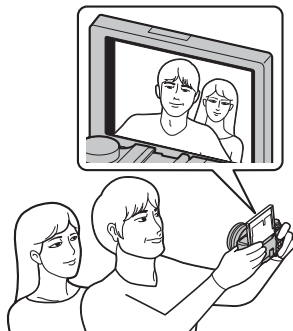





Opptaksmenyene

6

OPPTAKSSMENY (/ / / /)

Juster opptakstillinger.

Opptaksmenyen vises når du trykker på **MENU/OK** i opptaksmodus. Velg mellom fanene , , , , eller .



 Tilgjengelige alternativer varierer med opptaksmodusen som er valgt.

MOTIVPROGRAM

Velg et motiv for **SP**-modus ( 59).

AVANSERT FILTER

Velg et avansert filter for **Adv.**-modus ( 62).

AF/MF-INNSTILLING

Justere fokusinnstillinger.



FOKUSOMRÅDE

Velg fokusområde for autofokus, manuell fokus, zoom og fokus-zoom ( 69).



FOKUSMODUS

Velg hvordan kameraet skal fokusere ( 65).

AF-MODUS

Velg AF-modus som fokusmodus  eller  ( 67).

UTLØSER-/FOKUS-PRI.

Velg hvordan kameraet skal fokusere i fokusmodus **AF-S** () eller **AF-C** ()

Alternativ	Beskrivelse
UTLØSER	Lukkerrespons prioriteres over fokusering. Bilder kan tas når kameraet ikke er i fokus.
FOKUS	Fokusering prioriteres over lukkerrespons. Bilder kan kun tas når kameraet er i fokus.

AF+MF

Hvis **PÅ** er valgt i fokusmodus , kan fokus justeres manuelt ved å dreie på fokusringen mens utløseren trykkes halvveis ned.

Alternativer	
PÅ	AV
 Objektiver med en fokusavstandsindikator må stilles inn i manuell fokusmodus (MF) før dette alternativet kan brukes. Hvis du velger MF, deaktiveres fokusavstandsindikatoren. Still inn fokusringen i midten av fokusavstandsindikatoren, da kameraet kan mislykkes i å fokusere hvis ringen er stilt inn på uendelig eller minste fokusavstand.	 Høykontrastsfokus kan brukes til å kontrollere fokus. For å aktivere høykontrastsfokus, velg FOKUSTOPPMERKING under  MF-HJELP .

AF+MF fokuseringszoom

Når **PÅ** er valgt under **SKJERMOPPSETT** > **FOKUSSJEKK** og **ENKELT PUNKT** er valgt under **AF-MODUS**, kan du bruke fokuszoom til å zoome inn på det valgte fokusområdet.

INNST ANSIKT-/ØYEPÅVISNING

Intelligent ansiktsgjenkjenning bestemmer fokus og eksponering for menneskeansikter i bildet og forhindrer kameraet fra å fokusere på bakgrunnen i gruppebilder. Velg dette for bilder som skal legge vekt på portrettmotiver. Ansikter kan gjenkjennes med kameraet i vertikal eller horisontal stilling; hvis et ansikt blir påvist, indikeres det med en grønn ramme. Hvis det er mer enn ett ansikt i bildet, vil kameraet velge det ansiktet som er nærmest midten; andre ansikter angis med hvite rammer. Du kan også velge om kameraet oppdager og fokuserer på øyne når intelligent ansiktsgjenkjenning er slått på. Velg mellom følgende alternativer:

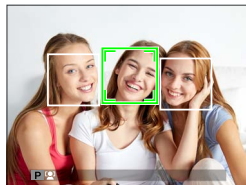

Alternativ	Beskrivelse
ANSIKT PÅ/ØYE AV	Kun intelligent ansiktsgjenkjenning.
ANSIKT PÅ/ØYE AUTO	Kameraet velger automatisk hvilket øye det fokuserer på når et ansikt blir oppdaget.
ANSIKT PÅ/H ØYE PRIOR	Kameraet fokuserer på det høyre øyet til motiver med intelligent ansiktsgjenkjenning.
ANSIKT PÅ/V ØYE PRIOR	Kameraet fokuserer på det venstre øyet til motiver med intelligent ansiktsgjenkjenning.
ANSIKT AV/ØYE AV	Slå intelligent ansiktsgjenkjenning og øyeprioritet av.

ⓘ Med noen funksjoner kan det være at kameraet stiller inn eksponering for bildet som helhet i stedet for portrettmotivet.

Dersom motivene flytter seg når utløseren trykkes ned, vil ansiktet kanskje ikke være i det området som er markert med grønn ramme når bildet tas.

👉 Hvis kameraet ikke klarer å oppdage motivets øyne fordi de er skjult av hår, briller eller andre gjenstander, vil kameraet i stedet fokusere på ansikter.

PRE-AF



Hvis **PÅ** er valgt, vil kameraet fortsette å justere fokus selv når utløseren ikke trykkes halvveis ned. Merk at dette øker belastningen på batteriet.

Alternativer	
PÅ	AV

AF-BELYSNING

Hvis **PÅ** er valgt, vil AF-følgelyset tennes opp for å hjelpe med autofokus.



Alternativer	
PÅ	AV

 AF-hjelpelyset slår seg av automatisk når **AV** er valgt for  **LYD OG BLITS** i oppsettsmenyen.

Kameraet vil muligens ikke kunne fokusere i alle tilfeller med bruk av AF-følgelys. Hvis kameraet ikke kan fokusere, kan du prøve å øke avstanden til motivet.

Ikke rett lyset fra AF-følgelyset direkte i motivets øyne.

 FRIGJØRINGSTYPE

Velg hvordan lukkerknappen fungerer når  **4K** >  **4K HURTIGMODUS** er valgt som kjøremodus.

Alternativ	Beskrivelse
PÅ VED Å TRYKKE	Bilder tas mens lukkerknappen trykkes ned.
PÅ/AV-BRYTER	Opptak starter når lukkerknappen trykkes ned og slutter når knappen trykkes ned en gang til.
FOR.INS.	Kameraet begynner å lagre rammer til en minnebuffer når lukkerknappen trykkes halvveis ned. Når lukkerknappen trykkes helt ned, overfører kameraet rammene som ble tatt i forrige sekund til minnekortet og fortsetter å ta bilder til lukkerknappen frigjøres.

Juster kameraets lysfølsomhet.

Alternativ	Beskrivelse
AUTO1 AUTO2 AUTO3	Følsomhet blir justert automatisk ut i fra opptaksforholdene. Velg laveste følsomhet, høyeste følsomhet og laveste lukkerhastighet for AUTO1 , AUTO2 og AUTO3 .
12800–200	Juster følsomheten manuelt. Valgt verdi vises i displayet.
H (25600/51200), L (100)	Velg for spesielle situasjoner. Legg merke til at det kan oppstå marmorering i bilder som tas i H , mens L reduserer dynamisk omfang.



Følsomheten nullstilles ikke når kameraet slås av.

Hvis et **RAW** alternativ er valgt for bildekvalitet, vil bilder tatt med **L** valgt for **ISO ISO** bli tatt opp med ISO 200, mens de som er tatt med **H** valgt vil bli tatt opp med ISO 12800.

Justere følsomheten

Høye verdier kan brukes for å redusere uskarphet når belysningen er utilstrekkelig, mens lavere verdier tillater lengre lukkerhastigheter eller større blenderåpninger ved skarpt lys, men merk at marmorering kan oppstå i bilder tatt med høy følsomhet.

AUTO

Velg laveste følsomhet, høyeste følsomhet og laveste lukkerhastighet for **AUTO1**, **AUTO2** og **AUTO3**. Standardinnstillinger vises nedenfor.

Element	Alternativer	Standard		
		AUTO1	AUTO2	AUTO3
STANDARD SENSITIVITET	6400–200	200		
MAKS. FØLSOMHET	6400–400	800	1600	3200
MIN. LUKKERHAST.	$\frac{1}{500}$ – $\frac{1}{4}$ SEK, AUTO	AUTO		

Kameraet velger automatisk en følsomhet mellom standard- og maksimumsverdiene; følsomheten heves kun over standardverdien hvis lukkerhastigheten som er nødvendig for optimal eksponering er lengre enn verdien valgt for **MIN. LUKKERHAST.**

 Hvis den valgte verdien for **STANDARD SENSITIVITET** er høyere enn det som er valgt for **MAKS. FØLSOMHET**, endres **STANDARD SENSITIVITET** til verdien som er valgt for **MAKS. FØLSOMHET**.

Kameraet kan velge lengre lukkerhastigheter enn **MIN. LUKKERHAST.** hvis bildene vil bli undereksponert med den verdien som er valgt for **MAKS. FØLSOMHET**. Hvis **AUTO** er valgt for **MIN. LUKKERHAST.**, vil kameraet automatisk velge laveste lukkerhastighet som er omtrent lik det omvendte av objektivets brennvidde i sekunder (for eksempel, hvis objektivet har en brennvidde på 50 mm, vil kameraet velge laveste lukkerhastighet i nærheten av $\frac{1}{50}$ s). Den laveste lukkertiden påvirkes ikke av alternativet valgt for bildestabilisering.

BILDESTØRRELSE

Velg størrelse og sideforhold for lagring av stillbilder.

Alternativ	Bildestørrelse	Alternativ	Bildestørrelse	Alternativ	Bildestørrelse
L 3:2	6000 × 4000	L 16:9	6000 × 3376	L 1:1	4000 × 4000
M 3:2	4240 × 2832	M 16:9	4240 × 2384	M 1:1	2832 × 2832
S 3:2	3008 × 2000	S 16:9	3008 × 1688	S 1:1	2000 × 2000

 **BILDESTØRRELSE** tilbakestilles ikke når kameraet slås av eller det velges en annen opptaksmodus.

Sideforhold

Bilder med et sideforhold på 3:2 har de samme proporsjonene som et bilde fra en 35mm film, mens et sideforhold på 16:9 kan vises på High Definition (HD)-enheter. Bilder med et sideforhold på 1:1 er kvadratiske.

BILDEKVALITET

Velg et filformat og komprimeringsforhold. Velg **FINE** eller **NORMAL** for å ta JPEG-bilder, **RAW** for å ta RAW-bilder eller **FINE+RAW** eller **NORMAL+RAW** for å ta både JPEG- og RAW-bilder. **FINE** og **FINE+RAW** bruker lavere JPEG-komprimeringsforhold for JPEG-bilder av høyere kvalitet, mens **NORMAL** og **NORMAL+RAW** bruker høyere JPEG-komprimeringsforhold for å øke antallet bilder som kan lagres.

Fn-knappen

For å slå RAW-bildekvalitet på eller av for et enkeltbilde, kan du tildele **RAW** til **Fn**-knappen ( 162). Dersom JPEG-alternativet er valgt som bildekvalitet, vil det tilsvarende JPEG+RAW-alternativet midlertidig velges når du trykker ned **Fn**-knappen. Dersom JPEG+RAW-alternativet er valgt, vil **Fn**-knappen midlertidig velge det tilsvarende JPEG-alternativet når du trykker på den, mens hvis **RAW** er valgt, vil **Fn**-knappen midlertidig velge **FINE**. Dersom du tar et bilde, eller trykker på **Fn**-knappen igjen, går kameraet tilbake til forrige innstilling.

DYNAMISK OMFANG

Kontrollere kontrast. Velg lavere verdier for å øke kontrasten når du tar bilder inne eller når det er overskyet, høyere verdier for å redusere tap av detaljer i høylysområder og skygger når du fotograferer høykontrastmotiver. Høyere verdier anbefales for motiver som inkluderer både sollys og dype skygger, eller for økt kontrast med motiver som sollys på vann, sterkt belyst høstløv, portretter tatt mot en blå himmel og for hvite motiver eller mennesker som er kledd i hvitt. Merk likevel at marmorering kan oppstå i bilder som er tatt med høye verdier.

Alternativer			
AUTO	 100%	 200%	 400%

 Hvis **AUTO** er valgt, vil kameraet automatisk velge enten  **100%** eller  **200%** i henhold til motivet og opptaksforholdene. Lukkerhastighet og blenderåpning vil vises når utløseren trykkes halvveis ned.

 **200%** er tilgjengelig ved følsomheter på ISO 400 og høyere,
 **400%** ved følsomheter på ISO 800 og høyere.

FILMSIMULERING

Simuler effektene av forskjellige typer film, inkludert svart-hvitt (med eller uten fargefilter). Velg en palett i henhold til motivet og ditt kreative formål.

Alternativ	Beskrivelse
 PROVIA/STANDARD	Standard reproduksjon av farger. Passer til et stort utvalg av motiver, fra portretter til landskap.
 Velvia/LEVENDE	En høykontrastpalett med mettede farger, som passer til naturbilder.
 ASTIA/MYK	Forbedrer fargetonene for hudnyanser i portretter samtidig som lyse blåfarger beholdes for en lys, blå himmel i dagslys. Anbefales for utendørs portrettfotografering.
 CLASSIC CHROME	Myk farge og forbedret skyggekontrast for et rolig uttrykk.
 PRO Neg. Hi	Gir litt bedre kontrast enn  (PRO Neg. Std). Anbefales for utendørs portrettfotografering.
 PRO Neg. Std	En palett med myke toner. Disse fargetonene gir bedre fargetoner i huden, og er et godt valg for portrettfotografering i studio.
 MONOKROM	Ta bilder i standard svart/hvitt.
 MONOKROM+Ye FILTER	Ta sort/hvitt-bilder med litt økt kontrast. Denne innstillingen toner også ned lysstyrken til himmelen noe.
 MONOKROM+R-FILTER	Ta sort/hvitt-bilder med økt kontrast. Denne innstillingen toner også ned lysstyrken til himmelen.
 MONOKROM+G-FILTER	Gjør hudfarger i sort-hvitt bilder mykere.
 SEPIA	Ta bilder i sepia.











 Filmsimulerings-alternativer kan kombineres med tone- og skarphetsinnstillinger.

For mer informasjon, besøk:

<http://fujifilm-x.com/en/x-stories/the-world-of-film-simulation-episode-1/>

FILMSIMULERING BKT

Velg de tre filmsimuleringstypene som brukes for filmsimuleringvariasjoner ( 86, 106).

Alternativer		
 STD PROVIA/STANDARD	 V Velvia/LEVENDE	 S ASTIA/MYK
 C CLASSIC CHROME	 N Hi PRO Neg. Hi	 N Std PRO Neg. Std
 B MONOKROM	 B Ye MONOKROM+Ye FILTER	 B R MONOKROM+R-FILTER
 B G MONOKROM+G-FILTER		 S SEPIA

SELVUTLØSER

Bruk selvutløseren for gruppebilder eller selvportretter, for å unngå uskarpheter forårsaket av kamerabevegelse eller til å automatisk utløse lukkeren når de valgte betingelsene er oppfylt ( 81).

OPPT. M. INTERV.-TIDTAKER

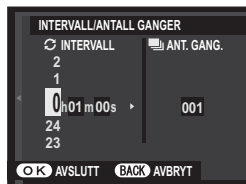

Konfigurer kameraet slik at det tar bilder automatisk ved et forhåndsinnstilt intervall. Hvis ønskelig, kan rammer som opptatt ved bruk av intervalltidsfotografering, slås sammen for å danne en intervalltidsfilm.

- 1 Marker  **OPPT. M. INTERV.-TIDTAKER** i opptaksmenyen og trykk på **MENU/OK**.
- 2 Bruk velgeren til å velge intervallet og antall bilder. Trykk på **MENU/OK** for å gå videre.



- 3 Merk en av de følgende opptakstypene, og trykk på **MENU/OK**.
 - **STILL**: Hvert bilde blir registrert separat.
 - **STILL+INTERVALLFILM**: Hvert bilde blir registrert separat; dessuten blir hele sekvensen registrert som en intervallfilm.





 Rammestørrelsen og hastigheten for intervallfilmen kan velges med  **INTERVALLFILMMODUS** før opptaket starter.

- 4 Bruk velgeren for å velge starttidspunktet og trykk deretter på **MENU/OK**.

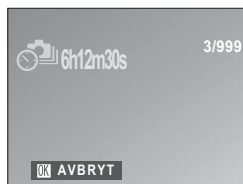

5 Opptaket vil starte automatisk.



 Fotografering med intervallutløser kan ikke brukes med en lukkertid på **B** (lyspære) eller HDR,  (4K), eller under panoramaopptak eller fotografering med multieksponering. I serieopptaksmodus vil kun ett bilde tas hver gang lukkeren utløses.











 Bruk av stativ anbefales.

Kontroller batterinivået før du starter. Vi anbefaler at du bruker en vekselstrømadapter AC-9V og en likestrømkobling CP-W126 (begge er ekstrautstyr).

Displayet slår seg noen ganger av mellom bildene og tennes noen få sekunder før neste bilde tas. Visningen kan aktiveres når som helst ved at du trykker på utløseren.

INTERVALLFILMMODUS

Velg en rammestørrelse og hastighet for intervallfilmer.

Alternativ	Bildestørrelse	Hastighet
 2160/30P ¹	3840 × 2160 (4K)	30 b/s
 2160/15P ¹		15 b/s
 1080/59.94P	1920 × 1080 (Full HD)	59,94 b/s
 1080/50P		50 b/s
 1080/24P		24 b/s
 1080/23.98P		23,98 b/s
 720/59.94P	1280 × 720 (HD)	59,94 b/s
 720/50P		50 b/s
 720/24P		24 b/s
 720/23.98P		23,98 b/s

¹ Bruk et minnekort med en UHS-hastighetsklasse på 3 eller bedre når du tar opp intervallfilmer som vil vises på kameraet.

WB HVITBALANSE

For naturlige farger velger du et hvitbalansealternativ som passer til lyskilden (📖 77).

Color FARGE

Juster fargetetthet. Velg blant 5 alternativer mellom +2 og -2.

Alternativer				
+2	+1	0	-1	-2

Sharp SKARPHEIT

Gjør konturer skarpere eller mykere. Velg blant 5 alternativer mellom +2 og -2.

Alternativer				
+2	+1	0	-1	-2

6 Tone HØYLYS NIVÅ

Juster hvordan høylysområder skal vises. Velg blant 5 alternativer mellom +2 og -2.

Alternativer				
+2	+1	0	-1	-2

SKYGGE NIVÅ

Juster hvordan skygger skal vises. Velg blant 5 alternativer mellom +2 og -2.

Alternativer				
+2	+1	0	-1	-2

STØYREDUSERING

Reduserer støy i bilder som er tatt med høy følsomhet. Velg blant 5 alternativer mellom +2 og -2.

Alternativer				
+2	+1	0	-1	-2

LANG EKSPONERING

Velg **PÅ** for å redusere marmorering ved lang eksponering.

Alternativer	
PÅ	AV

AE BKT-INNSTILLING

Juster innstillinger for eksponeringsvariasjoner ( 86).

NNSTILLING BILDERUTER/TRINN

Velg antall bilder som skal tas i sekvensen for alternative eksponeringer (**BILDER**) og eksponeringsmengde som skal varieres mellom hvert opptak (**TRINN**).

1 BILDE/KONTINUERLIG

Velg om bilder i variasjonsekvensen skal tas en om gangen (**1 RAMME**) eller i en enkel serie (**KONTINUERLIG**).

SEKVENSIINNSTILLING

Velg rekkefølgen som bildene tas i.

Alternativ	Beskrivelse
0 → + → -	Det første bildet blir tatt med gjeldende eksponeringsinnstillinger, og eksponeringskompensasjonen blir deretter modifisert over de etterfølgende opptakene, i rekkefølge fra høyeste til laveste verdi.
0 → - → +	Det første bildet blir tatt med gjeldende eksponeringsinnstillinger, og eksponeringskompensasjonen blir deretter modifisert over de etterfølgende opptakene, i rekkefølge fra laveste til høyeste verdi.
- → 0 → +	Opptakene går i rekkefølge fra laveste til høyeste verdi.
+ → 0 → -	Opptakene går i rekkefølge fra høyeste til laveste verdi.

PEKESKJERM MODUS

Velg om touch-kontrollene kan brukes til å velge fokusområde eller utløse lukkeren ( 14).

BERØRINGSZOOM

Aktiver digital berøringszoom ( 17).

LENS MONT.AD.INNS.

Juster innstillinger for objektiver med M-fatning som er montert på kameraet ved bruk av en FUJIFILM M FESTEADAPTER.

Velge en brennvidde

Dersom objektivet har en brennvidde på 21, 24, 28 eller 35 mm, velger du et passende alternativ i **LENS MONT.AD.INNS.**-menyen.

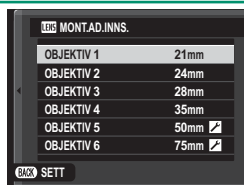

For andre objektiver, skal du velge alternativ 5 eller 6 for å vise menyen til høyre, trykk valgknappen til høyre for å vise brennviddeinnstillinger, og bruk valgknappen for å velge brennvidden.

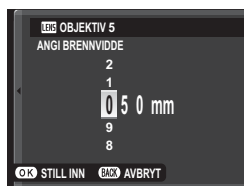

Forvrengningskorrigering

Velg mellom alternativene **STERK**, **MIDDELS** eller **SVAK** for å korrigere **TØNNE**- eller **PINPUTE**-forvrengning.

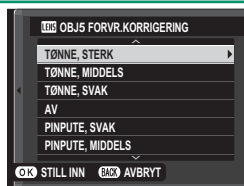

Fargetonekorreksjon

Du kan justere variasjoner i fargeskraveringen av sentrum og kantene i bilderammen separat for hvert hjørne.

For å benytte fargetonekorreksjon, følg trinnene nedenfor.

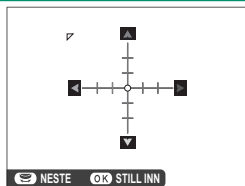



- 1 Drei underkommandohjulet for å velge et hjørne. Det valgte hjørnet markeres med et triangel.
- 2 Bruk valgknappen for å justere skyggen til det ikke lenger er noen synlig forskjell i fargen mellom det valgte hjørnet og midten av bildet. Trykk valgknappen til venstre eller høyre for å justere farger langs grønn-rød-aksen. Trykk valgknappen opp eller ned for å justere farger langs blå-gul-aksen.

 For å fastslå den nødvendige mengden, justerer du fargetone-korrigeringen samtidig som du tar bildet av blå himmel eller et grått papirark.

Korrigerings av perifer belysning

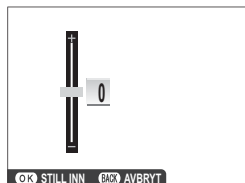
Velg verdier mellom -5 og $+5$. Valg av positive verdier øker den perifere belysningen, mens valg av negative verdier reduserer den perifere belysningen. Positive verdier anbefales for eldre objektiver, negative verdier for å skape effekten av at bildene er tatt med et antikt objektiv eller et hullkamera.



 For å fastslå den nødvendige justeringsmengden, juster korrigeringen av den perifere belysningen samtidig som du fotograferer en blå himmel eller et grått papirark.

TA BILDE UTEN OBJEKTIV

Velg **PÅ** for å aktivere utløseren når du ikke har satt på et objektiv.

Alternativer	
PÅ	AV

MF-HJELP



Velg hvordan fokus skal vises i manuell fokusmodus.

Alternativ	Beskrivelse
STANDARD	Fokus vises normalt.
FOKUSTOPPMERKING	Kameraet forhøyer høykontrastkonturer. Velg en farge og et toppnivå.



LYSMÅLING

Velg hvordan kameraet skal måle eksponeringen.

 Det valgte alternativet aktiveres bare når **AF/MF-INNSTILLING > INNST ANSIKT-/ØYEPÅVISNING** er **AV**.

Modus	Beskrivelse
 MULTI	Kameraet bestemmer øyeblikkelig eksponeringen basert på en analyse av komposisjon, farge og lysfordeling. Anbefales i de fleste situasjoner.
 SPOT	Kameraet måler lysforholdene på et område midt i bildet, tilsvarende 2 % av det totale bildeområdet. Anbefales med motiver opplyst bakfra og i andre tilfeller der bakgrunnen er mye lysere eller mørkere enn hovedmotivet.
 MIDDELS	Eksponeringen settes til middels for hele bildet. Gir konsistent eksponering over flere bilder med det samme lyset, og er spesielt effektivt for landskap og portretter av motiver kledd i svart eller hvitt.

KOBLE PUNKT-AE & FOKUSOMR

Velg **PÅ** for å måle gjeldende fokusbilde når **ENKELT PUNKT** er valgt for  **AF/MF-INNSTILLING** > **AF-MODUS** og **SPOT** er valgt for  **LYSMÅLING**.

Alternativer

PÅ

AV

BLITS INNSTILLINGER

Juster blitsinnstillinger.

BLITSMODUS

Velg en blitsmodus ( 94).

BLITSKOMPENSASJON

Juster blitsens blinkstyrke. Velg verdier mellom +2 EV og -2 EV. Legg merke til at ønsket resultat kanskje ikke kan oppnås, avhengig av optaksforholdene og avstanden til motivet.

Alternativer

+2 | +1½ | +1½ | +1 | +¾ | +½ | ±0 | -½ | -¾ | -1 | -1½ | -1½ | -2

FJERN RØDE ØYNE

Velg **PÅ** for å fjerne røde øyne-effektene forårsaket av blitsen.

Alternativer

PÅ

AV



Reduksjon av røde øyne utføres bare når et ansikt blir påvist.









Fjerning av røde øyne er ikke tilgjengelig for RAW bilder.

FILMOPPSETT

Juster alternativer for filminnspilling.

FILM-MODUS









Velg en bildestørrelse og frekvens for filmopptak.

Alternativ	Bildestørrelse	Hastighet
 2160/15P ¹	3840×2160 (4K)	15 b/s
 1080/59.94P	1920×1080 (Full HD)	59,94 b/s
 1080/50P		50 b/s
 1080/24P		24 b/s
 1080/23.98P		23,98 b/s
 720/59.94P		1280×720 (HD)
 720/50P	50 b/s	
 720/24P	24 b/s	
 720/23.98P	23,98 b/s	

1 Bruk et minnekort med en UHS-hastighetsklasse på 3 eller bedre når du tar opp intervallfilmer som vil vises på kameraet.

HD HØYHASTIGHETSVIDEO

Ta opp høyrammehastighets HD-filmer som spilles av i langsom hastighet, noe som gir deg tid til å se motiver i rask rekkefølge eller detaljer som er flyktige for det blotte øyet: en rørende visp, flygende insekter eller hurtigflytende vann.

Alternativ	Beskrivelse
1.6×  59.94P  100P	Ta opp HD (1280×720) filmer med 1,6×, 2×, 3,3×, eller 4× hastighet og en bildefrekvens på 100 fps. Filmene spilles av med henholdsvis $\frac{1}{16}$, $\frac{1}{2}$, $\frac{1}{33}$ eller $\frac{1}{4}$ hastighet.
2×  50P  100P	
3.3×  29.97P  100P	
4×  25P  100P	
OFF	Høyhastighets opptak av.

 Høyhastighetsfilmer tas opp med redusert rammestørrelse uten lyd. Fokus, eksponering, zoom og hvitbalanse er fastsatt til de verdiene som er i kraft ved starten av opptaket. Filmer som er tatt opp i svakt lys kan være undereksponert på grunn av høye opptakshastigheter; vi anbefaler å filme utendørs i dagslys eller i andre lyse omgivelser. Om ønskelig kan høyhastighetsfilmer også vises i sakte film på en datamaskin.

ISO FOR FILM

Velg følsomheten for filmopptak fra **AUTO** eller fra innstillinger mellom ISO 400 og 6400.

 Denne innstillingen har ingen effekt på fotografier.

FOKUSMODUS

Velg fokusmodus for filmopptak.

Alternativ	Beskrivelse
MANUELL FOKUS	Fokuser manuelt.
KONTIN. AF	Kameraet fokuserer ved å bruke AF-C.
ENKEL AF	Kameraet fokuserer ved å bruke AF-S.

AF-MODUS

Velg hvordan kameraet skal velge fokuspunktet for filminnspilling.

Alternativ	Beskrivelse
MULTI	Automatisk valg av fokuspunkt.
OMRÅDE	Kameraet fokuserer på motivet i det valgte fokusområdet.

HDMI-UTGANG INFODISPLAY

Hvis **PÅ** er valgt, vil HDMI-enheter som er koblet til kameraet speile informasjonen på kameraskjermen.

Alternativer	
PÅ	AV

4K FILUTGANG

Velg plassering til 4K-filmer når kameraet er koblet til en HDMI-opp-taker eller en annen enhet som støtter 4K.

Alternativ	Beskrivelse
 KORT	4K-filmer blir lagret på et kameraminnekort og sendt til HDMI-enheten i 4K.
HDMI	4K-filmer sendes til HDMI-enheten i 4K. Kameraet lagrer ikke 4K-filmer på et minnekort.

HDMI OPPTAKSKONTROLL

Velg om kameraet skal sende filmens start- og stoppsignaler til HDMI-enheten når knappen  (filmopptak) trykkes ned for å starte og stoppe filmopptak.

Alternativer	
PÅ	AV

MIK-NIVÅJUSTERING

Juster opptaksnivået for de innebygde og eksterne mikrofonene.

Alternativer			
4	3	2	1



MIK/FJERNUTLØSN.

Angi om enheten som er koblet til mikrofon-/fjernutløserkontakten er en mikrofon eller en fjernutløser.

Alternativer	
 MIK	 FJERN

BILDESTAB MODE

Velg mellom følgende alternativer for bildestabilisering:

Alternativ	Beskrivelse
 KONTIN. +BEVEGELSE	Bildestabilisering på. Hvis +BEVEGELSE er valgt, vil kameraet justere lukkertiden for å redusere uskarphet når motiver i bevegelse oppdages.
 KONTINUERLIG	
 OPPTAK +BEVEGELSE	Samme som ovenfor, bortsett fra at bildestabilisering kun utføres når utløseren trykkes halvveis ned (kun fokusmodus ) , eller hvis lukkeren utløses. Hvis +BEVEGELSE er valgt, vil kameraet justere lukkertiden for å redusere uskarphet når motiver i bevegelse oppdages.
 KUN VIDEO OPT	
AV	Bildestabilisering av. Velg dette alternativet når du bruker et stativ.

 **+BEVEGELSE** har ingen virkning når følsomheten er satt til en bestemt verdi, og kan også være utilgjengelig ved noen andre kombinasjoner av innstillinger. Virkningen kan variere med lysforholdene og hastigheten motivet beveger seg med.

Dette alternativet er kun tilgjengelig med objektiver som støtter bildestabilisering.

DIGITAL BILDESTAB.

Velg om du vil aktivere digital bildestabilisering under opptak av film.

Alternativer	
PÅ	AV

TRÅDLØS KOMMUNIK.

Koble til smarttelefoner som kjører den nyeste versjonen av FUJIFILM Camera Remote-appen. Du kan bruke smarttelefonen til å bla gjennom bildene på kameraet, laste ned valgte bilder, fjernstyre kameraet eller laste opp stedsdata til kameraet.



For nedlastinger og annen informasjon, se:
http://app.fujifilm-dsc.com/en/camera_remote/

LUKKERTYPE

Velg lukkertype. Velg den elektroniske lukkeren for å dempe lukkerlyden.

Alternativ	Beskrivelse
MS MEKANISK LUKKER	Ta bilder med den mekaniske lukkeren.
ES ELEKTRONISK LUKKER	Ta bilder med den elektroniske lukkeren.
MS MEKANISK + ES ELEKTRONISK	Kameraet velger lukkertype i samsvar med opp-taksforholdene.



Når den elektroniske lukkeren brukes, kan fordreininger være synlige i bilder av motiver i bevegelse og i bilder tatt for hånd med høye lukkerhastigheter, mens bånding og tåke kan forekomme på bilder som er tatt under fluorescerende lys eller annen flimrende eller uregelmessig belysning. Når du tar bilder med lukkeren dempet, må du respektere dine motivers bilderrettigheter og privatliv.



Når den elektroniske lukkeren brukes, er bliksen deaktivert, følsomhet begrenses til verdier på ISO 12800–200, og støyreduksjon ved lang eksponering har ingen effekt.

 **INNST. ELEKTRON. ZOOM**

Velg **PÅ** for å aktivere power zoom når LCD-skjermen roteres 180°. Zoom kan justeres ved å dreie underkommandohjulet.

Alternativer**PÅ****AV**

Avspilling og avspillingsmenyen

7

Avspillings skjermen

Denne delen lister opp indikatorene som kan vises under avspilling.

! Displayene vises med alle indikatorene tent for illustrasjonsformål.

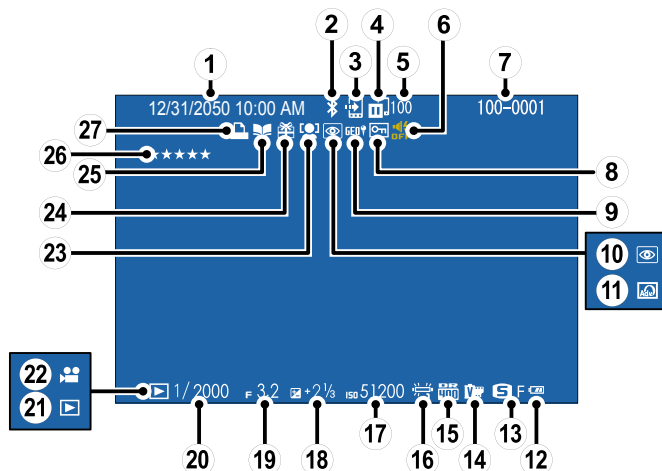

1 Dato og klokkeslett.....	31, 142	15 Dynamisk omfang.....	105
2 Bluetooth PÅ/AV.....	152	16 Hvitbalanse.....	110
3 Bildeoverføring.....	129	17 Følsomhet.....	102
4 Bildeoverføringsstatus.....	129	18 Eksponeringskompensasjon.....	75
5 Antall bilder valgt for opplasting.....	129	19 Blenderåpning.....	49, 52, 53
6 Lyd- og blitsindikator.....	143	20 Lukkerhastighet.....	49, 50, 53
7 Bildenummer.....	150	21 Indikator for avspillingsfunksjon.....	38
8 Beskyttet bilde.....	135	22 Filmikon.....	45
9 Stedsdata.....	152, 154	23 Indikator for ansiktsgjenkjenning.....	100
10 Indikator for fjerning av røde øyne.....	136	24 Gavebilde.....	38
11 Avansert filter.....	62	25 Fotobokhjelp-indikator.....	137
12 Batterinivå.....	30	26 Rangering.....	125
13 Bildestørrelse/kvalitet.....	103, 104	27 DPOF-utskriftindikator.....	139
14 Filmsimulering.....	106		

DISP/BACK-knappen

DISP/BACK-knappen styrer visningen av indikatorer under avspilling.

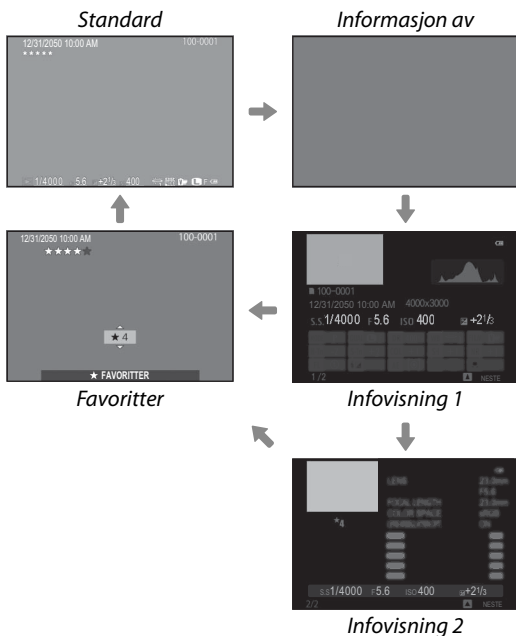
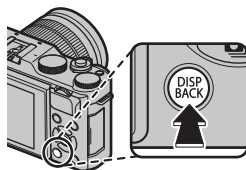

Favoritter: Rangere bilder

For å rangere nåværende bilde, trykk på **DISP/BACK** og trykk velgeren opp og ned for å velge fra null til fem stjerner.

Zoom inn på fokuspunktet

Trykk på midten av underkommandohjulet for å zoom inn på fokuspunktet. Trykk på midten av underkommandohjulet igjen for å gå tilbake til fullskjermavspilling.

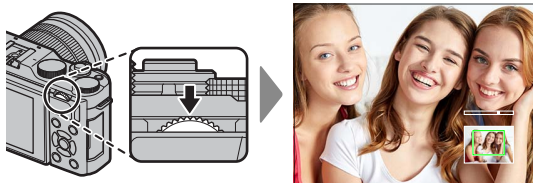

Se på bilder

Les denne delen for å få informasjon om avspillingszoom og avspilling på flere skjermer.

Bruk underkommandohjulet for å gå fra avspilling på full skjerm til avspillingszoom eller avspilling på flere skjermer.

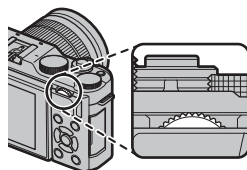

Avspilling på full skjerm



Visning av flere bilder samtidig



Nibilders visning



Hundrebilders visning

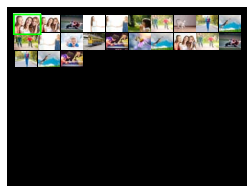

Avspillingszoom



Middels zoom



Maksimal zoom



Avspillingszoom

Drei på underkommandohjulet for å zoome inn eller ut på bildene i fullskjermsavspilling. Når du har zoomet inn på bildet, kan valgknappen brukes for å vise de deler av bildet som ikke er synlige i displayet. For å gå ut av zoom, trykk på **DISP/BACK**, **MENU/OK** eller midten av underkommandohjulet.

 Den maksimale zoomgraden avhenger av hvilket alternativ som er valgt for **BILDESTØRRELSE**. Avspillingszoom er ikke tilgjengelig med beskyærte kopier, eller kopier med endret størrelse, som er lagret med en størrelse på **640**.

Rulle

Når bildet zoomes inn på, kan velgeren brukes for å se deler av bildet som ikke vises på displayet for øyeblikket.



Navigeringsvindu



Visning av flere bilder samtidig

For å vise flere bilder, drei underkommandohjulet til venstre når et bilde vises i fullskjerm. Bruk underkommandohjulet for å velge antall bilder som skal vises.

 Bruk velgeren til å markere bilder og trykk på **MENU/OK** for å se det markerte bildet i fullskjerm. I ni- og hundrebilders visning, trykker du valgknappen opp eller ned for å vise flere bilder.

Avspillingsmenyen (/ /)

Juster avspillingsinnstillingene.



Avspillingsmenyen vises når du trykker på **MENU/OK** i avspillingsmodus. Velg mellom fanene , , eller .



BILDEOVERFØRING

Velg bilder for opplasting til en paret smarttelefon eller nettbrett.

- 1 Velg  **BILDEOVERFØRING** > **VELG BILDERUTER** i avspillingsmenyen.
- 2 Marker bilder og trykk på **MENU/OK** for å velge eller oppheve valget. Gjenta til alle ønskede bilder har blitt valgt.
- 3 Trykk på **MENU/OK** for å gå tilbake til avspilling.

 Hvis **PÅ** er valgt for  **TILKOBLINGSINNSTILLING** > **Bluetooth-INNSTILLINGER** > **Bluetooth PÅ/AV**, vil opplasting begynne kort tid etter at du avslutter avspillingen eller slår av kameraet.

 Bildeoverføringer kan inneholde maksimalt 999 bilder. Beskyttede bilder, RAW-bilder, "gave"-bilder og filmer kan ikke velges for opplasting.

Når **TRÅDLØS KOMMUNIK.** er tilordnet **Fn**-knappen og **PARING/OVF. REKKEF.** er valgt for  **TILKOBLINGSINNSTILLING** > **GENERELLE INNST.** >  **INNSTILLING AV KNAPP**, kan **Fn**-knappen brukes til å velge bilder for opplasting. For å avmarkere alle bilder, velg **NULLSTILL BESTILLING** for **BILDEOVERFØRING**. For å laste opp bilder etter hvert som de tas, velg **PÅ** for  **TILKOBLINGSINNSTILLING** > **Bluetooth-INNSTILLINGER** > **AUTO-BILDEOVERFØRING**.

TRÅDLØS KOMMUNIK.

Koble til smarttelefoner som kjører den nyeste versjonen av FUJIFILM Camera Remote-appen. Du kan bruke smarttelefonen til å bla gjennom bildene på kameraet, laste ned valgte bilder, fjernstyre kameraet eller laste opp stedsdata til kameraet.



For nedlastinger og annen informasjon, se:
http://app.fujifilm-dsc.com/en/camera_remote/

RAW RAW-KONVERTERING

RAW-bilder lagrer informasjon om kamerainnstillinger separat fra data samlet inn fra kameraets bildebrikke. Ved hjelp av **RAW RAW-KONVERTERING** kan du opprette JPEG-kopier av RAW-bilder med flere innstillingsalternativer som er listet opp på side 131. De originale bildedataene forblir upåvirket, slik at ett enkelt RAW-bilde kan prosesseres på mange forskjellige måter.

- 1 Trykk på **MENU/OK** for å vise avspillingsmenyen når et RAW-bilde vises.
- 2 Trykk velgeren opp eller ned for å markere **RAW RAW-KONVERTERING** i avspillingsmenyen og trykk på **MENU/OK** for å vise innstillingene.



Disse alternativene kan også vises ved å trykke på **Q**-knappen under avspilling.

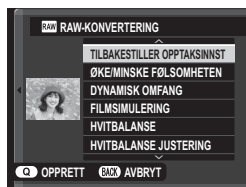

- 3** Trykk valgknappen opp eller ned for å markere en innstilling og trykk valgknappen til høyre for å velge den. Trykk velgeren opp eller ned for å markere ønsket alternativ, og trykk på **MENU/OK** for å velge det og gå tilbake til innstillingslisten. Gjenta dette steget for å justere andre innstillinger.

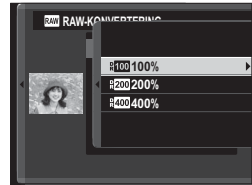

- 4** Trykk på **Q**-knappen for å forhåndsvisne JPEG-kopien, og trykk på **MENU/OK** for å lagre bildet.

Innstillingene du kan justere når du konverterer bilder fra RAW til JPEG er:

Innstilling	Beskrivelse
TILBAKESTILLER OPPTAKSINNST	Oppretter en JPEG-kopi med innstillingene som var i kraft da bildet ble tatt.
ØKE/MINSKE FØLSOMHETEN	Juster eksponering.
DYNAMISK OMFANG	Fremhever detaljer i høylys for naturlig kontrast.
FILMSIMULERING	Simuler effektene hos forskjellige filmtyper.
HVITBALANSE	Juster hvitbalansen.
HVITBALANSE JUSTERING	Finjuster hvitbalansen.
FARGE	Juster fargetetthet.
SKARPHET	Gjør konturer skarpere eller mykere.
HØYLYS NIVÅ	Juster høylysnivåer.
SKYGGE NIVÅ	Juster skygger.
STØYREDUSERING	Behandle kopien for å redusere marmorering.
FARGEROM	Velg fargerommet som skal brukes for fargereproduksjon.

SLETT

Slett enkeltbilder, flere valgte bilder eller alle bilder.

 *Slettede bilder kan ikke gjenopprettes. Beskytt viktige bilder eller kopier dem til en datamaskin eller en annen lagringsenhet før du fortsetter.*

Alternativ	Beskrivelse
BILDE	Slette ett bilde om gangen.
VALGTE BILDER	Slett flere valgte bilder.
ALLE BILDER	Slette alle bilder som ikke er beskyttet.

BILDE

- 1 Velg **BILDE** for **SLETT** i avspillingsmenyen.
- 2 Trykk velgeren til høyre eller venstre for å bla gjennom bildene, og trykk på **MENU/OK** for å slette (en bekreftelsesdialogboks vises ikke). Gjenta for å slette flere bilder.

VALGTE BILDER

- 1 Velg **VALGTE BILDER** for **SLETT** i avspillingsmenyen.
- 2 Marker bilder og trykk på **MENU/OK** for å velge eller velge bort (bilder i fotobøker eller utskriftskø vises med **I**). Bildene som er valgt er angitt med et avkrysningsmerke ()
- 3 Når handlingen er fullført, trykk på **DISP/BACK** for å vise en bekreftelsesdialogboks.
- 4 Marker **OK** og trykk på **MENU/OK** for å slette valgte bilder.

ALLE BILDER

- 1 Velg **ALLE BILDER** for **SLETT** i avspillingsmenyen.
- 2 En bekreftelsesdialogboks vises, marker **OK** og trykk på **MENU/OK** for å slette alle ubeskyttede bilder.





Trykker du på **DISP/BACK**, avbrytes slettingen. Merk at bilder som ble slettet før du trykket på knappen ikke kan gjenopprettes.

Hvis det vises en beskjed som sier at de valgte bildene er en del av en DPOF fotobestilling, trykk på **MENU/OK** for å slette bildene.

BESKJÆR BILDE

Lag en beskåret kopi av gjeldende bilde.

- 1 Vis det ønskede bildet.
- 2 Velg  **BESKJÆR BILDE** i avspillingsmenyen.
- 3 Bruk underkommandohjulet til å zoome inn og ut, og trykk valgknappen opp, ned, til venstre eller høyre for å rulle bildet til ønsket del av det vises.
- 4 Trykk på **MENU/OK** for å vise en bekreftelsesdialogboks.
- 5 Trykk på **MENU/OK** igjen for å lagre den beskårne kopien i en separat fil.

 Større beskæringer gir større kopier; alle kopier har et sideforhold på 3:2. Dersom størrelsen på den endelige kopien er **640**, vil **JA** bli vist i gult.

ENDRE STØRRELSE

Opprett en liten kopi av gjeldende bilde.

- 1 Vis det ønskede bildet.
- 2 Velg  **ENDRE STØRRELSE** i avspillingsmenyen.
- 3 Marker en størrelse og trykk på **MENU/OK** for å vise en bekreftelsesdialogboks.
- 4 Trykk på **MENU/OK** igjen for å lagre kopien med endret størrelse som en separat fil.

 Størrelsene som er tilgjengelig varierer med størrelsen på det originale bildet.

BESKYTT

Beskytt bilder fra utilsiktet sletting. Marker ett av de følgende alternativene, og trykk på **MENU/OK**.

- **BILDE:** Beskytt valgte bilder. Trykk valgknappen til venstre eller høyre for å vise bilder, og trykk på **MENU/OK** for å velge eller fjerne markeringen. Trykk på **DISP/BACK** når handlingen er ferdig.
- **VELG ALLE:** Beskytt alle bilder.
- **TILBAKESTILL ALT:** Fjern beskyttelsen fra alle bildene.



Beskyttede bilder vil bli slettet når minnekortet eller internminnet formateres.

ROTER BILDE

Rotere bilder.

- 1 Vis det ønskede bildet.
- 2 Velg  **ROTERT BILDE** i avspillingsmenyen.
- 3 Trykk valgknappen ned for å rotere bildet 90° med klokken, og opp for å rotere bildet 90° mot klokken.
- 4 Trykk på **MENU/OK**. Bildet blir automatisk vist i valgt retning når det spilles av på kameraet.



Beskyttede bilder kan ikke roteres. Fjern beskyttelsen før du roterer bildene.



Det kan hende at kameraet ikke kan rotere bilder som er opprettet med andre enheter. Bilder som roteres på kameraet, vil ikke bli rotert når de vises på en datamaskin eller på andre kameraer.

Bilder som er tatt med  **SKJERMOPPSETT > AUTOROTER** vises automatisk i riktig retning under avspilling.

FJERN RØDE ØYNE

Fjern røde øyne fra portretter. Kameraet vil analysere bildet; hvis røde øyne oppdages, vil bildet bli behandlet for å opprette en kopi med reduserte røde øyne.

- 1 Vis det ønskede bildet.
- 2 Velg  **FJERN RØDE ØYNE** i avspillingsmenyen.
- 3 Trykk på **MENU/OK**.

 Resultatene avhenger av motivet og hvorvidt kameraet klarer å gjenkjenne ansikter. Røde øyne kan ikke fjernes fra bilder som allerede har blitt behandlet med fjerning av røde øyne, som er angitt med et -ikon under avspilling.

Hvor mye tid som brukes for å behandle bildet varierer med antall ansikter som oppdages.

Fjerning av røde øyne kan ikke utføres på RAW-bilder.

BILDEFRAMVISNING

Se bilder i en automatisk lysbildevisning. Trykk på **MENU/OK** for å starte og trykk velgeren til høyre eller venstre for å gå framover eller tilbake. Trykk når som helst på **DISP/BACK** under visningen for å vise hjelp på skjermen. Visningen kan avsluttes når som helst ved å trykke på **MENU/OK**.

 Kameraet slås ikke av automatisk mens en fremvisning pågår.

FOTOBOKHJELP

Opprett fotobøker med dine favorittbilder.

Opprette en fotobok

- 1 Velg **NY BOK** for  **FOTOBOKHJELP** i avspillingsmenyen.
- 2 Bla gjennom bildene og trykk velgeren opp for å markere eller fjerne markeringen. Trykk på **MENU/OK** for å avslutte når boken er ferdig.

 Verken fotografier på **640** eller mindre eller filmer kan velges til fotobøker.

Det første valgte bildet blir forsidebildet. Trykk velgeren ned for å velge det samme bildet som forside.

- 3 Marker **FULLFØR FOTOBOK** og trykk på **MENU/OK** (for å velge alle bildene til boken, velger du **VELG ALLE**). Den nye boken vil legges til listen i fotobokhjelp-menyen.

 Bøker kan inneholde opptil 300 bilder. Bøker som ikke inneholder noen bilder blir automatisk slettet.

Fotobøker

Fotobøker kan kopieres til en datamaskin ved hjelp av MyFinePix Studio-programvaren.

Se på fotobøker

Marker en bok i fotobokhjelp-menyen, trykk på **MENU/OK** for å vise boken, og trykk deretter velgeren til venstre eller høyre for å bla gjennom bildene.

Redigere og slette fotobøker

Vis fotoboken, og trykk på **MENU/OK**. Følgende alternativer vil vises, velg ønsket alternativ og følg instruksjonene på skjermen.

- **REDIGER:** Rediger boken som beskrevet i "Opprette en fotobook".
- **SLETT:** Slett boken.

PC AUTOLAGRE

Last opp bilder fra kameraet til en datamaskin som kjører den nyeste versjonen av FUJIFILM PC AutoSave (merk at du først må installere programvaren og konfigurere datamaskinen som lagringsplassering for bilder som er kopiert fra kameraet).





For nedlastinger og annen informasjon, se:

http://app.fujifilm-dsc.com/en/pc_autosave/

FOTOBESTIL. (DPOF)

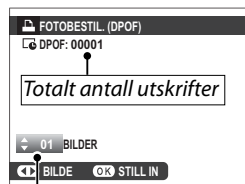

Lag en digital "fotobestilling" for DPOF-kompatible skrivere.

- 1 Velg  **FOTOBESTIL. (DPOF)** i avspillingsmenyen.
- 2 Velg **MED DATO**  for å skrive ut innspillingsdatoen på bilder, **UTEN DATO** for å skrive ut bilder uten dato eller **TILBAKESTILL ALT** for å fjerne alle bilder fra utskriftsordren før du fortsetter.
- 3 Vis et bilde du ønsker å ta med i eller fjerne fra utskriftsordren.
- 4 Trykk velgeren opp eller ned for å velge antall kopier (inntil 99). For å fjerne et bilde fra bestillingen, trykk valgknappen ned til antall kopier er 0.



Antall kopier

- 5 Gjenta trinn 3–4 for å fullføre fotobestillingen.
- 6 Totalt antall utskrifter vises på skjermen. Trykk på **MENU/OK** for å avslutte.

 Bildene i nåværende utskriftsordre er markert med ikonet  under avspilling.

En fotobestilling kan maksimalt inneholde 999 bilder.

Hvis et minnekort med en utskriftskø opprettet av et annet kamera blir satt inn, må du slette bestillingen før du oppretter en som beskrevet ovenfor.



UTSK. M. instax-SKRIVER

Skriv ut bilder på FUJIFILM instax SHARE-skrivere (ekstraustyr) (📖 178).

BILDEFORHOLD

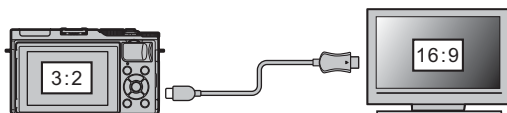
Velg hvordan HD-enheter viser bilder med et sideforhold på 3:2 (dette alternativet er kun tilgjengelig når en HDMI-kabel er koblet til). Velg 16:9 for å vise bildet slik at det fyller skjermen med sin topp og bunn beskåret, 3:2 for å vise hele bildet med svarte bånd på hver side.





		Alternativ	
		16:9	3:2
Display			

Oppsettsmenyene

8

Oppsettsmenyen (/ /)

Juster grunnleggende kamerainnstillinger.

For å få tilgang til grunnleggende kamerainnstillinger, trykk på **MENU/OK** og velg fanen , , eller .







DATO/TID

Still kameraklokken ( 33).

TIDSFORSKJELL

Still kameraklokka straks fra din tidssone hjemme til den lokale tiden ved din destinasjon når du reiser. For å angi forskjellen mellom lokal tid og din lokale tidssone:

- 1 Marker  **LOKAL** og trykk på **MENU/OK**.
- 2 Bruk velgeren for å velge tidsforskjellen mellom lokal tid og tidssonen på ditt hjemsted. Trykk på **MENU/OK** når du er ferdig med innstillingene.

For å stille kameraklokken til lokal tid, marker  **LOKAL** og trykk på **MENU/OK**. For å stille klokken etter tidssonen ved ditt hjemsted, velg  **HJEMME**. Dersom  **LOKAL** er valgt, vil  bli vist i gult i omtrent tre sekunder når kameraet slås på.

Alternativer

 **LOKAL**

 **HJEMME**



言語/LANG.

Velg et språk ( 33).

TILBAKESTILL

Tilbakestill opptaks- eller oppsettsmenyens alternativer til standardverdiene.

- 1 Marker ønsket alternativ og trykk på **MENU/OK**.

Alternativ	Beskrivelse
OPPTAKSMENY TILBAKEST.	Tilbakestill alle opptaksmenyens innstillinger bortsett fra egendefinert hvitbalanse til deres standardverdier.
OPPETTSTILB.ST.	Tilbakestill alle oppsettsmenyens innstillinger bortsett fra  DATO/TID ,  TIDSFORSKJELL og  TILKOBLINGSINNSTILLING til deres standardverdier.

- 2 En bekreftelsesdialogboks vises, marker **OK**, og trykk på **MENU/OK**.

LYD OG BLITS

Velg **AV** for å slå av høyttaleren, blitsen og AF-belysning i situasjoner der lyder og lys fra kameraet ikke er ønsket.

Alternativer	
PÅ	AV

 vises på displayet når **AV** er valgt.

LYDOPPSETT

Juster lydinnstillingene.

KAMERALYDSTYRKE

Juster lydstyrken på lydene som lages når kamerakontrollene brukes. Velg  **AV** for å deaktivere kontrollydene.

Alternativer

 (høy)

 (middels)

 (lav)

 **AV** (lydløs)

LUKKERLYDSTYRKE

Juster lydstyrken på lydene som lages av den elektroniske lukkeren. Velg  **AV** for å deaktivere lukkerlyden.

Alternativer

 (høy)

 (middels)

 (lav)

 **AV** (lydløs)

LUKKERLYD

Velg lyden som lages av den elektroniske lukkeren.

Alternativer

 1

 2

 3

AVSPILL.-LYDSTR

Juster volumet for filmavspilling. Velg blant 10 alternativer mellom 10 (høy) og 1 (lav) eller velg **0** for å dempe lyden under filmavspilling.

Alternativer

10

9

8

7

6

5

4

3

2

1

0

SKJERMOPPSETT

Juster displayinnstillingene.

BILDEVISNING

Velg hvor lenge bilder skal vises etter opptak. Fargene kan avvike litt fra de i det endelige bildet, og "støy" (marmorering) kan være synlig ved høy følsomhet. Vær oppmerksom på at ved noen innstillinger vil kameraet vise bilder etter opptaket uansett hvilket alternativ som er valgt.

Alternativ	Beskrivelse
KONTINUERLIG	Bilder vises til MENU/OK -knappen trykkes på eller utløserknappen trykkes halvveis ned. For å zoome inn på det aktive fokuspunktet, trykk på midten av underkommandohjulet; trykk igjen for å avbryte zooming.
1,5 SEK	Bilder vises i angitt tidsperiode eller til du trykker utløseren halvveis ned.
0,5 SEK	
AV	Bilder blir ikke vist etter opptaket.

F.VIS EKS. M. MOD.

Velg **PÅ** for å aktivere forhåndsvisning av eksponering i manuell eksponeringsmodus.

Alternativer	
PÅ	AV

 Velg **AV** når du bruker blitzen eller ved andre anledninger der eksponeringen kan endre seg når bildet tas.

LCD-LYSSTYRKE

Juster skjermens lysstyrke.

Alternativer										
+5	+4	+3	+2	+1	0	-1	-2	-3	-4	-5

LCD-FARGE

Juster skjermens nyanse.

Alternativer										
+5	+4	+3	+2	+1	0	-1	-2	-3	-4	-5

FORHÅNDSVIS BILDEEFFEKT

Velg **PÅ** for å forhåndsvisse effektene av filmsimulering, hvitbalanse og andre innstillinger på skjermen. Velg **AV** for å gjøre det lettere å se skygger med lav kontrast, motiver med bakgrunnsbelysning og andre motiver som det er vanskelig å se.

Alternativer

PÅ

AV



Hvis **AV** er valgt, vil ikke effektene av kamerainnstillinger være synlige på skjermen, og farger og tone vil være forskjellig fra de i det endelige bildet. Displayet vil imidlertid justeres for å vise effektene av avanserte filtre og av monokrome og sepia innstillinger.

INNRAMMINGSGUIDE

Velg et rutenett for komponering i opptaksmodus.

Alternativ

RUTENETT 9

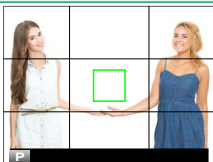

For "rule of thirds"-komposisjon.

RUTENETT 24

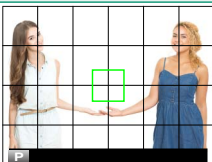

Seks gange fire-rutenett.

HD-INNRAMMING

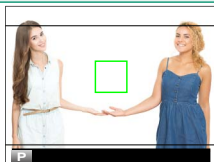

Ramme inn HD-bilder i utskjæringen som vises av linjene øverst og nederst i displayet.

Display

8



Innrammingsveiledning vises ikke ved bruk av standardinnstillinger men kan vises med **SKJERMOPPSETT > TILPASSET BILDE INNST** (📖 11).

AUTOROTER

Velg **PÅ** for automatisk rotasjon av vertikale (portrettorienterte) bilder under avspilling.

Alternativer	
PÅ	AV

FOKUSSJEKK

Hvis **PÅ** er valgt, vil kameraet automatisk zoome inn på det valgte fokusområdet når fokusringen roteres i manuell fokusmodus.

Alternativer	
PÅ	AV

 Ved å trykke midt på underkommandohjulet avbrytes fokuszoom.

FOKUSAVSTAND

Velg enhetene som skal brukes for fokusavstandsindikatoren.

Alternativer	
METER	FOT

TILPASSET BILDE INNST

Velg elementer for standard visning ( 11).

KNAPPINNSTILLING

Velg hvilke roller kamerakontrollene skal ha.

FUNK. (Fn) INNST.

Velg hvilke roller funksjonsknappene skal ha ( 162).

 **FUNK. (Fn) INNST.** menyen kan også vises ved å trykke og holde inne **Fn** eller **DISP/BACK** knappen.

RED./LAGRE HURTIGMENY

Velg elementene som skal vises i hurtigmenyen ( 161).

 Du kan også åpne hurtigmenyen i opptaksmodus ved å holde ned **Q**-knappen.

FOKUSRING

Velg retningen som fokusringen dreies mot for å øke fokusavstanden.

Alternativer

 MED KLOKKEN

 MOT KLOKKEN

PEKESKJERM INNSTILLING

Aktiver eller deaktiver berøringsskjermkontroller.

Alternativer

PÅ

AV

STRØMSTYRING

Juster strømstyringsinnstillingene.

AUTOM. AVSLÅING

Velg hvor lang tid det skal gå uten at kameraet betjenes før kameraet slår seg av automatisk. Kortere tid reduserer tapping av batteriet; dersom **AV** er valgt, må kameraet slås av manuelt.

Alternativer		
5 MIN	2 MIN	AV

HØYYTELSE

Velg **PÅ** for raskere fokusering og for å redusere nødvendig tid for å starte kameraet på nytt etter at det har blitt slått av.

Alternativer	
PÅ	AV

SENSORRENGJØRING

Fjerner støv fra kameraets bildebrikke.

- **OK:** Rengjør sensoren øyeblikkelig.
- **NÅR PÅSLÅTT:** Sensorrengjøring blir utført når kameraet blir slått på.
- **NÅR AVSLÅTT:** Sensorrengjøring utføres når kameraet skrur seg av (sensorrengjøring blir imidlertid ikke utført dersom kameraet skrur seg av i avspillingsmodus).

 Støv som ikke kan fjernes med sensorrengjøringen kan fjernes manuelt.

LAGRE DATA-OPPS.

Juster filstyringsinnstillingene.

BILDENUMMER

Nye bilder lagres i bildefiler med navn ved bruk av et firesifret filnummer, som blir tildelt ved at ett nummer legges til det siste filnummeret som ble brukt. Filnummeret vises under avspilling, som vist.

BILDENUMMER bestemmer om filnummereringen skal tilbakestilles til 0001 når et nytt minnekort settes inn eller gjeldende minnekort formateres.

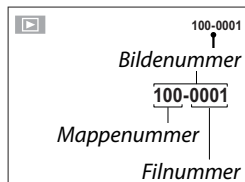

Alternativ	Beskrivelse
KONTINUERLIG	Nummereringen fortsetter fra siste brukte filnummer eller med første tilgjengelige filnummer, avhengig av hva som er høyest. Velg dette alternativet for å redusere antall bilder med samme filnavn.
FORNY	Nummereringen tilbakestilles til 0001 etter formatering eller når det settes inn et nytt minnekort.

 Utløseren deaktiveres når bildenummeret når 999-9999. Formater minnekortet etter at du har overført alle bilder du ønsker å beholde til en datamaskin.

Velger du  **TILBAKESTILL**, blir **BILDENUMMER** satt til **KONTINUERLIG**, men filnummeret tilbakestilles ikke.

Bildenummereringen til bilder tatt med andre kameraer kan være annerledes.

LAGRE ORG.BILDE

Velg **PÅ** om du vil lagre ubehandlede kopier av bilder tatt med

 **BLITS INNSTILLINGER > FJERN RØDE ØYNE**.

Alternativer	
PÅ	AV

FILNAVNREDIGERING



Endre filnavnets prefiks. sRGB-bilder bruker en fire-bokstavers prefiks (standard er "DSCF"), Adobe RGB-bilder bruker en tre-bokstavers prefiks ("DSF") innledet av en understrek.

Alternativ	Standard prefiks	Eksempelfilnavn
sRGB	DSCF	ABCD0001
AdobeRGB	_DSF	_ABC0001

 Prefikser for filnavn kan redigeres med berøringskontrollere.

DATOMERKING

Merk tid og/eller dato for opptak på fotografier når de blir tatt.

Alternativ	Beskrivelse
	Merk nye fotografier med dato og klokkeslett for opptak.
	Merk nye fotografier med dato for opptak.
AV	Nye fotografier merkes ikke med tid og dato.

 Klokkeslett- og datomerking kan ikke slettes. Slå **DATOMERKING** av for å forhindre at klokkeslett- og datomerking vises på nye fotografier.

Hvis kameraklokken ikke er stilt, vil du bli bedt om å stille klokken til gjeldende dato og klokkeslett ( 31, 33).

Vi anbefaler at du slår av DPOF "datoutskrift"-alternativet ved utskrift av bilder med klokkeslett- og datomerking ( 139).

Tids- og datostempler vises ikke på filmer eller RAW-bilder eller på bilder tatt med 4K hurtigmodus eller multifokus.

FARGEROM

Velg fargeskalaen tilgjengelig for fargereproduksjon.

Alternativ	Beskrivelse
sRGB	Anbefales i de fleste situasjoner.
Adobe RGB	For kommersiell utskrift.

TILKOBLINGSINNSTILLING

Juster innstillinger for tilkobling til trådløse enheter, inkludert smarttelefoner, datamaskiner og FUJIFILM instax SHARE-skrivere.



For mer informasjon om feilsøking for trådløse tilkoblinger, besøk:
<http://fujifilm-dsc.com/wifi/>

Bluetooth-INNSTILLINGER

Justere Bluetooth-innstillinger.

Alternativ	Beskrivelse
REGISTRERING AV PARING	For å pare kameraet med en smarttelefon eller et nettbrett, velg dette alternativet og start deretter FUJIFILM Camera Remote på smartenheten og trykk på REGISTRERING AV PARING .
SLETT REG. AV PARING	Avslutt paring.
Bluetooth PÅ/AV	<ul style="list-style-type: none">• PÅ: Kameraet etablerer automatisk en Bluetooth tilkobling med parede enheter når det slås på.• AV: Kameraet kobles ikke til via Bluetooth.
AUTO-BILDEOVERFØRING	<ul style="list-style-type: none">• PÅ: Marker JPEG-bilder for opplasting mens de blir tatt.• AV: Bilder blir ikke merket for opplasting etter hvert som de blir tatt.
INNST. FOR SYNK. AV SMARTTELEFON	Velg om du vil synkronisere kameraet med klokkeslettet og/eller plasseringen til en parett smarttelefon. <ul style="list-style-type: none">• STED OG TID: Synkroniser tid og plassering.• STED: Synkroniser plassering.• TID: Synkroniser tid.• AV: Synkronisering av.



Installer den nyeste versjonen av FUJIFILM Camera Remote-appen på smarttelefonen eller nettbrettet ditt før du parer enheten med kameraet ditt eller laster opp bilder.

Når **PÅ** er valgt for både **Bluetooth PÅ/AV** og **AUTO-BILDEOVERFØRING**, vil opplasting til parede enheter begynne kort tid etter at du avslutter avspillingen eller slår av kameraet.

Hvis **AUTO-BILDEOVERFØRING** er av, kan bilder merkes for overføring ved hjelp av alternativet  **BILDEOVERFØRING** i avspillingsmenyen.

AUTOLAGRE INNST.

Juster innstillinger for tilkobling av datamaskiner via trådløst-LAN.

Alternativ	Beskrivelse
AUTOLAGRE INNST.	<p>Velg metoden som brukes for tilkobling til datamaskiner via et trådløst LAN.</p> <ul style="list-style-type: none"> • ENKELT OPPSETT: Koble til ved hjelp av WPS. • MANUELT OPPSETT: Velg nettverket fra en liste (VELG NETTVERK) eller skriv inn navnet manuelt (LEGG INN SSID).
SLETT REG. DATOR	Fjern valgte destinasjoner.
FORRIGE TILKOBLING	Se datamaskiner som kameraet nylig har vært tilkoblet.

TIL.-INN. instax-SKRIV.

Juster innstillinger for tilkobling til separate FUJIFILM instax SHARE-skrivere.

Skrivernavn (SSID) og passord

Skrivernavnet (SSID) finnes nederst på skriveren, standardpassordet er "1111". Hvis du allerede har valgt et annet passord for å skrive ut fra en smart-telefon, skriver du inn det passordet i stedet.

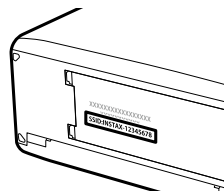

GENERELLE INNST.

Juster innstillinger for tilkobling til trådløse nettverk.

Alternativ	Beskrivelse
NAVN	Velg et navn (NAVN) for å identifisere kameraet på det trådløse nettverket (kameraet tildeles et unikt navn som standard).
ENDRE STR. 	Velg PÅ (standardinnstillingen, anbefalt i de fleste tilfeller) for å endre størrelsen 3M for opplastning til smarttelefoner, AV for å laste opp bilder i deres opprinnelige størrelse. Endring av størrelse gjelder kun for kopien som lastes opp til smarttelefonen; originalen påvirkes ikke.
GEOTAGGING	Velg om stedsdata som er lastet ned fra en smarttelefon skal lagres på bilder etter hvert som de tas.
POSISJONSINFO	Vis den siste stedsdataen som ble lastet ned fra en smarttelefon.
 INNSTILLING AV KNAPP	Velg hva Fn -knappen skal gjøre når den tilordnes funksjonen TRÅDLØS KOMMUNIK. <ul style="list-style-type: none">• PARING/OVF. REKKEF.: Knappen Fn kan brukes til sammenkobling og valg av bilder for overføring.• TRÅDLØS KOMMUNIK.: Knappen Fn kan brukes for trådløse tilkoblinger.

INFORMASJON

Se kameraets MAC- og Bluetooth-adresse.

NULLSTILL TRÅDLØS-INNST.

Gjenopprett trådløse innstillinger til standardverdiene.

FORMATERE

For å formatere et minnekort:

- 1 Marker  **FORMATERE** i oppsettsmenyen, og trykk på **MENU/OK**.
- 2 En bekreftelsesdialogboks vises. For å formatere minnekortet markerer du **OK** og trykker på **MENU/OK**. For å avslutte uten å formatere minnekortet velger du **AVBRYT** eller trykker på **DISP/BACK**.

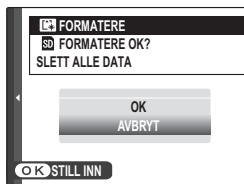

-  Alle data—inkludert beskyttede bilder—blir slettet fra minnekortet. Pass på at viktige filer er kopiert til en datamaskin eller til annet lagringsutstyr. Batteridekslet må ikke åpnes under formateringen.

Snarveier

9

Alternativer for snarvei

Tilpass kamerakontroller som passer til din stil eller situasjon.

Ofte brukte alternativer kan legges til i **Q**-menyen eller legges til **Fn** (funksjon)-knappen for direkte tilgang:

- **Q-menyen** (📖 159): **Q**-menyen kan vises ved å trykke på **Q**-knappen. Bruk **Q**-menyen til å vise eller endre alternativene som er valgt under mye brukte menyalternativer.
- **Funksjonsknappen** (📖 162): Bruk funksjonsknappen for å få direkte tilgang til utvalgte funksjoner.

Q (hurtigmeny)-knappen

Trykk på **Q** for rask tilgang til utvalgte alternativer.

Hurtigmenyvisning

Ved bruk av standardinnstillinger inneholder hurtigmenyen følgende elementer:

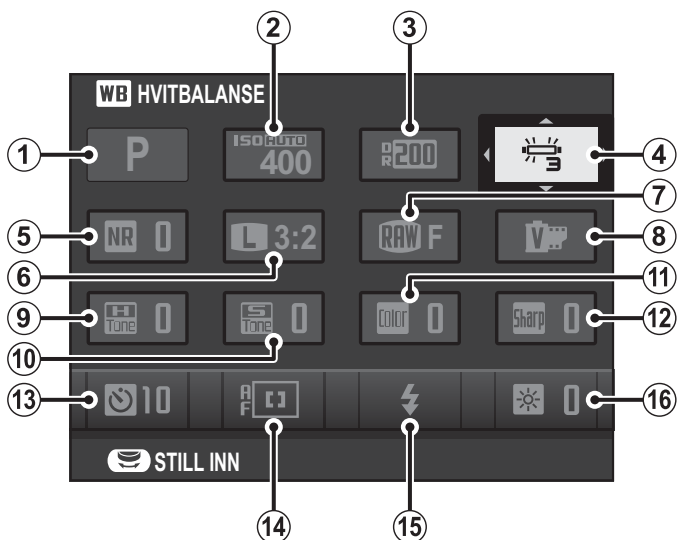

- 1 OPPTAKSMODUS
- 2 ISO
- 3 DYNAMISK OMFANG
- 4 HVITBALANSE
- 5 STØYREDUSERING
- 6 BILDESTØRRELSE
- 7 BILDEKVALITET
- 8 FILMSIMULERING

- 9 HØYLYS NIVÅ
- 10 SKYGGE NIVÅ
- 11 FARGE
- 12 SKARPHET
- 13 SELVUTLØSER
- 14 AF-MODUS
- 15 BLITSMODUS
- 16 LCD-LYSSTYRKE

Vise og endre innstillinger

- 1 Trykk på **Q** for å vise hurtigmenyen under fotograferingen.

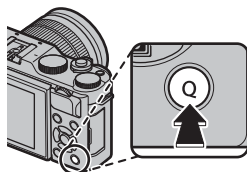

- 2 Bruk valgknappen til å markere elementer og dreii på hoved-/underkommandohjulet for å endre.

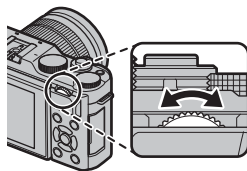
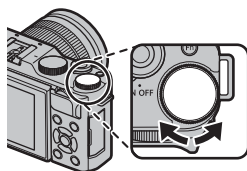

- 3 Trykk på **Q** for å avslutte når innstillingene er fullført.



Opptaksfunksjon er den aktuelle opptaksmodusen og kan ikke endres fra hurtigmenyen.

EGENDEFINERT og **FARGETEMPERATUR** kan ikke nås ved bruk av **Q**-knappen. Bruk en funksjonsknapp eller opptaksmenyen.

Redigere hurtigmenyen

For å velge elementene som skal vises i hurtigmenyen:

- 1 Trykk og hold nede **Q**-knappen under opptak.

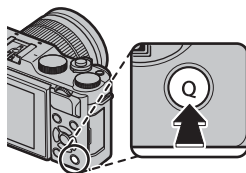

- 2 Gjeldende hurtigmeny vil vises; bruk velgeren til å markere elementet du ønsker å endre, og trykk på **MENU/OK**.
- 3 Marker et av de følgende alternativene og trykk på **MENU/OK** for å tildele den til den valgte posisjonen.

- ISO
- DYNAMISK OMFANG
- HVITBALANSE
- STØYREDUSERING
- BILDESTØRRELSE
- BILDEKVALITET
- FILMSIMULERING
- HØYLYS NIVÅ
- SKYGGJE NIVÅ
- FARGE
- SKARPHET
- SELVUTLØSER
- INNST ANSIKT-/ØYEPÅVISNING
- LYSMÅLING
- AF-MODUS
- FOKUSMODUS
- BLITSMODUS
- BLITSKOMPENSASJON
- BILDESTAB MODE
- MF-HJELP
- FILM-MODUS
- ISO FOR FILM
- MIK-NIVÅJUSTERING
- LYD OG BLITS
- LCD-LYSSTYRKE
- LCD-FARGE
- LUKKERTYPE
- INGEN

 Velg **INGEN** for ikke å tildele noe alternativ til den valgte posisjonen.

 Hurtigmenyen kan også redigeres ved bruk av alternativet **🔍 KNAPPINNSTILLING > RED./LAGRE HURTIGMENY** i oppsettsmenyen.

Fn (funksjons)-knappen

Tildel en rolle til funksjonsknappen for rask tilgang til den valgte funksjonen.

Ved å trykke på **Fn**-knappen vises alternativer for den valgte innstillingen.

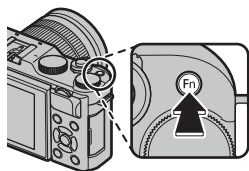

Tildele en funksjon til funksjonsknappen

Rollen **Fn**-knappen spiller kan velges ved hjelp av

☑ KNAPPINNSTILLING > FUNK. (Fn) INNST.-alternativet i oppstartmenyen.

- FORHÅNDSVISNING FELTDYBDE
- ISO
- SELVUTLØSER
- BILDESTØRRELSE
- BILDEKVALITET
- DYNAMISK OMFANG
- FILMSIMULERING
- HVITBALANSE
- LYSMÅLING
- BERØRINGSZOOM
- AE BKT-INST.
- AE-LÅS
- AF-LÅS
- AE/AF-LÅS
- ØYEBLIKKS-AF
- AF-MODUS
- FOKUSMODUS
- FOKUSOMRÅDE
- FRIGJØRINGSTYPE
- BLITSMODUS
- BLITSKOMPENSASJON
- FILM
- INNST ANSIKT-/ØYEPÅVISNING
- RAW
- TRÅDLØS KOMMUNIK.
- AUTO-BILDEOVERFØRING
- Bluetooth PÅ/AV
- LUKKERTYPE
- F.VIS EKS. M. MOD.
- FORHÅNDSVIS BILDEEFFEKT
- INGEN

 For å deaktivere **Fn**-knappen, velg **INGEN**.

FUNK. (Fn) INNST. menyen kan også vises ved å trykke og holde inne **Fn** eller **DISP/BACK** knappen.

10

**Periferienheter og
ekstra tilbehør**

Objektiver

Kameraet kan benyttes med objektiver med FUJIFILM X-fatning.

Objektivets deler

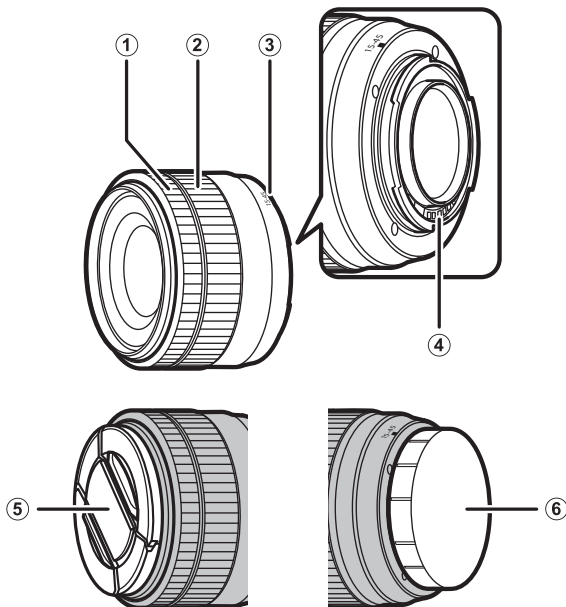

- ① Fokusring
- ② Zoomring
- ③ Festemerke

- ④ Objektivets signalkontakter
- ⑤ Fremre objektivdeksel
- ⑥ Bakre objektivdeksel

 A XC15-45mmF3.5-5.6 OIS PZ objektiv brukes her som illustrasjon.

Power zoom

Når **PÅ** er valgt for **INNST. ELEKTRON. ZOOM**, kan underkommandohjulet brukes til å justere zoom når LCD-skjermen roteres 180°.

 Fokuseringen kan brukes til å justere zoom når autofokus er aktivert.

Fjerning av objektivdekslene

Fjern objektivdekslene som vist.

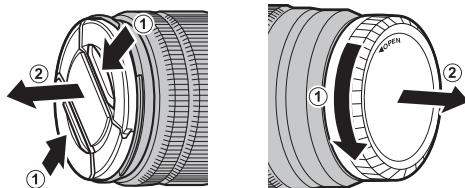

 Objektivdekslene kan variere fra de som er vist.

Objektiver med solblender

Når den er montert, reduserer solblenderen blendende lys og beskytter fremre objektelement.

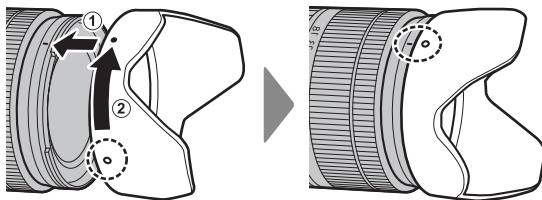

Objektiver med blenderringer

Ved andre innstillinger enn **A**, kan du justere blenderåpningen ved å dreie på objektivets blenderring (eksponeringsmodusene **A** og **M**).

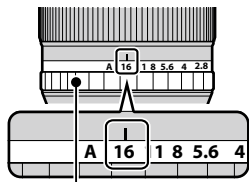

Blenderring

Bryteren for blenderåpningsfunksjon

Hvis objektivet har en bryter for blenderåpningsfunksjon, kan blenderåpningen justeres manuelt ved å skyve bryteren til  og rotere blenderringen.

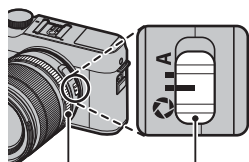

Blenderring

Bryter for blenderåpningsfunksjon

-  Når blenderringen er satt til **A**, dreier du på underkommandohjulet for å justere blenderåpningen.

Objektiver med O.I.S. (optisk bildestabilisering) Brytere

Dersom objektivet støtter optisk bildestabilisering (O.I.S.), kan bildestabiliseringsmodus velges i kameramenyene. For å aktivere bildestabilisering, skyv O.I.S.-bryteren til **ON**.

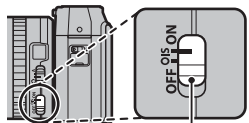

O.I.S.-bryter

Objektiver med manuell fokusering

Skyv fokuseringen forover for autofokus.

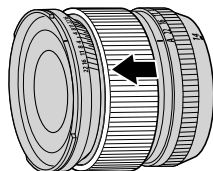

For manuell fokusering, skyv fokuseringen bakover og drei den mens du kontrollerer resultatet i kameradisplayet. Fokusavstandsindikatoren og dybdeskarphet-indikatoren kan brukes for å hjelpe manuell fokusering.

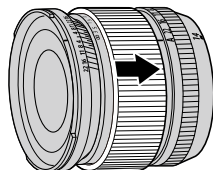

⚠ Merk at manuell fokusering kanskje ikke er tilgjengelig i alle opptaksmoduser.

Dybdeskarphet-indikatoren

Dybdeskarphetsindikatoren viser den omtrentlige dybdeskarpheten (avstanden foran og bak fokuspunktet som ser ut til å være i fokus). Indikatoren vises i filmformat.

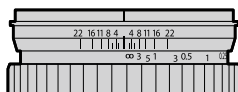

Vedlikehold av objektiv

Bruk en blåsebørste til å fjerne støv, tørk deretter forsiktig med en myk og tørr klut. Gjenværende flekker kan fjernes ved å tørke varsomt med et stykke FUJIFILM linsrens-papir etter at det er påført en liten mengde renevæske for linser. Sett på plass objektivdekslene foran og bak når objektivet ikke er i bruk.

11

Tilkoblinger

HDMI-utgang

Du kan vise kameraets opptaks- og avspillingsdisplay på HDMI-enheter.

Koble til HDMI-enheter

Koble kameraet til TV-er eller andre HDMI-enheter med en tredjeparts HDMI-kabel.

- 1 Slå kameraet av.
- 2 Koble til kabelen som vist nedenfor og kontroller at kontaktene er satt helt i.

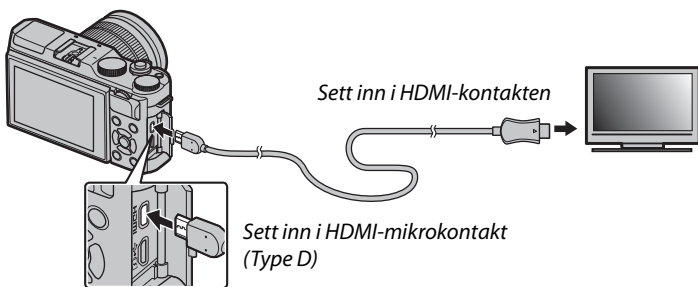

! Bruk en HDMI-kabel som ikke er mer enn 1,5 m lang.

- 3 Konfigurer enheten for overføring til HDMI som beskrevet i dokumentasjonen som fulgte med enheten.
- 4 Slå kameraet på. Nå kan du ta og spille av bilder mens du ser på TV-skjermen og lagrer bilder til HDMI-enheten.

! USB-kabelen kan ikke brukes mens en HDMI-kabel er tilkoblet.

Opptak

Ta bilder og spill inn filmer mens du ser på motivet via kameraets objektiv eller mens du lagrer bilder på HDMI-enheten.



Denne funksjonen kan ikke brukes til å lagre 4K og Full HD-filmer på en HDMI-opptaker.

Avspilling

For å starte avspilling, trykker du på kameraets -knapp. Kamera-skjermen slås av og bildene og filmene overføres til HDMI-enheten. Legg merke til at kameraets lydkontroller ikke påvirker lyden som spilles på TV-en; bruk TV-ens volumkontroller til å justere lydnivået.



Det kan hende at noen TV-er viser en svart skjerm kort før filmavspillingen starter.

Trådløs overføring

Få tilgang til trådløse nettverk og koble deg til datamaskiner, smarttelefoner eller nettbrett. For mer informasjon, besøk: <http://fujifilm-dsc.com/wifi/>



Smarttelefoner og nettbrett: FUJIFILM Camera Remote

Installer den nyeste versjonen av FUJIFILM Camera Remote-appen på smarttelefonen din eller nettbrettet ditt for å koble til kameraet via Bluetooth® eller Wi-Fi. For nedlastinger og annen informasjon, se:

http://app.fujifilm-dsc.com/en/camera_remote/

Smarttelefoner og nettbrett: Bluetooth®-paring

Bruk  **TILKOBLINGSINNSTILLING > Bluetooth-INNSTILLINGER > REGISTRERING AV PARING** for å pare kameraet med smarttelefoner eller nettbrett. Paring tilbyr en enkel metode for nedlasting av bilder fra kameraet.



 Bilder lastes ned via en trådløs tilkobling.

Smarttelefoner og nettbrett: Wi-Fi

Bruk  **TRÅDLØS KOMMUNIK.**-alternativene på opptaksmenyen eller avspillingsmenyen for å koble til en smarttelefon eller et nettbrett via Wi-Fi. Når du er tilkoblet, kan du bruke smarttelefonen til å bla gjennom bildene på kameraet, laste ned valgte bilder, fjerne styre kameraet eller kopiere stedsdata til kameraet.



Dataskiner: FUJIFILM PC AutoSave

Installer den nyeste versjonen av FUJIFILM PC AutoSave på datamaskinen din for å laste opp bilder fra kameraet over trådløse nettverk.

For nedlastinger og annen informasjon, se:

http://app.fujifilm-dsc.com/en/pc_autosave/

Dataskiner: Trådløse tilkoblinger

Du kan laste opp bilder fra kameraet ved hjelp av

 **PC AUTOLAGRE** -alternativet i avspillingsmenyen.



Du kan også laste opp bilder ved å trykke på og holde **Fn**-knappen nede i avspillingsmodus.

Tilkobling til datamaskiner via USB

Koble kameraet til en datamaskin for å laste ned bilder.

Windows (MyFinePix Studio)

Bruk MyFinePix Studio til å kopiere bilder til din datamaskin, hvor de kan lagres, vises, organiseres og skrives ut. MyFinePix Studio er tilgjengelig for nedlastning fra følgende nettside:

<http://fujifilm-dsc.com/mfs/>



Med en gang nedlastningen er ferdig, dobbeltklikker du på den nedlastede filen ("MFPS_Setup.EXE") og følger instruksjonene på skjermen for å fullføre installasjonen.

Mac OS X/macOS

Bilder kan kopieres til datamaskinen din ved hjelp av Image Capture (følger med datamaskinen din) eller annen programvare.

RAW FILE CONVERTER EX 2.0

Bruk RAW FILE CONVERTER EX 2.0 til å vise RAW-filer på datamaskinen, tilgjengelig for nedlastning fra:

<http://fujifilm-dsc.com/rfc/>



Koble til kameraet

Koble kameraet til datamaskinen med den medfølgende USB-kabelen.

- 1 Finn et minnekort med bilder du vil kopiere til datamaskinen og sett inn kortet i kameraet.

 Strømbryt under overføring kan medføre tap av data eller skade på minnekortet. Sett inn et nytt eller fulladet batteri før du kobler til kameraet.

- 2 Slå av kameraet og koble til medfølgende USB-kabel som vist, kontroller at kontaktene er satt helt i.

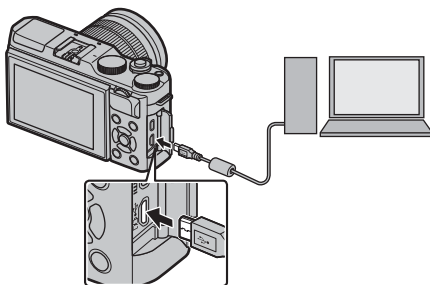

 Kameraet er utstyrt med en Mikro USB (Mikro-B) USB 2.0 kontakt.

- 3 Slå kameraet på.
- 4 Kopier bilder til datamaskinen ved bruk av MyFinePix Studio eller applikasjoner som følger med operativsystemet ditt.
- 5 Når overføringen er ferdig, slår du av kameraet og kobler fra USB-kabelen.



Hvis et minnekort som inneholder et stort antall bilder settes inn, kan det bli en forsinkelse før programmet starter og det kan være at du ikke kan importere eller lagre bilder. Bruk en minnekortleser til å overføre bilder.

Koble kameraet direkte til datamaskinen, ikke bruk USB-hub eller tastatur.

Ikke koble fra USB-kabelen mens data utveksles mellom kameraet og datamaskinen eller sett inn eller ta ut minnekortet mens overføringen pågår. Følges ikke denne forholdsregelen kan det medføre tap av data eller at minnekortet blir skadet.

I noen tilfeller kan det være umulig å få tilgang til bilder som er lagret på en nettverksserver med den medfølgende programvaren, på samme måte som på en frittstående datamaskin.

Brukeren er ansvarlig for alle gjeldende avgifter som belastes av telefonselskapet eller internett-leverandøren ved bruk av tjenester som krever en internett-tilkobling.

instax SHARE-skrivere

Skriv ut bilder fra ditt digitalkamera til instax SHARE-skrivere.

Etablere en tilkobling

Velg  **TILKOBLINGSINNSTILLING > TIL.-INN. instax-SKRIV.** i kameraets oppsettsmeny og skriv inn instax SHARE som skrivernavn (SSID) og passord.

Skrivernavn (SSID) og passord

Skrivernavnet (SSID) finnes nederst på skriveren, standardpassordet er "1111". Hvis du allerede har valgt et annet passord for å skrive ut fra en smarttelefon, skriver du inn det passordet i stedet.

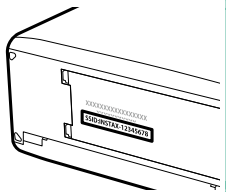

Skrive ut bilder

- 1 Slå på skriveren.
- 2 Velg **UTSK. M. instax-SKRIVER** i kameraets avspillingsmeny. Kameraet vil koble seg til skriveren.

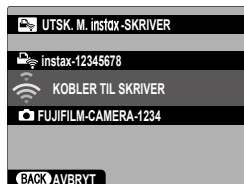

- 3 Bruk velgeren for å vise bildet du ønsker å skrive ut, og trykk deretter på **MENU/OK**.



Bilder som er tatt med andre kameraer, kan ikke skrives ut.

Området som skrives ut, er mindre enn det synlige området på LCD-skjermen.

Skjermbildene kan variere, avhengig av hvilken type skriver som er tilkoblet.

- 4 Bildet sendes til skriveren og utskriften starter.

12

Tekniske merknader

Tilbehør fra FUJIFILM

Følgende valgfrie tilbehør er tilgjengelig fra FUJIFILM. For nyeste informasjon om ekstrautstyr som er tilgjengelig i ditt område, kontakt din lokale FUJIFILM-representant eller besøk http://www.fujifilm.com/products/digital_cameras/index.html.

Oppladbare LI-ion-batterier

NP-W126/NP-W126S: NP-W126/NP-W126S oppladbare batterier med ekstra ladekapasitet kan kjøpes ved behov.

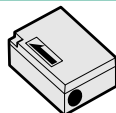

Batteriladere

BC-W126: Ekstra batteriladere kan kjøpes ved behov. Ved +20 °C, lades BC-W126 og NP-W126/NP-W126S på cirka 150 minutter.

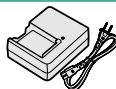

Vekselstrømsadaptere

AC-9V (krever CP-W126 likestrømkobling): Bruk denne 100–240 V, 50/60 Hz vekselstrømadapteren for opptak og avspilling over lengre tid eller når du kopierer bilder til en datamaskin.

Likestrømskoblinger

CP-W126: Koble AC-9V til kameraet.

Fjernutløsere

RR-90: Bruk for å redusere kameraristing eller for å holde lukkeren åpen under en langtidseksponering.

**Stereomikrofoner**

MIC-ST1: En ekstern mikrofon for filmopptak.

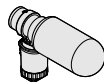
**FUJINON-objektiver**

Objektiver i XF-serien: Utskiftbare objektiver for bruk sammen med FUJIFILM X-fatningen.



Objektiver i XC-serien: Utskiftbare objektiver for bruk sammen med FUJIFILM X-fatningen.



Blitsenheter med skofeste

EF-X500: Denne blitsenheten med klype har et ledetall på 50 (ISO 100, m) og er drevet av fire AA-batterier eller en valgfri EF-BP1-batteripakke. Blitshodet kan roteres 90° opp, 10° ned, 135° til venstre eller 180° til høyre for å spre belysningen.



EF-42: Blitsen med klype (drevet av fire AA-batterier), har et ledetall på 42 (ISO 100, m) og støtter manuell og TTL-blitskontroll og automatisk strømszoom i området 24–105 mm (tilsvarende 35mm-formatet). Blitshodet kan roteres 90° opp, 180° til venstre eller 120° til høyre for å spre belysningen.



EF-X20: Blitsen med klype har et ledetall på 20 (ISO 100, m). Denne lette, kompakte enheten er drevet av to AAA-batterier og har et hjul for justering av TTL-blitskompensasjon eller manuell blitsstyrke.



EF-20: Blitsen med klype (drevet av to AA-batterier) har et ledetall på 20 (ISO 100, m) og støtter TTL-blitskontroll (manuell blitskontroll støttes ikke). Blitshodet kan roteres oppover 90° for å spre belysningen.

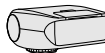

Gripebelter

GB-001: Gir et bedre grep.

Makro utvidelsesrør

MCEX-11/16: Fest mellom kameraet og objektivet for å ta bilder ved høye reproduksjonsrater.

Telekonvertere

XF1.4X TC WR: Øker brennvidden til compatible objektiver med omtrent 1,4x.

XF2X TC WR: Øker brennvidden til compatible objektiver med omtrent 2,0x.

Festeadaptere

FUJIFILM M FESTEADAPTER: Gjør det mulig å bruke kameraet sammen med en lang rekke objektiver med M-feste.

Kamerahusdeksler

BCP-001: Dekk til kameraets objektivfatning når et objektiv ikke er montert.

instax SHARE skrivere

SP-1/SP-2/SP-3: Koble til via trådløst LAN nettverk for å skrive ut bilder på instax film.

Programvare fra FUJIFILM

Dette kameraet kan brukes med følgende FUJIFILM-programvare.

FUJIFILM Camera Remote

Opprett en trådløs tilkobling mellom kameraet ditt og en smarttelefon eller et nettbrett (📖 172).

http://app.fujifilm-dsc.com/en/camera_remote/

FUJIFILM PC AutoSave

Last ned bilder fra kameraet ditt via et trådløst nettverk (📖 174).

http://app.fujifilm-dsc.com/en/pc_autosave/

MyFinePix Studio

Administrer, vis, skriv ut og rediger de mange bildene som er lastet ned fra digitalkameraet ditt (📖 175).

<http://fujifilm-dsc.com/mfs/>

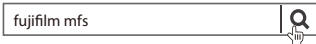

RAW FILE CONVERTER EX 2.0

Se RAW-bilder på datamaskinen din og konverter dem til andre formater (📖 175).

<http://fujifilm-dsc.com/rfc/>



For din egen sikkerhet

Sørg for å lese disse merknadene før bruk

Sikkerhetsmerknader

- Se til at du bruker kameraet riktig. Les nøye gjennom disse sikkerhetsmerknadene og *brukerveiledningen* før bruk.
- Etter å ha lest disse sikkerhetsmerknadene, skal de oppbevares på et trygt sted.

Om ikonene

Ikonene som vises nedenfor brukes i dette dokumentet for å indikere alvorlighetsgraden på skaden eller ødeleggelsen som kan oppstå hvis informasjonen som indikeres av ikonet overses og produktet dermed brukes feil.



ADVARSEL Dette ikonet indikerer at dødelig eller alvorlig skade kan være resultatet hvis informasjonen ignoreres.



FORSIKTIG Dette ikonet indikerer at personlig skade eller materialskade kan oppstå hvis informasjonen ignoreres.

Ikonene som vises nedenfor brukes for å indikere typen instruksjoner som skal følges.



Trekantikoner forteller deg at denne informasjonen krever oppmerksomhet ("Viktig").



Sirkelikoner med en diagonal strek forteller deg at handlingen som er indikert er forbudt ("Forbudt").



Fylte sirkler med utropstegn indikerer en handling som må utføres ("Obligatorisk").



ADVARSEL



Koble fra strøm-
taket

Hvis det oppstår et problem, slå av kameraet, fjern batteriet, og koble fra og trekk ut vekselstrømsadapten. Fortsett bruk av kameraet når det slipper ut røyk, slipper ut uvanlig lukt eller befinner seg i en annen unormal tilstand kan forårsake brann eller elektriske støt. Ta kontakt med din FUJIFILM-forhandler.



Ikke la vann eller fremmedlegemer komme inn i kameraet. Hvis vann eller fremmedlegemer kommer inn i kameraet, slå det av, fjern batteriet, og koble fra og trekk ut vekselstrømsadapten. Fortsett bruk av kameraet kan forårsake brann eller elektriske støt. Ta kontakt med din FUJIFILM-forhandler.



Skal ikke
brukes på
badet eller i
dusjen

Ikke bruk kameraet på badet eller i dusjen. Dette kan forårsake brann eller elektriske støt.



Skal ikke
de-
monteres





Prøv aldri å endre eller plukke fra hverandre kameraet (åpne aldri kamerahuset). Dersom denne forhåndsregelen ikke blir fulgt kan det oppstå brann eller elektriske støt.













Interne deler
skal ikke
berøres

Skulle kamerahuset åpne seg som følge av et fall eller et annet uhell, må de interne delene ikke berøres. Hvis denne forholdsregelen ikke følges kan det føre til elektriske støt eller skader som følge av at skadde deler berøres. Fjern batteriet med en gang, pass på å unngå skader eller elektriske støt, og ta produktet med til kjøpestedet for konsultasjon.

⚠ ADVARSEL

	Strømledningen må ikke endres, varmes opp, vris eller trekkes i mer enn nødvendig, og ikke plasser tunge gjenstander oppå strømledningen. Disse handlingene kan skade strømledningen og forårsake brann eller elektriske støt. Hvis strømledningen er skadet, ta kontakt med din FUJIFILM-forhandler.
	Ikke plasser kameraet på en ustabil overflate. Dette kan gjøre at kameraet faller eller velter og forårsaker skade.
	Prøv aldri å ta bilder mens du beveger deg. Ikke bruk kameraet mens du går eller kjører. Dette kan føre til at du faller eller at du blir involvert i en trafikkuulykke.
	Ikke berør noen metalldele av kameraet under tordenvær. Dette kan forårsake elektriske støt pga. industert strøm fra lynnedslag.
	Ikke bruk batteriet unntatt slik det er spesifisert. Legg inn batteriet som vist av indikatoren.
	Ikke demonter, modifier eller varm opp batteriene. Ikke mist, slå eller kast batterier eller på annen måte utsette dem for kraftige støt. Ikke bruk batterier som viser tegn på lekkasje, deformasjon, misfarging eller andre abnormiteter. Kun bruk angitte ladere til å lade opp oppladbare batterier og ikke forsøke å lade ikke-oppladbare Li-ion eller alkaliske batterier. Ikke kortslett batterier eller lagre dem sammen med metallgjenstander. Følges ikke denne forholdsregelen kan det resultere i at batteriene overopphetes, tar fyr, sprekker eller lekker, noe som kan forårsake brann, brannskader eller andre personskaader.
	Bruk kun batterier og vekselstrømsadaptere som er spesifisert for bruk med dette kameraet. Ikke bruk andre spenninger enn den strømforsyningsspenningen som er vist. Bruk av andre strømkilder kan forårsake brann.
	Dersom batteriet lekker, og væsken kommer i kontakt med øynene, huden eller klærne dine, skyll området med rent vann, og oppsøk legehjelp eller ring et nødnummer umiddelbart.
	Ikke bruk laderen til å lade andre batterier enn de som er spesifisert her. Den medfølgende laderen skal kun brukes til batterier av den typen som fulgte med kameraet. Bruk av laderen til å lade opp konvensjonelle batterier eller andre typer oppladbare batterier kan gjøre at batteriet lekker, overopphetes eller sprekker.
	Hvis du bruker blitsen for nært øynene til en person kan vedkommendes syn bli svekket. Vær spesielt forsiktig ved fotografiering av spedbarn og unge barn.
	Ikke vær i langvarig kontakt med varme overflater. Hvis denne forholdsregelen ikke følges kan det føre til forbrenninger ved lave temperaturer, særlig ved høye omgivelsestemperaturer eller med brukere som lider av dårlig sirkulasjon eller redusert følelse, i så fall anbefales bruk av stativ eller tilsvarende.
	Ikke la en del av kroppen i kontakt med produktet over lengre tid mens produktet er på. Hvis denne forholdsregelen ikke følges kan det føre til forbrenninger ved lave temperaturer, særlig ved langvarig bruk, ved høye omgivelsestemperaturer eller med brukere som lider av dårlig sirkulasjon eller redusert følelse, i så fall anbefales bruk av stativ eller tilsvarende.
	Ikke bruk i nærheten av brennbare objekter, eksplosive gasser eller støv.
	Ved bæring av batteriet skal det installeres i et digitalt kamera eller beholdes i den harde esken. Ved oppbevaring av batteriet skal det beholdes i den harde esken. Ved avhending skal batteriterminalene tildekkes med isolasjonstape. Kontakt med andre metalliske gjenstander eller batterier kan føre til at batteriet antennes eller eksploderer.
	Oppbevar minnekort, varme sko, og andre små deler utilgjengelig for små barn. Barn kan svelge små deler; oppbevares utilgjengelig for barn. Hvis et barn skulle komme til å svelge en del, må du oppsøke medisinsk hjelp eller ringe et nødnummer.
	Oppbevares utilgjengelig for små barn. Blant de elementene som kan forårsake skade er stroppen, som kan sette seg fast rundt halsen til barnet og forårsake kvelning, og blitsen, som kan føre til synsskader.
	Følg anvisningene fra flyselskapet og sykehuspersonellet. Dette produktet sender ut radiobølger som kan forstyrre navigasjons- og medisinsk utstyr.

 FORSIKTIG	
	Ikke bruk dette kameraet på steder som påvirkes av oljeavgasser, damp, fuktighet eller støv. Dette kan forårsake brann eller elektriske støt.
	Ikke la kameraet ligge på steder som utsettes for ekstremt høye temperaturer. Ikke la kameraet ligge på steder som f.eks. en lukket bil eller i direkte sollys. Dette kan forårsake brann.
	Ikke plasser tunge gjenstander på kameraet. Dette kan gjøre at den tunge gjenstanden velter eller faller og forårsaker skade.
	Ikke flytt kameraet mens strømadapteren er tilkoblet. Ikke trekk i ledningen for å koble fra strømadapteren. Dette kan skade strømledningen eller kablene og forårsake brann eller elektriske støt.
	Ikke dekk til eller pakk inn kameraet eller strømadapteren i en klut eller et teppe. Dette kan forårsake varmedannelse og misforme huset eller forårsake brann.
	Når du rengjør kameraet, eller du ikke har planer om å bruke kameraet over lang tid, fjern batteriet og koble fra og trekk ut strømadapteren. Hvis du unnlater å gjøre dette, kan det forårsake brann eller elektriske støt.
	Når ladingen er ferdig, koble laderen fra strømuttaket. Hvis du lar laderen være tilkoblet strømuttaket, kan dette forårsake brann.
	Når du tar ut et minnekort, kan kortet komme meget raskt ut av sporet. Bruk fingeren til å holde det igjen og slipp så kortet forsiktig ut. Skader kan oppstå dersom noen treffes av det utsendte kortet.
	Be om regelmessig innvendig testing og rengjøring av kameraet. Støvoppsamling i kameraet kan forårsake brann eller elektriske støt. Ta kontakt med din FUJIFILM-forhandler for å be om innvendig rengjøring hvert andre år. Venligst legg merke til at dette ikke er en gratis tjeneste.
	Eksplosjonsfare hvis batteriet settes inn feil. Byttes kun med samme eller tilsvarende type.

Batteriet og strømtilførselen

Merk: Sjekk batteritypen som brukes i ditt kamera, og les de gjeldende avsnittene.

 **ADVARSEL:** Batteriet må ikke utsettes for ekstrem varme, som solskinn, ild eller lignende.

Følgende forklarer riktig bruk av batterier, og hvordan du forlenger batteriets levetid. Feilaktig bruk kan forkorte batteriets levetid, eller forårsake lekkasje, overoppheting, brann eller eksplosjon.

Li-ion-batterier

Les dette avsnittet dersom kameraet ditt bruker et oppladbart Li-ion-batteri.

Batteriet er ikke ladet ved forsendelsen. Lad batteriet før bruk. Oppbevar batteriet i holderen sin når det ikke er i bruk.

■ Merknader om batteriet

Batteriet taper gradvis ladingen når det ikke er i bruk. Lad batteriet i en eller to dager før bruk.

Batteriets levetid kan forlenges ved å slå kameraet av når det ikke er i bruk.

Batterikapasiteten minsker ved lave temperaturer, et nesten utladet batteri kan slutte å fungere når det er kaldt. Oppbevar et fulladet reservebatteri på et varmt sted og skift batteri etter behov, eller oppbevar batteriet i lomma eller på et annet varmt sted, og sett det i kameraet først idet du skal ta bilder. Ikke plasser batteriet i direkte kontakt med håndvarmere eller andre oppvarmingsenheter.

■ Lade batteriet

Lad batteriet i den medfølgende batteriladeren. Ladetiden øker ved lufttemperaturer under +10 °C eller over +35 °C. Ikke forsøk å lade batteriet ved temperaturer over +40 °C, ved temperaturer under 0 °C vil ikke batteriet lade.

Ikke forsøk å lade opp et fulladet batteri. Derimot behøver ikke batteriet å være helt utladet før lading.

Batteriet kan være varmt å ta på umiddelbart etter lading eller bruk. Dette er normalt.

■ Batteriets levetid

Ved normale temperaturer kan batteriet lades omtrent 300 ganger. En merkbar nedgang i tiden batteriet vil holde på lading indikerer at det har nådd slutten på sitt funksjonelle liv, og bør skiftes ut.

■ Lagring

Ytelsen kan bli dårligere dersom batteriet blir liggende ubrukt over lengre tid når det er fulladet. Utlad batteriet til det er flatt før du lagrer det.

Dersom kameraet ikke skal brukes over en lengre periode, fjern batteriet og lagre det på et tørt sted med lufttemperatur mellom +15 °C og +25 °C. Ikke lagre batteriet på steder som er utsatt for ekstreme temperaturer.

■ Forsiktighetsregler: Håndtere batteriet

- Ikke transporter eller oppbevar batteriet med metallgjenstander slik som smykker eller hårnåler.
- Ikke utsett for flammer eller varme.
- Skal ikke demonteres eller endres.
- Brukes kun sammen med angitte ladere.
- Kast brukte batterier med en gang.
- Ikke mist eller utsett det for harde fysiske støt.
- Ikke utsett for vann.
- Hold terminalene rene.
- Batteriet og kamerahuset kan føles varme etter ekstensiv bruk. Dette er normalt.

■ Forsiktig: Avhending

Avhende brukte batterier i henhold til lokale retningslinjer. Oppmerksomhet bør vies de miljømessige innvirkningene ved batterideponering. Bruk produktet i et moderat klima.

Vekselstrømsadaptere (selges separat)

Bruk kun FUJIFILM-vekselstrømsadaptere som er spesifisert for bruk med dette kameraet. Andre adaptere kan skade kameraet.

- Vekselstrømsadapteren er kun for innendørs bruk.
- Sørg for at likestrømspluggen er festet ordentlig i kameraet.
- Skru av kameraet før du kobler fra adapteren. Koble fra adapteren med pluggen, ikke kabelen.
- Må ikke brukes sammen med andre enheter.
- Skal ikke demonteres.
- Må ikke utsettes for høy varme eller fuktighet.
- Ikke utsett for harde fysiske støt.
- Adapteren kan summe eller bli varm å ta på under bruk. Dette er normalt.
- Dersom adapteren forårsaker radiointerferens, snu eller flytt på mottakerantennen.

Bruke kameraet

- Ikke rett kameraet mot ekstremt lyssterke kilder, slik som solen på en skyfri himmel. Hvis denne forholdsregelen ikke overholdes kan kameraets bildesensor bli skadet.
- Dersom det fokuseres på sterkt sollys gjennom søkeren, kan dette skade panelet til den elektroniske søkeren (EVF). Ikke rett den elektroniske søkeren mot solen.

Ta testbilder

Før du tar fotografier ved viktige anledninger (slik som bryllup, eller før du tar med kameraet på tur), ta et testbilde og se på resultatet for å forsikre deg om at kameraet fungerer som normalt. FUJIFILM Corporation tar ikke erstatningsansvar for skade eller tap av profitt som skyldes funksjonsfeil ved produktet.

Merknader om opphavsrett

Med mindre det er kun til personlig bruk, kan bilder tatt opp med ditt digitale kamerasystem ikke brukes på måter som bryter opphavsrettslige lover uten eierens samtykke. Merk at visse restriksjoner gjelder for fotografering av sceneoppførere, underholdning og utstillinger, selv hvis det er ment kun til personlig bruk. Brukerne bes også om å være oppmerksomme på at overføringen av minnekort som inneholder bilder eller data som er beskyttet under opphavsrettslige lover kun er tillatt innenfor de begrensningene som er satt ved disse lovene om opphavsrett.

Håndtering

Før å sikre at bilder tas opp riktig, må du ikke utsette kameraet for støt eller slag mens det tas et bilde.

Flytende krystall

Dersom visningsskjermen skulle ta skade, sørg for å unngå kontakt med flytende krystall. Utfør indikert nødprosedyre dersom noen av følgende situasjoner oppstår:

- **Dersom flytende krystall kommer i kontakt med huden din**, rengjør området med en klut, og vask deretter grundig med såpe og rennende vann.
- **Dersom flytende krystall kommer i øynene**, skyll det aktuelle øyet med rent vann i minst 15 minutter, og oppsøk deretter legehjelp.
- **Dersom flytende krystall svelges**, skyll munnen nøye med vann. Drikk store mengder vann og fremkall oppkast, oppsøk deretter legehjelp.

Selv om visningsskjermen er produsert med teknologi av ekstremt høy presisjon, kan den inneholde piksler som alltid lyser, eller som ikke lyser. Dette er ikke en funksjonsfeil, og bilder tatt med produktet påvirkes ikke av dette.

Informasjon om varemerker

Digitalt Delt Bilde er et varemerke eller et registrert varemerke som tilhører FUJIFILM Corporation. xD-Picture Card og **XD** er varemerker som tilhører FUJIFILM Corporation. Skrifttypene her er utelukkende utviklet av DynaComware Taiwan Inc. Macintosh, Mac OS og macOS er varemerker som tilhører Apple Inc. i USA og andre land. Windows er et registrert varemerke som tilhører Microsoft Corporation i USA og andre land. Wi-Fi® og Wi-Fi Protected Setup® er registrerte varemerker som tilhører Wi-Fi Alliance. Bluetooth®-ordmerke og logoer er registrerte varemerker eid av Bluetooth SIG, Inc., og enhver bruk av slike merker av FUJIFILM er under lisens. Logoene SDHC og SDXC er varemerker som tilhører SD-3C, LCC. HDMI-logoen er et varemerke eller registrert varemerke for HDMI Licensing LLC. Alle andre varemerker som nevnes i denne brukerveiledningen er varemerker eller registrerte varemerker som tilhører sine respektive eiere.

Elektrisk interferens

Dette kameraet kan påvirke utstyr på sykehus eller i fly. Konsulter ansatte på sykehuset eller luftsekskapet før du bruker kameraet i et sykehus eller på et fly.

Fargefjernsynssystemer

NTSC (National Television System Committee) er spesifikasjoner for sending av farge-TV, som brukes hovedsakelig i USA, Canada og Japan. PAL (Phase Alternation by Line) er et fargefjernsynssystem som hovedsakelig brukes av europeiske land og Kina.

Exif Print (Exif versjon 2.3)

Exif Print er et nylig endret digitalkamera-filformat der informasjon som lagres med bildene brukes til optimal farge-reproduksjon under utskrift.

VIKTIG MERKNAD: Les før programvaren benyttes

Direkte eller indirekte eksport, i sin helhet eller delvis, av lisensiert programvare er forbudt uten tillatelse fra gjeldende styrende organ.

MERKNADER

For å forebygge fare for brann eller elektriske støt må ikke enheten settes for regn eller fuktighet.

Vennligst les "Sikkerhetsmerknader", og vær sikker på at du forstår dem før du tar i bruk kameraet.

For kunder i Canada

CAN ICES-3 (B)/NMB-3(B)

FORSIKTIG: Dette klasse B apparatet er i overensstemmelse med kanadisk ICES-003.

Erklæring fra Industry Canada: Denne enheten er i overensstemmelse med RSS unntatt fra lisens av Industry Canada. Bruken er underlagt følgende to betingelser: (1) Denne enheten skal ikke forårsake skadelig interferens, og (2) denne enheten må godta all mottatt interferens, inkludert interferens som kan forårsake uønsket drift av enheten.

Denne enheten og antennene skal ikke være samlokalisert eller brukes sammen med andre antenner eller sendere, bortsett fra utprøvede innebygde radioer. Funksjonen for valg av landkode er deaktivert i produkter som markedsføres i USA/Canada.

Uttalelse om strålingseksponering: Det tilgjengelige forskningsmaterialet har ikke dokumentert helseproblemer som er forbundet med bruken av lavstrøms trådløse enheter. Det finnes imidlertid ingen bevis for at slike trådløse enheter er fullstendig trygge. Lavstrøms trådløse enheter sender ut små mengder radiofrekvensbasert energi (RF) i mikrobølgeområdet når de brukes. Mens høye nivåer av RF kan utgjøre en helseisiko (grunnet oppvarming av vev), har lave nivåer av RF som ikke varmer opp kroppsvev ingen kjent negativ helseeffekt. Mange studier på eksponering til lave nivåer av RF har ikke funnet noen biologiske effekter. Noen studier har antydning av biologiske effekter kan forekomme, men disse funnene har ikke blitt bekreftet av videre forskning. X-AS har blitt testet og vurdert å oppfylle grenseverdiene for strålingseksponering i et ukontrollert miljø slik de er fastsatt av Industry Canada (IC), samt RSS-102 i IC sitt regelverk for eksponering til radiofrekvens (RF).

Deponering av elektrisk og elektronisk utstyr fra private husholdninger

I den europeiske union, Norge, Island og Liechtenstein: Dette symbolet på produktet eller i bruksanvisningen og i garantien og/eller på emballasjen indikerer at dette produktet ikke må behandles som husholdningsavfall. I stedet må det tas med til et egnet innsamlingssted for resirkulering av elektrisk og elektronisk utstyr.

Ved å sikre at dette produktet deponeres korrekt hjelper du til med å forhindre potensielle negative konsekvenser for miljøet og menneskelig helse, som ellers kan forårsakes av uegnet avfallshåndtering av dette produktet.

Dette symbolet på batteriene eller akkumulatorene indikerer at disse batteriene ikke må håndteres som husholdningsavfall.

Dersom ditt utstyr inneholder lett fjernbare batterier eller akkumulatorene, vennligst deponer dem atskilt i samsvar med lokale krav.

Resirkuleringen av materialene vil bidra med å bevare naturlige ressurser. For mer detaljert informasjon om resirkulering av dette produktet, vennligst ta kontakt med lokale myndigheter, din lokale tjeneste for håndtering av husholdningsavfall eller med butikken hvor du kjøpte produktet.

I land utenfor Den europeiske union, Norge, Island og Liechtenstein: Dersom du ønsker å kassere dette produktet, inkludert batterier eller akkumulatorene, vennligst ta kontakt med lokale myndigheter og spør om korrekt metode for kassering.

I Japan: Dette symbolet på batteriene indikerer at de skal kasseres separat.



Li-ion

Trådløst nettverk- og Bluetooth-enheter: Forsiktighetsregler

VIKTIG: Les de følgende merknadene før du bruker kameraets innebygde trådløse sender.

- ① Dette produktet, som inneholder krypterings funksjon utviklet i USA, kontrolleres av USAs eksportadministrasjonsreguleringer, og det kan være at det ikke kan eksporteres eller reeksporteres til alle land der USA har lagt embargo på varer.
- **Bruk bare en trådløst nettverk- eller Bluetooth-enhet.** FUJIFILM tar ikke ansvar for ødeleggelse som skyldes uautorisert bruk. Ikke bruk i applikasjoner som krever en høy grad av pålitelighet, for eksempel i medisinske enheter eller i andre systemer som direkte eller indirekte kan ha innvirkning på menneskelig liv. Når du bruker enheten i en datamaskin og i andre systemer som krever en større grad av pålitelighet enn det trådløse nettverk- eller Bluetooth-enheter tilbyr, pass på at du tar alle nødvendige forholdsregler for å ivareta sikkerheten og forhindre funksjonsfeil.
 - **Bruk kun i det landet der enheten ble kjøpt.** Denne enheten følger reguleringer gjeldende for trådløst nettverk- og Bluetooth-enheter i landet der det ble kjøpt. Overhold alle lokale reguleringer ved bruk av enheten. FUJIFILM tar ikke ansvar for problemer som oppstår etter bruk i andre jurisdiksjoner.
 - **Ikke bruk enheten på steder som er utsatt for magnetfelt, statisk elektrisitet eller radiofrekvensforstyrrelser.** Ikke bruk senderen i nærheten av mikrobølgeovner eller på andre steder utsatt for magnetfelt, statisk elektrisitet eller radiofrekvensforstyrrelser som kan forhindre mottagelse av trådløse signaler. Gjensidig forstyrrelse kan forekomme når senderen brukes i nærheten av andre trådløse enheter som opererer i 2,4 GHz-båndbredden.
 - **Sikkerhet:** Trådløst nettverk- og Bluetooth-enheter overfører data via radio, og deres bruk krever derfor mer oppmerksomhet på sikkerhet enn det som gjelder for kablede nettverk.
 - Ikke koble deg til ukjente nettverk eller nettverk som du ikke har tilgangstrettigheter til, selv når de vises på enheten din, da slik tilgang kan anses som uautorisert. Du må kun koble deg til nettverk som du har tilgangstrettigheter til.
 - Vær oppmerksom på at trådløse overføringer kan være utsatt for tredjeparts avlytting.
 - **Følgende kan straffes ved lov:**
 - Demontering eller modifikasjon av denne enheten
 - Fjerning av etiketter for enhetsertifisering
 - **Denne enheten opererer på samme frekvens som kommersielle, undervisnings- og medisinske enheter og trådløse sendere.** Den opererer også på samme frekvens som sendere med lisens og spesial-lavspenningsendere uten lisens brukt i RFID-sporfølgingsystemer for samleband og i andre lignende applikasjoner.
 - **For å unngå forstyrrelser med de ovennevnte enhetene, se følgende forholdsregler.** Bekreft at RFID-senderen ikke er i drift før du bruker denne enheten. Hvis du merker at enheten forårsaker forstyrrelser for sendere med lisens som brukes for RFID-sporing, avslutt bruken av den påvirkede frekvensen øyeblikkelig eller flytt enheten til et annet sted. Dersom du legger merke til at denne enheten forårsaker forstyrrelser i lavspennings-RFID-sporingsystemer, ta kontakt med en FUJIFILM-representant.
 - **Ikke bruk denne enheten ombord i et fly.** Vær oppmerksom på at Bluetooth kan forbli på selv når kameraet er av. Bluetooth kan deaktiveres ved å velge **AV** for  **TILKOBLINGSINNSTILLING > Bluetooth-INNSTILLINGER > Bluetooth PÅ/AV.**

Sørg for å lese disse merknadene før du bruker objektivet

Sikkerhetsmerknader

- Se til at du bruker objektivet riktig. Les nøye gjennom disse sikkerhetsmerknadene og kameraets *Brukerveiledning* før bruk.
- Etter å ha lest disse sikkerhetsmerknadene, skal de oppbevares på et trygt sted.

Om ikonene

Ikonene som vises nedenfor brukes i dette dokumentet for å indikere alvorlighetsgraden på skaden eller ødeleggelsen som kan oppstå hvis informasjonen som indikeres av ikonet overses og produktet dermed brukes feil.



ADVARSEL Dette ikonet indikerer at dødelig eller alvorlig skade kan være resultatet hvis informasjonen ignoreres.



FORSIKTIG Dette ikonet indikerer at personlig skade eller materialskade kan oppstå hvis informasjonen ignoreres.

Ikonene som vises nedenfor brukes for å indikere typen instruksjoner som skal følges.



Trekantikoner forteller deg at denne informasjonen krever oppmerksomhet ("Viktig").



Sirkelikoner med en diagonal strek forteller deg at handlingen som er indikert er forbudt ("Forbudt").



Fylte sirkler med utropstegn indikerer en handling som må utføres ("Obligatorisk").



ADVARSEL



Ikke senk

Må ikke senkes i eller utsettes for vann. Dersom denne forhåndsregelen ikke blir fulgt kan det oppstå brann eller elektrisk støt.



Skal ikke demonteres

Skal ikke demonteres (ikke åpne dekslet). Hvis denne forholdsregelen ikke følges kan det oppstå brann, elektriske støt eller skader som følge av funksjonsfeil på produktet.



Innerte deler må ikke berøres

Skulle kamerahuset åpne seg som følge av et fall eller et annet uhell, må de interne delene ikke berøres. Hvis denne forholdsregelen ikke følges kan det føre til elektriske støt eller skader som følge av at skadde deler berøres. Fjern batteriet med en gang, pass på å unngå skader eller elektriske støt, og ta produktet med til kjøpestedet for konsultasjon.



Ikke plasser på ustabile overflater. Produktet kan falle og føre til skade.



Ikke se på sola gjennom objektivet eller kameraets søkere. Å ikke etterfølge denne forhåndsregelen kan føre til permanent nedsatt syn.

 FORSIKTIG	
	<u>Må ikke brukes eller oppbevares på steder som er utsatt for damp eller røyk, eller som er veldig fuktig eller svært støvete.</u> Dersom denne forhåndsregelen ikke blir fulgt kan det oppstå brann eller elektriske støt.
	<u>Må ikke legges i direkte sollys eller på steder som er utsatt for veldig høye temperaturer, som for eksempel i et lukket kjøretøy, på en solfylt dag.</u> Hvis denne forholdsregelen ikke etterfølges kan det føre til brann.
	<u>Skal oppbevares utilgjengelig for små barn.</u> Dette produktet kan forårsake skade ved håndtering av et barn.
	<u>Må ikke håndteres med våte hender.</u> Dersom denne forhåndsregelen ikke blir fulgt kan det oppstå elektrisk støt.
	<u>Hold sola utenfor bildet når du tar bilde med bakgrunnsbelyst motiv.</u> Sollys fokusert i kameraet når sola er i eller nært bildet kan føre til brann eller brannskader.
	<u>Sett på objektivdekelet når produktet ikke er i bruk, og oppbevar det utenfor direkte sollys.</u> Sollys fokusert av objektivt kan føre til brann eller brannskader.
	<u>Ikke bær kameraet eller objektivt når de er festet til et stativ.</u> Produktet kan falle eller slå borti andre gjenstander og føre til skade.

Produktpleie

For å sikre fortsatt nytte av produktet, må du legge merke til følgende forholdsregler.

Kamerahuset: Bruk en myk, tørr klut til å rengjøre kamerahuset etter hver bruk. Bruk ikke sprit, tynner eller flyktige kjemikalier som kan misfarge eller deformere læret på kameraet. All væske på kameraet må fjernes umiddelbart med en myk, tørr klut. Bruk en blåsebørste til å fjerne støv fra skjermen, pass på å unngå å lage skraper, og tørk deretter forsiktig av med en myk og tørr klut. Gjenværende flekker kan fjernes ved å tørke varsomt med et stykke FUJIFILM linsrens-papir etter at det er påført en liten mengde renevæske for linser. For å unngå at det kommer støv inn i kameraet, må du sette på kamerahusdekslet når objektivet ikke er på plass.

Bildesensor: Flere fotografier merket med punkter eller flekker på samme sted kan indikere at det er støv på kameraets bildebrikke. Støv kan fjernes fra bildesensoren med alternativet  **SENSORRENGJØRING** i oppsettsmenyen.

Rengjøre bildebrikken

Støv som ikke kan fjernes ved hjelp av alternativet

 **SENSORRENGJØRING** i oppsettmenyen, kan fjernes manuelt som beskrevet nedenfor.

 Legg merke til at det kreves betaling for å reparere eller bytte bildebrikken dersom den blir skadet under rengjøringen.

- 1 Bruk en blåser (ikke en børste) til å fjerne støv fra brikken.

 Ikke bruk en børste eller en blåsebørste. Hvis denne forholdsregelen ikke etterfølges kan det skade brikken.

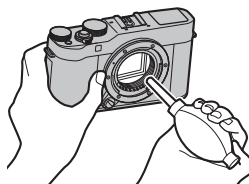

- 2 Kontroller om støvfjerningen var vellykket. Gjenta trinn 1 og 2 om nødvendig.
- 3 Sett kamerahusdekslet eller objektivet på plass igjen.

Firmware-oppdateringer

Noen funksjoner ved produktet kan avvike fra dem som er beskrevet i den medfølgende håndboken, på grunn av fastvareoppdateringen. Besøk vårt nettsted hvis du ønsker detaljert informasjon om hver modell:

http://www.fujifilm.com/support/digital_cameras/software



Kontrollere firmware-versjonen

 Kameraet vil kun vise firmware-versjonen hvis et minnekort er satt inn.

- 1 Slå av kameraet og kontroller at minnekortet er satt inn.
- 2 Slå på kameraet mens du holder nede knappen **DISP/BACK**. Gjeldende firmware-versjon vises, kontroller firmware-versjonen.
- 3 Slå av kameraet.

 For å se firmware-versjonen eller oppdatere firmware-en for tilleggsutstyr, som utskiftbare objektiver, skomonterte blitsenheter og monteringsadaptere, monterer du tilbehørene på kameraet.

Feilsøking

Se tabellen nedenfor dersom du opplever problemer med kameraet ditt. Hvis du ikke finner løsningen her, kan du ta kontakt med din lokale FUJIFILM-distributør.

Strøm og batteri

Problem	Løsning
Kameraet slår seg ikke på.	<ul style="list-style-type: none">• Batteriet er utladet: Lad batteriet eller sett inn et ferdig oppladet reservebatteri (📖 26).• Batteriet er satt inn feil: Sett inn batteriet igjen i riktig retning (📖 22).• Dekselet til batterikammeret er ikke lukket: Lukk dekslet til batterikammeret (📖 22).
Skjermen skrur seg ikke på.	Det er mulig skjermen ikke vil skru seg på dersom kameraet skrur raskt av og så på igjen. Trykk utløseren halvveis ned for å aktivere skjermen.
Batteriet lades raskt ut.	<ul style="list-style-type: none">• Batteriet er kaldt: Varm batteriet ved å plassere det i en lomme eller et annet varmt sted og sett det inn i kameraet umiddelbart før du skal ta et bilde.• Det er smuss på batteripolene: Rengjør terminalene med en myk, tørr klut.• PÅ er valgt for PRE-AF: Slå PRE-AF av (📖 101).• Batteriet har blitt ladet mange ganger: Batteriet har nådd slutten på levetiden. Kjøp et nytt batteri.
Kameraet slår seg plutselig av.	Batteriet er utladet: Lad batteriet eller sett inn et ferdig oppladet reservebatteri (📖 26).
Ladingen starter ikke.	Sett inn batteriet igjen i korrekt retning, og sikre at laderen er koblet til (📖 22, 26).
Ladingen går sakte.	Lad opp batteriet ved romtemperatur.

Problem	Løsning
Ladelampen lyser, men batteriet blir ikke ladet.	<ul style="list-style-type: none"> • Det er smuss på batteripolene: Rengjør polene med en myk, tørr klut. (📖 22). • Batteriet har blitt ladet mange ganger: Batteriet har nådd slutten på levetiden. Kjøp et nytt batteri. Hvis batteriet fremdeles ikke lades opp, kontakt din FUJIFILM-forhandler. (📖 182).

Menyer og skjermbilder

Problem	Løsning
Menyen er ikke på norsk.	Velg NORSK for 言語/LANG. (📖 33, 142).

Opptak

Problem	Løsning
Ingen bilder tas når utløseren trykkes ned.	<ul style="list-style-type: none"> • Minnekortet er fullt: Sett inn et nytt minnekort eller slett bilder (📖 22, 132). • Minnekortet er ikke formatert: Formater minnekortet (📖 155). • Kontaktene til minnekortet er skitne: Rens kontaktene med en myk, tørr klut. • Minnekortet er skadet: Sett inn et nytt minnekort (📖 22). • Batteriet er utladet: Lad batteriet eller sett inn et ferdig oppladet reservebatteri (📖 26). • Kameraet har slått seg av automatisk: Slå på kameraet (📖 29). • Du bruker en tredjeparts monteringsadapter: Velg PÅ for TA BILDE UTEN OBJEKTIV (📖 115). • Indikatorlampen var oransje da du forsøkte å lagre et panorama-bilde: Vent til indikatorlampen slukker (📖 56).
Marmorering ("støy") vises på skjermen når utløseren trykkes halvveis ned.	Forsterkning økes for å hjelpe komponeringen når motivet er svakt opplyst og blenderåpningen er blendet ned, hvilket kan resultere i synlig marmorering når bilder vises på skjermen. Bilder som er tatt med kameraet er uberørte.

Problem	Løsning
Kameraet fokuserer ikke.	Motivet er ikke egnet for autofokus: Bruk fokuslås eller manuell fokus (📖 76).
Ingen ansikter ble oppdaget.	<ul style="list-style-type: none"> • Motivets ansikt er skjult av solbriller, en hatt, langt hår eller andre gjenstander: Fjern hindringene (📖 100). • Motivets ansikt dekker kun en liten del av bildet: Endre komposisjonen slik at motivets ansikt dekker et større område av bildet (📖 100). • Motivets hode er skjevt eller horisontalt: Be motivet om å holde hodet rett (📖 100). • Kameraet er på skrå: Hold kameraet vannrett. • Motivets ansikt er dårlig belyst: Ta bilde i godt lys.
Feil motiv er valgt.	Valgt motiv er nærmere midten av bildet enn hovedmotivet. Komponer bildet på nytt eller slå av ansiktsgjenkjenning og komponer bildet med fokuslås (📖 76).
Filmopptak, 4K hurtigmodus og 4K multifokus er utilgjengelige.	Minnekortets skrivehastighet er for sakte: Bruk et minnekort med en UHS-hastighetsklasse på 3 eller bedre (📖 25, 42, 90).
Blitsen utløses ikke.	<ul style="list-style-type: none"> • Batteriet er utladet: Lad batteriet eller sett inn et ferdig oppladet reservebatteri (📖 26). • Kameraet er i bracketing- eller kontinuerlig modus: Velg enkeltbilde-modus (📖 85, 88). • AV er valgt for o LYD OG BLITS: Velg PÅ (📖 143).
Blitsen lyser ikke fullt ut opp motivet.	<ul style="list-style-type: none"> • Motivet er ikke innenfor blitsens rekkevidde: Plasser motivet innenfor blitsens rekkevidde. • Blitsvinduet er tildekket: Hold kameraet korrekt. • Lukkerhastigheten er raskere enn den blitssynkroniserte lukkertiden: Velg en lavere lukkerhastighet (📖 50, 53, 210).
Bilder er uskarpe.	<ul style="list-style-type: none"> • Objektivet er skittent: Rengjør objektivet (📖 168). • Objektivet er blokkert: Hold objekter borte fra objektivet. (📖 36). • ! AF vises under opptak og fokusområdet vises i rødt: Kontroller fokus før opptak (📖 37).

Problem	Løsning
Bilder er marmorerte.	<ul style="list-style-type: none"> • Lukkerhastigheten er lav og romtemperaturen er høy: Dette er normalt og angir ikke en funksjonsfeil. • Kameraet har vært i bruk kontinuerlig ved høye temperaturer eller en temperaturadvarsel har blitt vist: Slå av kameraet og vent til det kjøler seg ned (📖 29, 207).

Avspilling

Problem	Løsning
Bildene er kornete.	Bildene ble tatt med en annen kameramodell eller et kamera av annet fabrikat.
Avspillingszoom ikke tilgjengelig.	Bildene ble tatt med ENDRE STØRRELSE eller med en annen kameramodell eller et kamera av annet fabrikat.
Ingen lyd ved filmavspilling.	<ul style="list-style-type: none"> • Avspillingsvolumet er for lavt: Juster avspillingsvolum (📖 144). • Mikrofonen var blokkert: Hold kameraet korrekt under opptak. • Høytaleren er blokkert: Hold kameraet korrekt under avspilling. • AV er valgt for LYD OG BLITS: Velg PÅ (📖 143).
Valgte bilder slettes ikke.	Noen av bildene som ble merket for sletting er beskyttet. Fjern beskyttelsen med enheten som ble brukt til å aktivere beskyttelsen (📖 135).
Filnummereringen ble plutselig nullstilt.	Batterikammerets deksel ble åpnet mens kameraet var slått på. Slå av kameraet før du åpner dekselet til batterikammeret (📖 150).

Tilkoblinger

Problem	Løsning
Skjermen er blank.	Kameraet er tilkoblet en TV: Bilder vises på TV-en i stedet for kameraskjermen (📖 170).

Problem	Løsning
Ikke noe bilde eller lyd på TV.	<ul style="list-style-type: none"> • Kameraet er ikke skikkelig tilkoblet: Koble til kameraet riktig (📖 170). • Inngangen på fjernsynet er satt til "TV": Sett overføring til "HDMI" (📖 170). • Volümet på TV-en er for lavt: Bruk kontrollene på fjernsynet til å justere volumet (📖 170).
Datamaskinen gjenkjenner ikke kameraet.	Kontroller at kameraet og datamaskinen er korrekt tilkoblet (📖 175).
Kan ikke overføre RAW- eller JPEG-filer til datamaskinen.	Bruk MyFinePix Studio til å overføre bilder (kun Windows; 📖 175).









Trådløs overføring

For mer informasjon om feilsøking for trådløse tilkoblinger, besøk: <http://digital-cameras.support.fujifilm.com/app?pid=x>

Problem	Løsning
Problemer med å koble eller laste opp bilder til en smarttelefon.	<ul style="list-style-type: none"> • Smarttelefonen er for langt unna: Flytt enhetene nærmere (📖 172). • Nærliggende enheter forårsaker radiofrekvensforstyrrelser: Flytt kameraet og smarttelefonen vekk fra mikrobølgeovner og trådløse telefoner (📖 172).
Kan ikke laste opp bilder.	<ul style="list-style-type: none"> • Smarttelefonen er koblet til en annen enhet: Smarttelefonen og kameraet kan kun koble seg til én enhet om gangen. Avslutt koblingen og prøv igjen. • Det er flere smarttelefoner i nærheten: Prøv å koble til igjen. Dersom det er mange smarttelefoner i nærheten kan dette vanskeliggjøre tilkobling. • Bildet ble opprettet på en annen enhet: Kameraet kan ikke laste opp bilder som er opprettet på andre enheter. • Bildet er en film: Opplasting av filmer tar litt tid. Filmer beregnet for visning på en smarttelefon eller nettbrett bør registreres med en rammestørrelse på 1280 × 720 (HD) eller mindre. For informasjon om visning av bildene på kameraet, gå til: http://app.fujifilm-dsc.com/en/camera_remote/

Problem	Løsning
Smarttelefonen vil ikke vise bilder.	Velg PÅ for ENDRE STR.  . Velger du AV øker opplastingstiden for større bilder; i tillegg kan det hende at noen telefoner ikke viser bilder over en viss størrelse ( 154).

Diverse





Problem	Løsning
Kameraet svarer ikke.	<ul style="list-style-type: none"> • Midlertidig funksjonsfeil i kameraet: Fjern og sett inn batteriet på nytt ( 22). • Batteriet er utladet: Lad batteriet eller sett inn et ferdig oppladet reservebatteri ( 26). • Kameraet er tilkoblet et trådløst LAN: Avslutt tilkoblingen. • Kontrollene er låst: Trykk og hold nede MENU/OK-knappen for å låse opp kontrollene ( 5).
Kameraet fungerer ikke som forventet.	Fjern og sett inn batteriet på nytt ( 22). Dersom problemet vedvarer, ta kontakt med din FUJIFILM-forhandler.
Ingen lyd.	<ul style="list-style-type: none"> • Juster volum ( 144). • Velg PÅ for LYD OG BLITS ( 143).
Klokkeslett- og datomerking	<ul style="list-style-type: none"> • Klokkeslett og datomerking er ikke riktig: Still kameraklokken ( 33, 142). • Klokkeslett og datomerking vises på fotografier: Klokkeslett og datomerking kan ikke slettes. For å forhindre at merking vises på nye fotografier, velg AV for LAGRE DATA-OPPS. > DATOMERKING ( 151).

Advarselsmeldinger og displayer

Følgende advarsler vises på skjermen.





Advarsel	Beskrivelse
 (rød)	Lavt batterinivå. Lad batteriet eller sett inn et ferdig oppladet reservebatteri.
 (blinker rødt)	Batteriet er utladet. Lad batteriet eller sett inn et ferdig oppladet reservebatteri.
!AF (vises i rødt med rødt fokusområde)	Kameraet kan ikke fokusere. Bruk fokuslås til å låse fokus på et annet motiv på samme avstand, komponer deretter bildet på nytt.
Blender eller lukkerhastighet vist i rødt	Motivet er for lyst eller for mørkt, og bildet vil bli over- eller undereksponert. Bruk blitsen for ytterligere lys når du tar bilder av dårlig opplyste motiver.
FOKUSFEIL	
OBJEKTIVKONTROLLFEIL	Kamerafeil. Skru kameraet av og på igjen. Gjentas meldingen, ta kontakt med en FUJIFILM-forhandler.
SLÅ KAMERAET AV OG DERETTER PÅ IGEN	
IKKE NOE KORT	Lukkeren kan kun utløses når det er satt inn et minnekort i kameraet. Sett inn et minnekort.
KORTET ER IKKE FORMATERT	<ul style="list-style-type: none">• Minnekortet er ikke formatert, eller minnekortet er formatert i en datamaskin eller en annen enhet: Formater minnekortet med  FORMATERE.• Kontaktene på minnekortet må rengjøres: Rens kontaktene med en myk, tørr klut. Dersom beskjeden gjentas, formater kortet. Fortsetter meldingen må minnekortet byttes ut.• Kamerafeil: Kontakt en FUJIFILM-forhandler.
OBJEKTIVFEIL	Slå av kameraet, ta av objektivet, rens monteringsflatene, sett tilbake objektivet og slå på kameraet igjen. Dersom problemet vedvarer, ta kontakt med en FUJIFILM-forhandler.

Advarsel	Beskrivelse
KORTFEIL	<ul style="list-style-type: none"> • Minnekortet er ikke formatert for bruk i kameraet: Formater kortet. • Kontaktene til minnekortet må rengjøres, eller minnekortet er skadet: Rens kontaktene med en myk, tørr klut. Dersom beskjeden gjentas, formater kortet. Fortsetter meldingen må minnekortet byttes ut. • Inkompatibelt minnekort: Bruk et kompatibelt kort. • Kamerafeil: Kontakt en FUJIFILM-forhandler.
KORT SKRIVEBESKYTTET	Minnekortet er låst. Lås opp kortet.
OPPTATT	Minnekortet er feilformatert. Bruk kameraet til å formatere kortet.
SD MINNET FULLT	Minnekortet er fullt og det kan ikke tas flere fotografier. Slett bilder eller sett inn et minnekort med mer ledig plass.
SKRIVEFEIL	<ul style="list-style-type: none"> • Feil med minnekort eller tilkoblingsfeil: Sett inn kortet på nytt, eller slå kameraet av og på igjen. Gjentas meldingen, ta kontakt med en FUJIFILM-forhandler. • Ikke nok ledig minne til å ta opp flere bilder: Slett bilder eller sett inn et minnekort med mer ledig plass. • Minnekortet er ikke formatert: Formater minnekortet.
BILDENUMMER OPPBRUKT	Kameraet har nådd høyest mulige bildenummer (nåværende bildenummer er 999-9999). Formater minnekortet og velg FORNY for BILDENUMMER . Ta et bilde for å tilbakestille bildenummereringen til 100-0001, velg deretter KONTINUERLIG for BILDENUMMER .

Advarsel	Beskrivelse
FEIL UNDER LESINGEN	<ul style="list-style-type: none"> • Filen er skadet eller ble ikke opprettet med dette kameraet: Filen kan ikke vises. • Kontaktene på minnekortet må rengjøres: Rens kontaktene med en myk, tørr klut. Dersom beskjeden gjentas, formater kortet. Fortsetter meldingen må minnekortet byttes ut. • Kamerafeil: Kontakt en FUJIFILM-forhandler.
SKRIVEBESKYTTET BILDE	Det ble gjort et forsøk på å slette eller rotere et beskyttet bilde. Fjern beskyttelsen og prøv igjen.
KAN IKKE BESKJÆRE	Bildet er skadet eller ble ikke opprettet med dette kameraet.
FEIL I DPOF-FIL	En utskriftsordre kan maksimalt inneholde 999 bilder. Kopier andre bilder du ønsker å skrive ut til et annet minnekort og opprett en ny utskriftsordre.
KAN IKKE ROTERE	Det valgte bildet kan ikke roteres.
 KAN IKKE ROTERE	Filmer kan ikke roteres.
KAN IKKE STILLE INN DPOF	Bildet kan ikke skrives ut med en DPOF.
 KAN IKKE STILLE DPOF	Filmer kan ikke skrives ut med DPOF.
 KAN IKKE UTFØRES	Fjerning av røde øyne kan ikke brukes på filmer.
 KAN IKKE UTFØRES	Fjerning av røde øyne kan ikke anvendes på bilder som er opprettet med andre enheter.
	Slå av kameraet og vent til det kjøler seg ned. Marmorering kan øke på bilder som blir tatt mens denne advarselen vises.

Kapasitet for minnekort

Følgende tabell viser opptakstid eller tilgjengelig antall bilder ved forskjellige bildekvaliteter. Alle tallene er omtrentlige; filstørrelsen varierer med scenen som er lagret, noe som produserer variasjoner i antall filer som kan lagres. Antallet eksponeringer eller lengde som gjenstår minker ikke jevnt.

		Kapasitet		8 GB		16 GB	
		FINE	NORMAL	FINE	NORMAL		
Bilder	 3:2	660	1060	1330	2120		
	RAW (UKOMPRIMERT)	180		370			
Filmer ^{1,2}	 2160/15P	9 minutter		20 minutter			
	 1080/59.94P, 50P, 24P, 23.98P	26 minutter		54 minutter			
	 720/59.94P, 50P, 24P, 23.98P	51 minutter		105 minutter			

1 Bruk et UHS-kort i hastighetsklasse 3 eller bedre.

2 Individuelle filmer kan ikke være lengre enn 30 minutter.

 Selv om filmopptak kan fortsette uten avbrudd når filstørrelsen når 4 GB, vil påfølgende opptak tas opp i en egen fil som må ses separat.

Spesifikasjoner



System										
Modell	FUJIFILM X-A5									
Produktnummer	FF170003									
Effektive piksler	Cirka 24,2 millioner									
Bildesensor	23,5 mm × 15,7 mm (APS-C format), CMOS- (komplementær metalloksydhallveleder) bildebrikke med kvadratiske piksler og primært fargefilter									
Lagringsmedia	FUJIFILM-anbefalte SD/SDHC/SDXC-minnekort									
Minnekortspor	SD-minnekortspor (UHS-1)									
Filsystem	Kompatibelt med Design Rule for Camera File System (DCF), Exif 2.3 og Digital Print Order Format (DPOF)									
Filformat	<ul style="list-style-type: none">• Stillbilder: Exif 2.3 JPEG (komprimert); RAW (originalt RAF-format, bruksorientert programvare nødvendig); RAW+JPEG tilgjengelig• Filmer: H.264 standard med stereolyd (FILM)									
Bildestørrelse	<table><tbody><tr><td>L 3:2 (6000 × 4000)</td><td>L 16:9 (6000 × 3376)</td><td>L 1:1 (4000 × 4000)</td></tr><tr><td>M 3:2 (4240 × 2832)</td><td>M 16:9 (4240 × 2384)</td><td>M 1:1 (2832 × 2832)</td></tr><tr><td>S 3:2 (3008 × 2000)</td><td>S 16:9 (3008 × 1688)</td><td>S 1:1 (2000 × 2000)</td></tr></tbody></table> <p>RAW (6000 × 4000)</p> <p>L panorama: vertikal (2160 × 9600)/horisontal (9600 × 1440)</p> <p>M panorama: vertikal (2160 × 6400)/horisontal (6400 × 1440)</p>	L 3:2 (6000 × 4000)	L 16:9 (6000 × 3376)	L 1:1 (4000 × 4000)	M 3:2 (4240 × 2832)	M 16:9 (4240 × 2384)	M 1:1 (2832 × 2832)	S 3:2 (3008 × 2000)	S 16:9 (3008 × 1688)	S 1:1 (2000 × 2000)
L 3:2 (6000 × 4000)	L 16:9 (6000 × 3376)	L 1:1 (4000 × 4000)								
M 3:2 (4240 × 2832)	M 16:9 (4240 × 2384)	M 1:1 (2832 × 2832)								
S 3:2 (3008 × 2000)	S 16:9 (3008 × 1688)	S 1:1 (2000 × 2000)								
Objektivfeste	FUJIFILM X-fatning									
Følsomhet	<ul style="list-style-type: none">• Stillbilder: Standard følsomhet tilsvarende ISO 200–12800 i intervaller på 1/3 EV; AUTO; økt følsomhet tilsvarende ISO 100, 25600 eller 51200• Filmer: Standard følsomhet tilsvarende ISO 400–6400 i intervaller på 1/3 EV; AUTO									
Måling	256-segment through-the-lens (TTL)-måling; MULTI, SPOT, MIDDELS									
Eksponeringskontroll	Programmert AE (med programvalg); lukkerprioritert AE; blenderprioritert AE; manuell eksponering									
Eksponeringskompen- sasjon	<ul style="list-style-type: none">• Stillbilder: –5 EV–+5 EV i intervaller på 1/3 EV• Filmer: –2 EV–+2 EV i intervaller på 1/3 EV									

System

Lukkerhastighet

- **Mekanisk lukker**
 - **Modus P:** 4 s til $\frac{1}{4000}$ s
 - **Andre moduser:** 30 s til $\frac{1}{4000}$ s
 - **Lampe:** Maks. 60 min.
- **Mekanisk + elektronisk**
 - **Modus P:** 4 s til $\frac{1}{16000}$ s
 - **Modus A:** 30 s til $\frac{1}{16000}$ s
 - **Modus S/M:** 30 s til $\frac{1}{32000}$ s
 - **Lampe:** Maks. 60 min.
- **Elektronisk lukker**
 - **Modus P:** 4 s til $\frac{1}{16000}$ s
 - **Modus A:** 30 s til $\frac{1}{16000}$ s
 - **Modus S/M:** 30 s til $\frac{1}{32000}$ s

Kontinuerlig

Modus	Bildefrekvens (bps)	Bilder per serie
	6,0	Opptil omtrent 10
	3,0	Opptil omtrent 50



Bildefrekvensen varierer med opptaksforhold og antall bilder som tas. I tillegg kan bildefrekvens og antall bilder per serie variere, avhengig av type minnekort som brukes.

Fokus

- **MODUS:** Enkel eller kontinuerlig AF; manuell fokus med fokusring; AF+MF
- **Fokusområdevalg:** ENKELT PUNKT, SONE, VID/SPORING
- **Autofokussystem:** Intelligent hybrid AF (TTL kontrastsøkende/fasesøkende AF) med AF-hjelpelys

Hvitbalanse

Egendefinert, valg av fargetemperatur, automatisk, direkte sollys, skygge, dagslys fluorescerende, varm hvit fluorescerende, kjølig hvit fluorescerende, hvitglød, under vann

Selvtløser



































Av, 2 sek., 10 sek., Auto-lukker - ansikt, Smil, Buddy, Gruppe

Blits

- **Type:** Blits med manuell heving
- **Ledetall:** Cirka 5,7 (ISO 200, m), 4 (ISO 100, m)

Blitsmodus

Auto, ifyllingsblits, av, langsom synkronisering, synkronisering på bakre gardin, hovedblits (fjerning av røde øyne); auto med fjerning av røde øyne, ifyllingsblits med fjerning av røde øyne, av, langsom synkronisering med fjerning av røde øyne, synkronisering på bakre gardin med fjerning av røde øyne, hovedblits (fjerning av røde øyne på)

System													
Blitssko	Tilbehørssko med TTL-kontakter												
Synk-kontakt	X-kontakt; støtter synkhastigheter like raskt som 1/180 s												
Synk terminal	—												
Søker	—												
LCD-skjerm	Fast 3,0 tommer/7,6 cm, 1040k-dot farge touchscreen LCD-skjerm, Vipping												
Filmer	<ul style="list-style-type: none"> Filmer med stereolyd <table border="0" data-bbox="336 371 885 502"> <tr> <td> 2160/15P</td> <td> 1080/59.94P</td> <td> 720/59.94P</td> </tr> <tr> <td></td> <td> 1080/50P</td> <td> 720/50P</td> </tr> <tr> <td></td> <td> 1080/24P</td> <td> 720/24P</td> </tr> <tr> <td></td> <td> 1080/23.98P</td> <td> 720/23.98P</td> </tr> </table> Stille HD høyhastighetsfilmer <ul style="list-style-type: none"> 1.6×  59.94P  100P 2×  50P  100P 3.3×  29.97P  100P 4×  25P  100P 	 2160/15P	 1080/59.94P	 720/59.94P		 1080/50P	 720/50P		 1080/24P	 720/24P		 1080/23.98P	 720/23.98P
 2160/15P	 1080/59.94P	 720/59.94P											
	 1080/50P	 720/50P											
	 1080/24P	 720/24P											
	 1080/23.98P	 720/23.98P											
Inn- og utgangskontakter													
Digital inn-/utgang	USB 2.0 høyhastighet Mikro USB kontakt (Mikro-B)												
HDMI-utgang	HDMI-mikrokontakt (Type D)												
Mikrofon/ fjernkontroll-port	ø2,5 mm 3-pols minijack												
Strømforsyning/annet													
Strømforsyning	Oppladbart batteri NP-W126S												
Kamerastørrelse (B × H × D)	116,9 mm × 67,7 mm × 40,4 mm (31,6 mm eksklusive utspringende deler, målt på det smaleste stedet)												
Kameraets vekt	Cirka 311 g, uten batteri, tilbehør og minnekort												
Opptaksvekt	Cirka 361 g, inkludert batteri og minnekort												
Driftsforhold	<ul style="list-style-type: none"> Temperatur: 0 °C til +40 °C Fuktighet: 10% til 80% (ingen kondensasjon) 												

Strømforsyning/annet

Batteriets levetid

- **Batteritype:** NP-W126S (typen som leveres med kameraet) (omtrentlig antall bilder som kan tas med et fulladet batteri og et XF 35 mm f/1,4 R objektiv)

Omtrentlig antall bilder

450

Modus	Faktisk batterilevetid til filmopptak	Fortsatt batterilevetid til filmopptak
	Cirka 90 minutter	Cirka 150 minutter
	Cirka 100 minutter	Cirka 170 minutter

CIPA-standard, målt ved bruk av batteriet som følger med kameraet og SD-minnekort.

Merk: Antall bilder som kan tas med batteriet varierer med batterienes ladenivå og reduseres ved lave temperaturer.

Trådløs sender

Trådløst LAN

Standarder	IEEE 802.11b/g/n (standard trådløs protokoll)
Driftsfrekvens (senterfrekvens)	<ul style="list-style-type: none">• Japan, Kina: 2412 MHz–2472 MHz (13 kanaler)• Andre land: 2412 MHz–2462 MHz (11 kanaler)
Maksimal radiofrekvensstrøm (EIRP)	9.31 dBm
Tilgangsprotokoller	Infrastruktur
Bluetooth®	
Standarder	Bluetooth versjon 4.1 (Bluetooth Low Energy)
Driftsfrekvens (senterfrekvens)	2402 MHz–2480 MHz
Maksimal radiofrekvensstrøm (EIRP)	7.92 dBm

Oppladbart batteri NP-W126S

Nominell spenning	7,2 V likestrøm
Nominell kapasitet	1260 mAh
Driftstemperatur	0 °C til +40 °C
Dimensjoner (B × H × D)	36,4 mm × 47,1 mm × 15,7 mm
Vekt	Cirka 47 g

AC-strømadapter**AC-5VF**

Nominell inngang	100 V–240 V vekselstrøm, 50/60 Hz
Inngangskapasitet	11,6 VA (100 V), 15,5 VA (240 V)
Nominell utgang	5,0 V likestrøm, 1000 mA
Driftstemperatur	0 °C til +40 °C
Vekt	Cirka 32 g (kun vekselstrømadapter)

AC-5VG

Nominell inngang	100 V–240 V vekselstrøm, 50/60 Hz
Inngangskapasitet	10,5 VA (100 V), 11,9 VA (240 V)
Nominell utgang	5,0 V likestrøm, 1000 mA
Driftstemperatur	0 °C til +40 °C
Vekt	Cirka 26 g ±15%

Vekt og dimensjoner varierer med landet eller regionen det ble kjøpt. Betegnelser, menyer og andre visninger kan avvike fra det aktuelle kameraet.

 Spesifikasjoner og ytelse kan endres uten varsel. FUJIFILM kan ikke holdes ansvarlig for skader som skyldes feil i denne bruksanvisningen. Utseendet på produktet kan være forskjellig fra det som er beskrevet i denne bruksanvisningen.

FUJIFILM

FUJIFILM Corporation

7-3, AKASAKA 9-CHOME, MINATO-KU, TOKYO 107-0052, JAPAN

http://www.fujifilm.com/products/digital_cameras/index.html

