

FUJIFILM

DIGITAL CAMERA

X-A5

Käyttäjän opas

Johdanto

Kiitos päätöksestäsi hankkia tämä tuote. Varmista, että olet lukenut ja ymmärtänyt tämän opaskirjan sisällön ennen kameran käytön aloittamista. Säilytä opaskirjaa paikassa, jossa se on kaikkien laitetta käyttävien luettavissa.

Uusimmista tiedoista

Oppaiden uusimmat versiot ovat saatavilla osoitteessa:

<http://fujifilm-dsc.com/en-int/manual/>



Sivustolle pääsee tietokoneen lisäksi myös älypuhelimista ja tableteista.



Katso lisätietoja laiteohjelmistopäivityksistä osoitteesta:

http://www.fujifilm.com/support/digital_cameras/software/

fujifilm firmware





Lukuhakemisto

Valikkoluettelo	iv
1 Ennen aloittamista	1
2 Aloitusvaiheet	19
3 Perusvalokuvaus ja -toisto	35
4 Videoiden tallennus ja toisto	41
5 Valokuvien ottaminen	47
6 Kuvausvalikot	97
7 Toisto ja toistovalikko	123
8 Asetusvalikot	141
9 Pikakuvakkeet	157
10 Oheislaitteet ja lisävarusteet	163
11 Liitännät	169
12 Tekniset huomautukset	181











































Valikkoluettelo

Kameran valikkovaihtoehdot on lueteltu alla.

Kuvausvalikot

Asetusten säätäminen valokuvia tai videoita kuvattaessa.













 Katso lisätietoja sivulta 97.

KUVAUSVALIKKO		KUVAUSVALIKKO	
 KUVAUSOHJELMA	98	 KOSKETUSZOOM	112
 LISÄSUODATIN	98	 SOVITTIMEN AS.	113
 AF/MF-ASETUS	98	 KUVAA ILMAN OBJEKTIIVIA	115
  LAUKAISUVAIHTOEHTO	101	  MF-APU	115
 ISO HERKKYYS	102	 VALOTUKSEN MITTAUS	115
 KUVAKOKO	103	 PISTE-AE:N JA TARK. KYTK.	116
 KUVAN LAATU	104	 SALAMA ASETUKSET	116
 D-Ring DYNAMIIKKA-ALUE	105	 VIDEOASETUKSET	117
 FILMINSIMULAATIO	106	 IS-TILA	120
 ELOK.SIMUL.HAARUK.	107	  DIGIT. KUVAN VAKAAJA	120
 ITSELAUKAISIN	107	 LANGATON TIEDONS.	121
  INTERVALLIAJASTINKUVAUS	108	 SULKIMEN TYYPPI	121
 INTERVALLIVIDEO-TILA	109	 ELEKTR. ZOOMIN ASETUS	122
 WB VALKOTASAPAINO	110		
 VÄRI	110		
 TERÄVYYS	110		
 VAALEIDEN SÄVY	110		
 TUMMIEN SÄVY	111		
  KOHINANVAIMENNUS	111		
 PITKÄ VAL., KOH. VAIM	111		
 AE-HAARUK ASETUS	112		
 KOSKETUSNÄYTTÖTILA	112		

Toistovalikko

Säädä toistoasetuksia.













 Katso lisätietoja sivulta 129.

TOISTOVALIKKO			TOISTOVALIKKO		
	KUVANSIIRRON JÄRJESTYS	129		KUVAN KÄÄNTÖ	135
	LANGATON TIEDONS.	130		PUNASILM. POISTO	136
	RAW RAW-MUUNNOS	130		DIAESITYS	136
	POISTA	132		ALBUMIAVUSTAJA	137
	RAJAUS	134		PC-AUTOMAATTITALL	138
	KOONMUUTOS	134		TULOST.PYYNTÖ (DPOF)	139
	SUOJAUS	135		instax-TULOST. TULOSTAA	140
				NÄYTÖN KUVASUHDE	140

Asetusvalikot

Säädä kameran perusasetuksia.

 Katso lisätietoja sivulta 141.

ASETUKSET			ASETUKSET		
	PÄIVÄ/AIKA	142		PAINIKKEEN ASETUS	148
	AIKAERO	142		TARKENNUSRENGAS	148
	言語/LANG.	142		KOSKETUSNÄYTTÖASETUKSET	148
	PALAUTA ALKUASET	143		VIRRRANHALLINTA	149
	ÄÄNI JA SALAMA	143		KENNON PUHDISTUS	149
	ÄÄNIASETUKSET	144		TALLENN DATA-ASET	150
	NÄYTTÖASETUKSET	145		VÄRIAVARUUS	151
				YHTEYSASETUS	152
				ALUSTA	155



Sisällysluettelo

Johdanto	ii
Uusimmista tiedoista.....	ii
Valikkoluettelo	iv
Kuvausvalikot.....	iv
Toistovalikko.....	v
Asetusvalikot.....	v
Mukana toimitettavat lisävarusteet	xiv
Tietoja tästä käyttöoppaasta	xv
Symbolit ja käytännöt	xv
Terminologia.....	xv

1 Ennen aloittamista **1**

Kameran osat.....	2
Tilanvalitsin	4
Valitsin	5
Sarjanumerokilpi	5
Komentokiekot.....	6
Ilmaisinvalo.....	7
LCD-näyttö.....	7
Kameran näytöt	8
LCD-näyttö	8
Näytön kirkkauden säätäminen.....	10
DISP/BACK-painike	10
Vakionäytön mukauttaminen	11
Valikoiden käyttäminen.....	13
Kosketusnäyttötila.....	14
Kuvauksen kosketusohjaimet.....	14
Toiston kosketusohjaimet.....	18

2 Aloitusvaiheet **19**

Olkahihnan kiinnittäminen	20
Objektiivin kiinnittäminen.....	21
Akun ja muistikortin asettaminen	22
Yhteensopivat muistikortit.....	25
Akun lataaminen	26







Kameran kytkeminen päälle ja pois	29
Akun tason tarkistaminen.....	30
Perusasetukset.....	31
Eri kielen valitseminen.....	33
Ajan ja päivämäärän muuttaminen.....	33
3 Perusvalokuvaus ja -toisto	35
Valokuvien ottaminen.....	36
▶ Kuvien katselu.....	38
🗑️ Kuvien poistaminen	39
4 Videoiden tallennus ja toisto	41
📹 Videoiden tallennus.....	42
Videoasetusten säätäminen.....	44
▶ Videoiden katselu	45
5 Valokuvien ottaminen	47
Kuvaustilan valitseminen	48
📷+ EDISTYNYT SR AUTO.....	48
Valotusohjelma (P)	49
Suljinajan valinta AE (S).....	50
Aukon valinta AE (A).....	52
Manuaalinen valotus (M).....	53
📺 PANORAAMA	56
SP KUVAUSOHJELMA / 📷 / 📺 / 🏃 / 🔄	59
Adv. LISÄSUODATIN	62
Automaattitarkennus	64
Tarkennustila.....	65
Automaattitarkennuksen asetukset (AF-tila)	67
Tarkennuspisteen valinta	69
Manuaalitarkennus.....	73
Tarkennuksen tarkistaminen.....	74
🔧 Valotuskorjaus	75
Tarkennuksen/valotuksen lukitus.....	76
AF-L- ja AE-L-painikkeet	76

WB Valkotasapaino	77
VALKOTASAPAINO.....	78
Mukauta valkotasapainoa.....	79
K : Värilämpötila.....	80
☺ Itselaukaisimen käyttö.....	81
2 SEK/10 SEK.....	82
KASVOJEN AUTOM.SULJIN	83
HYMY.....	83
KAVER.....	84
RYHMÄ.....	84
📷 Haarukointi.....	85
📷 AE HAARUKOINTI.....	86
ISO ISO-HAARUKOINTI.....	86
IF ELOK.SIMUL.HAARUK.....	86
WB VALKOTASAPAINO BKT.....	86
DR DYN.ALAN HAARUKOINTI.....	87
HDR HDR.....	87
📷 Jatkuva kuvaus (sarjakuvaustila)	88
📷 JATKUVA.....	89
4K 4K	90
Salaman käyttö	94
Omakuvat	96

6 Kuvausvalikot 97

KUVAUSVALIKKO (01 / 02 / 03 / 04 / 05)	98
📷 KUVAUSOHJELMA	98
AGV LISÄSUODATIN	98
L AF/MF-ASETUS.....	98
TARKENNUSALUE	98
TARKENNUSTILA	98
AUTOFOKUS TILA	98
SULKIM./TARKENN. ENSIS.....	99
AF+MF	99
KASV./SILMIEN TUNN. ASETUS	100
ENNEN AF:ÄÄ.....	101
AF-APUVALO	101

	LAUKAISUVAIHTOEHTO	101
	HERKKYYS.....	102
	KUVAKOKO	103
	KUVAN LAATU.....	104
	DYNAMIIKKA-ALUE.....	105
	FILMINSIMULAATIO.....	106
	ELOK.SIMUL.HAARUK.....	107
	ITSELAUKAISIN	107
	INTERVALLIJASTINKUVAUS.....	108
	INTERVALLIVIDEO-TILA.....	109
	VALKOTASAPAINO	110
	VÄRI	110
	TERÄVYYS.....	110
	VAALEIDEN SÄVY.....	110
	TUMMIEN SÄVY.....	111
	KOHINANVAIMENNUS.....	111
	PITKÄ VAL., KOH. VAIM	111
	AE-HAARUK ASETUS.....	112
	RUUTU/VAIHE-ASETUS.....	112
	1 RUUTU / JATKUVA.....	112
	JÄRJESTYS-ASETUS	112
	KOSKETUSNÄYTTÖTILA	112
	KOSKETUSZOOM.....	112
	SOVITTIMEN AS.	113
	KUVAA ILMAN OBJEKTIIVIA.....	115
	MF-APU	115
	VALOTUKSEN MITTAUS.....	115
	PISTE-AE:N JA TARK. KYTK.....	116
	SALAMA ASETUKSET.....	116
	SALAMATILA.....	116
	SALAMAKORJAUS.....	116
	PUNASILM. POISTO	116















 VIDEOASETUKSET	117
VIDEOTILA	117
HD-SUURNOPEUSVIDEO	117
VIDEON HERKKYYS	118
TARKENNUSTILA	118
AUTOFOKUS TILA	118
HDMI-LÄHDÖN INFONÄYTTÖ	118
4K ELOKUVAN LÄHTÖ	119
HDMI-TALLENNUKSEN HALLINTA	119
MIC-TASON SÄÄTÖ	119
MIC/KAUKOLAUKAISU	119
 IS-TILA	120
 DIGIT. KUVAN VAKAAJA	120
 LANGATON TIEDONS.	121
 SULKIMEN TYYPPI	121
 ELEKTR. ZOOMIN ASETUS	122





7 Toisto ja toistovalikko 123

Toistonäyttö	124
DISP/BACK-painike	125
Kuvien katselu	127
Toiston zoomaus	128
Monikuvatoisto	128
Toistovalikko ( /  / )	129
 KUVANSIIRRON JÄRJESTYS	129
 LANGATON TIEDONS.	130
 RAW-MUUNNOS	130
 POISTA	132
 RAJAUS	134
 KOONMUUTOS	134
 SUOJAUS	135
 KUVAN KÄÄNTÖ	135
 PUNASILM. POISTO	136
 DIAESITYS	136
 ALBUMIAVUSTAJA	137
 PC-AUTOMAATTITALL	138

 TULOST.PYYNTÖ (DPOF).....	139
 instax-TULOST. TULOSTAA.....	140
 NÄYTÖN KUVASUHDE	140

8 Asetusvalikot **141**

Asetusvalikko ( /  / )	142
 PÄIVÄ/AIKA	142
 AIKAERO	142
 言語/LANG.	142
 PALAUTA ALKUASET.....	143
 ÄÄNI JA SALAMA.....	143
 ÄÄNIASETUKSET	144
ÄÄNENVOIMAKKUUS.....	144
SULJINÄÄNEN V.....	144
SULJINÄÄNI.....	144
TOISTON ÄÄNENV.....	144
 NÄYTTÖASETUKSET	145
KUVAN NÄYTTÖ	145
VAL. ESİK. MAN TIL	145
LCD-KIRKKAUS.....	145
LCD-VÄRI.....	145
ESIKATSELE KUVATEHOSTE	146
KEHYSTYSOPAS.....	146
AUTOM. KÄÄNTÖ JA TOISTO	147
TARKEN. TARKISTUS.....	147
TARKENNUKSEN MITTAYKSIKKÖ.....	147
NÄYTÖN MUK. ASET.....	147
 PAINIKKEEN ASETUS.....	148
TOIMINTO (Fn) -AS.....	148
MUOKK./TALL. PIKAVAL.....	148
 TARKENNUSRENGAS.....	148
 KOSKETUSNÄYTTÖASETUKSET	148
 VIRRANHALLINTA.....	149
AUT. VIRRANKATK.....	149
HYVÄ SUORITUSKYKY	149

 KENNON PUHDISTUS	149
 TALLENN DATA-ASET	150
KUVA NRO	150
TALL. ALKUP. KUVA	150
MUOKK. TIED. NIM.	151
PÄIVÄYSLEIMA	151
 VÄRIAVARUUS	151
 YHTEYSASETUS	152
Bluetooth-ASETUKSET	152
PC-AUTOM. TALLAS:T	153
instax-TUL. YHT. ASETUS	153
YLEISET ASETUKSET	154
TIEDOT	154
NOLLAA LANGATON ASETUS	154
 ALUSTA	155

9 Pikakuvakkeet 157

Pikakuvakevaihtoehdot	158
Q (pikavalikko) -painike	159
Pikavalikkonäyttö	159
Asetusten näyttäminen ja muuttaminen	160
Pikavalikon muokkaaminen	161
Fn (toiminto) -painike	162
Toimintopainikkeen tehtävien määrittäminen	162

10 Oheislaitteet ja lisävarusteet 163

Objektiivit	164
Objektiivin osat	164
Sähköinen zoom	165
Objektiivin suojusten poistaminen	165
Vastavalosuojalliset objektiivit	165
Objektiivit, joissa on himmenninrenkaat	166
Objektiivit, joissa on O.I.S. -kytkin	166
Manuaalitarkennusobjektiivit	167
Objektiivin hoito	168

11 Liitännät	169
HDMI-lähtö.....	170
HDMI-laitteisiin liittäminen.....	170
Kuvaus.....	171
Toisto.....	171
Langaton siirto.....	172
Älypuhelimet ja tabletit: FUJIFILM Camera Remote.....	172
Älypuhelimet ja tabletit: Bluetooth®-laitteparin muodostaminen.....	173
Älypuhelimet ja tabletit: Wi-Fi.....	173
Tietokoneet: FUJIFILM PC AutoSave.....	174
Tietokoneet: langattomat yhteydet.....	174
Yhdistäminen tietokoneisiin USB:lla.....	175
Windows (MyFinePix Studio).....	175
Mac OS X/macOS.....	175
RAW FILE CONVERTER EX 2.0.....	175
Kameran kytkeminen.....	176
instax SHARE -tulostimet.....	178
Yhteyden muodostaminen.....	178
Kuvien tulostaminen.....	179
12 Tekniset huomautukset	181
FUJIFILMin lisävarusteet.....	182
FUJIFILM-ohjelmistoja.....	186
FUJIFILM Camera Remote.....	186
FUJIFILM PC AutoSave.....	186
MyFinePix Studio.....	186
RAW FILE CONVERTER EX 2.0.....	186
Turvallisuustietoja.....	187
Tuotteen huoltaminen.....	196
Kuvakennon puhdistaminen.....	197
Laiteohjelman päivitykset.....	198
Laiteohjelmiston version tarkistaminen.....	198
Vianmääritys.....	199
Varoitusviestit ja -näytöt.....	205
Muistikortin kapasiteetti.....	208
Tekniset tiedot.....	209

Mukana toimitettavat lisävarusteet

Kameran mukana tulevat seuraavat lisävarusteet:

- NP-W126S-akku
- AC-5VF/AC-5VG AC-virta-adapteri
- Sähköpistokesovitin (Sovittimen muoto vaihtelee myynti-alueen mukaan.)
- Rungon suojus
- USB-kaapeli
- Olkahihna
- *Omistajan opas* (tämä käyttöopas)



Jos ostit objektiivipakkauksen, tarkista, että objektiivi on mukana.

Tietoja tästä käyttöoppaasta

Tässä käyttöoppaassa annetaan ohjeita FUJIFILM X-A5 -digitaalikameran käyttöön. Varmista, että olet lukenut ja ymmärtänyt sen sisällön ennen jatkamista.

Symbolit ja käytännöt

Tässä käyttöoppaassa käytetään seuraavia symboleja:



Tiedot, jotka pitäisi lukea laitteen vahingoittumisen estämiseksi.



Laitteen käyttöön liittyvää hyödyllistä lisätietoa.



Sivut, joilta aiheeseen liittyvät tiedot löytyvät.

Valikot ja muut näytöillä näkyvät tekstit on **lihavoitu**. Kuvien on tarkoitus vain havainnollistaa asioita; piirroksot voivat olla pelkistettyjä eikä valokuvia ole välttämättä otettu tässä oppaassa esitellyllä kameramallilla.

Terminologia

Valinnaisia SD-, SDHC- ja SDXC-muistikortteja, joihin kamera tallentaa kuvia, kutsutaan "muistikorteiksi". LCD-näytöstä voidaan käyttää lyhennettä LCD.

Ennen aloittamista



Kameran osat

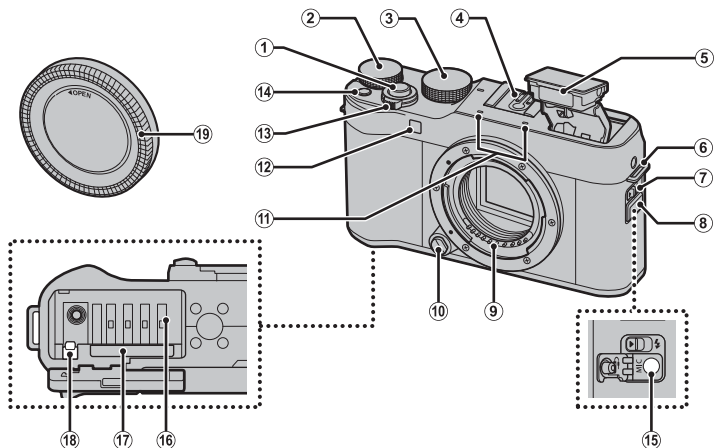

① Laukaisin.....	37	⑫ Automaattitarkennuksen	
② Pääkomentokiekko.....	6	apuvalo.....	36, 101
③ Tilanvalitsin.....	4, 36, 48	Itselaukaisimen valo.....	81, 107
④ Salamakenkä.....	184	⑬ ON/OFF-kytkin.....	29
⑤ Salama.....	94, 116	⑭ Fn (toiminto) -painike.....	162
⑥ Hihnan kiinnike.....	20	⑮ Mikrofoniin/kaukolaukaisimen liitin	
⑦ ⚡ (salaman nosto) -kytkin.....	94	(ø 2,5 mm).....	42, 51, 55
⑧ Liitännän suojus.....	42, 51, 55	⑯ Akkutila.....	22
⑨ Objektiivin signaaliliitännät.....	21, 164	⑰ Muistikorttipaikka.....	22
⑩ Objektiivin vapautuspainike.....	21	⑱ Akkusalpa.....	24
⑪ Mikrofoni.....	42, 119	⑲ Rungon suojus.....	21

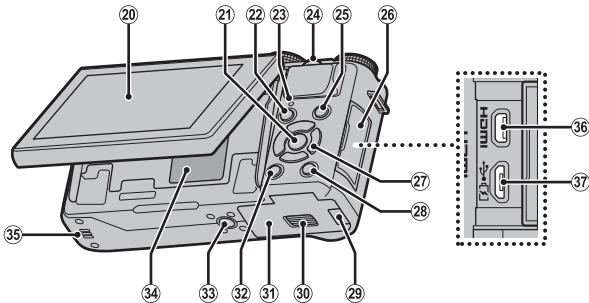





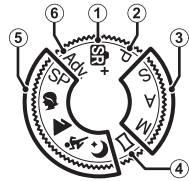

- 20 LCD-näyttö 7, 8
 Kosketusnäyttö 14, 112, 148
 21 **MENU/OK**-painike 5, 13
 ☰ (säätimien lukitus) -painike
 (paina ja pidä painettuna) 5, 9
 22 ▶ (toisto) -painike 38
 23 Merkkivalo 7
 24 Sivukomentokiekko 6, 127
 25 ● (videon tallennus) -painike 42
 26 Liitännän suojus 51, 55, 170, 176
 27 Valitsin 5
 28 **Q** (pikavalikko) -painike 159
 RAW-muunnospainike (toistotila) 130
 29 DC-sovittimen kaapelikanavan kansi
 30 Akkutilan kannen salpa 22
 31 Akkutilan kansi 22
 32 **DISP** (näyttö)/**BACK** -painike 10, 125
 33 Jalustakiinnitys
 34 Sarjanumerokilpi 5
 35 Kaiutin 45, 144
 36 HDMI-mikroliitin (tyyppi D) 170
 37 Mikro-USB (mikro-B)
 USB 2.0-liitin 51, 55, 176

Tilanvalitsin

Valitse kuvaustila pyörittämällä valitsinta, kunnes halutun tilan kuvake on merkin kohdalla.



Tila	Kuvaus	
① SR⁺ (EDISTYNYT SR AUTO)	Kamera optimoi asetukset automaattisesti kuvausohjelman mukaan.	48
② P (VALOTUSOHJ.)	Aukkoa ja suljinaikaa voi säätää käyttämällä ohjelman siirtoa.	49
③ S (SULKIMEN ASET) A (AUKON ASETUS) M (MANUAALINEN)	Valitse hallitaksesi itse kaikkia kameran asetuksia mukaan lukien aukko (M ja A) ja/tai suljinaika (M ja S).	50 52 53
④  (PANORAAMA)	Seuraa näytöllä olevia ohjeita luodaksesi panoraaman.	56
⑤ SP (KVAUSOHJELMA)  /  /  / 	Valitse kohteelle tai kuvausolosuhteisiin sopiva kuvausohjelma ja anna kameran huolehtia lopusta.	59
⑥ Adv. (LISÄSUODATIN)	Ota valokuvia, joissa käytetään suodatintehosteita.	62



Valitsin

Siirrä kohdistus halutulle kohteelle tai käytä kameran toimintoja ▲▼◀▶-painikkeilla.

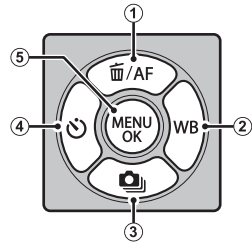
- ① Siirrä kohdistinta ylös (▲)
AF (automaattitarkennus) -painike 69
 (poisto) -painike (toistotila) 39
- ② Siirrä kohdistinta oikealle (▶)
WB (valkotasapaino) -painike 77
- ③ Siirrä kohdistinta alas (▼)
 (sarjakuvaus) -painike 85, 88
- ④ Siirrä kohdistinta vasemmalle (◀)
 (itselaukaisin) -painike 81
- ⑤ **MENU/OK** -painike 13, 97, 129, 141



Säätimen lukitus

Estääksesi valitsimen ja **Q**-painikkeen tahattoman käytön kuvauksen aikana, paina **MENU/OK**, kunnes  tulee näkyviin. Vapauta säätimet painamalla **MENU/OK**-painiketta, kunnes  katoaa näkyvistä.

Sarjanumerokilpi

Älä poista sarjanumerokilpeä, joka sisältää FCC ID:n, KC-merkin, sarjanumeron ja muuta tärkeää tietoa.

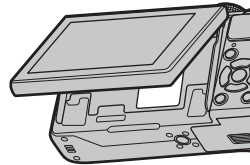

Komentokiekot

Pää- ja sivukomentokieikkoja käytetään alla ilmoitettuihin toimenpiteisiin.

Pääkomentokieikko



Kierrä

- Valituksen korjaus
- Valitse suljinaika
- Säädä asetuksia pikavalikossa
- Tarkastele muita kuvia toiston aikana

Sivukomentokieikko



Kierrä

- Ohjelman siirto
- Valitse suljinaika
- Säädä aukkoa ¹
- Ota omakuvia ("selfieitä") säätämällä sähköistä zoomia, kun näyttöä pyöritetään 180 astetta ²
- Säädä asetuksia pikavalikossa
- Lähennä tai loitonna kokonäytön toistossa tai monikuvatoistossa



Paina

- Zoomaa valittuun tarkennuspisteeseen
- Paina ja pidä pohjassa valitaksesi  MF-APU-asetukset manuaalisessa tarkennustilassa
- Vapauta suljin, kun näyttöä kierretään 180° omakuvia otettaessa
- Lähennä aktiiviseen tarkennuspisteeseen toiston aikana

1 Säädä aukkoa himmenninrenkaalla.

2 Sähköisen zoomin objektiivi kytkettynä ja  ELEKTR. ZOOMIN ASETUS kohdan valintana **PÄÄLLÄ**.

Ilmaisvalo

Merkkivalo näyttää kameran tilan seuraavasti:

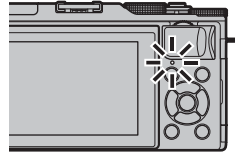



Ilmaisvalo	Kameran tila
Palaa vihreänä	Tarkennus lukittu.
Vilkkuu vihreänä	Tarkennuksen tai hitaan suljinajan varoitus. Kuvia voidaan ottaa.
Vilkkuu vihreänä ja oranssina	Kuvien tallennus käynnissä. Uusia kuvia voidaan ottaa.
Palaa oranssina	Kuvien tallennus käynnissä. Uusia kuvia ei voida ottaa tällä hetkellä.
Vilkkuu oranssina	Salama latautuu; salama ei välähdy, kun kuva otetaan.
Vilkkuu punaisena	Objektiivi- tai muistivirhe.

 Varoitukset voivat tulla näkyviin myös näytölle.

LCD-näyttö

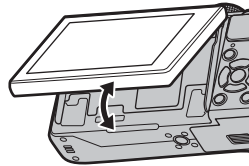
Omakuvia varten LCD-näyttö voidaan kääntää ( 96) tai näyttämistä helpottaa sitä kallistamalla, mutta vältä koskettamista näytön takana olevia johtoja pitämällä mm. sormet pois näytön ja kameran rungon välistä. Johtojen koskettaminen saattaa aiheuttaa kameran toimintahäiriön.



 LCD-näyttö toimii myös kosketusnäyttönä ( 14).

Kameran näytöt

Tässä osiossa luetellaan ilmaisimet, jotka voivat näkyä kuvauksen aikana.



Tilanteen havainnollistamiseksi näytöt näytetään kaikki ilmaisimet valaistuna.

LCD-näyttö

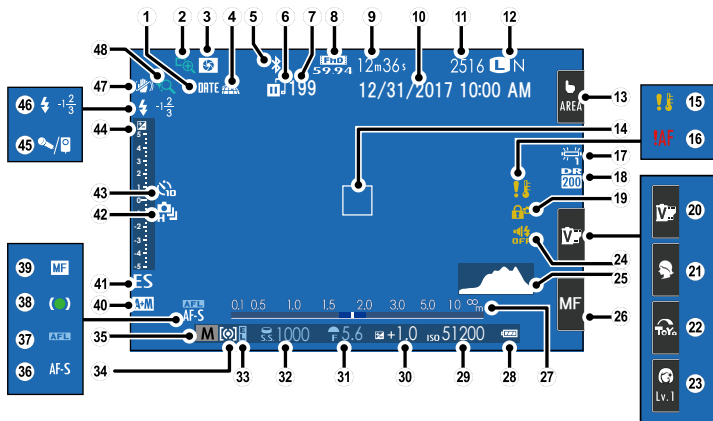

① Päiväysleima.....	151	②⑤ Histogrammi.....	12
② Tarken. Tarkistus.....	74, 147	②⑥ Tarkennustila ²	16, 65
③ Terävyyssalueen esikatselu.....	52	②⑦ Etäisyyssilmäin.....	74
④ Paikkatietojen lataustila.....	154	②⑧ Akun taso.....	30
⑤ Bluetooth PÄÄLLÄ/POIS.....	152	②⑨ Herkkyys.....	102
⑥ Kuvien siirtotila.....	129	③⑩ Valotuskorjaus.....	75
⑦ Lähetettäväksi valittujen kuvien määrä.....	129	③① Aukko.....	49, 52, 53
⑧ Videotila.....	42, 117	③② Suljinaika.....	49, 50, 53
⑨ Jäljellä oleva aika.....	42	③③ AE-lukitus.....	76
⑩ Päivämäärä ja aika.....	31, 142	③④ Mittaus.....	115
⑪ Käytettävissä olevien kuvien määrä ¹	208	③⑤ Kuvaustila.....	4, 48
⑫ Kuvan laatu ja koko.....	103, 104	③⑥ Tarkennustila.....	65
⑬ Kosketusnäyttötila ²	14	③⑦ AF-lukitus.....	76
⑭ Tarkennuskehys.....	69, 76	③⑧ Tarkennuksen ilmainen.....	66
⑮ Lämpötilan varoitus.....	207	③⑨ Manuaalitarkennuksen osoitin.....	73
⑯ Tarkennusvaroitus.....	37	④⑩ AF+MF-ilmainen.....	99
⑰ Valkotasapaino.....	77, 110	④⑪ Sulkimen tyyppi.....	121
⑱ Dynamiikka-alue.....	105	④⑫ Jatkuva tila.....	88
⑲ Säätimien lukitus.....	5	④⑬ Itselaukaisimen ilmainen.....	81, 107
⑳ Filmsimulaatio ²	16, 106	④⑭ Valotuksen ilmainen.....	53, 75
㉑ Kuvausohjelma ²	16, 59	④⑮ Mikrofoni/kaukolaukaisin.....	42, 51, 55, 119
㉒ Lisäsuodatin ²	16, 62	④⑯ Salamatila.....	94
㉓ Muotokuvan parannustaso ²	16	④⑰ Salamakorjaus.....	116
㉔ Äänen ja salaman ilmainen.....	143	④⑱ IS-tila.....	120
		④⑲ Kosketuszoomi.....	17

1 Näyttää "9999", jos tilaa on yli 9999 kuvalle.

2 Kameran toimintoja voidaan käyttää myös kosketusohjaimilla.

Ohjaimen lukitus

Painettaessa lukittua ohjainta näkyviin tulee -kuvake.



Näytön kirkkauden säätäminen

Kun näytön lukeminen ympäristön kirkkauden muutosten takia vaikeutuu, säädä LCD-näytön kirkkautta ja värisävyä **NÄYTTÖASETUKSET**-valikon säätimillä. Säädä kirkkautta valitsemalla **LCD-KIRKKAUS** tai sävyä valitsemalla **LCD-VÄRI**.

DISP/BACK-painike

Paina **DISP/BACK** selataksesi näyttötiloja seuraavasti.

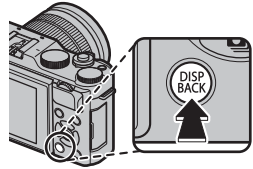

Vakio

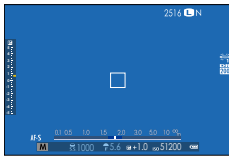

Informaatio off



Vakionäytön mukauttaminen

Vakionäytössä näkyvien kohtien valitseminen:

1 Näytä vakioilmaisimet.

Käytä **DISP/BACK**-painiketta näyttääksesi vakioilmaisimet.

2 Valitse NÄYTÖN MUK.ASET..

Valitse NÄYTTÖASETUKSET > NÄYTÖN MUK.ASET. asetusvalikosta.

3 Valitse kohteet.

Korosta kohteita ja paina **MENU/OK** valitaksesi tai poistaaksesi valinnan.

Kohde	Oletus	Kohde	Oletus
KEHYSTYSOPAS	<input type="checkbox"/>	SULKIMEN TYYPPI	<input checked="" type="checkbox"/>
ELEKTRONINEN VAAKA	<input type="checkbox"/>	SALAMA	<input checked="" type="checkbox"/>
TARKENNUKSEHYYS	<input checked="" type="checkbox"/>	JATKUVA TILA	<input checked="" type="checkbox"/>
AF-ETÄISYYSILMAISIN	<input type="checkbox"/>	KAKSOISKUVANVAKAAJATILA	<input checked="" type="checkbox"/>
MF-ETÄISYYSILMAISIN	<input checked="" type="checkbox"/>	VALKOTASAPAINO	<input checked="" type="checkbox"/>
HISTOGRAMMI	<input type="checkbox"/>	FILMINSIMULAATIO	<input checked="" type="checkbox"/>
KUVAUSTILA	<input checked="" type="checkbox"/>	DYNAMIIKKA-ALUE	<input checked="" type="checkbox"/>
AUKKO/S-AIKA/ISO	<input checked="" type="checkbox"/>	KUVIA JÄLJELLÄ	<input checked="" type="checkbox"/>
TIETOTAUSTA	<input checked="" type="checkbox"/>	KUVAN KOKO/LAATU	<input checked="" type="checkbox"/>
Valotuksen korjaus (num.)	<input type="checkbox"/>	VIDEOTILA JA KUVAUSAIKA	<input checked="" type="checkbox"/>
Valot.korjaus (asteikko)	<input checked="" type="checkbox"/>	AUTOMAATTINEN KUVANSIIRTO	<input checked="" type="checkbox"/>
TARKENNUSTILA	<input checked="" type="checkbox"/>	AKUN TASO	<input checked="" type="checkbox"/>
VALOTUKSEN MITTAUS	<input checked="" type="checkbox"/>		

4 Tallenna muutokset.

Paina **DISP/BACK** tallentaaksesi muutokset.

5 Poistu valikoista.

Paina tarvittaessa **DISP/BACK** poistuaksesi valikoista ja palataksesi kuvausnäyttöön.

Virtuaalihorisontti

Valinta **ELEKTRONINEN VAAKA** näyttää virtuaalisen horisontin. Kamera on vaakatasossa, kun kaksi viivaa ovat päällekkäin. Huomaa, että virtuaalinen horisontti ei ehkä näy, jos kamerasuunnittelu on suunnattu ylös tai alas.

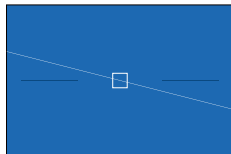

Histogrammit

Histogrammit näyttävät, miten sävyt jakautuvat kuvassa. Kirkkaus näytetään vaakaa-akselilla ja pikselimäärä pystyakselilla.

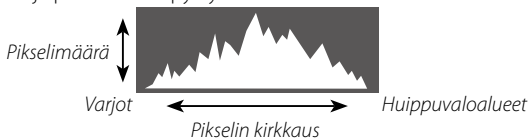

- **Optimaalinen valotus:** pikselit jakautuvat tasaisena käyränä koko sävyalueella.
- **Ylivalottunut:** pikselit ovat kasautuneet kaavion oikealle puolelle.
- **Alivalottunut:** pikselit ovat kasautuneet kaavion vasemmalle puolelle.

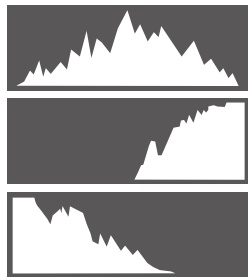

Valikoiden käyttäminen

Valikot saa näkyviin painamalla **MENU/OK**-painiketta.

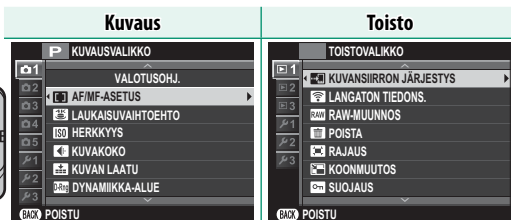
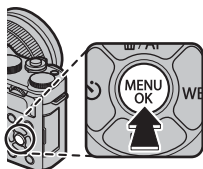

Valikoissa liikkuminen:

- 1 Saat valikot näkyviin painamalla **MENU/OK**-painiketta.



- 2 Paina valitsinta vasemmalle korostaaksesi nykyisen valikon välilehden.



Välilehti

- 3 Paina valitsin ylös tai alas korostaaksesi välilehden (**1**, **2**, **3**, **4**, **5**, **1**, **2**, **3**, **1**, **2** tai **3**), joka sisältää halutun kohdan.
- 4 Paina valitsinta oikealle asettaaksesi kohdistimen valikkoon.

Kosketusnäyttötila

Kameran LCD-näyttöä voidaan käyttää kosketusnäyttönä.

Kuvauksen kosketusohjaimet

Kosketusohjaimia voidaan käyttää sellaisissa toiminnoissa, kuten tarkennusalueen valitseminen ja valokuvien ottaminen. Suoritettava toiminto voidaan valita koskettamalla näytössä kosketusnäytön tilailmaisinta seuraavien vaihtoehtojen läpikäymiseksi.

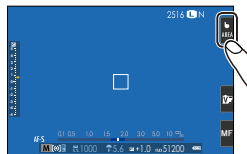





Kosketusohjauksen asetuksia voidaan säätää käyttämällä

KOSKETUSNÄYTTÖTILA-valintaa kuvausvalikossa.

Kosketusnäytön tilailmaisinta ei näytetä eivätkä kosketusohjaimet ole käytettävissä, kun **POIS** on valittuna kohdassa

KOSKETUSNÄYTTÖASETUKSET asetusvalikossa.

Valokuvaus

Tila	Kuvaus
 KOSKETUSKUVAUS	Tarkenna kohdetta koskettamalla sitä näytössä, ja vapauta suljin. Sarjakuvauksessa otetaan kuvia, kun pidät sormeasi näytöllä.
 AF	Napauta valitaksesi tarkennuspisteen ja lukitaksesi tarkennuksen. Suljin voidaan laukaista painamalla laukaisin pohjaan.
 ALUE	Valitse tarkennuspiste tai zoomi napauttamalla. Tarkennuskehys siirtyy valittuun tarkennuspisteeseen.
 POIS	Kosketusohjaimet pois päältä. Näyttö ei vastaa kosketettaessa.

Videoiden tallennus

Tila	Kuvaus
 KOSKETUSKUVAUS	Tarkenna napauttamalla näytön kohdetta. Tarkennustilassa JATKUVA AF (AF-C) kamera säätää tarkennusta vastaamaan etäisyyttä kohteeseen; tarkentaaksesi uudelleen tarkennustilassa YKSITTÄINEN AF (AF-S) tai tarkentaaksesi uuteen kohteeseen tarkennustilassa JATKUVA AF kosketa kohdetta näytössä.
 AF	
 ALUE	Valitse tarkennuspiste napauttamalla. Jos tarkennustilana on YKSITTÄINEN AF (AF-S), kamera tarkentaa tarkennuspisteessä olevaan kohteeseen, kun laukaisin painetaan puoleenväliin. Tarkennustilassa JATKUVA AF (AF-C) kamera jatkuvasti säätää tarkennusta vastaamaan muutoksia valitussa tarkennuspisteessä olevan kohteen etäisyyteen.
 POIS	Kosketusohjaimet pois päältä. Näyttö ei vastaa kosketettaessa.





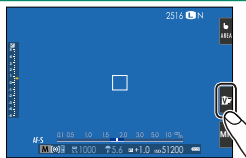

Ennen videoiden kosketusohjaimilla tallentamista on suositeltavaa valita kuvausvalikosta  **VIDEOASETUKSET > AUTOFOKUS TILA** -asetukseksi **ALUE** (joissakin videotiloissa **ALUE** valitaan automaattisesti).

Asetusten säätäminen

Asetuksia voidaan säätää kosketusnäytöllä. Valittavina olevat asetukset määräytyvät kuvaustilan mukaan.



Tila	Kuvaus
 FILMINSIMULAATIO	Valitse elokuvan simulaatityyppi. Valittavana tiloissa SR⁺ , P , S , A ja M .
 KUVAUSOHJELMA	Valitse kuvausohjelma. Valittavana SP -tilassa.
 LISÄSUODATIN	Valitse lisäsuodatin. Saatavana Adv. -tilassa.
 MUOTOK. PAR.	Valitse muotokuvan parannuksen taso. Valittavana MUOTOK. PAR. (🌀) -tilassa.

Tarkennustilan valitseminen

Tarkennustila voidaan valita kosketusnäytöllä (📖 65).

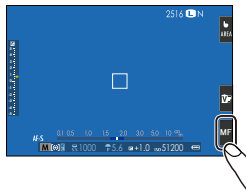

Kosketuszoomi

Kosketusohjaimia voidaan käyttää digitaaliseen zoomaukseen riippumatta siitä, mikä tila on valittu kuvausvalikossa kohdassa **KOSKETUSNÄYTTÖTILA**.

- 1 Valitse **PÄÄLLÄ** kuvausvalikon kohtaan **ZOOM KOSKETUSZOOM**.
- 2 Kun käytät digitaalista zoomia, zoomaa nipistämällä ja loitonna avaamalla nipistystä (📖 18).

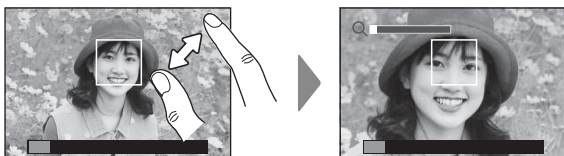

- 📌 Huolimatta siitä, mihin asetat sormesi, kamera lähentää ja loitontaa kuvan keskeltä.

Kamera tarkentaa alueella, joka on valittu kohdassa **AF/MF-ASETUS > TARKENNUSALUE**. Jos **ALUE** on valittu kohdassa **KOSKETUSNÄYTTÖTILA**, voit valita tarkennusalueen näyttöä napauttamalla.

- 3 Ota kuvia.

Toiston kosketusohjaimet

Kun **PÄÄLLÄ** on valittuna asetusvalikon kohdassa

KOSKETUSNÄYTTÖASETUKSET, kosketusohjaimia voidaan käyttää seuraavissa toistotoiminnoissa:

- **Sipaisu:** sipaise sormella näytön poikki katsellaksesi muita kuvia.



- **Zoomaus:** aseta kaksi sormea näytölle, ja levitä niitä lähentääksesi kuvaa.



- **Nipistys:** aseta kaksi sormea näytölle, ja liu'uta ne yhteen loitontaaksesi kuvaa.

 Kuvia voi loitontaa, kunnes koko kuva on näkyvässä, mutta ei kauemmas.

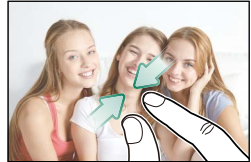

- **Kaksoisnapautus:** lähennä tarkennuspisteesen napauttamalla näyttöä kahdesti.



- **Vieritys:** katsele kuvan muita alueita tois-tozoomauksen aikana.

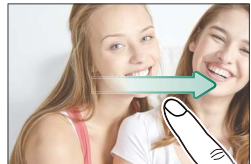



Aloitusvaiheet

2

Olkahihnan kiinnittäminen

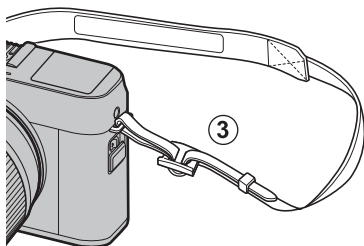
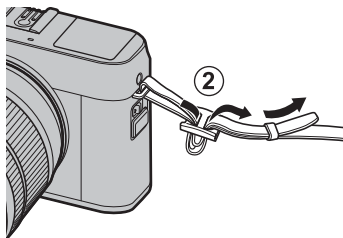
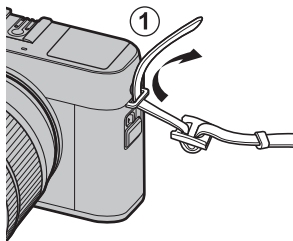
Kiinnitä hihna kahteen hihnan kiinnikkeeseen alla kuvatulla tavalla.



 Kiinnitä hihnat kuvan osoittamalla tavalla.

Estääksesi kameran putoamisen varmista, että hihna on kiinnitetty oikein.

Objektiivin kiinnittäminen

Kameraa voi käyttää FUJIFILMin X-kiinnitykseen sopivien objektiivien kanssa.

Poista rungon suojus kamerasta ja takasuojus objektiivistä. Aseta objektiivi kiinnityskohtaan pitäen objektiivissa ja kamerassa olevat merkit kohdistettuina (①) ja kierrä sitten objektiivia kunnes se napsahtaa paikoilleen (②).

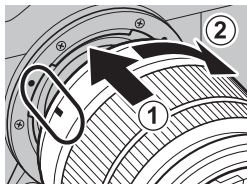

❗ Kiinnittäessäsi objektiiveja varmista, ettei pölyä tai muita vieraita aineita pääse kameraan ja varo, ettet koske kameran sisäosiin. Älä paina objektiivin vapautuspainiketta kiinnittäessäsi objektiivia ja varmista, että salpa on napsahtanut kunnolla paikoilleen.

Objektiivien irrottaminen

Kun haluat irrottaa objektiivin, sammuta kamera, paina sitten objektiivin vapautuspainiketta (①) ja kierrä objektiivia kuvassa esitetyllä tavalla (②).

❗ Estääksesi pölyn kerääntymisen objektiivin tai kameran sisälle aseta objektiivin suojukset ja kameran rungon suojus paikoilleen, kun objektiivi ei ole kiinnitettyä.

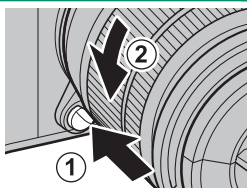

Objektiivit ja muut valinnaiset lisävarusteet

Kameraa voi käyttää FUJIFILMin X-kiinnitykseen sopivien objektiivien ja lisävarusteiden kanssa.

❗ Ennen objektiivien kiinnittämistä tai irrottamista (vaihtamista) kiinnitä objektiivin suojukset ja varmista, että objektiiveissa ei ole pölyä tai muuta likaa. Älä vaihda objektiiveja suorassa auringonvalossa tai muun kirkkaan valonlähteen alla, sillä kameran sisäosiin tarkentuva valo voi aiheuttaa kamerassa toimintahäiriön.

Akun ja muistikortin asettaminen

Aseta akku ja muistikortti kameraan alla kuvatulla tavalla.

1 Avaa akkulokeron kansi.

Liu'uta akkulokeron salpaa kuvassa esitetyllä tavalla ja avaa akkulokeron kansi.

⚠ Älä poista akkua, kun kamera on päällä. Jos tätä varoimea ei huomioida, kuvatiedostot tai muistikortit voivat vahingoittua.

Älä käytä liikaa voimaa, kun käsittelet akkulokeron kantta.

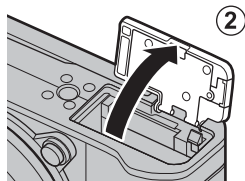
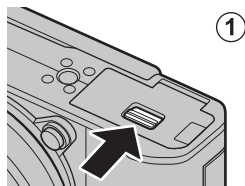

2 Aseta akku.

Pidä akkusalpaa painettuna toiselle sivulle akun avulla ja aseta akku liittimet edellä nuolen osoittamaan suuntaan. Varmista, että salpa lukitsee akun paikoilleen.

⚠ Aseta akku paikalleen kuvan osoittamassa suunnassa. *Älä käytä voimaa tai yritä asettaa akkua ylösalaisin tai väärin päin.* Kun akku on oikein päin, se työntyy paikalleen helposti.

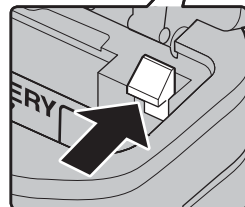
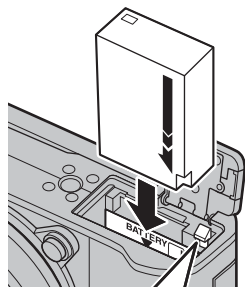

3 Aseta muistikortti paikalleen.

Pidä muistikorttia kuvan osoittamassa asennossa ja liu'uta sitä sisään, kunnes se napsahtaa paikalleen korttipaikan takaosaan.

! Varmista, että kortti on oikeassa asennossa; älä työnnä korttia vinossa äläkä käytä voimaa.

Alusta muistikortit ennen ensimmäistä käyttöä ja muista alustaa kaikki muistikortit uudelleen sen jälkeen kun niitä on käytetty tietokoneessa tai muussa laitteessa.

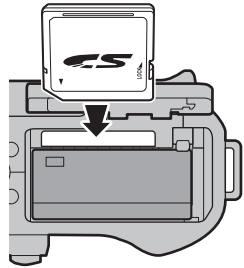

4 Sulje akkulokeron kansi. Sulje kansi ja lukitse se salvalla.

! Jos kansi ei sulkeudu, tarkista, että akku on oikein päin. Älä yritä sulkea kantta väkisin.

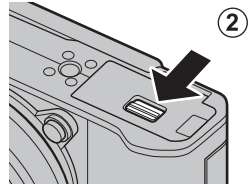
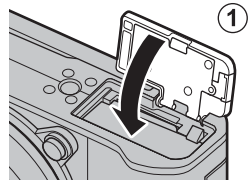

Akun ja muistikortin poistaminen

Ennen kuin poistat akun tai muistikortin, *sammuta kamera* ja avaa akkutilan kansi.

Poista akku painamalla akkusalpaa sivuun ja liu'utamalla akku ulos kamerasta kuvan osoittamalla tavalla.

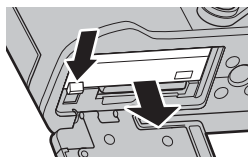

! Akku voi kuumentua, jos sitä käytetään korkeissa lämpötiloissa. Ole varovainen, kun poistat akun.

Poista muistikortti painamalla sitä sisäänpäin ja vapauttamalla se hitaasti. Kortin voi tämän jälkeen poistaa käsin. Kun muistikortti poistetaan, kortti saattaa ponnahtaa ulos liian nopeasti. Ota kortti kevyesti vastaan sormella, kun vapautat sen.

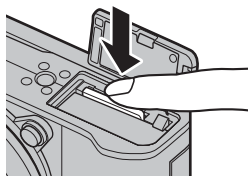

! Paina kortin keskikohdasta, kun otat sitä ulos.

Yhteensopivat muistikortit

FUJIFILM- ja SanDisk SD-, SDHC- ja SDXC-muistikortit on hyväksytyt käytettäväksi kamerassa. UHS-I-kortteja voidaan käyttää, kun taas 4K-laukeama-, monipiste- ja videotiloissa on suositeltavaa käyttää kortteja, joiden UHS-nopeusluokka on 3 tai parempi. Täydellinen luettelo hyväksytyistä muistikorteista on saatavilla osoitteessa http://www.fujifilm.com/support/digital_cameras/compatibility/. Muiden korttien käyttökelpoisuutta ei taata. Kameraa ei voi käyttää xD-Picture Card- tai MultiMediaCard (MMC) -laitteiden kanssa.

! Älä sammuta kameraa tai poista muistikorttia, kun muistikorttia alustetaan tai kun tietoja tallennetaan kortille tai poistetaan siltä. Jos tätä varoitoimea ei huomioida, kortti saattaa vahingoittua.

Muistikortit voidaan lukita, mikä estää kortin alustamisen tai kuvien tallentamisen tai poistamisen. Aseta kirjoitussuojauskytkin lukitsemattomaan asentoon ennen muistikortin asettamista.



Muistikortit ovat pieniä ja helppoja niellä; säilytä ne poissa lasten ulottuvilta. Jos lapsi nielee muistikortin, ota välittömästi yhteyttä lääkäriin.

miniSD- tai microSD-sovittimet, jotka ovat muistikortteja suurempia tai pienempiä eivät välttämättä poistu normaalisti; jos kortti ei työnny ulos, vie kamera valtuutetulle huoltoedustajalle. Älä poista korttia väkisin.

Älä kiinnitä muistikortteihin tarralappuja tai muita esineitä. Irtoilevat tarrat saattavat aiheuttaa kameras toimintahäiriön.

Videotallennus voi keskeytyä joidenkin muistikorttityyppien kanssa.

Kun otat muistikortin kamerassa alustamisen jälkeen ensimmäisen kuvan, kamera luo kansion, johon uusi kuva ja sen jälkeen otetut kuvat tallennetaan. Älä nimeä uudelleen tai poista tätä kansiota äläkä muokkaa, poista tai nimeä uudelleen kuvatiedostoja tietokoneella tai muulla laitteella. Käytä aina kameraa kuvien poistamiseen; ennen kuin muokkaat tai nimeät uudelleen tiedostoja, kopioi ne tietokoneelle ja muokkaa tai nimeä uudelleen kopiot, älä alkuperäisiä tiedostoja. Tiedostojen uudelleennimeäminen kamerassa voi aiheuttaa ongelmia toiston aikana.

Akun lataaminen

Akkua ei ole ladattu laitteen toimittamisen yhteydessä. Kytke kamera pois päältä ja lataa akku ennen käyttöä. Kamera lataa akun sisäisesti.

! NP-W126S-ladattava akku toimitetaan kameras mukana. Lataaminen kestää noin 210 minuuttia.

1 Kiinnitä pistokesovitin verkkolaitteeseen.

Kiinnitä pistokesovitin kuvan mukaisesti ja varmista, että se on asetettu kokonaan sijaan ja että se napsahtaa paikalleen verkkolaitteen liittämiin.

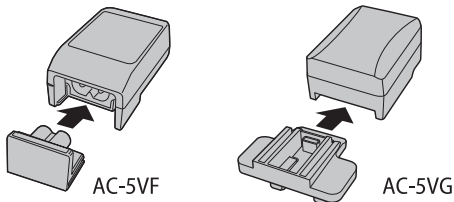

! Pistokesovitin on tarkoitettu käytettäväksi ainoastaan mukana toimitetun verkkolaitteen kanssa. Älä käytä sitä muiden laitteiden kanssa.

2 Lataa akku.

Liitä kamera mukana toimitettuun verkkolaitteeseen mukana toimitetulla USB-kaapelilla. Yhdistä sitten AC-virta-adaptteri virtapistokkeeseen.

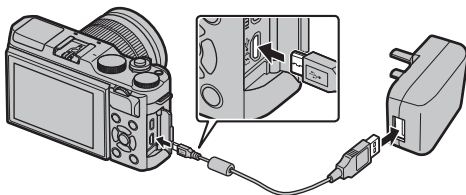

! Liitä johto kameras mikro-USB (mikro-B) -liittimeen.

Varmista, että liitännät ovat oikein päin. Työnnä ne sitten kokonaan paikoilleen.

Lataustila

Merkkivalo näyttää akun tilan seuraavasti:

Merkkivalo	Akun tila
Päällä	Akun lataaminen.
Pois	Lataus päättynyt.
Vilkkuu	Akkuvika.

 Akku ei lataudu kameran ollessa päällä.

Käytä laturia oman maasi tai alueesi pistokesovittimen kanssa.

Älä kiinnitä akkuun tarralappuja tai muita esineitä. Jos tätä varoimeaa ei huomioida, akkua ei välttämättä saa enää poistettua kamerasta.

Älä oikosulje akun napoja. Akku voi ylikuumentua.

Lue huomautukset kohdasta "Akku ja virtalähde".

Käytä ainoastaan kyseisen akun lataamiseen tarkoitettuja akkulatureita. Jos tätä varoimeaa ei huomioida, laitteen toiminta voi häiriintyä.

Älä poista akun merkintöjä tai yritä halkaista tai irrottaa sen ulkokuorta.

Akun lataus purkautuu hiljalleen, kun akkua ei käytetä. Lataa akku päivää tai kahta ennen käyttöä. Jos akku ei pidä latausta, se on tullut käyttöikänsä loppuun ja se on vaihdettava.

Kun verkkolaitetta ei käytetä, irrota se pistorasiasta.

Puhdista akun navat puhtaalla, kuivalla liinalla. Jos tätä varoimeaa ei huomioida, akku ei välttämättä lataudu.

Latausajat saattavat pidentyä erittäin matalassa tai erittäin korkeassa lämpötilassa.

Lataaminen tietokoneen avulla

Akku voidaan ladata liittämällä kamera tietokoneeseen. Liitä mukana toimitettu USB-kaapeli kuvan mukaan ja varmista että liittimet ovat täysin paikoillaan.

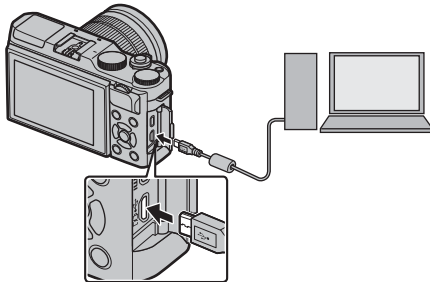



- Akku ei lataudu kameran ollessa päällä.
- Liitä johto kameran mikro-USB (mikro-B) -liittimeen.
- Liitä kamera suoraan tietokoneeseen; älä käytä USB-keskitintä tai näppäimistöä.
- Lataaminen loppuu, jos tietokone siirtyy lepotilaan; jatka lataamista aktivoimalla tietokone sekä irrottamalla ja kytkemällä USB-kaapeli uudelleen.
- Lataamista ei välttämättä tueta tietokoneen mallista, asetuksista ja nykyisestä tilasta riippuen.

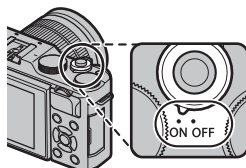

Kameran kytkeminen päälle ja pois

Käytä **ON/OFF**-kytkintä kytkeäksesi kameran päälle ja pois.

Käännä kytkin **ON**-asentoon käynnistääksesi kameran tai **OFF**-asentoon sammuttaaksesi sen.



 Objektiivissa olevat sormenjäljet ja muut tahrat voivat vaikuttaa kuviin ja objektiivinäkömään, joka näytetään kameran näytöllä. Pidä objektiivi puhtaana.

 Paina -painiketta aloittaaksesi toiston. Paina laukaisin puoleenväliin palataksesi kuvaustilaan.

Kamera sammuu automaattisesti, ellei mitään toimintoja suoriteta kohtaan  **VIRRANHALLINTA > AUT. VIRRANKATK.** valitun ajan kuluessa. Käynnistääksesi kameran uudelleen sen jälkeen, kun se on kytketty automaattisesti pois päältä, paina laukaisin puoliväliin tai käännä **ON/OFF**-kytkin **OFF**-asentoon ja sitten takaisin **ON**-asentoon.





Käynnistysaikaa voidaan lyhentää valitsemalla  **VIRRANHALLINTA**-asetukseksi **HYVÄ SUORITUSKYKY**.

Akun tason tarkistaminen

Kun olet käynnistänyt kameras, tarkista akun varaustaso näytöltä.

Akun taso esitetään seuraavasti:



Ilmaisin	Kuvaus
 (valkoinen)	Akku on osittain tyhjentynyt.
 (valkoinen)	Akun virtaa on jäljellä noin kaksi kolmannesta.
 (valkoinen)	Akun virtaa on jäljellä noin yksi kolmannes. Lataa mahdollisimman pian.
 (punainen)	Vähäinen varaus. Lataa akku.
 (vilkkuu punaisena)	Akku on tyhjä. Kytke kamera pois päältä ja lataa akku.

Perusasetukset

Kun kamera käynnistetään ensimmäistä kertaa, voidaan valita sen kieli ja asettaa kello. Oletusasetuksilla kamera voidaan yhdistää myös älypuhelimeen tai tablettiin, minkä jälkeen kellot voidaan tahdistaa ja kuvia ladata. Kytke kamera päälle ensimmäisen kerran seuraavien ohjeiden mukaan.

 Jos tarkoitus on yhdistää kamera älypuhelimien tai tabletin kanssa, asenna ja käynnistä FUJIFILM Camera Remote App -sovelluksen uusin versio ennen kuin jatkat. Katso lisätietoja osoitteesta: http://app.fujifilm-dsc.com/en/camera_remote/

1 Kytke kamera päälle.

Kielenvalintaikkuna tulee näkyviin.

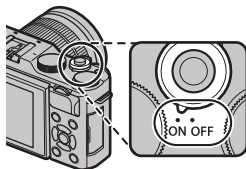

2 Valitse kieli.

Korosta kieli ja paina **MENU/OK**.

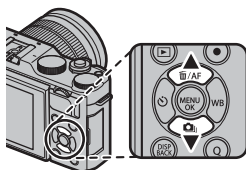

3 Yhdistä kamera älypuhelimeen tai tablettiin.

Yhdistä kamera älypuhelimeen tai tablet-laitteeseen, jossa on käynnissä FUJIFILM Camera Remote -sovellus, valitsemalla **MENU/OK**.

 Ohita laiteparin muodostaminen valitsemalla **DISP/BACK**.



4 Tarkista kellonaika.

Laiteparin muodostamisen jälkeen ohjelma pyytää asettamaan kameran kellon älypuhelimien tai tabletin ilmoittamaan aikaan. Tarkista, että kellonaika on oikea.



Aseta kello manuaalisesti valitsemalla **DISP/BACK** (📖 33).

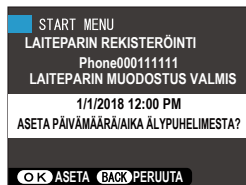

5 Synkronoi kameran asetukset älypuhelimessa tai taulutietokoneessa määritettyjen asetusten kanssa.

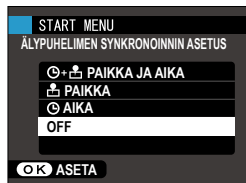

6 Aseta kello.

Aseta kameran kello älypuhelimien tai tablet-laitteen ilmoittamaan aikaan ja poistu kuvaustilaan valitsemalla **MENU/OK**.



Jos akku poistetaan kamerasta pitkäksi aikaa, kameran kello nollautuu ja kielenvalintaikkuna tulee näkyviin, kun kamera kytketään päälle.

Nykyisen vaiheen ohittaminen

Ohita nykyinen vaihe painamalla **DISP/BACK**. Näyttöön tulee vahvistusikkuna. Estä ohitettujen vaiheiden toistaminen kameran seuraavaan käynnistyskerran yhteydessä valitsemalla **EI**.

Eri kielen valitseminen

Kielen muuttaminen:

- 1 Näytä kielivaihtoehdot.**
Avaa asetusvalikko ja valitse  言語/LANG..
- 2 Valitse kieli.**
Korosta haluttu vaihtoehto ja paina **MENU/OK**.

Ajan ja päivämäärän muuttaminen

Kameran kellon asettaminen:

- 1 Näytä PÄIVÄ/AIKA-asetusvalinnat.**
Avaa asetusvalikko ja valitse  PÄIVÄ/AIKA.
- 2 Aseta kello.**
Paina valitsinta vasemmalle tai oikealle korostaaksesi vuoden, kuukauden, päivän, tunnin tai minuutin ja paina ylös tai alas muuttaaksesi tietoja. Aseta kello painamalla **MENU/OK**.

Perusvalokuvaus ja -toisto

3

Valokuvien ottaminen

Tässä luvussa kerrotaan perusvalokuvauksesta.

1 Valitse SR⁺-tila.

Kierrä tilanvalitsin asentoon SR⁺ (EDISTYNYT SR AUTO). Seuraavat tiedot näytetään LCD-näytöllä.

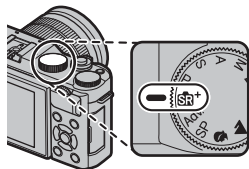

- 1 **Kuvausohjelman kuvake:** kamera valitsee sopivan kuvausohjelman automaattisesti.
- 2 **Silmä-kuvake:** näyttää, että kamera tarkentaa kohteen silmiin.



! SR⁺-tilassa kamera säättää tarkennusta ja etsii kasvoja jatkuvasti, mikä lisää akun kulutusta; lisäksi kameran tarkennuksesta saattaa kuulua ääntä.

2 Valmistele kamera.

Pidä kameraa vakaasti molemmilla käsillä ja paina kyynärpäät kylkiäsi vasten. Tärisevät tai epävakaat kädet saattavat tehdä kuvista epätarkkoja.

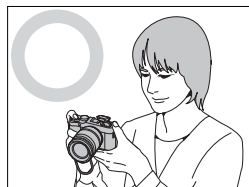

Välttääksesi epätarkkoja tai liian tummia (alivalottuneita) kuvia pidä sormet ja muut esineet loitolla objektiivista, salamasta ja tarkennusapuvalosta.

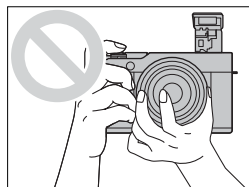

3 Kehystä kuva.

Objektiivit, joissa on zoomausrenkaat

Rajaa näytöllä oleva kuva zoomausrenkaan avulla. Loitonna kääntämällä rengasta vasemmalle, lähennä kääntämällä sitä oikealle.

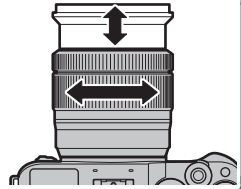

4 Tarkenna.

Tarkenna painamalla laukaisin puoleenväliin.

 Jos kohde on valaistu huonosti, tarkennusapuvalo saattaa syttyä.

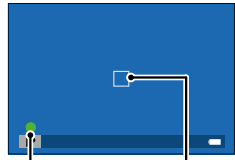

Tarkennuksen ilmaisin

Tarkennuskehys

Jos kamera pystyy tarkentamaan, se piippaa kahdesti ja tarkennusalue ja tarkennuksen ilmaisin näkyvät vihreinä. Tarkennus ja valotus lukittuvat, kun laukaisin painetaan puoleenväliin.

Jos kamera ei pysty tarkentamaan, tarkennuskehys muuttuu punaiseksi, **!AF** tulee näkyviin ja tarkennuksen ilmaisin vilkkuu valkoisena.

5 Kuvaa.

Ota kuva painamalla laukaisin rauhallisesti pohjaan.



Kuvien katselu

Kuvia voi katsella LCD-näytöltä.

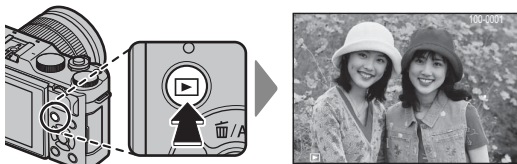
Näytä kuvat koko näytön kokoisina painamalla .



Muita kuvia voi näyttää painamalla valitsinta vasemmalle tai oikealle tai kiertämällä pääkomentokiekkoa. Paina valitsinta tai kierrä kiekkoa oikealle katsellaksesi kuvia niiden tallennusjärjestyksessä ja vasemmalle katsellaksesi kuvia päinvastaisessa järjestyksessä. Pidä valitsinta painettuna selataksesi nopeasti haluamasi kuvan kohdalle.

 Muilla kameroilla otetut kuvat on merkitty  ("lahjakuva") -kuvakkeella varoituksena siitä, etteivät ne ehkä näy oikein ja ettei toistozoomaus ehkä ole käytettävissä.



Kuvien poistaminen

Käytä (▲)-painiketta poistaaksesi kuvia.



Poistettuja kuvia ei voida palauttaa. Kopioi tärkeät kuvat tietokoneelle tai muulle tallennusvälineelle, ennen kuin jatkat.

- 1 Kun kuva näkyy koko näytön kokoisena, paina -painiketta ja valitse **KUVA**.

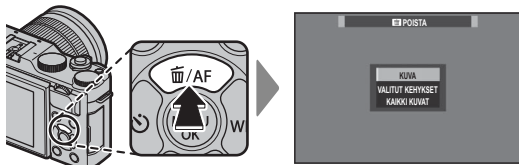

- 2 Selaa kuvia painamalla valitsinta vasemmalle tai oikealle ja poista painamalla **MENU/OK** (vahvistusikkunaa ei näytetä). Toista muille poistettaville kuville.



Suojattuja kuvia ei voi poistaa. Poista suojaus kuvista, jotka haluat poistaa (135).

Kuvia voi poistaa myös toistovalikon toiminnolla **POISTA** (132).

4

Videoiden tallennus ja toisto



Videoiden tallennus

Tallenna äänivideoita.

- 1 Paina  käynnistääksesi tallennuksen.

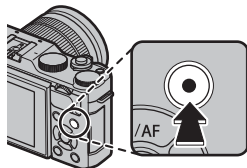

Tallennuksen ilmaisin (●) ja jäljellä oleva aika näytetään, kun tallennus on käynnissä.



- 2 Lopettaaksesi tallennuksen paina -painiketta uudelleen. Tallennus päättyy automaattisesti, kun enimmäispituus saavutetaan tai kun muistikortti on täynnä.

Ulkoisen mikrofonin käyttäminen

Ääntä voidaan tallentaa ulkoisilla mikrofoneilla, joiden liittimen halkaisija on 2,5 mm; verkkovirtaa vaativia mikrofoneja ei voi käyttää. Katso tarkemmat tiedot mikrofonin käyttöoppaasta.

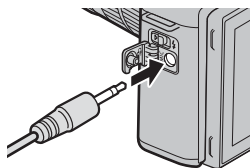



Käytä videoiden tallentamiseen muistikorttia, jonka UHS-nopeusluokka on 3 tai parempi.

Kosketuszoomi ei ole käytettävissä elokuvan tallennuksen aikana.

Kun **PÄÄLLÄ** on valittu kohdassa  **DIGIT. KUVAN VAKAAJA**, tallennettava alue on pienempi kuin se, joka näkyy näytöllä.

Ääni tallennetaansisäänrakennetun mikrofonin tai valinnaisen ulkoisen mikrofonin kautta. Älä peitä mikrofonia tallennuksen aikana. Huomaa, että mikrofoni voi poimia objektiivin ääniä tai muita kamerasta lähteviä ääniä tallennuksen aikana.





Erittäin kirkkaita kohteita sisältävissä videoissa saattaa näkyä pystysuoria tai vaakasuoria juovia. Tämä on normaalia, eikä kyse ole viasta.



Ilmaisivalo syttyy, kun tallennus on käynnissä. Tallennuksen aikana voit muuttaa valotuskorjausta enintään ± 2 EV:tä sekä säätää zoomausta objektiivissa olevalla zoomausrenkaalla (jos käytettävissä).

Tallennus ei välttämättä ole käytettävissä joillain asetuksilla, kun taas joissain muissa tapauksissa asetukset eivät välttämättä päde tallennuksen aikana.

Videoasetusten säätäminen

- Säädä videoiden asetuksia  VIDEOASETUKSET-valikosta.
- Videon tyyppi, kuvakoko ja kuvataajuus voidaan valita asetuksella  VIDEOASETUKSET > VIDEOTILA.
- Valitse videon tallentamisessa käytettävä AF-alue tila valitsemalla ensin  VIDEOASETUKSET > AUTOFOKUS TILA ja sitten **MONIPISTE** tai **ALUE**.
- Tarkennustila valitaan valitsemalla  VIDEOASETUKSET > **TARKENNUSTILA**. Valitse jatkuva tarkennuksen säätö valitsemalla **JATKUVA AF** tai ota käyttöön älykäs kasvontunnistus valitsemalla **YKSITTÄINEN AF**. Älykästä kasvojentunnistusta ei voi käyttää käsitarkennustilassa.

Syväterävyys

Aukkoa voi säätää käsin kuvaustiloissa **A** ja **M**; säädä aukko ennen tallennuksen aloittamista. Valitse pieni aukkoarvo pehmentääksesi taustan yksityiskohtia. Vaikutusta voi tehostaa kasvattamalla etäisyyttä kohteen ja taustan välillä.



Videoiden katselu

Katsele videoita kameralla.

Täyskuvatoistossa videot tunnistaa

-kuvakkeesta. Käynnistä videon toisto painamalla valitsin alas.



Seuraavat toiminnot voidaan suorittaa, kun videota esitetään:

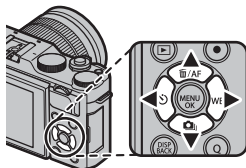

Valitsin	Täyskuvatoisto	Toisto käynnissä (▶)	Toisto keskeytetty (⏏)
▲	—	Lopeta toisto	
▼	Aloita toisto	Keskeytä toisto	Aloita toisto/jatka toistoa
◀▶	Näytä muita kuvia	Säädä nopeutta	Yksittäiskuva taakse-/eteenpäin

Edistyminen ilmaistaan näytöllä toiston aikana.



Älä peitä kaiutinta toiston aikana.

Äntä ei toisteta, jos **POIS** on valittu kohtaan

ÄÄNI JA SALAMA.



Keskeytä toisto ja näytä äänen voimakkuuden säädöt painamalla **MENU/OK**.

Säädä äänen voimakkuutta painamalla valitsinta ylös tai alas; paina uudelleen **MENU/OK** jatkaaksesi toistoa. Äänen voimakkuutta voidaan säätää myös asetusvalikosta (144).

Toiston nopeus

Säädi toiston nopeutta toiston aikana painamalla valitsinta vasemmalle tai oikealle. Nopeus esitetään nuolien lukumääränä (▶ tai ◀).

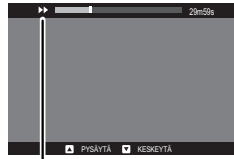

Nuolet

Valokuvien ottaminen

5

Kuvaustilan valitseminen

Valitse kuvaustila kuvaustilanteen tai kohteen tyyppin mukaan.

SR⁺ EDISTYNYT SR AUTO

Kun tilanvalitsin on kierretty asentoon SR⁺, kamera optimoi asetukset automaattisesti kuvausohjelmaan sopiviksi.

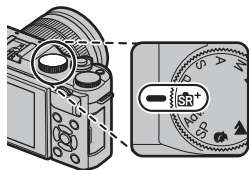

Kuvausohjelma ilmaistaan näytöllä kuvakkeella.



Kuvake	Kuvausohjelma	Kuvake	Kuvausohjelma
(●)	AUTO	(●) (●)	MAKRO
(●) (●)	MUOTOKUVA	(●) (●) (●)	YÖMUOTOKUVA
(●) (●) (●)	MAISEMA	(●) (●)	TAUSTAVAL. MUOTOKUVA
(●) (●) (●)	YÖ		

* Suluisissa olosuhteissa valitaan, jos kamera havaitsee, että kohde on liikkeessä.

Valittu tila saattaa vaihdella kuvausolosuhteiden mukaan. Jos tila ja kohde eivät vastaa toisiaan, valitse **P** tai valitse **SP** ja valitse kuvausohjelma käsin.

Valotusohjelma (P)

Anna kameran valita suljinaika ja aukko optimaalista valotusta varten. Muut arvot, jotka tuottavat saman valotuksen, voidaan valita ohjelmanvaihdon avulla.

Käännä tilanvalitsin P-asentoon.

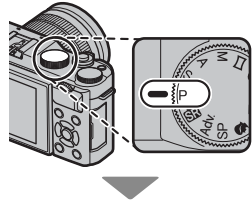

Näytölle ilmestyy P.

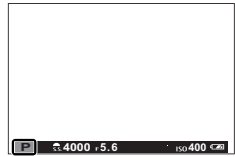

Ohjelmanvaihto

Kierrä sivukomentokiekkoa valitaksesi haluamasi suljinajan ja aukon yhdistelmän (ohjelman siirto).

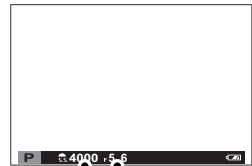

Suljinaika Aukko

⚠ Ohjelmanvaihto ei ole käytettävissä, jos liitetty salama tukee TTL-automaatiikkaa tai jos automaattitoiminto on valittu kuvausvalikon kohtaan **D-Ring DYNAMIIKKA-ALUE**.

🔄 Peruuta ohjelmanvaihto sammuttamalla kamera.

Suljinajan valinta AE (S)

Valitse suljinajika ja anna kameran säätää aukkoa optimaalista valotusta varten.

- 1 Käännä tilanvalitsin S-asentoon.

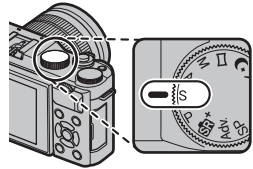

Näytölle ilmestyy S.

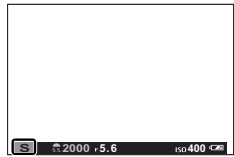

- 2 Valitse suljimen nopeus käyttämällä sivukomentokiekkoa.

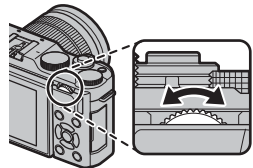

Jos oikeaa valotusta ei saada aikaan valitulla suljinajalla, aukko näkyy punaisena.

Aika (T)

Suljinaikoihin, jotka ovat 1 s tai sitä pidempiä, viitataan ”pitkinä suljinaikoina”. Jottei kamera liikkuisi valotuksen aikana, on suositeltavaa käyttää kolmijalkaista jalustaa.

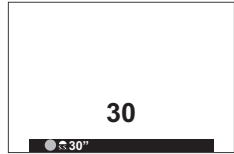

Ajastin tulee näkyviin, kun valotus on käynnissä.

Vähentääksesi ”kohinaa” (laikuttumista) pitkillä valotusajoilla valitse **PÄÄLLÄ** kohtaan **PITKÄ VAL., KOH. VAIM.** Huomaa, että tämä saattaa pidentää aikaa, joka tarvitaan kuvien tallentamiseen kuvauksen jälkeen.

Kaukolaukaisun käyttäminen

Valinnaista RR-90-kaukolaukaisinta voidaan käyttää, jos halutaan pitkä valotusaika. RR-90 yhdistetään mikro-USB (mikro-B) USB 2.0 -liittimen kautta.

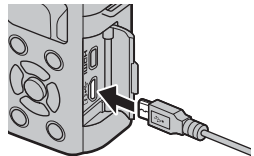

Kolmansien osapuolten toimittamat elektroniset laukaisimet voidaan vaihtoehtoisesti kytkeä kaukolaukaisimen liittimellä (ø2,5 mm 3-napainen minijakki).

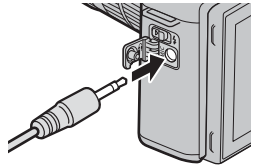

Vahvistusikkuna tulee näkyviin, kun kolmannen osapuolen laukaisin liitetään; paina **MENU/OK** ja valitse **KAUKOL** kohtaan **VIDEOASETUKSET > MIC/KAUKOLAUKAISU**.

TARKISTA MIC/KAUKOLAUKAISU-
ASETUS
OK ASETA **EXIT** OHITA

Aukon valinta AE (A)

Valitse aukko ja anna kameran säätää suljinnopeutta optimaalista valotusta varten.

- 1 Käännä tilanvalitsin A-asentoon.

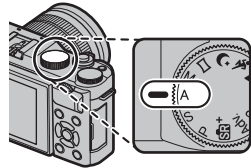

Näytölle ilmestyy A.



- 2 Valitse aukko käyttämällä sivukomentokiekkoa.

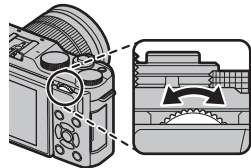

 Jos oikeaa valotusta ei saada aikaan valitulla aukolla, suljinaika näkyy punaisena.

Syväterävyyden esikatselu

Kun **TERÄV.AL. ESIKATS.** on asetettu toimintonäppäimelle, näppäimen painaminen tuo esiin -kuvakkeen ja pienentää aukon valittuun asetukseen, mikä mahdollistaa syväterävyyden esikatselun, kun objektiivin kautta tuleva näkymä on näytöllä.



Manuaalinen valotus (M)

Muuta kameran valitsemaa valotusta.

- 1 Käännä tilanvalitsin M-asentoon.

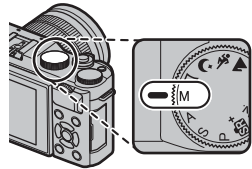

Näytölle ilmestyy M.

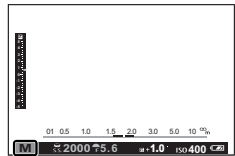

- 2 Kierrä pääkomentokiekkoa valitaksesi suljinajan ja sivukomentokiekkoa valitaksesi aukon.

 Manuaalisen valotuksen näytössä on valotuksen ilmaisin, joka ilmoittaa, kuinka ali- tai ylivalottunut kuva olisi nykyisillä asetuksilla.

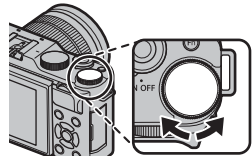

Suljin aika

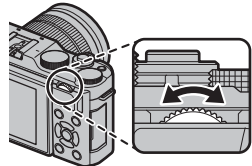

Aukko

Valotuksen esikatselu

Esikatsellaksesi valotusta LCD-näytöllä valitse **PÄÄLLÄ** kohtaan **NÄYTTÖASETUKSET > VAL. ESIK. MAN TIL.** Valitse **POIS**, kun salama on käytössä, tai muissa tilanteissa, joissa valotus saattaa muuttua, kun kuva otetaan.



Aikavalotus (B)

Käyttääksesi aikavalotusta kierrä pääkomentokiekkoo valitaksesi suljinajaksi **BULB**. Jottei kamera liikkuisi valotuksen aikana, on suositeltavaa käyttää kolmijalkaista jalustaa.

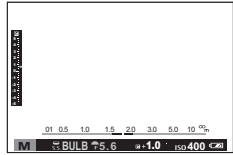

Suljin pysyy auki enintään 60 sekuntia tai yhden sekunnin, kun elektronisen suljin on käytössä.

Ajastin tulee näkyviin, kun valotus on käynnissä.

Vähentääksesi "kohinaa" (laikuttumista) pitkillä valotusajoilla valitse **PÄÄLLÄ** kohtaan **PITKÄ VALOTUS KV**. Huomaa, että tämä saattaa pidentää aikaa, joka tarvitaan kuvien tallentamiseen kuvauksen jälkeen.

Kaukolaukaisun käyttäminen

Valinnaista RR-90-kaukolaukaisinta voidaan käyttää, jos halutaan pitkä valotusaika. RR-90 yhdistetään mikro-USB (mikro-B) USB 2.0 -liittimen kautta.

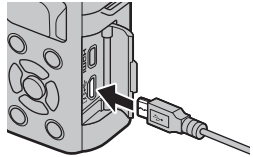

Kolmansien osapuolten toimittamat elektroniset laukaisimet voidaan vaihtoehtoisesti kytkeä kaukolaukaisimen liittimellä (ø2,5 mm 3-napainen minijakki).

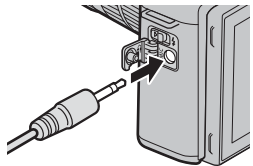

Vahvistusikkuna tulee näkyviin, kun kolmannen osapuolen laukaisin liitetään; paina **MENU/OK** ja valitse **KAUKOL** kohtaan **VIDEOASETUKSET > MIC/KAUKOLAUKAISU**.

TARKISTA MICKAUKOLAUKAISU-
ASETUS
OK ASETA OHITA

☐ PANORAAMA

Seuraa näytöllä olevia ohjeita luodaksesi panoraaman.

- 1 Käännä tilanvalitsin
☐ (PANORAAMA)-asentoon.

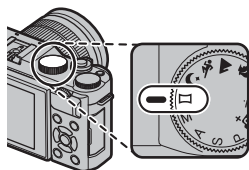

- 2 Paina valitsinta vasemmalle valitaksesi kulman suuruuden, jonka verran panoroit kameraa kuvaamisen aikana. Korosta haluamasi koko ja paina **MENU/OK**.
- 3 Näytä valittavissa olevat panorointisuunnat painamalla valitsinta oikealle. Korosta panorointisuunta ja paina **MENU/OK**.
- 4 Aloita tallennus painamalla laukaisin pohjaan. Sinun ei tarvitse pitää laukaisinta pohjassa tallennuksen aikana.
- 5 Vieritä kameraa nuolen osoittamaan suuntaan. Kuvaaminen päättyy automaattisesti, kun olet vierittänyt kamera-ohjainten loppuun asti, ja panoraama on valmis.



Parhaita tuloksia varten

Parhaan tuloksen saat käyttämällä objektiivia, jonka polttoväli on 35 mm tai vähemmän (50 mm tai vähemmän 35 mm:n formaatissa). Tue kyynärpäät kylkiä vasten ja liikuta kameraa hitaasti pienessä ympyrässä tasaisella nopeudella pitäen kameraa vaakatasossa tai suorassa kulmassa horisonttiin ja panoroimalla vain ohjainten näyttämään suuntaan. Parhaat tulokset saavutetaan käyttämällä jalustaa. Jos toivottuja tuloksia ei saavuteta, kokeile vierittää eri nopeudella.



Kuvaaminen päättyy, jos laukaisin painetaan kokonaan pohjaan kuvaamisen aikana. Panoraamakuvaa ei tallenneta, jos laukaisinta painetaan ennen kuin panoraama on valmis.

Panoraamat luodaan useista kuvista; valmiin panoraamakuvan valotus on sama kuin ensimmäisen osakuvan. Kamera saattaa joissain tapauksissa tallentaa suuremman tai pienemmän kulman kuin mitä on valittu, tai se ei pysty yhdistämään kuvia täydellisesti. Jos kuvaus loppuu, ennen kuin panoraama on valmis, panoraaman viimeistä osaa ei välttämättä tallenneta.

Kuvaaminen voi keskeytyä, jos kameraa vieritetään liian nopeasti tai liian hitaasti. Kameran vierittäminen muuhun kuin näytettävään suuntaan peruuttaa kuvaamisen.

Haluttuja tuloksia ei välttämättä saavuteta, silloin kun kohde liikkuu, kohde on lähellä kameraa, kohteet ovat muuttumattomia kuten taivas tai ruohikko, kohteet liikkuvat koko ajan kuten aallot tai vesiputous, tai kohteen kirkkaus muuttuu huomattavasti. Panoraamat voivat olla epäselviä, jos kohde on heikosti valaistu.

Panoraamakuvien katselu

Täyskuvatoistossa voit käyttää sivukomentokiekkoa, kun haluat lähentää tai loitontaa panoraamakuvia. Voit myös toistaa panoraaman käyttämällä valitsinta.

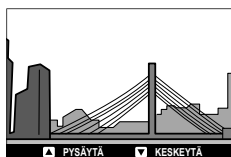

Käynnistä toisto painamalla valitsin alas, keskeytä painamalla uudelleen. Vaihda vierityssuuntaa toiston aikana tai vieritä panoraamaa manuaalisesti toiston ollessa keskeytetty työntämällä valitsinta vasemmalle tai oikealle. Pystysuoria panoraamoja vieritetään pystysuunnassa, vaakasuoria vaakasuunnassa. Poistu täyskuvatoistosta työntämällä valitsinta ylös. Näytä muita kuvia poistumalla täyskuvatoistoon ja työntämällä valitsinta vasemmalle tai oikealle.



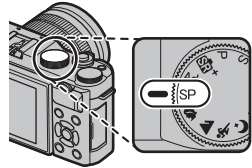

SP KUVAUSOHJELMA / / / /

Kamerassa on erilaisia "kuvausohjelmia", joista kukin soveltuu tietynlaisiin kuvausolosuhteisiin tai tiettyntyyppiselle kohteelle.

- 1 Käännä tilanvalitsin
SP (KUVAUSOHJELMA)-asentoon.





Seuraavat kuvausohjelmat voi valita suoraan käyttäen tilanvalitsinta:

Kuvausohjelma	Kuvaus
 MUOTOK. PAR. (📷)	Valitse saavuttaaksesi sileän näköisen ihon muotokuvissa. Jos PÄÄLLÄ on valittu kohdassa  KOSKETUSNÄYTTÖASETUKSET , voit valita muotokuvan parannustason kosketusohjaimilla.
 MAISEMA	Valitse päivänvalossa otettaviin kuviin rakennuksista ja maisemista.
 URHEILU	Valitse valokuvatesasi liikkuvia kohteita.
 YÖ	Valitse tämä tila hämärässä valaistuksessa tai kuvatesasi yöllä.

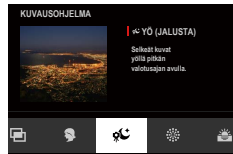
- 2 Paina **MENU/OK**, kun tilan kuvaus näkyy näytöllä.



 Jos näkymä objektiivin läpi näytetään LCD-näytöllä, paina **MENU/OK** ja valitse kuvausvalikosta  **KUVAUSOHJELMA**.

3 Korosta jokin seuraavista vaihtoehdoista ja paina **MENU/OK**.

Kuvausohjelma	Kuvaus
 MUOTOKUVA	Valitse muotokuvaan.
 YÖ (JALUSTA)	Valitse tämä tila, kun käytät pitkiä suljinaikoja kuva- tessasi yöllä.
 ILOTULITUS	Pitkiä suljinaikoja käytetään tallentamaan ilotulituk- sesta lähtevä laajeneva valokuvio.
 AURINGONLASKU	Valitse tämä tila tallentaaksesi auringonnousujen ja auringonlaskujen eloiset värit.
 LUMI	Valitse teräviin, selkeisiin kuviin, jotka vangitsevat hohtavanvalkoisen lumen hallitsemien maisemien kirkkauden.
 HIEKKARANTA	Valitse teräviin, selkeisiin kuviin, jotka vangitsevat auringon valaisemien hiekkarantojen kirkkauden.
 JUHLAT	Tallenna sisätilojen taustavalaistus heikossa valais- tuksessa.
 KUKKA	Kukkien kuvaamiseen, kirkaat värit.
 TEKSTI	Ota selkeitä kuvia painetuista teksteistä tai kuvista.
 PÄÄLLEKÄISKUVAUS	Luo valokuva, jossa yhdistetään kaksi valotusta ( 61).

Päällekkäisvalotus

Luo valokuva, jossa yhdistetään kaksi valotusta.



- 1 Valitse kuvausohjelmavalikosta  **PÄÄLLEKKÄISKUVAUS**.
- 2 Ota ensimmäinen kuva.
- 3 Paina **MENU/OK**. Ensimmäinen kuva näytetään päällekkäin objektiivin näkymän kanssa, ja kamera pyytää ottamaan toisen kuvan.



Jos haluat palata vaiheeseen 2 ja ottaa ensimmäisen kuvan uudelleen, paina valitsinta vasemmalle. Tallenna ensimmäinen kuva ja poistu luomatta päällekkäiskuvaa painamalla **DISP/BACK**.

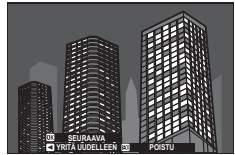

- 4 Ota toinen kuva käyttäen ensimmäistä kuvaa apuna.

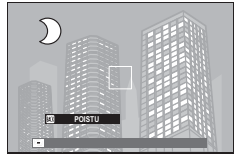

- 5 Paina **MENU/OK** luodaksesi päällekkäisvalotuksen tai paina valitsinta vasemmalle palataksesi vaiheeseen 4 ja ottaaksesi toisen kuvan uudelleen.



Adv. LISÄSUODATIN

Ota valokuvia, joissa käytetään suodatintehosteita.

- 1 Käännä tilanvalitsin
Adv. (LISÄSUODATIN)-asentoon.

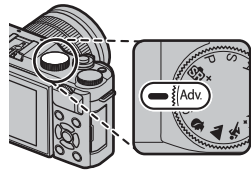



- 2 Paina **MENU/OK**, kun tilan kuvaus näkyy näytöllä.



 Jos näkymä objektiivin läpi näytetään LCD-näytöllä, paina **MENU/OK** ja valitse kuvausvalikosta  **LISÄSUODATIN**.

- 3 Korosta jokin seuraavista vaihtoehdoista ja paina **MENU/OK**.

Suodatin	Kuvaus
 LELUKAMERA	Valitse luodaksesi vanhanaikaisen lelu-kameratehosteen.
 POPVÄRI	Luo suurikontrastisia kuvia, joissa on kylläiset värit.
 HELEÄ	Luo kirkkaita, pienikontrastisia kuvia.
 HILLITTY	Luo kuvia, jotka ovat tasaisen tummasävyisiä ja joissa on muutamia korostettuja valoalueita.
 KALANSILMÄ	Luo kalansilmä-objektiivin vääristävä tehoste.
 DYNAAMINEN SÄVY	Dynaamista sävyilmaisua käytetään fantasiatehosteen luomiseksi.
 HDR-TAIDE	Tehosta taiteellisuutta korostamalla sävyntoistoa ja dynaamista aluetta.
 MINIATYYRI	Kuvien ylä- ja alareunoja sumennetaan pienoismallitehosteen luomiseksi.

Suodatin	Kuvaus
 RISTINÄYTTÖ	Luo tähtikuvio jossa kirkkaista kohteista säteilee viivoja. Ristikönäyttötehosteen vaikutuksia voidaan tarkastella kuvaamisen jälkeen.
 OSAVÄRI (PUNAINEN)	Valitun väriset kuvan alueet tallennetaan kyseisen värisenä. Kuvan muut alueet tallennetaan mustavalkoisena.
 OSAVÄRI (ORANSSI)	
 OSAVÄRI (KELTAINEN)	
 OSAVÄRI (VIHREÄ)	
 OSAVÄRI (SININEN)	
 OSAVÄRI (PURPPURA)	
 HUURTUMISENESTO	Ota kirkkaampia kuvia käyttämällä huurtumisenestoa.
 PEHMEÄ TARKENNUS	Luo ulkoasu, joka on tasaisen pehmeä kaikkialla kuvassa.

 Kohteesta ja kameran asetuksista riippuen kuvat saattavat joissain tapauksissa olla rakeisia tai niiden kirkkaus tai värisävy voivat vaihdella.

Automaattitarkennus

Ota kuvia automaattitarkennuksella.



- 1 Valitse tarkennustila (📖 65) valitsemalla **AF/MF-ASETUS > TARKENNUSTILA**.
- 2 Käytä asetusta **AF/MF-ASETUS > AUTOFOKUS TILA** valitaksesi AF-tilan (📖 67).
- 3 Valitse tarkennuskehysten sijainti ja koko (📖 69).

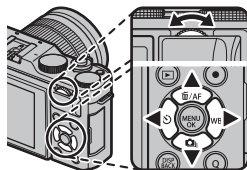



- 4 Ota kuvia.







Lisätietoja automaattisesta tarkennusjärjestelmästä löytyy osoitteesta:
<http://fujifilm-x.com/af/en/index.html>

Tarkennustila



Valitse kameras tarkennustapa valitsemalla  **AF/MF-ASETUS**-valikosta **TARKENNUSTILA**-vaihtoehto.

- 1 Näytä valikot valitsemalla **MENU/OK**.
- 2 Valitse kuvausvalikosta  **AF/MF-ASETUS** > **TARKENNUSTILA**.
- 3 Valitse seuraavista asetuksista:

Tila	Kuvaus
 MAN. TARKENNUS	Tarkenna käsin käyttämällä objektiivin tarkennusrengasta. Valitse säätääksesi tarkennusta käsin tai tilanteissa, joissa kamera ei onnistu tarkentamaan automaattisesti ( 73).
 JATKUVA AF	Tarkennusta säädetään jatkuvasti kohteen etäisyyden mukaan, kun laukaisinta pidetään painettuna puoleenväliin. Käytä kuvatessasi liikkuvia kohteita. Silmätunnistus-AF ei ole käytettävissä.
 YKSITTÄINEN AF	Tarkennus lukitaan, kun laukaisin painetaan puoleenväliin. Valitse tämä vaihtoehto kuvatessasi paikallaan olevia kohteita.



Huolimatta valitusta asetuksesta, manuaalitarkennusta käytetään, kun objektiivi on manuaalitarkennustilassa.

Jos **PÄÄLLÄ** on valittu kohtaan  **AF/MF-ASETUS** > **ENNEN AF:ÄÄ**, tarkennusta säädetään jatkuvasti tiloissa  ja  silloinkin, kun laukaisinta ei pidetä painettuna.

Tarkennuksen ilmaisin

Tarkennuksen ilmaisin muuttuu vihreäksi, kun kohde on tarkennettu, ja vilkkuu valkoisena, kun kamera ei pysty tarkentamaan. Sulkumerkit (" ") osoittavat, että kamera tarkentaa, ja ne näkyvät jatkuvasti tilassa **MF-C**. **MF** näkyy manuaalitarkennustilassa.

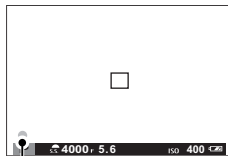

Tarkennuksen ilmaisin





Automaattitarkennuksen asetukset (AF-tila)

Valitse, miten kamera tarkentaa tiloissa  ja .

- 1 Paina **MENU/OK** ja siirry kuvausvalikkoon.
- 2 Valitse  **AF/MF-ASETUS > AUTOFOKUS TILA.**
- 3 Valitse AF-tila.

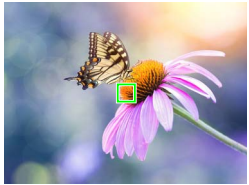
Kameran tarkentamistapa riippuu tarkennustilasta.

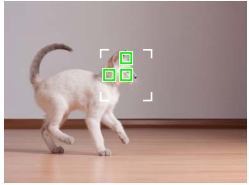
Tarkennustila (YKSITTÄINEN AF)

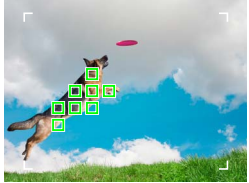
Valinta	Kuvaus	Näytekuva
 YKSI PISTE	Kamera tarkentaa kohteeseen valitussa tarkennuspisteessä. Käytä erittäin tarkkaa pistetarkennusta valittuun kohteeseen.	
 VYÖHYKE	Kamera tarkentaa kohteeseen valitussa tarkennusvyöhykkeessä. Tarkennusvyöhykkeet sisältävät useita tarkennuspisteitä, mikä helpottaa tarkentamista liikkuvaan kohteeseen.	
 LAAJA/SEURANTA	Kamera tarkentaa automaattisesti suurikontrastisiin kohteisiin; näytössä näkyvät tarkennetut alueet.	

Tarkennustila (JATKUVA AF)

Valinta	Kuvaus	Näytekuva
 YKSI PISTE	Tarkennus seuraa kohdetta valitussa tarkennuspisteessä. Käytä kohteisiin, jotka liikkuvat kohti tai poispäin kamerasta.	
 VYÖHYKE	Tarkennus seuraa kohdetta valitussa tarkennusvyöhykkeessä. Käytä kohteisiin, jotka liikkuvat melko odotetusti.	
 LAAJA/SEURANTA	Tarkennus seuraa kohteita, jotka liikkuvat läpi laajan kuva-alueen.	

Tarkennuspisteen valinta

Valitse automaattitarkennuksen tarkennuspiste.

Tarkennuspistenäytön katseleminen

- 1 Näytä tarkennuspistenäyttö työntämällä valitsinta ylös (AF).

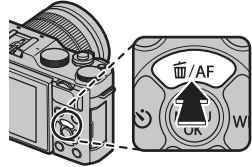

- 2 Siirrä tarkennuskuva halutun tarkennuspisteen päälle käyttämällä valitsinta ja sivukomentokiekkoa.

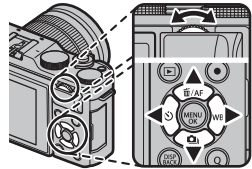

 Tarkennusalueen valintaan päästään myös kuvausvalikosta.

Tarkennuspisteen valitseminen

Valitse tarkennuskehyyksen koko valitsimella valitsemalla tarkennuspiste ja sivukomentokiekko. Tapa vaihtelee automaattisen tarkennustilan asetuksen valinnan mukaan.

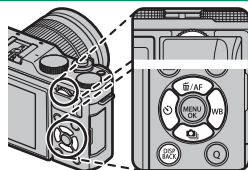





AF-tila	Valitsin	DISP/BACK -painike	Sivukomentokiekko	
	Paina	Paina	Kierrä	Paina
	Valitse tarkennuspiste	Valitse keskitarkennuspiste	Valitse 5:sta kuvakoosta	Palauta alkuperäinen koko
			Valitse 3:sta kuvakoosta	
			—	

Manuaalinen tarkennuspisteen valinta ei ole käytettävissä, kun **LAAJA/SEURANTA** on valittuna tarkennustilassa .

Tarkennuspistenäyttö

Tarkennuspistenäyttö vaihtelee AF-tilalle valitun asetuksen mukaan.

 Tarkennuskehykset näkyvät pieninä neliöinä (□), tarkennusvyöhykkeet suurina neliöinä.

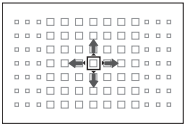
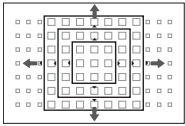
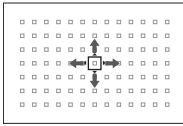
AF-tila		
 YKSI PISTE	 VYÖHYKE	 LAAJA/SEURANTA
		
Valitse yksi tarkennuspiste.	Valitse alueista, joissa on 7 × 7, 5 × 5 tai 3 × 3 tarkennuspistettä.	Aseta tarkennuskehys kohteen ylle ja paina MENU/OK .

Käytettävissä olevat tarkennuspisteet

TTL-kontrastitunnistus-AF tarjoaa enemmän tarkennuspisteitä (①) kuin älykäs hybridi-AF (②), joka yhdistää vaihetunnistuksen TTL-kontrastitunnistus-AF:ään.

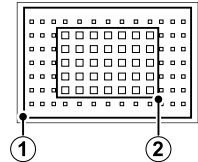

Tarkennuskehysten valinta sarjakuvaustilassa

Kun ohjaustilaksi on valittu jatkuva nopea (H), tarkennustilassa  käytettävissä olevien tarkennuskehysten määrä putoaa.

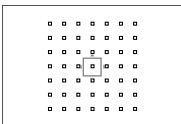

Yksi piste

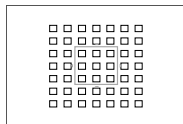

Vyöhyke

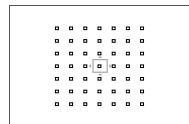

Seuranta

Automaattitarkennus

Vaikka kamera on varustettu erittäin tarkalla automaattitarkennusjärjestelmällä, se ei ehkä kykene tarkentamaan alla lueteltuja kohteita.

- Erittäin kiiltävät kohteet, kuten peilit tai autojen pinnat.
- Ikkunan tai muun heijastavan pinnan kautta kuvatut kohteet.
- Tummat kohteet ja kohteet, jotka pikemminkin imevät kuin heijastavat valoa, esim. hiukset tai turkit.
- Aineettomat kohteet, kuten savu tai liekit.
- Kohteet, joissa on vähän kontrastia suhteessa taustaan.
- Kohteet, jotka ovat tarkennuskehyksessä olevan suurikontrastisen kohteen edessä tai takana (esim. vahvasti vastakohtaisia elementtejä sisältävää taustaa vasten kuvattu kohde).

Tarkennuksen tarkistaminen

Kun haluat lähentää nykyistä tarkennusaluetta erittäin tarkkaa tarkennusta varten, paina sivukomentokiekon keskustaa. Paina uudelleen peruutaksesi zoomauksen.

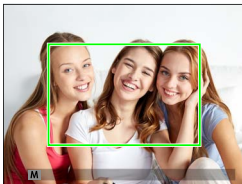
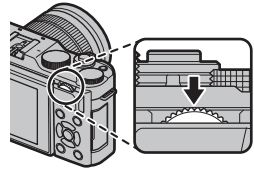

Normaali näyttö



Tarkennuksen zoomaus



Tarkennustilassa **MF-S** zoomausta voidaan säätää kiertämällä sivukomentokiekkoa. Tarkennuksen zoomausta ei voi käyttää tarkennustilassa **MF-L**, tai kun **AF/MF-ASETUS > ENNEN AF:ÄÄ** on päällä tai jokin muu asetus kuin **YKSI PISTE** on valittu kohtaan **AUTOFOKUS TILA**.

Manuaalitarkennus

Säädä tarkennusta käsin.



- 1 Valitse **[Fn] AF/MF-ASETUS > TARKENNUSTILA**-asetukseksi **MAN. TARKENNUS**.

[MF] ilmestyy näytölle.

- 2 Tarkenna käsin käyttämällä objektiivin tarkennusrenkasta. Kierrä rengasta vastakkaisiin suuntiin pienentääksesi tarkennusta ja oikealle pidentääksesi sitä.

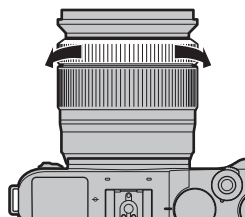
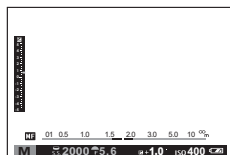

- 3 Ota kuvia.

[Fn] Käytä asetusvalikon asetusta **[Fn] TARKENNUSRENGAS** muuttaaksesi tarkennusrenkaan kiertosuuntaa.

Valitusta asetuksesta huolimatta manuaalitarkennusta käytetään, kun objektiivi on manuaalitarkennustilassa.

PIKA-AF voidaan määrätä **Fn**-painikkeen tehtäväksi, jolloin painiketta voi käyttää tarkentamaan nopeasti kohteeseen, joka on valitussa tarkennuskehyksessä, kun kamera on käsitarkennustilassa.

Tarkennuksen tarkistaminen

Tarkennuksen tarkistamiselle manuaalitarkennustilassa on käytettävissä eri vaihtoehtoja.

Manuaalinen tarkennuksen ilmaisin

Manuaalitarkennuksen ilmaisin ilmaisee, kuinka tarkasti tarkennusetaisyys vastaa etäisyyttä suluisissa olevaan kohteeseen. Valkoinen viiva ilmaisee etäisyyden kohteeseen tarkennusalueella (metreinä tai jalkoina riippuen asetuksesta, joka on valittu kohtaan **NÄYTTÖASETUKSET** > **TARKENNUSASTEIKON YKSIKÖT** asetusvalikossa), sininen palkki ilmaisee syväterävyyden, tai toisin sanoen tarkennettuna olevan kohteen edessä ja takana olevan etäisyyden.

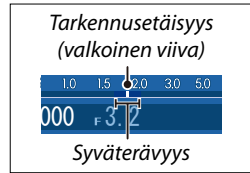



 Jos sekä **AF-ETÄISYYSIKON** että **MF-ETÄISYYSIKON** ovat valittuina luettelossa **NÄYTTÖASETUKSET** > **NÄYTÖN MUK. ASET.**, syväterävyyttä voidaan esikatsella myös käyttäen syväterävyyden ilmaisinta vakionäytössä. Käytä **DISP/BACK**-painiketta näyttääksesi vakioilmaisimet.

Tarkennuksen zoomaus

Jos **PÄÄLLÄ** on valittu kohtaan **NÄYTTÖASETUKSET** > **TARKENNUS**, kamera lähentää automaattisesti valittuun tarkennusalueeseen, kun tarkennusrennasta kierretään. Zoomausta voidaan säätää pyörittämällä sivukomentokiekkoa. Poistu zoomaustilasta painamalla sivukomentokiekkoa keskeltä.

Tarkennuspiikki

Valitse **TARKENNUSPIIKIN KOROSTUS** kohtaan  **MF-APU** korostaaksesi suurikontrastisia ääri viivoja. Kun tarkennat, kierrä tarkennusrennasta, kunnes kohde on korostettu.

  **MF-APU**-valikon saa näkyviin painamalla sivukomentokiekon keskusta.



Valotuskorjaus

Säädä valotusta.



Säädä valotusta pyörittämällä pääkomentokiekkoa.

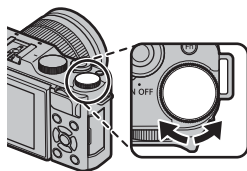

Käytettävissä oleva korjausmäärä vaihtelee kuvaustilan mukaan.

Tarkennuksen/valotuksen lukitus

Kuvien sommittelu, kun kohde ei ole kuva-alan keskellä.



- 1 Tarkennus:** Sijoita kohde tarkennuskehkeyseen ja lukitse tarkennus ja valotus painamalla laukaisin puoleenväliin. Tarkennus ja valotus pysyvät lukittuina, kun laukaisinta pidetään painettuna puoleenväliin (AF/AE-lukitus).



- 2 Uudelleensommittelu:** pidä laukaisinta painettuna puoleenväliin.

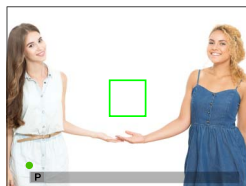

- 3 Kuvaus:** paina painike pohjaan.

AF-L- ja AE-L-painikkeet

Jos **AE LUKITUS**, **AF LUKITUS** tai **AE/AF-LUKKO** on määrätty **Fn**-painikkeen tehtäväksi, tarkennus ja/tai valotus lukittuvat, kun **Fn**-painiketta painetaan, ja pysyvät lukittuina silloinkin, kun laukaisin painetaan puoleenväliin.

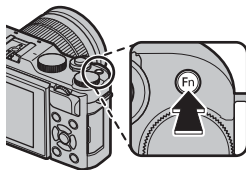

WB Valkotasapaino

Valitse valonlähdettä vastaava valkotasapaino-asetus saadaksesi kuviin luonnolliset värit.



- 1 Näytä valkotasapainokomennot työntämällä valitsinta oikealle (**WB**).

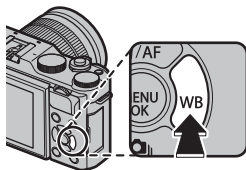

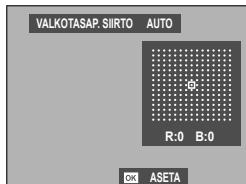

- 2 Siirrä kohdistus halutulle komennolle ja valitse korostettuna näkyvä komento painamalla **MENU/OK**-painiketta. Näytä valkotasapainon hienosäätönäyttö valitsimella tai valitse korostettu komento ilman hienosäätöä painamalla **DISP/BACK**-painiketta.



Valkotasapainon asetuksia voidaan säätää myös kuvausvalikosta.

VALKOTASAPAINO

Valittavissa ovat seuraavat valkotasapainoasetukset.

Valinta	Kuvaus
AUTO	Valkotasapaino säädetään automaattisesti.
	Mittaa valkotasapainon arvo.
	Valitse värilämpötila.
	Suorassa auringonvalossa oleville kohteille.
	Varjossa oleville kohteille.
	Käytä kuvattaessa "päivänvalo"-loisteputkien valossa.
	Käytä kuvattaessa "lämpimänvalkoisten" loisteputkien valossa.
	Käytä kuvattaessa "viileänvalkoisten" loisteputkien valossa.
	Käytä hehkulamppuvalaistuksessa.
	Vähentää sinisyyttä, joka tavallisesti liittyy vedenalaiseen valaistukseen.



Tulokset vaihtelevat kuvausolosuhteiden mukaan. Tarkista värit toistamalla kuvat kuvaamisen jälkeen.

Valkotasapainoa säädetään salamaa varten ainoastaan **AUTO**- sekä -tiloissa. Kytke salama pois käyttäessäsi muita valkotasapainon asetuksia.

Mukauta valkotasapainoa

Valitse  säätääksesi valkotasapainoa epätavallisissa valaistusolosuhteissa. Valkotasapainon mittaussvaihtoehdot tulevat näkyviin; rajaa valkoinen kohde niin, että se täyttää näytön ja paina laukaisin kokonaan pohjaan mitataksesi valkotasapainon (valitse viimeisin mukautettu arvo ja poistu mittaamatta valkotasapainoa painamalla **DISP/BACK** tai paina **MENU/OK** valitaksesi viimeisimmän arvon ja näyttääksesi hienosäätöikkunan).



- Jos näytöllä näkyy "VALMIS!", paina **MENU/OK** asettaaksesi valkotasapainon mitattuun arvoon.
- Jos näkyviin tulee "ALLE", nosta valotuskorjausta ja yritä uudelleen.
- Jos näkyviin tulee "YLI", laske valotuskorjausta ja yritä uudelleen.

K: Värilämpötila

Kohdan **K** valitseminen valkotasapainovalikosta tuo värilämpötilaluettelon näkyviin; korosta värilämpötilaa ja paina **MENU/OK** valitaksesi korostetun asetuksen ja näyttääksesi hienosäätöikkunan.



Värilämpötila

Värilämpötila on valonlähteen värin objektiivinen mitta, joka ilmoitetaan kelvineinä (K). Valonlähteet, joiden värilämpötila on lähellä suoran auringonvalon värilämpötilaa, näyttävät valkoisilta; valonlähteillä, joiden värilämpötila on alhaisempi, on keltainen tai punainen sävy, kun taas niillä, joiden värilämpötila on korkeampi, on sininen sävy. Voit sovittaa värilämpötilan valonlähteeseen tai valita vaihtoehtoja, jotka poikkeavat jyrkästi valonlähteen väristä tehdäksesi kuvista "lämpimämpiä" tai "kylmempiä".



Itselaukaisimen käyttö

Käytä ajastinta, kun otat ryhmäkuvia tai omakuvia, estääksesi kamerasäätämisen tarkentamisesta johtuvan epätarkkuuden tai laukaistaksesi suljimen automaattisesti valittujen ehtojen täytyessä.



- 1 Näytä itselaukaisimen vaihtoehdot työntämällä valitsinta vasemmalle (☺).

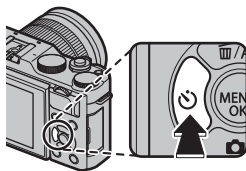

- 2 Siirrä kohdistus jollekin seuraavista vaihtoehdoista ja valitse MENU/OK.

Valinta		Valinta	
☺ 2 SEK	82	☺ KAVERI	84
☺ 10 SEK	82	☺ RYHMÄ	84
☺ KASVOJEN AUTOM.SULJIN	83	POIS	—
☺ HYMY	83		



Seiso kamerasäätimen takana, kun käytät laukaisinta. Objektiivin edessä seisominen voi haitata tarkennusta ja valotusta.

Itselaukaisimen ajastin kytkeytyy pois päältä automaattisesti, kun kamera sammutetaan.



Pysäyttääksesi ajastimen ennen kuvan ottamista paina **DISP/BACK**.



☺ **KASVOJEN AUTOM.SULJIN**, ☺ **HYMY**, ☺ **KAVERI** tai ☺ **RYHMÄ**-asetusten valinta asettaa kohdan **AF/MF-ASETUS > KASV./SILMIEN TUNN. ASETUS** asetukseksi **KASV. PÄÄL./SILMÄT POIS**. Alkuperäinen asetus palautetaan, kun itselaukaisin kytketään pois päältä.

Itselaukaisimen asetuksia voi säätää myös kuvausvalikosta.

2 SEK/10 SEK

Suljin laukeaa kahden tai kymmenen sekunnin kuluttua laukaisimen painamisesta.

- 1 Siirrä kohdistus jommallekummalle seuraavista itselaukaisimen valikon asetuksista ja valitse **MENU/OK**.

Valinta	Kuvaus
 2 SEK	Suljin laukaistaan kahden sekunnin kuluttua laukaisimen painamisesta. Valitse vähentääksesi epätarkkuutta, joka johtuu kameran liikkumisesta laukaisimen painamisen aikana. Itselaukaisimen merkkivalo vilkkuu ajastuksen kuluessa.
 10 SEK	Suljin laukaistaan kymmenen sekunnin kuluttua laukaisimen painamisesta. Käytä valokuviin, joissa haluat näkyä myös itse. Itselaukaisimen merkkivalo vilkkuu juuri ennen kuvan ottamista.

- 2 Käynnistä ajastin painamalla laukaisin pohjaan. Ajastin tulee näyttöön. Kuva otetaan ajastimen nollautuessa.

KASVOJEN AUTOM.SULJIN

Kuva otetaan, kun kamera havaitsee kameraa kohti katsovan muotokuvakohteen.

- 1 Siirrä kohdistus itselaukaisimen valikon kohtaan  (**KASVOJEN AUTOM.SULJIN**) ja valitse **MENU/OK**.
- 2 Rajaa muotokuvakohte näyttöön. Kamera käynnistää kasvojentunnistuksen ja laukaisee suljimen, kun kohde katsoo objektiivin.



 Kamera ei aina tunnista kohteita, jotka eivät katso kohti kameraa tai joiden silmät ovat piilossa.

HYMY

Kamera laukaisee suljimen, kun kohde hymyilee.

- 1 Siirrä kohdistus itselaukaisimen valikon kohtaan  (**HYMY**) ja valitse **MENU/OK**.
- 2 Rajaa muotokuvakohteet näyttöön. Kamera käynnistää kasvojentunnistuksen ja laukaisee suljimen, kun joku kohteista hymyilee.



 Kamera ei aina pysty tunnistamaan kohteita, jotka eivät katso kohti kameraa tai joiden silmät ovat hiusten tai muiden esineiden peitossa.

KAVER

Kamera ottaa kuvan havaitessaan kaksi kohdetta lähellä toisiaan.

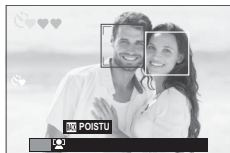

- 1 Siirrä kohdistus itselaukaisimen valikon kohtaan  (KAVER) ja valitse **MENU/OK**.
- 2 Kun kamera pyytää valitsemaan, miten lähellä toisiaan kohteiden on oltava ennen kuin ajastin käynnistyy, siirrä kohdistus halutulle vaihtoehdolle ja valitse **MENU/OK** (kuvasnäytöllä vaadittu kohteiden välinen etäisyys ilmoitetaan sydämkuvakkeilla: mitä enemmän sydämiä, sitä lähempänä toisiaan kohteiden on oltava).
 - **LV.1 (LÄHEISYYDESSÄ):** ajastin käynnistyy, kun kohteet ovat riittävän lähellä liittämään kädet yhteen.
 - **LV.2 (LÄHELLÄ):** ajastin käynnistyy, kun kohteiden hartiat kosketavat toisiaan.
 - **LV.3 (ERITTÄIN LÄHELLÄ):** ajastin käynnistyy, kun kohteet ovat poski poskea vasten.



Ajastin käynnistyy vasta, kun kohteet ovat riittävän lähellä toisiaan. Suljin laukeaa sekuntia myöhemmin.

RYHMÄ

Kamera ottaa kuvan, kun se havaitsee valitun määrän muotokuva-kohteita.

- 1 Siirrä kohdistus itselaukaisimen valikon kohtaan  (RYHMÄ) ja valitse **MENU/OK**.
- 2 Siirrä kohdistus halutulle kohteiden määrälle (1–4) ja valitse **MENU/OK** (kuvasnäytön  -kuvakkeet ilmoittavat kohteiden määrän). Ajastin käynnistyy vasta, kun kuvassa on valittu määrä kohteita. Suljin laukeaa kahden sekunnin kuluttua.





Haarukointi

Muuta asetuksia automaattisesti kuvasarjan aikana.



- 1 Näytä haarukointivaihtoehdot painamalla valitsin alas (▲).

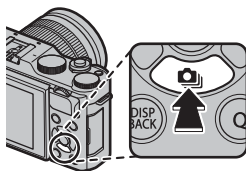

- 2 Siirrä kohdistus yhdelle seuraavista vaihtoehdoista työntämällä valitsinta ylös tai alas:

Valinta		Valinta	
AE HAARUKOINTI	86	VALKOTASAPAINO BKT	86
ISO-HAARUKOINTI	86	DYN.ALAN HAARUKOINTI	87
ELOK.SIMUL.HAARUK.	86	HDR	87

- 3 Siirrä kohdistus halutulle haarukointiasetukselle työntämällä valitsinta vasemmalle tai oikealle ja valitse korostettu vaihtoehto painamalla **MENU/OK**-painiketta.

Automaattivalotuksen ja filminsimulaation haarukoinnin asetukset valitaan kuvausvalikon **AE-HAARUK ASETUS**- ja **ELOK.SIMUL.HAARUK.** -komentoilla.

- 4 Ota kuvia.

AE HAARUKOINTI

Käytä kohtaa  **AE-HAARUK ASETUS** valitaksesi haarukointitason ja kuvien määrän. Joka kerta kun laukaisinta painetaan, kamera ottaa määritetyn määrän kuvia: yhdessä käytetään mitattua valotuksen arvoa ja muut yli- tai alivalotetaan valitun haarukointitason kertoimien verran.

 Huolimatta haarukointitasosta valotus ei ylitä valotuksen mittausjärjestelmän rajoja.

ISO-HAARUKOINTI

Valitse haarukointitaso (± 1 , $\pm \frac{2}{3}$ tai $\pm \frac{1}{3}$). Joka kerta kun laukaisin vapautetaan, kamera ottaa kuvan nykyisellä herkkyydellä ja käsittelee sitä luodakseen kaksi lisäkopiota: yhden, jossa herkkyyttä on lisätty, ja toisen, jossa herkkyyttä on pienennetty valitun määrän verran.

ELOK.SIMUL.HAARUK.

Aina laukaisinta painettaessa kamera ottaa kuvan ja luo siitä käsittelemällä yhteensä kolme kopiota käyttäen eri filminsimulaatioasetuksia, jotka on valittu kuvausvalikon  **ELOK.SIMUL.HAARUK.** komennolla.

VALKOTASAPAINO BKT

Valitse haarukointitaso (± 1 , ± 2 tai ± 3). Joka kerta kun suljin vapautetaan, kamera ottaa kuvan ja prosessoi sitä luodakseen kolme kopiota: yhden nykyisillä valkotasapainon asetuksilla, yhteen lisätään valitun hienosäätömäärän verran ja yhdestä vähennetään valitun hienosäätömäärän verran.

DYN.ALAN HAARUKOINTI

Joka kerta kun laukaisinta painetaan, kamera ottaa kolme kuvaa eri dynamiikka-alueasetuksilla: ensimmäisessä 100 %, toisessa 200 % ja kolmannessa 400 %.



Kun dynamiikka-alueen haarukointi on voimassa, herkkyys rajoitetaan vähintään arvoon ISO 800 (tai vähintään välille ISO 200 – 800, kun herkkyydelle on valittu automaattinen asetus); aiemmin voimassa ollut herkkyys palautetaan käyttöön, kun haarukointi päättyy.

HDR

Aina laukaisinta painettaessa kamera ottaa monta kuvaa eri valotuksilla ja yhdistää ne yhdeksi korkean dynaamisen alueen kuvaksi vähentäen kirkkaasti valaistujen ja varjossa olevien alueiden yksityiskohtien häviämistä. Valitse valotuksen määrä, jota kamera vaihtelee vaihtoehdoista **AUTO, 1.0 EV, 1.5 EV, 2.0 EV, 2.5 EV** ja **3.0 EV**.



Pidä kamera vakaana. Jos kameraa siirretään tai kohde vaihtuu kuvaamisen aikana, yhdeksi kuvaksi yhdistämisen sijaan kuvat voidaan tallentaa erikseen. Kamera ei aina pysty tallentamaan kuvaa, jos kohde liikkuu kuvaamisen aikana.



Ottamisen jälkeen kamera näyttää yhdistetyn kuvan. Tallenna kuva valitsemalla **MENU/OK** tai lopeta HDR-kuvaaminen tallentamatta kuvaa valitsemalla **DISP/BACK**.



Jatkuva kuvaus (sarjakuvaustila)

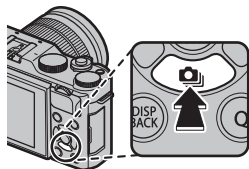

Vangitse liike kuvasarjaan.

- 1 Näytä jatkuvan kuvauksen asetukset painamalla valitsin alas (↓).



- 2 Siirrä kohdistus vaihtoehdoille **JATKUVA** (📖 89) tai **4K** (📖 90) työntämällä valitsinta ylös tai alas.
- 3 Siirrä kohdistus halutulle vaihtoehdolle työntämällä valitsinta vasemmalle tai oikealle, valitse painamalla **MENU/OK**-painiketta. Jatkuvan kuvauksen kuvataajuus voidaan valita komennoilla **NOPEA** tai **HIDAS** ja 4K-tallennuksen kuvaustila komennoilla **4K-LAUKEAMA** tai **MONITARKENNUSTILA**.
- 4 Ota kuvia.

JATKUVA

Pitämällä laukaisin alhaalla kamera ottaa kuvia valitulla kuvataajuudella ( **NOPEA** tai  **HIDAS**). Kuvaaminen päättyy, kun laukaisin päästetään tai muistikortti täyttyy.



 Jos tiedoston numeroksi on tulossa 999, ennen kuin kuvaus on valmis, jäljellä olevat kuvat tallentuvat uuteen kansioon.

Sarjakuvausta ei välttämättä aloiteta, jos muistikortilla ei ole riittävästi tilaa.

Kuvataajuus vaihtelee kohteen, suljinajan, herkkyuden ja tarkennustilan mukaan. Kuvataajuudet saattavat hidastua ja tallennusajat pidentyä, kun lisää kuvia otetaan. Salama ei ole käytettävissä.

4K

Kuvaa sarja 4K-kuvia ja valitse, mitkä niistä tallennetaan.

Kun kohdistus on kuvaustilavalikon

 **4K**-komennolla, siirrä

se  **4K-LAUKEAMA**- tai

 **MONITARKENNUSTILA**-komennolle työntämällä valitsinta vasemmalle tai oikealle.

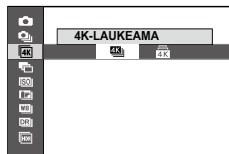



 Käytä muistikorttia, jonka UHS-nopeusluokka on vähintään 3.

4K-LAUKEAMA

Valitse pikkukuvaluettelosta kuvat, jotka haluat tallentaa.



- 1 Kuvaa sarja kuvia, kun käyttötilan valintana on  **4K** >  **4K-LAUKEAMA**.



Laukaisinpainikkeen toiminto voidaan valita käyttämällä kuvausvalikon  **LAUKAISUVAIHTOEHTO**-komentoa.

- 2 Näytä  **4K-LAUKEAMA**-ohjelmalla otettu kuva täyskuvatoistossa. Näytä sarjan kuvat pikkukuvaluettelona painamalla valitsin alas.

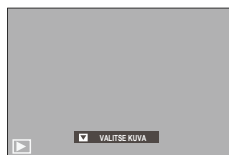

- 3 Siirrä kohdistus kuville työntämällä valitsinta vasemmalle tai oikealle ja tallenna korostettu kuva erillisenä kuvana painamalla **Q**-painiketta.

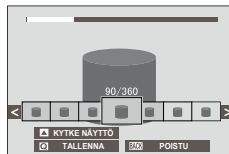

- 4 Kun halutut kuvat on tallennettu, poistu pikkukuvaluettelosta painamalla **DISP/BACK**-painiketta.



Jos kohde kuvauksen aikana liikkuu, kuva voi olla epäselvä, kun taas loistevalaisimien kaltaisessa välkkyvässä tai vaihtelevassa valossa otetuissa kuvissa voi näkyä juovia.



Estä liikkeestä johtuva epäterävyys valitsemalla ensin tilaksi **S** tai **M** ja sitten nopea sulkimen nopeus.

Jos kohdan  **NÄYTTÖASETUKSET** > **KUVAN NÄYTTÖ** asetuksena on **JATKUVA**, viimeisin kuva näytetään kuvaamisen päättyessä, jolloin tallennettavat kuvat voidaan valita poistumatta toistotilaan.

Salama ei ole käytettävissä.



Jalustan käyttö on suositeltavaa. Jos jalustaa ei ole, pidä kamera kuvaamisen aikana vakaana. Jos kohde kuvauksen aikana liikkuu, kuva voi olla epäselvä tai epäluonnollinen, kun taas loistevalaisimien kaltaisessa välkkyvässä tai vaihtelevassa valossa otetuissa kuvissa voi näkyä juovia. Komposiittikuvan luominen kaventaa kuvakulmaa. Liikkuvien kohteiden, kaukaisten maisemien tai kohteiden, joilla ei ole syvyyttä, tapauksissa haluttuja tuloksia ei aina saavuteta. Makro-objektiveilla kuvattaessa on huomattava, että komposiittikuvan luominen voi kestää kameran jonkin aikaa ja että haluttuja tuloksia ei aina saavuteta, jos kohteen ja taustan välillä on jonkin verran etäisyyttä.



Jos kohdan  **NÄYTTÖASETUKSET** > **KUVAN NÄYTTÖ** asetuksena on **JATKUVA**, viimeisin kuva näytetään kuvaamisen päättyessä, jolloin komposiittikuva voidaan luoda poistumatta toistotilaan.

Salama ei ole käytettävissä.

Salaman käyttö

Käytä yhdysrakenteista salamaa lisävalaistuksena kuvatessasi yöllä tai hämärissä sisätiloissa.



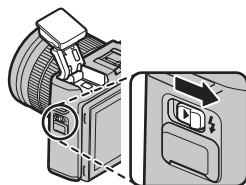

- 1 Nosta salama työntämällä ⚡ (salaman nosto) -kytkintä.



- 2 Avaa kuvausvalikko painamalla **MENU/OK**-painiketta.
- 3 Siirrä kohdistus kuvausvalikon kohtaan ⚡ **SALAMA ASETUKSET > SALAMATIILA** ja näytä salaman asetukset painamalla **MENU/OK**-painiketta.
- 4 Siirrä kohdistus jollekin seuraavista vaihtoehdoista ja valitse **MENU/OK**.

Tila	Kuvaus
AUTO AUTOM.SALAMA 👁️ PUNASILM. ESTO *	Salama välhtää tarvittaessa. Suositellaan useimmissa tilanteissa.
⚡ PAKKOSALAMA 👁️⚡ PAKKOSALAMA *	Salama välhtää aina kuvaa otettaessa. Käytä vastavalossa oleville kohteille tai luonnollisen värin saavuttamiseksi kirkkaassa valossa.
⚡👁️ HIDAS SULJIN 👁️ PUNASILM.ESTO&YÖ *	Tallenna sekä pääkohde että tausta heikossa valaistuksessa (huomaa, että kirkkaasti valaistut kuvat saattavat ylivalottua).
⚡👁️ 2. VERHON SYNKR. 👁️ 2. VERHON SYNKR. *	Salama välhtää juuri ennen suljimen sulkeutumisesta.

Tila	Kuvaus
 COMMANDER	Yhdysrakenteista salamaa voidaan käyttää ohjaamaan valinnaisia etäsalamalaitteita.
 ESTETTY SALAMA	Salama ei välähdä, vaikka kohde olisi heikosti valaistu. Jalustan käyttöä suositellaan.

* Punasilmäisyyden poisto on käytettävissä näissä tiloissa, kun älykäs kasvojen-tunnistus on käytössä ja punasilmäisyyden poisto on päällä. Punasilmäisyyden poisto minimoi "**punasilmäisyyden**", joka syntyy, kun salaman valo heijastuu kohteen verkkokalvoilta oikealla olevan kuvan osoittamalla tavalla.



Kohteen etäisyydestä riippuen jotkin objektiivit saattavat luoda varjoja kuviin, joissa käytetään salamaa.

Salama saattaa osua salamakenkään kiinnitettyihin lisävarusteisiin. Irrota tarvittaessa lisävarusteet ennen salaman nostamista.



Jos  tulee näkyviin, kun laukaisin painetaan puoleenväliin, salama välähtää, kun kuva otetaan.

Ohjaussalamatila lukuun ottamatta salama saattaa välähtää useita kertoja kunkin kuvan kohdalla. Älä liikuta kameraa, ennen kuin kuvaus on päättynyt.

Salaman täsmänopeus

Salama synkronoituu suljimen kanssa suljinajan ollessa $\frac{1}{800}$ s tai lyhyempi.

Valinnaiset FUJIFILM-salamayksiköt

Kameraa voidaan käyttää valinnaisten, FUJIFILMin kamerakenkään kiinnitettävien salamalaitteiden kanssa.





Kolmansien osapuolten salamalaitteet

Älä käytä kolmansien osapuolten salamalaitteita, jotka tuottavat kameran salamakenkään yli 300 V jännitteen.

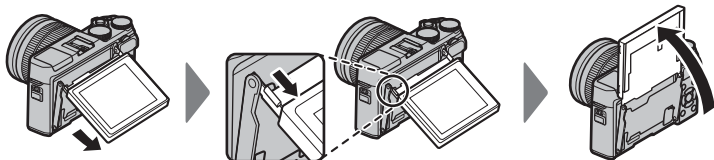
Omakuvat

Ottaaksesi omakuvan, käännä LCD-näyttöä kuvan osoittamalla tavalla.



 LCD-näytön kiertäminen 180° asettaa kohdan  **AF/MF-ASETUS > KASV./SILMIEN TUNN. ASETUS** asetukseksi automaattisesti **KASV. PÄÄL./SILMÄT AUTO**. Jos kohdan  **ELEKTR. ZOOMIN ASETUS** valintana on **PÄÄLLÄ** ja kamerassa on sähköinen zoomobjektiivi, zoomausta voidaan säätää pyörittämällä sivukomentokiekkoa. Suljin voidaan laukaista myös painamalla komentokieken keskustaa. Riippumatta siitä, mikä asetus on valittu kohdassa  **NÄYTTÖASETUKSET > KUVAN NÄYTTÖ**, kuvat näytetään 1,5 sekunnin ajan kuvan ottamisen jälkeen.

Omakuvanäyttö

Omakuva-asentoon käännettynä LCD-näyttö näyttää objektiivin läpi tulevan näkymän peilikuvana.

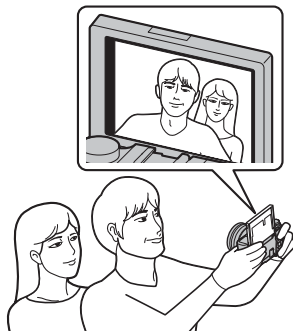





Kuvausvalikot

6

KUVAUSVALIKKO (/ / / /)

Säädä kuvausasetuksia.

Kuvausvalikko avautuu, kun **MENU/OK**-painiketta painetaan kuvaustilassa. Valitse välilehdistä , , ,  tai .

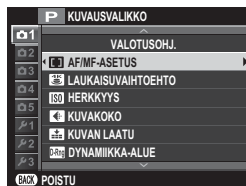

 Käytettävissä olevat asetukset riippuvat valitusta kuvaustilasta.

KUVAUSOHJELMA

Valitse **SP**-tilan kuvausohjelma ( 59).

LISÄSUODATIN

Valitse **Adv.**-tilan ( 62) lisäsuodatin.

AF/MF-ASETUS

Säädä tarkennusasetuksia.

TARKENNUSALUE

Valitse tarkennusalue automaattitarkennusta, manuaalitarkennusta ja tarkennuksen zoomausta varten ( 69).

TARKENNUSTILA

Valitse tapa, jolla kamera tarkentaa ( 65).

AUTOFOKUS TILA

Valitse tarkennustilojen  ja  AF-tila ( 67).



SULKIM./TARKENN. ENSIS.

Valitse, miten kamera tarkentaa tarkennustilassa **AF-S** (RF-S) tai **AF-C** (RF-C).

Valinta	Kuvaus
SULJIN	Sulkimen laukaisu on etusijalla tarkennukseen nähden. Kuvia voidaan ottaa, vaikka kamera ei ole tarkennettuna.
TARKENNUS	Tarkennus on etusijalla sulkimen laukaisuun nähden. Kuvia voidaan ottaa vain, kun kamera on tarkennettuna.

AF+MF

Jos **PÄÄLLÄ** on valittu tarkennustilassa **RF-S**, tarkennusta voi säätää käsin kiertämällä tarkennusrengasta, kun laukaisinta pidetään painettuna puoliväliin.

Asetusvalinnat	
PÄÄLLÄ	POIS
 <p>Objektiivit, joissa on tarkennusetäisyyden osoitin, on asetettava manuaalitarkennustilaan (MF), ennen kuin tätä asetusta voidaan käyttää. Kun MF valitaan, tarkennusetäisyyden osoitin poistuu käytöstä. Aseta tarkennusrengas tarkennusetäisyyden osoittimen keskelle, sillä kameras tarkennus voi epäonnistua, jos rengas on asetettu äärettömään tai pienimmälle tarkennusetäisyydelle.</p>	
 <p>Tarkennuspiikkiä voidaan käyttää tarkennuksen tarkistamiseen. Ota tarkennuspiikki käyttöön valitsemalla TARKENNUSPIIKIN KOROSTUS kohtaan MF MF-APU.</p>	

AF+MF -tarkennuksen zoomaus

Kun **PÄÄLLÄ** on valittu kohtaan **NÄYTTÖASETUKSET > TARKEN. TARKISTUS** ja **YKSI PISTE** on valittu kohtaan **AUTOFOKUS TILA**, tarkennuksen zoomausta voidaan käyttää valitun tarkennusalueen lähentämiseksi.

KASV./SILMIEN TUNN. ASETUS

Älykäs kasvojentunnistus asettaa tarkennuksen ja valituksen kasvoihin, jotka ovat missä tahansa kohdassa kuvaa, mikä estää kameraa tarkentamasta taustaan ryhmämuotokuvissa. Valitse muotokuvakohtetta korostaviin kuviin. Kasvojentunnistus toimii kamerasen ollessa pysty- tai vaakasennossa; jos kasvot havaitaan, ne ilmaistaan vihreällä reunuksella. Jos kuvassa on useammat kuin yhdet kasvot, kamera valitsee lähimpänä keskustaa oleva kasvot; muut kasvot ilmaistaan valkoisilla reunuksilla. Voit myös valita tunnistaako ja tarkentaako kamera silmiin, kun älykäs kasvojentunnistus on päällä. Valitse seuraavista asetuksista:

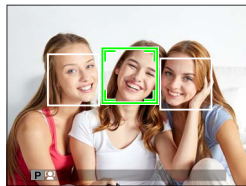

Valinta	Kuvaus
KASV. PÄÄL./SILMÄT POIS	Vain älykäs kasvojentunnistus.
KASV. PÄÄL./SILMÄT AUTO	Kamera valitsee automaattisesti kumpaan silmään se tarkentaa, kun kasvot havaitaan.
KASV.PÄÄL/OIKEA SILMÄ	Kamera tarkentaa älykkäällä kasvojentunnistuksella havaittujen kohteiden oikeaan silmään.
KASV.PÄÄL/VASEN SILMÄ	Kamera tarkentaa älykkäällä kasvojentunnistuksella havaittujen kohteiden vasempaan silmään.
KASV.POIS/SILMÄT EI	Älykäs kasvojentunnistus ja silmien ensisijaisuus pois päältä.

❗ Joissain tiloissa kamera saattaa asettaa valituksen koko kuvalle eikä niinkään muotokuvakohteelle.

Jos kohde liikkuu laukaisinta painettaessa, kasvot eivät välttämättä ole vihreällä reunuksella merkityllä alueella, kun kuva otetaan.

👤 Jos kamera ei pysty tunnistamaan kohteen silmiä, koska ne ovat hiusten, lasien tai muiden kohteiden peitossa, kamera tarkentaa sen sijaan kasvoihin.

ENNEN AF:ÄÄ

Jos **PÄÄLLÄ** on valittu, kamera jatkaa tarkennuksen säätämistä myös silloin, kun suljinpainiketta ei ole painettu puoleenväliin. Huomaa, että tämä lisää akun kulutusta.

Asetusvalinnat	
PÄÄLLÄ	POIS

AF-APUVALO

Jos **PÄÄLLÄ** on valittu, AF-apuvalo syttyy avustamaan automaattitarkennusta.



Asetusvalinnat	
PÄÄLLÄ	POIS

 Tarkennusapuvalo kytkeytyy pois päältä automaattisesti, kun **POIS** on valittu asetusvalikon kohtaan  **ÄÄNI JA SALAMA**.

Joissain tilanteissa kamera ei välttämättä pysty tarkentamaan AF-apuvalon avulla. Jos kamera ei pysty tarkentamaan, yritä lisätä etäisyyttä kohteeseen.

Vältä AF-apuvalon kohdistamista suoraan kohteen silmiin.

 LAUKAISUVAIHTOEHTO

Valitse tapa, jolla laukaisinpainike toimii, kun kuvaustilaksi on valittu  **4K** >  **4K-LAUKEAMA**.

Valinta	Kuvaus
PÄÄLLÄ PAINETTAESSA	Kuvat otetaan laukaisimen ollessa painettuna.
PÄÄLLÄ/POIS -KYTKIN	Kuvaaminen alkaa, kun laukaisinta painetaan, ja päättyy, kun painiketta painetaan uudelleen.
EN. TAL.	Kamera aloittaa kuvien tallentamisen muistipuskuriin, kun laukaisinpainike painetaan puoliväliin. Kun laukaisinpainike painetaan alas, kamera siirtää edellisen sekunnin aikana otetut kuvat muistikortille ja jatkaa kuvaamista, kunnes laukaisinpainike vapautetaan.

ISO HERKKYYS

Säädä kameran valoherkkyyttä.

Valinta	Kuvaus
AUTO1 AUTO2 AUTO3	Herkkyyttä säädetään automaattisesti kuvausolojen mukaan. Valitse peruserkkyys, maksimierkkyys ja lyhin suljinaika kohtiin AUTO1 , AUTO2 ja AUTO3 .
12800–200	Säädä herkkyyttä käsin. Valittu arvo näkyy näytöllä.
H (25600/51200), L (100)	Valitse erikoistilanteissa. Huomaa, että laikkuisuutta voi esiintyä kuvissa, jotka on otettu asetuksella H , kun taas L pienentää dynamiikka-aluetta.



Herkkyys ei nolaudu, kun kamera sammutetaan.

Jos kuvien laaduksi on valittu **RAW**, kuvat, jotka otetaan, kun **ISO HERKKYYS**-asetukseksi on valittu **L**, tallennetaan herkkyydellä ISO 200, kun taas kuvat, jotka otetaan **H**-asetuksella, tallennetaan herkkyydellä ISO 12800.

Herkkyden säätäminen

Suuria arvoja voidaan käyttää vähentämään epätarkkuutta heikossa valaistuksessa, kun taas pienemmät arvot mahdollistavat pidemmät suljinajat tai suuremmat aukot kirkaassa valossa; huomaa kuitenkin, että suurilla herkkyyksillä otetuissa kuvissa saattaa esiintyä laikkuisuutta.

AUTO

Valitse peruserkkyys, maksimierkkyys ja lyhin suljinaika kohtiin **AUTO1**, **AUTO2** ja **AUTO3**. Oletusasetukset esitetään alla.

Kohde	Vaihtoehdot	Oletus		
		AUTO1	AUTO2	AUTO3
OLETUSERKKYYS	6400–200	200		
MAKS. HERKKYYS	6400–400	800	1600	3200
LYHIN SULJINAIKA	$\frac{1}{500}$ – $\frac{1}{4}$ SEK, AUTOM	AUTOM		

Kamera valitsee herkkyyden automaattisesti oletus- ja maksimiarvojen väliltä; herkkyyttä nostetaan oletusarvoa suuremmaksi vain, jos optimaaliseen valotukseen vaadittava suljinaika olisi pidempi kuin arvo, joka on valittu kohtaan **LYHIN SULJINAIKA**.



Jos kohtaan **OLETUSERKKYYS** valittu arvo on suurempi kuin kohdan **MAKS. HERKKYYS**, **OLETUSERKKYYS** asetetaan arvoksi, joka on valittu kohtaan **MAKS. HERKKYYS**.

Kamera saattaa valita suljinaikoja, jotka ovat pidempiä kuin **LYHIN SULJINAIKA**, jos kuvista tulisi alivalottuneita arvolla, joka on valittu kohtaan **MAKS. HERKKYYS**. Jos **AUTOM** on valittu kohtaan **LYHIN SULJINAIKA**, kamera valitsee automaattisesti lyhimmän suljinajan vastaamaan suurin piirtein objektiivin polttovälin käänteislukua sekunneissa (jos objektiivin polttoväli on esimerkiksi 50 mm, kamera valitsee lyhimmän suljinajan lähellä arvoa $\frac{1}{50}$ s). Kuvanvakautukseen valittu asetus ei vaikuta lyhimpään suljinaikaan.



KUVAKOKO

Valitse valokuvien tallennuksessa käytettävä kuvakoko ja kuvasuhde.

Valinta	Kuvakoko	Valinta	Kuvakoko	Valinta	Kuvakoko
L 3:2	6000 × 4000	L 16:9	6000 × 3376	L 1:1	4000 × 4000
M 3:2	4240 × 2832	M 16:9	4240 × 2384	M 1:1	2832 × 2832
S 3:2	3008 × 2000	S 16:9	3008 × 1688	S 1:1	2000 × 2000



KUVAKOKO ei nollaudu, kun kamera sammutetaan tai kun toinen kuvaustila valitaan.

Kuvasuhde

Kuvat, joiden kuvasuhde on 3:2, on samat mittasuhteet, kuin 35-millisen filmin kuvilla, kun taas kuvasuhde 16:9 on sopiva näytettäväksi High Definition (HD) -laitteissa. Kuvat, joiden kuvasuhde on 1:1 ovat neliön muotoisia.



KUVAN LAATU

Valitse tiedostomuoto ja pakkaussuhde. Valitse **FINE** tai **NORMAL** tallentaaksesi JPEG-kuvia, **RAW** tallentaaksesi RAW-kuvia tai **FINE+RAW** tai **NORMAL+RAW** tallentaaksesi sekä JPEG- että RAW-kuvia. **FINE** ja **FINE+RAW** käyttävät pienempää JPEG-pakkaussuhdetta laadukkaampiin JPEG-kuviin, kun taas **NORMAL** ja **NORMAL+RAW** käyttävät suurempaa JPEG-pakkaussuhdetta tallennettavissa olevien kuvien lukumäärän kasvattamiseen.

Fn-painike

RAW-kuvanlaadun voi ottaa käyttöön tai pois käytöstä yksittäisessä kuvassa valitsemalla **Fn**-painikkeen tehtäväksi asetuksen **RAW** (📖 162). Jos kuvanlaadun asetuksena on JPEG-asetus, **Fn**-painikkeen painaminen ottaa väliaikaisesti käyttöön vastaavan JPEG+RAW-asetuksen. Jos nykyisenä asetuksena on JPEG+RAW-asetus, **Fn**-painikkeen painaminen ottaa väliaikaisesti käyttöön vastaavan JPEG-asetuksen, kun taas jos **RAW** on valittuna, **Fn**-painikkeen painaminen ottaa väliaikaisesti käyttöön asetuksen **FINE**. Kuvan ottaminen tai **Fn**-painikkeen painaminen uudelleen palauttaa käyttöön aiemman asetuksen.

D-Ring DYNAMIIKKA-ALUE

Sääda kontrastia. Valitse pienempiä arvoja kasvattaaksesi kontrastia sisätiloissa tai pilvisessä säässä kuvattaessa ja suurempia arvoja vähentääksesi huippuvaloalueiden ja varjojen yksityiskohtien katoamista jyrkkäkontrastisia kohteita kuvattaessa. Korkeita arvoja suositellaan näkymiin, jotka sisältävät sekä auringonvaloa että tummia varjoja, ja jyrkkäkontrastisiin kohteisiin, joihin kuuluvat auringonvalon heijastuminen vedessä, kirkkaasti valaistut syksyn lehdet, sinistä taivasta vasten otettavat muotokuvat ja valkoiset kohteet tai valkoiseen pukeutuneet ihmiset. Huomaa kuitenkin, että korkeilla arvoilla otetuissa kuvissa voi esiintyä laikkuisuutta.

Asetusvalinnat**AUTO****☺100 100%****☺200 200%****☺400 400%**

Jos **AUTO** on valittuna, kamera valitsee automaattisesti joko **☺100 100%** tai **☺200 200%** kohteen ja kuvaolosuhteiden mukaan. Suljinaika ja aukko näytetään, kun laukaisin painetaan puoleenväliin.

☺200 200% on käytettävissä herkkyksillä ISO 400 ja yli, **☺400 400%** herkkyksillä ISO 800 ja yli.

FILMSIMULAATIO

Simuloi erilaisten filmien, kuten mustavalkoisen, vaikutusta (värisuotimilla tai ilman). Valitse väripaletti kohteen ja luovan tarkoituksen mukaan.

Valinta	Kuvaus
 PROVIA/PERUS	Normaali värintoisto. Sopii monenlaisille kohteille muotokuvista maisemiin.
 Velvia/VÄRIKYLLÄINEN	Luontokuvaukseen sopiva kylläisten värien suurikontrastinen valikoima.
 ASTIA/PEHMEÄ	Parantaa muotokuvissa ihonsävyille käytettävissä olevaa sävyvalikoimaa säilyttäen samalla taivaan kirkaansiniset sävyt päivänvalossa. Suositellaan ulkona otettaviin muotokuviiin.
 CLASSIC CHROME	Pehmeä väri ja varjojen korostettu kontrasti tuottavat rauhallisen vaikutelman.
 PRO Neg. Hi	Tarjoaa hiukan enemmän kontrastia kuin  (PRO Neg. Std) . Suositellaan ulkona otettaviin muotokuviiin.
 PRO Neg. Std	Pehmeäsävyinen paletti. Ihonväreille käytettävissä olevien sävyjen valikoimaa parannetaan, jonka ansiosta tämä on hyvä vaihtoehto studiossa otettaviin kuviin.
 MUSTAVALKOINEN	Ota tavallisia mustavalkoisia kuvia.
 MUSTAVALK. + K-SUODATIN	Ota mustavalkokuvia hieman jyrkennetyllä kontrastilla. Tämä asetus myös pehmentää hieman taivaan kirkkautta.
 MUSTAVALK. + P-SUODATIN	Ota mustavalkokuvia jyrkennetyllä kontrastilla. Tämä asetus myös pehmentää taivaan kirkkautta.
 MUSTAVALK. + V-SUODATIN	Pehmennä ihon sävyjä mustavalkoisissa muotokuvissa.
 SEEPIA	Ota seepiansävyisiä kuvia.



 Filmisimulaatioasetuksia voidaan yhdistää sävy- ja terävyysasetuksiin.

Lisätietoja löydät osoitteesta:

<http://fujifilm-x.com/en/x-stories/the-world-of-film-simulation-episode-1/>

ELOK.SIMUL.HAARUK.

Valitse kolme filminsimulaation tyyppiä, joita käytetään filminsimulaation haarukoinnissa ( 86, 106).

Asetusvalinnat		
 STD PROVIA/PERUS	 Velvia/VÄRIKYLÄINEN	 ASTIA/PEHMEÄ
 CLASSIC CHROME	 PRO Neg. Hi	 PRO Neg. Std
 MUSTAVALKOINEN	 MUSTAVALK. + K-SUODATIN	 MUSTAVALK. + P-SUODATIN
 MUSTAVALK. + V-SUODATIN		 SEPIA

ITSELAUKAISIN

Käytä ajastinta, kun otat ryhmäkuvia tai omakuvia, estääksesi kameran tärhtämisestä johtuvan epätarkkuuden tai laukaistaksesi sulkimen automaattisesti valittujen ehtojen täytyessä ( 81).

INTERVALLIAJASTINKUVAUS

Määritä kamera ottamaan kuvia automaattisesti ennalta asetetuin aikavälein. Ajustetulla kuvauksella otetut kuvat voidaan haluttaessa liittää yhteen ja luoda aikaviivevideo.

- 1 Siirrä kohdistus kuvausvalikon komennolle

 **INTERVALLIAJASTINKUVAUS** ja paina **MENU/OK**-painiketta.

- 2 Käytä valitsinta valitaksesi intervallin ja kuvien lukumäärän. Jatka painamalla **MENU/OK**.

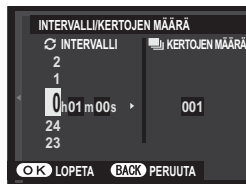

- 3 Siirrä kohdistus yhdelle seuraavista tallennustavoista ja valitse **MENU/OK**.

- **VALOKUVA**: jokainen valokuva tallennetaan erikseen.
- **VALOKUVA+INTERVAL.VIDEO**: jokainen kuva tallennetaan erikseen, minkä lisäksi koko sekvenssi tallennetaan aikaviivevideona.



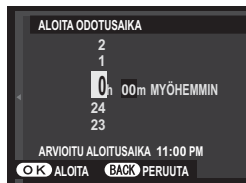

 Aikaviivevideon kuvakoko ja -nopeus voidaan valita ennen kuvaamisen aloittamista käyttämällä  **INTERVALLIVIDEO-TILA**-toimintoa.

- 4 Valitse aloitusaika valitsimella ja paina sitten **MENU/OK**.



5 Kuvaus alkaa automaattisesti.



 Intervallijastettu kuvaus ei ole käytettävissä suljinajoilla **B** (aikavalotus) tai HDR,  (4K) eikä panoraamakuvauksessa eikä päällekkäisvalotusta käyttävässä kuvauksessa. Sarjakuvauksissa otetaan vain yksi kuva joka kerta, kun laukaisin laukaistaan.











 Jalustan käyttöä suositellaan.

Tarkista akun varaustaso ennen aloittamista. Suosittelemme käyttämään lisävarusteena saatavaa AC-9V-vaihtovirtasovitinta ja CP-W126-tasavirtaliitintä.

Näyttö voi sammua kuvien välillä ja syttyä muutamaa sekuntia ennen seuraavan kuvan ottamista. Näyttö voidaan aktivoida milloin tahansa painamalla laukaisinta.

INTERVALLIVIDEO-TILA

Valitse aikaviivevideoiden tallennuksessa käytettävä kuvakoko ja -taajuus.

Valinta	Kuvakoko	Kuvataajuus
 2160/30P ¹	3840 × 2160 (4K)	30 fps
 2160/15P ¹		15 fps
 1080/59.94P	1920 × 1080 (Full HD)	59,94 fps
 1080/50P		50 fps
 1080/24P		24 fps
 1080/23.98P		23,98 fps
 720/59.94P	1280 × 720 (HD)	59,94 fps
 720/50P		50 fps
 720/24P		24 fps
 720/23.98P		23,98 fps

¹ Käytä kameralla katsottavien aikaviivevideoiden tallentamiseen vähintään UHS-nopeusluokan 3 muistikorttia.

WB VALKOTASAPAINO

Valitse valonlähdettä vastaava valkotasapainoasetus saadaksesi kuviin luonnolliset värit (📖 77).

Color VÄRI

Säädä värikylläisyyttä. Valitse 5:stä vaihtoehdosta välillä +2 ja -2.

Asetusvalinnat				
+2	+1	0	-1	-2

Sharp TERÄVYYS

Terävöitä tai pehmennä ääriviivoja. Valitse 5:stä vaihtoehdosta välillä +2 ja -2.

Asetusvalinnat				
+2	+1	0	-1	-2

Hi-Fi VAALEIDEN SÄVY

Säädä huippuvaloalueiden ulkonäköä. Valitse 5:stä vaihtoehdosta välillä +2 ja -2.

Asetusvalinnat				
+2	+1	0	-1	-2

TUMMIEN SÄVY

Säädä varjojen ulkonäköä. Valitse 5:stä vaihtoehdosta välillä +2 ja -2.

Asetusvalinnat				
+2	+1	0	-1	-2

KOHINANVAIMENNUS

Vähennä suurella herkkyydellä otetuissa kuvissa esiintyvää kohinaa. Valitse 5:stä vaihtoehdosta välillä +2 ja -2.

Asetusvalinnat				
+2	+1	0	-1	-2

PITKÄ VAL., KOH. VAIM

Valitse **PÄÄLLÄ** vähentääksesi laikkuisuutta pitkillä valotusajoilla.

Asetusvalinnat	
PÄÄLLÄ	POIS

AE-HAARUK ASETUS

Säädä valotuksen haarukoinnin asetuksia ( 86).

RUUTU/VAIHE-ASETUS

Valitse haarukointijaksossa olevien kuvien määrä (**KUVAA**) ja valotuksen määrä, joka vaihtelee jokaisen kuvan mukaan (**VAIHE**).

1 RUUTU / JATKUVA

Valitse, otetaanko haarukointijakson kuvat yksi kerrallaan (**1 RUUTU**) vai yhdessä sarjassa (**JATKUVA**).

JÄRJESTYS-ASETUS

Valitse, missä järjestyksessä kuvat otetaan.

Valinta	Kuvaus
0 → + → -	Ensimmäinen kuva otetaan käyttämällä nykyisiä valotusasetuksia, minkä jälkeen valotuksen korjausta muutetaan seuraavien kuvien aikana edeten suurimmasta arvosta pienimpään.
0 → - → +	Ensimmäinen kuva otetaan käyttämällä nykyisiä valotusasetuksia, minkä jälkeen valotuksen korjausta muutetaan seuraavien kuvien aikana edeten pienimmästä arvosta suurimpaan.
- → 0 → +	Kuvaus etenee järjestyksessä pienimmästä arvosta suurimpaan.
+ → 0 → -	Kuvaus etenee järjestyksessä suurimmasta arvosta pienimpään.

KOSKETUSNÄYTTÖTILA

Valitse, ovatko kosketusohjaimet käytettävissä tarkennusalueen valinnassa, tai vapauta suljin ( 14).

KOSKETUSZOOM

Ota digitaalinen kosketuszoomi käyttöön ( 17).

LENS SOVITTIMEN AS.

Säädä M-liitännällä varustetun objektiivin asetuksia käyttäen valinasta FUJIFILM M MOUNT ADAPTER.

Polttovälin valitseminen

Jos objektiivin polttoväli on 21, 24, 28 tai 35 mm, valitse vastaava asetus

LENS SOVITTIMEN AS. -valikosta.

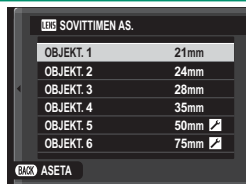

Valitse muille objektiiveille asetus 5 tai 6 näyttääksesi oikealla olevan valikon, paina valitsinta oikealle näyttääksesi polttovälin asetukset ja käytä valitsinta syöttääksesi polttovälin.



Vääristymän korjaus

Valitse joko **VOIMAKAS**, **KESKITASO** tai **HEIKKO** korjataksesi **TYNNYRI**- tai **NEULATYNNY**-vääristymää.



Värisävyn korjaus

Kuvan keskustan ja reunojen välistä värisävyyden vaihtelua voi säätää erikseen kullekin kulmalle.

Käytä värisävyn korjausta noudattamalla alla olevia vaihteita.

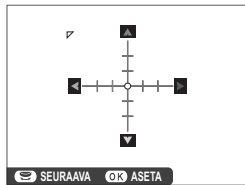

- 1 Kierrä sivukomentokiekkoa valitaksesi nurkan. Valittu nurkka ilmaistaan kolmiolla.
- 2 Käytä valitsinta sävyjen säätämiseen, kunnes keskiosan ja valitun nurkan välillä ei ole enää havaittavaa sävyeroa. Paina valitsinta vasemmalle tai oikealle säätääksesi värejä syaani-punainen-akselilla. Paina valitsinta ylös tai alas säätääksesi värejä sininen-keltainen-akselilla.

 Määritä tarvittava määrä säätämällä värisävyyden korjausta samalla, kun otat kuvia sinisestä taivaasta tai harmaasta paperiarkista.

Reunojen valaistuksen korjaus

Valitse arvo väliltä -5 – $+5$. Positiivisen arvon valinta kasvattaa reunojen valaistusta, kun taas negatiivisen arvon valinta vähentää reunojen valaistusta. Positiivisia arvoja suositellaan vintage-objektiveille; negatiiviset arvot luovat vaikutelman antiikkilinsillä tai neulansilmäkameralla otetusta kuvasta.



 Määritä tarvittava määrä säätämällä reunojen valaistusta samalla, kun otat kuvia sinisestä taivaasta tai harmaasta paperista.

KUVAA ILMAN OBJEKTIIVIA

Valitse **PÄÄLLÄ**, jotta laukaisin otetaan käyttöön, kun objektiivia ei ole kiinnitetty.

Asetusvalinnat	
PÄÄLLÄ	POIS

MF-APU



Valitse, miten tarkennus näytetään manuaalitarkennustilassa.

Valinta	Kuvaus
VAKIO	Tarkennus näytetään normaalisti.
TARKENNUSPIIKIN KOROSTUS	Kamera korostaa suurikontrastiset ääriiviivat. Valitse väri ja piikin taso.



VALOTUKSEN MITTAUS

Valitse, miten kamera mittaa valotuksen.

 Valittu asetus astuu voimaan vasta, kun asetukseen **AF/MF-ASETUS > KASV./SILMIEN TUNN. ASETUS** on valittu **POIS**.

Tila	Kuvaus
 MONIPISTE	Kamera määrittää valotuksen hetkessä analysoimalla sommittelun, värin ja kirkkauden jakautumisen. Suositellaan useimmissa tilanteissa.
 PISTE	Kamera mittaa valaistusolosuhteet kuvan keskellä olevalta alueelta, jonka koko vastaa 2 % koko kuva-alasta. Suositellaan, kun kohde on taustavalaistu, ja muissa tilanteissa, joissa tausta on paljon kirkkaampi tai tummempi kuin pääkohde.
 KESKIJARVO	Valotus asetetaan koko kuva-alan keskiarvon mukaiseksi. Tuottaa yhdenmukaisen valotuksen useille samassa valaistuksessa otettaville kuville, ja on erityisen tehokas kuvattaessa maisemia ja mustaan tai valkoiseen pukeutuneiden henkilöiden muotokuvia.

PISTE-AE:N JA TARK. KYTK.

Valitse **PÄÄLLÄ** mitataksesi nykyisen tarkennuskehyyksen, kun **YKSI PISTE** on valittu kohtaan  **AF/MF-ASETUS > AUTOFOKUS TILA** ja **PISTE** on valittu kohtaan  **VALOTUKSEN MITTAUS**.

Asetusvalinnat

PÄÄLLÄ

POIS

SALAMA ASETUKSET

Säädä salama-asetuksia.

SALAMATILA

Valitse salamatila ( 94).

SALAMAKORJAUS

Säädä salaman kirkkautta. Valitse arvo väliltä +2 EV ja -2 EV. Huomaa, että tulos ei välttämättä ole toivotunlainen, sillä lopputulos riippuu kuvausolosuhteista ja etäisyydestä kohteeseen.

Asetusvalinnat

+2 | +1½ | +1½ | +1 | +¾ | +½ | ±0 | -½ | -¾ | -1 | -1½ | -1½ | -2

PUNASILM. POISTO

Valitse **PÄÄLLÄ** poistaaksesi salaman aiheuttaman punasilmävaikutuksen.

Asetusvalinnat

PÄÄLLÄ

POIS

 Punasilmäisyyden vähentäminen tehdään vain, kun kasvot tunnistetaan.









Punasilmäisyyden poistoa ei voi käyttää RAW-kuviin.

VIDEOASETUKSET

Säädä videokuvauksen asetuksia.

VIDEOTILA









Valitse videotallennuksessa käytettävä kuvakoko ja -taajuus.

Valinta	Kuvakoko	Kuvataajuus
 2160/15P ¹	3840 × 2160 (4K)	15 fps
 1080/59.94P	1920 × 1080 (Full HD)	59,94 fps
 1080/50P		50 fps
 1080/24P		24 fps
 1080/23.98P		23,98 fps
 720/59.94P		1280 × 720 (HD)
 720/50P	50 fps	
 720/24P	24 fps	
 720/23.98P	23,98 fps	

1 Käytä kameralla katsottavien aikaviivevideoiden tallentamiseen vähintään UHS-nopeusluokan 3 muistikorttia.

HD-SUURNOPEUSVIDEO

Tallenna hidastettuna toistettavia korkean kuvataajuuden teräväpiirtovideoita, jolloin nopeasti liikkuvat kohteet tai paljaalle silmälle liian nopeasti ohi vilahtavat yksityiskohdat muuttuvat nähtäväksi: pesäpallomailan heilahdus, kiitävät hyönteiset tai nopeasti virtaava vesi.

Valinta	Kuvaus
1.6x  59.94P  100P	Tallenna HD-laatuista (1280 × 720) teräväpiirtovideoita 1,6-, 2-, 3,3- tai 4-kertaisella nopeudella ja kuvataajuudella 100 kuvaa sekunnissa. Videot toistetaan vastaavasti nopeuksilla $\frac{1}{16}$, $\frac{1}{2}$, $\frac{1}{33}$ tai $\frac{1}{4}$.
2x  50P  100P	
3.3x  29.97P  100P	
4x  25P  100P	
OFF	Nopea tallennus pois päältä.

 Nopeutetut videot tallennetaan pienellä kuvakoolla ilman ääntä. Tarkennuksen, valotuksen, zoomauksen ja valkotasapainon arvoina käytetään niitä, jotka ovat voimassa tallennuksen alkaessa. Heikossa valossa kuvatavat videot voivat korkeiden tallennusnopeuksien vuoksi alivalottua, mistä syystä on suositeltavaa kuvata ulkona päivänvalossa tai kirkkaasti valaistuilla paikoilla. Nopeutetut videot voidaan haluttaessa näyttää tietokoneella myös hidastettuina.

VIDEON HERKKYYS

Valitse videon tallennuksen herkkyydeksi **AUTO** tai asetus väliltä ISO 400 ja 6400.

 Tämä asetus ei vaikuta valokuviin.

TARKENNUSTILA

Valitse videoiden tallennuksessa käytettävä tarkennustila.

Valinta	Kuvaus
MAN. TARKENNUS	Tarkenna käsin.
JATKUVA AF	Kamera tarkentaa AF-C:n avulla.
YKSITTÄINEN AF	Kamera tarkentaa AF-S:n avulla.

AUTOFOKUS TILA

Valitse, kuinka kamera valitsee tarkennuspisteen videotallennuksessa.

Valinta	Kuvaus
MONIPISTE	Automaattinen tarkennuspisteen valinta.
ALUE	Kamera tarkentaa valitulla tarkennusalueella olevaan kohteeseen.

HDMI-LÄHDÖN INFONÄYTTÖ

Jos **PÄÄLLÄ** on valittu, HDMI-laitteet, joihin kamera on yhdistetty, peilaavat kameran näytöllä olevia tietoja.

Asetusvalinnat	
PÄÄLLÄ	POIS

4K ELOKUVAN LÄHTÖ

Valitse kohde 4K-videoille, jotka on kuvattu kameran ollessa liitettyinä HDMI-tallentimeen tai muuhun 4K:ta tukevaan laitteeseen.

Valinta	Kuvaus
 SD KORTT	4K-videot tallennetaan kameran muistikortille ja lähetetään HDMI-laitteelle 4K:na.
HDMI	4K-videot lähetetään HDMI-laitteelle 4K:na. Kamera ei tallenna 4K-videoita muistikortille.

HDMI-TALLENNUKSEN HALLINTA

Valitse, lähettääkö kamera elokuvan aloitus- ja lopetussignaalit HDMI-laitteelle, kun videon tallentaminen aloitetaan ja lopetetaan painamalla -painiketta (videon tallentaminen).

Asetusvalinnat	
PÄÄLLÄ	POIS

MIC-TASON SÄÄTÖ

Säädi sisäisten ja ulkoisten mikrofoniin tallennustaso.

Asetusvalinnat			
4	3	2	1





MIC/KAUKOLAUKAISU

Määritä, onko mikrofoniin/kaukolaukaisimen liitännään kytketty laite mikrofoni vai kaukolaukaisin.

Asetusvalinnat	
 MIC	 KAUKOL

IS-TILA

Valitse jokin seuraavista kuvanvakautusasetuksista:

Valinta	Kuvaus
 JATKUVA+LIIKE	Kuvanvakautus päällä. Jos +LIIKE valitaan, kamera säättää suljinaikaa vähentääkseen liike-epäterävyyttä, kun liikkuva kohde havaitaan.
 JATKUVA	
 KUVAUS+LIIKE	Kuten yllä, mutta kuvanvakautusta käytetään vain silloin, kun laukaisin painetaan puoleenväliin (vain tarkennustila ) tai kun suljin laukaistaan. Jos +LIIKE valitaan, kamera säättää suljinaikaa vähentääkseen liike-epäterävyyttä, kun liikkuva kohde havaitaan.
 VAIN KUVAUS	
POIS	Kuvanvakautus pois päältä. Valitse tämä asetus käyttäessäsi jalustaa.

 **+LIIKE** ei vaikuta, kun herkkyys on asetettu tiettyyn arvoon, ja sitä ei välttämättä voi valita joillain muilla asetusyhdistelmillä. Vaikutus saattaa vaihdella valaistusolosuhteiden ja kohteen liikkumisnopeuden mukaan.

Tämä vaihtoehto on käytettävissä vain, jos objektiivi tukee kuvanvakautusta.

DIGIT. KUVAN VAKAAJA

Valitse otetaanko digitaalinen kuvanvakautus käyttöön elokuvan tallennuksen aikana.

Asetusvalinnat	
PÄÄLLÄ	POIS

LANGATON TIEDONS.

Muodosta yhteys älypuheliini, joissa on uusin FUJIFILM Camera Remote -sovelluksen versio. Älypuhelimella voit selata kamerassa olevia kuvia, ladata valitsemasi kuvat, kauko-ohjata kameraa tai kopioida sijaintitiedot kameraan.



Lataa sovellukset ja katso lisätietoja osoitteesta:
http://app.fujifilm-dsc.com/en/camera_remote/

SULKIMEN TYYPI

Valitse sulkimen tyyppi. Valitse elektroninen suljin mykistääksesi suljinäänen.

Valinta	Kuvaus
MS MEKAANINEN SULJIN	Ota kuvia mekaanisella sulkimella.
ES ELEKTRONINEN SULJIN	Ota kuvia elektronisella sulkimella.
MS MEKAANINEN+ ES ELEKTRONINEN	Kamera valitsee sulkimen tyypin kuvausolojen mukaan.



Kun elektronista suljinta käytetään, liikkuvista kohteista ja käsivaralla sekä nopeilla suljinnopeuksilla otetuissa kuvissa voi näkyä vääristymiä, kun taas loisteputkivalossa tai muussa välkkyvässä tai epätasaisessa valaistuksessa otetuissa kuvissa voi näkyä juovittumista ja sumentumia. Kun otat kuvia niin, että suljin on hiljennetty, ota huomioon kohteesi kuvaoikeudet ja oikeus yksityisyyteen.



Kun elektronista suljinta käytetään, salama poistuu käytöstä, herkkyys rajoitetaan arvoihin ISO 12800–200, eikä pitkän valotusajan kohinan vähennyksellä ole vaikutusta.

ELEKTR. ZOOMIN ASETUS

Ota käyttöön sähköinen zoom, kun LCD-näyttöä käännetään 180 astetta, valitsemalla **PÄÄLLÄ**. Zoomausta voidaan säätää kiertämällä sivukomentokiekkoa.

Asetusvalinnat**PÄÄLLÄ****POIS**

Toisto ja toistovalikko

7

Toistonäyttö

Tässä osassa luetellaan ilmaisimet, jotka voivat näkyä toiston aikana.

! Tilanteen havainnollistamiseksi näytöt näytetään kaikki ilmaisimet valaistuna.

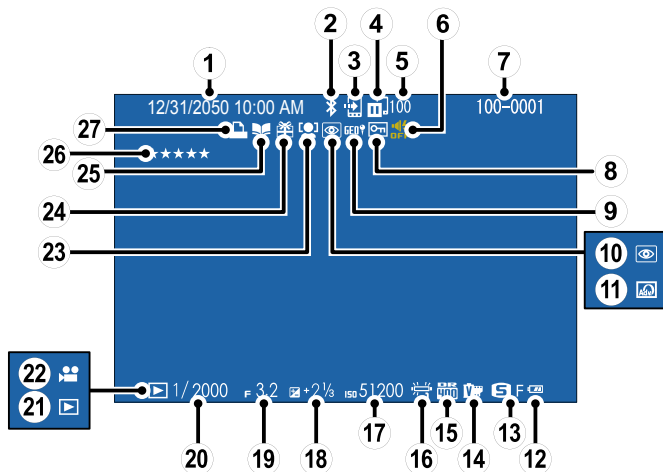

① Päivämäärä ja kellonaika	31, 142	⑭ Filminsimulaatio.....	106
② Bluetooth PÄÄLLÄ/POIS.....	152	⑮ Dynamiikka-alue.....	105
③ Kuvansiirron järjestys.....	129	⑯ Valkotasapaino.....	110
④ Kuvien siirtotila.....	129	⑰ Herkkyys	102
⑤ Lähetettäväksi valittujen kuvien määrä	129	⑱ Valotuskorjaus.....	75
⑥ Äänen ja salaman ilmaisim.....	143	⑲ Aukko	49, 52, 53
⑦ Kuvan numero.....	150	⑳ Suljinaika.....	49, 50, 53
⑧ Suojattu kuva.....	135	㉑ Toistotilan ilmaisim.....	38
⑨ Sijaintitiedot.....	152, 154	㉒ Videokuvake.....	45
⑩ Punasilmäisyyden poiston ilmaisim.....	136	㉓ Kasvojen tunnistuksen ilmaisim.....	100
⑪ Lisäsuodatin.....	62	㉔ Lahjakuva	38
⑫ Akun taso.....	30	㉕ Albumiavustajan ilmaisim.....	137
⑬ Kuvan koko/laatu	103, 104	㉖ Arviointi.....	125
		㉗ DPOF-tulostusilmaisim.....	139

DISP/BACK-painike

DISP/BACK-painikkeella hallitaan ilmaisinten näkymistä toiston aikana.

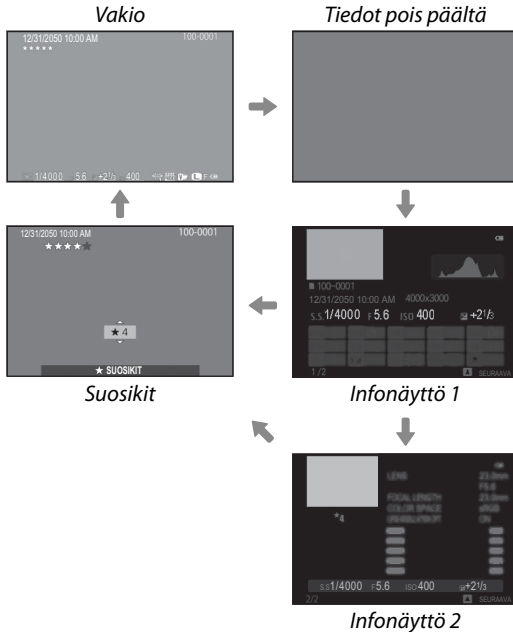
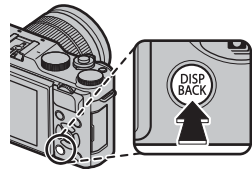

Suosikit: kuvien arvostelu

Kun haluat arvostella nykyisen kuvan, paina **DISP/BACK**-painiketta ja paina valitsinta ylös tai alas valitaksesi tähtien lukumäärän nollan ja viiden väliltä.

Tarkennuspisteen lähentäminen

Paina sivukomentokiekon keskustaa lähentääksesi tarkennuspisteeseen. Paina sivukomentokiekon keskustaa uudelleen palataksesi täyskuvantoistoon.

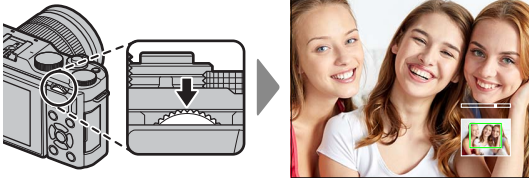

Kuvien katselu

Tässä osiossa on tietoa toiston zoomauksesta ja monikuvatoistosta.

Käytä sivukomentokiekkoa, kun haluat siirtyä täyskuvatoistosta toiston zoomaukseen tai monikuvatoistoon.

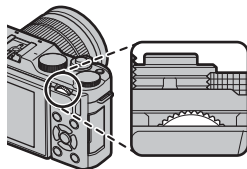

Täyskuvatoisto



Monikuvatoisto



Yhdeksän kuvan näkymä



Sadan kuvan näkymä

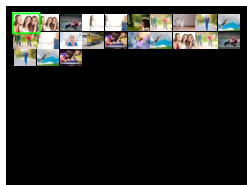

Toiston zoomaus



Keskitasen zoom





Suurin



Toiston zoomaus

Kierrä sivukomentokiekkoa lähentääksesi tai loitontaaksesi kuvia täyskuvatoistossa. Kun kuvaa on lähennetty, valitsimen avulla voi näyttää kuvan alueita, jotka eivät tällä hetkellä näy näytöllä. Lope- ta zoomaus painamalla **DISP/BACK**, **MENU/OK** tai sivukomentokiekon keskustaa.

 Suurin mahdollinen zoomaussuhde riippuu kohdassa  **KUVAKOKO** valitusta asetuksesta. Toiston zoomaus ei ole käytettävissä rajatuille kuville tai sellaisille kopioille, joiden koko on muutettu kokoon **640**.

Vierittäminen

Kun kuva on lähennetty, voit valitsimen avulla katsella kuvan alueita, jotka eivät tällä hetkellä näy näytössä.



Navigointi-ikkuna



Monikuvatoisto

Näyttääksesi useita kuvia kierrä sivukomentokiekkoa vasemmalle, kun kuva näkyy koko näytön kokoisena. Valitse sivukomentokiekol- la, montako kuvaa näytetään.

 Käytä valitsinta kuvien korostamiseen ja paina **MENU/OK** näyttääksesi ko- rostetun kuvan koko näytön kokoisena. Yhdeksän ja sadan kuvan näytöis- sä valitsimen painaminen ylös- tai alaspäin tuo näyttöön lisää kuvia.

Toistovalikko (/ /)

Sääda toistoasetuksia.



Toistovalikko tulee näkyviin, kun painat **MENU/OK**-painiketta toistotilassa. Valitse välilehdistä ,  tai .



KUVANSIIRRON JÄRJESTYS

Valitse yhdistettyyn älypuheliimeen tai tablettiin lähetettävät kuvat.

- 1 Valitse toistovalikosta  **KUVANSIIRRON JÄRJESTYS > VALITSE KUVAT.**
- 2 Siirrä kohdistus valokuville ja valitse tai poista valinta valitsemalla **MENU/OK**. Toista kunnes kaikki halutut kuvat on valittu.
- 3 Poistu toistoon valitsemalla **MENU/OK**.

 Jos kohdan  **YHTEYSASETUS > Bluetooth-ASETUKSET > Bluetooth PÄÄLLÄ/POIS** valintana on **PÄÄLLÄ**, lähettäminen käynnistyy pian toistoon poistumisen tai kameran sammuttamisen jälkeen.

 Kuvansiirron järjestyksissä voi olla enintään 999 kuvaa. Lähetettäväksi ei voi valita suojattuja kuvia, RAW-kuvia, "lahjakuvia" eikä videoita.

Kun **Fn**-painikkeeseen liitetty toiminto on **LANGATON TIEDONS.** ja kohdan  **YHTEYSASETUS > YLEISET ASETUKSET > PAINIKKEEN ASETUS** asetuksena on **LIITT./SIIRRON TIL.**, lähetettävät kuvat voidaan valita **Fn**-painikkeella. Poista kaikkien kuvien valinta valitsemalla **KUVANSIIRRON JÄRJESTYS** -kohtaan **NOLLAA JÄRJESTYS**. Lähetä kuvia sitä mukaa kuin niitä otetaan valitsemalla kohdan  **YHTEYSASETUS > Bluetooth-ASETUKSET > AUTOMAATTINEN KUVANSIIRTO** asetukseksi **PÄÄLLÄ**.

LANGATON TIEDONS.

Muodosta yhteys älypuheliini, jossa on uusi FUJIFILM Camera Remote -sovelluksen versio. Älypuhelimella voit selata kamerassa olevia kuvia, ladata valitsemasi kuvat, kauko-ohjata kameraa tai kopioida sijaintitiedot kameraan.



Lataa sovellukset ja katso lisätietoja osoitteesta:
http://app.fujifilm-dsc.com/en/camera_remote/

RAW MUUNNOS

RAW-kuvissa tiedot kamerasäätöistä tallennetaan erillään kamerasäätöjen tallentamista tiedoista. Kohdassa **RAW MUUNNOS** voit luoda RAW-kuvista JPEG-kopioita käyttäen sivulla 131 lueteltuja erilaisia säätövaihtoehtoja. Alkuperäinen kuva ei muutu, minkä vuoksi yhtä RAW-kuvaa voidaan käsitellä monin eri tavoin.

- 1 Kun RAW-kuva on näkyvässä, tuo toistovalikko näkyviin painamalla **MENU/OK**.
- 2 Siirrä kohdistus toistovalikon kohtaan **RAW MUUNNOS** työntämällä valitsinta ylös tai alas ja näytä asetukset painamalla **MENU/OK**-painiketta.



Nämä asetukset voi näyttää myös painamalla **Q**-painiketta toiston aikana.



- 3** Paina valitsinta ylös tai alas asetuksen korostamiseksi ja tuo asetusvaihtoehdot näkyviin painamalla valitsinta oikealle. Paina valitsinta ylös tai alas halutun vaihtoehdon korostamiseksi ja paina **MENU/OK** valitaksesi sen ja palataksesi asetusluetteloon. Toista tämä vaihe säätääksesi muita asetuksia.

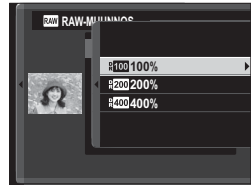

- 4** Paina **Q**-painiketta esikatsellaksesi JPEG-kopiota ja paina **MENU/OK** tallentaaksesi.

Asetukset, joita voidaan säätää muunnettaessa RAW-kuvia JPEG:ksi:

Asetus	Kuvaus
HEIJASTUSKUVAUSOLOS	Luo JPEG-kopio käyttäen kuvan ottamishetkellä voimassa olleita asetuksia.
PUSH/PULL-KÄSITTELY	Säädä valotusta.
DYNAMIIKKA-ALUE	Korosta valoalueiden yksityiskohtia luonnollisen kontrastin aikaansaamiseksi.
FILMINSIMULAATIO	Jäljittele erityyppisten filmien tehosteita.
VALKOTASAPAINO	Säädä valkotasapainoa.
VALKOTASAP. SIIRTO	Hienosäädä valkotasapainoa.
VÄRI	Säädä värikylläisyyttä.
TERÄVYYS	Terävöitä tai pehmennä ääri viivoja.
VAALEIDEN SÄVY	Säädä valoalueita.
TUMMIEN SÄVY	Säädä varjoja.
KOHINANVAIMENNUS	Käsittele kopiota laikkuisuuden vähentämiseksi.
VÄRIAVARUUS	Valitse väritoistoon käytettävä väriavaruus.

POISTA

Poista yksittäisiä kuvia, useita valittuja kuvia tai kaikki kuvat.



 *Poistettuja kuvia ei voida palauttaa.* Suojaa tärkeät kuvat tai kopioi ne tietokoneelle tai muulle tallennusvälineelle, ennen kuin jatkat.

Valinta	Kuvaus
KUVA	Poista kuvia yksi kerrallaan.
VALITUT KEHYKSET	Poista useita valittuja kuvia.
KAIKKI KUVAT	Poista kaikki suojaamattomat kuvat.

KUVA

- 1 Valitse toistovalikossa **KUVA** kohdassa **POISTA**.
- 2 Selaa kuvia painamalla valitsinta vasemmalle tai oikealle ja poista painamalla **MENU/OK** (vahvistusikkunaa ei näytetä). Toista muille poistettaville kuville.

VALITUT KEHYKSET

- 1 Valitse toistovalikossa **VALITUT KEHYKSET** kohdassa **POISTA**.
- 2 Korosta kuvia ja paina **MENU/OK** valitaksesi tai poistaaksesi valinnan (albumien ja tulostuspyyntöjen kuvat on merkitty kuvakkeella ). Valitut kuvat on merkitty valintamerkeillä ().
- 3 Kun toimenpide on valmis, paina **DISP/BACK**, jolloin vahvistusikkuna aukeaa.
- 4 Poista valitut kuvat korostamalla **OK** ja painamalla **MENU/OK**.

KAIKKI KUVAT

- 1 Valitse toistovalikossa **KAIKKI KUVAT** kohdassa **POISTA**.
- 2 Vahvistusikkuna tulee näkyviin; korosta **OK** ja paina **MENU/OK** poistaaksesi kaikki suojaamattomat kuvat.



Painikkeen **DISP/BACK** painaminen peruu poistamisen; huomaa, että kuvia, jotka on poistettu ennen painikkeen painamista, ei voi enää palauttaa.

Jos näyttöön tulee viesti, jonka mukaan valitut kuvat ovat osa DPOF-tulostuspyyntöä, poista kuvat painamalla **MENU/OK**.

RAJAUS

Luo nykyisestä kuvasta rajattu kopio.

- 1 Näytä haluamasi kuva.
- 2 Valitse toistovalikosta  **RAJAUS**.
- 3 Lähennä ja loitonna kuvaa sivukomentokiekolla ja vieritä kuvaa painamalla valitsinta ylös, alas, vasemmalle tai oikealle, kunnes näytöllä näkyy haluttu osa kuvasta.
- 4 Tuo vahvistusikkuna näkyviin painamalla **MENU/OK**.
- 5 Tallenna rajattu kopio erilliseen tiedostoon painamalla uudelleen **MENU/OK**.



Suuremmat rajaukset tuottavat suurempia kopioita; kaikkien kopioiden kuvasuhde on 3:2. Jos lopullisen kopion kooksi tulee **640**, **KYLLÄ** näytetään keltaisena.

KOONMUUTOS

Luo nykyisestä kuvasta pieni kopio.

- 1 Näytä haluamasi kuva.
- 2 Valitse toistovalikosta  **KOONMUUTOS**.
- 3 Korosta haluamasi koko ja näytä vahvistusikkuna painamalla **MENU/OK**.
- 4 Tallenna muokattu kopio omaksi tiedostokseen painamalla uudelleen **MENU/OK**.



Valittavissa olevat koot vaihtelevat alkuperäisen kuvan koon mukaan.

SUOJAUS

Suojaa kuvat vahingossa tapahtuvalta poistamiselta. Korosta jokin seuraavista vaihtoehdoista ja paina **MENU/OK**.

- **KUVA:** Suojaa valitut kuvat. Paina valitsinta vasemmalle tai oikealle katsellaksesi kuvia ja paina **MENU/OK** valitaksesi kuvan tai poistaaksesi valinnan. Kun toiminto on valmis, paina **DISP/BACK**.
- **ASETA KAIKKI:** suojaa kaikki kuvat.
- **TYHJENNÄ KAIKKI:** poista kaikkien kuvien suojaus.



Suojatut kuvat poistetaan, kun muistikortti alustetaan.

KUVAN KÄÄNTÖ

Käännä kuvia.

- 1 Näytä haluamasi kuva.
- 2 Valitse toistovalikosta  **KUVAN KÄÄNTÖ**.
- 3 Paina valitsinta alas kääntääksesi kuvaa 90° myötäpäivään ja ylös kääntääksesi sitä 90° vastapäivään.
- 4 Paina **MENU/OK**. Kuva näytetään automaattisesti valitun suuntaisena aina, kun se toistetaan kamerassa.



Suojattuja kuvia ei voi kääntää. Poista suojaus ennen kuvien kääntämistä.



Kamera ei välttämättä pysty kääntämään muilla laitteilla luotuja kuvia. Kameralla käännetyjä kuvia ei käännetä, kun kuvia katsellaan tietokoneella tai muilla kameroilla.

Kuvat, jotka on otettu asetuksen  **NÄYTTÖASETUKSET > AUTOM. KÄÄNTÖ JA TOISTO** ollessa käytössä, näytetään toiston aikana automaattisesti oikeassa asennossa.

PUNASILM. POISTO

Poista muotokuvista punasilmäisyyttä. Kamera analysoi kuvan; jos punasilmäisyyttä havaitaan, kuvaa käsitellään niin, että luodaan kopio, jossa punasilmäisyyttä on vähennetty.

- 1 Näytä haluamasi kuva.
- 2 Valitse toistovalikosta  PUNASILM. POISTO.
- 3 Paina **MENU/OK**.

 Tulokset riippuvat näkymästä ja siitä, onnistuuko kamera havaitsemaan kasvoja. Punasilmäisyyttä ei voida poistaa kuvista, jotka on jo käsitelty käyttäen punasilmäisyyden poistoa. Ne ilmaistaan -kuvakkeella toiston aikana.

Kuvan käsittelyyn tarvittava aika vaihtelee havaittujen kasvojen määrän mukaan.

Punasilmäisyyden poistoa ei voida käyttää RAW-kuviin.

DIAESITYS

Näytä kuvat automaattisena diaesityksenä. Aloita painamalla **MENU/OK** ja siirry eteenpäin tai taaksepäin painamalla valitsinta oikealle tai vasemmalle. Voit tuoda näytölle ohjeet milloin tahansa esityksen aikana painamalla **DISP/BACK**. Esitys voidaan lopettaa milloin tahansa painamalla **MENU/OK**.

 Kamera ei kytkeydy automaattisesti pois päältä diaesityksen aikana.

ALBUMIAVUSTAJA

Luo suosikkikuvistasi albumeja.

Albumin luominen

- 1 Valitse toistovalikosta **UUSI ALBUMI** kohdassa  **ALBUMIAVUSTAJA**.
- 2 Selaa kuvia ja paina valitsinta ylöspäin valitaksesi tai poistaaksesi valinnan. Poistu painamalla **MENU/OK**, kun albumi on valmis.

 Albumeihin ei voi valita koon **640** tai sitä pienempiä valokuvia eikä videoita.

Ensimmäinen valittu kuva tulee kansikuvaksi. Paina valitsinta alas valitaksesi kanteen nykyisen kuvan sen sijaan.

- 3 Korosta **VIIMEISTELE ALBUMI** ja paina **MENU/OK** (valitaksesi kaikki kuvat albumiin, valitse **VALITSE KAIKKI**). Uusi albumi lisätään albumiavustajan valikon listaan.

 Albumeissa voi olla enintään 300 valokuvaa. Albumit, joissa ei ole kuvia, poistetaan automaattisesti.

Albumit

Albumeita voidaan kopioida tietokoneelle käyttämällä MyFinePix Studio -ohjelmistoa.

Albumien katselu

Korosta albumi albumiavustajan valikossa ja paina **MENU/OK** näyttääksesi albumin, ja paina sitten valitsinta vasemmalle tai oikealle selataksesi kuvia.

Albumien muokkaaminen ja poistaminen

Näytä albumi ja paina **MENU/OK**. Seuraavat vaihtoehdot tulevat näkyviin; valitse haluamasi vaihtoehto ja noudata näytön ohjeita.

- **MUOKKAA**: muokkaa albumia kohdassa "Albumin luominen" kuvattulla tavalla.
- **POISTA**: poista albumi.

PC-AUTOMAATTITALI



Lähetä kuvia kamerasta tietokoneeseen, jossa on uusi FUJIFILM PC AutoSave -sovelluksen versio (huomaa, että ohjelmisto on ensin asennettava ja tietokone määritettävä kamerasta kopioitujen kuvien kohteeksi).



Lataa sovellukset ja katso lisätietoja osoitteesta:
http://app.fujifilm-dsc.com/en/pc_autosave/

TULOST.PYYNTÖ (DPOF)

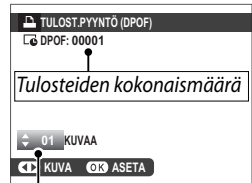

Luo digitaalinen "tulostuspyyntö" DPOF-yhteensopiville tulostimille.

- 1 Valitse toistovalikosta  TULOST.PYYNTÖ (DPOF).
- 2 Tulosta kuviin tallennuspäivämäärä valitsemalla **PÄIVÄYKSELLÄ** , tulosta ilman päivämäärää valitsemalla **EI PÄIVÄYSTÄ** tai valitse **TYHJENNÄ KAIKKI**, jos haluat poistaa kaikki kuvat tulostuspyynnöstä ennen jatkamista.
- 3 Näytä kuva, jonka haluat lisätä tulostuspyyntöön tai poistaa siitä.
- 4 Valitse kopioiden lukumäärä painamalla valitsinta ylös tai alas (enintään 99). Poista kuva tulostuspyynnöstä painamalla valitsinta alas, kunnes kopioiden lukumäärä on 0.



Kopioiden määrä

- 5 Viimeistele tulostuspyyntö toistamalla vaiheet 3–4.
- 6 Tulosteiden kokonaismäärä näkyy näytössä. Poistu painamalla **MENU/OK**.

 Nykyisen tulostuspyynnön sisältämät kuvat ilmaistaan -kuvakkeella toiston aikana.

Tulostuspyynnöt voivat sisältää enintään 999 kuvaa.

Jos laitteeseen asetetaan muistikortti, joka sisältää toisella kameralla luodun tulostustilauksen, vanha tilaus on poistettava ennen uuden luomista edellä kuvatulla tavalla.

instax-TULOST. TULOSTAA

Tulosta kuvia lisävarusteina saatavilla FUJIFILM instax SHARE -tulostimilla ( 178).

NÄYTÖN KUVASUHDE

Valitse tapa, jolla teräväpiirtolaitteet (HD) näyttävät kuvat, joiden kuvasuhde on 3:2 (tämä asetus on käytettävissä vain, kun HD-MI-kaapeli on yhdistetty). Valitse 16:9, jos haluat näyttää kuvan niin, että se täyttää näytön siten, että sen ylä- ja alaosa on rajattu pois, tai 3:2, jos haluat näyttää koko kuvan, jonka molemmilla sivuilla on mustat palkit.

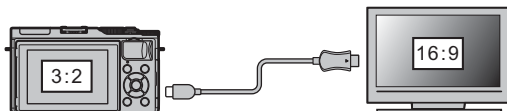



		Valinta	
		16:9	3:2
Näyttö			

Asetusvalikot

8

Asetusvalikko (/ /)

Säädä kameran perusasetuksia.

Siirry kameran perusasetuksiin painamalla **MENU/OK**-painiketta ja valitsemalla välilehti ,  tai .







PÄIVÄ/AIKA

Aseta kameran kello ( 33).

AIKAERO

Vaihda matkustaessasi kameran kello heti kotiaikavyöhykkeeltä matkakohteen paikalliseksi ajaksi. Paikallisen ajan ja kotiaikavyöhykkeen aikaeron määrittäminen:

- 1 Korosta  **PAIKALLINEN** ja paina **MENU/OK**.
- 2 Käytä valitsinta valitaksesi aikaeron paikallisen ajan ja kotiaikavyöhykkeeksi välillä. Kun asetukset on tehty, valitse **MENU/OK**.

Asettaaksesi kameran kellon paikalliseen aikaan korosta  **PAIKALLINEN** ja paina **MENU/OK**. Asettaaksesi kellon kotiaikavyöhykkeeksi aikaan valitse  **KOTI**. Jos  näkyy keltaisena noin kolmen sekunnin ajan, kun kamera kytetään päälle.

Asetusvalinnat

 **PAIKALLINEN**

 **KOTI**



言語/LANG.

Valitse kieli ( 33).

PALAUTA ALKUASET

Palauta kuvaus- tai asetustalikon asetukset oletusarvoihin.

1 Korosta haluttu vaihtoehto ja paina **MENU/OK**.



Valinta	Kuvaus
KUVAUSVALIKON NOLLAUS	Palauta oletusarvoihin kaikki kuvausvalikon muut asetukset paitsi mukautettu valkotasapaino.
ASETUSTEN NOLLAUS	Palauta oletusarvoihin kaikki muut asetustalikon asetukset paitsi  PÄIVÄ/AIKA ,  AIKAERO ja  YHTEYSASETUS .

2 Näyttöön tulee vahvistusikkuna; korosta **OK** ja paina **MENU/OK**.

ÄÄNI JA SALAMA

Valitse **POIS** poistaaksesi kaiuttimen, salaman ja apuvalon käytöstä tilanteissa, joihin kameran tuottamat äänet ja valot eivät sovi.

Asetusvalinnat	
PÄÄLLÄ	POIS

  näkyy näytöllä, kun **POIS** on valittu.

ÄÄNIASETUKSET

Säädä ääniasetuksia.

ÄÄNENVOIMAKKUUS

Säädä kameran säätimien käytön yhteydessä kuuluvien äänien voimakkuus. Poista äänet käytöstä valitsemalla **POIS**.

Asetusvalinnat

 (korkea)

 (keskitaso)

 (matala)

 **POIS** (mykistetty)

SULJINÄÄNEN V.

Säädä elektronisen sulkimen tuottamien äänten voimakkuutta. Poista suljinääni käytöstä valitsemalla **POIS**.

Asetusvalinnat

 (korkea)

 (keskitaso)

 (matala)

 **POIS** (mykistetty)

SULJINÄÄNI

Valitse elektronisesta sulkimesta kuuluva ääni.

Asetusvalinnat

 1

 2

 3

TOISTON ÄÄNENV.

Säädä videoiden toiston äänenvoimakkuutta. Valitse 10:stä vaihtoehdosta arvojen 10 (korkea) ja 1 (matala) välillä tai mykistä videon ääni toiston aikana valitsemalla 0.

Asetusvalinnat

10

9

8

7

6

5

4

3

2

1

0

NÄYTTÖASETUKSET

Säädä näyttöasetuksia.

KUVAN NÄYTTÖ

Valitse, miten pitkään kuvia näytetään kuvaamisen jälkeen. Värit saattavat hieman poiketa lopullisen kuvan väreistä, ja "kohinaa" voi esiintyä suurilla herkkyyksillä. Huomaa, että joillain asetuksilla kamera näyttää kuvat kuvaamisen jälkeen valitusta asetuksesta riippumatta.

Valinta	Kuvaus
JATKUVA	Kuvia näytetään, kunnes MENU/OK -painiketta painetaan tai laukaisin painetaan puoleenväliin. Paina sivukomentokiekon keskustaa lähentääksesi aktiiviseen tarkennuspisteeseen; paina uudelleen peruaksesi zoomauksen.
1,5 SEK	Kuvat näytetään valitun ajan tai kunnes laukaisin painetaan puoliväliin.
0,5 SEK	
POIS	Kuvia ei näytetä kuvaamisen jälkeen.

VAL. ESIK. MAN TIL

Valitse **PÄÄLLÄ** ottaaksesi valotuksen esikatselun käyttöön käsisääteisessä valotustilassa.

Asetusvalinnat	
PÄÄLLÄ	POIS

 Valitse **POIS**, kun salama on käytössä, tai muissa tilanteissa, joissa valotus saattaa muuttua, kun kuva otetaan.

LCD-KIRKKAUS

Säädä näytön kirkkautta.

Asetusvalinnat										
+5	+4	+3	+2	+1	0	-1	-2	-3	-4	-5

LCD-VÄRI

Säädä näytön värisävyä.

Asetusvalinnat										
+5	+4	+3	+2	+1	0	-1	-2	-3	-4	-5

ESIKATSELE KUVATEHOSTE

Valitse **PÄÄLLÄ** esikatsellaksesi filminsimulaation, valkotasapainon ja muiden asetusten vaikutuksia näytöllä, **POIS** tuodaksesi matala-contrastisten, takaa valaistujen näkymien varjot ja muut vaikeasti havaittavat kohteet paremmin näkyviin.

Asetusvalinnat

PÄÄLLÄ

POIS



Jos **POIS** on valittu, kameran asetusten vaikutus ei näy näytöllä ja värit ja sävy näkyvät erilaisina kuin lopullisessa kuvassa. Näyttöä kuitenkin säädetään niin, että lisäsuodattimien ja mustavalkoisen ja seepian asetusten vaikutukset näkyvät.

KEHYSTYSOPAS

Valitse kuvaustilassa käytettävä rajausruudukko.

Valinta

RUUDUKKO 9

RUUDUKKO 24

HD-RAJAUS

Näyttö

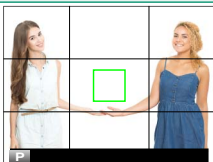

"Kolmasosien säännön" mukaiseen sommitteluun.

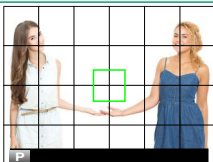

6 x 4 -ruudukko.

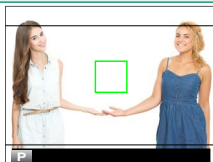

Rajaa HD-kuvat näytön ylä- ja alaosan viivojen osoittamaan alueeseen.



Rajauksen apuviivat eivät näy oletusasetuksilla, mutta ne voi tuoda näkyviin kohdasta **NÄYTTÖASETUKSET > NÄYTÖN MUK. ASET.** (📖 11).

AUTOM. KÄÄNTÖ JA TOISTO

Kierrä pystysuuntaiset kuvat automaattisesti toiston aikana valitsemalla **PÄÄLLÄ**.

Asetusvalinnat	
PÄÄLLÄ	POIS

TARKEN. TARKISTUS

Jos **PÄÄLLÄ** on valittu, kamera lähentää automaattisesti valittua tarkennusaluetta, kun tarkennusrengasta kierretään manuaalitar-kennustilassa.

Asetusvalinnat	
PÄÄLLÄ	POIS

 Sivukomentokiekon keskustan painaminen peruuttaa tarkennuksen zoomauksen.

TARKENNUKSEN MITTAYKSIKÖ

Valitse tarkennusetaisyuden osoittimessa käytettävät yksiköt.

Asetusvalinnat	
METRIÄ	JALKAA

NÄYTÖN MUK. ASET.

Valitse vakionäytön kohteet ( 11).

PAINIKKEEN ASETUS

Valitse kamerasäätimien tehtävät.

TOIMINTO (Fn) -AS

Valitse toimintopainikkeiden tehtävät ( 162).



TOIMINTO (Fn) -AS -valikko voidaan tuoda näkyviin myös pitämällä **Fn**-tai **DISP/BACK**-painiketta painettuna.

MUOKK./TALL. PIKAVAL.

Valitse pikavalikossa näytettävät kohteet ( 161).



Pikavalikkoon pääsee myös kuvaustilasta pitämällä **Q**-painiketta painettuna.

TARKENNUSRENGAS

Valitse, mihin suuntaan tarkennusrengasta kierretään tarkennustäisyyden kasvattamiseksi.

Asetusvalinnat

 **MYÖTÄPÄIVÄÄN** (myötäpäivään)

 **VASTAPÄIVÄÄN** (vastapäivään)

KOSKETUSNÄYTTÖASETUKSET

Ota kosketusnäytön ohjaimet käyttöön tai pois käytöstä.

Asetusvalinnat

PÄÄLLÄ

POIS

VIRRANHALLINTA

Sääda virranhallinta-asetuksia.

AUT. VIRRANKATK.

Valitse aika, jonka kuluttua kamera kytkeytyy automaattisesti pois päältä, jos mitään toimintoja ei ole suoritettu. Lyhyemmät ajat lisäävät akun kesto; jos **POIS** on valittu, kamera täytyy sammuttaa käsin.

Asetusvalinnat		
5 MIN	2 MIN	POIS

HYVÄ SUORITUSKYKY

Valitsemalla **PÄÄLLÄ** saadaan nopeampi tarkennus ja voidaan lyhentää aikaa, joka tarvitaan kameran uudelleenkäynnistykseen sammutuksen jälkeen.

Asetusvalinnat	
PÄÄLLÄ	POIS

KENNON PUHDISTUS

Poista pöly kameran kuvakennosta.

- **OK:** puhdistu kenno välittömästi.
- **KUN PÄÄLLÄ:** kennon puhdistus suoritetaan, kun kamera kytketään päälle.
- **KUN POIS PÄÄLTÄ:** kenno puhdistetaan, kun kamera kytketään pois päältä (kennon puhdistusta ei kuitenkaan tehdä, jos kamera kytkeytyy pois päältä toistotilassa).



Pöly, jota ei voida poistaa käyttäen kennon puhdistustoimintoa, voidaan poistaa manuaalisesti.

TALLENN DATA-ASET

Säädä tiedostohallinnan asetuksia.

KUVA NRO

Uudet kuvat tallennetaan kuvatiedostoiksi, jotka nimetään nelinumeroisella tiedostonumerolla, joka saadaan lisäämällä yksi viimeiseen käytettyyn tiedostonumeroon. Tiedostonumero näytetään toiston aikana kuvassa esitetyllä tavalla. **KUVA NRO** säätää, palautuuko tiedostojen numerointi arvoon 0001, kun uusi muistikortti asetetaan tai nykyinen muistikortti alustetaan.

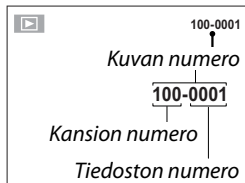

Valinta	Kuvaus
JATKUVA	Numerointi jatkuu viimeisestä käytetystä tiedostonumerosta tai ensimmäisestä käytettävissä olevasta tiedostonumerosta riippuen siitä, kumpi on suurempi. Vähennä päällekkäisten kuvatiedostonimien määrää valitsemalla tämä vaihtoehto.
AUT. NOLLAUS	Numerointi nollataan arvoon 0001 alustamisen jälkeen tai kun uusi muistikortti asetetaan.

 Jos kuvan numeroksi tulee 999-9999, laukaisin poistetaan käytöstä. Alusta muistikortti siirrettyäsi tietokoneeseen kaikki kuvat, jotka haluat säilyttää.

Valitsemalla kohdan  **PALAUTA ALKUASET** asettaa valinnan **KUVA NRO** kohtaan **JATKUVA**, muttei nolaa tiedostonumeroa.

Muilla kameroilla otettujen kuvien numerointi voi vaihdella.

TALL. ALKUP. KUVA

Valitse **PÄÄLLÄ**, jos haluat tallentaa  **SALAMA ASETUKSET > PUNASILM. POISTO** -toiminnolla otetuista kuvista käsittelemättömät kopiot.

Asetusvalinnat

PÄÄLLÄ

POIS

MUOKK. TIED. NIM.



Muuta tiedostonimen etuliite. sRGB-kuvissa on nelikirjaiminen etuliite (oletuksena "DSCF"), Adobe RGB -kuvissa on kolmikirjaiminen etuliite ("DSF"), jota edeltää alaviiva.

Valinta	Oletusetuliite	Näytetiedoston nimi
sRGB	DSCF	ABCD0001
AdobeRGB	_DSF	_ABC0001

 Tiedostonimien etuliitteitä voidaan muokata kosketusohjaimilla.

PÄIVÄYSLEIMA

Liitä kuviin tallennushetken aika- ja/tai päivämääräleima kuvaa otettaessa.

Valinta	Kuvaus
	Liitä uusiin valokuviiin tallennushetken päivämäärä ja aika.
	Liitä uusiin valokuviiin tallennushetken päivämäärä.
POIS	Älä liitä uusiin valokuviiin aikaa tai päivämäärää.

 Aika- ja päivämääräleimoja ei voi poistaa. Ota **PÄIVÄYSLEIMA** pois käytöstä estääksesi aika- ja päivämääräleimojen lisäämiseen uusiin valokuviiin.

Jos kameran kelloa ei ole asetettu, kamera pyytää asettamaan kelloon oikean ajan ja päivämäärän ( 31, 33).

Suosittellemme poistamaan DPOF:n "tulosta päiväys"-asetuksen käytöstä aika- ja päivämääräleimalla varustettuja kuvia tulostettaessa ( 139).

Aikaleimat eivät näy videoissa tai RAW-kuvissa eivätkä 4K-laukeama- tai monipistetoiminnoilla otetuissa kuvissa.

VÄRIAVARUUS

Valitse väritoistoon käytettävä väriasteikko.

Valinta	Kuvaus
sRGB	Suosittellean useimmissa tilanteissa.
Adobe RGB	Kaupalliseen painamiseen.

YHTEYSASETUS

Säädä asetuksia langattomien laitteiden, kuten älypuhelimien, tietokoneiden ja FUJIFILM instax SHARE -tulostimien, yhdistämistä varten.



Katso lisätietoja langattomista yhteyksistä osoitteesta:

<http://fujifilm-dsc.com/wifi/>

Bluetooth-ASETUKSET

Säädä Bluetooth-asetukset.

Valinta	Kuvaus
LAITEPARIN REKISTERÖINTI	Muodosta kamerasta ja älypuhelimesta tai tablettista laitepari valitsemalla ensin tämä asetus, käynnistämällä sitten älylaitteen FUJIFILM Camera Remote -sovellus ja napauttamalla kohtaa LAITEPARIN REKISTERÖINTI .
POISTA LAITEPARIN REKIST.	Muodosta laitepari.
Bluetooth PÄÄLLÄ/POIS	<ul style="list-style-type: none">• PÄÄLLÄ: päälle kytkettäessä kamera muodostaa yhdistettyjen laitteiden välille automaattisesti Bluetooth-yhteyden.• POIS: kamera ei muodosta Bluetooth-yhteyttä.
AUTOMAATTINEN KUVANSIIRTO	<ul style="list-style-type: none">• PÄÄLLÄ: merkitse JPEG-kuvat lähetettäväksi ottamisen yhteydessä.• POIS: valokuvia ei merkitä lähetettäväksi ottamisen yhteydessä.
ÄLYPUHELIMEN SYNKRONOINNIN ASETUS	Valitse, synkronoidaanko kamera siihen yhdistetystä älypuhelimesta saatavien kellonaika- ja/tai paikkatietojen mukaan. <ul style="list-style-type: none">• PAIKKA JA AIKA: synkronoi kellonaika ja paikkatieto.• PAIKKA: synkronoi paikkatieto.• AIKA: synkronoi kellonaika.• OFF: synkronointi pois päältä.



Asenna älypuheliimeen tai tablettiin FUJIFILM Camera Remote -sovelluksen uusin versio ennen kameraan yhdistämistä tai kuvien lähettämistä.

Kun sekä kohdan **Bluetooth PÄÄLLÄ/POIS** että kohdan **AUTOMAATTINEN KUVANSIIRTO** valintana on **PÄÄLLÄ**, lähettäminen yhdistettyihin laitteisiin alkaa pian toistoon poistumisen tai kameran sammuttamisen jälkeen.

Jos **AUTOMAATTINEN KUVANSIIRTO** on pois päältä, kuvia voidaan merkitä siirrettäväksi käyttämällä toistovalikon  **KUVANSIIRRON JÄRJESTYS** -asetusta.

PC-AUTOM. TALL.AS:T

Säädä tietokoneiden langattomien verkkojen kautta tapahtuvia yhteysasetuksia.

Valinta	Kuvaus
PC-AUTOM. TALL.AS	Valitse tapa, jolla yhteys tietokoneeseen muodostetaan langattoman lähiverkon kautta. <ul style="list-style-type: none"> • YKSINK. ASETUKSET: yhdistä käyttäen Wi-Fi-suojattua asennusta (WPS). • MANUAAL. ASETUKSET: valitse verkko luettelosta (VAL VERKKOLISTAST) tai anna nimi manuaalisesti (ANNA SSID).
REK. KOHDE-PC POIS	Poista valitut kohteet.
ED YHTEYDEN TIEDOT	Näytä tietokoneet, joihin kamera on viimeksi ollut yhteydessä.

instax-TUL. YHT. ASETUS

Säädä lisävarusteena saatavien FUJIFILM instax SHARE -tulostimien yhteysasetuksia.

Tulostimen nimi (SSID) ja salasana

Tulostimen nimi (SSID) löytyy tulostimen pohjasta; oletussalasana on "1111". Jos olet jo valinnut eri salasanan älypuhelimtulostamiseen, syötä sen sijaan se salasana.

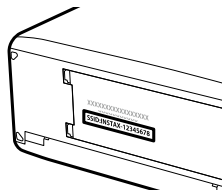

YLEISET ASETUKSET

Säädi langattomien verkkojen yhteysasetuksia.

Valinta	Kuvaus
NIMI	Tunnista kamera langattomassa verkossa valitsemalla sille nimi (NIMI) (kameralle annetaan oletuksena yksilöivä nimi).
MUUTA KOKO 	Valitse PÄÄLLÄ (oletusasetus, suositellaan useimmissa tilanteissa) muuttaaksesi suuret kuvat kokoon 3M ennen älypuhelimeen latausta ja POIS ladataksesi kuvat alkuperäisessä koossa. Koon muutos tehdään vain älypuhelimeen ladattavaan kopioon; alkuperäistä kuvaa ei muuteta.
GEOKÄTKÖILY	Valitse, sisällytetäänkö älypuhelimesta ladatut paikkatiedot kuviin sitä mukaa, kun kuvia otetaan.
SIJAINITIEDOT	Näytä viimeisimmät älypuhelimesta ladatut sijaintitiedot.
 PAINIKKEEN ASETUS	Valitse Fn -painikkeen tehtävä, kun siihen liitetään LANGATON TIEDONS. -toiminto. <ul style="list-style-type: none">• LIITT./SIIRRON TIL.: Fn-painiketta voidaan käyttää laiteparin muodostamiseen ja siirrettävien kuvien valitsemiseen.• LANGATON TIEDONS.: Fn-painiketta voidaan käyttää langattomissa yhteyksissä.

TIEDOT

Näytä kameras MAC- ja Bluetooth-osoite.

NOLLAA LANGATON ASETUS

Palauta langattoman verkon asetusten oletusarvot.

ALUSTA

Jos haluat alustaa muistikortin:

1 Korosta  **ALUSTA** setup-valikossa ja paina **MENU/OK**.

2 Näkyviin tulee vahvistusikkuna. Alusta muistikortti korostamalla **OK** ja painamalla **MENU/OK**. Jos haluat poistua alustamatta muistikorttia, valitse **PERUUTA** tai paina **DISP/BACK**.

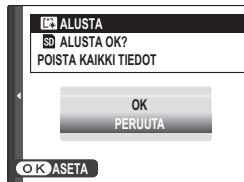

 Kaikki tiedot – suojatut kuvat mukaan lukien – poistetaan muistikortilta. Varmista, että tärkeät tiedostot on kopioitu tietokoneelle tai muuhun tallennuslaitteeseen.

Älä avaa akkutilan kantta alustamisen aikana.

Pikakuvakkeet

9

Pikakuvakevaihtoehdot

Mukauta kameran ohjaimet tyylisi tai tilanteen mukaan.

Usein käytetyt asetusvalinnat voidaan lisätä **Q**-valikkoon tai liittää **Fn** (toiminto) -painikkeeseen, jolloin valintoihin pääsee suoraan:

- **Q-valikko** (📖 159): **Q**-valikko tulee näkyviin painamalla **Q**-painiketta. Käytä **Q**-valikkoa katsellaksesi tai muuttaaksesi asetuksia, jotka on valittu usein käytettyihin valikkokohteisiin.
- **Toimintopainike** (📖 162): toimintopainikkeella valittuihin ominaisuuksiin päästään suoraan.

Q (pikavalikko) -painike

Paina Q päästäksesi nopeasti valittuihin vaihtoehtoihin.

Pikavalikkonäyttö

Oletusasetuksena pikavalikko sisältää seuraavat kohdat:

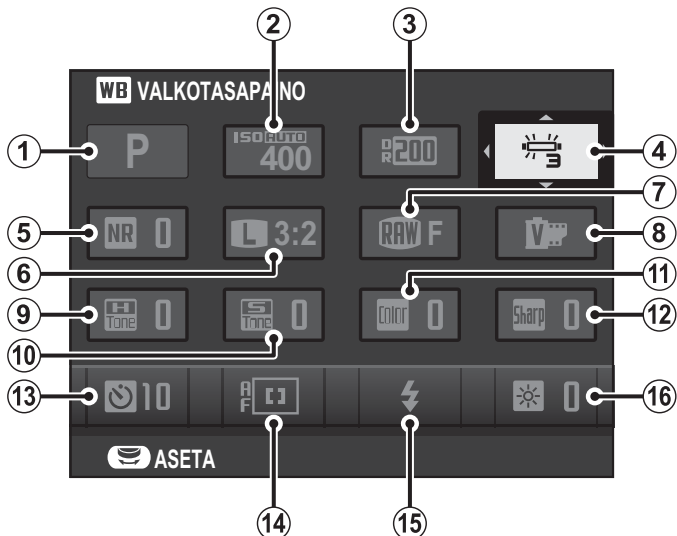

① KUVAUSTILA

② HERKKYYS

③ DYNAMIIKKA-ALUE

④ VALKOTASAPAINO

⑤ KOHINANVAIMENNUS

⑥ KUVAKOKO

⑦ KUVAN LAATU

⑧ FILMINSIMULAATIO

⑨ VAALEIDEN SÄVY

⑩ TUMMIEN SÄVY

⑪ VÄRI

⑫ TERÄVYYS

⑬ ITSELAUKAISIN

⑭ AUTOFOKUS TILA

⑮ SALAMATILA

⑯ LCD-KIRKKAUS

Asetusten näyttäminen ja muuttaminen

- 1 Paina **Q** näyttääksesi pikavalikon kuvauksen aikana.

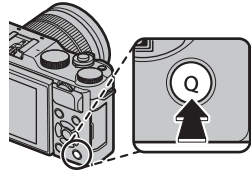

- 2 Korosta kohteita valitsimella ja kierrä pää-/sivukomentokiekkoa muuttaaksesi asetusta.

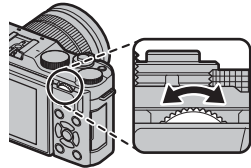
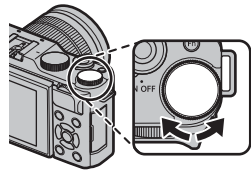

- 3 Kun asetukset ovat valmiit, poistu painamalla **Q**-painiketta.



Kuvaustila on nykyinen kuvaustila, eikä sitä voida vaihtaa pikavalikosta.

 **MUKAUTA** ja  **VÄRILÄMPÖTILA** ei voi hallita käyttäen **Q**-painiketta. Käytä toimintopainiketta tai kuvausvalikkoa.

Pikavalikon muokkaaminen

Pikavalikossa näytettävien kohteiden valitseminen:

- 1 Paina ja pidä **Q**-painiketta painettuna kuvaksen aikana.

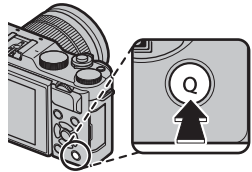

- 2 Nykyinen pikavalikko tulee näkyviin; käytä valitsinta korostaaksesi kohteen, jota haluat muuttaa ja paina **MENU/OK**.
- 3 Korosta mikä tahansa seuraavista vaihtoehtoista ja paina **MENU/OK** asettaaksesi sen haluttuun paikkaan.

- HERKKYYS
- DYNAMIIKKA-ALUE
- VALKOTASAPAINO
- KOHINANVAIMENNUS
- KUVAKOKO
- KUVAN LAATU
- FILMINSIMULAATIO
- VAALEIDEN SÄVY
- TUMMIEN SÄVY
- VÄRI
- TERÄVYYS
- ITSELAUKAISIN
- KASV./SILMIEN TUNN. ASETUS
- VALOTUKSEN MITTAUS
- AUTOFOKUS TILA
- TARKENNUSTILA
- SALAMATILA
- SALAMAKORJAUS
- IS-TILA
- MF-APU
- VIDEOTILA
- VIDEON HERKKYYS
- MIC-TASON SÄÄTÖ
- ÄÄNI JA SALAMA
- LCD-KIRKKAUS
- LCD-VÄRI
- SULKIMEN TYYPPI
- EI MITÄÄN



Valitse **EI MITÄÄN**, jos et halua asettaa valittuun paikkaan mitään kohdetta.



Pikavalikkoa voi muokata myös asetusvalikon kohdassa **PAINIKKEEN ASETUS > MUOKK./TALL. PIKAVAL.**

Fn (toiminto) -painike

Luo valittuun ominaisuuteen pikavalintanäppäin määrittämällä toimintopainikkeen tehtävä.

Fn-painikkeen painaminen näyttää valitun asetuksen vaihtoehdot.

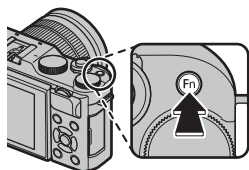

Toimintopainikkeen tehtävien määrittäminen

Fn-painikkeen rooli voidaan valita käyttämällä asetusvalikon

PAINIKKEEN ASETUS > TOIMINTO (Fn) -AS -asetusta.

- TERÄV.AL. ESIKATS.
- HERKKYYS
- ITSELAUKAISIN
- KUVAKOKO
- KUVAN LAATU
- DYNAMIIKKA-ALUE
- FILMINSIMULAATIO
- VALKOTASAPAINO
- VALOTUKSEN MITTAUS
- KOSKETUSZOOM
- AE-HAAR AS
- AE LUKITUS
- AF LUKITUS
- AE/AF-LUKKO
- PIKA-AF
- AUTOFOKUS TILA
- TARKENNUSTILA
- TARKENNUSSALUE
- LAUKAISUVAIHTOEHTO
- SALAMATILA
- SALAMAKORJAUS
- VIDEO
- KASV./SILMIEN TUNN. ASETUS
- RAW
- LAAJAKULMAOBJ.
- AUTOMAATTINEN KUVANSIIRTO
- Bluetooth PÄÄLLÄ/POIS
- SULKIMEN TYYPPI
- VAL. ESIK. MAN TIL
- ESIKATSELE KUVATEHOSTE
- EI MITÄÄN



Poista **Fn**-painike käytöstä valitsemalla **EI MITÄÄN**.

TOIMINTO (Fn) -AS -valikko voidaan tuoda näkyviin myös pitämällä **Fn**-tai **DISP/BACK**-painiketta painettuna.

10

Oheislaitteet ja lisävarusteet

Objektiivit

Kameraa voi käyttää FUJIFILMin X-kiinnitykseen sopivien objektiivien kanssa.

Objektiivin osat

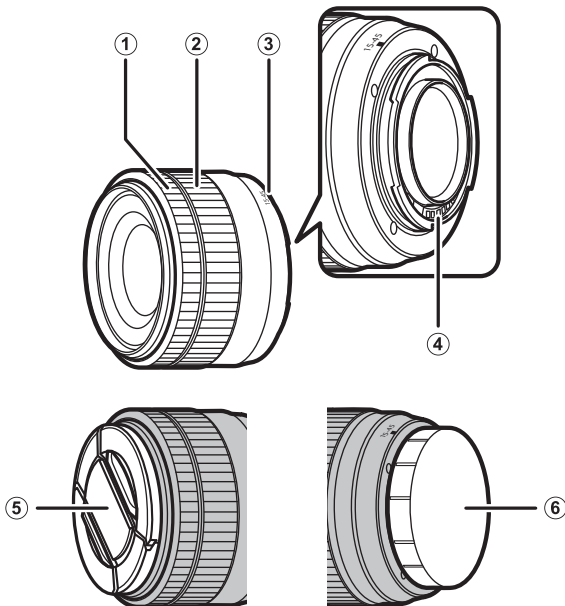

① Tarkennusrenkas

② Zoomausrenkas

③ Kiinnitysmerkki

④ Objektiivin signaaliliitännät

⑤ Objektiivin etusuojus

⑥ Objektiivin takasuojus



XC15-45mmF3.5-5.6 OIS PZ -objektiivia käytetään tässä havainnollistamiseen.

Sähköinen zoom

Kun kohdan  **ELEKTR. ZOOMIN ASETUS** asetuksena on **PÄÄLLÄ**, sivukomentokiekolla voidaan säätää zoomia, kun LCD-näyttöä käännetään 180 astetta.

 Zoomausta voidaan säätää tarkennusrenkaalla, kun automaattitarkennus on käytössä.

Objektiivin suojusten poistaminen

Poista objektiivin suojuukset kuvan osoittamalla tavalla.

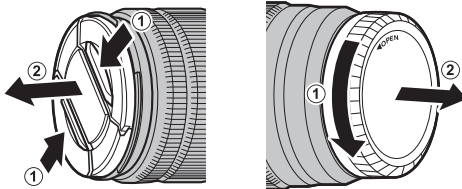

 Objektiivin suojuukset saattavat olla erilaisia kuin kuvissa.

Vastavalosuojalliset objektiivit

Objektiiviin kiinnitetty vastavalosuoja vähentää heijastuksia ja suojaa objektiivin etuelementtiä.

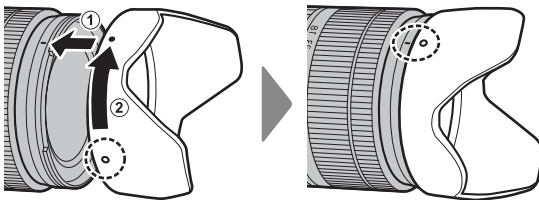

Objektiivit, joissa on himmenninrenkaat

Kun asetuksena on muu kuin **A**, aukkoa voi säätää kiertämällä objektiivin himmenninrenkasta (valotustilat **A** ja **M**).

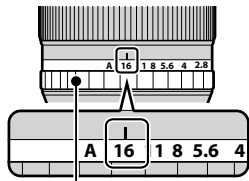

Himmenninrenkas

Aukon tilan kytkin

Jos objektiivissa on aukon tilan kytkin, aukkoa voi säätää käsin työntämällä kytkin asentoon  ja kiertämällä himmenninrenkasta.

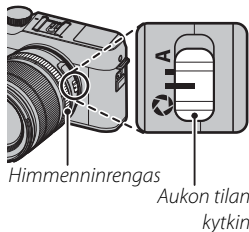

Himmenninrenkas

Aukon tilan kytkin



Kun himmenninrenkas on asetettu asentoon **A**, kierrä sivukomentokiekkoa säätääksesi aukkoa.

Objektiivit, joissa on O.I.S. -kytkin

Jos objektiivi tukee optista kuvanvakautusta (O.I.S.), kuvanvakautustilan voi valita kameran valikoista. Ota kuvanvakautus käyttöön työntämällä O.I.S.-kytkin asentoon **ON**.

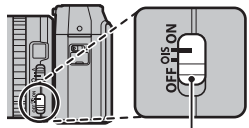

O.I.S.-kytkin

Manuaalitarkennusobjektiivit

Työnnä tarkennusrenkas eteen käyttäaksesi automaattitarkennusta.

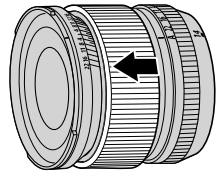

Työnnä tarkennusrenkas taakse manuaalitarkennuksessa ja käännä rengasta tarkistaessasi tuloksia kameran näytöltä. Tarkennusetäisyyden ja syväterävyyden ilmaisimia voi käyttää manuaalitarkennuksen apuna.

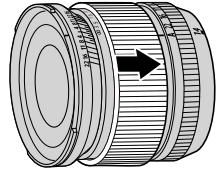

! Huomaa, että manuaalitarkennusta ei välttämättä voi käyttää kaikissa kuvaustiloissa.

Syväterävyyden ilmaisimien

Syväterävyyden ilmaisimien näyttää likimääräisen syväterävyyden (tarkennuspisteen edessä ja takana oleva etäisyys, joka näkyy tarkkana). Ilmaisimien esitetään filmimuodossa.

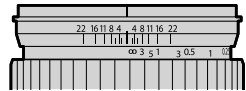

Objektiivin hoito

Käytä pölyn poistamiseen puhallinta ja pyyhi sitten hellävaroin pehmeällä, kuivalla liinalla. Jäljellä olevat tahrat voi poistaa pyyhkimällä varovasti FUJIFILMin objektiivinpuhdistuspaperin palalla, johon on lisätty pieni tippa objektiivinpuhdistusnestettä. Vaihda etu- ja takasuojukset, kun objektiivi ei ole käytössä.

11

Liitännät

HDMI-lähtö

Kameran kuvaus- ja toistonäytöt voidaan lähettää HDMI-laitteisiin.

HDMI-laitteisiin liittäminen

Liitä kamera televisioihin tai muihin HDMI-laitteisiin kolmannen osapuolen HDMI-kaapelilla.

- 1 Sammuta kamera.
- 2 Kytke kaapeli alla kuvatun mukaisesti ja varmista, että liittimet on asetettu kunnolla paikoilleen.

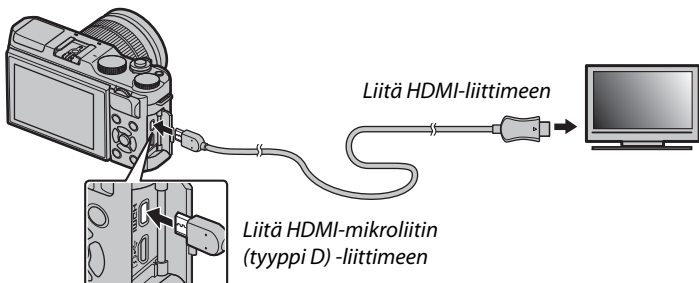

! Käytä enintään 1,5 m pitkää HDMI-kaapelia.

- 3 Konfiguroi laite HDMI-tuloon laitteen mukana toimitetussa dokumentaatiossa kuvatulla tavalla.
- 4 Kytke kamera päälle. Voit nyt kuvata ja toistaa kuvia samalla kun katselet television näyttöä sekä tallentaa kuvia HDMI-laitteeseen.

! USB-kaapelia ei voi käyttää HDMI-kaapelin ollessa kytkettynä.

Kuvaus

Ota kuvia ja tallenna elokuvia samalla kun katselet näkymää kameran objektiivin läpi tai tallennat filmimateriaalia HDMI-laitteeseen.



Tätä ominaisuutta voi käyttää 4K- ja Full HD -elokuvien tallentamiseen HDMI-tallentimeen.

Toisto

Aloita toisto painamalla kameran -painiketta. Kameran näyttö kytkeytyy pois päältä, ja kuvat ja videot lähetetään HDMI-laitteeseen. Huomaa, että kameran äänenvoimakkuussäätimillä ei ole vaikutusta TV:n ääneen; säädä äänenvoimakkuutta television äänensäätimillä.



Jotkut televisiot saattavat näyttää lyhyen aikaa mustaa kuvaruutua videoiston alkaessa.

Langaton siirto

Käytä langattomia verkkoja ja muodosta yhteys tietokoneisiin, älypuhelimiin tai tabletteihin. Katso lisätietoja osoitteesta:

<http://fujifilm-dsc.com/wifi/>



Älypuhelimet ja tabletit: FUJIFILM Camera Remote

Muodosta kameraan Bluetooth®- tai Wi-Fi-yhteys asentamalla älypuhelimeen tai tablettiin FUJIFILM Camera Remote -sovelluksen uusin versio. Lataa sovellukset ja katso lisätietoja osoitteesta:

http://app.fujifilm-dsc.com/en/camera_remote/

Älypuhelimet ja tabletit: Bluetooth®-laitteparin muodostaminen

Yhdistä kamera älypuhelimien tai tablettien kanssa valitsemalla  **YHTEYSASETUS > Bluetooth-ASETUKSET > LAITEPARIN REKISTERÖINTI**. Laitteparin muodostaminen on helppo tapa ladata kuvia kamerasta.



 Kuvat ladataan langattoman yhteyden kautta.

Älypuhelimet ja tabletit: Wi-Fi

Muodosta Wi-Fi-yhteys älypuhelimeen tai tablettiin valitsemalla jokin kuvaus- tai toistovalikon  **LANGATON TIEDONS.** -asetuksista. Kun yhteys on muodostettu, voit selata kamerassa olevia kuvia, ladata valitsemasi kuvat, kauko-ohjata kameraa tai kopioida sijaintitiedot kameraan.



Tietokoneet: FUJIFILM PC AutoSave

Lähetä kuvia langattomien verkkojen kautta kamerasta tietokoneeseen asentamalla FUJIFILM PC AutoSave -sovelluksen uusin versio.

Lataa sovellukset ja katso lisätietoja osoitteesta:

http://app.fujifilm-dsc.com/en/pc_autosave/

Tietokoneet: langattomat yhteydet

Voit lähettää kuvia kamerasta käyttämällä toistovalikon

 PC-AUTOMAATTITALL-komentoa.



Toistotilassa kuvia voidaan myös lähettää pitämällä **Fn**-painike painettuna.

Yhdistäminen tietokoneisiin USB:lla

Lataa kuvia liittämällä kamera tietokoneeseen.

Windows (MyFinePix Studio)

Käytä MyFinePix Studiota kopioidaksesi kuvia tietokoneelle, jossa niitä voi säilyttää, katsella, järjestää ja tulostaa. MyFinePix Studion voi ladata seuraavalta verkkosivulta:

<http://fujifilm-dsc.com/mfs/>



Kun lataus on valmis, kaksoisnapsauta ladattua tiedostoa ("MFPS_Setup.EXE") ja viimeistelevä asennus noudattamalla näytölle tulevia ohjeita.

Mac OS X/macOS

Kuvat voidaan kopioida tietokoneelle käyttämällä Image Capturea (toimitetaan tietokoneen mukana) tai muuta ohjelmistoa.

RAW FILE CONVERTER EX 2.0

Jos haluat katsella RAW-tiedostoja tietokoneella, käytä RAW FILE CONVERTER EX 2.0 -sovellusta, jonka voi ladata osoitteesta:

<http://fujifilm-dsc.com/rfc/>



Kameran kytkeminen

Liitä kamera tietokoneeseen mukana toimitettavalla USB-johdolla.

- 1 Hae muistikortti, joka sisältää kuvia, jotka haluat kopioida tietokoneeseen ja aseta kortti kameraan.

! Virran katkeaminen siirron aikana voi aiheuttaa tietojen menetyksen tai muistikortin vahingoittumisen. Aseta kameraan uusi tai täyteen ladattu akku ennen kameran kytkemistä.

- 2 Sammuta kamera, ja liitä kameran mukana tullut USB-kaapeli kuvan osoittamalla tavalla varmistaen samalla, että liittimet on kiinnitetty huolellisesti.

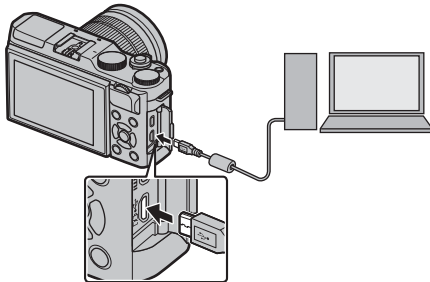

! Kamerassa on mikro-USB (Micro-B) USB 2.0 -liitin.

- 3 Kytke kamera päälle.
- 4 Kopioi kuvat tietokoneeseen käyttämällä MyFinePix Studiota tai käyttöjärjestelmäsi sovelluksia.
- 5 Kun siirto on valmis, kytke kamera pois päältä ja irrota USB-kaapeli.



Jos muistikortti, jossa on paljon kuvia, asetetaan sisään, ohjelmiston käynnistyminen saattaa kestää hetken, eikä kuvien tuominen tai tallentaminen ehkä onnistu. Käytä kuvien siirtämiseen muistikortin lukijaa.

Liitä kamera suoraan tietokoneeseen; älä käytä USB-keskitintä tai näppäimistöä.

Älä irrota USB-kaapelia, kun tiedonsiirto kameran ja tietokoneen välillä on kesken, äläkä aseta tai poista muistikortteja, kun siirto on käynnissä. Tämän varotoimen laiminlyönti voi aiheuttaa tietojen menetyksen tai muistikortin vahingoittumisen.

Joissain tapauksissa verkkopalvelimelle tallennettuihin kuviin ei välttämättä pääse käyttämällä ohjelmaa samalla tavalla kuin yksittäisellä tietokoneella.

Käyttäjä vastaa kaikista sovellettavista puhelinyhtiön tai Internet-palveluntarjoajan maksuista käyttäessään Internet-yhteyttä edellyttäviä palveluja.

instax SHARE -tulostimet

Tulosta kuvia digitaalikamerastasi instax SHARE -tulostimiin.

Yhteyden muodostaminen

Valitse  **YHTEYSASETUS** > **instax-TUL. YHT. ASETUS** kameran asetusvalikosta ja syötä instax SHARE -tulostimen nimi (SSID) ja salasana.

Tulostimen nimi (SSID) ja salasana

Tulostimen nimi (SSID) löytyy tulostimen pohjasta; oletussalasanana on "1111". Jos olet jo valinnut eri salasanan älypuhelimtulostamiseen, syötä sen sijaan se salasana.

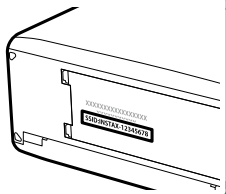

Kuvien tulostaminen

- 1 Kytke tulostin päälle.
- 2 Valitse **instax-TULOST. TULOSTAA** kameran toistovalikosta. Kamera luo yhteyden tulostimeen.

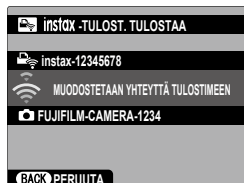

- 3 Käytä valitsinta tuodaksesi näkyviin kuvan, jonka haluat tulostaa ja paina sitten **MENU/OK**.



Muilla kameroilla otettuja kuvia ei voi tulostaa.

Tulostettava alue on pienempi kuin alue, joka näkyy LCD-näytöllä.

Näytöt voivat vaihdella liitetyn tulostimen tyypin mukaan.

- 4 Kuva lähetetään tulostimeen ja tulostus alkaa.

12

Tekniset huomautukset

FUJIFILMin lisävarusteet

FUJIFILM tarjoaa seuraavia valinnaisia lisävarusteita. Saat viimeisimmät tiedot alueellasi saatavilla olevista lisävarusteista paikalliselta FUJIFILM-edustajaltasi tai osoitteesta http://www.fujifilm.com/products/digital_cameras/index.html.

Ladattavat litiumioniakut

NP-W126/NP-W126S: suuren kapasiteetin ladattavia NP-W126/NP-W126S-lisäakkuja voi hankkia tarvittaessa.

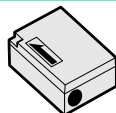

Akkulaturit

BC-W126: Korvaavia akkulatureita voi ostaa tarpeen mukaan. +20 °C:n lämpötilassa BC-W126 lataa NP-W126/NP-W126S-akut noin 150 minuutissa.

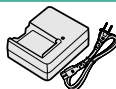

Vaihtovirtasovittimet

AC-9V (vaatii CP-W126 DC-liittimen): käytä tätä 100–240 V, 50/60 Hz vaihtovirtasovittinta pitkäkestoiseen kuvaukseen ja toistoon tai kun kuvia kopioidaan tietokoneeseen.

DC-liittimet

CP-W126: liitä AC-9V kameraan.

Kaukolaukaisimet

RR-90: käytä kameran värinän vähentämiseen tai sulkiäuki pitämiseen aikavalotuksen aikana.

**Stereomikrofonit**

MIC-ST1: ulkoinen mikrofoni videon tallennukseen.

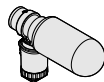
**FUJINON-objektiivit**

XF-sarjan objektiivit: yksinomaan FUJIFILMin X-kiinnityksen kanssa käytettäviksi tarkoitettut keskenään vaihdettavat objektiivit.



XC-sarjan objektiivit: yksinomaan FUJIFILMin X-kiinnityksen kanssa käytettäviksi tarkoitettut keskenään vaihdettavat objektiivit.



Kamerakenkään kiinnitettävät salamalaitteet

EF-X500: Tämän jalkaan kiinnitettävän salamalaitteen ohjeluku on 50 (ISO 100, m), ja se toimii neljällä AA-paristolla tai valinnaisella EF-BP1-akulla. Valaistusta voidaan heijastaa kääntämällä salamapäätä 90° ylös, 10° alas, 135° vasemmalle tai 180° oikealle.



EF-42: Tämän kiinnikkeellä varustetun salamalaitteen (virtalähteenä neljä AA-paristoa) ohjeluku on 42 (ISO 100, m) ja se tukee manuaalista ja TTL-salamaohjausta ja automaattista tehozoomia alueella 24–105 mm (vastaa 35-millistä muotoa). Salamapäätä voi kääntää 90° ylös, 180° vasemmalle tai 120° oikealle salaman heijastamiseksi.



EF-X20: Tämän kiinnikkeellä varustetun salamalaitteen ohjeluku on 20 (ISO 100, m). Salama saa virtansa kahdesta AAA-paristosta, ja tämä kevyt, kompakti laite sisältää valitsimen TTL-salamakorjauksen tai manuaalisen salaman tehon säätämiseen.



EF-20: Tämän kiinnikkeellä varustetun salamalaitteen (virtalähteenä kaksi AA-paristoa) ohjeluku on 20 (ISO 100, m) ja se tukee TTL-salamaohjausta (manuaalista salamaohjausta ei tueta). Salamapäätä voi kääntää ylöspäin 90° valaistuksen heijastamiseksi.

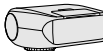

Käsiakahvojen hinnat

GB-001: parempi ote.

Makrojatkoputket

MCEX-11/16: kiinnitä kameran ja objektiivin väliin ottaaksesi kuvia korkeilla toistosuh-teilla.

Telejatkeet

XF1.4X TC WR: pidentää yhteensopivien objektiivien polttovälin noin 1,4-kertaiseksi.

XF2X TC WR: pidentää yhteensopivien objektiivien polttovälin noin 2,0-kertaiseksi.

Kiinnityssovittimet

FUJIFILM M MOUNT ADAPTER: mahdollistaa kameran käyttämisen useiden M-kiinnityk-seen sopivien objektiivien kanssa.

Rungon suojukset

BCP-001: suojaa kameran objektiivin kiinnikettä, kun kameraan ei ole kiinnitetty objektiivia.

instax SHARE -tulostimet

SP-1/SP-2/SP-3: yhdistä langattoman lähiverkon kautta tulostaaksesi kuvia instax-fil-mille.

FUJIFILM-ohjelmistoja

Kameraa voidaan käyttää seuraavien FUJIFILM-ohjelmistojen kanssa.

FUJIFILM Camera Remote

Langattoman yhteyden muodostaminen kameran ja älypuhelimien tai tablet-laitteen välille (📖 172).

http://app.fujifilm-dsc.com/en/camera_remote/

FUJIFILM PC AutoSave

Kuvien lataaminen kamerasta langattomien verkkojen kautta (📖 174).

http://app.fujifilm-dsc.com/en/pc_autosave/

MyFinePix Studio

Digikamerasta ladattujen kuvien hallitseminen, näyttäminen, tulostaminen ja muokkaaminen (📖 175).

<http://fujifilm-dsc.com/mfs/>



RAW FILE CONVERTER EX 2.0

RAW-kuvien näyttäminen tietokoneella ja niiden muuntaminen muihin muotoihin (📖 175).

<http://fujifilm-dsc.com/rfc/>



Turvallisuustietoja



Muista lukea nämä huomautukset ennen käyttöä

Turvallisuusohjeita



- Varmista, että käytät kameraa oikein. Lue nämä turvallisuusohjeet ja *Omistajan opas* huolellisesti ennen käyttöä.
- Säilytä turvallisuusohjeet tämän jälkeen turvallisessa paikassa.

Tietoja kuvakkeista



Seuraavat tässä asiakirjassa käytetyt kuvakkeet osoittavat henkilövahinkojen ja aineellisten vahinkojen vakavuuden, jos kuvakkeen osoittamia tietoja ei oteta huomioon ja laitetta käytetään sen takia virheellisesti.

 VAROITUS	Tämä kuvake osoittaa, että tietojen huomiotta jättäminen voi johtaa kuolemaan tai vakaviin henkilövahinkoihin.
 HUOMIO	Tämä kuvake osoittaa, että tietojen huomiotta jättäminen voi johtaa henkilövahinkoihin tai aineellisiin vahinkoihin.





Alla olevat kuvakkeet osoittavat huomioitavien tietojen luonteen.

	Kolmiomaiset kuvakkeet osoittavat, että tiedot vaativat huomiota ("Tärkeä").
	Poikittaisella viivalla ylivedetyt pyöreät kuvakkeet osoittavat, että kyseinen toiminto on kielletty ("Kielletty").
	Huutomerkillä varustetut täytetyt ympyrät osoittavat, että kyseinen toiminto on suoritettava ("Pakollinen").

Tuotteen symbolit (mukaan lukien tarvikkeet) tarkoittavat seuraavaa:











	Vaihtovirta
	Tasavirta
	Luokan II laite (tuotteen rakenteessa on kaksinkertainen eristys.)

VAROITUS

 <small>Ilota laite pistorasiasta</small>	Jos kameran käytössä ilmenee ongelmia, kytkä se pois päältä, poista akku ja irrota vaihtovirtasovitin pistorasiasta. Kameran käytön jatkaminen, kun siitä nousee savua, se käryää tai toimii jotenkin muuten tavallisuudesta poikkeavasti, voi aiheuttaa tulipalon tai sähköiskun. Ota yhteyttä FUJIFILM-jälleenmyyjäsi.
 <small>Älä käytä kylpyhuoneessa tai suihkussa</small>	Älä päästä vettä tai vieraita esineitä kameran sisälle. Jos kameran sisälle pääsee vettä tai vieraita esineitä, kytkä sen virta pois päältä, poista akku ja irrota vaihtovirtasovitin pistorasiasta. Kameran käytön jatkaminen voi aiheuttaa tulipalon tai sähköiskun. Ota yhteyttä FUJIFILM-jälleenmyyjäsi.
 <small>Älä koskaan yritä muuttaa tai purkaa kameraa osiin (älä koskaan avaa koteloa).</small>	Älä käytä kameraa kylpyhuoneessa tai suihkussa. Tämä voi aiheuttaa tulipalon tai sähköiskun.
 <small>Älä koskaan yritä muuttaa tai purkaa kameraa osiin (älä koskaan avaa koteloa).</small>	Älä koskaan yritä muuttaa tai purkaa kameraa osiin (älä koskaan avaa koteloa). Tämän varoimen laiminlyönti voi aiheuttaa tulipalon tai sähköiskun.
 <small>Älä koskaan yritä muuttaa tai purkaa kameraa osiin (älä koskaan avaa koteloa).</small>	Jos kameran kotelo rikkoutuu putoamisen tai muun vahingon seurauksena, älä kosketa esiin tulleisiin osiin. Tämän varoimen laiminlyönti ja vaurioituneiden osien koskettaminen voi aiheuttaa sähköiskun tai loukkaantumisen. Poista akku välittömästi, mutta varo loukkaantumista ja sähköiskua. Vie tuote sen ostopaikkaan, josta saat jatko-ohjeita.

VAROITUS

	Älä muuta tai lämmitä liitäntäjohtoa, kierrä tai vedä sitä liian voimakkaasti tai aseta sen päälle raskaita esineitä. Nämä toimet voivat vahingoittaa johtoa ja aiheuttaa tulipalon tai sähköiskun. Jos johto on vahingoittunut, ota yhteyttä FUJIFILM-jälleenmyyjäsi.
	Älä aseta kameraa epävakaa pinnalle. Kamera voi pudota tai keikahtaa nurin ja aiheuttaa vahinkoja.
	Älä koskaan yritä ottaa kuvia, kun olet liikkeessä. Älä käytä kameraa silloin, kun kävelet tai ajat autoa. Voit kaatua tai joutua liikenneonnettomuuteen.
	Älä kosketa kameran metalliosia ukkosmyrskyn aikana. Tämä voi aiheuttaa salaman sähköpurkauksesta johtuvan sähköiskun.
	Älä käytä akkua ohjeiden vastaisesti. Lataa akku ohjeen mukaisella tavalla.
	Älä pura osiin tai tee muutoksia akkuihin äläkä kuumenna niitä. Älä pudota, iske tai heitä akkuja tai muuten altista niitä voimakkaille iskuille. Älä käytä akkuja, jotka osoittavat merkkejä vuodosta, epämuodostumista, värin muutoksista tai muista poikkeavuuksista. Käytä vain nimettyjä latureita akkujen lataamiseksi äläkä yritä ladata ei-ladattavia litiumioni-akkuja tai alkaliparistoja. Älä laita paristoja oikosulkuun tai säilytä niitä metalliesineiden kanssa. Näiden varotoimien noudattamatta jättäminen voi aiheuttaa akkujen ylikuumentumista, syttymisen, halkeamista tai vuotamista ja aiheuttaa tulipalon, palovammoja tai muun loukkaantumisen.
	Käytä ainoastaan tämän kameran kanssa käytettäväksi tarkoitettuja akkuja tai vaihtovirtasovittimia. Älä käytä muuta kuin tyyppikilvessä osoitettua jännitettä. Muiden virtalähteiden käyttäminen voi aiheuttaa tulipalon.
	Jos akku vuotaa ja akunestettä joutuu silmiisi, ihollesi tai vaatteillesi, huuhtele alue puhtaalla vedellä ja hakeudu välittömästi lääkärin hoitoon tai soita hätänumeroon.
	Älä lataa laturilla muita kuin tässä määritettyjä akkuja. Mukana tullut laturi on tarkoitettu vain kameran mukana olevien akkutyypin lataamiseen. Tavallisten paristojen tai muunlaisten ladattavien akkujen lataaminen laturilla voi saada pariston/akun vuotamaan, ylikuumentumaan tai räjähtämään.
	Salaman käyttäminen liian lähellä ihmisten silmiä voi aiheuttaa näkövammoja. Noudata erityistä varovaisuutta, kun kuvaat vauvoja ja pikkulapsia.
	Älä jätä laitetta pitkäaikaiseen kosketukseen kuumien pintojen kanssa. Jos tätä varotoimea ei huomioida, lieviä palovammoja saattaa syntyä, etenkin korkeissa ympäristön lämpötiloissa tai käyttäjille, jotka kärsivät huonosta verenkierrosta tai alentuneesta tunkokyvystä. Tällöin jalustan käyttöä tai vastaavia varotoimia suositellaan.
	Älä jätä mitään ruumiinosaa kosketuksiin tuotteen kanssa pitkäksi ajaksi tuotteen ollessa päällä. Jos tätä varotoimea ei huomioida, lieviä palovammoja saattaa syntyä etenkin pitkäajakoisen käytön aikana, korkeissa ympäristön lämpötiloissa tai käyttäjille, jotka kärsivät huonosta verenkierrosta tai alentuneesta tunkokyvystä. Tällöin jalustan käyttöä tai vastaavia varotoimia suositellaan.
	Älä käytä helposti syttyvien esineiden, räjähtävien kaasujen tai pölyn läheisyydessä.
	Aseta akku kuljetuksen ajaksi digitaalikameran tai säilytä sitä kotelossa. Säilytä akkua kovassa kotelossa. Kun hävität akun, peitä akun navat eristyspeillä. Jos akku pääsee koskettamaan muita metalliesineitä tai akkuja, se voi syttyä palamaan tai räjähtää.
	Pidä muistikortit, salamakengät ja muut pienet osat poissa pienten lasten ulottuvilta. Lapset voivat niellä pieniä osia; pidä poissa lasten ulottuvilta. Jos lapsi nielee jonkin pienen osan, ota yhteyttä lääkäriin tai soita hätäkeskukseen.
	Pidä poissa pienten lasten ulottuvilta. Vammoja voivat aiheuttaa myös hienna, joka voi kiertyä lapsen kaulan ympärille aiheuttaen kuristumisen, ja salama, joka voi aiheuttaa näkövamman.
	Noudata lentoyhtiön ja sairaalan henkilökunnan antamia ohjeita. Tämä tuote synnyttää radiotaajuisia päästöjä, jotka voivat häiritä navigointi- tai lääkinnällisiä laitteita.

 HUOMIO	
	Älä käytä kameraa paikoissa, joissa on öljynkatkua, höyryä, kosteutta tai pölyä. Tämä voi aiheuttaa tulipalon tai sähköiskun.
	Älä jätä kameraa erittäin kuumiin paikkoihin. Älä jätä kameraa esimerkiksi suljettuun ajoneuvoon tai suoraan auringonvaloon. Tämä voi aiheuttaa tulipalon.
	Älä aseta raskaita esineitä kameran päälle. Raskas esine voi keikahtaa nurin tai pudota ja aiheuttaa vahinkoja.
	Älä siirrä kameraa, kun vaihtovirtasovitin on edelleen kytkettynä pistorasiaan. Älä irrota vaihtovirtasovittinta pistorasiasta vetämällä liitäntäjohdosta. Tämä voi vahingoittaa virtajohtoa tai kaapeleita ja aiheuttaa tulipalon tai sähköiskun.
	Älä peitä tai kiedo kameraa tai vaihtovirtasovittinta kankaaseen tai peittoon. Tämä voi aiheuttaa kuumentumista, mikä voi vääntää koteloa tai aiheuttaa tulipalon.
	Kun puhdistat kameraa, tai et aio käyttää sitä pidempään aikaan, poista akku ja irrota vaihtovirtasovitin pistorasiasta. Tämän ohjeen noudattamatta jättäminen voi aiheuttaa tulipalon tai sähköiskun.
	Irrota laturi latauksen päätyttyä pistorasiasta. Laturin jättäminen kytkettynä pistorasiaan voi aiheuttaa tulipalon.
	Kun muistikortti poistetaan kamerasta, kortti saattaa ponnahtaa ulos korttipaikasta liian nopeasti. Pidä sormiasi kevyesti korttia vasten ja vapauta kortti varovasti. Ulos sinkoava kortti voi aiheuttaa vammoja.
	Testauta ja puhdistuta kamerasi säännöllisesti. Pölyn kerääntyminen kameran sisälle voi aiheuttaa tulipalon tai sähköiskun. Pyydi FUJIFILM-jälleenmyyjäsi puhdistuttamaan kamera sisäلت kahden vuoden välein. Huomaa, että tämä on maksullinen palvelu.
	Akun asettaminen väärin aiheuttaa räjähdysvaaran. Vaihda ainoastaan samaan tai saman tyyppiseen akkuun.

Akku ja virtalähde

Huomaa: Tarkista, minkä tyyppinen akku kameraasi sopii, ja lue aiheeseen liittyvät osiot.

VAROITUS: akku ei saa altistua liialliselle kuumuudelle, kuten auringonpaisteelle, tullelle tai vastaavalle.

Seuraavassa kerrotaan akkujen asianmukaisesta käytöstä ja niiden käyttöiän pidentämisestä. Väärä käyttö voi lyhentää akun käyttöiää tai aiheuttaa vuoden, ylikuumenemisen, tulipalon tai räjähdysvaaran.

Li-ion-akut (litiumioniakut)

Lue tämä osio, jos kamerassasi käytetään uudelleenladattavaa Li-ion-akku.

Akku ei ole ladattu toimitushetkellä. Lataa akku ennen käyttöä. Säilytä akku kotelossaan, kun et käytä sitä.

■ Huomioitavaa akusta

Akun lataus purkautuu hiljalleen, kun akku ei käytetä. Lataa akku päivää tai kahta ennen käyttöä.

Akun käyttöikä voidaan pidentää sammuttamalla kamera, kun sitä ei käytetä.

Akun kapasiteetti pienenee alhaisissa lämpötiloissa; loppuun kulutettu akku ei välttämättä toimi kylmässä. Pidä ylimääräinen täyteen ladattu akku lämpimässä paikassa ja vaihda tarvittaessa, tai pidä akku taskussasi tai muussa lämpimässä paikassa ja aseta se kameraan vasta kun aloitit kuvaamisen. Älä aseta akku suoraan kosketukseen käsiinlämmittimien tai muiden lämmityslaitteiden kanssa.

■ Akun lataaminen

Lataa akku mukana toimitettavassa laturissa. Latausajat pidentyvät, jos ympäristön lämpötila on alle +10 °C tai yli +35 °C. Älä yritä ladata akku yli +40 °C:een lämpötiloissa; alle 0 °C:een lämpötiloissa akku ei lataudu.

Älä lataa jo täyteen ladattua akku. Akun ei tosin tarvitse olla täysin tyhjä ennen lataamista.

Akku saattaa tuntua lämpimältä välittömästi lataamisen tai käytön jälkeen. Tämä on normaalia.

■ Akun käyttöikä

Normaalilämpötiloissa akku voidaan ladata ainakin 300 kertaa. Kun akun varausaika pienenee huomattavasti, tarkoittaa se akun käyttöiän päättyneen. Akku on tällöin vaihdettava uuteen.

■ Säilytys

Akun teho voi heikentyä, jos se on ollut täyteen ladattuna käyttämättä pitkiä aikoja. Käytä akku tyhjäksi ennen säilytystä.

Jos kameraa ei aiotu käyttää pitkään aikaan, poista akku ja säilytä sitä kuivassa paikassa, jonka lämpötila on välillä +15 °C – +25 °C. Älä säilytä akkuja paikoissa, jotka voivat altistaa äärimmäisille lämpötiloille.

■ Varoituksia: akun käsittely

- Älä säilytä tai kuljeta metalliesineiden, kuten kaulakorujen tai hiussolkien, kanssa.
- Älä altista liekeille tai kuumuudelle.
- Älä pura osiin tai tee muutoksia.
- Käytä ainoastaan nimettyjen latureiden kanssa.
- Hävitä käytetyt akut saman tien.
- Älä pudota tai altista voimakkaille iskuille.
- Älä altista vedelle.
- Pidä liittimet puhtaina.
- Akku ja kameran runko saattavat tuntua lämpimiltä pitkän käytön jälkeen. Tämä on normaalia.

■ Huomio: hävittäminen

Hävitä käytetyt akut paikallisten säädösten mukaisesti. Kiinnitä huomiota ympäristönäkökohtiin akun hävittämisessä. Käytä laitetta leudossa ilmastossa.

Vaihtovirtasovittimet (saatavilla erikseen)

Käytä ainoastaan tämän kameran kanssa käytettäväksi tarkoitettuja FUJIFILMin vaihtovirtasovittimia. Muut sovittimet saattavat vahingoittaa kameraa.

- Käytä vaihtovirtasovittinta vain sisätiloissa.
- Varmista, että tasavirtapistoke on kytketty kameraan kunnolla.
- Sammuta kamera ennen sovittimen irrottamista. Irrota sovitin pistokkeesta, älä kaapelista.
- Älä käytä muiden laitteiden kanssa.
- Älä pura osiin.
- Älä altista korkealle kuumuudelle tai kosteudelle.
- Älä altista voimakkaille iskuille.
- Sovitin saattaa humista tai tuntua kuumalta käytön aikana. Tämä on normaalia.
- Jos sovitin aiheuttaa radiohäirintää, suuntaa tai sijoita vastaanottoantenni uudelleen.

Kameran käyttäminen

- Älä suuntaa kameraa äärimmäisen kirkkaita valonlähteitä kohti. Tällainen on esimerkiksi pilvettömältä taivaalta paistava aurinko. Tämän varotoimenpiteen laiminlyönti saattaa vahingoittaa kameran kuvasensoria.
- Etsimen läpi tuleva voimakas auringonvalo saattaa vahingoittaa elektronisen etsimen (EVF) paneelia. Älä suuntaa elektronista etsintä aurinkoa kohti.

Ota testikuvia

Ennen kuin otat kuvia tärkeissä tilaisuuksissa (kuten häissä tai ennen kuin otat kameran mukaan matkalle) ota testikuvia ja tarkastele tulosta varmistaaksesi kameran normaalin toiminnan. FUJIFILM Corporation ei ota vastuuta vahingoista tai menetetyistä tuloista, jotka aiheutuvat tuotteen toimintahäiriöstä.

Tekijänoikeuteen liittyviä huomautuksia

Pelkästään henkilökohtaista käyttöä lukuun ottamatta digitaalisella kamerallasi tallennettuja kuvia ei voi käyttää ilman omistajan lupaa tavalla, joka rikkoo tekijänoikeuslakeja. Huomaa, että lavasiestysten, näyttöntöjen ja näyttelyiden valokuvaukseen liittyy erityisiä rajoituksia, vaikka kuvat olisi tarkoitettu vain omaan käyttöön. Käyttäjää pyydetään myös huomauttamaan, että tekijänoikeuslakien suojaamia kuvia tai tietoja sisältävän muistikortin siirtäminen toiselle henkilölle on sallittua vain ottamalla kyseisten tekijänoikeuslakien rajoitukset huomioon.

Käsittely

Varmista kuvien tallentuminen oikein suojaamalla kamera iskulta ja tärähdyksiltä kuvien tallennuksen aikana.

Nestekidenäyttö (LCD)

Jos näyttö vaurioituu, huolehdi, että nestekiteiden koskettamiselta vältytään. Suorita alla esitettyjen tilanteiden sattuessa ilmoitetut kiireelliset toimet:

- **Jos nestekide pääsee kosketuksiin ihosi kanssa**, puhdista alue kankaalla ja pese sen jälkeen huolellisesti saippualla ja juoksevalla vedellä.
- **Jos nestekidettä pääsee silmään**, huuhtelee silmää puhtaalla vedellä vähintään 15 minuutin ajan ja hakeudu sen jälkeen lääkärin hoitoon.
- **Jos nestekidettä nielaistaan**, huuhtelee suu huolellisesti vedellä. Juo runsaasti vettä ja oksennuta, ja hakeudu sen jälkeen lääkärin hoitoon.

Vaikka näyttö on valmistettu käyttäen erittäin korkeatarkkuuksista teknologiaa, se saattaa sisältää kuvapisteitä, jotka valaisevat aina tai eivät syty. Tässä ei ole kyse toimintaviasta, ja tallennettuihin kuviin tällä ei ole vaikutusta.

Tavaramerkkeihin liittyviä tietoja

Digital Split Image on FUJIFILM Corporationin tavaramerkki tai rekisteröity tavaramerkki. xD-Picture Card ja **xD** ovat FUJIFILM Corporationin tavaramerkkejä. Tässä mainitut kirjaintyytit ovat DynaComware Taiwan Inc:n yksinomaan kehittämiä. Macintosh, Mac OS ja macOS ovat Apple Inc:n tavaramerkkejä Yhdysvalloissa ja muissa maissa. Windows on Microsoft Corporationin rekisteröity tavaramerkki Yhdysvalloissa ja muissa maissa. Wi-Fi® ja Wi-Fi Protected Setup® ovat Wi-Fi Alliancen rekisteröityjä tavaramerkkejä. Bluetooth®-sanamerkki ja -logot ovat Bluetooth SIG, Inc:n omistamia rekisteröityjä tavaramerkkejä, joita FUJIFILM käyttää lisenssillä. SDHC- ja SDXC-logot ovat SD-3C, LLC:n tavaramerkkejä. HDMI-logo on tavaramerkki tai rekisteröity tavaramerkki, jonka omistaa HDMI Licensing LLC. Kaikki muut tässä oppaassa mainitut tuotenimet ovat omistajiensa omaisuutta olevia tavaramerkkejä tai rekisteröityjä tavaramerkkejä.

Sähköinen häiriö

Kamera saattaa aiheuttaa häiriötä sairaalan tai lentoliikenteen laitteistolle. Kysy neuvoa sairaalan tai lentoyhtiön henkilökunnalta, ennen kuin käytät kameraa sairaalassa tai lentokoneessa.

Väritelevisiojärjestelmät

NTSC (National Television System Committee) on lähinnä Yhdysvalloissa, Kanadassa ja Japanissa käytettävä väritelevisio-lähetysten määrittys. PAL (Phase Alternation by Line) on lähinnä Euroopan maissa ja Kiinassa käytettävä väritelevisiojärjestelmä.

Exif Print (Exif-versio 2.3)

Exif Print on vastikään uudistettu digitaalisten kameroiden tiedostomuoto, jossa valokuvien kanssa tallennettuja tietoja käytetään optimaalisen värinoston aikaansaamiseksi tulostuksessa.

TÄRKEÄ HUOMAUTUS: lue tämä, ennen kuin käytät ohjelmistoa

Lisensoidun ohjelmiston suora tai epäsuora vienti, kokonaisuudessaan tai osittain, on kielletty ilman asianomaisten hallintoelinten lupaa.

HUOMAUTUKSIA

Välttääksesi tulipalon tai sähköiskun vaaran älä altista laitetta sateelle tai kosteudelle.

Lue kohta "Turvallisuustietoja" ja varmista, että ymmärrät siinä esitetyt tiedot ennen kameran käyttämistä.

Asiakkaalle Kanadassa

CAN ICES-3 (B)/NMB-3(B)

HUOMIO: tämä B-luokan digitaalinen laite on kanadalaisten ICES-003-vaatimusten mukainen.

Kanadan teollisuusministeriön (Industry Canada) lausunto: Tämä laite noudattaa Kanadan teollisuusministeriön lisenssi-vapautta koskevaa RSS-säännöstä. Käyttö riippuu seuraavasta kahdesta ehdosta: (1) tämä laite ei saa aiheuttaa haitallisia häiriöitä ja (2) tämän laitteen täytyy vastaanottaa kaikki häiriöt, mukaan lukien häiriöt, jotka voivat aiheuttaa laitteen ei-toivottua toimintaa.

Tämä laite ja sen antenni(t) eivät saa sijaita samassa paikassa eikä niitä saa käyttää yhdessä minkään muun antennin tai lähettimen kanssa testattuja, sisäänrakennettuja radioita lukuun ottamatta. Maakuntakoodin valintatoiminto on poistettu käytöstä tuotteista, jotka myydään USA:ssa/Kanadassa.

Säteilyaltistuslausunto: Saatavilla olevat tieteelliset todisteet eivät osoita, että mitään terveysongelmia liittyisi pienitehoisten langattomien laitteiden käyttämiseen. Ei kuitenkaan ole näyttöä siitä, että nämä matalan tehon langattomat laitteet olisivat täysin vaarattomia. Matalatehoiset langattomat laitteet lähettävät käytön aikana pieniä määriä radiotaajuusenergiaa (RF) mikroaaltoalueella. Suuret määrät radiotaajuusenergiaa saattavat aiheuttaa terveysriskejä (lämmittämällä kudoksia), mutta altistuminen matalan tason radiotaajuusenergialle, jolla ei ole lämmittävää vaikutusta, ei aiheuta mitään tunnettuja terveysriskejä. Monissa matalan tason radiotaajuusenergiasta tehdyissä tutkimuksissa ei ole todettu mitään biologisia vaikutuksia. Joissain tutkimuksissa on näkynyt viitteitä siitä, että joitain biologisia vaikutuksia saattaisi olla, mutta lisätutkimukset eivät ole vahvistaneet näitä tuloksia. X-A5 on testattu, ja sen on todettu olevan sekä IC:n kontrolloimattoman ympäristön säteilyaltistuksen rajojen että IC:n radiotaajuuspäästöjä koskevien sääntöjen (RSS-102) mukainen.

Sähköisten ja elektronisten laitteiden hävittäminen kotitalouksissa

Euroopan unioni, Norja, Islanti ja Liechtenstein: Tämä symboli tuotteessa tai käyttöoppaassa ja takuussa ja/ tai tuotteen pakkauksessa tarkoittaa, että tuotetta ei voi käsitellä kotitalousjätteenä. Sen sijaan tuote tulee toimittaa soveltuvaan sähköisten ja elektronisten laitteiden keräyspisteeseen.



Varmistamalla, että tämä tuote hävitetään asianmukaisesti, autat estämään mahdollisia haittavaikutuksia ympäristölle ja ihmisten terveydelle, joita saattaisi muuten olla seurauksena tuotteen epäasianmukaisesta hävittämisestä.



Tämä symboli paristoissa tai akuissa tarkoittaa, että kyseisiä paristoja tai akkuja ei voi käsitellä kotitalousjätteenä.



Jos laitteesi sisältää helposti poistettavia paristoja tai akkuja, hävitä ne erikseen paikallisten vaatimusten mukaisesti.

Materiaalien kierrättäminen auttaa säästämään luonnonvaroja. Lisätietoa tuotteen kierrättämisestä saat paikallisilta viranomaisilta, jätetuollosta tai liikkeestä, josta ostit tuotteen.

Maat Euroopan unionin, Norjan, Islannin ja Liechtensteinin ulkopuolella: jos haluat heittää pois tämän tuotteen sekä sen paristot tai akut, ota yhteyttä paikallisiin viranomaisiin ja pyydä tarkempia neuvoja asianmukaisesta hävittämisestä.

Japani: tämä akkuissa oleva symboli ilmaisee, että ne on hävitettävä erikseen.



Li-ion

Langattomia verkkoja ja Bluetooth-yhteyksiä käyttävät laitteet: tärkeitä huomautuksia
--

Tämä tuote noudattaa seuraavia EU-direktiivejä:

- RoHS-direktiivi 2011/65/EU
- RE-direktiivi 2014/53/EU

FUJIFILM Corporation vakuuttaa, että radiolaitetyyppi FF170003 on direktiivin 2014/53/EU mukainen.

EU-vaatimusten mukaisuusvakuutuksen täysimittainen teksti on saatavilla seuraavassa internetosoitteessa:

http://www.fujifilm.com/products/digital_cameras/x/fujifilm_x_a5/pdf/index/fujifilm_x_a5_cod.pdf

Tämä yhteensopivuus on osoitettu seuraavalla yhdenmukaisuusmerkinnällä, joka on asetettu tuotteeseen:



Tämä merkintä on voimassa muilla kuin televiestintätuotteilla ja EU:n harmonisoimilla televiestintätuotteilla (esim. Bluetooth®).

TÄRKEÄÄ: lue seuraavat huomautukset, ennen kuin käytät kamerasisäänrakennettua langatonta lähettäintä.

- ① Tämä tuote sisältää Yhdysvalloissa tuotetun salaustoiminnon ja on siten Yhdysvaltojen vientiviraston sääntelyn alainen, eikä tuotetta saa viedä tai jälleenviedä sellaisiin valtioihin, jotka Yhdysvallat on julistanut taloussaaroton.
- **Käytä vain langatonta verkkoa tai Bluetooth-yhteyttä käyttävää laitetta.** FUJIFILM ei ota vastuuta vahingoista, jotka ovat aiheutuneet käytöstä, jolle ei ole valtuutusta. Älä käytä sovelluksissa, jotka vaativat korkeaa luotettavuutta, kuten esimerkiksi lääketieteellisissä laitteissa tai muissa järjestelmissä, jotka saattavat vaikuttaa ihmishenkiin suoraan tai epäsuorasti. Käytettäessä laitetta tietokoneessa tai muissa järjestelmissä, jotka vaativat suurempaa luotettavuutta kuin mitä langattomia verkkoja tai Bluetooth-yhteyttä käyttävät laitteet edustavat, varmista turvallisuus ja estä toimintahäiriöt tarkistamalla, että kaikki tarvittavat varoitusmerkit on suoritettu.
 - **Käytä ainoastaan laitteen ostomaassa.** Tämä laite on ostomaansa langattomia verkkoja ja Bluetooth-yhteyksiä käyttäviä laitteita koskevien säästösten mukainen. Ota huomioon kaikki sijaintiin liittyvät säädökset laitetta käytettäessä. FUJIFILM ei ota vastuuta ongelmista, jotka syntyvät, kun laitetta käytetään muilla hallintoalueilla.
 - **Älä käytä laitetta paikoissa, joissa on magneettikenttiä, staattista sähköä tai radiohäiriöitä.** Älä käytä lähettäintä mikroaaltouunin läheisyydessä tai muissa magneettikentille, staattiselle sähkölle tai radiohäiriöille alttiissa paikoissa, jotka voivat estää langattomien signaalien vastaanoton. Molemmipuolisia häiriöitä voi ilmetä, kun lähettäintä käytetään muiden 2,4 GHz:n taajuusalueella toimivien langattomien laitteiden läheisyydessä.
 - **Langaton lähettäin toimii 2,4 GHz:n taajuusalueella käyttäen DSSS-, OFDM- ja GFSK-modulointia.**
 - **Turvallisuus:** langattomia verkkoja ja Bluetooth-yhteyksiä käyttävät laitteet lähettävät radiotaajuista dataa, joten niiden käyttö edellyttää langallisiin verkkoihin nähden suurempaa huomiota turvallisuuteen.
 - Älä muodosta yhteyttä tuntemattomiin verkkoihin tai verkkoihin, joihin sinulla ei ole käyttöoikeutta, vaikka ne näkyvät laitteen luettelossa, sillä sellainen käyttö voidaan katsoa luvattomaksi. Muodosta yhteys vain verkkoihin, joihin sinulla on käyttöoikeus.
 - Huomioi, että langattomat lähetykset voivat olla kolmansien osapuolten seurattavissa.
 - **Seuraavat voivat olla lain mukaan rangaistavia:**
 - laitteen purkamisen tai muuttamisen
 - laitteen sertifiointimerkin poistamisen
 - **Tämä laite toimii samalla taajuudella kuin kaupalliset, koulutukseen liittyvät ja lääketieteelliset laitteet ja langattomat lähettimet.** Se toimii myös samalla taajuudella kuin lisensoidut lähettimet ja erityiset lisensoimattomat alhaisen jännitteen lähettimet, joita käytetään kokoomalinjojen ja vastaavien sovellusten RFID-seurantajärjestelmissä.
 - **Noudata seuraavia varoitusmerkkejä häiriön edellä mainittujen laitteiden kanssa.** Varmista, että RFID-lähettäin ei ole toiminnassa, ennen kuin käytät tätä laitetta. Jos huomaat, että laite aiheuttaa häiriötä RFID-seurantaan käytettyjen lisensoitujen lähettimien toiminnassa, lopeta kyseisen taajuuden käyttö välittömästi tai siirrä laite toiseen paikkaan. Jos huomaat, että laite aiheuttaa häiriötä alhaisen jännitteen RFID-seurantajärjestelmissä, ota yhteyttä FUJIFILMin edustajaan.
 - **Älä käytä laitetta ilma-aluksessa.** Huomaa, että Bluetooth voi olla käytössä, vaikka kamera on pois päältä. Bluetooth voidaan poistaa käytöstä valitsemalla kohdan **YHTEYSASETUS > Bluetooth-ASETUKSET > Bluetooth PÄÄLLÄ/POIS** asetukseksi POIS.



Lue nämä ohjeet ennen objektiivin käyttöä

Turvallisuusohjeita



- Varmista, että käytät objektiivia oikein. Lue nämä turvallisuusohjeet ja kameran *Omistajan opas* huolellisesti ennen käyttöä.
- Säilytä turvallisuusohjeet tämän jälkeen turvallisessa paikassa.

Tietoja kuvakkeista





Seuraavat tässä asiakirjassa käytetyt kuvakkeet osoittavat henkilövahinkojen ja aineellisten vahinkojen vakavuuden, jos kuvakkeen osoittamia tietoja ei oteta huomioon ja laitetta käytetään sen takia virheellisesti.









 VAROITUS	Tämä kuvake osoittaa, että tietojen huomiotta jättäminen voi johtaa kuolemaan tai vakaviin henkilövahinkoihin.
 HUOMIO	Tämä kuvake osoittaa, että tietojen huomiotta jättäminen voi johtaa henkilövahinkoihin tai aineellisiin vahinkoihin.

Alla olevat kuvakkeet osoittavat huomioitavien tietojen luonteen.

	Kolmiomaiset kuvakkeet osoittavat, että tiedot vaativat huomiota ("Tärkeä").
	Poikittaisella viivalla ylivedetyt pyöreät kuvakkeet osoittavat, että kyseinen toiminto on kielletty ("Kielletty").
	Huutomerkillä varustetut täytetyt ympyrät osoittavat, että kyseinen toiminto on suoritettava ("Pakollinen").

VAROITUS

 <small>Älä upota</small>	Älä upota veteen tai altista vedelle. Tämän varoituksen laiminlyönti voi aiheuttaa tulipalon tai sähköiskun.
 <small>Älä pure osien</small>	Älä pura (älä avaa koteloa). Tämän varoituksen laiminlyömisestä voi seurata tuotteen toimintahäiriön aiheuttama tulipalo, sähköisku tai loukkaantuminen.
 <small>Älä koske osiin</small>	Jos kameran kotelo rikkoutuu putoamisen tai muun vahingon seurauksena, älä kosketa esiin tulleisiin osiin. Tämän varoituksen laiminlyönti ja vaurioituneiden osien koskettaminen voi aiheuttaa sähköiskun tai loukkaantumisen. Poista akku välittömästi, mutta varo loukkaantumista ja sähköiskua. Vie tuote sen ostopaikkaan, josta saat jatko-ohjeita.
	Älä aseta epävakaille alustoille. Tuote saattaa tippua aiheuttaen vahinkoa.
	Älä katsele aurinkoa objektiivin tai kameran etsimien läpi. Tämän varoituksen laiminlyönti voi aiheuttaa pysyvän näkövamma.

 HUOMIO	
	Älä käytä tai säilytä paikoissa, jotka ovat alttiita höyrylle tai savulle tai ovat erittäin kosteita tai pölyisiä. Tämän varoitimen laiminlyönti voi aiheuttaa tulipalon tai sähköiskun.
	Älä jätä suoraan auringonvaloon tai paikkoihin, jotka ovat alttiina erittäin korkeille lämpötiloille, kuten suljettuun ajoneuvoon aurinkoisena päivänä. Tämän varoitimen laiminlyönti voi aiheuttaa tulipalon.
	Pidä poissa pienten lasten ulottuvilta. Lapsen käsissä laite voi aiheuttaa henkilövahinkoja.
	Älä käsittele märin käsin. Tämän varoitimen laiminlyönti voi aiheuttaa sähköiskun.
	Pidä aurinko poissa kuva-alasta, kun kuvaat taustavalaistuja kohteita. Auringonvalon tarkentuminen kameraan, kun aurinko on kuva-alassa tai lähellä sitä, saattaa aiheuttaa tulipalon tai palovammoja.
	Kun tuotetta ei käytetä, aseta objektiivin suojukset paikoilleen ja säilytä suoran auringonvalon ulottumattomissa. Objektiivin kohdistama auringonvalo saattaa aiheuttaa tulipalon tai palovammoja.
	Älä kanna kameraa tai objektiivia, kun ne ovat kiinnitettyinä jalustaan. Tuote voi pudota tai osua muihin kohteisiin aiheuttaen vahinkoa.

Tuotteen huoltaminen

Ota seuraavat varotoimet huomioon voidaksesi nauttia kameran käytöstä mahdollisimman pitkään.

Kameran runko: Käytä pehmeää, kuivaa liinaa kameran rungon puhdistamiseen jokaisen käyttökerran jälkeen. Älä käytä alkoholia, ohenninta tai muita haihtuvia kemikaaleja, jotka voivat haalistaa tai turmella kameran rungon nahkaa. Kaikki neste on poistettava kameran pinnalta välittömästi pehmeällä, kuivalla liinalla. Poista pöly näytöstä puhaltimella varoen naarmuttamista ja pyyhi sitten hellävaroin pehmeällä, kuivalla liinalla. Jäljellä olevat tahrat voi poistaa pyyhkimällä varovasti FUJIFILMin objektiivinpuhdistuspaperin palalla, johon on lisätty pieni tippa objektiivinpuhdistusnestettä. Estä pölyn pääsy kameraan asettamalla rungon suojus paikoilleen, kun objektiivi ei ole paikallaan.

Kuvakenno: Jos useissa valokuvat ovat vahingoittuneet pilkuista tai läiskistä samoissa kohdissa, kameran kuvakennossa voi olla pölyä. Pöly voidaan poistaa kuvakennosta asetusvalikon  **KENNON PUHDISTUS** -asetuksella.

Kuvakennon puhdistaminen

Pöly, joka ei irtoa asetusvalikon  KENNON PUHDISTUS-toiminnolla, poistetaan käsin alla kuvatulla tavalla.

 Huomaa, että mikäli kuvakenno vaurioituu puhdistamisen yhteydessä, sen korjaamisesta tai vaihtamisesta peritään maksu.

- 1 Käytä puhallinta (ei harjaa) poistaaksesi pölyn kuvakennolta.

 Älä käytä harjaa tai puhallinharjaa. Tämän varoituksen laiminlyönti saattaa vahingoittaa kennoa.

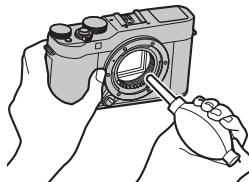

- 2 Tarkista, onko pöly poistettu onnistuneesti. Toista tarvittaessa vaiheet 1 ja 2.
- 3 Vaihda rungon suojus tai objektiivi.

Laiteohjelman päivitykset

Jotkut tuotteen toiminnot saattavat poiketa laitteen mukana toimitetun käyttöoppaan kuvauksesta laiteohjelmiston päivityksen vuoksi. Kunkin mallin yksityiskohtaiset tiedot löydät vieraillemalla sivustollamme:

http://www.fujifilm.com/support/digital_cameras/software

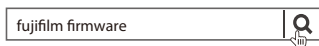

Laiteohjelmiston version tarkistaminen

 Kamera näyttää laiteohjelmiston version ainoastaan, jos muistikortti on asennettuna.

- 1 Sammuta kamera ja varmista, että kamerassa on muistikortti.
- 2 Kytke kamera päälle painamalla samalla **DISP/BACK**-painiketta. Nykyinen laiteohjelmiston versio tulee näkyviin; tarkista laiteohjelmiston versio.
- 3 Sammuta kamera.

 Kiinnitä lisävarusteet kameraan laiteohjelmiston version näyttämistä tai laiteohjelmiston päivittämistä varten lisävarusteilla, kuten vaihdettavilla objektiiveilla, kenkään asennettavilla salamalaitteilla ja kiinnitysovittimilla.

Vianmääritys

Katso alla olevasta taulukosta neuvoja, jos kohtaat ongelmia käyttäessäsi kameraa. Jos et löydä ratkaisua täältä, ota yhteyttä paikalliseen FUJIFILM-jälleenmyyjään.

Virta ja akku

Ongelma	Ratkaisu
Kamera ei kytkeydy päälle.	<ul style="list-style-type: none">• Akku on tyhjä: lataa akku tai aseta kameraan täyteen ladattu vara-akku (📖 26).• Akku on asetettu kameraan väärin: aseta akku uudelleen oikein päin (📖 22).• Akkulokeron kantta ei ole suljettu salvalla: sulje akkulokeron kansi salvalla (📖 22).
Näyttö ei kytkeydy päälle.	Näyttö ei ehkä käynnisty, jos kamera on sammutettu ja käynnistetty uudelleen hyvin nopeasti. Paina laukaisin puoleenväliin aktivoiaksesi näytön.
Akku tyhjenee nopeasti.	<ul style="list-style-type: none">• Akku on kylmä: lämmitä akku laittamalla se taskuun tai muuhun lämpimään paikkaan ja aseta se takaisin kameraan välittömästi ennen kuvan ottamista.• Akun navoissa on likaa: puhdista navat pehmeällä, kuivalla liinalla.• PÄÄLLÄ on valittuna kohtaan ENNEN AF:ÄÄ: kytke ENNEN AF:ÄÄ pois päältä (📖 101).• Akku on ladattu monta kertaa: Akun käyttöikä on lopussa. Hanki uusi akku.
Kamera kytkeytyy äkillisesti pois päältä.	Akku on tyhjä: lataa akku tai aseta kameraan täyteen ladattu vara-akku (📖 26).
Lataaminen ei käynnisty.	Aseta akku uudelleen oikeassa asennossa ja varmista, että laturi on kytketty pistorasiaan (📖 22, 26).
Lataaminen on hidasta.	Lataa akku huoneenlämmössä.

Ongelma	Ratkaisu
Latauksen merkivalo vilkkuu, mutta akku ei lataudu.	<ul style="list-style-type: none"> • Akun navoissa on likaa: puhdista navat pehmeällä, kuivalla liinalla (📖 22). • Akku on ladattu monta kertaa: Akun käyttöikä on lopussa. Hanki uusi akku. Jos akku ei vielääkään lataannu, ota yhteyttä FUJIFILM-jälleenmyyjään (📖 182).

Valikot ja näytöt

Ongelma	Ratkaisu
Näyttö ei ole suomenkielinen.	Valitse SUOMI kohtaan 言語/LANG. (📖 33, 142).

Kuvaus

Ongelma	Ratkaisu
Kamera ei ota kuvia, vaikka laukaisinta painetaan.	<ul style="list-style-type: none"> • Muistikortti on täynnä: aseta kameraan uusi muistikortti tai poista kuvia (📖 22, 132). • Muistikorttia ei ole alustettu: alusta muistikortti (📖 155). • Muistikortin liittimissä on likaa: puhdista liittimet pehmeällä, kuivalla liinalla. • Muistikortti on vioittunut: aseta kameraan uusi muistikortti (📖 22). • Akku on tyhjä: lataa akku tai aseta kameraan täyteen ladattu vara-akku (📖 26). • Kamera on kytkeytynyt automaattisesti pois päältä: kytke kamera päälle (📖 29). • Käytät kolmannen osapuolen sovitinta: valitse PÄÄLLÄ kohtaan KUVAA ILMAN OBJEKTIIVIA (📖 115). • Merkkivalo oli oranssi, kun yritit tallentaa panoraaman: odota, kunnes merkkivalo sammuu (📖 56).
Näytössä näkyy rakeita ("kohinaa"), kun laukaisin painetaan puoleenväliin.	Herkkyyttä lisätään sommittelun helpottamiseksi, kun kohde on heikosti valaistu ja aukko on himmennetty, mikä voi aiheuttaa huomattavaa laikkuisuutta, kun kuvia esikatsellaan näytöllä. Tämä ei vaikuta kameralla otettaviin kuviin.

Ongelma	Ratkaisu
Kamera ei tarkenna.	Kohde ei sovi automaattitarkennukseen: käytä tarkennuksen lukitusta tai manuaalitarkennusta (📖 76).
Kasvoja ei havaita.	<ul style="list-style-type: none"> • Kohteen kasvat ovat aurinkolasien, hatun, pitkien hiusten tai muiden esineiden peitossa: poista esteet (📖 100). • Kohteen kasvat täyttävät vain pienen osan kuvasta: muuta sommittelua niin, että kohteen kasvat täyttävät suuremman osan kuvasta (📖 100). • Kohteen pää on kallistunut tai vaakatasossa: pyydä kohdetta pitämään päätä suorassa (📖 100). • Kamera on kallistunut: pidä kamera suorassa. • Kohteen kasvat on heikosti valaistu: kuvaa kirkkaassa valossa.
Väärä kohde on valittu.	Valittu kohde on lähempänä kuvan keskustaa kuin pääkohde. Sommittele kuva uudelleen tai ota kasvojentunnistus pois päältä ja rajaa kuva käyttäen tarkennuksen lukitusta (📖 76).
Videon tallentaminen, 4K-sarjakuvaus ja 4K-monipistetarkennus eivät ole käytettävissä.	Muistikortin kirjoitusnopeus on liian hidas: käytä muistikorttia, jonka UHS-nopeusluokka on 3 tai parempi (📖 25, 42, 90).
Salama ei välähdä.	<ul style="list-style-type: none"> • Akku on tyhjä: lataa akku tai aseta kameraan täyteen ladattu vara-akku (📖 26). • Kamera on haarukointitilassa tai jatkuvassa tilassa: valitse yksittäiskuvaustila (📖 85, 88). • POIS on valittu kohtaan ÄÄNI JA SALAMA: valitse PÄÄLLÄ (📖 143).
Salama ei valaise kohdetta kokonaan.	<ul style="list-style-type: none"> • Kohde ei ole salaman kantoalueella: sijoita kohde salaman kantoalueelle. • Salamaikkuna on peitetty: pidä kameraa asianmukaisesti. • Suljinaika on lyhyempi kuin täsmäysnopeus: valitse pidempi suljinaika (📖 50, 53, 210).
Kuvat ovat epätarkkoja.	<ul style="list-style-type: none"> • Objektiivi on likainen: puhdista objektiivi (📖 168). • Objektiivi on peitetty: pidä esineet loitolla objektiivista (📖 36). • !AF näkyy kuvauksen aikana ja tarkennuskehys näkyy punaisena: tarkista tarkennus ennen kuvaamista (📖 37).

Ongelma	Ratkaisu
Kuvat ovat laukukkaita.	<ul style="list-style-type: none"> • Suljinaika on pitkä ja ympäristön lämpötila on korkea: tämä on normaalia, eikä kyse ole viasta. • Kameraa on käytetty jatkuvasti korkeassa lämpötilassa tai lämpötilan varoitus tulee näkyviin: kytke kamera pois päältä ja odota kunnes se on jäähtynyt (📖 29, 207).

Toisto

Ongelma	Ratkaisu
Kuvat ovat rakeisia.	Kuvat on otettu erimerkkisellä tai -mallisella kameralla.
Toiston zoomaus ei ole käytettävissä.	Kuvat on luotu KOONMUUTOS -toiminnolla tai erimerkkisellä tai -mallisella kameralla.
Ääni ei kuulu videon toistossa.	<ul style="list-style-type: none"> • Toiston äänenvoimakkuus on liian alhainen: säädä toiston äänenvoimakkuutta (📖 144). • Mikrofoni oli peitetty: pidä kameraa oikealla tavalla tallentamisen aikana. • Kaiutin on peitetty: pidä kameraa oikealla tavalla toiston aikana. • POIS on valittu kohtaan ÄÄNI JA SALAMA: valitse PÄÄLLÄ (📖 143).
Kamera ei poista valittuja kuvia.	Osa poistettaviksi valituista kuvista on suojattu. Poista suojaus laitteella, jolla se alun perin asetettiin (📖 135).
Tiedostonumerointi nollautuu yllättäen.	Akkulokeron kansi avattiin kamerasen ollessa päällä. Sammuta kamera, ennen kuin avaat akkulokeron kannen (📖 150).

Liitännät

Ongelma	Ratkaisu
Näyttö on tyhjä.	Kamera on kytketty TV:hen: kuvat tulevat näkyviin TV:ssä kameranäytön sijasta (📖 170).

Ongelma	Ratkaisu
Television kuva ei näy tai ääni ei kuulu.	<ul style="list-style-type: none"> • Kameraa ei ole liitetty oikein: liitä kamera asianmukaisesti (📖 170). • Television tuloksi on asetettu "TV": aseta tuloksi "HDMI" (📖 170). • Television äänenvoimakkuus on liian matala: säädä television äänenvoimakkuutta TV-säätimillä (📖 170).
Tietokone ei tunnista kameraa.	Varmista, että kamera ja tietokone on liitetty oikein (📖 175).
RAW- tai JPEG-tiedostoja ei voi siirtää tietokoneelle.	Käytä MyFinePix Studio -ohjelmistoa kuvien siirtämiseen (vain Windows; 📖 175).

Langaton siirto

Lisätietoa langattomien yhteyksien vianmäärityksestä löytyy osoitteesta: <http://digital-cameras.support.fujifilm.com/app?pid=x>

Ongelma	Ratkaisu
Ongelma yhdistettäessä tai ladattaessa kuvia älypuheliimeen.	<ul style="list-style-type: none"> • Älypuhelin on liian kaukana: siirrä laitteet lähemmäksi toisiaan (📖 172). • Lähistöllä olevat laitteet aiheuttavat radiohäiriötä: siirrä kameraa ja älypuhelinia kauemmas mikroaaltouuneista tai langattomista puhelimista (📖 172).
Kuvien lataus ei onnistu.	<ul style="list-style-type: none"> • Älypuhelin on kytketty toiseen laitteeseen: Älypuhelin ja kamera voivat muodostaa yhteyden vain yhteen laitteeseen kerrallaan. Katkaise yhteys ja yritä uudelleen. • Lähistöllä on useita älypuhelimia: Yritä muodostaa yhteys uudelleen. Usean älypuhelimien läheisyys saattaa vaikeuttaa yhteyden muodostamista. • Kuva on luotu toisella laitteella: kamera ei pysty lähettämään kaikkia muilla laitteilla luotuja kuvia. • Kuva on video: Videoiden lähettäminen kestää jonkin aikaa. Älypuhelimella tai tabletilla näytettäväksi tarkoitetut videot on tallennettava enintään kuvakoolla 1280 × 720 (HD). Tietoja kameran kuvien näyttämisestä löytyy osoitteesta: http://app.fujifilm-dsc.com/en/camera_remote/

Ongelma	Ratkaisu
Älypuhelin ei näytä kuvia.	Valitse PÄÄLLÄ kohtaan MUUTA KOKO 3M . Asetuksen POIS valitseminen pidentää suurempien kuvien latausaikoja; lisäksi jotkut puhelit eivät ehkä näytä kuvia, jotka ovat tiettyä kokoa suurempia (📖 154).

Sekalaista

Ongelma	Ratkaisu
Kamera ei vastaa komentoihin.	<ul style="list-style-type: none"> • Kameran tilapäinen toimintavika: poista akku ja aseta se sitten takaisin (📖 22). • Akku on tyhjä: lataa akku tai aseta kameraan täyteen ladattu vara-akku (📖 26). • Kamera on kytketty langattomaan lähiverkkoon: katkaise yhteys. • Säätimet on lukittu: paina ja pidä painettuna MENU/OK-painiketta avataksesi säädinten lukitukset (📖 5).
Kamera ei toimi odotetulla tavalla.	Poista akku ja aseta se sitten takaisin (📖 22). Jos ongelma ei poistu, ota yhteyttä FUJIFILM-jälleenmyyjään.
Ei ääntä.	<ul style="list-style-type: none"> • Säädä äänenvoimakkuutta (📖 144). • Valitse PÄÄLLÄ kohtaan ÄÄNI JA SALAMA (📖 143).
Aika- ja päivämääräleimat.	<ul style="list-style-type: none"> • Aika- ja päivämääräleimat ovat virheellisiä: aseta kameran kello (📖 33, 142). • Aika- ja päivämääräleimat näkyvät valokuvissa: Aika- ja päivämääräleimoja ei voi poistaa. Estääksesi leimojen näkymisen uusissa valokuvissa valitse POIS kohtaan TALLENN DATA-ASET > PÄIVÄYSLEIMA (📖 151).

Varoitusviestit ja -näytöt

Seuraavat varoitukset näkyvät näytöllä.





Varoitus	Kuvaus
 (punainen)	Akku on vähissä. Lataa akku tai aseta kameraan täyteen ladattu vara-akku.
 (vilkkuu punaisena)	Akku on tyhjä. Lataa akku tai aseta kameraan täyteen ladattu vara-akku.
!AF (näkyvä punaisena punaisessa tarkennuskehyksessä)	Kamera ei pysty tarkentamaan. Tarkenna toiseen samalla etäisyydellä olevaan kohteeseen käyttäen tarkennuksen lukitusta ja sommittele kuva sitten uudelleen.
Aukko tai suljinaika näkyvä punaisena	Kohde on liian kirkas tai liian tumma, ja kuvasta tulee yli- tai alivalottunut. Käytä lisävalaistukseen salamaa, kun kuvaat heikosti valaistuja kohteita.
TARKENNUSVIRHE	
OBJEKTIIVIN OHJAUSVIRHE	Kameran toimintahäiriö. Sammuta kamera ja käynnistä se uudelleen. Jos viesti ei poistu, ota yhteyttä FUJIFILM-jälleenmyyjään.
KATKAISE KAMERAN VIRTAA JA KYTKKE UUELLEEN	
EI KORTTIA	Suljin voidaan laukaista vain, kun kameraan on asetettu muistikortti. Aseta muistikortti.
KORTTIA EI ALUSTETTU	<ul style="list-style-type: none">• Muistikorttia ei ole alustettu tai muistikortti on alustettu tietokoneessa tai muussa laitteessa: alusta muistikortti käyttämällä asetusvalintaa  ALUSTA.• Muistikortin liittimet täytyy puhdistaa: Puhdista liittimet pehmeällä, kuivalla liinalla. Jos viesti näytetään uudelleen, alusta kortti. Jos viesti toistuu, vaihda kortti.• Kameran toimintahäiriö: ota yhteyttä FUJIFILM-jälleenmyyjään.
OBJEKTIIVIN VIRHE	Sammuta kamera, poista objektiivi ja puhdista liitäntäpinnat ja aseta sitten objektiivi takaisin paikalleen ja käynnistä kamera. Jos ongelma ei poistu, ota yhteyttä FUJIFILM-jälleenmyyjään.

Varoitus	Kuvaus
KORTTIVIRHE	<ul style="list-style-type: none"> • Muistikorttia ei ole alustettu käytettäväksi kameran kanssa: alusta kortti. • Muistikortin liittimet täytyy puhdistaa, tai muistikortti on vioittunut: Puhdista liittimet pehmeällä, kuivalla liinalla. Jos viesti näytetään uudelleen, alusta kortti. Jos viesti toistuu, vaihda kortti. • Muistikortti ei ole yhteensopiva: käytä yhteensopivaa korttia. • Kameran toimintahäiriö: ota yhteyttä FUJIFILM-jälleenmyyjään.
SUOJATTU KORTTI	Muistikortti on lukittu. Poista kortin lukitus.
VARATTU	Muistikortti on alustettu väärin. Alusta kortti kameran avulla.
SD MUISTI TÄYNNÄ	Muistikortti on täynnä, eikä kuvia voida tallentaa. Poista kuvia tai aseta kameraan muistikortti, jossa on enemmän vapaata tilaa.
TALLENNUSVIRHE	<ul style="list-style-type: none"> • Muistikorttivirhe tai liitäntävirhe: Aseta kortti uudelleen tai kytke kamera pois päältä ja uudelleen päälle. Jos viesti ei poistu, ota yhteyttä FUJIFILM-jälleenmyyjään. • Muisti ei riitä uusien kuvien tallentamiseen: poista kuvia tai aseta kameraan muistikortti, jossa on enemmän vapaata tilaa. • Muistikorttia ei ole alustettu: alusta muistikortti .
KUVANROMUISTI TÄYNNÄ	Kuvanumerot on käytetty loppuun (nykyisen kuvan numero on 999-9999). Alusta muistikortti ja valitse AUT. NOLLAUS kohtaan KUVA NRO . Ota kuva nollataksesi kuvien numeroinnin arvoon 100-0001 ja valitse sitten JATKUVA kohtaan KUVA NRO .

Varoitus	Kuvaus
LUKUVIRHE	<ul style="list-style-type: none"> • Tiedosto on vioittunut, tai sitä ei ole luotu kameralla: tiedostoa ei voi näyttää. • Muistikortin liittimet täytyy puhdistaa: Puhdista liittimet pehmeällä, kuivalla liinalla. Jos viesti näytetään uudelleen, alusta kortti. Jos viesti toistuu, vaihda kortti. • Kameran toimintahäiriö: ota yhteyttä FUJIFILM-jälleenmyyjään.
SUOJATTU KUVA	Suojattua kuvaa yritettiin poistaa tai kääntää. Poista suojaus ja yritä uudelleen.
EI VOI RAJATA	Kuva on vioittunut, tai sitä ei ole luotu tällä kameralla.
DPOF-TIEDOSTO VIRHE	Tulostuspyynnöt voivat sisältää enintään 999 kuvaa. Kopioi lisäkuvat, jotka haluat tulostaa, toiselle muistikortille ja luo toinen tulostuspyyntö.
EI VOI KÄÄNTÄÄ	Valittua kuvaa ei voi kääntää.
 EI VOI KÄÄNTÄÄ	Videoita ei voi kääntää.
DPOF-ASETUS EI ONNISTU	Kuvaa ei voi tulostaa DPOF-toiminnolla.
 DPOF-ASETUS EI ONNISTU	Videoita ei voi tulostaa DPOF-toiminnolla.
 EI VOI SUORITTA	Punasilmäisyyden poistoa ei voi käyttää videoihin.
 EI VOI SUORITTA	Punasilmäisyyden poistoa ei voi käyttää kuviin, jotka on luotu muilla laitteilla.
!	Kytke kamera pois päältä ja odota, kunnes se on jäähtynyt. Kuvissa, jotka otetaan tämän varoituksen näkyessä, voi olla enemmän laikkuisuutta.

Muistikortin kapasiteetti

Seuraavasta taulukosta ilmenee erikokoisille kuville käytettävissä oleva tallennusaika tai kuvien määrä. Kaikki luvut ovat likimääräisiä; tiedostokoko vaihtelee tallennetun näkymän mukaan, joten tallennettavissa olevien tiedostojen määrä vaihtelee suuresti. Valotusten määrä tai jäljellä oleva pituus ei välttämättä vähene tasaisella nopeudella.

		Kapasiteetti	8 Gt		16 Gt	
			FINE	NORMAL	FINE	NORMAL
Valokuvat	 3:2		660	1060	1330	2120
	RAW (PAKKAAMATON)		180		370	
Videot ^{1,2}	 2160/15P		9 minuuttia		20 minuuttia	
	 1080/59.94P, 50P, 24P, 23.98P		26 minuuttia		54 minuuttia	
	 720/59.94P, 50P, 24P, 23.98P		51 minuuttia		105 minuuttia	

1 Käytä korttia, jonka UHS-nopeusluokka on 3 tai parempi.

2 Yksittäisen videon pituus ei voi olla yli 30 minuuttia.

 Vaikka elokuvan tallennus jatkuu keskeytyksettä tiedostokoon saavuttaessa 4 Gt, myöhempi kuvamateriaali tallennetaan erilliseen tiedostoon, jota on tarkasteltava erillään.

Tekniset tiedot



Järjestelmä										
Malli	FUJIFILM X-A5									
Tuotenumero	FF170003									
Teholliset pikselit	Noin 24,2 miljoonaa									
Kuvakenno	23,5 mm × 15,7 mm (APS-C-formaatti), CMOS (komplementaarinen metallioksidipuolijohde) -kuvakenno, jossa neliön muotoiset kuvapisteeet ja päävärisuodin									
Tallennusväline	FUJIFILMin suosittelemat SD-/SDHC-/SDXC-muistikortit									
Muistikorttipaikat	SD-muistikorttipaikka (UHS-1)									
Tiedostojärjestelmä	Yhteensopivuus: Design Rule for Camera File System (DCF), Exif 2.3 ja Digital Print Order Format (DPOF)									
Tiedostomuoto	<ul style="list-style-type: none">• Valokuvat: Exif 2.3 JPEG (pakattu); RAW (alkuperäinen RAF-muoto, erityinen ohjelmisto vaaditaan); RAW+JPEG käytettävissä• Videot: H.264-standardi stereoäänellä (MOV)									
Kuvakoko	<table><tbody><tr><td>L 3:2 (6000 × 4000)</td><td>L 16:9 (6000 × 3376)</td><td>L 1:1 (4000 × 4000)</td></tr><tr><td>M 3:2 (4240 × 2832)</td><td>M 16:9 (4240 × 2384)</td><td>M 1:1 (2832 × 2832)</td></tr><tr><td>S 3:2 (3008 × 2000)</td><td>S 16:9 (3008 × 1688)</td><td>S 1:1 (2000 × 2000)</td></tr></tbody></table> <p>RAW (6000 × 4000)</p> <p>L panoraama: pysty (2160 × 9600)/vaaka (9600 × 1440)</p> <p>M panoraama: pysty (2160 × 6400)/vaaka (6400 × 1440)</p>	L 3:2 (6000 × 4000)	L 16:9 (6000 × 3376)	L 1:1 (4000 × 4000)	M 3:2 (4240 × 2832)	M 16:9 (4240 × 2384)	M 1:1 (2832 × 2832)	S 3:2 (3008 × 2000)	S 16:9 (3008 × 1688)	S 1:1 (2000 × 2000)
L 3:2 (6000 × 4000)	L 16:9 (6000 × 3376)	L 1:1 (4000 × 4000)								
M 3:2 (4240 × 2832)	M 16:9 (4240 × 2384)	M 1:1 (2832 × 2832)								
S 3:2 (3008 × 2000)	S 16:9 (3008 × 1688)	S 1:1 (2000 × 2000)								
Objektiivin kiinnitys	FUJIFILM X -kiinnitys									
Herkkyys	<ul style="list-style-type: none">• Valokuvat: vakiolähtöherkkyys vastaa arvoja ISO 200 – 12800 1/3 EV:n inkrementteissä; AUTO; laajennettu lähtöherkkyys, joka vastaa arvoa ISO 100, 25600 tai 51200• Videot: vakiolähtöherkkyys vastaa arvoja ISO 400 – 6400 1/3 EV:n inkrementteissä; AUTO									
Mittaus	256-osainen through-the-lens (TTL) -mittaus; MONIPISTE, PISTE, KESKIARVO									
Valotuksen ohjaus	Ohjelmoitu automaattivalotus (ohjelmanvaihdolla); sulkimen esivalinta automaattivalotuksessa; aukon esivalinta automaattivalotuksessa; manuaalivalotus									
Valotuskorjaus	<ul style="list-style-type: none">• Valokuvat: –5 EV – +5 EV 1/3 EV:n inkrementteissä• Videot: –2 EV – +2 EV 1/3 EV:n inkrementteissä									

Järjestelmä

Suljinaika

- **Mekaaninen suljin**
 - Tila P: 4 s – 1/4000 s
 - Muut tilat: 30 s – 1/4000 s
 - Aikavalotus: Maks. 60 min.
- **Mekaaninen+elektroninen**
 - Tila P: 4 s – 1/16000 s
 - Tila A: 30 s – 1/16000 s
 - Tila S/M: 30 s – 1/32000 s
 - Aikavalotus: Maks. 60 min.
- **Elektroninen suljin**
 - Tila P: 4 s – 1/16000 s
 - Tila A: 30 s – 1/16000 s
 - Tila S/M: 30 s – 1/32000 s

Jatkuva

Tila	Kuvausnopeus (fps)	Kuvia yhdessä sarjassa
	6,0	Enintään noin 10
	3,0	Enintään noin 50



Kuvataajuus vaihtelee kuvausolosuhteista ja tallennettujen kuvien määrästä riippuen. Lisäksi kuvataajuus ja kuvien määrä sarjaa kohti saattavat vaihdella käytettävästä muistikorttityypistä riippuen.

Tarkennus

- **Tila:** yksittäinen tai jatkuva AF; käsisäätoinen tarkennusrenkaalla; AF+MF
- **Tarkennusalueen valinta:** YKSI PISTE, VYÖHYKE, LAAJA/SEURANTA
- **Automaattitarkennusjärjestelmä:** kehittynyt hybridiautomaattitarkennus (TTL-kontrasti-/vaihetunnistus-AF) automaattitarkennuksen apuvalolla

Valkotasapaino

Mukautettu, värilämpötilan valinta, auto, suora auringonvalo, varjo, päivänvalo-loisteputki, lämminvalo-loisteputki, viileän valkoinen -loisteputki, hehkulamppu, vedenalainen

Itselaukaisin

Pois, 2 s, 10 s, Kasvojen autom.suljin, Hymy, Kaveri, Ryhmä

Salama

- **Tyyppi:** käsin nostettava salamalaite
- **Ohjeluku:** noin 5,7 (ISO 200, m), 4 (ISO 100, m)

Salamatila







Automaattinen, täytesalama, pois, hidas täsmäys, jälkiverhon täsmäys, ohjaussalama (punasilmäisyyden poisto pois); automaattinen punasilmäisyyden poistolla, täytesalama punasilmäisyyden poistolla, pois, hidas täsmäys punasilmäisyyden poistolla, jälkiverhon täsmäys punasilmäisyyden poistolla, ohjaussalama (punasilmäisyyden poisto päällä)

Järjestelmä





Salamakenkä	Lisälaitekamerakenkä TTL-kontaktipinnoilla
Synkronointiyhteys	X-yhteys; tukee täsmäysnopeutta niin nopeasti kuin 1/180 s
Täsmäysliitäntä	—
Etsin	—
LCD-näyttö	Kiinteä 3,0 tuuman/7,6 cm:n, 1040k-pisteen värikosketusnäyttölinen LCD-näyttö, Kallistus

Videot

- **Stereoääniset videot**

 **2160/15P**
 **1080/59.94P**
 **720/59.94P**
 **1080/50P**
 **720/50P**
 **1080/24P**
 **720/24P**
 **1080/23.98P**
 **720/23.98P**

- **Mykät HD-laatuiset nopeutetut videot**

1.6x  **59.94P**  **100P**
2x  **50P**  **100P**
3.3x  **29.97P**  **100P**
4x  **25P**  **100P**
Tulo-/lähtöliitännät

Digitaalinen tulo/lähtö	USB 2.0 High-Speed Mikro-USB-liitin (mikro-B)
HDMI-lähtö	HDMI-mikroliitin (tyyppi D)
Mikrofonin/kaukolaukaisimen liitin	ø2,5 mm 3-puolainen miniliitäntä

Virtalähde/muu

Virtalähde	NP-W126S-akku
Kameran koko (L x K x S)	116,9 mm x 67,7 mm x 40,4 mm (31,6 mm ilman ulkonemia, mitattu ohuimmasta kohdasta)
Kameran paino	Noin 311 g ilman akkua, lisävarusteita ja muistikorttia
Kuvauspaino	Noin 361 g mukaan lukien akku ja muistikortti
Käyttöolosuhteet	<ul style="list-style-type: none"> • Lämpötila: 0 °C – +40 °C • Kosteus: 10 % – 80 % (ei kondensaatiota)

Virtalähde/muu

Akun käyttöikä

- **Akkutyyppi:** NP-W126S (kameran mukana toimitettava tyyppi) (arvioitu kuvamäärä, joka voidaan ottaa täyteen ladatulla akulla ja XF 35 mm f/1.4 R -objektiivilla)

Kuvien arvioitu määrä

450

Tila	Akun todellinen käyttöaika videokaappauksessa	Akun jatkuva käyttöaika videokaappauksessa
	Noin 90 minuuttia	Noin 150 minuuttia
	Noin 100 minuuttia	Noin 170 minuuttia

CIPA-standardi, mitattu käyttäen kameran mukana toimitettavaa akkua ja SD-muistikorttia.

Huomaa: akulla otettavissa olevien kuvien määrä vaihtelee akun varaustason mukaan ja laskee matalissa lämpötiloissa.

Langaton lähetin

Langaton lähiverkko

Standardit IEEE 802.11b/g/n (langattoman protokollan standardi)

Käyttötaajuus (keskitaajuus)

- **Japani, Kiina:** 2412 MHz – 2472 MHz (13 kanavaa)
- **Muut maat:** 2412 MHz – 2462 MHz (11 kanavaa)

Suurin radiotaajuus-teho (EIRP) 9.31 dBm

Yhteysprotokollat Infrastruktuuri

Bluetooth®

Standardit Bluetooth-versio 4.1 (Bluetooth Low Energy)

Käyttötaajuus (keskitaajuus) 2402 MHz – 2480 MHz

Suurin radiotaajuus-teho (EIRP) 7.92 dBm

NP-W126S-akku

Nimellisjännite	7,2 V DC
Nimelliskapasiteetti	1260 mAh
Käyttölämpötila	0 °C – +40 °C
Mitat (L × K × S)	36,4 mm × 47,1 mm × 15,7 mm
Paino	Noin 47 g

AC-virta-adaptteri**AC-5VF**

Nimellistulo	100 V–240 V AC, 50/60 Hz
Tulokapasiteetti	11,6 VA (100 V), 15,5 VA (240 V)
Nimellislähtö	5,0 V DC, 1000 mA
Käyttölämpötila	0 °C – +40 °C
Paino	Noin 32 g (vain verkkolaite)

AC-5VG

Nimellistulo	100 V–240 V AC, 50/60 Hz
Tulokapasiteetti	10,5 VA (100 V), 11,9 VA (240 V)
Nimellislähtö	5,0 V DC, 1000 mA
Käyttölämpötila	0 °C – +40 °C
Paino	Noin 26 g ± 15 %

Paino ja mitat vaihtelevat maan tai myyntialueen mukaan. Tarrat, valikot ja muut näytöt saattavat erota varsinaisen kameran vastaavista.



Tekniset tiedot ja suorituskyky voivat muuttua ilman erillistä ilmoitusta. FUJIFILM ei ota vastuuta mahdollisista tämän käyttöoppaan sisältämistä virheistä. Tuotteen ulkonäkö voi poiketa tässä käyttöoppaassa kuvatusta.

FUJIFILM

FUJIFILM Corporation

7-3, AKASAKA 9-CHOME, MINATO-KU, TOKYO 107-0052, JAPAN

http://www.fujifilm.com/products/digital_cameras/index.html

