

# FUJIFILM

BL00004845-G02 **PL**

DIGITAL CAMERA

# X-A10

## Podręcznik użytkownika

Dziękujemy za zakup tego produktu. W niniejszym podręczniku opisano, jak używać aparatu cyfrowego FUJIFILM X-A10. Przed rozpoczęciem użytkowania aparatu należy dokładnie i ze zrozumieniem przeczytać jego treść.

### ■ Strona internetowa produktu:

<http://fujifilm-x.com/x-a10/>

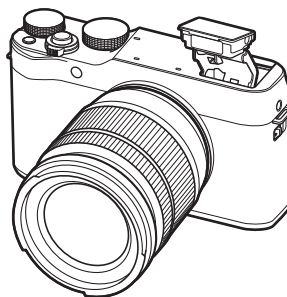

■ Dodatkowe informacje znajdują się w internetowych instrukcjach dostępnych na stronie:

<http://fujifilm-dsc.com/manuals/>



Przed rozpoczęciem

Pierwsze kroki

Podstawy fotografowania  
i odtwarzania

Podstawy nagrywania  
i odtwarzania filmów

Przycisk Q (szybkie menu)  
Przyciski Fn (funkcyjne)

Więcej o fotografowaniu  
i odtwarzaniu

Menu

Połączenia

Uwagi techniczne

Rozwiązywanie problemów

Załącznik



# Dla własnego bezpieczeństwa



**Przed rozpoczęciem użytkowania koniecznie przeczytaj poniższe uwagi**

## Uwagi dotyczące bezpieczeństwa



- Upewnij się, że aparat jest obsługiwany poprawnie. Przed rozpoczęciem użytkowania przeczytaj uważnie niniejsze uwagi dotyczące bezpieczeństwa oraz *Podręcznik użytkownika*.
- Po przeczytaniu niniejszych uwag dotyczących bezpieczeństwa przechowuj je w bezpiecznym miejscu.

## Informacje o symbolach



Przedstawione poniżej oznaczenia są używane w niniejszym dokumencie do wskazania stopnia obrażeń lub uszkodzeń, które mogą wynikać ze zignorowania tworzących ich informacji i nieoprawnego użycia urządzenia.

	<b>OSTRZEŻENIE</b> Oznaczenie wskazuje prawdopodobieństwo wystąpienia śmierci lub poważnych obrażeń w przypadku zignorowania informacji.
	<b>PRZESTROGA</b> Oznaczenie wskazuje prawdopodobieństwo wystąpienia obrażeń ciała lub uszkodzenia mienia w przypadku zignorowania informacji.

Przedstawione poniżej oznaczenia są używane do wskazania rodzaju instrukcji, których należy przestrzegać.

	Trójkątne oznaczenia informują o konieczności zwrócenia uwagi na daną informację („Ważne”).
	Okrągłe oznaczenia z przekreśleniem informują o zakazie wykonywania danej czynności („Zabronione”).
	Wypielnione koła ze znakiem wykrzyknika informują o konieczności wykonania danej czynności („Wymagane”).

## OSTRZEŻENIE

	<b><i>W przypadku wystąpienia problemu, należy wyłączyć aparat, wyjąć akumulator i odłączyć zasilacz sieciowy od aparatu i gniazda zasilania.</i></b> Jeśli z aparatu wydostaje się dym lub dziwny zapach, lub jeśli aparat jest w innym nietypowym stanie, jego dalsze użytkowanie może spowodować pożar lub porażenie prądem. Skontaktuj się ze sprzedawcą firmy FUJIFILM.
	<b><i>Należy uważać, aby do aparatu nie dostała się ciecz ani obce.</i></b> W przypadku dostania się cieczy lub ciała obcego do aparatu, należy wyłączyć aparat, wyjąć akumulator i odłączyć zasilacz sieciowy od aparatu i gniazda zasilania. Dalsze używanie aparatu może spowodować pożar lub porażenie prądem. Skontaktuj się ze sprzedawcą firmy FUJIFILM.

## OSTRZEŻENIE



*Nie wolno używać w łazience lub pod prysznicem*

***Nie wolno używać aparatu w łazience ani pod prysznicem.*** Może to spowodować pożar lub porażenie prądem.



*Nie wolno demontować*

***Nigdy nie podejmować prób modyfikacji lub rozmontowania aparatu (nigdy nie otwierać obudowy).*** Nieprzestrzeganie tego zalecenia może prowadzić do pożaru lub porażenia prądem.



*Nie dotykać części wewnętrznych*

***W przypadku gdy obudowa pęknie, na przykład w wyniku upadku, nie dotykać odkrytych części.*** Nieprzestrzeganie tego zalecenia może prowadzić do porażenia prądem lub uszkodzenia ciała spowodowanych dotknięciem uszkodzonych części. Natychmiast wyjąć akumulator, zachowując ostrożność w celu uniknięcia porażenia prądem lub zranienia, a następnie zanieść produkt do miejsca zakupu po poradę.



***Nie należy wymieniać, nagrzewać, zbyt mocno zawiązać lub ciągnąć przewodu zasilania, ani umieszczać na nim ciężkich przedmiotów.*** Czynności te mogą spowodować uszkodzenie przewodu i pożar lub porażenie prądem. Jeśli przewód uległ uszkodzeniu, skontaktuj się ze sprzedawcą firmy FUJIFILM.



***Nie stawiać aparatu na niestabilnej powierzchni.*** W przeciwnym razie aparat może spaść lub przewrócić się i spowodować obrażenia.



***Nigdy nie próbować robić zdjęć, będąc w ruchu.*** Nie używać aparatu podczas chodzenia ani prowadzenia pojazdu. Może to spowodować upadek użytkownika lub wypadek drogowy.



***Nie wolno dotykać metalowych części aparatu w czasie burzy.*** Może to spowodować porażenie prądem wywołane przez ładunek elektryczny pioruna.













***Nie używać akumulatora w sposób niezgodny z przeznaczeniem.*** Wkładaj akumulator, dostosowując oznaczenia na akumulatorze do odpowiednich oznaczeń w aparacie.



***Nie ogrzewać, nie modyfikować ani nie demontować akumulatora. Nie upuszczaj akumulatora ani nie narażać go na wstrząsy. Nie przechowywać akumulatora z metalowymi przedmiotami.*** Każde z tych działań może spowodować wybuch akumulatora lub wyciek elektrolitu, co może prowadzić do pożaru i obrażeń ciała.



***Używać tylko akumulatorów i zasilaczy sieciowych przeznaczonych do tego aparatu. Nie używać napięć innych niż wskazane.*** Używanie innych źródeł zasilania może doprowadzić do pożaru.

 <b>OSTRZEŻENIE</b>	
	<b>Jeśli dojdzie do wycieku elektrolitu z akumulatora, a ciecz dostanie się do oczu lub zetknie ze skórą lub ubraniem, przemyć określony obszar czystą wodą i uzyskaj pomoc lekarską lub natychmiast zadzwonić na numer alarmowy.</b>
	<b>Do ładowania akumulatora nie używać innych ładowarek niż tutaj określone.</b> Dołączona do aparatu ładowarka jest przeznaczona wyłącznie do użytku z akumulatorami typu zgodnego z dołączonym do aparatu. Używanie ładowarki do ładowania zwykłych baterii lub akumulatorów innych typów może spowodować wyciek z akumulatora/baterii, przegrzanie lub wybuch.
	<b>Używanie lampy błyskowej zbyt blisko oczu fotografowanej osoby może spowodować pogorszenie widzenia.</b> Podczas robienia zdjęć niemowlętom i dzieciom należy zachować szczególną ostrożność.
	<b>Nie dotykać gorących powierzchni przez długi okres.</b> Nieprzestrzeganie tego zalecenia może doprowadzić do poparzeń niskotemperaturowych, zwłaszcza przy wysokich temperaturach otoczenia lub w przypadku użytkowników cierpiących na słabe krążenie lub ograniczone czucie, a w przypadku takich osób zalecane jest korzystanie ze statywu lub podobnych środków ostrożności.
	<b>Nie dotykaj produktu tą samą częścią ciała przez długi czas, kiedy produkt jest włączony.</b> Nieprzestrzeganie tego zalecenia może doprowadzić do poparzeń niskotemperaturowych, zwłaszcza podczas długiego użytkowania, przy wysokich temperaturach otoczenia lub w przypadku użytkowników cierpiących na słabe krążenie lub ograniczone czucie, przy czym w przypadku takich osób zalecane jest korzystanie ze statywu lub podobnych środków ostrożności.
	<b>Nie używać w obecności przedmiotów łatwopalnych, gazów wybuchowych lub pyłu.</b>
	<b>Akumulator należy przenosić w aparacie cyfrowym lub w sztywnym opakowaniu. Przechowywać akumulator w twardej opakowaniu. Przed wyrzuceniem akumulatora zakleić jego styki taśmą izolacyjną.</b> Zetknięcie akumulatora z innymi metalowymi przedmiotami lub innym akumulatorem może spowodować zapłon lub wybuch.
	<b>Karty pamięci, „gorącą stopkę” i inne małe części trzymaj w miejscu niedostępnym dla dzieci.</b> Dzieci mogą połknąć małe części. Przechowuj je w miejscu niedostępnym dla dzieci. Jeśli dziecko połknie małe elementy, niezwłocznie uzyskaj pomoc lekarską lub zadzwoń na telefon alarmowy.
	<b>Przechowywać w miejscu niedostępnym dla małych dzieci.</b> Wśród elementów, które mogą spowodować obrażenia ciała jest pasek, który może owinąć się wokół szyi dziecka, powodując uduszenie oraz lampa błyskowa, która może spowodować uszkodzenie wzroku.
	<b>Postępuj zgodnie z poleceniami pracowników szpitali i linii lotniczych.</b> Ten produkt emituje fale radiowe, które mogą zakłócać sprzęt nawigacyjny i medyczny.

 <b>PRZESTROGA</b>	
	<b>Nie używać aparatu w miejscach, w których znajdują się opary benzyny, para, wilgoć lub kurz.</b> Może to spowodować pożar lub porażenie prądem.
	<b>Nie pozostawiać aparatu w miejscach narażonych na działanie bardzo wysokiej temperatury.</b> Nie zostawiać aparatu w miejscach, takich jak wnętrze zamkniętego pojazdu, ani nie wystawiać go na działanie bezpośredniego światła słonecznego. Może to spowodować pożar.
	<b>Nie umieszczać na aparacie ciężkich przedmiotów.</b> W przeciwnym razie ciężki przedmiot może spaść lub przewrócić się i spowodować obrażenia.
	<b>Nie przenosić aparatu z podłączonym zasilaczem sieciowym. Nie ciągnąć za przewód zasilający w celu odłączenia zasilacza sieciowego.</b> Może to spowodować uszkodzenie przewodu zasilania lub kabli i doprowadzić do pożaru bądź porażenia prądem.
	<b>Nie przykrywać ani nie owijaj aparatu, ani zasilacza sieciowego ścierką lub kocem.</b> Może to spowodować nagrzanie aparatu, odkształcenie jego obudowy i grozi pożarem.
	<b>Podczas czyszczenia aparatu lub gdy planujesz nie używać go dłuższy czas, należy wyjąć akumulator oraz odłączyć zasilacz sieciowy od aparatu i gniazdka sieciowego.</b> W przeciwnym razie może dojść do pożaru lub porażenia prądem.
	<b>Po zakończeniu ładowania odłączyć ładowarkę od gniazdka sieciowego.</b> Pozostawienie podłączonej ładowarki może spowodować pożar.
	<b>Wymowna karta pamięci może za szybko wysunąć się z gniazda. Należy ją przytrzymać palcem, a następnie delikatnie wyjąć z gniazda.</b> Osoby uderzone wymowną kartą mogą odnieść obrażenia.
	<b>Aparat należy oddawać do okresowej kontroli wewnętrznej i czyszczenia.</b> Kurz zgromadzony w aparacie może spowodować pożar lub porażenie prądem. Skontaktuj się ze sprzedawcą firmy FUJIFILM, aby zamówić czyszczenie wnętrza aparatu raz na dwa lata. Należy pamiętać, że nie jest to darmowa usługa.
	<b>Jeśli akumulator zostanie wymieniony na nieodpowiedni, występuje ryzyko eksplozji. Akumulator należy wymienić wyłącznie na identyczny lub zamiennik.</b>

### Akumulator i zasilanie

**Uwaga:** Sprawdź rodzaj akumulatora stosowany w tym aparacie i przeczytaj odpowiednie rozdziały.

Poniżej opisano prawidłowe użytkowanie akumulatorów i metody zwiększania ich trwałości. Błędne użytkowanie może skrócić żywotność akumulatora lub spowodować wyciek, przegrzanie, pożar lub wybuch.

#### Akumulatory jonowo-litowe

Przeczytaj ten rozdział, jeśli aparat jest zasilany akumulatorem jonowo-litowym.

W momencie dostawy akumulator nie jest naładowany. Naładuj akumulator przed użyciem. Kiedy nie używasz akumulatora, przechowuj go w opakowaniu.

#### Uwagi dotyczące akumulatora

Kiedy akumulator nie jest używany, poziom jego naładowania zmniejsza się stopniowo. Naładuj akumulator dzień lub dwa przed użyciem.

Żywotność akumulatora można wydłużyć, wyłączając aparat, gdy się z niego nie korzysta.

Pojemność akumulatora spada w niskiej temperaturze. Prawie całkowicie rozładowany akumulator może nie działać w niskiej temperaturze. Przechowuj całkowicie naładowany zapasowy akumulator w ciepłym miejscu i wymień w razie potrzeby lub trzymaj akumulator w kieszeni bądź innym ciepłym miejscu i wkładaj go do aparatu tylko na czas fotografowania. Nie pozwól, by akumulator dotykał bezpośrednio ogrzewaczy rąk lub innych urządzeń grzewczych.

#### Ładowanie akumulatora

Ładuj akumulator w dołączonej ładowarce. Czas ładowania wydłuża się w temperaturze otoczenia poniżej +10 °C lub powyżej +35 °C. Nie próbuj ładować akumulatora w temperaturze powyżej 40 °C. W temperaturze poniżej 0 °C akumulator nie będzie się ładować.

Nie próbuj ładować w pełni naładowanego akumulatora. Jednakże nie ma potrzeby całkowitego rozładowania akumulatora przed ładowaniem.

Akumulator może być ciepły w dotyku zaraz po ładowaniu lub użyciu. To normalne zjawisko.

#### Żywotność akumulatora

W normalnych temperaturach akumulator można rozładować i ponownie naładować około 300 razy. Zauważalne skrócenie okresu utrzymywania ładunku przez akumulator oznacza, że akumulator osiągnął koniec okresu użytkowania i należy go wymienić.

#### Przechowywanie

Jeśli całkowicie naładowany akumulator pozostawi się nieużywany na długi czas, jego wydajność może spaść. Przed rozpoczęciem przechowywania akumulatora rozładuj go całkowicie.

Jeśli aparat nie będzie używany przez długi czas, należy wyjąć z niego akumulator i przechowywać go w suchym miejscu w temperaturze otoczenia od +15 °C do +25 °C. Nie przechowuj akumulatora w miejscach narażonych na skrajne temperatury.

#### Przeostrog: Obchodzenie się z akumulatorem

- Nie przenosić ani nie przechowywać z metalowymi przedmiotami, takimi jak naszyjniki czy spinki do włosów.
- Nie narażać na działanie otwartych płomieni ani ciepła.
- Nie demontować ani nie modyfikować.
- Ładować jedynie w wyznaczonych ładowarkach.
- Zużyte akumulatory należy niezwłocznie oddać do utylizacji.
- Nie upuszczać ani nie narażać na silne wstrząsy.
- Nie narażać na działanie wody.
- Utrzymywać styki w czystości.
- Akumulator i korpus aparatu mogą być ciepłe w dotyku po długim okresie użytkowania. To normalne zjawisko.

#### Utylizacja

Oddawaj zużyte akumulatory/baterie do utylizacji zgodnie z lokalnymi przepisami.

**Zasilacze sieciowe (dostępne osobno)**

Używaj tylko zasilaczy sieciowych FUJIFILM przeznaczonych do użytku z tym aparatem. Inne zasilacze mogą spowodować uszkodzenie aparatu.

- Zasilacz sieciowy jest przeznaczony do użytku tylko w pomieszczeniach zamkniętych.
- Dopilnuj by wtyczka prądu stałego była dobrze podłączona do aparatu.
- Przed odłączeniem zasilacza wyłącz aparat. Odlączając zasilacz, trzymać za wtyczkę, a nie za kabel.
- Nie używać z innymi urządzeniami.
- Nie wolno demontować.
- Nie narażać na działanie wilgotności ani gorąca.
- Nie narażać na silne wstrząsy.
- Podczas pracy zasilacz sieciowy może buczeć lub być gorący w dotyku. To normalne zjawisko.
- Jeśli zasilacz powoduje zakłócenia radiowe, zmień ustawienie lub położenie anteny odbiorczej.

**Korzystanie z aparatu**

- Nie kieruj aparatu na źródła jasnego światła, takie jak słońce na bezchmurnym niebie. Nieprzestrzeganie tego zalecenia może spowodować uszkodzenie czujnika obrazu aparatu.
- Silne światło słoneczne skupione przez wizjer może uszkodzić matrycę wizjera elektronicznego (EVF). Nie kieruj wizjera elektronicznego na słońce.

**Zrób zdjęcia próbne**

Przed robieniem zdjęć podczas ważnych okazji (np. na ślubie lub przed zabraniem aparatu na wycieczkę) należy zrobić zdjęcie próbne i obejrzeć je, aby mieć pewność, że aparat działa prawidłowo. Firma FUJIFILM Corporation nie ponosi odpowiedzialności za szkody ani utracone korzyści wynikające z nieprawidłowego działania produktu.

**Uwagi dotyczące praw autorskich**

Obrazy wykonane za pomocą aparatu cyfrowego nie mogą być używane w sposób naruszający prawa autorskie bez uzyskania uprzedniej zgody ich właściciela, z wyjątkiem ich wykorzystywania wyłącznie do użytku prywatnego. Należy pamiętać, że robienie zdjęć występów scenicznych, wydarzeń rozrywkowych i pokazów jest objęte ograniczeniami, nawet jeśli są one przeznaczone tylko do użytku prywatnego. Należy także pamiętać, że przekazywanie kart pamięci zawierających obrazy lub dane chronione prawami autorskimi jest możliwe tylko w zakresie określonym przez te prawa.

**Ciekłe kryształy**

Aby obrazy były poprawnie zapisywane, podczas zapisywania obrazu nie należy potrząsać aparatem ani narażać go na uderzenia bądź wstrząsy.

### **Obchodzenie się z aparatem**

W przypadku uszkodzenia wyświetlacza należy zachować ostrożność, aby uniknąć styczności z ciepłymi kryształami. W przypadku wystąpienia którejkolwiek z poniższych sytuacji należy podjąć natychmiastowe działania, opisane poniżej:

- **Jeśli dojdzie do styczności ciepłego kryształu ze skórą**, należy oczyścić to miejsce ściereczką, a następnie przemyć je dokładnie mydłem i bieżącą wodą.
- **Jeśli ciepły kryształ dostanie się do oczu**, należy przemywać oczy czystą wodą przez co najmniej 15 minut, a następnie uzyskać pomoc lekarską.
- **Jeśli ciepłe kryształy zostaną połknięte**, wypłucz usta dokładnie wodą. Wypij dużo wody i wywołaj wymioty, po czym uzyskaj pomoc lekarską.

Mimo tego, że ekran został wyprodukowany z użyciem niezwykle precyzyjnej i zaawansowanej technologii, może on zawierać piksele, które świecą się zawsze lub nie świecą się wcale. Nie świadczy to o usterce i nie ma wpływu na obrazy rejestrowane przez aparat.

### **Informacje o znakach handlowych**

xD-Picture Card oraz  są znakami towarowymi FUJIFILM Corporation. Kroje pisma zawarte w niniejszym dokumencie zostały opracowane wyłącznie przez firmę DynaComware Taiwan Inc. Macintosh i Mac OS to znaki towarowe firmy Apple Inc. w USA i innych krajach. Logotyp Windows jest znakiem towarowym grupy firm Microsoft. Wi-Fi® oraz Wi-Fi Protected Setup® są zastrzeżonymi znakami towarowymi Wi-Fi Alliance. Logotypy SDHC oraz SDXC są znakami towarowymi SD-3C, LLC. Logotyp HDMI jest znakiem towarowym. Wszelkie pozostałe nazwy handlowe użyte w niniejszym podręczniku są znakami towarowymi lub zastrzeżonymi znakami towarowymi ich właścicieli.

### **Zakłócenia elektryczne**

Ten aparat może zakłócać pracę urządzeń szpitalnych lub lotniczych. Przed użyciem aparatu w szpitalu lub w samolocie zapytaj pracowników szpitala lub linii lotniczej o zgodę.

### **Systemy kodowania kolorów telewizyjnych**

NTSC (ang. National Television System Committee) to specyfikacja nadawania telewizji kolorowej stosowana głównie w USA, Kanadzie i Japonii. PAL (ang. Phase Alternation by Line) to system telewizji kolorowej stosowany głównie w Europie i Chinach.

### **Exif Print (Exifwersja 2.3)**

Exif Print to niedawno zmieniony format plików aparatów cyfrowych, w którym informacje przechowywane wraz ze zdjęciem są wykorzystywane do optymalnej reprodukcji barw podczas drukowania.

### **WAŻNA UWAGA: Przeczytaj przed rozpoczęciem korzystania z oprogramowania**

Eksport bezpośredni lub pośredni całości lub części licencjonowanego oprogramowania bez zezwolenia odpowiednich instytucji rządowych jest zabroniony.

**UWAGI**

*Aby uniknąć pożaru lub ryzyka porażenia prądem, chroni urządzenie przed deszczem i wilgocią.*

*Przeczytaj uważnie i ze zrozumieniem „Uwagi dotyczące bezpieczeństwa” przed rozpoczęciem użytkowania aparatu.*

**Informacje dla klientów w Kanadzie****CAN ICES-3 (B)/NMB-3(B)**

**UWAGA:** To urządzenie cyfrowe klasy B jest zgodne z kanadyjskimi przepisami ICES-003.

**Oswiadczenie Industry Canada:** Urządzenie spełnia wymagania licencji Industry Canada z wyłączeniem standardów RSS. Działanie podlega następującym dwóm warunkom: (1) urządzenie nie może powodować zakłóceń oraz (2) urządzenie musi tolerować zakłócenia, łączenie z zakłóceniami, które mogą powodować niepożądaną działalność urządzenia.

Urządzenie i jego antena nie mogą się znajdować blisko lub pracować w połączeniu z inną anteną lub nadajnikiem, z wyjątkiem przetestowanego wbudowanego radia. Funkcja wyboru kodu kraju jest wyłączona dla produktów sprzedawanych w Stanach Zjednoczonych/Kanadzie.

**Oswiadczenie o narażeniu na promieniowanie:** Dostępne dowody naukowe nie wykazują, aby jakiegokolwiek problemy zdrowotne były związane z używaniem urządzeń bezprzewodowych o niskiej mocy. Jednak nie ma żadnych dowodów, czy te urządzenia bezprzewodowe o niskiej mocy są całkowicie bezpieczne. Urządzenia bezprzewodowe o niskiej mocy podczas używania emitują niskie poziomy energii o częstotliwości radiowej (RF) w zakresie mikrofal. Mimo tego, że wysokie poziomy energii o częstotliwości radiowej mogą mieć wpływ na zdrowie (poprzez podgrzewanie tkanki), ekspozycja na niski poziom promieniowania o częstotliwości radiowej, który nie powoduje efektu ogrzewania, nie powoduje żadnego znanego negatywnego wpływu na zdrowie. W wielu badaniach narażenia na niskie poziomy promieniowania o częstotliwości radiowej nie wykryto żadnych efektów biologicznych. Niektóre badania sugerowały, że mogą występować pewne efekty biologiczne, ale takie ustalenia nie zostały potwierdzone przez dalsze badania. X-A10 zostało przetestowane i uznane za zgodne z limitami ekspozycji promieniowania IC ustanowionymi dla niekontrolowanego środowiska i spełnia RSS-102 zasad ekspozycji częstotliwości radiowej (RF) IC.

**Utylizacja zużytych urządzeń elektrycznych i elektronicznych w gospodarstwach domowych**

**W Unii Europejskiej, Norwegii, Islandii i Liechtensteinie:** Ten symbol umieszczony na produkcie lub w instrukcji obsługi i gwarancji oraz/lub na opakowaniu oznacza, że tego produktu nie należy traktować jak zwykłego odpadu z gospodarstw domowych. Należy go natomiast oddać do odpowiedniego punktu zbiórki i recyklingu urządzeń elektrycznych i elektronicznych.



Dzięki właściwej utylizacji tego produktu pomagasz uniknąć potencjalnie negatywnych skutków dla środowiska i zdrowia ludzi, na które mogłoby mieć wpływ nieodpowiednie pozbycie się tego produktu.

Ten symbol na bateriach lub akumulatorach oznacza, że nie można ich traktować jak zwykłych odpadów z gospodarstw domowych.



Jeśli urządzenie zawiera łatwo wyjmowane baterie lub akumulatory, oddaj je po wyjęciu do utylizacji zgodnie z lokalnymi przepisami.

Recykling materiałów pomaga oszczędzać zasoby naturalne. Aby uzyskać bardziej szczegółowe informacje na temat recyklingu tego produktu, skontaktuj się lokalnym urzędem miasta, firmą odpowiadającą za wywóz odpadów lub miejscem sprzedaży produktu.

**W krajach poza Unią Europejską, Norwegią, Islandią i Liechtensteinem:** Jeśli chcesz pozbyć się tego produktu wraz z bateriami lub akumulatorami, skontaktuj się z lokalnymi władzami i zapytaj o właściwy sposób utylizacji.

**W Japonii:** Ten symbol znajdujący się na bateriach oznacza, że należy utylizować je oddzielnie.



Li-ion

**Przed rozpoczęciem użytkowania koniecznie przeczytaj poniższe uwagi**

**Uwagi dotyczące bezpieczeństwa**

Điękujemy za zakup tego produktu. Aby przeprowadzić naprawę, kontrolę lub testy wewnętrzne, proszę skontaktować się ze sprzedawcą firmy FUJIFILM.

- Dopilnuj, aby obiektyw był użytkowany poprawnie. Przed rozpoczęciem użytkowania przeczytaj uważnie niniejsze uwagi dotyczące bezpieczeństwa oraz Podręcznik użytkownika aparatu.
- Po przeczytaniu niniejszych uwag dotyczących bezpieczeństwa przechowuj je w bezpiecznym miejscu.

**Informacje o symbolach**

Przedstawione poniżej oznaczenia są używane w niniejszym dokumencie do wskazania stopnia obrażeń lub uszkodzeń, które mogą wynikać ze zignorowania towarzyszących im informacji i niepoprawnego użycia urządzenia.

 **OSTRZEŻENIE** Oznaczenie wskazuje prawdopodobieństwo wystąpienia śmierci lub poważnych obrażeń w przypadku zignorowania informacji.

 **PRZESTROGA** Oznaczenie wskazuje prawdopodobieństwo wystąpienia obrażeń ciała lub uszkodzenia mienia w przypadku zignorowania informacji.

Przedstawione poniżej oznaczenia są używane do wskazania rodzaju instrukcji, których należy przestrzegać.

 Trójkątne oznaczenia informują o konieczności zwrócenia uwagi na daną informację („Ważne”).

 Okrągłe oznaczenia z przekreśleniem informują o zakazie wykonywania danej czynności („Zabronione”).

 Wypełnione koła ze znakiem wykrzyknika informują o konieczności wykonania danej czynności („Wymagane”).

 **OSTRZEŻENIE**

 *Nie wolno używać w łazience lub pod prysznicem*  
**Nie zanurzać w wodzie i chronić przed wodą.** Nieprzestrzeżenie tego środka ostrożności może wywołać pożar lub spowodować porażenie prądem.

 *Nie wolno demontować*  
**Nie wolno demontować urządzenia (nie otwierać obudowy).** Nieprzestrzeżenie tego zalecenia może prowadzić do wybuchu pożaru, porażenia prądem lub uszkodzenia ciała spowodowanych nieprawidłowym działaniem produktu.

 **OSTRZEŻENIE**

**W przypadku, gdy obudowa pęknie, na przykład w wyniku upadku, nie dotykać odkrytych części.** Nieprzestrzeżenie tego zalecenia może prowadzić do porażenia prądem lub uszkodzenia ciała spowodowanych dotknięciem uszkodzonych części. Natychmiast wyjąć akumulator z aparatu, zachowując ostrożność w celu uniknięcia porażenia prądem lub zranienia, a następnie zanieść produkt do miejsca zakupu po poradę.

 *Nie dotykać części wewnętrznych*

 **Nie stawiać na niestabilnych powierzchniach.** Produkt może spaść i spowodować obrażenia ciała.

 **Nie patrzeć na słońce przez obiektyw ani przez wizjery aparatu.** Nieprzestrzeżenie tego zalecenia może spowodować trwałe uszkodzenie wzroku.

 **PRZESTROGA**

**Nie używać ani nie przechowywać w miejscach narażonych na działanie pary lub dymu, ani w miejscach bardzo wilgotnych lub skrajnie zapylonych.** Nieprzestrzeżenie tego środka ostrożności może wywołać pożar lub spowodować porażenie prądem.

 **Nie pozostawiać w miejscach narażonych na bezpośrednie działanie promieni słonecznych lub bardzo wysokiej temperatury, np. w zamkniętym pojeździe w słoneczny dzień.** Nieprzestrzeżenie tego środka ostrożności może wywołać pożar.

 **Przechowywać w miejscu niedostępnym dla dzieci.** Urządzenie może spowodować obrażenia, gdy znajdzie się w rękach dziecka.

 **Nie dotykać mokrymi rękami.** Nieprzestrzeżenie tego środka ostrożności może spowodować porażenie prądem.

 **Podczas fotografowania pod słońce nie umieszczać słońca w kadrze.** Światło słoneczne zogniskowane w aparacie, gdy słońce znajduje się w kadrze lub w pobliżu kadru, może spowodować pożar lub poparzenia.

 **Kiedy produkt nie jest używany, należy złożyć pokrywki obiektywu na miejsce i przechowywać obiektyw w miejscu chronionym przed bezpośrednim nasłonecznieniem.** Światło słoneczne zogniskowane przez obiektyw może wywołać pożar lub spowodować poparzenia.

 **Nie przenosić aparatu ani obiektywu przymocowanych do statywu.** Produkt może spaść lub w coś uderzyć, powodując obrażenia ciała.



**Obwieszczenie o przepisach Unii Europejskiej**

Ten produkt jest zgodny z następującymi dyrektywami UE:

- Dyrektywa RoHS 2011/65/UE
- Dyrektywa RE 2014/53/UE

FUJIFILM Corporation niniejszym oświadcza, że typ urządzenia radiowego FUJIFILM X-A10 jest zgodny z dyrektywą 2014/53/UE.

Pełny tekst deklaracji zgodności UE jest dostępny pod następującym adresem internetowym: [http://www.fujifilm.com/products/digital\\_cameras/x/fujifilm\\_x\\_a10/pdf/index/fujifilm\\_x\\_a10\\_cod.pdf](http://www.fujifilm.com/products/digital_cameras/x/fujifilm_x_a10/pdf/index/fujifilm_x_a10_cod.pdf)

O tej zgodności informuje następujące oznakowanie zgodności umieszczone na produkcie:



To oznaczenie obowiązuje dla produktów innych niż telekomunikacyjne i produktów telekomunikacyjnych UE objętych normami zharmonizowanymi (np. Bluetooth).

**WAŻNE: Przeczytaj następujące uwagi przed rozpoczęciem korzystania z wbudowanego przekaźnika bezprzewodowego aparatu.**

- ① Ten produkt, który zawiera funkcję szyfrowania opracowaną w USA, podlega przepisom eksportowym USA i nie wolno go eksportować ani reeksportować do krajów, które są objęte embargiem dotyczącym towarów przez USA.
- **Używaj tylko jako elementu sieci bezprzewodowej.** Firma FUJIFILM nie ponosi odpowiedzialności za szkody wynikające z nieuprawnionego użytkownika. Nie stosuj urządzenia do zastosowań wymagających wysokiego stopnia niezawodności, np. w urządzeniach medycznych lub innych systemach mogących mieć bezpośredni lub pośredni wpływ na ludzkie życie. Podczas korzystania z urządzenia w systemach komputerowych i innych wymagających wyższego stopnia niezawodności niż zapewniany przez sieci bezprzewodowe, podejmij wszelkie wymagane środki ostrożności, aby zapewnić bezpieczeństwo i zapobiec nieprawidłowej pracy.
  - **Używaj tylko w kraju, w którym zakupiono urządzenie.** To urządzenie jest zgodne z przepisami dotyczącymi urządzeń pracujących w sieciach bezprzewodowych obowiązującymi w kraju zakupu. Przestrzegaj wszystkich lokalnych przepisów podczas korzystania z urządzenia. Firma FUJIFILM nie ponosi odpowiedzialności za problemy wynikające z jego użytkowania w innych jurysdykcjach.
  - **Dane przesyłane bezprzewodowo (zdjęcia) mogą zostać przechwycone przez osoby trzecie.** Nie gwarantuje się bezpieczeństwa danych przesyłanych w sieciach bezprzewodowych.

- **Nie używaj urządzenia w miejscach narażonych na działanie pól magnetycznych, ładunków elektrostatycznych ani zakłóceń radiowych.** Nie używaj przekaźnika w pobliżu kucharek mikrofalowych ani w innych miejscach narażonych na działanie pól magnetycznych, ładunków elektrostatycznych ani zakłóceń radiowych, które mogą uniemożliwić odbiór sygnałów bezprzewodowych. Wzajemne zakłócenia mogą występować podczas korzystania z przekaźnika w pobliżu innych urządzeń bezprzewodowych pracujących w paśmie 2,4 GHz.
- **Przekaźnik bezprzewodowy pracuje w paśmie 2,4 GHz i wykorzystuje modulację DSSS i OFDM.**

<b>Bezprzewodowe urządzenia sieciowe: Przestrogi</b>
--

- **To urządzenie pracuje z taką samą częstotliwością, co urządzenia handlowe, edukacyjne i medyczne oraz przekaźniki bezprzewodowe.** Pracuje również z taką samą częstotliwością, co licencjonowane przekaźniki i specjalne nielicencjonowane niskona-pięciowe nadajniki stosowane w układach śledzenia RFID dla linii montażowych i w podobnych zastosowaniach.
- **Aby uniknąć zakłóceń powyższych urządzeń, przestrzegaj następujących środków ostrożności.** Przed rozpoczęciem korzystania z tego urządzenia sprawdź, czy przekaźnik RFID nie pracuje. W przypadku zauważenia, że urządzenie zakłóca licencjonowane przekaźniki służące do śledzenia RFID, niezwłocznie zaprzestań używania danej częstotliwości lub przenieś urządzenie w inne miejsce. Jeśli zauważysz, że to urządzenie powoduje zakłócenia w niskonapięciowych systemach śledzenia RFID, skontaktuj się z przedstawicielem firmy FUJIFILM.

<b>2.4DS/OF4</b>
------------------

Ta naklejka oznacza, że to urządzenie pracuje w paśmie 2,4 GHz z użyciem modulacji DSSS oraz OFDM i może powodować zakłócenia w promieniu do 40 m.

## Informacje o tym podręczniku

Przed rozpoczęciem użytkowania aparatu przeczytaj ten podręcznik i ostrzeżenia znajdujące się w rozdziale „Dla własnego bezpieczeństwa” (📖 ii). Aby uzyskać informacje na określony temat, skorzystaj ze źródeł podanych poniżej.

### **Spis treści** ..... 📖 xii

„Spis treści” zawiera przegląd całego podręcznika. Podano tu podstawowe czynności związane z obsługą aparatu.

### **Rozwiązywanie problemów**..... 📖 120

Masz konkretny problem z aparatem? Odpowiedź znajdziesz tutaj.

### **Komunikaty i ekrany ostrzegawcze** ..... 📖 126

Dowiedz się, co oznacza ta migająca ikona lub komunikat błędu na wyświetlaczu.

### **Ograniczenia ustawień aparatu**..... 📖 137

Informacje dotyczące ograniczeń opcji dostępnych w poszczególnych trybach fotografowania znajdują się na stronie 137.

### **Karty pamięci**

Zdjęcia są przechowywane na opcjonalnych kartach pamięci SD, SDHC i SDXC (📖 17), nazywanych w tym podręczniku „kartami pamięci”.

## Pielęgnacja produktu

---

**Korpus aparatu:** Aby zapewnić niezawodne działanie używanego aparatu cyfrowego, po każdym użyciu należy czyścić jego obudowę przy użyciu miękkiej suchej ściereczki. Nie stosować alkoholu, rozcieńczalników ani innych lotnych substancji chemicznych, które mogą odbarwić lub odkształcić skórę na obudowie aparatu. Wszelkie płyny należy natychmiast usuwać z aparatu przy użyciu miękkiej suchej ściereczki. Do usuwania kurzu i pyłu z monitora użyj pojemnika ze sprężonym powietrzem/gruszki, aby uniknąć zarysowań, a następnie delikatnie przetrzyj go suchą i miękką ściereczką. Wszelkie pozostałe zabrudzenia można usunąć, delikatnie przecierając elementy kawałkiem specjalnego papieru do czyszczenia obiektywów produkcji FUJIFILM zwilżonym niewielką ilością płynu do czyszczenia obiektywów. Aby do aparatu nie dostawał się kurz, zakładaj pokrywkę bagnetu korpusu, kiedy obiektyw nie jest założony.

**Przetwornik obrazu:** Kurz z przetwornika obrazu można usunąć przy pomocy opcji  **CZYSZCZENIE CZUJNIKA** z menu ustawień (📖 98).

**Obiektywy wymienne:** Użyj gruszki, aby usunąć kurz, a następnie przetrzyj delikatnie miękką i suchą ściereczką. Wszelkie pozostałe zabrudzenia można usunąć, delikatnie przecierając elementy kawałkiem specjalnego papieru do czyszczenia obiektywów produkcji FUJIFILM zwilżonym niewielką ilością płynu do czyszczenia obiektywów. Kiedy obiektyw nie jest używany, zakładaj przednią i tylną pokrywkę obiektywu.























## Spis treści



Dla własnego bezpieczeństwa.....	ii
Uwagi dotyczące bezpieczeństwa.....	ii
UWAGI.....	vii
Uwagi dotyczące bezpieczeństwa.....	viii
Informacje o tym podręczniku.....	x
Pielęgnacja produktu.....	xi
<b>Przed rozpoczęciem</b>	
Symbole i konwencje.....	1
Dołączone akcesoria.....	1
Części aparatu.....	2
Wybierak.....	3
Główne i pomocnicze pokrętki sterowania.....	4
Kontrolka.....	5
Monitor LCD.....	5
Wskaźniki aparatu.....	6
Fotografowanie.....	6
Odtwarzanie.....	8
Obiektywy.....	9
Części obiektywu.....	9
Zdejmowanie pokrywek.....	9
Podłączanie osłony przeciwsłonecznej.....	9
Obiektywy z pierścieniami przysłony.....	10
Obiektywy z przełącznikami O.I.S. (optycznej stabilizacji obrazu).....	10
Obiektywy z ręczną regulacją ostrości.....	11















<b>Pierwsze kroki</b>	
Mocowanie paska.....	12
Podłączanie obiektywu.....	13
Wkładanie akumulatora i karty pamięci.....	14
Zgodne karty pamięci.....	17
Ładowanie akumulatora.....	18
Włączanie i wyłączanie aparatu.....	21
Podstawowe ustawienia.....	22
Zmiana podstawowych ustawień.....	23
Przycisk DISP/BACK.....	24
Fotografowanie.....	24
Odtwarzanie.....	24
Ustawienia osobiste widoku standardowego.....	25
<b>Podstawy fotografowania i odtwarzania</b>	
Robienie zdjęć.....	27
Wyświetlanie zdjęć.....	29
Wyświetlanie zdjęć na pełnym ekranie.....	29
Zoom podczas odtwarzania.....	30
Odtwarzanie wielu zdjęć.....	31
Usuwanie zdjęć.....	32
<b>Podstawy nagrywania i odtwarzania filmów</b>	
Nagrywanie filmów.....	33
Wyświetlanie filmów.....	34

















<b>Przycisk Q (szybkie menu)</b>		<b>Blokada ostrości/ekspozycji</b> .....	56
Używanie przycisku Q .....	35	<b>Balans bieli</b> .....	58
Ekran szybkiego menu .....	35	<b>Tryb zdjęć seryjnych i braketing</b> .....	60
Wyświetlanie i zmiana ustawień .....	35	Zdjęcia seryjne (tryb seryjny) .....	61
Edytowanie szybkiego menu .....	36	Braketing .....	62
<b>Przyciski Fn (funkcyjne)</b>		<b>Używanie samowyzwalacza</b> .....	63
Korzystanie z przycisku funkcyjnego .....	37	<b>Fotografowanie z odstępem czasu</b> .....	65
<b>Więcej o fotografowaniu i odtwarzaniu</b>		<b>Autoportrety</b> .....	66
<b>Tryb fotografowania</b> .....	38	<b>Czułość</b> .....	67
 ZAAWANS. SR AUTO .....	39	AUTO .....	68
<b>Adv. ZAAWANSOWANY</b> .....	40	<b>Kompensacja ekspozycji</b> .....	69
 FILTR ZAAWANS. ....	41	<b>Pomiar ekspozycji</b> .....	70
 PANORAMA .....	42	<b>Korzystanie z lampy błyskowej</b> .....	71
 WIELOKROTNA EKSPOZYCJA .....	44	<b>Simulacja filmu</b> .....	73
<b>SP PROGRAMY</b> /  /  /  /  .....	45	<b>Rejestrowanie zdjęć w formacie RAW</b> .....	74
Automatyka programowa (P).....	47	Tworzenie kopii JPEG zdjęć w formacie RAW .....	75
Automatyka z preselekcją czasu otwarcia		<b>Używanie adaptera mocowania</b> .....	76
migawki (S) .....	48	Ustawienia adaptera mocowania.....	76
Automatyka z preselekcją przysłony (A) .....	49	Wybieranie ogniskowej .....	76
Ręczny dobór ekspozycji (M).....	50	Korekcja zniekształceń .....	76
Tryb niestandardowy (C).....	51	Korekcja cieniowania barw .....	77
<b>Tryb ostrości</b> .....	52	Korekcja oświetlenia peryferyjnego.....	77
 RĘCZNY .....	53	<b>Pomoc fotoksiążki</b> .....	78
Wskaźnik ostrości .....	54	Tworzenie fotoksiążki .....	78
Wybór punktu ostrości .....	55	Przeglądanie fotoksiążek .....	79
		Edycja i usuwanie fotoksiążek .....	79

## Menu

<b>Używanie menu: Tryb fotografowania</b> .....	80
Opcje menu fotografowania (fotografie) .....	80
 PROGRAMY .....	80
 TRYB Adv.....	80
 USTAWIENIA AF/MF .....	81
 CZUŁOŚĆ ISO .....	83
 ROZMIAR ZDJĘCIA .....	83
 JAKOŚĆ ZDJĘCIA.....	83
 ZAKRES DYNAMICZNY .....	84
 SYMULACJA FILMU .....	84
 BKT Z SYMULACJĄ FILMU .....	84
 SAMOWYZWALACZ.....	84
 ZDJ. W ODST.CZAS. ....	84
 BALANS BIELI.....	84
 KOLOR .....	84
 WYOSTRZENIE.....	84
 PODŚWIETL TON .....	84
 PRZYCIEMNIJ TON .....	85
 REDUKCJA ZAKŁÓCEŃ .....	85
 DŁUGA EKSPOZ. RZ.....	85
 UST. NIESTANDARD.....	85
 UST. ADAPT. ....	85
 RÓB ZDJ. BEZ OBIEKTYWU .....	85
 MF ASSIST .....	85

 FOTOMETRIA.....	85
 SPRZĘŻ. AN I OBSZ. OSTR.....	86
 LAMPA BŁYSKOWA USTAWIENIA .....	86
 KONFIGURAC. FILMU .....	86
 TRYB STAB. OBRAZU .....	87
 STABIL. OBRAZU CYFR. ....	88
 KOMUN. BEZPRZEW. ....	88
 TYP MIGAWKI .....	88

<b>Używanie menu: Tryb odtwarzania</b> .....	89
Opcje menu odtwarzania .....	89
 KOMUN. BEZPRZEW. ....	89
 KONWERSJA RAW.....	89
 KASUJ.....	89
 KADROWANIE .....	90
 ZMIEN ROZMIAR.....	90
 CHROŃ.....	91
 OBRÓT ZDJĘCIA .....	91
 USUWANIE CZRW OCZU .....	92
 POKAZ SLAJDÓW .....	92
 POMOC FOTOKSIĄŻKI.....	92
 AUTOMAT. ZAPIS PC .....	93
 ZAMÓWIENIE (DPOF).....	93
 WYDRUK NA DRUK. instax .....	93
 WSPÓŁ. PROPORCJI .....	93

<b>Menu ustawień</b> .....	94
Używanie menu ustawień.....	94
Opcje menu ustawień.....	95
 DATA/CZAS.....	95
 RÓŻNICA CZASU.....	95
 言語/LANG.....	95
 RESETUJ.....	95
 DŹWIĘK I LAMPA.....	95
 KONFIG. DŹWIĘKU.....	96
 KONFIG. EKRANU.....	96
 USTAWIENIA PRZYCISKU.....	98
 KRĄG OSTROŚCI.....	98
 ZARZĄDZ. ZASILAN.....	98
 CZYSZCZENIE CZUJNIKA.....	98
 KONF. ZAP. DANYCH.....	99
 PRZESTRZEŃ KOLORU.....	100
 WYCZYŚĆ NIEST.....	100
 USTAWIENIA POŁĄCZENIA.....	101
 FORMATOWANIE.....	102
<b>Domyślne ustawienia fabryczne</b> .....	103

## Połączenia

<b>Bezprzewodowe przesyłanie danych</b> (FUJIFILM Camera Remote/FUJIFILM PC AutoSave).....	106
Połączenia bezprzewodowe: Smartfony.....	106
Połączenia bezprzewodowe: Komputery.....	106
<b>Wyświetlanie zdjęć na ekranie komputera</b> (MyFinePix Studio/RAW FILE CONVERTER).....	107
Windows.....	107
Macintosh.....	107
Podłączanie aparatu.....	108
<b>Tworzenie zamówienia drukowania DPOF</b> .....	110
Z DATĄ  /BEZ DATY.....	110
RESETUJ WSZYSTKIE.....	111
<b>Drukarki instax SHARE</b> .....	112
Nawiązywanie połączenia.....	112
Drukowanie zdjęć.....	113
<b>Wyświetlanie zdjęć na ekranie telewizora</b> .....	114

**Uwagi techniczne**

Aksesoria opcjonalne .....	115
Aksesoria firmy FUJIFILM .....	115
Podłączanie aparatu do innych urządzeń .....	117
<b>Obchodzenie się z aparatem</b> .....	118
Przechowywanie i użytkowanie .....	118
Podróżowanie .....	118
<b>Czyszczenie przetwornika obrazu</b> .....	119

**Rozwiązywanie problemów**

Problemy i rozwiązania .....	120
Komunikaty i ekrany ostrzegawcze .....	126

**Załącznik**

Pojemność kart pamięci .....	129
<b>Odnośniki</b> .....	130
FUJIFILM X-A10 Informacje o produkcie .....	130
Aktualizacje oprogramowania sprzętowego .....	130
<b>Dane techniczne</b> .....	131
<b>Ograniczenia ustawień aparatu</b> .....	137



# Przed rozpoczęciem

## Symbole i konwencje

W niniejszym podręczniku zastosowano następujące symbole:

- ⓘ Z tą informacją należy zapoznać się przed rozpoczęciem użytkowania, aby zapewnić prawidłową obsługę.
- 📖 Dodatkowe informacje, które mogą być przydatne podczas używania aparatu.
- 📖 Inne strony w tym podręczniku, na których można znaleźć powiązane informacje.

Menu i inne informacje tekstowe widoczne na wyświetlaczu są w podręczniku wydrukowane **wytluszczoną** czcionką. W celu zwiększenia czytelności informacji wygląd monitora i wskaźników na ilustracjach w tym podręczniku może być uproszczony. Ilustracje mają wyłącznie charakter poglądowy, rysunki mogą być uproszczone, a zdjęcia nie muszą być wykonane z użyciem modelu aparatu opisanego w tej instrukcji.

## Dołączone akcesoria

Poniższe akcesoria zostały dołączone do aparatu:



Akumulator NP-W126S



Ładowarka AC-5VF



Adapter wtyczki (Kształt adaptera różni się w zależności od regionu sprzedaży.)

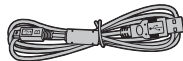

Kabel USB

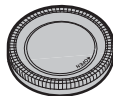

Pokrywka bagnetu korpusu

- Podręcznik użytkownika (ten podręcznik)
- Pasek na ramię

- 📖 Jeśli zakupiłeś zestaw z obiektywem, sprawdź, czy w zestawie znajduje się obiektyw.

## Części aparatu

Aby uzyskać więcej informacji, przejdź do strony, której numer podano na prawo od elementu.

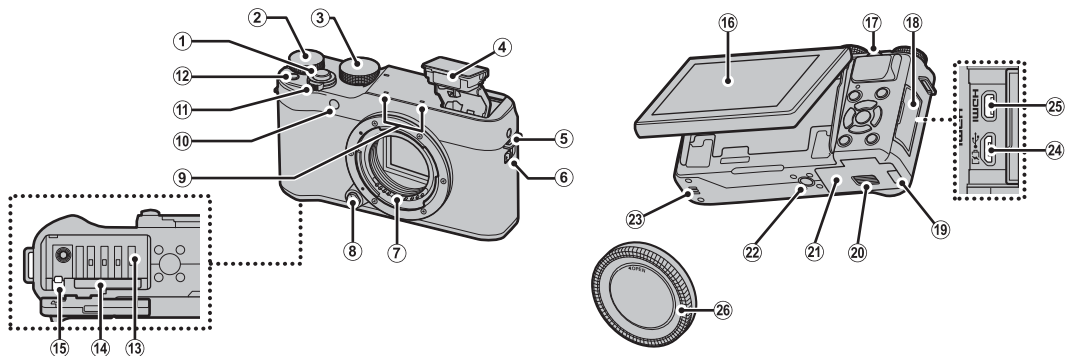

① Spust migawki .....	28	⑪ Włącznik (przełącznik <b>ON/OFF</b> ) .....	21	⑳ Głośnik .....	34
② Główne pokrętko sterowania .....	4	⑫ Przycisk <b>Fn</b> (funkcja) .....	37	㉑ Złącze micro USB (Micro-B)/.....	108
③ Pokrętko trybu .....	38	⑬ Komora akumulatora .....	14	złącze zdalnego wyzwalania .....	48, 50
④ Lampa błyskowa .....	71	⑭ Gniazdo karty pamięci .....	15	㉒ Złącze micro HDMI (typu D).....	114
⑤ Ucho na pasek .....	12	⑮ Zatrask akumulatora.....	14	㉓ Pokrywa bagnetu korpusu .....	13
⑥ Przełącznik  (podnoszenie lampy błyskowej).....	71	⑯ Monitor LCD .....	5		
⑦ Styki sygnałowe obiektywu .....		⑰ Pomocnicze pokrętko sterowania.....	4		
⑧ Przycisk zwalnający obiektyw .....	13	⑱ Pokrywa złączy .....	108, 114		
⑨ Mikrofon .....	33	㉑ Pokrywa kanału kabla złącza prądu stałego .....	14		
⑩ Dioda wspomagająca autofokusa .....	83	㉒ Zatrask pokrywy komory akumulatora .....	14		
Dioda samowyzwalacza .....	63	㉓ Pokrywa komory akumulatora .....	14		
		㉔ Mocowanie statywu .....			

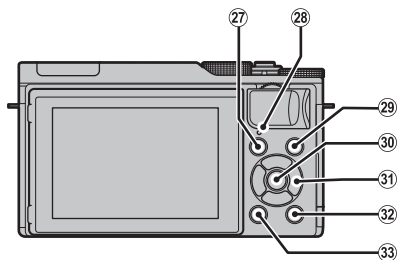

27	Przycisk  (odtwarzanie).....	29
28	Kontrolka .....	5
29	Przycisk  (nagrywanie filmów) .....	33
30	Przycisk <b>MENU/OK</b> .....	patrz poniżej
	Przycisk  (blokada sterowania) (naciśnij i przytrzymaj) .....	patrz poniżej
31	Wybierak.....	patrz poniżej
32	Przycisk <b>Q</b> (szybkie menu).....	35
	Przycisk konwersji plików RAW (tryb odtwarzania) .....	75
33	Przycisk <b>DISP</b> (wyświetlacz)/ <b>BACK</b> (wstecz) .....	24

### Blokada sterowania





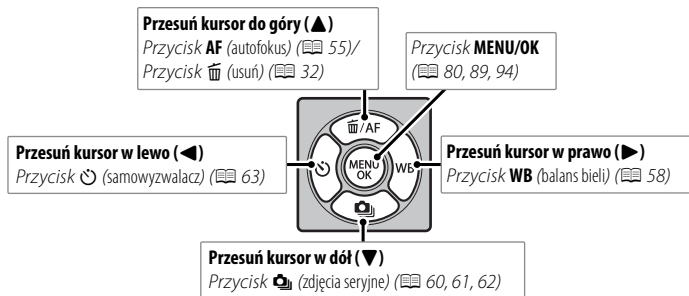



Aby uniknąć przypadkowego użycia wybieraka () oraz przycisku **Q** podczas robienia zdjęć, należy przycisnąć **MENU/OK** do czasu aż zostanie wyświetlony . Te elementy sterujące można odblokować, naciskając **MENU/OK**, aż zniknie z wyświetlacza .

### Wybierak



## **Główne i pomocnicze pokrętki sterowania**

Funkcje głównego i pomocniczego pokrętki sterowania są różne zgodnie z ilustracją poniżej.

		Tryb						
								
		P (automatyka programowa)	S (automatyka z preselekcją czasu otwarcia migawki)	A (automatyka z preselekcją przysłony)	M (ręczna regulacja)	Szybkie menu	Odtwarzanie	
Główne pokrętki sterowania		Kompensacja ekspozycji (📖 69)			Czas otwarcia migawki (📖 50)		Wybierz opcje (📖 35)	Przełączanie na kolejne zdjęcie (📖 29)
Pomocnicze pokrętki sterowania	<b>Obracaj</b> 	Zmiana programu (📖 47)	Czas otwarcia migawki (📖 48)	Przysłona* (📖 49, 50)				<ul style="list-style-type: none"> <li>• Zoom podczas odtwarzania (📖 30)</li> <li>• Odtwarzanie wielu zdjęć (📖 31)</li> </ul>
	<b>Naciśnij</b> 	<ul style="list-style-type: none"> <li>• Wykonaj zbliżenie na wybrany punkt ostrości (📖 54)</li> <li>• W trybie ręcznego ustawiania ostrości naciśnij i przytrzymaj, aby wybrać opcję <b>MF ASSIST</b> (📖 53)</li> <li>• Wyzwól migawkę, gdy monitor jest obrócony o 180° do autoportretów (📖 66)</li> </ul>						—

\* Ustaw przysłonę przy pomocy pierścienia przysłony.

**Kontrolka**

Kontrolka informuje o stanie aparatu w następujący sposób:

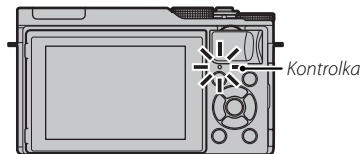

Kontrolka	Stan aparatu
Świeci się na zielono	Ostrość zablokowana.
Miga na zielono	Ostrzeżenie dotyczące poruszenia, ostrości lub ekspozycji. Można zrobić zdjęcie.
Miga na zielono i pomarańczowo	Zapisywanie zdjęć. Można robić dalsze zdjęcia.
Świeci na pomarańczowo	Zapisywanie zdjęć. W tej chwili nie można robić kolejnych zdjęć.
Miga na pomarańczowo	Ładowanie lampy błyskowej; jeśli w tym czasie zostanie zrobione zdjęcie, lampa błyskowa nie zadziała.
Miga na czerwono	Błąd obiektywu lub pamięci.

- ❖ Ostrzeżenia mogą być również przedstawiane na wyświetlaczu (📖 126).

**Monitor LCD**

Monitor LCD można odwracać w celu wykonywania autoportretów (📖 66) lub przechylać, co ułatwia oglądanie obrazu monitora podczas kadrowania zdjęć.

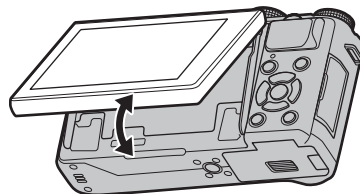

Ryzyko  
przetrzaśnięcia

Podczas przechylania monitora zachowaj ostrożność, aby palce i inne przedmioty nie zostały ściśnięte pomiędzy monitorem a korpusem aparatu. Nie dotykaj przewodów za ekranem. Nieprzestrzeżenie tego zalecenia może spowodować usterkę aparatu.

**Wskaźniki aparatu**

Podczas fotografowania i odtwarzania wyświetlane mogą być następujące rodzaje wskaźników. W poniższym opisie wszystkie dostępne wskaźniki zostały pokazane w celach ilustracyjnych; w rzeczywistości wyświetlane są różne wskaźniki w zależności od ustawień aparatu.

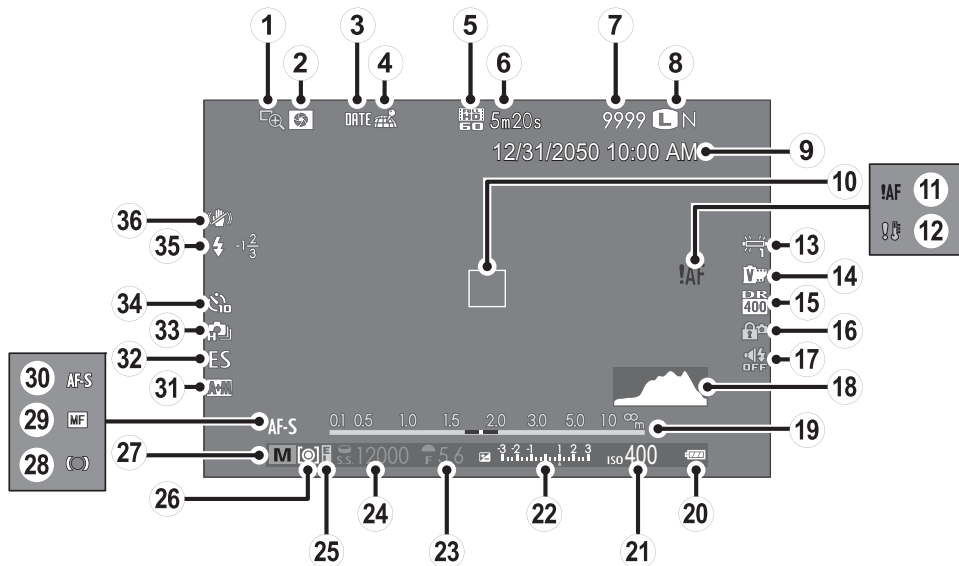
**■ Fotografowanie**

① Podgląd ostrości .....	54	⑭ Symulacja filmu .....	73	②⑥ Pomiar .....	70
② Podgląd głębi ostrości .....	49	⑮ Zakres dynamiczny .....	84	②⑦ Tryb fotografowania .....	38
③ Datownik .....	100	⑯ Blokada sterowania .....	3	②⑧ Wskaźnik ostrości .....	54
④ Stan pobierania informacji o lokalizacji .....	101	⑰ Wskaźnik dźwięku i lampy błyskowej .....	95	②⑨ Wskaźnik ręcznej regulacji ostrości .....	53
⑤ Tryb filmu .....	33	⑱ Histogram .....	26	③⑩ Tryb ostrości .....	52
⑥ Pozostały czas nagrywania .....	33	⑲ Wskaźnik odległości .....	53	③① Wskaźnik AF+MF .....	81
⑦ Liczba dostępnych zdjęć* .....	129	⑳ Poziom naładowania akumulatora .....	21	③② Typ migawki .....	88
⑧ Jakość i rozmiar zdjęcia .....	83	㉑ Czułość .....	67	③③ Tryb ciągły .....	60
⑨ Data i godzina .....	22	㉒ Kompensacja ekspozycji/ wskaźnik ekspozycji .....	50, 69	③④ Wskaźnik samowyzwalacza .....	63
⑩ Ramka ostrości .....	28, 56	㉓ Przesłona .....	47, 49, 50	③⑤ Tryb lampy błyskowej .....	71
⑪ Ostrzeżenie dotyczące ostrości .....	122, 126	㉔ Czas otwarcia migawki .....	47, 48, 50	Korekcja błysku .....	86
⑫ Ostrzeżenie o temperaturze .....	128	㉕ Wskaźnik blokady AE .....	56	③⑥ Tryb stab. obrazu .....	87
⑬ Balans bieli .....	58				

\* Wyświetla „9999”, jeśli jest miejsce na ponad 9999 klatek.

### Blokada sterowania



Naciśnięcie zablokowanego elementu sterowania (☰ 3) wyświetla ikonę .

■ Odtwarzanie

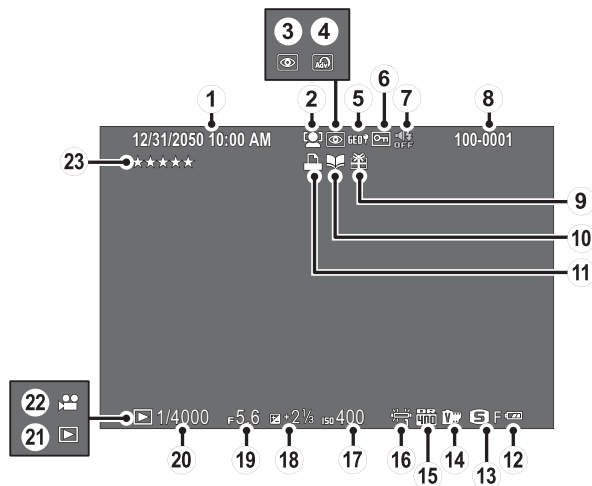

① Data i godzina.....	22	⑨ Podarowane zdjęcie.....	29	⑱ Kompensacja ekspozycji.....	69
② Wskaźnik inteligentnego wykrywania twarzy.....	82	⑩ Wskaźnik pomocy fotoksiążki.....	78	⑲ Przystosna.....	47, 49, 50
③ Wskaźnik usuwania czrw oczu.....	92	⑪ Wskaźnik drukowania DPOF.....	110	⑳ Czas otwarcia migawki.....	47, 48, 50
④ Zaawansowane filtry.....	41	⑫ Poziom naładowania akumulatora.....	21	㉑ Wskaźnik trybu odtwarzania.....	29
⑤ Informacje o lokalizacji.....	101	⑬ Rozmiar zdjęcia/Jakość.....	83	㉒ Ikona filmu.....	34
⑥ Zdjęcie chronione.....	91	⑭ Symulacja filmu.....	73	㉓ Ocenianie.....	29
⑦ Wskaźnik dźwięku i lampy błyskowej.....	95	⑮ Zakres dynamiczny.....	84		
⑧ Numer zdjęcia.....	99	⑯ Balans bieli.....	58		
		⑰ Czulość.....	67		



## Obiektywy

Aparatu można używać wraz z obiektywami przeznaczonym dla mocowania FUJIFILM X oraz z innymi akcesoriami opisanymi od strony 115.

### Części obiektywu

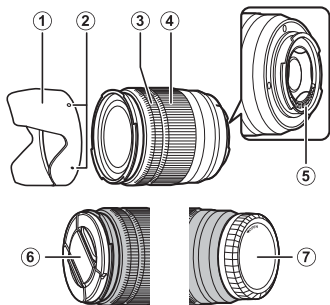

- ① Osłona przeciwsłoneczna obiektywu
- ② Znaczniki mocowania
- ③ Pierścień ustawiania ostrości
- ④ Pierścień regulacji zoomu
- ⑤ Styki sygnałowe obiektywu
- ⑥ Przednia pokrywka obiektywu
- ⑦ Tylna pokrywka obiektywu

### Zdejmowanie pokrywek

Zdejmij pokrywki zgodnie z ilustracją.

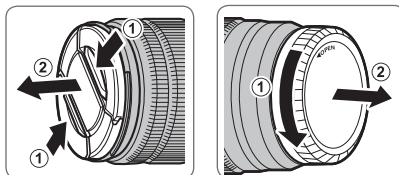

### Podłączanie osłony przeciwsłonecznej

Po zamocowaniu osłony przeciwsłonecznej redukują blask światła oraz chronią przednią część obiektywu.

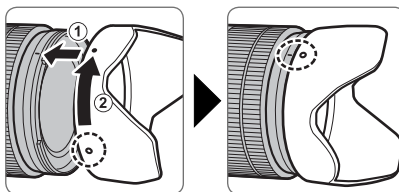

### **Obiektywy z pierścieniami przysłony**

Przy ustawieniach innych niż **A** można regulować przysłonę, obracając pierścieniem przysłony obiektywu (tryby ekspozycji **A** i **M**).

Pierścień przysłony

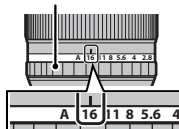

#### **Przełącznik trybu ustawiania przysłony**

Jeśli obiektyw jest wyposażony w przełącznik trybu ustawiania przysłony, przysłonę można regulować ręcznie, przesuwając przełącznik na  i obracając pierścień przysłony.

Pierścień przysłony

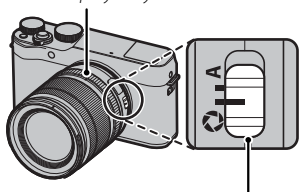

Przełącznik trybu ustawiania przysłony

- ① Kiedy pierścień przysłony jest ustawiony na **A**, obracaj pomocniczym pokrętkiem sterowania, aby regulować przysłonę.
- ◆ Informacje na temat funkcji głównego i pomocniczego pokrętła sterowania znajdują się na stronie 4.

### **Obiektywy z przełącznikami O.I.S. (optycznej stabilizacji obrazu)**

Jeśli obiektyw obsługuje optyczną stabilizację obrazu (O.I.S.), tryb stabilizacji obrazu można wybrać w menu aparatu. Aby włączyć optyczną stabilizację obrazu, przesuń przełącznik O.I.S. w położenie **ON**.

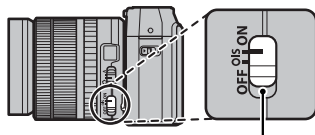

Przełącznik O.I.S.

**Obiektywy z ręczną regulacją ostrości**

Przesuń pierścień ustawiania ostrości do przodu, aby korzystać z autofokusa.

Aby ustawiać ostrość ręcznie (📖 53), przesuń pierścień ustawiania ostrości do tyłu, a następnie obracaj go, sprawdzając rezultaty na wyświetlaczu aparatu. Wskaźniki odległości ostrzenia i głębi ostrości mogą być używane do wspomaganie ręcznego ustawiania ostrości. Zwróć uwagę, że ręczna regulacja ostrości może nie być dostępna we wszystkich trybach fotografowania.

**Wskaźnik głębi ostrości**

Wskaźnik głębi ostrości pokazuje przybliżoną głębię ostrości (odległość przed i za punktem ostrości, który wygląda na ostry).

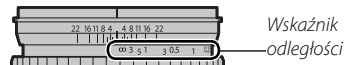

- ⓘ Aparat nie wyświetla odległości ostrzenia, gdy obiektyw jest w trybie ręcznego ustawiania ostrości.

## Pierwsze kroki

### Mocowanie paska

Przymocuj pasek do dwóch uch paska zgodnie z ilustracją poniżej.

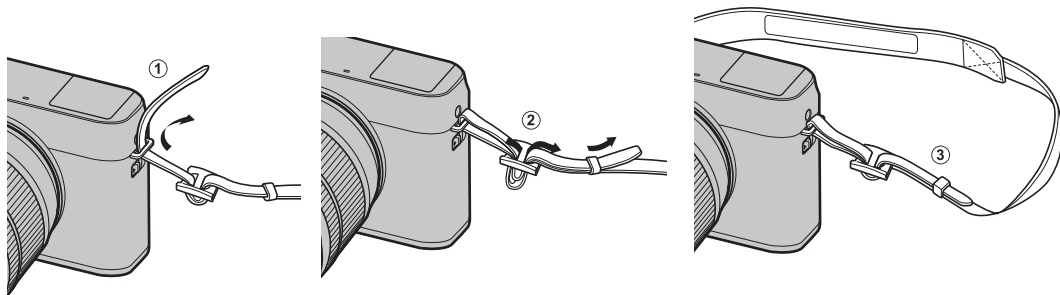

ⓘ Aby uniknąć upuszczenia aparatu, należy się upewnić, że pasek jest prawidłowo zamocowany.

## Podłączanie obiektywu

Obiektywy podłącza się zgodnie z opisem poniżej.

① Podczas podłączania i odłączania obiektywów zachowaj ostrożność, aby do wnętrza aparatu nie dostał się kurz.

### 1 Zdejmij pokrywkę bagnetu korpusu i tylną pokrywkę.

Zdejmij pokrywkę bagnetu korpusu z aparatu i tylną pokrywkę z obiektywu.

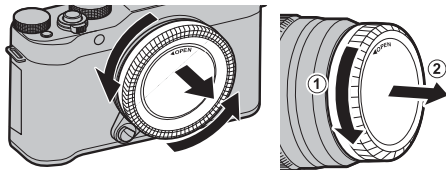

① Nie dotykaj wewnętrznych części aparatu.

### 2 Podłącz obiektyw.

Umieść obiektyw w mocowaniu, utrzymując oznaczenia na obiektywie i na aparacie dopasowane do siebie, a następnie przekręć obiektyw, aż zatrzaśnie się w poprawnym położeniu.

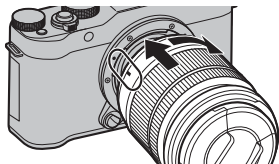

① Podczas podłączania obiektywu nie naciskaj przycisku zwalniania obiektywu.

### ● Odłączyć obiektyw

Aby odłączyć obiektyw, wyłącz aparat, a następnie naciśnij przycisk zwalniania obiektywu i przekręć obiektyw zgodnie z ilustracją.

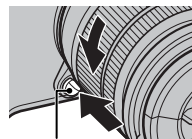

Przycisk zwalniania obiektywu

① Aby zapobiec zbieraniu się kurzu na obiektywie lub wewnątrz aparatu, zakładaj pokrywki obiektywu oraz pokrywkę bagnetu korpusu, kiedy obiektyw nie jest podłączony do aparatu.

### ● Obiektywy oraz pozostałe akcesoria opcjonalne

Aparatu można używać wraz z obiektywami przeznaczonym dla mocowania FUJIFILM X oraz z innymi akcesoriami opisanymi od strony 115.

## Wkładanie akumulatora i karty pamięci

Aparat nie jest wyposażony w pamięć wewnętrzną. Zamiast tego zdjęcia są zapisywane na opcjonalnych kartach pamięci SD, SDHC i SDXC (sprzedawane osobno). Włóż akumulator i kartę pamięci zgodnie z poniższym opisem.

### 1 Otwórz pokrywę komory akumulatora.

Przesuń zatrzask komory akumulatora zgodnie z ilustracją i otwórz pokrywę komory akumulatora.

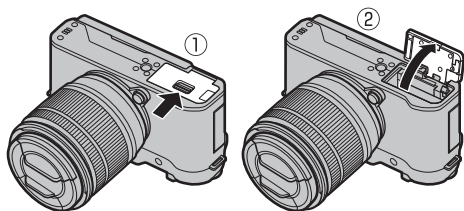

- ❶ Nie otwieraj pokrywy komory akumulatora, kiedy aparat jest włączony. Nieprzestrzeżenie tego środka ostrożności może spowodować uszkodzenie plików zdjęć lub karty pamięci.
- ❶ Nie stosuj nadmiernej siły do otwierania i zamykania pokrywy komory akumulatora.

### 2 Włóż akumulator.

Włóż akumulator do komory akumulatora stykami skierowanymi w stronę pokazaną przez strzałkę, trzymając zatrzask akumulatora dociśnięty do boku akumulatora. Sprawdź, czy akumulator jest dobrze zabezpieczony zatrzaskiem.

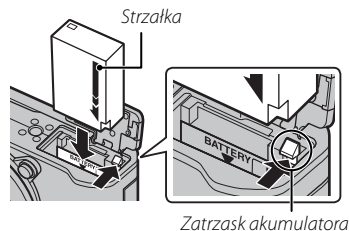

- ❶ Włóż akumulator dobrą stroną. **Nie wolno używać siły ani próbować włożyć akumulatora do góry nogami lub tyłem do przodu.** Gdy akumulator jest ułożony poprawnie, daje się łatwo wsunąć do aparatu.

**3 Włóż kartę pamięci.**

Trzymając kartę pamięci w sposób pokazany na ilustracji, wsuń ją do końca gniazda do czasu zatrzaśnięcia się na miejscu.

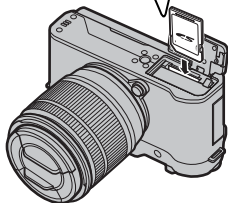

① Sprawdź, czy karta jest ułożona poprawnie. Nie wkładaj karty pod kątem ani na siłę.

② Karty pamięci SD/SDHC/SDXC można zablokować, uniemożliwiając formatowanie karty oraz zapisywanie i usuwanie zdjęć. Przed włożeniem karty pamięci przesunij blokadę zapisu w położenie odblokowania.

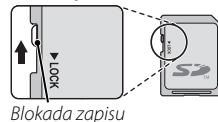
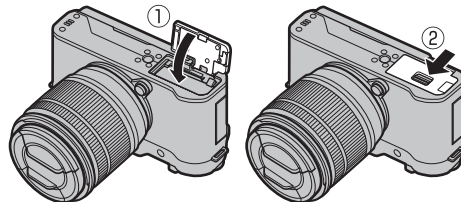
**4 Zamknij pokrywę komory akumulatora.**

### Wymywanie akumulatora i karty pamięci

Przed wyjęciem akumulatora lub karty pamięci **wyłącz aparat** i otwórz pokrywę komory akumulatora.

Aby wyjąć akumulator, naciśnij zatrzask akumulatora w bok, a następnie wysuń akumulator z aparatu zgodnie z ilustracją.

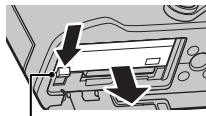

Zatrzask akumulatora

ⓘ Podczas pracy w wysokich temperaturach akumulator może robić się gorący. Zachowaj ostrożność, wyjmując akumulator.

Aby wyjąć kartę pamięci, wciśnij ją i powoli odblokuj. Kartę można potem wyjąć ręką. Wymowiona karta pamięci może za szybko wysunąć się z gniazda. Przytrzymaj ją palcem, a następnie delikatnie wyjmij z gniazda.

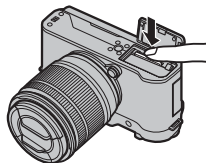

ⓘ Podczas wysuwania karty naciskaj na jej środek.

### ⓘ Akumulatory

- Oczyszć styki akumulatora miękką, suchą ściereczką. Nieprzestrzeganie tego środka ostrożności może uniemożliwić naładowanie akumulatora.
- Nie przyklejaj naklejek ani żadnych przedmiotów do akumulatora. Nieprzestrzeganie tego zalecenia może uniemożliwić wyjęcie akumulatora z aparatu.
- Nie zwieraj styków akumulatora. Akumulator może się przegrzać.
- Przeczytaj przestrogi z rozdziału „Akumulator i zasilanie” (iv).
- Używaj tylko ładowarek przeznaczonych do użytku z tym akumulatorem. Nieprzestrzeganie tego środka ostrożności może spowodować błędne działanie produktu.
- Nie usuwaj oznaczeń z akumulatora ani nie próbuj oddzielać ani odklejać zewnętrznej obudowy.
- Kiedy akumulator nie jest używany, poziom jego naładowania zmniejsza się stopniowo. Naładuj akumulator dzień lub dwa przed użyciem.



## ■ Zgodne karty pamięci

Karty pamięci FUJIFILM i SanDisk SD, SDHC i SDXC zostały zatwierdzone do użytkowania w tym aparacie. Pełna lista zatwierdzonych kart pamięci jest dostępna pod adresem [http://www.fujifilm.com/support/digital\\_cameras/compatibility/](http://www.fujifilm.com/support/digital_cameras/compatibility/). Nie gwarantuje się poprawnej pracy innych kart. W aparacie nie można stosować kart **xD-Picture Card** ani **MultiMediaCard** (MMC).

### ① Karty pamięci

- **Nie wyłączaj aparatu i nie wyjmuj karty pamięci podczas formatowania karty pamięci ani podczas zapisywania danych na karcie albo ich usuwania.** Nieprzestrzeganie tego środka ostrożności może spowodować uszkodzenie karty.
- Formatuj karty pamięci przed pierwszym użyciem i pamiętaj o ponownym sformatowaniu wszystkich kart pamięci po ich użyciu w komputerze lub innym urządzeniu (innym od tego aparatu). Więcej informacji na temat formatowania kart pamięci można znaleźć na stronie 102.
- Karty pamięci są małe i mogą zostać połknięte. Przechowuj je w miejscu niedostępnym dla dzieci. Jeśli dziecko połknie kartę pamięci, natychmiast uzyskaj pomoc lekarską.
- Adaptery miniSD i microSD, które są większe lub mniejsze od standardowych wymiarów karty SD/SDHC/SDXC, mogą nie wysuwać się normalnie. Jeśli karta się nie wysuwa, zanieś aparat do autoryzowanego serwisu. Nie wyciągaj karty na siłę.
- Nie przyklejaj etykiet do kart pamięci. Odklejająca się etykieta może spowodować usterkę aparatu.
- W przypadku kart pamięci SD/SDHC/SDXC niektórych typów nagrywanie filmów może zostać przerwane. Użyj **CLASSIC** karty lub lepiej dla filmów i zdjęć seryjnych.
- Sformatowanie karty pamięci w aparacie powoduje utworzenie folderu, w którym są przechowywane zdjęcia. Nie wolno usuwać ani zmieniać nazwy tego folderu, ani też używać komputera lub innego urządzenia w celu edycji, usuwania lub zmiany nazwy plików zdjęć. Zawsze używaj aparatu do usuwania zdjęć. Przed rozpoczęciem edycji lub zmiany nazw plików skopiuuj zdjęcia do komputera i edytuj oraz zmieniaj nazwy kopii, a nie oryginałów. Zmiana nazw plików w aparacie może spowodować problemy podczas odtwarzania.

## Ładowanie akumulatora

W momencie dostawy akumulator nie jest naładowany. Wyłącz aparat i naładuj akumulator przed użyciem. Akumulator jest ładowany wewnątrz aparatu.

- Aparat korzysta z akumulatora NP-W126S.
- Skorzystaj z danych technicznych (📖 134), aby uzyskać informacje o czasie ładowania.

### 1 Podłącz adapter wtyczki do zasilacza sieciowego.

Podłącz adapter wtyczki tak jak pokazano, upewniając się, że jest włożony do końca i kliknie na zaciskach zasilacza sieciowego.

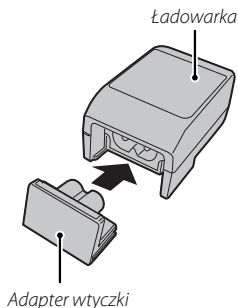

- Ⓛ Adapter wtyczki może być używany wyłącznie z dostarczonym zasilaczem sieciowym. Nie należy używać go z innymi urządzeniami.

### 2 Naładuj akumulator.

Podłącz aparat do zasilacza sieciowego, używając dołączonego kabla USB. Następnie podłącz zasilacz do pokojowego gniazdka zasilania.

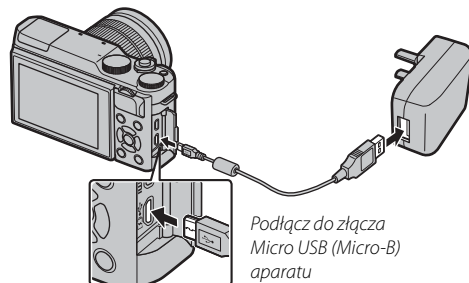

- Ⓛ Upewnij się, że końcówki są we właściwym położeniu, a następnie podłącz je do końca.

### Stan ładowania

Kontrolka informuje o stanie ładowania akumulatora w następujący sposób:

Kontrolka	Stan akumulatora
WŁ.	Trwa ładowanie akumulatora.
WYŁ.	Ładowanie zakończone.
Miga	Akumulator uległ usterce.

- ① Akumulator nie będzie się ładować, gdy aparat jest włączony.
- ① Oczyszczyć styki akumulatora miękką, suchą ściereczką. Nieprzestrzeganie tego środka ostrożności może uniemożliwić naładowanie akumulatora.
- ① Nie przyklejaj naklejek ani żadnych przedmiotów do akumulatora. Nieprzestrzeganie tego zalecenia może uniemożliwić wyjęcie akumulatora z aparatu.
- ① Nie zwieraj styków akumulatora. Akumulator może się przegrzać.
- ① Przeczytaj przestrogi w rozdziale „Źródło zasilania i akumulator”.
- ① Używaj tylko ładowarek przeznaczonych do użytku z tym akumulatorem. Nieprzestrzeganie tego środka ostrożności może spowodować błędne działanie produktu.
- ① Nie usuwaj oznaczeń z akumulatora ani nie próbuj oddzielać ani odklejać zewnętrznej obudowy.
- ① Kiedy akumulator nie jest używany, poziom jego naładowania zmniejsza się stopniowo. Naładuj akumulator dzień lub dwa przed użyciem. Jeśli akumulator nie utrzymuje napięcia, oznacza to, że akumulator osiągnął koniec okresu użytkowania i należy go wymienić.
- ① Czas ładowania może się zwiększyć w bardzo niskiej lub bardzo wysokiej temperaturze.

### Ładowanie przez komputer

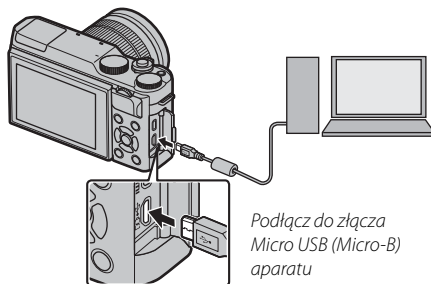

Akumulator można ładować podłączając aparat do komputera. Podłącz kabel USB zgodnie z ilustracją, sprawdzając, czy złącza zostały włożone do końca.



- ⓘ Akumulator nie będzie się ładować, gdy aparat jest włączony.
- ⓘ Podłączaj aparat bezpośrednio do komputera. Nie używaj koncentratora (huba) USB ani klawiatury.
- ⓘ Ładowanie zatrzyma się, jeśli komputer przejdzie w tryb uśpienia. Aby kontynuować ładowanie, uruchom komputer, odłącz i ponownie podłącz kabel USB.
- ⓘ Ładowanie może nie być obsługiwane w zależności od modelu komputera, ustawień komputera oraz bieżącego stanu komputera.

## Włączanie i wyłączanie aparatu



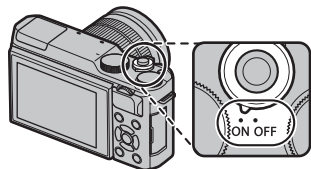

Aby włączyć aparat, obróć przełącznik **ON/OFF** w położenie **ON**. Aby wyłączyć aparat, wybierz położenie **OFF**.

- Aby włączyć odtwarzanie, naciśnij przycisk . Aby wrócić do trybu fotografowania, naciśnij spust migawki do połowy.
  - Aparat wyłączy się automatycznie, jeśli żadne czynności nie zostaną wykonane przez czas wybrany w menu  **ZARZĄDZ. ZASILAN. > WYŁĄCZENIE PO:** (📖 98). Aby ponownie aktywować aparat po jego automatycznym wyłączeniu, naciśnij do połowy spust migawki lub przekręć przełącznik **ON/OFF** w położenie **OFF**, a następnie ponownie w położenie **ON**.
  - Aby uzyskać więcej informacji na temat opcji włączania, patrz strona 98.
- ⓘ Odciski palców i inne zabrudzenia na obiektywie mogą mieć negatywny wpływ na jakość zdjęć i widok przez obiektyw wyświetlony na monitorze aparatu. Utrzymuj obiektyw w czystości.



### Poziom naładowania akumulatora

Po włączeniu aparatu sprawdź poziom naładowania akumulatora na wyświetlaczu.

Wskaźnik	Opis
 (biały)	Akumulator częściowo rozładowany.
 (biały)	Akumulator jest naładowany w dwóch trzecich.
 (biały)	Akumulator jest naładowany w jednej trzeciej. Naładować jak najszybciej.
 (czerwony)	Niski poziom naładowania akumulatora. Naładuj akumulator.
 (migą na czerwono)	Akumulator jest rozładowany. Wyłącz aparat i naładuj akumulator.

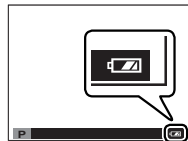

## Podstawowe ustawienia

Po pierwszym włączeniu aparatu pojawi się okno dialogowe wyboru języka.

### 1 Wybierz język.

Wyróżnij język i naciśnij przycisk **MENU/OK**.

- ❖ Naciśnij **DISP/BACK**, aby pominąć bieżący krok. Pominięte kroki zostaną wyświetlone przy następnym uruchomieniu aparatu.



### 2 Ustaw datę i godzinę.

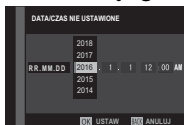

Naciskaj wybierak w lewo lub w prawo, aby wyróżnić rok, miesiąc, dzień, godzinę lub minuty, a następnie naciskaj wybierak do góry lub w dół, aby zmienić wartość. Aby zmienić kolejność wyświetlania roku, miesiąca i dnia, wyróżnij format daty i naciskaj wybierak do góry lub w dół. Aby przejść do trybu fotografowania po zakończeniu regulacji ustawień, naciśnij **MENU/OK**.





- ❖ Jeśli akumulator zostanie wyjęty na długi czas, zegar aparatu zostanie wyzerowany, a po włączeniu aparatu zostanie wyświetlone okno dialogowe wyboru języka.

## **Zmiana podstawowych ustawień**

Aby zmienić język lub ponownie ustawić zegar:

### **1 Wyświetl żądaną opcję.**

Wyświetl menu ustawień i wybierz  言語/LANG., aby zmienić język lub  DATA/CZAS, aby ponownie ustawić zegar (📖 94).

### **2 Dostosuj ustawienia.**

Aby wybrać język, wyróżnij żądaną opcję i naciśnij **MENU/OK**. Aby ustawić zegar, naciskaj wybierak w lewo lub w prawo, aby wyróżnić rok, miesiąc, dzień, godzinę lub minuty, a następnie naciskaj wybierak w górę lub w dół, aby zmienić wartość. Gdy zegar zostanie odpowiednio ustawiony, naciśnij **MENU/OK**.

## Przycisk DISP/BACK

Naciskaj przycisk **DISP/BACK**, aby przełączać pomiędzy trybami wyświetlania w następujący sposób:

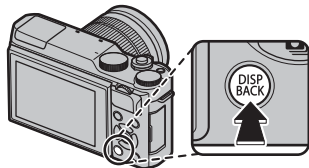

### ■ Fotografowanie

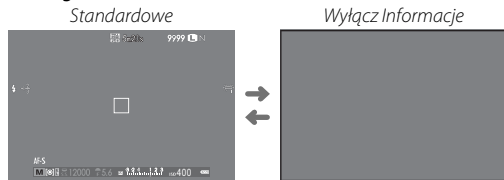

### ■ Odtwarzanie

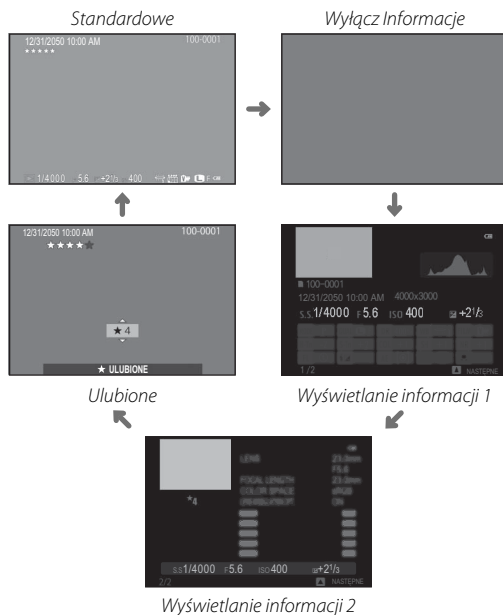



## ■ Ustawienia osobiste widoku standardowego

Aby wybrać pozycje wyświetlane na ekranie standardowym:

### 1 Wyświetl standardowe wskaźniki.

Naciśnij przycisk **DISP/BACK**, aby wyświetlić standardowe wskaźniki.

### 2 Wybierz **USTAW. SPECJ. WYŚ.**

Wybierz  **KONFIG. EKRANU** > **USTAW. SPECJ. WYŚ** w menu konfiguracji.

### 3 Wybierz pozycje.

Wyróżnij zdjęcia i naciśnij **MENU/OK**, aby wybrać lub cofnąć wybór.

- |                           |                           |                                |
|---------------------------|---------------------------|--------------------------------|
| • WSPOM. KADR.            | • ZMIANA EKSPOZYCJI       | • SYMULACJA FILMU              |
| • OSTROŚĆ RAMKI           | • TRYB OSTROŚCI           | • ZAKRES DYNAMICZNY            |
| • WSKAŹNIK ODLEGŁ. AF     | • FOTOMETRIA              | • POZOSTAŁE KLATKI             |
| • WSKAŹNIK ODLEGŁ. MF     | • TYP MIGAWKI             | • ROZM. OBRAZU/JAKOŚĆ          |
| • HISTOGRAM               | • LAMPA BŁYSKOWA          | • TRYB FILMU I CZAS NAGRYWANIA |
| • TRYB FOTOGRAFOWANIA     | • TRYB CIĄGŁY             | • MOC BATERII                  |
| • APERTURA/CZAS NAŚW./ISO | • TRYB PODW. STAB. OBRAZU |                                |
| • INFORMACJE O TLE        | • BALANS BIELI            |                                |

### 4 Zapisz zmiany.

Naciśnij **DISP/BACK**, aby zapisać zmiany.

### 5 Wyjdź z menu.

Naciskaj **DISP/BACK**, tak aby wyjść z menu i powrócić do ekranu fotografowania.

- ♦ Aby dowiedzieć się o lokalizacji tych pozycji na wyświetlaczach, patrz strona 6.

## Histogramy

Histogramy pokazują rozkład tonalny na zdjęciu. Jasność jest przedstawiona na osi poziomej, a liczba pikseli na osi pionowej.

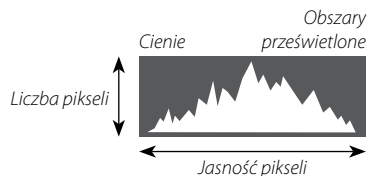

**Optymalna ekspozycja:** Piksele są rozłożone w formie równomiernej krzywej w całym zakresie tonalnym.



**Prześwietlenie:** Piksele są zgrupowane po prawej stronie wykresu.



**Niedoświetlenie:** Piksele są zgrupowane po lewej stronie wykresu.



## Robienie zdjęć

W tym rozdziale opisano podstawy fotografowania.

### 1 Wybierz tryb SR<sup>+</sup>.

Przekręć pokrętkę trybu w położenie SR<sup>+</sup> (ZAWANS. SR AUTO). Poniższe informacje będą wyświetlane na monitorze LCD.

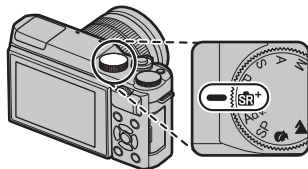

### Ikona programu tematycznego

Aparat automatycznie wybiera odpowiedni program tematyczny.

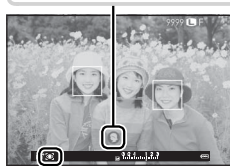

### Ikona [ikonka]

W trybie SR<sup>+</sup> aparat nieustannie dostosowuje ostrość i wyszukuje oczy, co zwiększa zużycie energii akumulatora, a ponadto odgłos ustawiania ostrości przez aparat może być słyszalny. [ikonka] jest wyświetlane na monitorze LCD.

- Przycisk Q służy do wyświetlania i regulacji ustawień aparatu (35).

## 2 Przygotuj aparat.

Trzymaj aparat stabilnie obiema rękami i przyciągnij łokcie do boków tułowia. Drganie rąk lub niestabilne trzymanie aparatu może powodować poruszenie zdjęcia.



Aby zapobiec robieniu nieostrych lub zbyt ciemnych zdjęć (niedoświetlonych), trzymaj palce i inne przedmioty z dala od obiektywu, lampy błyskowej i diody wspomagającej autofokus.



## 3 Wykadruj zdjęcie.

Przy pomocy pierścienia regulacji zoomu wykadruj zdjęcie na wyświetlaczu.

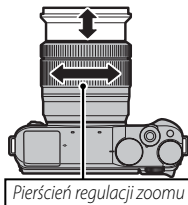

## 4 Ustaw ostrość.

Wykadruj zdjęcie tak, aby fotografowany obiekt znajdował się w środkowym obszarze wyświetlacza, po czym naciśnij spust migawki do połowy, aby ustawić ostrość.



- ◆ Jeśli fotografowany obiekt jest słabo oświetlony, może się zaświecić dioda wspomagająca autofokus (🗨 83).

**Jeśli aparat może ustawić ostrość**, wyemituje dwa sygnały dźwiękowe, a pole ostrości zaświeci się na zielono. Ostrość i ekspozycja są zablokowane, tak długo jak spust migawki jest wciśnięty do połowy.

**Jeśli aparat nie może ustawić ostrości**, ramka ostrości zmieni kolor na czerwony i wyświetli się **!AF**.

## 5 Zrób zdjęcie.

Płynnie naciśnij spust migawki do końca, aby zrobić zdjęcie.



## Wyświetlanie zdjęć

### Wyświetlanie zdjęć na pełnym ekranie

Zdjęcia można wyświetlać na monitorze LCD. W przypadku robienia ważnych zdjęć, zrób wcześniej zdjęcie próbne i sprawdź rezultaty.

Aby wyświetlić zdjęcie na pełnym ekranie, naciśnij przycisk .

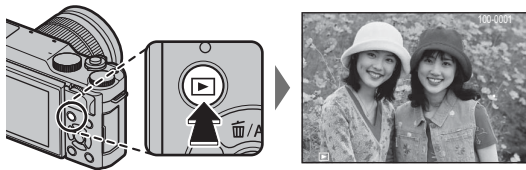

Kolejne zdjęcia można wyświetlać, naciskając wybierak w lewo lub w prawo albo obracając głównym pokrętkiem sterowania. Aby wyświetlać zdjęcia w kolejności ich zrobienia, naciśnij wybierak lub obracaj pokrętkiem w prawo. Aby wyświetlać je w odwrotnej kolejności, naciskaj wybierak lub obracaj pokrętkiem w lewo. Aby szybko przejść do wybranego zdjęcia, przytrzymaj wybierak wciśnięty.



- ◆ Zdjęcia wykonane przy użyciu innych aparatów są oznaczone ikoną  („obrazek prezentu”), co oznacza, że mogą one nie być wyświetlane poprawnie i że powiększenie podczas odtwarzania może nie być dostępne.

### Ulubione: Ocenianie zdjęć

Aby ocenić bieżące zdjęcie, naciśnij przycisk **DISP/BACK**, a następnie naciskaj wybierak do góry i w dół, aby wybrać od zera do pięciu gwiazdek.

### Wykonywanie zbliżenia na punkt ostrości

Aby wykonać zbliżenia na punkt ostrości, naciśnij środek pomocniczego pokrętła sterowania. Ponowne naciśnięcie pomocniczego pokrętła sterowania powoduje powrót do odtwarzania na pełnym ekranie.



### **Zoom podczas odtwarzania**

Obracaj pomocniczym pokrętkiem sterowania, aby przybliżyć lub oddalać zdjęcia podczas odtwarzania na pełnym ekranie.



- ◆ Aby wyświetlić wiele zdjęć, obracaj pomocniczym pokrętkiem sterowania w lewo, kiedy zdjęcie jest wyświetlane na pełnym ekranie.



Gdy zdjęcie jest przybliżone, wybierakiem można przesuwać powiększony obraz tak, aby wyświetlić fragmenty obrazu obecnie niewidoczne na ekranie. Aby wyłączyć zoom, naciśnij **DISP/BACK, MENU/OK** lub środek pomocniczego pokrętła sterowania.



*Okno nawigacji pokazuje obecnie wyświetlany fragment zdjęcia*

- ◆ Maksymalne przybliżenie zależy od rozmiaru zdjęcia (83). Przybliżenie w trybie odtwarzania nie jest dostępne dla przyciętych lub zmniejszonych kopii, które zapisano w rozmiarze **640**.

**Odtwarzanie wielu zdjęć**

Aby wyświetlić wiele zdjęć, obracaj pomocniczym pokrętkiem sterowania w lewo, kiedy zdjęcie jest wyświetlone na pełnym ekranie. Użyj pomocniczego pokrętła sterowania, aby wybrać liczbę wyświetlanych zdjęć.

Obracaj pomocniczym pokrętkiem sterowania w lewo, aby wyświetlić więcej zdjęć.



Obracaj pomocniczym pokrętkiem sterowania w prawo, aby wyświetlić mniej zdjęć.

Wyróżnij zdjęcia przy pomocy wybieraka i naciśnij **MENU/OK**, aby wyświetlić wyróżnione zdjęcia na pełnym ekranie. W widoku dziesięciu zdjęć i w widoku stu zdjęć można wyświetlić więcej zdjęć, naciskając wybierak do góry i w dół.

## Usuwanie zdjęć

Aby usunąć pojedyncze zdjęcia, wiele wybranych zdjęć lub wszystkie zdjęcia, naciśnij wybierak do góry (▲), a następnie wybierz jedną z opcji poniżej. **Zwróć uwagę, że usuniętych zdjęć nie można odzyskać. Przed rozpoczęciem usuwania skopiuj ważne zdjęcia do komputera lub na inne urządzenie magazynujące.**

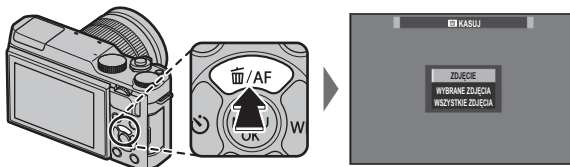

Opcja	Opis
<b>ZDJĘCIE</b>	Naciskaj wybierak w lewo lub w prawo, aby przewijać zdjęcia, po czym naciśnij <b>MENU/OK</b> , aby usunąć bieżące zdjęcie (aparat nie wyświetli okna dialogowego potwierdzenia). Aby usunąć więcej zdjęć, powtórz czynności.
<b>WYBRANE ZDJĘCIA</b>	Wyróżnij zdjęcia i naciśnij <b>MENU/OK</b> , aby je wybrać lub cofnąć ich wybór (zdjęcia z fotoksiążek i z poleceń wydruku są oznaczone ikoną ■). Po zakończeniu czynności naciśnij <b>DISP/BACK</b> , aby wyświetlić okno dialogowe potwierdzenia, następnie wyróżnij <b>TAK</b> i naciśnij <b>MENU/OK</b> , aby usunąć wybrane zdjęcia.
<b>WSZYSTKIE ZDJĘCIA</b>	Wyświetli się okno dialogowe potwierdzenia. Wyróżnij <b>TAK</b> i naciśnij <b>MENU/OK</b> , aby usunąć wszystkie niechronione zdjęcia. Naciśnięcie <b>DISP/BACK</b> anuluje usuwanie. Zwróć uwagę, że zdjęć usuniętych przed naciśnięciem tego przycisku nie można odzyskać.

- ❖ Chronionych zdjęć nie można usunąć. Wyłącz ochronę zdjęć, które mają być usunięte (📖 91).
- ❖ Zdjęcia można również usuwać za pomocą opcji **■ KASUJ** w menu odtwarzania (📖 89).
- ❖ Jeśli pojawi się komunikat informujący, że wybrane zdjęcia są częścią polecenia wydruku DPOF (📖 110), naciśnij **MENU/OK**, aby je usunąć.



# Podstawy nagrywania i odtwarzania filmów

## Nagrywanie filmów

Aparatu można używać do nagrywania krótkich filmów w wysokiej rozdzielczości. Dźwięk jest nagrywany w jakości stereo poprzez wbudowany mikrofon. Nie należy zakrywać mikrofonu w czasie nagrywania.

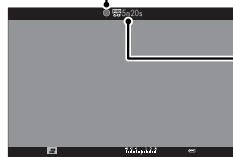

1 Naciśnij , aby rozpocząć nagrywanie.

Wskaźnik nagrywania



Pozostały czas nagrywania

2 Aby zakończyć nagrywanie, naciśnij przycisk  ponownie. Nagrywanie kończy się automatycznie, kiedy film osiągnie maksymalną długość lub po zapelnieniu pamięci.

- ◆ Zoom można regulować podczas nagrywania.
- ◆ Czulość, rozmiar klatki oraz liczbę klatek na sekundę można wybrać przy pomocy opcji  **KONFIGURAC. FILMU** (86).
- ◆ Przy pomocy opcji  **KONFIGURAC. FILMU** > **TRYB OSTROŚCI** wybierz sposób ustawiania ostrości przez aparat podczas nagrywania filmu.
- ◆ Podczas nagrywania, kompensacja ekspozycji może być zmieniana w zakresie do  $\pm 2$  EV.
- ◆ Kontrolka świeci się podczas nagrywania filmów.

- ◆ Obszar rejestrowany, gdy **WL.** jest wybrane dla  **STABIL. OBRAZU CYFR.**, jest mniejszy od widocznego na monitorze (88).
- ◆ Nagrywanie może być niedostępne przy niektórych ustawieniach, a w innych przypadkach ustawienia mogą nie być stosowane podczas nagrywania.
- ⓘ Mikrofon może rejestrować dźwięki pochodzące od obiektywu oraz inne dźwięki emitowane przez aparat podczas nagrywania.
- ⓘ W filmach zawierających bardzo jasne obiekty mogą pojawiać się pionowe lub poziome smugi. Jest to normalne zjawisko i nie oznacza usterki.

### **Głębina ostrości**

Ręczna regulacja przysłony jest dostępna w trybach fotografowania **A** i **M**. Ustaw przysłonę przed rozpoczęciem nagrywania. Aby zmiękczyć szczegóły tła, wybierz niską wartość liczby *f*. Efekt można wzmocnić, zwiększając odległość między obiektem a tłem.

## Wyświetlanie filmów

Podczas odtwarzania filmy są wyświetlane w sposób pokazany po prawej stronie. Podczas odtwarzania filmu można wykonywać poniższe operacje:

Operacja	Opis
Rozpocznij/wstrzymaj odtwarzanie	<b>Aby włączyć odtwarzanie</b> , naciśnij wybierak w dół. Aby wstrzymać odtwarzanie, naciśnij wybierak ponownie. Kiedy odtwarzanie jest wstrzymane, naciskając wybierak w lewo lub w prawo można przewijać film do przodu lub wstecz klatka po klatce.
Zakończ odtwarzanie	<b>Naciśnij wybierak do góry</b> , aby zakończyć odtwarzanie.
Ustaw szybkość	<b>Aby wybrać szybkość odtwarzania podczas odtwarzania</b> , naciśnij wybierak w lewo lub w prawo.
Dostosuj poziom głośności	<b>Aby wstrzymać odtwarzanie</b> i wyświetlić elementy regulacji głośności, naciśnij <b>MENU/OK</b> . Naciśnij wybierak do góry lub w dół, aby wyregulować poziom głośności. Naciśnij <b>MENU/OK</b> ponownie, aby wznowić odtwarzanie. Głośność można również dostosować w menu ustawień (📖 96).



Ikona filmu

Podczas odtwarzania na wyświetlaczu widoczny jest pasek postępu odtwarzania.

- ⓘ Nie zakrywaj głośnika podczas odtwarzania.
- ⓘ Dźwięk nie jest odtwarzany, jeśli **WYŁ.** jest wybrane dla **DŹWIĘK I LAMPA** (📖 95).

Pasek postępu



### 🔘 Szybkość odtwarzania

**Aby wybrać szybkość odtwarzania podczas odtwarzania**, naciśnij wybierak w lewo lub w prawo. O szybkości informuje liczba strzałek (▶ lub ◀).

Strzałka



# Przycisk Q (szybkie menu)

## Używanie przycisku Q

Naciśnij **Q**, aby uzyskać szybki dostęp do wybranych opcji.

### Ekran szybkiego menu

Przy ustawieniach domyślnych, szybkie menu zawiera następujące elementy.

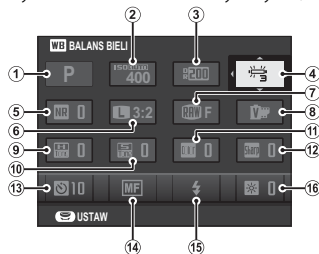

1	TRYB FOTOGRAFOWA	38	9	PODSWIETL TON	84
2	ISO CZUŁOŚĆ ISO	67	10	PRZYCIEMNIJ TON	85
3	ZAKRES DYNAMICZNY	84	11	KOLOR	84
4	WB BALANS BIELI	58	12	WYOSTRZENIE	84
5	NR REDUKCJA ZAKŁÓCEŃ	85	13	SAMOWYZWALCZ	63
6	ROZMIAR ZDJĘCIA	83	14	TRYB OSTROŚCI	55
7	JAKOŚĆ ZDJĘCIA	83	15	TRYB LAMPY BŁYSKOWEJ	71
8	SYMULACJA FILMU	73	16	JASNOŚĆ LCD	97

- Tryb fotografowania to bieżący tryb fotografowania i jego zmiana z użyciem szybkiego menu jest niemożliwa.
- NIESTANDARDOWE** i **TEMPERATURA KOLORU** nie mogą być uzyskane za pomocą **Q**. Korzystanie z funkcji przycisku lub w menu fotografowania.

### Wyświetlanie i zmiana ustawień

- Naciśnij **Q**, aby wyświetlić szybkie menu podczas fotografowania.
- Użyj wybieraka do wyróżniania pozycji i obracaj głównym/pomocniczym pokrętkiem sterowania, aby je zmienić.
- Naciśnij **Q**, aby wyjść z menu po zakończeniu regulacji ustawień.

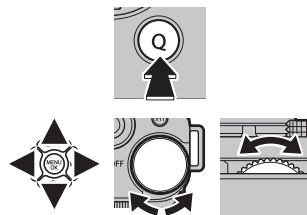

## **Edytowanie szybkiego menu**

Aby wybrać pozycje wyświetlane w szybkim menu:

**1** Naciśnij i przytrzymaj przycisk **Q** podczas fotografowania.

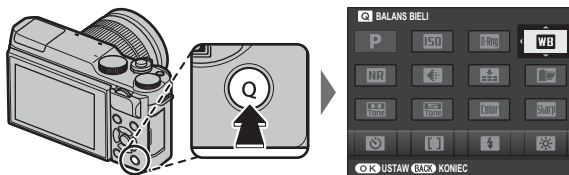

**2** Wyświetli się bieżące szybkie menu; użyj wybieraka, aby wyróżnić element, który chcesz zmienić, a następnie naciśnij **MENU/OK**. Przedstawiona zostanie następująca lista wybranych elementów do przypisania do wybranej pozycji:

- |                     |                            |                          |                     |
|---------------------|----------------------------|--------------------------|---------------------|
| • CZUŁOŚĆ ISO       | • PODŚWIETLON              | • TRYB OSTROŚCI          | • REGUL. POZ. MIKR. |
| • ZAKRES DYNAMICZNY | • PRZECIEMNIJ TON          | • TRYB LAMPY BŁYSKOWEJ   | • DŹWIĘK I LAMPKA   |
| • BALANS BIELI      | • KOLOR                    | • KOREKCA BŁYSKU         | • JASNOŚĆ LCD       |
| • REDUKCJA ZAKŁÓCEŃ | • WYOSTRZENIE              | • TRYB STAB. OBRAZU      | • KOLOR LCD         |
| • ROZMIAR ZDJĘCIA   | • SAMOWYZWAŁACZ            | • MF ASSIST              | • TYP MIGAWKI       |
| • JAKOŚĆ ZDJĘCIA    | • UST. WYKRYW. TWARZY/OCZU | • TRYB FILMU             | • BRAK              |
| • SYMULACJA FILMU   | • FOTOMETRIA               | • CZUŁOŚĆ ISO FILMOWANIA |                     |

❖ Wybierz **BRAK**, aby nie przypisać żadnej opcji do wybranej pozycji.

**3** Wyróżnij żądany element i naciśnij **MENU/OK**, aby przypisać go do wybranej pozycji.

❖ Szybkie menu można również edytować przy pomocy opcji **USTAWIENIA PRZYCISSKU > EDYTUJ/ZAPISZ SZ. MENU** w menu ustawień (📖 98).

## Przyciski Fn (funkcyjne)

### Korzystanie z przycisku funkcyjnego

Funkcję pełnioną przez przycisk **Fn** można wybrać przy pomocy opcji **USTAWIENIA PRZYCISKU > UST. FUNKCJI (Fn)** w menu ustawień.

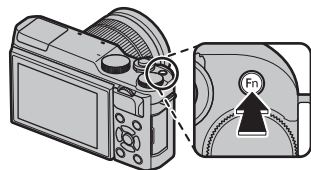

- PODGLĄD GŁĘBI POLA
- CZUŁOŚĆ ISO
- SAMOWYZWALACZ
- ROZMIAR ZDJĘCIA
- JAKOŚĆ ZDJĘCIA
- ZAKRES DYNAMICZNY
- SYMULACJA FILMU
- BALANS BIELI
- FOTOMETRIA
- AE-BLOKADA
- AF-BLOKADA
- BLOK. AE/AF
- NATYCHMIASTOWE AF
- TRYB OSTROŚCI
- OBSZAR OSTROŚCI
- TRYB LAMPY BŁYSKOWEJ
- KOREKCJA BŁYSKU
- FILMOWANIE
- UST. WYKRYW. TWARZY/OCZU
- RAW
- KOMUN. BEZPRZEW.
- TYP MIGAWKI
- PODG. NAŚW. W MAN.
- PODGLĄD EFEKTU ZDJĘCIA
- BRAK

◆ Aby wyłączyć wybrany przycisk, wybierz **BRAK**.

◆ Menu **Fn UST. FUNKCJI (Fn)** można również wyświetlić, naciskając i przytrzymując przycisk **Fn** lub **DISP/BACK**.

# Więcej o fotografowaniu i odtwarzaniu

## Tryb fotografowania

Wybierz tryb fotografowania w zależności od scenerii lub rodzaju fotografowanego obiektu. Aby wybrać tryb fotografowania, obróć pokrętkę trybu na żądane ustawienie. Dostępne są następujące tryby:

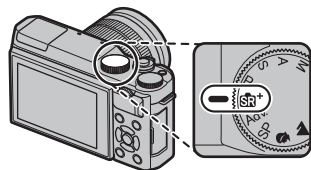

**P:** Przynależ i czas otwarcia migawki można regulować przy pomocy zmiany programu (📖 47).

**SR+ (ZAAWANS. SR AUTO):** Aparat automatycznie dostosowuje ustawienia do scenerii (📖 39).

**Adv. (ZAAWANSOWANY):** Zaawansowane techniki udostępnione w łatwy sposób (📖 40).

**S, A, M:** Wybierz ten tryb, aby uzyskać pełną kontrolę nad ustawieniami aparatu, w tym nad przysłoną (**M** i **A**) i/lub czasem otwarcia migawki (**M** i **S**) (📖 48, 49, 50).

**C (NIESTANDARDOWE):** Przywołaj zapisane ustawienia dla trybów **P, S, A** i **M** (📖 51).

**SP PROGRAMY/📷/📷/📷/📷:** Wybierz program odpowiedni dla fotografowanego obiektu lub warunków fotografowania, a aparat zajmie się resztą (📖 45).

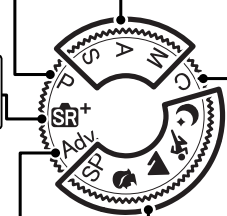

**SR+ ZAAWANS. SR AUTO**

Gdy pokrętło trybu jest obrócone w położenie **SR+**, aparat automatycznie dostosowuje ustawienia do scenerii.

Programy tematyczne są oznaczone ikoną na monitorze.

-  (●) **AUTOMATYCZNY**
-  (●) **PORTRET**
-  (●) **KRAJOBRAZ**
-  (●) **NOC**
-  (●) **MAKRO**
-  (●) **PORTRET NOCNY**
-  (●) **PORTRET OŚW. Z TYŁU**

◆ Programy tematyczne w nawiasach są wybierane, jeśli aparat wykryje, że fotografowany obiekt się porusza.

ⓘ Wybrany tryb może różnić się w zależności od warunków fotografowania. Jeśli tryb nie jest dopasowany do fotografowanego obiektu, wybierz tryb **P** lub wybierz **SP** (📖 45) i ręcznie wybierz program tematyczny.



## **Adv. ZAAWANSOWANY**



Ten tryb łączy prostotę fotografowania typu „skieruj aparat i zrób zdjęcie” z zaawansowanymi technikami fotografii.



♦  **TRYB Adv.** obsługuje kompensację ekspozycji (📖 69) i zmianę programu (📖 47).

**1** Naciśnij **MENU/OK**, kiedy wyświetlany jest opis trybu.

- ♦ Jeśli na monitorze LCD wyświetlany jest widok przez obiektyw, naciśnij **MENU/OK** i wybierz  **TRYB Adv.** w menu fotografowania.















**2** Wyróżnij  **FILTR ZAAWANS.** (📖 41),  **PANORAMA** (📖 42) lub  **WIELO-KROTNA EKSPOZYCJA** (📖 44) i naciśnij **MENU/OK**.





## ■ FILTR ZAAWANS.

Rób zdjęcia z efektem filtra. Można wybierać spośród następujących filtrów.

Filtr	Opis
 <b>APARAT ZABAWKOWY</b>	Wybierz ten filtr, aby uzyskać efekt użycia aparatu zabawkowego w stylu retro.
 <b>MINIATURA</b>	Górne i dolne części zdjęć są nieostre, w celu uzyskania efektu zdjęcia dioramy.
 <b>KOLOR POP</b>	Twórz zdjęcia o wysokim kontraście i nasyconych barwach.
 <b>WYSOKA TONACJA</b>	Twórz jasne zdjęcia o niskim kontraście.
 <b>NISKA TONACJA</b>	Twórz równomiernie ciemne tony z kilkoma obszarami zaakcentowanych obszarów oświetlonych.
 <b>DYNAMICZNY TON</b>	Dynamiczna tonacja stosowana w celu uzyskania fantazyjnego efektu.
 <b>RYBIE OKO</b>	Tw. ef. zniekształcenia w obiektywie o kształ. rybiego oka.
 <b>OBRAZ MIĘKKI</b>	Uzyskaj efekt równomiernego zmiękczenia całości zdjęcia.
 <b>FILTR GWIAZDKA</b>	Tworzy wzór gwiazdek tam gdzie pr. światł wych. z rozświetl ob. Skutki użycia filtra gwiazdzistego można wyświetlić po zarejestrowaniu zdjęcia.
 <b>CZEŚĆ. KOLOR (CZERWONY)</b>	Obszary zdjęcia o barwie zgodnej z wybraną barwą zostają zapisane na zdjęciu w tej barwie. Pozostałe obszary zdjęcia są zapisywane jako czarno-białe.
 <b>CZEŚĆ. KOL. (POMARAŃCZ)</b>	
 <b>CZEŚĆ. KOLOR (ŻÓŁTY)</b>	
 <b>CZEŚĆ. KOLOR (ZIELONY)</b>	
 <b>CZEŚĆ. KOL. (NIEBIESKI)</b>	
 <b>CZEŚĆ. KOL. (FIOLETOWY)</b>	

- ❖ W zależności od fotografowanego obiektu i ustawień aparatu, w niektórych przypadkach zdjęcia mogą być ziarniste lub ich jasność i odcień mogą być zróżnicowane.

## ■ PANORAMA

Aby utworzyć zdjęcie panoramiczne, postępuj zgodnie z instrukcjami wyświetlanymi na ekranie.

- 1 Aby wybrać kąt, o jaki aparat zostanie obrócony w poziomie podczas fotografowania, naciśnij wybierak w lewo. Wyróżnij wartość i naciśnij **MENU/OK**.
- 2 Naciśnij wybierak w prawo, aby wyświetlić dostępne opcje kierunków obracania aparatu. Wyróżnij kierunek obracania i naciśnij **MENU/OK**.
- 3 Naciśnij spust migawki do końca, aby rozpocząć rejestrację. Nie ma potrzeby przytrzymywania spustu migawki wciśniętego podczas rejestracji.
- 4 Obracaj aparat w kierunku wskazanym przez strzałkę. Fotografowanie zakończy się automatycznie po zakończeniu obracania aparatu zgodnie ze wskazówkami na ekranie i zakończeniu rejestracji panoramy.
  - ❖ Fotografowanie zakończy się, jeśli spust migawki zostanie naciśnięty do końca podczas rejestracji panoramy. Zarejestrowanie panoramy nie będzie możliwe, jeśli spust migawki zostanie naciśnięty przed zakończeniem rejestracji panoramy.



### Aby uzyskać najlepsze rezultaty

Aby uzyskać najlepsze rezultaty, użyj obiektywu o ogniskowej 35 mm lub mniejszej (50 mm lub mniej w formacie 35 mm). Aby uzyskać najlepsze rezultaty, oprzyj łokcie na obu stronach tułowia i poruszaj aparatem po niewielkim okręgu ze stałą prędkością, trzymając aparat cały czas równoległe lub w odpowiednim kącie odnośnie do horyzontalnej pozycji, uważając, aby powoli obracać go tylko w kierunku wskazanym strzałkami. Lepsze wyniki można uzyskać, korzystając ze statywu. Jeśli wyniki nie są zadowalające, można spróbować przesuwając aparat z inną prędkością.

- ❶ Zdjęcia panoramiczne powstają w wyniku połączenia wielu klatek, ale o ekspozycji dla całej panoramy decyduje pierwsza klatka. W pewnych przypadkach idealne połączenie zdjęć przez aparat może nie być możliwe lub aparat może zarejestrować zdjęcie panoramiczne o większym lub mniejszym kącie obrotu, niż wybrany. Ostatni fragment zdjęcia panoramicznego może nie zostać zarejestrowany, jeśli fotografowanie zakończy się przed zakończeniem rejestracji panoramy.
- ❷ Fotografowanie może zostać przerwane, jeśli aparat będzie obracany w poziomie lub pionie zbyt szybko lub zbyt wolno. Obracanie aparatu w kierunku innym, niż wskazany, powoduje anulowanie rejestracji zdjęć.
- ❸ Uzyskanie zadowalających rezultatów może nie być możliwe w przypadku obiektów ruchomych, obiektów znajdujących się blisko obiektywu, obiektów jednolitych, takich jak niebo czy trawnik, obiektów w stałym ruchu, takich jak fale czy wodospady, oraz obiektów o znacznie zmieniającej się jasności. Zdjęcia panoramiczne mogą być rozmyte, jeśli obiekt jest słabo oświetlony.

#### Wyświetlanie zdjęć panoramicznych

W trybie odtwarzania na pełnym ekranie można użyć pomocniczego pokrętła sterowania, aby przybliżyć lub oddalić zdjęcie panoramiczne. Alternatywnie, można odtwarzać panoramę za pomocą wybieraka. Naciskaj wybierak w dół, aby rozpocząć odtwarzanie, po czym naciśnij go ponownie, aby wstrzymać odtwarzanie. Kiedy odtwarzanie jest wstrzymane, można przewijać panoramę ręcznie naciskając wybierak w lewo lub w prawo, a pionowe i poziome panoramy będą przewijane pionowo i poziomo. Aby wyjść z trybu wyświetlania zdjęć na pełnym ekranie, naciśnij wybierak do góry.

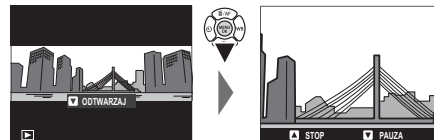

## ■ WIELOKROTNA EKSPOZYCJA

Utwórz zdjęcie na podstawie połączenia dwóch ekspozycji.



**1** Zrób pierwsze zdjęcie.

**2** Naciśnij **MENU/OK**. Pierwsze zdjęcie zostanie wyświetlone nałożone na widok przez obiektyw, jako wzór dla zrobienia drugiego zdjęcia.





♦ Aby powrócić do kroku 1 i ponownie zrobić pierwsze zdjęcie, naciśnij wybierak w lewo. Aby zapisać pierwsze zdjęcie i wyjść z menu bez tworzenia wielokrotnej ekspozycji, naciśnij **DISP/BACK**.

**3** Zrób drugie zdjęcie.

**4** Naciśnij **MENU/OK**, aby utworzyć wielokrotną ekspozycję, lub naciśnij wybierak w lewo, aby powrócić do kroku 3 i ponownie zrobić drugie zdjęcie.

**SP PROGRAMY**    

Aparat oferuje wybór „programów tematycznych”, z których każdy jest przystosowany do określonych warunków fotografowania lub określonego rodzaju fotografowanego obiektu. Następujące programy tematyczne można wybierać bezpośrednio przy pomocy pokrętki trybu:

Program tematyczny	Opis
 <b>WYGŁA</b> (👤)	Wybierz w celu uzyskania efektu wygładzonej skóry podczas wykonywania portretów.
 <b>KRAJOBRAZ</b>	Wybierz do fotografowania budynków i krajobrazów przy świetle dziennym.
 <b>SPORT</b>	Wybierz ten program do fotografowania ruchomych obiektów.
 <b>NOC</b>	Wybierz ten tryb do fotografowania słabo oświetlonych scen o zmierzchu lub w nocy.







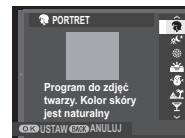
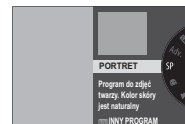

Inne programy tematyczne można wybierać poprzez obrócenie pokrętki trybu w położenie **SP** i postępowanie zgodnie z opisem poniżej.

### 1 Naciśnij **MENU/OK**, kiedy wyświetlany jest opis trybu.

- 👉 Jeśli na monitorze LCD wyświetlany jest widok przez obiektyw, naciśnij **MENU/OK** i wybierz  **PROGRAMY** w menu fotografowania.

### 2 Wyróżnij jedną z poniższych opcji i naciśnij **MENU/OK**.



Program tematyczny	Opis
 <b>PORTRET</b>	Wybierz ten tryb do wykonywania portretów.
 <b>NOC (STATYW)</b>	Wybierz ten tryb w celu uzyskania długiego czasu naświetlania podczas fotografowania nocą.
 <b>FAJERWERKI</b>	Długie czasy otwarcia migawki pozwalają na uchwycenie rozwijających się wybuchów lub światła fajerwerków.
 <b>ZACHÓD SŁOŃCA</b>	Wybierz ten tryb, aby uchwycić żywe barwy podczas zachodów i wschodów słońca.
 <b>ŚNIEG</b>	Wybierz ten tryb, aby uzyskać ostre, wyraźne ujęcia, na których uchwycona zostanie jasność scen zdominowanych przez błyszczący, biały śnieg.
 <b>PLAŻA</b>	Wybierz ten tryb, aby uzyskać ostre, wyraźne ujęcia, na których uchwycona zostanie jasność oświetlonych słońcem plaż.
 <b>PRZYJĘCIE</b>	Pozwala uchwycić światło tła we wnętrzach w warunkach słabego oświetlenia.
 <b>KWIAT</b>	Program do zdjęć kwiatów.
 <b>TEKST</b>	Pozwala wykonywać wyraźne zdjęcia drukowanych tekstów i rysunków.

## **Automatyka programowa (P)**

W tym trybie aparat ustawia czas otwarcia migawki i wartość przysłony w celu zapewnienia optymalnej ekspozycji.



### **Zmiana programu**

Obracaj pomocniczym pokrętkiem sterowania, aby wybrać żądaną kombinację czasu otwarcia migawki i przysłony (zmiana programu). Nowe wartości czasu otwarcia migawki i przysłony zostaną wyświetlone na żółto. Funkcja zmiany programu jest niedostępna, jeśli opcja auto jest wybrana dla **ZAKRES DYNAMICZNY** w menu fotografowania (84). Aby anulować zmianę programu, wyłącz aparat.

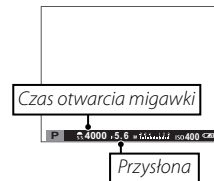

- Informacje na temat funkcji głównego i pomocniczego pokrętkła sterowania znajdują się na stronie 4.

## **Automatyka z preselekcją czasu otwarcia migawki (S)**

W tym trybie użytkownik wybiera czas otwarcia migawki, obracając pomocniczym pokrętkiem sterowania, a aparat reguluje przysłonę w celu uzyskania optymalnej ekspozycji.

- ❖ Informacje na temat funkcji głównego i pomocniczego pokrętła sterowania znajdują się na stronie 4.
- ① Jeśli nie można uzyskać prawidłowej ekspozycji przy wybranym czasie otwarcia migawki, po naciśnięciu spustu migawki do połowy wartość przysłony będzie wyświetlana na czerwono. Reguluj czas otwarcia migawki, aż do uzyskania prawidłowej ekspozycji.



### **Długie ekspozycje**

Czasy otwarcia migawki wynoszące 1 s i dłuższe są określane jako „długie ekspozycje”.



- ❖ W celu uniknięcia poruszenia aparatem podczas ekspozycji zaleca się stosowanie statywu.
- ❖ Podczas rejestracji ekspozycji zostanie wyświetlony ekran odliczania.
- ❖ Aby ograniczyć występowanie „szumów” (cętek) na długich ekspozycjach, wybierz **WŁ.** dla **DŁUGA EKSPOZ. RZ** w menu fotografowania (85). Zwróć uwagę, że może to wydłużyć czas wymagany do zapisania zdjęcia po jego zrobieniu.
- ❖ Opcjonalnego pilota zdalnego wyzwalania RR-90 można używać do tworzenia zdjęć z długim czasem ekspozycji.



## **Automatyka z preselekcją przysłony (A)**

W tym trybie użytkownik wybiera wartość przysłony, obracając pomocniczym pokrętkiem sterowania, a aparat reguluje czas otwarcia migawki w celu uzyskania optymalnej ekspozycji.

- 🔍 Informacje na temat funkcji głównego i pomocniczego pokrętła sterowania znajdują się na stronie 4.
- ⚠️ Jeżeli nie można uzyskać prawidłowej ekspozycji przy wybranej przysłonie, czas otwarcia migawki będzie wyświetlany na czerwono, gdy spust migawki jest wciśnięty do połowy. Reguluj wartość przysłony, aż do uzyskania poprawnej ekspozycji.



### **Uzyskiwanie podglądu głębi ostrości**

Kiedy **PODGLĄD GŁĘBI POLA** jest przypisany do przycisku funkcyjnego (37), naciśnięcie przycisku blokuje bieżące ustawienie przysłony, umożliwiając podgląd głębi pola na wyświetlaczu.

Podgląd głębi ostrości można również uzyskiwać przy pomocy wskaźnika głębi ostrości na standardowym wyświetlaczu, gdy **WSKAŹNIK ODLEGŁ. AF/WSKAŹNIK ODLEGŁ. MF** jest wybrane w menu **KONFIG. EKRANU > USTAW. SPECJ. WYŚ.** Naciśnij **DISP/BACK**, aby wybrać standardowe wskaźniki.

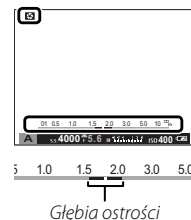

## Ręczny dobór ekspozycji (M)

W tym trybie użytkownik wybiera zarówno czas otwarcia migawki, jak i wartość przysłony. Obracaj głównym pokrętkiem sterowania w celu wybrania czasu otwarcia migawki i pomocniczym pokrętkiem sterowania w celu wybrania przysłony.



- ❖ Informacje na temat funkcji głównego i pomocniczego pokrętła sterowania znajdują się na stronie 4.
- ❖ W widoku ręcznego doboru parametrów ekspozycji dostępny jest wskaźnik ekspozycji, który informuje, o ile zdjęcie będzie niedoświetlone lub prześwietlone przy bieżących ustawieniach.

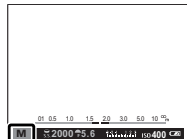

### **Podgląd ekspozycji**

By włączyć podgląd ekspozycji na monitorze LCD należy wybrać **WŁ.** dla **KONFIG. EKRANU > PODG. NAŚW. W MAN..** Wybierz **WYŁ.** podczas korzystania z lampy błyskowej lub w innych wypadkach, gdy ekspozycja może się zmienić w momencie robienia zdjęcia.



### **Fotografowanie z nieograniczonym czasem otwarcia migawki**

Aby fotografować z nieograniczonym czasem otwarcia migawki, obracaj głównym pokrętkiem sterowania, aby wybrać czas otwarcia migawki **BULB.**

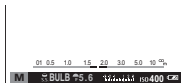





















- ❖ W celu uniknięcia poruszenia aparatem podczas ekspozycji zaleca się stosowanie statywu.
- ❖ Podczas rejestracji ekspozycji zostanie wyświetlony ekran odliczania.
- ❖ Aby ograniczyć występowanie „szumów” (cętek) na długich ekspozycjach, wybierz **WŁ.** dla **DŁUGA EKSPOZ. RZ** w menu fotografowania (85). Zwróć uwagę, że może to wydłużyć czas wymagany do zapisania zdjęcia po jego zrobieniu.
- ❖ Opcjonalnego pilota zdalnego wyzwalania RR-90 można używać do tworzenia zdjęć z długim czasem ekspozycji.

**Tryb niestandardowy (C)**

W trybach **P**, **S**, **A** i **M** opcji  **UST. NIESTANDARD.** z menu fotografowania można użyć do zapisania bieżących ustawień aparatu i menu. Te ustawienia będą przywoływane zawsze po przestawieniu pokrętki trybu w położenie **C** (tryb niestandardowy).



Menu/ustawienia	Zapisane ustawienia
Menu fotografowania	 USTAWIENIA AF/MF (TRYB OSTROŚCI/UST. WYKRYW. TWARZY/OCZU),  CZUŁOŚĆ ISO,  ROZMIAR ZDJĘCIA,  JAKOŚĆ ZDJĘCIA,  ZAKRES DYNAMICZNY,  SYMULACJA FILMU,  SAMOWYZWALCZ,  BALANS BIELI,  KOLOR,  WYOSTRZENIE,  PODŚWIETL TON,  PRZYCIEMNIJ TON,  REDUKCJA ZAKŁÓCEŃ,  MF ASSIST,  FOTOMETRIA,  LAMPA BŁYSKOWA USTAWIENIA (TRYB LAMPY BŁYSKOWEJ/KOREKCJA BŁYSKU),  KONFIGURAC. FILMU (TRYB FILMU/CZUŁOŚĆ ISO FILMOWANIA/TRYB OSTROŚCI/REGUL. POZ. MIKR.),  TRYB STAB. OBRAZU,  TYP MIGAWKI
Menu ustawień	 DŹWIĘK I LAMPA,  KONFIG. EKRANU (JASNOŚĆ LCD/KOLOR LCD)
Inne	Czas otwarcia migawki, Przysłona

## Tryb ostrości

Wybierz sposób ustawiania ostrości przez aparat (zwróć uwagę, że niezależnie od wybranej opcji, ręczne ustawianie ostrości będzie używane, gdy do aparatu zamocowany jest obiektyw z ręczną regulacją ostrości).

- 1 W trybie fotografowania naciśnij **MENU/OK**, aby wyświetlić menu fotografowania, a następnie wybierz **[MF] USTAWIENIA AF/MF**, wyróżnij **TRYB OSTROŚCI** i naciśnij **MENU/OK**.
- 2 Naciskaj wybierak do góry lub w dół, aby wyróżnić żądaną opcję, a następnie naciśnij przycisk **MENU/OK**, aby ją wybrać.

Opcja	Opis
<b>[MF] RĘCZNY</b>	Wybieraj ten tryb w celu ręcznego doborzenia ostrości oraz w sytuacjach, w których aparat nie może automatycznie ustawić ostrości (53).
<b>[+] WIELOPUNKTOWY</b>	Po naciśnięciu spustu migawki do połowy aparat wykrywa obiekty o wysokim kontraście w pobliżu centrum kadru i automatycznie wybiera pole ostrości. Wybrane pola ostrości są podświetlone na wyświetlaczu.
<b>[*] STREFA</b>	Wybierz pole ostrości ręcznie (55).
<b>[□] ŚLEDZĄCY</b>	Aparat dostosowuje ostrość w sposób ciągły w celu uwzględniania zmian w odległości od obiektu w ramce ostrości.
<b>[&gt;] ŚLEDZENIE</b>	Umieść fotografowany obiekt w celu ostrości i naciśnij wybierak w lewo. Aparat będzie podążał za obiektem poruszającym się przez kadr i odpowiednio ustawiać ostrość.

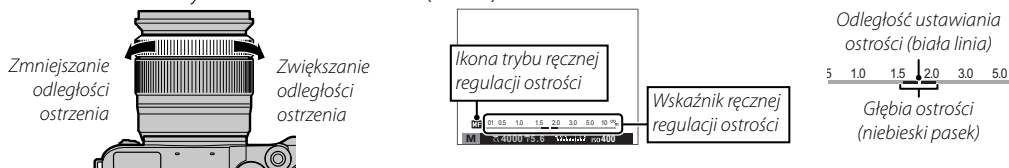

## MF RĘCZNY

Kiedy **MF RĘCZNY** jest wybrane dla **AF USTAWIENIA AF/MF > TRYB OSTROŚCI**, można ustawić ostrość ręcznie za pomocą pierścienia ustawiania ostrości obiektywu. Obracaj pierścień w lewo, aby zmniejszać odległość ostrzenia, lub w prawo, aby ją zwiększać. Wskaźnik ręcznej regulacji ostrości informuje przy użyciu ramek ostrości, na ile odległość ostrzenia odpowiada odległości od fotografowanego obiektu w ramce ostrości (biała linia oznacza odległość ustawiania ostrości, a niebieski pasek głębię ostrości, czyli zakres odległości przed i za punktem ostrości, który wydaje się ostry). Można również sprawdzić ostrość, patrząc na monitor LCD. Ten tryb można wybrać w celu ręcznego doborzenia ostrości oraz w sytuacjach, w których aparat nie może automatycznie ustawić ostrości (📖 57).



- ❖ Użyj opcji **📏 KRĄG OSTROŚCI** w menu ustawień (📖 98), aby odwrócić kierunek regulacji ostrości pierścienia ustawiania ostrości.
- ❖ Funkcję **NATYCHMIASTOWE AF** można przydzielić do przycisku **Fn**, umożliwiając korzystanie z przycisku do szybkiego ustawiania ostrości na obiekt w wybranej ramce ostrości, gdy aparat pracuje w trybie ręcznego ustawiania ostrości.
- ❖ Wybranie **ZAZNACZ GŁĘBIĘ OSTROŚCI** dla **MF ASSIST** powoduje podkreślenie konturów o wysokim kontraście. Obracaj pierścieniem ustawiania ostrości, aż obiekt zostanie wyróżniony. Menu **MF ASSIST** można wyświetlić, naciskając i przytrzymując środek pomocniczego pokrętła sterowania.
- ❖ Odległość ostrzenia może być pokazywana przez aparat w metrach lub w stopach. Używane jednostki można zmienić przy użyciu opcji **📏 KONFIG. EKRANU > JEDN. SKALI ODL.** w menu ustawień (📖 97).

## ■ Wskaźnik ostrości

Wskaźnik ostrości zmienia kolor na zielony, kiedy ostrość jest ustawiona na obiekt i miga na biało, gdy aparat nie potrafi ustawić ostrości. Nawiasy („( )”) oznaczają, że aparat ustawia ostrość; jeśli  **ŚLEDZĄCY** lub  **ŚLEDZENIE** jest wybrane dla **AF USTAWIENIA AF/MF > TRYB OSTROŚCI**, nawiasy będą wyświetlane w sposób ciągły, tak długo jak spust migawki jest wciśnięty do połowy. **MF** jest wyświetlane w trybie ręcznego ustawiania ostrości.

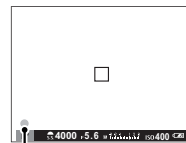

Wskaźnik ostrości

## Kontrola ostrości

W trybie ręcznego ustawiania ostrości można nacisnąć środek pomocniczego pokrętła sterowania, aby powiększyć widok na monitorze LCD. Aby wyświetlić inne obszary kadru, naciśnij wybierak do góry (**AF**), a następnie użyj wybieraka, aby przewijać ekran. Naciśnij ponownie, aby anulować przybliżenie. Jeśli wybrano **WŁ.** dla  **KONFIG. EKRANU > PODGLĄD OSTROŚCI**, aparat będzie automatycznie przybliżać wybrany obszar ostrości podczas obracania pierścieniem ostrości.



### Wybór punktu ostrości

Kiedy  STREFA jest wybrane dla  USTAWIENIA AF/MF > TRYB OSTROŚCI, aparat oferuje wybór punktów ostrości, co pozwala komponować zdjęcia z głównym fotografowanym obiektem znajdującym się w niemal dowolnym miejscu kadru. Naciśnij wybierak do góry (AF), a następnie użyj wybieraka do wybrania położenia ramki ostrości (ramkę ostrości można przestawić z powrotem na środek, naciskając DISP/BACK). Naciśnij MENU/OK, aby zatwierdzić ustawienie.

Aby wybrać rozmiar ramki ostrości, naciśnij wybierak do góry (AF) i obracaj pomocniczym pokrętkiem sterowania. Obracaj pokrętko w lewo, aby zmniejszyć ramkę o maksymalnie 50%, w prawo, aby powiększyć ją o maksymalnie 150%, lub naciśnij środek pokrętkła, aby przywrócić wyjściowy rozmiar ramki. Naciśnij MENU/OK, aby zatwierdzić ustawienie.

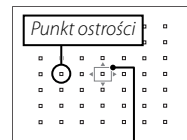
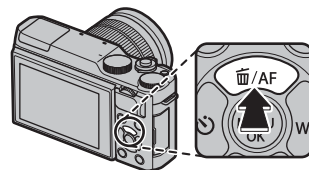

Ramka ostrości

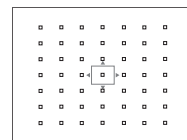
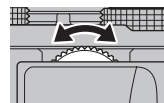
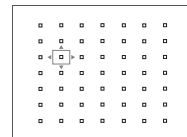

## Blokada ostrości/ekspozycji

Aby komponować kadry z obiektami znajdującymi się poza centrum kadru:

**1 Ustaw ostrość:** Ustaw fotografowany obiekt w ramce ostrości i naciśnij spust migawki do połowy, aby zablokować ostrość i ekspozycję. Ostrość i ekspozycja pozostają zablokowane tak długo, jak spust migawki pozostaje naciśnięty do połowy (blokada AF/AE).

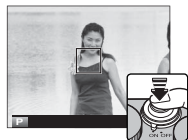

◆ Jeśli funkcja **AE-BLOKADA**, **AF-BLOKADA** lub **BLOK. AE/AF** jest przypisana do przycisku **Fn**, ostrość i/lub ekspozycja są zablokowane, gdy przycisk **Fn** jest wciśnięty i pozostają zablokowane, nawet gdy spust migawki zostanie wciśnięty do połowy.

**2 Zmień kompozycję:** Trzymaj spust migawki wciśnięty do połowy lub trzymaj naciśnięty przycisk **Fn**.



**3 Zrób zdjęcie:** Naciśnij spust migawki do końca.









 **Autofokus**





Chociaż aparat został wyposażony w precyzyjny układ automatycznej regulacji ostrości, ustawienie ostrości na obiektach wymienionych poniżej może być niemożliwe.

- Bardzo błyszczące obiekty, takie jak lustra lub karoserie samochodów.
- Obiekty fotografowane przez okno lub inny materiał odbijający światło.
- Ciemne obiekty i obiekty raczej pochłaniające niż odbijające światło, takie jak włosy czy futro.
- Obiekty bez stałej formy, takie jak dym lub płomień.
- Obiekty w nieznacznym stopniu kontrastujące z tłem.
- Obiekty ustawione przed lub za mocno kontrastującym przedmiotem, który również znajduje się w ramce ostrości (na przykład obiekt fotografowany na tle mocno kontrastujących elementów).

## Balans bieli

Aby uzyskać naturalne kolory, naciśnij wybierak w prawo (**WB**), aby wyświetlić następujące opcje, a następnie przy pomocy wybieraka wyróżnij opcję dopasowaną do źródła światła i naciśnij **MENU/OK**. Wyświetlone zostanie okno dialogowe pokazane na dole po prawej stronie. Użyj wybieraka w celu skorygowania balansu bieli lub naciśnij **DISP/BACK**, aby wyjść z menu bez przeprowadzania korekty.

Opcja	Opis
<b>AUTO</b>	Automatyczna regulacja balansu bieli.
	Zmierz wartość dla balansu bieli (📖 59).
	Wybranie tej opcji powoduje wyświetlenie listy temperatur barwowych (📖 59). Wyróżnij temperaturę i naciśnij <b>MENU/OK</b> , aby wybrać wyróżnioną opcję i wyświetlić okno dialogowe korekty.
	Do obiektów bezpośrednio oświetlonych przez słońce.
	Do obiektów znajdujących się w cieniu.



Opcja	Opis
	Stosuj dla „dziennego” oświetlenia jarzeniowego.
	Do użytku w przypadku „ciepłego białego” oświetlenia jarzeniowego.
	Do użytku w przypadku „zimnego białego” oświetlenia jarzeniowego.
	Do użytku w przypadku oświetlenia żarowego.
	Zmniejsza błękitną lunę występującą zwykle w przypadku fotografowania pod wodą.



- ❖ Balans bieli jest regulowany wyłącznie przy lampie błyskowej w trybach **AUTO** i . Podczas korzystania z innych opcji balansu bieli wyłącz lampę błyskową.
- ❖ Rezultaty są różne w zależności od warunków fotografowania. Odtwarzaj zdjęcia po ich zrobieniu, aby sprawdzić barwy.
- ❖ Dostęp do opcji balansu bieli można również uzyskać z menu fotografowania (📖 84).

### **Niestandardowy balans bieli**

Wybierz , aby dostosować balans bieli do nietypowych warunków oświetlenia. Zostaną wyświetlone opcje pomiaru balansu bieli. Wykadruj biały obiekt w taki sposób, aby wypełnił ekran aparatu, a następnie naciśnij spust migawki do końca, aby zmierzyć balans bieli (aby wybrać ostatnią wartość niestandardowego balansu bieli i wyjść z menu bez przeprowadzania pomiaru, naciśnij **DISP/BACK**, lub naciśnij **MENU/OK**, aby wybrać ostatnią wartość i wyświetlić okno dialogowe korekty).

- **Jeśli wyświetli się komunikat „GOTOWE!”**, naciśnij **MENU/OK**, aby ustawić balans bieli na zmierzoną wartość.
- **Jeśli wyświetli się komunikat „PONIŻEJ!”**, zwiększ kompensację ekspozycji ( 69) i ponów próbę.
- **Jeśli wyświetli się komunikat „PONAD!”**, zmniejsz kompensację ekspozycji ( 69) i ponów próbę.

### **Temperatura kolorów**

Temperatura barwowa (kolorów) to wyrażona w kelwinach (K) bezwzględna wartość temperatury barwowej źródła światła. Źródła światła o temperaturze barwowej bliskiej światłu słonecznemu wyglądają na białe, źródła światła o niższej temperaturze barwowej mają żółte lub czerwone zabarwienie, natomiast źródła światła o najwyższej temperaturze barwowej są zabarwione na niebiesko. Temperaturę barwową można dopasować do źródła światła w sposób pokazany w poniższej tabeli albo wybrać opcje, które różnią się bardzo od barwy źródła światła, aby sprawić, by zdjęcia były „cieplejsze” lub „zimniejsze”.

◀ Wybierz w przypadku czerwonych źródeł światła lub w celu uzyskania „ochłodzenia” zdjęć

Wybierz w przypadku niebieskawy źródeł światła lub w celu uzyskania „ocieplenia” zdjęcia ▶

2000 K

Światło świc

Wschód/zachód słońca

5000 K

Bezpośrednie światło słoneczne

Cień









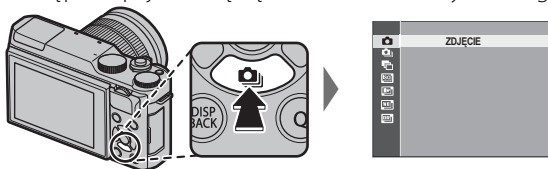



15000 K

Błękitne niebo

## Tryb zdjęć seryjnych i braketing





Aby uzyskać dostęp do opcji zdjęć seryjnych i braketingu, naciśnij wybierak w dół, kiedy aparat pracuje w trybie fotografowania. Dostępne opcje różnią się w zależności od trybu fotografowania.



Opcja	Dostępna w	
 ZDJĘCIE	Wszystkie tryby	—
 ZDJĘCIA SERyjNE	 , P, S, A, M,  ,  ,  ,  , SP	61
 BKT Z AE	P, S, A, M	62
 ISO BKT	P, S, A, M	62
 BKT Z SYMULACJĄ FILMU	P, S, A, M	62
 BKT BAL. B.	P, S, A, M	62
 BKT Z DYNAM. ZM. ZAKR.	P, S, A, M	62

**Zdjęcia seryjne (tryb seryjny)**

Uchwycić ruch w serii zdjęć.

- 1 Naciśnij wybierak w dół () , gdy aparat pracuje w trybie fotografowania.
- 2 Naciskaj wybierak w górę lub w dół, aby podświetlić , a następnie naciskaj wybierak w lewo lub prawo, aby wybrać liczbę klatek na sekundę wynoszącą  (wysoka) lub  (Niska). Aby wyjść z menu po zakończeniu regulacji ustawień, naciśnij **MENU/OK**.
- 3 Naciśnij spust migawki do połowy, aby ustawić ostrość.
- 4 Naciśnij spust migawki do końca, aby rozpocząć rejestrowanie zdjęć. Rejestrowanie zdjęć kończy się po zwolnieniu spustu migawki, po zrobieniu wybranej liczby zdjęć lub po zapełnieniu karty pamięci.







- ❖ Ostrość i ekspozycja są ustalane na podstawie pierwszego zdjęcia w serii. Lampa błyskowa jest automatycznie wyłączana. Wybrany wcześniej tryb lampy błyskowej jest przywracany po wyłączeniu trybu zdjęć seryjnych.
- ❖ Szybkość rejestracji zdjęć różni się w zależności od czasu otwarcia migawki i może spadać po zrobieniu dużej liczby zdjęć.
- ❖ Zapisanie zdjęć po zakończeniu fotografowania może wymagać więcej czasu.
- ❖ Jeśli numeracja plików osiągnie 999 przed zakończeniem robienia zdjęć, pozostałe zdjęcia zostaną zapisane w nowym folderze (📁 99).
- ❖ Fotografowanie w trybie zdjęć seryjnych może się nie rozpocząć, jeżeli na karcie pamięci jest za mało wolnego miejsca.

**Bracketing**

Można automatycznie modyfikować ustawienia serii zdjęć.

- 1 Naciśnij wybierak w dół () , gdy aparat pracuje w trybie fotografowania, a następnie naciskaj wybierak do góry lub w dół, aby wyróżnić jedną z poniższych opcji:









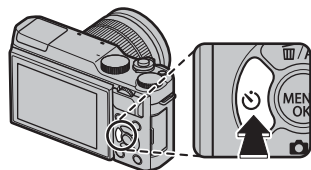

Opcja	Opis
<b>BKT Z AE</b>	Aby wyróżnić stopień bracketingu, naciskaj wybierak w lewo lub w prawo. Z każdym naciśnięciem spustu migawki aparat zarejestruje trzy zdjęcia: jedno z użyciem zmierzonej wartości ekspozycji, drugie prześwietlone o wybraną wartość, a następnie trzecie, niedoświetlone o taką samą wartość (niezależnie od wybranej wartości, ekspozycja nie przekroczy limitów układu pomiaru ekspozycji).
<b>ISO BKT</b>	Aby wyróżnić stopień bracketingu, naciskaj wybierak w lewo lub w prawo. Każdorazowe naciśnięcie spustu migawki powoduje zrobienie przez aparat zdjęcia z bieżącym ustawieniem czułości (  67), a następnie przetworzenie zdjęcia, powodujące utworzenie dwóch dodatkowych kopii: jednej z czułością zwiększoną o określoną wartość oraz drugiej z czułością zmniejszoną o taką samą wartość (niezależnie od wybranej wartości, czułość nie przekroczy wartości ISO 6400 ani nie spadnie poniżej wartości ISO 200).
<b>BKT Z SYMULACJĄ FILMU</b>	Po każdym naciśnięciu spustu migawki aparat robi jedno zdjęcie, a następnie przetwarza je w celu utworzenia kopii z ustawieniami symulacji filmu wybranymi dla  <b>BKT Z SYMULACJĄ FILMU</b> w menu fotografowania (  84).
<b>BKT BAL. B.</b>	Aby wybrać stopień bracketingu, naciskaj wybierak w lewo lub w prawo. Za każdym razem, kiedy spust migawki zostanie naciśnięty, aparat wykonuje trzy zdjęcia: jedno z aktualnym ustawieniem balansu bieli, jedno z korektą podniesioną o wybraną wartość, i jedno z korektą zmniejszoną o wybraną wartość.
<b>BKT Z DYNAM. ZM. ZAKR.</b>	Każdorazowe naciśnięcie spustu migawki powoduje zrobienie przez aparat trzech zdjęć o różnych zakresach dynamicznych (  84): 100% dla pierwszego, 200% dla drugiego i 400% dla trzeciego zdjęcia. Kiedy działa bracketing zakresu dynamicznego, czułość jest ustawiona na co najmniej ISO 800 (lub minimalnie na ISO 200 do 800, gdzie dla czułości wybrano opcję auto). Czułość ustawiona wcześniej jest przywracana po zakończeniu bracketingu.



- 2 Naciśnij **MENU/OK**, aby wybrać wyróżnioną opcję.
- 3 Zrób zdjęcia.

## Używanie samowyzwalacza





Używaj samowyzwalacza do portretów grupowych lub autoportretów, aby zapobiegać poruszeniu zdjęć spowodowanemu ruchami aparatu, bądź w celu wyzwolenia migawki automatycznie po spełnieniu wybranych warunków. Aby użyć samowyzwalacza, naciśnij wybierak w lewo, gdy aparat pracuje w trybie fotografowania. Wyświetlone zostaną opcje przedstawione poniżej. Naciskaj wybierak do góry lub w dół w celu wyróżnienia opcji, po czym naciśnij **MENU/OK**, aby ją wybrać.



Opcja	Opis
 <b>2 SEK</b>	Migawka jest wyzwolana dwie sekundy lub dziesięć sekund po naciśnięciu spustu migawki. Naciśnij spust migawki do połowy, aby ustawić ostrość, a następnie wciśnij go do końca, aby uruchomić samowyzwalacz. Wskaźnik na monitorze wyświetli liczbę sekund pozostałych do wyzwolenia migawki; na chwilę przed wyzwoleniem migawki kontrolka samowyzwalacza z przodu aparatu będzie migać (jeśli wybrano dwusekundowe opóźnienie samowyzwalacza, kontrolka będzie migać podczas odliczania czasu przez samowyzwalacz). Używaj dwusekundowego opóźnienia samowyzwalacza do ograniczania poruszenia zdjęć spowodowanego ruchem aparatu podczas naciskania spustu migawki, a dziesięciosekundowego opóźnienia samowyzwalacza używaj do zdjęć, na których ma być również fotograf. 
 <b>10 SEK</b>	 Podczas używania spustu migawki stój za aparatem. Stanie przed obiektywem może zakłócać ostrość i ekspozycję.
 <b>UŚMIECH</b>	Aparat wykrywa twarze (82) i wyzwala migawkę, gdy jedna z fotografowanych osób się uśmiechnie. Aparat może nie wykrywać twarzy osób, które nie są skierowane przodem do aparatu lub osób, których twarze są zasłonięte włosami lub innymi przedmiotami.  
 <b>ZNAJOMY</b>	Aparat uruchamia samowyzwalacz po wykryciu dwóch portretowanych osób blisko siebie. Kiedy pojawi się komunikat wymagający wybrania tego, jak blisko siebie muszą znajdować się dwie osoby, aby uruchomił się samowyzwalacz, wyróżnij żądaną opcję i naciśnij <b>MENU/OK</b> (wymagany stopień zbliżenia jest przedstawiony za pomocą ikon serduszek na ekranie fotografowania: im więcej serduszek, tym bliżej siebie muszą znajdować się dwie osoby). Wybierz spośród <b>LV.1 (OBOK)</b> , <b>LV.2 (ZBLIŻENIE)</b> i <b>LV.3 (SUPER BLISKO)</b> . Samowyzwalacz uruchomi się tylko wtedy, gdy fotografowane osoby znajdują się wystarczająco blisko siebie, a migawka zostanie wyzwolona po sekundzie od wykrycia zbliżenia.  

Opcja	Opis
<p> <b>GRUPA</b></p>	<p>Aparat uruchomi samowyzwalacz po wykryciu wybranej liczby portretowanych osób. Wyróżnij żądaną liczbę osób (1 do 4) i naciśnij <b>MENU/OK</b> (o liczbie osób informują ikony  na ekranie fotografowania). Samowyzwalacz uruchomi się tylko wtedy, gdy wybrana liczba osób znajdzie się w kadrze, a migawka zostanie wyzwolona po dwóch sekundach.</p> 
<p><b>WYŁ.</b></p>	<p>Samowyzwalacz wyłączony.</p>

Aby zatrzymać samowyzwalacz przed zrobieniem zdjęcia, naciśnij **DISP/BACK**.

- ❖ Opcje samowyzwalacza można również wybrać z menu fotografowania.
- ❖ Wybranie  **UŚMIECH**,  **ZNAJOMY** lub  **GRUPA** ustawia  **USTAWIENIA AF/MF > UST. WYKRYW. TWARZY/OCZU** na **TWARZ WŁ./OCZY WYŁ..** Wyjściowe ustawienie zostanie przywrócone po wyłączeniu samowyzwalacza.
- ❖ Samowyzwalacz wyłącza się automatycznie po wyłączeniu aparatu.



## Fotografowanie z odstępem czasu

Postępuj zgodnie z opisem poniżej, aby skonfigurować aparat w taki sposób, aby robić zdjęcia automatycznie w ustawionych odstępach czasu.

- 1 Naciśnij **MENU/OK** w trybie fotografowania, aby wyświetlić menu fotografowania. Naciskaj wybierak do góry lub w dół, aby wyróżnić **ZDJ. W ODSŁ. CZAS.**, a następnie naciśnij **MENU/OK**.
- 2 Przy pomocy wybieraka ustaw odstęp czasu i liczbę zdjęć. Naciśnij **MENU/OK**, aby kontynuować.
- 3 Przy pomocy wybieraka ustaw czas rozpoczęcia i naciśnij **MENU/OK**. Fotografowanie rozpocznie się automatycznie.

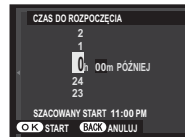

- ⓘ Fotografowania z pomiarem odstępu czasu nie można używać przy czasie otwarcia migawki **B** (bardzo długi czas ekspozycji) ani podczas fotografowania panoramicznego lub fotografowania ekspozycji mozaikowej. W trybie zdjęć seryjnych, tylko jedno zdjęcie zostanie zrobione po każdym wyzwoleniu migawki.
- 🔦 Zalecane jest użycie statywu.
- 🔦 Sprawdź poziom naładowania akumulatora przed rozpoczęciem. Zalecamy używanie opcjonalnego zasilacza sieciowego AC-9V i złącza CP-W126 DC.
- 🔦 Wyświetlacz wyłącza się między zdjęciami i włącza się kilka sekund przed zrobieniem następnego zdjęcia. Wyświetlacz można włączyć w dowolnej chwili, naciskając spust migawki do końca.

## Autoportrety

Aby wykonać autoportret, przekręć monitor LCD zgodnie z ilustracją.

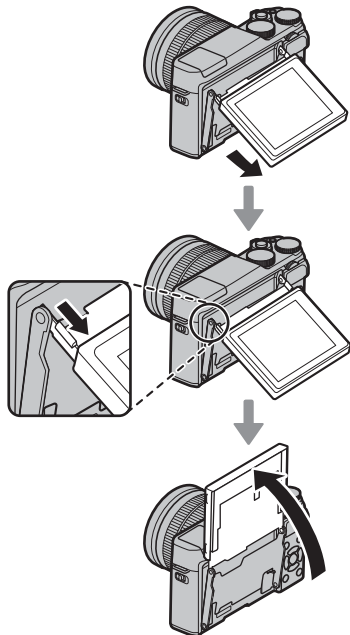

- ◆ Obrócenie monitora LCD o 180° automatycznie ustawia **AF/ MF** **USTAWIENIA AF/MF > UST. WYKRYW. TWARZY/OCZU** na **TWARZ WŁ./OCZY AUTO** (82). Monitor LCD przedstawia lustrzane odbicie widoku przez obiektyw i można wyzwoić migawkę, naciskając środek pomocniczego pokręćła sterowania. Niezależnie od opcji wybranej dla **KONFIG. EKRANU > WYŚWIETLANIE**, zdjęcia będą wyświetlane przez 1,5 sekundy po zarejestrowaniu (96).

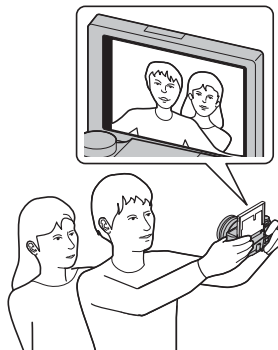

„Czułość” odnosi się do czułości aparatu na światło. Wybierz wartość z zakresu od 200 do 6400, lub wybierz **L (100)**, **H (12800)** lub **H (25600)** w szczególnych sytuacjach. Wyższe wartości służą do zmniejszania efektu rozmycia zdjęcia przy słabym oświetleniu, natomiast mniejsze wartości umożliwiają korzystanie z dłuższych czasów otwarcia migawki lub większych otworów przysłony w przypadku jasnego oświetlenia. Zwróć jednakże uwagę, że przy wysokich czułościach może występować cętkowanie, zwłaszcza przy ustawieniu **H (25600)**, a wybranie **L (100)** zmniejsza zakres dynamiczny. W większości przypadków zalecane są ustawienia z zakresu od ISO 200 do ISO 6400. Jeśli wybrane jest **AUTO1**, **AUTO2** lub **AUTO3**, aparat będzie regulował czułość automatycznie, reagując odpowiednio na warunki fotografowania.

- 1 W trybie fotografowania naciśnij **MENU/OK**, aby wyświetlić menu fotografowania. Naciskaj wybierak do góry lub w dół, aby wyróżnić **ISO CZUŁOŚĆ ISO**, a następnie naciśnij **MENU/OK**.
  - 2 Naciskaj wybierak do góry lub w dół, aby wyróżnić żądaną opcję, a następnie naciśnij przycisk **MENU/OK**, aby ją wybrać.
- ❖ Czułość nie jest resetowana po wyłączeniu aparatu.
  - ❖ **L (100)** jest przestawiane na ISO 200, a **H (12800)** i **H (25600)** są przestawiane na ISO 6400, kiedy wybrana jest jakość zdjęcia **RAW**, **FINE+RAW** lub **NORMAL+RAW** (📖 83). Więcej informacji na temat ustawień dostępnych w połączeniu z **L (100)**, **H (12800)** i **H (25600)** znajduje się na stronie 137.

## ■ AUTO

Następujące opcje są dostępne, gdy wybrane jest **AUTO1**, **AUTO2** lub **AUTO3**:

Opcja	Ustawienie domyślne
<b>DOMYŚLNA CZUŁOŚĆ</b>	200
<b>MAKS. CZUŁOŚĆ</b>	800 ( <b>AUTO1</b> )
	1600 ( <b>AUTO2</b> )
	3200 ( <b>AUTO3</b> )
<b>MIN. CZAS NAŚWIETL</b>	1/60

Aparat automatycznie dobiera czułość z zakresu pomiędzy wartościami domyślnymi a maksymalnymi. Czułość zostanie podniesiona powyżej wartości domyślnej, tylko jeśli czas otwarcia migawki konieczny do uzyskania optymalnej ekspozycji będzie dłuższy niż wartość wybrana dla **MIN. CZAS NAŚWIETL**.

- ❖ Jeśli wartość wybrana dla **DOMYŚLNA CZUŁOŚĆ** jest wyższa od wybranej dla **MAKS. CZUŁOŚĆ**, **DOMYŚLNA CZUŁOŚĆ** zostanie ustawiona na wartość wybraną dla **MAKS. CZUŁOŚĆ**.
- ❖ Aparat może wybrać czas otwarcia migawki dłuższy niż **MIN. CZAS NAŚWIETL**, jeśli zdjęcie będzie nadal niedoświetlone przy wartości wybranej dla **MAKS. CZUŁOŚĆ**.

## Kompensacja ekspozycji

Obracaj głównym pokrętkiem sterowania, aby regulować ekspozycję podczas fotografowania obiektów bardzo jasnych, bardzo ciemnych lub o bardzo dużym kontraście. Efekt jest widoczny na ekranie.



Wskaźnik kompensacji ekspozycji

Obracaj pokrętkiem w prawo, aby wybrać wyższe wartości i zwiększyć ekspozycję



Obracaj pokrętkiem w lewo, aby wybrać niższe wartości i zmniejszyć ekspozycję



### Wartość ekspozycji (EV)

Wartość ekspozycji określa czułość przetwornika obrazu oraz ilość światła padająca na przetwornik obrazu aparatu. Podwojenie ilości światła zwiększa wartość parametru EV o jeden, podczas gdy zmniejszenie jej o połowę zmniejsza wartość EV o jeden. Ilość światła docierającego do aparatu można regulować, ustawiając przysłonę i czas otwarcia migawki.

### Wybieranie wartości kompensacji ekspozycji

- **Obiekty oświetlone od tyłu:** Wybierz wartość od  $+2/3$  EV do  $+1 2/3$  EV.



- **Obiekty silnie odbijające światło lub bardzo jasne scenerie** (np. pola pokryte śniegiem):  $+1$  EV



- **Scenerie zawierające głównie niebo:**  $+1$  EV



- **Obiekty oświetlone światłem punktowym** (zwłaszcza, jeśli są fotografowane na ciemnym tle):  $-2/3$  EV

- **Obiekty słabo odbijające światło** (sosny lub ciemne liście):  $-2/3$  EV

## Pomiar ekspozycji

Wybierz sposób pomiaru ekspozycji przez aparat.

- 1 Naciśnij **MENU/OK** w trybie fotografowania, aby wyświetlić menu fotografowania. Naciskaj wybierak w górę lub w dół, aby wyróżnić  **FOTOMETRIA**, a następnie naciśnij **MENU/OK**.
- 2 Naciskaj wybierak do góry lub w dół, aby wyróżnić żądaną opcję, a następnie naciśnij przycisk **MENU/OK**, aby ją wybrać.

Tryb	Opis
 (MULTI)	Aparat natychmiast wyznacza ekspozycję na podstawie analizy kompozycji, kolorów i rozkładu jasności. Zalecany w większości sytuacji.
 (PUNKTOWY)	Aparat mierzy warunki oświetlenia w obszarze na środku kadru, który stanowi 2% całej powierzchni kadru. Zalecany w przypadku obiektów oświetlonych od tyłu oraz w innych sytuacjach, w których tło jest dużo jaśniejsze lub ciemniejsze od głównego obiektu.
 (ŚREDNIOWAŻONY)	Ekspozycja jest ustawiana na wartość średnią dla całego kadru. Zapewnia to spójną ekspozycję wielu zdjęć wykonywanych w warunkach takiego samego oświetlenia, a szczególnie sprawdza się w przypadku pejzaży i portretów osób w czarnych lub białych ubraniach.

- ① Wybrana opcja będzie działać tylko wtedy, gdy **TWARZ WYŁ./OCZY WYŁ.** jest wybrane dla  **USTAWIENIA AF/MF > UST. WYKRYW. TWARZY/OCZU** (🗨️ 82).







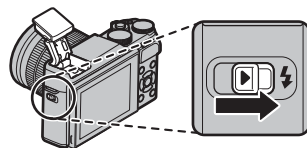

## Korzystanie z lampy błyskowej

Używaj wbudowanej lampy błyskowej, aby uzyskać dodatkowe oświetlenie podczas fotografowania w nocy lub wewnątrz słabo oświetlonego pomieszczenia.

- 1 Przesuń przełącznik  (podnoszenie lampy błyskowej), aby podnieść lampę błyskową.



- 2 Wybierz  **LAMPA BŁYSKOWA USTAWIENIA > TRYB LAMPY BŁYSKOWEJ** w menu fotografowania. Wyświetlą się opcje pokazane poniżej. Naciskaj wybierak do góry lub w dół, aby wyróżnić opcję, a następnie naciśnij **MENU/OK**, aby ją wybrać.

Tryb	Opis
<b>AUTO</b> (AUTOMATYCZNY)/  (RED. CZERW. OCZU)*	Lampa błyskowa błyska w razie potrzeby. Zalecany w większości sytuacji.
 (WYMUSZONY BŁYSK)/  (WYMUSZONY BŁYSK)*	Lampa błyskowa błysnie za każdym razem, gdy robione jest zdjęcie. Używaj w przypadku obiektów oświetlonych od tyłu lub w celu uzyskania naturalnych barw w warunkach jasnego oświetlenia.
<b>S</b> (BŁYSK+DŁUGI CZAS)/  (OCZY+DŁUGI CZAS)*	Uchwycić na zdjęciu zarówno główny fotografowany obiekt, jak i tło, przy słabym oświetleniu (zwróć uwagę, że jasno oświetlone sceny mogą zostać prześwietlone).
 (2-GA SYNCHR. MIG. SZCZEL.)/  (2-GA SYNCHR. MIG. SZCZEL.)*	Lampa błyska na chwilę przed zamknięciem migawki.
 (COMMANDER)	Wbudowanej lampy błyskowej można używać do sterowania zdalnymi lampami błyskowymi.
 (WYŁĄCZONY BŁYSK)	Lampa błyskowa nie błyska, nawet gdy obiekt jest słabo oświetlony. Zalecamy używać statywu.

- \* Usuwanie czerwonych oczu jest dostępne w tych trybach, kiedy włączone jest inteligentne wykrycie twarzy (📖 82) i usuwanie czerwonych oczu jest włączone (📖 86). Funkcja usuwania efektu czerwonych oczu minimalizuje „efekt czerwonych oczu”, który powstaje, gdy światło z lampy błyskowej odbija się od siatkówki oczu fotografowanej osoby, jak przedstawiono na ilustracji po prawej stronie.



- ① W zależności od odległości od fotografowanego obiektu, niektóre obiektywy mogą rzucać cień na zdjęciach robionych przy użyciu lampy błyskowej.
- ❖ Złożenie lampy błyskowej wyłącza lampę błyskową (🔇) i uniemożliwia emisję błysku, nawet gdy obiekt jest słabo oświetlony; zalecane jest stosowanie statywu. Złóż lampę błyskową w miejscach, gdzie fotografowanie z lampą błyskową jest zabronione lub w celu uchwycenia naturalnego światła przy słabym oświetleniu. Zalecamy również składanie lampy błyskowej, gdy aparat jest wyłączony.
- ❖ Jeśli symbol  jest wyświetlany, kiedy spust migawki jest wciśnięty do połowy, lampa błyskowa błysnie w momencie zrobienia zdjęcia.
- ❖ Z wyjątkiem pracy w trybie sterownika błysku, lampa błyskowa może błyskać kilka razy podczas rejestracji każdego zdjęcia. Nie poruszaj aparatem, dopóki fotografowanie nie zostanie zakończone.

### **Szybkość synchronizacji lampy błyskowej**







Lampa błyskowa jest synchronizowana z migawką z czasem otwarcia migawki  $\frac{1}{180}$ s lub dłuższym.



## Symulacja filmu

Można symulować efekty filmów różnego rodzaju, w tym filmów czarno-białych.

- 1 Naciśnij **MENU/OK** w trybie fotografowania, aby wyświetlić menu fotografowania. Naciskaj wybierak do góry lub w dół, aby wyróżnić  **SYMULACJA FILMU**, a następnie naciśnij **MENU/OK**.
- 2 Naciskaj wybierak w górę lub w dół, aby wyróżnić jedną z następujących opcji, a następnie naciśnij **MENU/OK**, aby ją wybrać.

Opcja	Opis
 (PROVIA/STANDARDOWY)	Standardowa reprodukcja barw. Odpowiednie dla szerokiego zakresu fotografowanych obiektów — od portretów do pejzaży.
 (VELVIA/WYR.)	Wysokokontrastowa paleta nasyconych barw odpowiednia do fotografowania przyrody.
 (ASTIA/MAŁY)	Rozszerza zakres odcieni dostępnych dla skóry na portretach, jednocześnie zachowując jasne błękity nieba w ciągu dnia. Zalecane do plenerowej fotografii portretowej.
 (CLASSIC CHROME)	Zmiękczone barwy i zwiększony kontrast obszarów zacienionych, zapewniające łagodne efekty.
 (JEDNOKOLOROWE)	Rób standardowe zdjęcia czarno-białe.
 (SEPIA)	Rób zdjęcia w sepii.

- ◆ Opcje symulacji filmu można łączyć z ustawieniami odcieni i wyostrenia (📖 84, 85).

## Rejestrowanie zdjęć w formacie RAW

Aby zapisywać nieprzetworzone dane z przetwornika obrazu aparatu, wybierz opcję **RAW** dla jakości zdjęcia w menu fotografowania zgodnie z opisem poniżej. Kopie w formacie JPEG zdjęć w formacie RAW można utworzyć przy użyciu opcji **RAW KONWERSJA RAW** w menu odtwarzania, a zdjęcia w formacie RAW można wyświetlać na komputerze przy użyciu aplikacji RAW FILE CONVERTER (📖 107).

- 1 Naciśnij **MENU/OK** w trybie fotografowania, aby wyświetlić menu fotografowania. Naciskaj wybierak do góry lub w dół, aby wyróżnić **JAKOŚĆ ZDJĘCIA**, a następnie naciśnij **MENU/OK**.
- 2 Wyróżnij opcję i naciśnij **MENU/OK**. Wybierz **RAW**, aby rejestrować tylko zdjęcia w formacie RAW, lub wybierz **FINE+RAW** albo **NORMAL+RAW**, aby wraz ze zdjęciami w formacie RAW rejestrować ich kopie w formacie JPEG. Opcja **FINE+RAW** wykorzystuje niższy współczynnik kompresji JPEG, co pozwala zachować lepszą jakość zdjęć JPEG, a opcja **NORMAL+RAW** wykorzystuje wyższy współczynnik kompresji JPEG, co pozwala zwiększyć liczbę zdjęć, jaką można zapisać.

### Przycisk Fn

Aby włączyć i wyłączać rejestrowanie zdjęć w jakości RAW dla pojedynczego zdjęcia, przypisz opcję **RAW** do przycisku **Fn**. Jeśli obecnie wybrana opcja jakości zdjęcia to JPEG, naciśnięcie przycisku **Fn** spowoduje tymczasowe wybranie odpowiedniej opcji JPEG+RAW. Jeśli obecnie wybrana opcja jakości to JPEG+RAW, naciśnięcie przycisku **Fn** powoduje tymczasowe wybranie odpowiedniej opcji JPEG, a gdy wybrana jest opcja **RAW**, naciśnięcie przycisku **Fn** powoduje tymczasowe wybranie **FINE**. Zrobienie zdjęcia lub ponowne naciśnięcie przycisku **Fn** przywraca poprzednie ustawienie.

🔍 Wartości czułości **L (100)**, **H (12800)** i **H (25600)** nie są dostępne, gdy włączona jest jakość zdjęć RAW (📖 67).

## **Tworzenie kopii JPEG zdjęć w formacie RAW**

Zdjęcia formatu RAW przechowują informacje o ustawieniach aparatu oddzielnie od danych zarejestrowanych przez przetwornik obrazu aparatu. Przy użyciu opcji **RAW KONWERSJA RAW** w menu odtwarzania można tworzyć kopie JPEG zdjęć formatu RAW, wykorzystując różne opcje wymienionych niżej ustawień. Oryginalne dane obrazu pozostają niezmienione, dzięki czemu pojedyncze zdjęcie formatu RAW można przetwarzać na różne sposoby.

- 1 Naciśnij **MENU/OK** podczas odtwarzania, aby wyświetlić menu odtwarzania, następnie naciśnij wybierak do góry lub w dół, aby wyróżnić **RAW KONWERSJA RAW**, po czym naciśnij **MENU/OK**, aby wyświetlić ustawienia wymienione w tabeli po prawej stronie.

❖ Opcje te można również wyświetlić, naciskając przycisk **Q** podczas odtwarzania.

- 2 Naciśnij wybierak do góry lub w dół, aby wyróżnić ustawienie, a następnie wybierz je, naciskając wybierak w prawo. Naciśnij wybierak do góry lub w dół, aby wyróżnić żądaną opcję, a następnie naciśnij **MENU/OK**, aby ją wybrać i wrócić do listy ustawień. Powtórz tę czynność, aby wyregulować pozostałe ustawienia.



- 3 Naciśnij przycisk **Q**, aby wyświetlić podgląd kopii JPEG, a następnie naciśnij **MENU/OK**, aby ją zapisać.

Ustawienie	Opis
<b>ODBIJ WAR. FOTOGR.</b>	Utwórz kopię w formacie JPEG przy użyciu ustawień aktywnych w momencie zrobienia zdjęcia.
<b>ZWIĘK/ZMNIJ CZUŁOŚĆ</b>	Dostosuj ekspozycję w zakresie od -1 EV do +3 EV w krokach co 1/3 EV (🗨️ 69).
<b>ZAKRES DYNAMICZNY</b>	Wzmocnij szczegóły oświetlonych obszarów w celu uzyskania naturalnego kontrastu (🗨️ 84).
<b>SYMULACJA FILMU</b>	Uzyskaj symulację efektów różnych rodzajów filmów (🗨️ 73).
<b>BALANS BIELI</b>	Wyreguluj balans bielei (🗨️ 58).
<b>PRZES. BAL. BIELI</b>	Skoryguj balans bielei (🗨️ 58).
<b>KOLOR</b>	Wyreguluj gęstość barw (🗨️ 84).
<b>WYOSTRZENIE</b>	Wyostrz lub zmiekczyć kontury (🗨️ 84).
<b>PODŚWIETL TON</b>	Wyreguluj oświetlone obszary (🗨️ 84).
<b>PRZYCIEMNIJ TON</b>	Wyreguluj cienie (🗨️ 85).
<b>REDUKCJA ZAKŁÓCEŃ</b>	Przetwórz kopię w celu redukcji cętek (🗨️ 85).
<b>PRZESTRZEŃ KOLORU</b>	Wybór przestrzeni barw używanej do odwzorowywania barw (🗨️ 100).

## Używanie adaptera mocowania

Jeśli obiektyw z mocowaniem M zostanie przymocowany za pomocą opcjonalnego adaptera **FUJIFILM M MOUNT ADAPTER**, aparat będzie przetwarzać zdjęcia zaraz po ich zrobieniu, aby zachować jakość zdjęć i przeprowadzać korekcyę w celu uzyskania różnych efektów.

- ▶ Zamocowanie adaptera mocowania umożliwia korzystanie z opcji **LENS RÓB ZDJ. BEZ OBIEKTYWU** (📖 85) oraz chowa wskaźnik odległości w widoku standardowym wyświetlacza.
- ▶ Aby sprawdzić ostrość, wybierz **MF RĘCZNY** dla **AF USTAWIENIA AF/MF > TRYB OSTROŚCI** w menu fotografowania (📖 52).

### Ustawienia adaptera mocowania

Naciśnięcie przycisku funkcyjnego na adapterze mocowania spowoduje wyświetlenie opcji **LENS UST. ADAPT.**

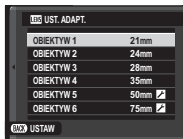

### Wybieranie ogniskowej

Jeśli ogniskowa obiektywu wynosi 21, 24, 28 lub 35 mm, wybierz odpowiednią opcję w menu **LENS UST. ADAPT.**

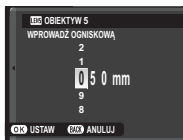

W przypadku innych obiektywów, wybierz opcję 5 lub 6, aby wyświetlić menu po prawej stronie, naciśnij wybierak w prawo, aby wyświetlić ustawienia ogniskowej, po czym wprowadź ogniskową za pomocą wybieraka.

### Korekcja zniekształceń

Wybierz opcję spośród **SILNA**, **SREDNIA** lub **SŁABA**, aby w wybranym stopniu skorygować zniekształcenie beczkowate **BECZKOWATA** lub poduszkowate **PODUSZKOWATA**.

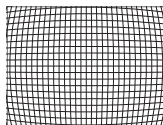

Zniekształcenie beczkowate

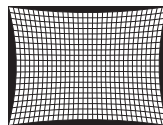

Zniekształcenie poduszkowate

- ▶ Aby określić wymaganą wartość, ustaw korektę zniekształceń, robiąc zdjęcia papieru w kratkę lub innych obiektów, na których powtarzają się pionowe i poziome linie, takich jak okna w wieżowcu.

## ■ Korekcja cieniowania barw

Różnice (cieniowania) barw pomiędzy środkiem a brzegami zdjęcia można regulować oddzielnie dla każdego rogu.

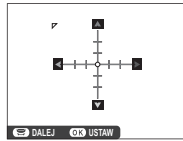

Aby użyć korekcji cieniowania barw, postępuj zgodnie z opisem poniżej.

- 1 Obracaj pomocniczym pokrętkiem sterowania, aby wybrać róg. Wybrany róg jest oznaczony trójkątem.



- 2 Przy pomocy wybieraka reguluj cieniowanie, dopóki nie będzie widocznej różnicy w barwach pomiędzy wybranym rogami a środkiem zdjęcia. Naciskaj wybierak w lewo lub w prawo, aby dostosować barwy na osi cjan-czerwony, i w górę lub w dół, aby dostosować barwy na osi niebieski-żółty. Dostępnych jest 19 pozycji na każdej osi.



- ♦ Aby określić wymagany stopień korekcji, reguluj korekcję cieniowania, robiąc zdjęcia błękitnego nieba lub szarej kartki papieru.

## ■ Korekcja oświetlenia peryferyjnego

Wybierz wartość od  $-5$  do  $+5$ . Wybranie wartości dodatnich powoduje zwiększenie oświetlenia peryferyjnego, natomiast wybranie wartości ujemnych zmniejszy oświetlenie peryferyjne. Zalecamy wybranie wartości dodatnich dla obiektywów typu vintage, a wartości ujemnych w celu uzyskania efektu zdjęć zrobionych z użyciem starego obiektywu lub aparatu otworkowego.

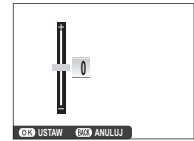



- ♦ Aby określić wymagany stopień korekcji, reguluj korekcję oświetlenia peryferyjnego, robiąc zdjęcia błękitnego nieba lub szarej kartki papieru.

## Pomoc fotoksiążki

Twórz książki ze swoich ulubionych zdjęć.

### ***Tworzenie fotoksiążki***

**1** Wybierz **NOWA KSIĄŻKA** dla  **POMOC FOTOKSIĄŻKI** w menu odtwarzania ( 92):

- ❖ Do fotoksiążek nie można wybierać zdjęć  lub mniejszych ani filmów.
- ❖ Pierwsze wybrane zdjęcie staje się zdjęciem na okładce. Aby wybrać inne zdjęcie na okładkę, naciśnij wybierak w dół.

**2** Przewijaj zdjęcia i naciskaj wybierak do góry i w dół, aby je wybrać lub cofnąć wybór. Aby wyświetlić bieżące zdjęcie na okładce, naciśnij wybierak w dół. Naciśnij **MENU/OK**, aby wyjść z menu po zakończeniu tworzenia książki.

**3** Wyróżnij **ZAKOŃCZ FOTOKSIĄŻKĘ** i naciśnij **MENU/OK** (aby wybrać do książki wszystkie zdjęcia lub wszystkie zdjęcia spełniające podane kryteria wyszukiwania, wybierz **WYBIERZ WSZYSTKIE**). Nowa książka zostanie dodana do listy w menu pomocy fotoksiążki.

- ① Fotoksiążki mogą zawierać do 300 zdjęć.
- ① Książki niezawierające żadnych zdjęć są automatycznie usuwane.

### **Przeglądanie fotoksiążek**

Książkę można wyświetlić, wyróżniając ją w menu pomocy fotoksiążki i naciskając **MENU/OK**. Następnie można przeglądać zdjęcia, naciskając wybierak w lewo i w prawo.

### **Edycja i usuwanie fotoksiążek**

Wyświetl fotoksiążkę i naciśnij **MENU/OK**. Wyświetlone zostaną następujące opcje. Wybierz żądaną opcję i postępuj zgodnie z poleceniami wyświetlonymi na ekranie.

- **EDYTUJ**: Edytuj książkę zgodnie z opisem w „Tworzenie fotoksiążki” (📖 78).
- **KASUJ**: Usuń książkę.

#### **Fotoksiążki**

Fotoksiążki można kopiować do komputera przy użyciu dołączonego programu MyFinePix Studio (📖 107).

## Używanie menu: Tryb fotografowania

Menu fotografowania służy do regulacji ustawień dla szerokiego wachlarza warunków fotografowania. Aby wyświetlić menu fotografowania, naciśnij **MENU/OK** w trybie fotografowania. Wyróżnij odpowiednią pozycję i naciśnij wybierak w prawo, aby wyświetlić opcje, a następnie wyróżnij opcję i naciśnij **MENU/OK**. Naciśnij **DISP/BACK**, aby wyjść z menu po zakończeniu regulacji ustawień.

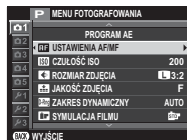

### Opcje menu fotografowania (fotografie)

◆ Dostępne opcje różnią się w zależności od wybranego trybu fotografowania.

#### PROGRAMY

Wybierz program tematyczny dla trybu **SP** (📖 45).

#### TRYB Adv.

Wybierz tryb fotografowania zaawansowanego (📖 40).



**AF USTAWIENIA AF/MF**

Dostosuj ustawienia ostrości.

Opcja	Opis
<b>OBSZAR OSTROŚCI</b>	Wybierz obszar ostrości (📖 55).
<b>TRYB OSTROŚCI</b>	Wybierz sposób ustawiania ostrości przez aparat (📖 52).
<b>AF+MF</b>	<p>Ta opcja działa, gdy <b>+</b> <b>WIELOPUNKTOWY</b> lub <b>☒</b> <b>STREFA</b> jest wybrane dla <b>AF USTAWIENIA AF/MF &gt; TRYB OSTROŚCI</b>. Jeśli wybrano <b>WŁ.</b>, ostrość można wyregulować ręcznie, obracając pierścień regulacji ostrości, gdy spust migawki jest wciśnięty do połowy. Obsługiwana jest funkcja zaznaczania głębi ostrości (📖 85). Obiektywy ze wskaźnikiem odległości zdjęciowej muszą być ustawiane na tryb ręcznej regulacji ostrości (MF) zanim zostanie użyta ta opcja. Wybranie MF wyłącza wskaźnik odległości zdjęciowej. Ustaw pierścień regulacji ostrości na środek wskaźnika odległości zdjęciowej, ponieważ aparat może nie ustawić ostrości, jeśli pierścień jest ustawiony na nieskończoność lub minimalną odległość ustawiania ostrości.</p> <div style="border: 1px solid gray; padding: 5px; margin-top: 10px;"> <p><b>🔍 Przybliżenie obszaru ostrości AF + MF</b>          Gdy <b>WŁ.</b> jest wybrane dla <b>☒ KONFIG. EKRANU &gt; PODGLĄD OSTROŚCI</b> w menu ustawień i <b>+</b> <b>WIELOPUNKTOWY</b> lub <b>☒ STREFA</b> jest wybrane dla <b>AF USTAWIENIA AF/MF &gt; TRYB OSTROŚCI</b>, można korzystać z przybliżenia obszaru ostrości w celu przybliżenia wybranego pola ostrości.</p> </div>

**Ustawienia AF/MF (ciąg dalszy)**

Opcja	Opis					
<b>UST. WYKRYW. TWA- RZY/OCZU</b>	<p>Inteligentne wykrywanie twarzy ustawia ostrość i ekspozycję dla ludzkich twarzy znajdujących się w dowolnym miejscu kadru, uniemożliwiając aparatowi ustawienie ostrości na tło w portretach grupowych. Wybierz dla zdjęć, które podkreślają fotografowane osoby. Aparat może wykrywać twarze w orientacji poziomej i pionowej; jeśli aparat wykryje twarz, oznaczy ją zieloną ramką. Jeżeli w kadrze znajduje się więcej niż jedna twarz, aparat wybierze twarz znajdującą się najbliższej środka kadru; pozostałe twarze zostaną oznaczone białymi ramkami. Możesz również wybrać, czy aparat ma wykrywać i ustawiać ostrość na oczy, gdy inteligentne wykrywanie twarzy jest włączone. Można wybierać spośród następujących opcji:</p>					
						
	<table border="1"> <thead> <tr> <th data-bbox="257 381 475 412">Opcja</th> <th data-bbox="475 381 1233 412">Opis</th> </tr> </thead> </table>	Opcja	Opis	<table border="1"> <thead> <tr> <th data-bbox="257 381 475 412">Opcja</th> <th data-bbox="475 381 1233 412">Opis</th> </tr> </thead> </table>	Opcja	Opis
	Opcja	Opis				
	Opcja	Opis				
	<table border="1"> <tbody> <tr> <td data-bbox="257 412 475 443"><b>TWARZ WŁ./OCZY WYL.</b></td> <td data-bbox="475 412 1233 443">Tylko inteligentne wykrywanie twarzy.</td> </tr> </tbody> </table>	<b>TWARZ WŁ./OCZY WYL.</b>	Tylko inteligentne wykrywanie twarzy.	Tylko inteligentne wykrywanie twarzy.		
<b>TWARZ WŁ./OCZY WYL.</b>	Tylko inteligentne wykrywanie twarzy.					
<table border="1"> <tbody> <tr> <td data-bbox="257 443 475 474"><b>TWARZ WŁ./OCZY AUTO</b></td> <td data-bbox="475 443 1233 474">Aparat automatycznie wybiera, na które oko ustawić ostrość, gdy wykryje twarz.</td> </tr> </tbody> </table>	<b>TWARZ WŁ./OCZY AUTO</b>	Aparat automatycznie wybiera, na które oko ustawić ostrość, gdy wykryje twarz.	Aparat automatycznie wybiera, na które oko ustawić ostrość, gdy wykryje twarz.			
<b>TWARZ WŁ./OCZY AUTO</b>	Aparat automatycznie wybiera, na które oko ustawić ostrość, gdy wykryje twarz.					
<table border="1"> <tbody> <tr> <td data-bbox="257 474 475 531"><b>TWARZ WŁ./PRI. PR. OKA</b></td> <td data-bbox="475 474 1233 531">Aparat ustawia ostrość na prawe oko osoby wykrytej przy pomocy inteligentnego wykrywania twarzy.</td> </tr> </tbody> </table>	<b>TWARZ WŁ./PRI. PR. OKA</b>	Aparat ustawia ostrość na prawe oko osoby wykrytej przy pomocy inteligentnego wykrywania twarzy.	Aparat ustawia ostrość na prawe oko osoby wykrytej przy pomocy inteligentnego wykrywania twarzy.			
<b>TWARZ WŁ./PRI. PR. OKA</b>	Aparat ustawia ostrość na prawe oko osoby wykrytej przy pomocy inteligentnego wykrywania twarzy.					
<table border="1"> <tbody> <tr> <td data-bbox="257 531 475 588"><b>TWARZ WŁ./PRI. L. OKA</b></td> <td data-bbox="475 531 1233 588">Aparat ustawia ostrość na lewe oko osoby wykrytej przy pomocy inteligentnego wykrywania twarzy.</td> </tr> </tbody> </table>	<b>TWARZ WŁ./PRI. L. OKA</b>	Aparat ustawia ostrość na lewe oko osoby wykrytej przy pomocy inteligentnego wykrywania twarzy.	Aparat ustawia ostrość na lewe oko osoby wykrytej przy pomocy inteligentnego wykrywania twarzy.			
<b>TWARZ WŁ./PRI. L. OKA</b>	Aparat ustawia ostrość na lewe oko osoby wykrytej przy pomocy inteligentnego wykrywania twarzy.					
<table border="1"> <tbody> <tr> <td data-bbox="257 588 475 619"><b>TWARZ WYL./OCZY WYL.</b></td> <td data-bbox="475 588 1233 619">Inteligentne wykrywanie twarzy i priorytet oka są wyłączone.</td> </tr> </tbody> </table>	<b>TWARZ WYL./OCZY WYL.</b>	Inteligentne wykrywanie twarzy i priorytet oka są wyłączone.	Inteligentne wykrywanie twarzy i priorytet oka są wyłączone.			
<b>TWARZ WYL./OCZY WYL.</b>	Inteligentne wykrywanie twarzy i priorytet oka są wyłączone.					
<p>❖ Jeśli aparat nie jest w stanie wykryć oczu fotografowanej osoby, ponieważ są zakryte włosami, okularami lub innymi przedmiotami, aparat będzie ustawiać ostrość na twarz.</p> <p>⓪ W niektórych trybach aparat może ustawiać ekspozycję dla całego kadru, zamiast dla fotografowanej osoby.</p> <p>⓪ Jeśli fotografowana osoba przesunie się w momencie naciśnięcia spustu migawki, jej twarz może nie znajdować się w miejscu oznaczonym zieloną ramką w momencie zrobienia zdjęcia.</p>						

**AF USTAWIENIA AF/MF (ciąg dalszy)**

Opcja	Opis
<b>OŚWIETLACZ AF</b>	Jeśli wybrano ustawienie <b>WŁ.</b> , dioda wspomagająca AF będzie świecić, aby wspomagać działanie funkcji automatycznego ustawiania ostrości.
	<ul style="list-style-type: none"> <li>◆ Dioda wspomagająca AF wyłącza się automatycznie, gdy <b>WYŁ.</b> jest wybrane dla <b>49 DŹWIĘK I LAMPA</b> w menu ustawień.</li> </ul>
	<ul style="list-style-type: none"> <li>Ⓞ W niektórych przypadkach ustawienie ostrości przez aparat przy użyciu diody wspomagającej AF może nie być możliwe. Jeśli aparat nie może ustawić ostrości w trybie makro, spróbuj zwiększyć odległość od fotografowanego obiektu.</li> </ul>
	<ul style="list-style-type: none"> <li>Ⓞ Należy unikać kierowania światła diody wspomagającej AF bezpośrednio na oczy fotografowanego obiektu.</li> </ul>

**ISO CZUŁOŚĆ ISO**

Reguluj czułość aparatu na światło (🗨 67).

**ROZMIAR ZDJĘCIA**

Wybierz rozmiar i współczynnik proporcji (format), w jakich będą zapisywane zdjęcia.

**Format obrazu (współczynnik proporcji)**

Zdjęcia w formacie 3:2 mają takie same proporcje, jak klatka filmu formatu małoobrazkowego 35 mm, podczas gdy format 16:9 jest dopasowany do wyświetlania na urządzeniach o wysokiej rozdzielczości (HD - ang. High Definition). Zdjęcia w formacie 1:1 są kwadratowe.

Opcja	Wydruki o rozmiarze maksymalnym	Opcja	Wydruki o rozmiarze maksymalnym
<b>L 3:2</b>	41 × 28 cm	<b>S 3:2</b>	21 × 14 cm
<b>L 16:9</b>	41 × 23 cm	<b>S 16:9</b>	21 × 12 cm
<b>L 1:1</b>	28 × 28 cm	<b>S 1:1</b>	14 × 14 cm
<b>M 3:2</b>	29 × 20 cm		
<b>M 16:9</b>	29 × 16 cm		
<b>M 1:1</b>	20 × 20 cm		

**ROZMIAR ZDJĘCIA** nie jest resetowany po wyłączeniu aparatu ani po wybraniu innego trybu fotografowania.

**JAKOŚĆ ZDJĘCIA**

Wybierz format pliku i stopień kompresji. Aby rejestrować zdjęcia JPEG, wybierz **FINE** lub **NORMAL**. Aby rejestrować zdjęcia RAW, wybierz **RAW**. Można również wybrać opcję **FINE+RAW** lub **NORMAL+RAW**, aby rejestrować zdjęcia w obu formatach: JPEG i RAW. W przypadku opcji **FINE** i **FINE+RAW** jest używany niższy współczynnik kompresji JPEG, co pozwala zachować lepszą jakość zdjęć JPEG. W przypadku opcji **NORMAL** i **NORMAL+RAW** jest używany wyższy współczynnik kompresji JPEG, dzięki czemu w pamięci można zapisać większą liczbę zdjęć.

### ZAKRES DYNAMICZNY

Reguluj kontrast. Aby zwiększyć kontrast podczas fotografowania w pomieszczeniu lub przy dużym zachmurzeniu, wybierz niższe wartości. Aby zmniejszyć utratę szczegółów na obszarach oświetlonych i zacienionych podczas fotografowania scen z wysokim kontrastem, wybierz wyższe wartości. Wyższe wartości są zalecane w przypadku ujęć zawierających zarówno światło słoneczne, jak i głęboki cień, oraz w przypadku obiektów o wysokim kontraście, takich jak światło słoneczne na wodzie, jasno oświetlone jesienne liście, portrety na tle błękitnego nieba i białe objekty albo ludzie ubrani na biało. Zwróć jednak uwagę, że na zdjęciach przy wysokich wartościach mogą się pojawiać cętki.

- ◆ Jeśli wybrane jest **AUTO**, aparat automatycznie wybierze wartość **#100 100%** lub **#200 200%** w zależności od fotografowanego obiektu oraz warunków fotografowania. Po naciśnięciu spustu migawki do połowy, wyświetla się czas otwarcia migawki i wartość przysłony.
- ◆ **#200 200%** jest dostępne przy czułości ISO 400 i wyższej, a **#400 400%** przy czułości ISO 800 lub wyższej.

### SYMULACJA FILMU

Uzyskaj symulację efektów różnych rodzajów filmów ( 73).

### BKT Z SYMULACJĄ FILMU

Wybór rodzajów filmów do braketingu symulacji filmu ( 62).

### SAMOWYZWALCZ

Rób zdjęcia przy użyciu samowyzwalacza ( 63).

### ZDJ. W ODSŁ. CZAS.

Dostosuj ustawienia dla fotografowania z odstępem czasu ( 65).

### BALANS BIELI

Dostosowanie kolorów do źródła światła ( 58).

### KOLOR

Wyreguluj gęstość barw.

### WYOSTRZENIE

Wyostrz lub zmiekczy kontury.

### PODŚWIETL. TON

Wyreguluj wygląd obszarów oświetlonych.

**PRZYCIEMNIJ TON**

Wyreguluj wygląd obszarów zacienionych.

**NR REDUKCJA ZAKŁÓCEŃ**

Ogranicz szumy na zdjęciach wykonanych przy wysokiej czułości.

**DŁUGA EKSPOZ. RZ**

Wybierz **WL.**, aby ograniczyć występowanie szumów (cętek) na długich ekspozycjach (📖 48, 50).

**UST. NIESTANDARD.**

Zapisz ustawienia dla trybu **P, S, A i M** (📖 51).

**UST. ADAPT.**

Dostosuj ustawienia dla obiektywów z mocowaniem M podłączonych za pomocą opcjonalnego adaptera **FUJIFILM M MOUNT ADAPTER** (📖 76).

**RÓB ZDJ. BEZ OBIEKTYWU**

Wybierz, czy spust migawki jest zablokowany, gdy aparat jest pozbawiony obiektywu.

**MF ASSIST**





Wybierz sposób wyświetlania ostrości w trybie ręcznego ustawiania ostrości (📖 53).

Opcja	Opis
<b>STANDARDOWE</b>	Ostrość jest wyświetlana normalnie (zaznaczenie głębi ostrości jest niedostępne).
<b>ZAZNACZ GŁĘBIĘ OSTROŚCI</b>	Aparat podkreśla kontury o wysokim kontraście. Wybierz kolor i poziom głębi.

**FOTOMETRIA**



Wybierz sposób pomiaru ekspozycji przez aparat, gdy inteligentne wykrywanie twarzy jest wyłączone (📖 70).

### SPRZĘŻ. AN I OBSZ. OSTR.

Wybierz **WL.**, aby dokonywać pomiaru w bieżącej ramce ostrości, gdy  **STREFA** jest wybrane dla  **USTAWIENIA AF/MF** > **TRYB OSTROŚCI** i  **PUNKTOWY** jest wybrane dla  **FOTOMETRIA**.







### LAMPA BŁYSKOWA USTAWIENIA

Dostosuj ustawienia lampy błyskowej.







Opcja	Opis
<b>TRYB LAMPY BŁYSKOWEJ</b>	Wybierz tryb lampy błyskowej (  71).
<b>KOREKCJA BŁYSKU</b>	Regulacja jasności lampy błyskowej. Wybierz wartość pomiędzy +2 EV i -2 EV. Zwróć uwagę, że w zależności od warunków fotografowania i odległości od obiektu wyniki mogą nie być zadowalające.
<b>USUWANIE CZRW OCZU</b>	Aby usuwać efekt czerwonych oczu spowodowany przez lampę błyskową, należy wybrać ustawienie <b>WL.</b>  Redukcja efektu czerwonych oczu jest przeprowadzana tylko w przypadku wykrycia twarzy.  Funkcja usuwania efektu czerwonych oczu nie jest dostępna w przypadku obrazów formatu RAW.

### KONFIGURAC. FILMU

Dostosuj ustawienia filmu.





Opcja	Opis
<b>TRYB FILMU</b>	Wybierz rozmiar klatki i liczbę klatek rejestrowanych na sekundę dla nagrywania filmów. <ul style="list-style-type: none"> <li>•  <b>1080/30 P</b>: Full HD (30 KL/S)</li> <li>•  <b>1080/25 P</b>: Full HD (25 KL/S)</li> <li>•  <b>1080/24 P</b>: Full HD (24 KL/S)</li> </ul> <ul style="list-style-type: none"> <li>•  <b>720/60 P</b>: HD (60 KL/S)</li> <li>•  <b>720/50 P</b>: HD (50 KL/S)</li> <li>•  <b>720/24 P</b>: HD (24 KL/S)</li> </ul>
<b>CZUŁOŚĆ ISO FILMOWANIA</b>	Wybierz czułości dla nagrywania filmów <b>AUTO</b> lub z ustawień w zakresie pomiędzy CZUŁOŚĆ ISO 400 i 6400.  To ustawienie nie ma wpływu na zdjęcia.

**KONFIGURAC. FILMU (ciąg dalszy)**

Opcja	Opis
<b>TRYB OSTROŚCI</b>	<p>Ta opcja decyduje o sposobie ustawiania ostrości przez aparat podczas nagrywania filmów.</p> <ul style="list-style-type: none"> <li>•  <b>CENTRALNY</b>: po rozpoczęciu nagrywania aparat ustawia ostrość na obiekcie w centrum kadru.</li> <li>•  <b>ŚLEDZĄCY</b>: aparat dostosowuje ostrość w sposób ciągły w celu uwzględniania zmian w odległości do obiektów znajdujących się w pobliżu centrum kadru.</li> <li>•  <b>RĘCZNY</b>: ustaw ostrość ręcznie.</li> </ul> <p>♦ Zwróć uwagę, że w trybie  aparat ustawia ostrość w sposób ciągły, co zwiększa zużycie energii akumulatora, a ponadto odgłos ustawiania ostrości przez aparat może być słyszalny.</p> <p>♦ Jeśli aparat wykryje twarz, gdy wybrane jest , wyświetlona zostanie ikona , a aparat będzie nieprzerwanie regulował ostrość, aby utrzymać ostrość na twarzy.</p>
<b>REGUL. POZ. MIKR.</b>	Ustaw poziom głośności nagrywania mikrofonu.

**TRYB STAB. OBRAZU**

Można wybierać spośród następujących opcji stabilizacji obrazu:

Opcja	Opis
 <b>CIĄGŁY + RUCH</b>	Stabilizacja obrazu włączona. Jeśli wybrane jest <b>+ RUCH</b> , aparat będzie dostosowywał czas otwarcia migawki w celu zmniejszenia poruszenia zdjęcia spowodowanego ruchem po wykryciu ruchomych obiektów.
 <b>CIĄGŁA STAB.</b>	
 <b>ROBIENIE ZDJĘĆ + RUCH</b>	Jak wyżej, z wyjątkiem tego, że stabilizacja obrazu działa tylko wtedy, gdy spust migawki jest wciśnięty do połowy lub w chwili wyzwolenia migawki. Jeśli wybrane jest <b>+ RUCH</b> , aparat będzie dostosowywał czas otwarcia migawki w celu zmniejszenia poruszenia zdjęcia spowodowanego ruchem po wykryciu ruchomych obiektów.
 <b>TYLKO ZDJĘCIA</b>	
<b>WYŁ.</b>	Stabilizacja obrazu wyłączona. Wybieraj tę opcję podczas korzystania ze statywu.

- ♦ **+ RUCH** nie działa, jeśli czułość jest ustawiona na stałą wartość i może być także niedostępne przy niektórych innych kombinacjach ustawień. Rezultaty mogą być różne w zależności od warunków oświetlenia i prędkości, z jaką porusza się obiekt.
- ♦ Tryb stabilizacji obrazu jest dostępny, tylko gdy do aparatu podłączony jest obiektyw obsługujący stabilizację obrazu.

#### STABIL. OBRAZU CYFR.

Wybierz, czy cyfrowa stabilizacja obrazu ma być włączona podczas nagrywania filmów.

#### KOMUN. BEZPRZEW.

Podłącz do smartfona lub tabletu przez sieć bezprzewodową (📶 106).

♦ Aby uzyskać więcej informacji, odwiedź <http://fujifilm-dsc.com/wifi/>.

#### TYP MIGAWKI

Wybierz typ migawki. Wybierz elektroniczną migawkę, aby wyciszyć dźwięk migawki.

Opcja	Opis
<b>MS MECHANICZNA MIGAWKA</b>	Rób zdjęcia z użyciem mechanicznej migawki.
<b>ES ELEKTRONICZNA MIGAWKA</b>	Rób zdjęcia z użyciem elektronicznej migawki.
<b>MS MECHANICZNA + ES ELEKTRON.</b>	Aparat wybiera typ migawki w zależności od warunków fotografowania.

- ♦ Kiedy używana jest migawka elektroniczna, lampa błyskowa jest wyłączona, czas otwarcia migawki i czułość są ograniczone do wartości, odpowiednio,  $\frac{1}{32000}$  – 1 s i ISO 6400 – 200, a redukcja szumów dla długich ekspozycji nie działa. W trybie zdjęć seryjnych ostrość i ekspozycja pozostają ustawione na stałe na wartości dla pierwszego zdjęcia w każdej serii.
- ① Dystorsja może występować na zdjęciach ruchomych obiektów zrobionych z użyciem elektronicznej migawki, a pasma i mgła mogą pojawiać się na zdjęciach zrobionych przy oświetleniu jarzeniowym lub innym migoczącym albo w nieregularnym oświetleniu. Podczas robienia zdjęć z wyciszoną migawką szanuj prawa do zdjęć fotografowanych osób oraz ich prawo do prywatności.



## Używanie menu: Tryb odtwarzania

Aby wyświetlić menu odtwarzania, naciśnij **MENU/OK** w trybie odtwarzania. Wyróżnij odpowiednią pozycję i naciśnij wybierak w prawo, aby wyświetlić opcje, a następnie wyróżnij opcję i naciśnij **MENU/OK**. Naciśnij **DISP/BACK**, aby wyjść z menu po zakończeniu regulacji ustawień.



### Opcje menu odtwarzania

#### **KOMUN. BEZPRZEW.**

Podłącz do smartfona lub tabletu przez sieć bezprzewodową (📶 106).

🔍 Aby uzyskać więcej informacji, wejdź na stronę <http://fujifilm-dsc.com/wifi/>.

#### **KONWERSJA RAW**

Tworzenie kopii JPEG zdjęć w formacie RAW (📄 75).

#### **KASUJ**

Usuń wszystkie lub wybrane zdjęcia.

- **ZDJĘCIE:** Naciskaj wybierak w lewo lub w prawo, aby przewijać zdjęcia, po czym naciśnij **MENU/OK**, aby usunąć bieżące zdjęcie (aparat nie wyświetli okna dialogowego potwierdzenia).
- **WYBRANE ZDJĘCIA:** Wyróżnij zdjęcia i naciśnij **MENU/OK**, aby je wybrać lub cofnąć wybór. Po zakończeniu operacji naciśnij **DISP/BACK** w celu wyświetlenia okna dialogowego potwierdzenia, a następnie wyróżnij **TAK** i naciśnij **MENU/OK**.
- **WSZYSTKIE ZDJĘCIA:** Wyświetli się okno dialogowe potwierdzenia. Wyróżnij **TAK** i naciśnij **MENU/OK**, aby usunąć wszystkie niechronione zdjęcia.

### KADROWANIE

Utwórz przyciętą kopię bieżącego zdjęcia.

- 1 Wyświetl żądane zdjęcie.
  - 2 W menu odtwarzania wybierz  **KADROWANIE**.
  - 3 Użyj pomocniczego pokrętkła sterowania, aby przybliżyć lub oddalić zdjęcie, a następnie naciśnij wybierak do góry, w dół, w lewo lub w prawo, aby przewijać zdjęcie, aż do wyświetlenia żądanego fragmentu.
  - 4 Naciśnij **MENU/OK**, aby wyświetlić okno dialogowe potwierdzenia.
  - 5 Naciśnij ponownie **MENU/OK**, aby zapisać przyciętą kopię w oddzielnym pliku.
- ❖ Większe przycięte kadry powodują utworzenie większych kopii. Wszystkie kopie mają format 3:2. Jeśli rozmiar ostatecznej kopii to **640**, zostanie wyświetlony żółty symbol **TAK**.

### ZMIEN ROZMIAR

Utwórz pomniejszoną kopię bieżącego zdjęcia.

- 1 Wyświetl żądane zdjęcie.
  - 2 W menu odtwarzania wybierz  **ZMIEN ROZMIAR**.
  - 3 Wyróżnij rozmiar i naciśnij **MENU/OK**, aby wyświetlić okno dialogowe potwierdzenia.
  - 4 Naciśnij ponownie **MENU/OK**, aby zapisać kopię o zmienionym rozmiarze w oddzielnym pliku.
- ❖ Dostępne rozmiary różnią się w zależności od oryginalnego rozmiaru zdjęcia.
-

**CHRON**

Chroń zdjęcia przed przypadkowym usunięciem. Wyróżnij jedną z poniższych opcji i naciśnij **MENU/OK**.

- **ZDJĘCIE**: Chroń wybrane zdjęcia. Naciskaj wybierak w lewo lub w prawo, aby wyświetlić zdjęcia, a następnie naciśnij **MENU/OK**, aby je wybrać lub cofnąć wybór. Naciśnij **DISP/BACK** po zakończeniu tej czynności.
  - **USTAW WSZYSTKIE**: Chroń wszystkie zdjęcia.
  - **RESETUJ WSZYSTKIE**: Usuń ochronę ze wszystkich zdjęć.
- ⓘ Chronione zdjęcia zostaną usunięte w momencie sformatowania karty pamięci (📄 102).

**OBRÓT ZDJĘCIA**

Obracaj zdjęcia.

- 1 Wyświetl żądane zdjęcie.
  - 2 W menu odtwarzania wybierz **OBRÓT ZDJĘCIA**.
  - 3 Naciśnij wybierak w dół, aby obrócić zdjęcie o 90° zgodnie ze wskazówkami zegara, albo do góry, aby obrócić zdjęcie o 90° w przeciwnym kierunku.
  - 4 Naciśnij **MENU/OK**. Zdjęcie zostanie automatycznie wyświetlone w wybranej orientacji w momencie odtworzenia w aparacie.
- ❖ Chronionych zdjęć nie można obracać. Usuń ochronę zdjęć przed ich obróceniem.
  - ❖ Aparat może nie być w stanie obracać zdjęć utworzonych przy użyciu innych urządzeń. Zdjęcia obrócone w aparacie nie zostaną obrócone podczas oglądania ich na komputerze lub innych aparatach.
  - ❖ Zdjęcia zrobione przy pomocy opcji **KONFIG. EKRANU > AUT. OBR. OBRAZU** są automatycznie wyświetlane w prawidłowej orientacji podczas odtwarzania (📄 97).



### USUWANIE CZRW OCZU

Usuń efekt czerwonych oczu z portretów. Aparat przeanalizuje zdjęcie i jeśli wykryje czerwone oczy, zdjęcie zostanie przetworzone w celu utworzenia kopii ze zredukowanym efektem czerwonych oczu.

**1** Wyświetl żądane zdjęcie.

**2** Wybierz  **USUWANIE CZRW OCZU** w menu odtwarzania.

**3** Naciśnij **MENU/OK**.

- ❖ Efekt czerwonych oczu może nie zostać usunięty, jeżeli aparat nie może wykryć twarzy lub twarz ustawiona jest profilem względem aparatu. Wyniki mogą się różnić w zależności od scenerii. Efektu czerwonych oczu nie można usunąć ze zdjęć, które już wcześniej zostały przetworzone z użyciem funkcji usuwania efektu czerwonych oczu oraz ze zdjęć utworzonych innymi aparatami.
- ❖ Czas wymagany do przetworzenia obrazu różni się w zależności od liczby wykrytych twarzy.
- ❖ Kopie utworzone przy użyciu funkcji  **USUWANIE CZRW OCZU** są podczas odtwarzania oznaczone ikoną .
- ❖ Funkcji usuwania efektu czerwonych oczu nie można stosować do zdjęć w formacie RAW.

### POKAZ SLAJDÓW

Wyświetlaj zdjęcia w formie automatycznego pokazu slajdów. Naciśnij **MENU/OK**, aby rozpocząć pokaz, a następnie naciśnij wybierak w prawo lub w lewo, aby przeskakiwać do przodu lub wstecz. Aby w dowolnym momencie pokazu wyświetlić pomoc ekranową, naciśnij **DISP/BACK**. Pokaz można zakończyć w dowolnej chwili, naciskając **MENU/OK**.

- ❖ Aparat nie wyłączy się automatycznie podczas pokazu slajdów.

### POMOC FOTOKSIĄŻKI

Twórz książki ze swoich ulubionych zdjęć ( 78).

**AUTOMAT. ZAPIS PC**

Przesyłaj zdjęcia do komputera za pośrednictwem sieci bezprzewodowej (📖 106).

♦ Aby uzyskać więcej informacji, wejdź na stronę <http://fujifilm-dsc.com/wifi/>.

**ZAMÓWIENIE (DPOF)**

Utwórz cyfrowe „polecenie wydruku” dla drukarek zgodnych z DPOF (📖 110).

**WYDRUK NA DRUK. instax**

Drukuj zdjęcia na opcjonalnych drukarkach FUJIFILM instax SHARE (📖 112).

**WSPÓŁ. PROPORCJI**

Wybierz sposób wyświetlania przez urządzenia HD (**H**igh **D**efinition) zdjęć w formacie 3:2 (ta opcja jest dostępna, tylko gdy podłączony jest kabel HDMI). Wybierz 16:9, aby wyświetlić zdjęcie tak, aby wypełniało ekran, ale miało przycięte górną i dolną część, 3:2, aby wyświetlić całe zdjęcie z czarnymi pasami po bokach.

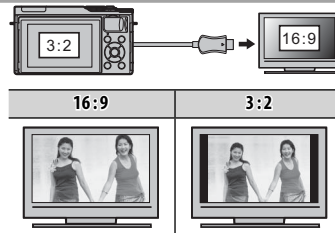

## Menu ustawień

### Używanie menu ustawień

#### 1 Wyświetl menu ustawień.

1.1 Naciśnij **MENU/OK**, aby wyświetlić menu dla bieżącego trybu.

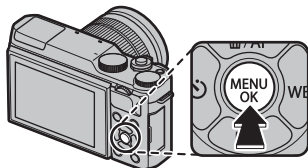

1.2 Naciśnij wybierak w lewo, aby wyróżnić kartę bieżącego menu.



1.3 Naciskaj wybierak do góry lub w dół, aby wyróżnić kartę zawierającą żądaną opcję.

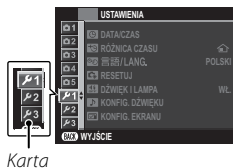

1.4 Naciśnij wybierak w prawo, aby umieścić kursor w menu ustawień.



#### 2 Dostosuj ustawienia.

Wyróżnij odpowiednią pozycję i naciśnij wybierak w prawo, aby wyświetlić opcje, a następnie wyróżnij opcję i naciśnij **MENU/OK**. Naciśnij **DISP/BACK**, aby wyjść z menu po zakończeniu regulacji ustawień.

## **Opcje menu ustawień**

### **🕒 DATA/CZAS**

Ustaw zegar aparatu (🗨 22).

### **🕒 RÓŻNICA CZASU**

Podczas podróży używaj tej opcji do szybkiego przełączania zegara aparatu z domowej strefy czasowej na czas lokalny w miejscu docelowym. Aby określić różnicę między czasem lokalnym a domową strefą czasową:

- 1 Wyróżnij **➔ CZAS LOKAL.** i naciśnij **MENU/OK**.
- 2 Przy pomocy pokrętki sterowania ustaw różnicę czasu pomiędzy czasem lokalnym a domową strefą czasową. Naciśnij **MENU/OK** po zakończeniu regulacji ustawień.

Aby ustawić zegar aparatu na czas lokalny, wyróżnij **➔ CZAS LOKAL.** i naciśnij **MENU/OK**. Aby ustawić zegar na czas domowej strefy czasowej, wybierz **🏠 DOM**. Jeśli wybrane jest **➔ CZAS LOKAL.**, po włączeniu aparatu przez trzy sekundy jest wyświetlany symbol **➔**.

### **🗨 言語/LANG.**

Wybierz język (🗨 22).

### **🔄 RESETUJ**

Resetowanie opcji menu fotografowania lub ustawień menu do wartości domyślnych. Balans bieli użytkownika, banki ustawień użytkownika utworzone poprzez **📷 UST. NIESTANDARD.**, **📶 USTAW. BEZPRZ.** i menu ustawień **🕒 DATA/CZAS**, **🕒 RÓŻNICA CZASU** nie zostaną zmienione.

- 1 Wyróżnij żądaną opcję i naciśnij wybierak w prawo.
- 2 Wyświetli się okno dialogowe potwierdzenia. Wyróżnij **TAK** i naciśnij **MENU/OK**.

### **🔊 DŹWIĘK I LAMPA**

Wybierz **WYŁ.**, aby wyłączyć głośnik, lampę błyskową i diodę wspomagającą w sytuacjach, gdy dźwięki i światła aparatu mogą być niepożądane. **🔊** pojawia się na ekranie, gdy wybrane jest **WYŁ.**

**KONFIG. DŹWIĘKU**

Dostosuj ustawienia dźwięku.









Opcja	Opis
<b>ZMIANA GŁOŚNOŚCI</b>	Dostosuj głośność dźwięków emitowanych podczas korzystania z elementów sterujących aparatu. Aby wyłączyć dźwięki sterowania, wybierz <b>WYŁ.</b> (wyciszenie).
<b>GŁOŚNOŚĆ MIGAWKI</b>	Dostosuj głośność dźwięków emitowanych przez elektroniczną migawkę. Wybierz <b>WYŁ.</b> (wyciszenie), aby wyłączyć dźwięk migawki.
<b>DŹWIĘK MIGAWKI</b>	Wybierz dźwięk elektronicznej migawki.
<b>POZIOM DŹWIĘKU</b>	Dostosuj głośność odtwarzania filmów.

**KONFIG. EKRANU**

Dostosuj ustawienia wyświetlania.

Opcja	Opis	
<b>WYŚWIETLANIE</b>	Wybierz czas, przez jaki zdjęcia są wyświetlane po ich zrobieniu. Barwy mogą się nieznacznie różnić od barw na ostatecznym zdjęciu, a przy dużych czułościach może być widoczny efekt szumów w formie „cętek”. Zwróć uwagę, że przy niektórych ustawieniach aparat będzie wyświetlać zdjęcia zaraz po ich zrobieniu, niezależnie od wybranej opcji.	
	<b>Opcja</b>	<b>Opis</b>
	<b>CIĄGŁE</b>	Zdjęcia są wyświetlane do momentu naciśnięcia przycisku <b>MENU/OK</b> lub naciśnięcia spustu migawki do połowy. Aby wykonać zbliżenie na aktywny punkt ostrości, naciśnij środek pomocniczego pokręta sterowania. Aby anulować przybliżenie, naciśnij przycisk ponownie.
	<b>1.5 SEK</b>	Zdjęcia są wyświetlane przez 1,5 sekundy ( <b>1.5 SEK</b> ), 0,5 sekundy ( <b>0.5 SEK</b> ) lub do momentu naciśnięcia spustu migawki do połowy.
	<b>0.5 SEK</b>	
<b>WYŁ.</b>	Zdjęcia nie są wyświetlane po ich wykonaniu.	
<b>PODG. NAŚW. W MAN.</b>	Wybierz <b>WŁ.</b> , aby włączyć podgląd ekspozycji w manualnym trybie ekspozycji. Wybierz <b>WYŁ.</b> podczas korzystania z lampy błyskowej lub w innych wypadkach, gdy ekspozycja może się zmienić w momencie robienia zdjęcia.	



KONFIG. EKRANU (ciąg dalszy)							
Opcja	Opis						
JASNOŚĆ LCD	Dostosuj jasność monitora.						
KOLOR LCD	Wyreguluj odcień monitora.						
PODGLĄD EFEKTU ZDJĘCIA	<p>Wybierz <b>WŁ.</b>, aby uzyskać podgląd efektu symulacji filmu, balansu bieli oraz innych ustawień na monitorze. Wybierz <b>WYŁ.</b>, aby zwiększyć widoczność obszarów zacienionych w scenach fotografowanych pod światło i o niskim kontraście oraz poprawić widoczność innych trudno widocznych obiektów.</p> <p>❖ Jeśli wybrane jest <b>WYŁ.</b>, efekty ustawień aparatu nie będą widoczne na monitorze, a kolory i odcień będą różne od widocznych na gotowym zdjęciu. Mimo to, obraz zostanie dostosowany w celu pokazania wpływu zaawansowanych filtrów oraz ustawień: jednokolorowe i sepia.</p>						
WSPOM. KADR.	Można wybrać typ siatki kadrowania dostępnej w trybie fotografowania.						
	<table border="1"> <thead> <tr> <th>SIATKA 9</th> <th>SIATKA 24</th> <th>KADROWANIE HD</th> </tr> </thead> <tbody> <tr> <td>  <p><i>Do kompozycji według „reguły trzech części”.</i></p> </td> <td>  <p><i>Siatka o rozmiarze 6 na 4.</i></p> </td> <td>  <p><i>Kadrowanie zdjęć w wysokiej rozdzielczości w obszarze przyciętym przez górną i dolną linię.</i></p> </td> </tr> </tbody> </table>	SIATKA 9	SIATKA 24	KADROWANIE HD	 <p><i>Do kompozycji według „reguły trzech części”.</i></p>	 <p><i>Siatka o rozmiarze 6 na 4.</i></p>	 <p><i>Kadrowanie zdjęć w wysokiej rozdzielczości w obszarze przyciętym przez górną i dolną linię.</i></p>
	SIATKA 9	SIATKA 24	KADROWANIE HD				
 <p><i>Do kompozycji według „reguły trzech części”.</i></p>	 <p><i>Siatka o rozmiarze 6 na 4.</i></p>	 <p><i>Kadrowanie zdjęć w wysokiej rozdzielczości w obszarze przyciętym przez górną i dolną linię.</i></p>					
AUT. OBR. OBRAZU	Aby automatycznie obracać zdjęcia „pionowe” (w orientacji portretowej) podczas odtwarzania, wybierz <b>WŁ.</b> .						
PODGLĄD OSTROŚCI	Jeżeli wybrano <b>WŁ.</b> , obraz z soczewek zostanie automatycznie powiększony, gdy pierścień ostrości jest obrócony na tryb ręcznego ustawiania ostrości (☞ 54).						
JEDN. SKALI ODL.	Wybierz jednostki używane na wskaźniku odległości ostrzenia (☞ 53).						
USTAW. SPECJ. WYŚ	Wybierz elementy do niestandardowego wyświetlacza (☞ 25).						

**Ustawienia przycisku**

Wybierz funkcje przypisane do elementów sterujących aparatu.

Opcja	Opis
<b>UST. FUNKCJI (Fn)</b>	Wybierz funkcję przypisaną do przycisków funkcyjnych (📖 37).
<b>EDYTUJ/ZAPISZ SZ. MENU</b>	Wybierz opcje wyświetlane w szybkim menu (📖 36).

**Krąg ostrości**

Wybierz kierunek obracania pierścieniem ostrości w celu zwiększenia odległości ostrzenia.

**Zarządz. zasilan.**

Dostosuj ustawienia zarządzania zasilaniem.

Opcja	Opis
<b>WYŁĄCZENIE PO:</b>	Wybierz czas, po jakim aparat automatycznie się wyłączy, jeśli nie zostanie przeprowadzona żadna czynność. Im krótszy czas, tym większa żywotność akumulatora. Gdy wybrane jest <b>WYŁ.</b> , aparat należy wyłączać ręcznie. Zwróć uwagę, że w niektórych sytuacjach aparat wyłączy się automatycznie, nawet jeśli wybrano ustawienie <b>WYŁ.</b>
<b>WYSOKA WYDAJNOŚĆ</b>	Aby skrócić czas wymagany do ponownego uruchomienia aparatu po jego wyłączeniu i przyspieszyć fokus, wybierz <b>WŁ.</b>

**Czyszczenie czujnika**

Usuwać kurz z przetwornika obrazu aparatu.







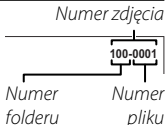

- **TAK:** Czyść przetwornik natychmiast (📖 xi).
  - **JEŻELI WŁĄCZONY:** Jeśli ta opcja jest wybrana, czujnik będzie czyszczony po włączeniu aparatu.
  - **JEŻELI WYŁĄCZONY:** Jeśli ta opcja jest wybrana, czujnik będzie czyszczony po wyłączeniu aparatu (czyszczenie czujnika nie zostanie jednak przeprowadzone, jeśli aparat zostanie wyłączony w trybie odtwarzania).
- 🔍 Kurz, którego usunięcie przy pomocy czyszczenia czujnika jest niemożliwe, można usunąć ręcznie (📖 119).

## KONF. ZAP. DANYCH

Dostosuj ustawienia zarządzania plikami.

Opcja	Opis	
NUMERACJA ZDJĘĆ	<p>Nowe zdjęcia są zapisywane w formie plików zdjęć z nazwami w postaci czterocyfrowych numerów przydzielanych rosnąco. Numer pliku jest wyświetlany podczas odtwarzania w sposób przedstawiony po prawej. Opcja <b>NUMERACJA ZDJĘĆ</b> pozwala wybrać, czy numerowanie plików jest resetowane do 0001 po włożeniu nowej karty pamięci lub sformatowaniu obecnie włożonej karty pamięci.</p>	
		
	Opcja	Opis
	<b>CIĄGŁE</b>	Numerowanie jest kontynuowane od ostatniego użytego numeru pliku lub pierwszego wolnego numeru, w zależności od tego, który numer jest wyższy. Wybierz tę opcję, aby zmniejszyć liczbę plików zdjęć o takich samych nazwach.
<b>OD NR1</b>	Numeracja jest resetowana do 0001 po sformatowaniu lub włożeniu nowej karty pamięci.	
	<ul style="list-style-type: none"> <li>🔍 Jeśli numer zdjęcia osiągnie 999-9999, zwalnianie migawki zostanie zablokowane (🗨️ 127).</li> <li>🔍 Wybranie <b>RESETUJ</b> (🗨️ 95) przestawia <b>NUMERACJA ZDJĘĆ</b> do <b>CIĄGŁA</b>, ale nie resetuje numeru pliku.</li> <li>🔍 Numery zdjęć zrobionych innymi aparatami mogą być różne.</li> </ul>	
<b>ZAPIS ORYGINAŁU</b>	Wybierz <b>WŁ.</b> , aby zapisywać nieprzetworzone kopie zdjęć zrobionych z użyciem <b>USUWANIE CZRW OCZU</b> .	
<b>EDYT. NAZWĘ PLIKU</b>	Zmień prefiks nazwy pliku. Obrazy sRGB używają czteroliterowego prefiksu (domyślnie „DSCF”), zdjęcia Adobe RGB trzyliterowego prefiksu („DSF”) poprzedzone przez znak podkreślenia.	

### KONF. ZAP. DANYCH (ciąg dalszy)

Opcja	Opis
<b>DATOWNIK</b>	<p>Umieszczaj godzinę i/lub datę zarejestrowania zdjęcia na zdjęciach podczas ich robienia.</p> <ul style="list-style-type: none"> <li>+: Umieszczaj datę i godzinę zarejestrowania na nowych zdjęciach.</li> <li>: Umieszczaj datę zarejestrowania na nowych zdjęciach.</li> <li><b>WYŁ.:</b> Nie umieszczaj godziny ani daty na nowych zdjęciach.</li> </ul> <p> Oznaczenia godziny i daty nie można usunąć. Wyłącz funkcję <b>DATOWNIK</b>, aby oznaczenia godziny i daty nie były umieszczane na nowych zdjęciach.</p> <p> Jeśli zegar aparatu nie jest ustawiony, pojawi się monit wymagający ustawienia zegara na aktualną datę i godzinę ( 22).</p> <p> Zalecamy wyłączenie opcji DPOF „drukuj datę” podczas drukowania zdjęć oznaczonych datą i godziną w aparacie ( 110).</p> <p> Oznaczenia godziny i daty nie pojawiają się na filmach ani zdjęciach RAW.</p>

### PRZESTRZEŃ KOLORU

Można wybrać gamę kolorów używaną do odwzorowywania barw.



Opcja	Opis
<b>sRGB</b>	Zalecany w większości sytuacji.
<b>Adobe RGB</b>	Do drukowania komercyjnego.

### WYCZYŚĆ NIEST.

Resetuj wszystkie ustawienia dla trybu **C**. Pojawi się okno dialogowe potwierdzenia. Naciskaj wybierak w górę lub w dół, aby wyróżnić **TAK** i naciśnij **MENU/OK**.

 **USTAWIENIA POŁĄCZENIA**

Dostosuj ustawienia, aby podłączyć do urządzeń bezprzewodowych, takich jak smartfony, komputery i drukarki FUJIFILM instax SHARE.

Opcja	Opis	
<b>USTAW. BEZPRZ.</b>	Reguluj ustawienia dotyczące połączenia z siecią bezprzewodową.	
	<b>Opcja</b>	<b>Opis</b>
	<b>USTAWIENIA OGÓLNE</b>	Wybierz nazwę ( <b>NAZWA</b> ) do identyfikacji aparatu w sieci bezprzewodowej (aparatu standardowo przypisywana jest unikalna nazwa) lub wybierz <b>RESETOWANIE USTAW. BEZPRZ.</b> , aby przywrócić ustawienia domyślne.
	<b>ZM. ROZM. OBR. (SP)</b> 	Wybierz <b>WL.</b> (ustawienie domyślne, zalecane w większości sytuacji), aby zmniejszać większe zdjęcia do rozmiaru  do przesłania do smartfonów, <b>WYL.</b> , aby przysyłać zdjęcia w oryginalnym rozmiarze. Zmniejszanie dotyczy jedynie kopii przesyłanej do smartfona i nie ma wpływu na oryginał.
<b>USTAWIENIA PC AU ZAP</b>	Wybierz <b>USUŃ KAT. DOC. PC</b> do usunięcia wybranych adresatów, <b>SZCZEG. POPRZ. POŁ.</b> , aby wyświetlić komputery, do których aparat był ostatnio podłączony.	
<b>UST. PC AUT. ZAP.</b>	Wybierz miejsce docelowe przesyłania. Wybierz opcję <b>PROSTA KONFIGURACJA</b> , aby podłączyć przy użyciu opcji WPS, <b>RĘCZNA KONFIGURACJA</b> , aby skonfigurować ustawienia sieci ręcznie.	
<b>KONFIG. GEOZNACZ.</b>	Wyświetl informacje o lokalizacji pobrane ze smartfona i wybierz, czy aparat ma zapisywać dane wraz ze zdjęciami.	
	<b>Opcja</b>	<b>Opis</b>
	<b>GEOZNACZNIKOWANIE</b>	Wybierz, czy pobierane ze smartfona informacje o lokalizacji są dołączane do zdjęć zaraz po ich zrobieniu.
<b>INF O LOKALIZACJI</b>	Wyświetl informacje o lokalizacji pobrane ostatnio ze smartfona.	
<b>USTAW. POŁ Z DR. instax</b>	Dostosuj ustawienia, aby podłączyć do opcjonalnych drukarek FUJIFILM instax SHARE (  112).	

 Aby uzyskać więcej informacji o połączeniach bezprzewodowych, odwiedź stronę <http://fujifilm-dsc.com/wifi/>.

## FORMATOWANIE

Aby sformatować kartę pamięci:

- 1 Wyróżnij  **FORMATOWANIE** w menu ustawień i naciśnij przycisk **MENU/OK**.
  - 2 Wyświetli się okno dialogowe potwierdzenia. Aby sformatować kartę pamięci, wyróżnij **TAK** i naciśnij **MENU/OK**. Aby wyjść bez formatowania karty pamięci, wybierz **ANULUJ** lub naciśnij **DISP/BACK**.
- ⓘ Z karty pamięci zostaną usunięte wszystkie dane — w tym również chronione zdjęcia. Pamiętaj, aby skopiować ważne zdjęcia na komputer lub inne urządzenie magazynujące.
- ⓘ Nie otwieraj pokrywy komory akumulatora podczas formatowania.









## Domyślne ustawienia fabryczne







Poniżej są wymienione domyślne ustawienia dla opcji w menu fotografowania i menu ustawień. Te ustawienia można przywrócić przy użyciu opcji **RESETUJ** w menu ustawień (📖 95).

### Menu fotografowania

Menu	Ustawienie domyślne
PROGRAMY	PORTRET
TRYB Adv.	FILTR ZAAWANS.
USTAWIENIA AF/MF	
TRYB OSTROŚCI	STREFA
AF+MF	WYŁ.
UST. WYKRYW. TWARZY/OCZU	TWARZ WYŁ./OCZY WYŁ.
OŚWIETLACZ AF	WŁ.
CZUŁOŚĆ ISO	200
ROZMIAR ZDJĘCIA	3:2
JAKOŚĆ ZDJĘCIA	FINE
ZAKRES DYNAMICZNY	100%

Menu	Ustawienie domyślne
SYMULACJA FILMU	PROVIA/STANDARDOWY
BKT Z SYMULACJĄ FILMU	
FILM 1	PROVIA/STANDARDOWY
FILM 2	Velvia/WYR.
FILM 3	ASTIA/MAŁY
SAMOWYZWALCZ	WYŁ.
BALANS BIELI	AUTO
KOLOR	(0) STANDARDOWE
WYOSTRZENIE	(0) STANDARDOWE
PODŚWIETL TON	(0) STANDARDOWE
PRZYCIEMNIJ TON	(0) STANDARDOWE
REDUKCJA ZAKŁÓCEŃ	(0) STANDARDOWE
DŁUGA EKSPOZ. RZ	WŁ.

Menu	Ustawienie domyślne
 UST. ADAPT.	OBIEKTYW 5 (50 mm)
 RÓB ZDJ. BEZ OBIEKTYWU	WYŁ.
 MF ASSIST	STANDARDOWE
 FOTOMETRIA	 MULTI
 SPRZĘŻ. AN I OBSZ. OSTR.	WŁ.
 LAMPA BŁYSKOWA USTAWIENIA	
TRYB LAMPY BŁYSKOWEJ	AUTOMATYCZNY
KOREKCJA BŁYSKU	±0
USUWANIE CZRW OCZU	WYŁ.

Menu	Ustawienie domyślne
 KONFIGURAC. FILMU	
TRYB FILMU	 1080/30P
CZUŁOŚĆ ISO FILMOWANIA	AUTO
TRYB OSTROŚCI	<input type="checkbox"/> ŚLEDZĄCY
REGUL. POZ. MIKR.	3
 TRYB STAB. OBRAZU	 CIĄGŁY + RUCH
 STABIL. OBRAZU CYFR.	WŁ.
 TYP MIGAWKI	MS MECHANICZNA MIGAWKA



## ■ Menu ustawień

Menu	Ustawienie domyślne
DŹWIĘK I LAMPA	WŁ.
KONFIG. DŹWIĘKU ZMIANA GŁOŚNOŚCI GŁOŚNOŚĆ MIGAWKI DŹWIĘK MIGAWKI POZIOM DŹWIĘKU	  1 DŹWIĘK 1 7
KONFIG. EKRANU WYŚWIETLANIE PODG. NAŚW. WMAN. JASNOŚĆ LCD KOLOR LCD PODGLĄD EFEKTU ZDJĘCIA WSPOM. KADR. AUT. OBR. OBRAZU PODGLĄD OSTROŚCI JEDN. SKALI ODŁ. USTAW. SPECJ. WYŚ	WYŁ. WŁ. 0 0 WŁ. SIATKA 9 WŁ. WYŁ. METRY • WSPOM. KADR.: <input type="checkbox"/> • WSKAŹNIK ODLEGŁ. AF: <input type="checkbox"/> • HISTOGRAM: <input type="checkbox"/> • Pozostałe opcje: <input checked="" type="checkbox"/>

Menu	Ustawienie domyślne
USTAWIENIA PRZYCIŚKU UST. FUNKCJI (Fn) EDYTUJ/ZAPISZ SZ. MENU	CZUŁOŚĆ ISO Patrz strona 35.
KRĄG OSTROŚCI	W PRAWO
ZARZĄDZ. ZASILAN. WYŁĄCZENIE PO: WYSOKA WYDAJNOŚĆ	2 MIN WYŁ.
CZYSZCZENIE CZUJNIKA JEŻELI WŁĄCZONY JEŻELI WYŁĄCZONY	WYŁ. WŁ.
KONF. ZAP. DANYCH NUMERACJA ZDJĘĆ ZAPIS ORYGINAŁU DATOWNIK	CIĄGŁE WYŁ. WYŁ.
PRZESTRZEŃ KOLORU	sRGB
USTAWIENIA POŁĄCZENIA USTAW. BEZPRZ. KONFIG. GEOZNACZ.	• ZM. ROZM. OBR. (SP) : WŁ. • GEOZNACZNIKOWANIE: WŁ. • INF O LOKALIZACJI: WŁ.

## Połączenia

### Bezprzewodowe przesyłanie danych (FUJIFILM Camera Remote/FUJIFILM PC AutoSave)

Uzyskaj dostęp do sieci bezprzewodowych i podłącz go do komputerów, smartfonów lub tabletów. Aby uzyskać dostęp do plików do pobrania i innych informacji, wejdź na stronę <http://fujifilm-dsc.com/wifi/>.



fujifilm Wi-Fi app



#### Połączenia bezprzewodowe: Smartfony

Zainstaluj aplikację „FUJIFILM Camera Remote” na swoim smartfonie, aby przeglądać zdjęcia zapisane w aparacie, pobierać wybrane zdjęcia, zdalnie sterować aparatem lub kopiować informacje o lokalizacji do aparatu. Aby połączyć aparat ze smartfonem, naciśnij przycisk funkcyjny (Fn).

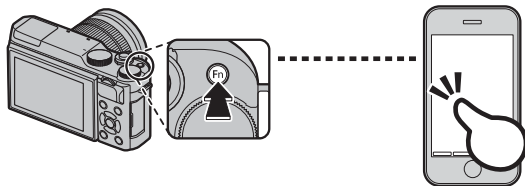

- ◆ Połączenie można również nawiązać przy pomocy opcji **KOMUN. BEZPRZEW.** w menu fotografowania i odtwarzania aparatu.

#### Połączenia bezprzewodowe: Komputery

Po zainstalowaniu aplikacji „FUJIFILM PC AutoSave” i skonfigurowaniu komputera jako miejsca docelowego dla zdjęć kopiowanych z aparatu, można przysyłać zdjęcia z aparatu przy użyciu opcji **AUTOMAT. ZAPIS PC** w menu odtwarzania aparatu lub poprzez przyciśnięcie i przytrzymanie przycisku funkcyjnego (Fn) w trybie odtwarzania.

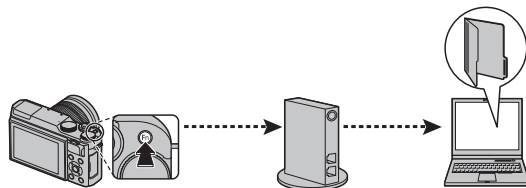

## **Wyświetlanie zdjęć na ekranie komputera (MyFinePix Studio/RAW FILE CONVERTER)**

Przeczytaj ten rozdział, aby uzyskać informacje na temat kopiowania zdjęć do komputera.

### **Windows**

MyFinePix Studio można używać do kopiowania zdjęć do komputera, gdzie można je przechowywać, wyświetlać, organizować i drukować. Aplikację MyFinePix Studio można pobrać z poniższej strony internetowej:

<http://fujifilm-dsc.com/mfs/>

fujifilm mfs



Po zakończeniu pobierania kliknij dwukrotnie pobrany plik („MFPS\_Setup.EXE”) i postępuj zgodnie z poleceniami wyświetlanymi na ekranie, aby zakończyć instalację.

### **Macintosh**

Zdjęcia można kopiować do komputera przy użyciu programu Image Capture (dołączonego do komputera) lub innego oprogramowania.

#### **Przeglądanie plików RAW**

Aby przeglądać pliki w formacie RAW na komputerze, użyj programu RAW FILE CONVERTER, który można pobrać ze strony:

<http://fujifilm-dsc.com/rfc/>

fujifilm rfc



### **Podłączanie aparatu**

**1** Wybierz kartę zawierającą zdjęcia, które chcesz skopiować do komputera, a następnie włóż ją do aparatu.

⌚ Wyłączenie zasilania podczas przenoszenia zdjęć może spowodować utratę danych lub uszkodzenie karty pamięci. Przed podłączeniem aparatu należy do niego włożyć nowy lub całkowicie naładowany akumulator.

**2** Wyłącz aparat i podłącz dołączony do zestawu kabel USB zgodnie z ilustracją, pamiętając, aby włożyć złącza do końca. Podłączaj aparat bezpośrednio do komputera. Nie używaj koncentratora USB ani klawiatury.

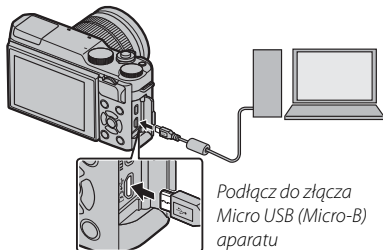

⌚ Aparat jest wyposażony w złącze Micro-B USB 2.0.

**3** Włącz aparat.

**4** Skopiuj zdjęcia do komputera przy pomocy programu MyFinePix Studio lub aplikacji dostarczonej wraz z systemem operacyjnym.

Aby uzyskać więcej informacji o oprogramowaniu, uruchom aplikację i wybierz odpowiednią opcję z menu **Pomoc**.

- ⓘ Gdy na włożonej karcie pamięci jest zapisana duża liczba zdjęć, oprogramowanie może uruchomić się z opóźnieniem i może nie działać opcja importowania lub zapisu zdjęć. W takiej sytuacji do przeniesienia zdjęć należy użyć czytnika kart pamięci.
- ⓘ Przed wyłączeniem aparatu lub odłączeniem kabla USB sprawdź, czy na komputerze nie jest wyświetlany komunikat z informacją o trwającym kopiowaniu, a także czy nie świeci kontrolka aparatu (jeśli liczba kopiowanych zdjęć jest bardzo duża, kontrolka może pozostawać włączona po zniknięciu komunikatu z ekranu komputera). Nieprzestrzeganie tego zalecenia może spowodować utratę danych lub uszkodzenie karty pamięci.
- ⓘ Przed rozpoczęciem wkładania lub wyjmowania kart pamięci należy odłączyć aparat.
- ⓘ W niektórych przypadkach oprogramowanie może nie zapewniać możliwości uzyskania dostępu do zdjęć zapisanych na serwerze sieciowym w taki sam sposób, jak na komputerach niepodłączonych do sieci.
- ⓘ Podczas korzystania z usług wymagających połączenia internetowego użytkownik pokrywa wszelkie odpowiednie opłaty naliczane przez operatora telefonicznego lub dostawcę Internetu.

#### **Odłączanie aparatu**

Po sprawdzeniu, że kontrolka nie świeci, należy wyłączyć aparat i odłączyć kabel USB.

## Tworzenie zamówienia drukowania DPOF



Opcja  **ZAMÓWIENIE (DPOF)** w menu odtwarzania pozwala na tworzenie cyfrowych „zamówień drukowania” dla drukarek zgodnych z DPOF.

### DPOF

DPOF (ang. **D**igital **P**rint **O**rders **F**ormat) to standard umożliwiający drukowanie zdjęć przy użyciu „zamówień drukowania” przechowywanych na karcie pamięci. Zamówienie zawiera informacje o zdjęciach przeznaczonych do wydrukowania i o liczbie kopii poszczególnych zdjęć.



### ■ Z DATĄ /BEZ DATY

Aby zmodyfikować zamówienie drukowania DPOF, w menu odtwarzania wybierz  **ZAMÓWIENIE (DPOF)**, a następnie, naciskając wybierak do góry lub w dół, wyróżnij **Z DATĄ ** lub **BEZ DATY**.



**Z DATĄ **: Drukuj datę zrobienia na zdjęciach.

**BEZ DATY**: Drukuj zdjęcia bez daty.

Naciśnij **MENU/OK** i postępuj zgodnie z opisem poniżej.

- 1 Naciskaj wybierak w lewo lub w prawo, aby wyświetlić zdjęcie, które chcesz uwzględnić w zamówieniu lub z niego wykluczyć.

- 2 Naciskaj wybierak do góry lub w dół, aby wybrać liczbę kopii (do 99). Aby usunąć zdjęcie z zamówienia, naciskaj wybierak w dół, aż liczba kopii będzie wynosić zero.

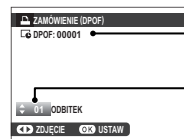

Łączna liczba wydruków

Liczba kopii

- 3 Powtarzaj kroki 1–2, aby dokończyć tworzenie zamówienia drukowania. Naciśnij **MENU/OK**, aby zapisać zamówienie drukowania po skonfigurowaniu ustawień, lub naciśnij **DISP/BACK**, aby wyjść z menu bez wprowadzania zmian do zamówienia.

**4** Na ekranie zostanie wyświetlona łączna liczba odbitek. Naciśnij **MENU/OK**, aby wyjść z menu.

Zdjęcia znajdujące się w bieżącym zamówieniu drukowania są podczas odtwarzania oznaczone symbolem .

## ■ RESETUJ WSZYSTKIE

Aby anulować bieżące zamówienie drukowania, wybierz **RE-SETUJ WSZYSTKIE** dla  **ZAMÓWIENIE (DPOF)**. Wyświetli się potwierdzenie pokazane po prawej stronie. Naciśnij **MENU/OK**, aby usunąć wszystkie zdjęcia z zamówienia.



 Zamówienia drukowania mogą zawierać maksymalnie 999 zdjęć.

 Jeśli do aparatu jest włożona karta pamięci zawierająca zamówienie drukowania utworzone przy użyciu innego aparatu, zostanie wyświetlony komunikat przedstawiony po prawej stronie. Naciśnięcie **MENU/OK** powoduje anulowanie zamówienia drukowania. Należy utworzyć nowe zamówienie zgodnie z opisem powyżej.



## Drukarki instax SHARE

Drukuj zdjęcia ze swojego aparatu na drukarkach instax SHARE.

### **Nawiązywanie połączenia**

Wybierz  **USTAWIENIA POŁĄCZENIA** > **USTAW. POŁ Z DR. instax** w menu ustawień aparatu i wprowadź nazwę drukarki instax SHARE (SSID) i hasło.

#### **Nazwa drukarki (SSID) i hasło**

Nazwa drukarki (SSID) znajduje się na spodzie drukarki; domyślne hasło to „1111”. Jeśli wybrano już inne hasło do drukowania ze smartfona, należy wprowadzić wybrane hasło.

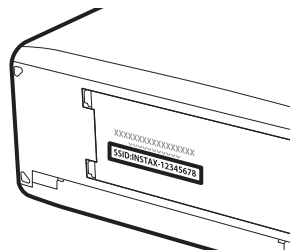



## **Drukowanie zdjęć**

### **1** Włącz drukarkę.

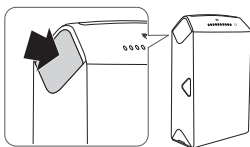

### **2** Wybierz **WYDRUK NA DRUK. instax** w menu odtwarzania aparatu. Aparat połączy się z drukarką.

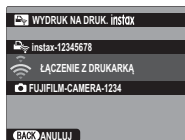

- ✦ Aby wydrukować klatkę z sekwencji zdjęć seryjnych, wyświetli klatkę przed wybraniem **WYDRUK NA DRUK. instax**.

### **3** Użyj wybieraka, aby wyświetlić zdjęcie, które chcesz wydrukować, a następnie naciśnij **MENU/OK**.



- ✦ Nie można drukować zdjęć wykonanych innymi aparatami.
- ✦ Wydrukowany obszar jest mniejszy niż obszar widoczny na monitorze LCD.

### **4** Zdjęcie zostanie wysłane do drukarki i rozpocznie się drukowanie.

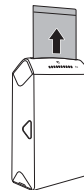

## Wyświetlanie zdjęć na ekranie telewizora

Aby wyświetlać zdjęcia dla grupy osób, podłącz aparat do telewizora za pomocą kabla HDMI (dostępny osobno od innych dostawców; zwróć uwagę, że telewizora można używać wyłącznie do odtwarzania, a nie fotografowania).

- 1 Wyłącz aparat.
- 2 Podłącz kabel zgodnie z ilustracją poniżej, dopilnowując, aby złącza były włożone do końca w poprawnej orientacji.

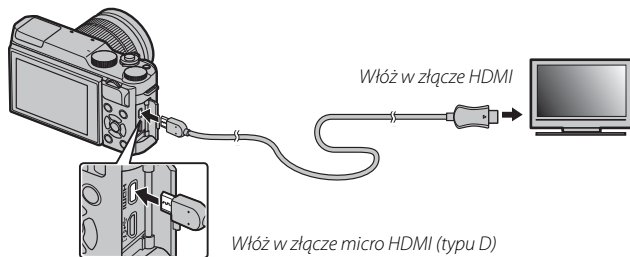

- 3 Do podłączenia do aparatu użyj kabla HDMI o długości nie większej niż 1,5 m ze złączem typu D (HDMI Micro).
  - ◆ Upewnij się, że wtyczki są włożone do końca.
- 4 Ustaw telewizor na kanał wejścia HDMI. Aby uzyskać szczegółowe informacje, skorzystaj z dokumentacji dołączonej do telewizora.
- 4 Włącz aparat i naciśnij przycisk . Monitor aparatu wyłączy się, a zdjęcia i filmy będą wyświetlane na ekranie telewizora. Zwróć uwagę, że regulacja głośności w aparacie nie ma wpływu na dźwięk odtwarzany z telewizora. Do regulacji poziomu głośności używaj elementów sterujących telewizora.
  - ◆ Gdy jest podłączony kabel HDMI, nie można korzystać z kabla USB.
  - ◆ Przed rozpoczęciem odtwarzania filmu na niektórych telewizorach może być przez krótki czas wyświetlany czarny ekran.

# Uwagi techniczne

## Akcesoria opcjonalne

Aparat obsługuje szeroki asortyment akcesoriów firmy FUJIFILM i innych producentów.

### **Akcesoria firmy FUJIFILM**

Dostępne są następujące opcjonalne akcesoria produkcji FUJIFILM. Aby uzyskać najnowsze informacje o akcesoriach dostępnych w wybranym regionie, skontaktuj się z lokalnym przedstawicielem firmy FUJIFILM lub odwiedź stronę [http://www.fujifilm.com/products/digital\\_cameras/index.html](http://www.fujifilm.com/products/digital_cameras/index.html).

#### Akumulatory litowo-jonowe

**NP-W126/NP-W126S:** W razie potrzeby można zakupić dodatkowe akumulatory NP-W126/NP-W126S o dużej pojemności.



#### Ładowarki akumulatorowe

**BC-W126:** W razie potrzeby można zakupić zamienne ładowarki akumulatorowe. W temperaturze +20°C, ładowarka BC-W126 ładuje akumulator NP-W126/NP-W126S w czasie około 150 minut.

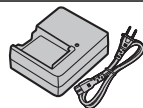

#### Zasilacze sieciowe

**AC-9V** (wymaga złącza DC CP-W126): Stosować podczas długiego fotografowania i odtwarzania lub podczas kopiowania zdjęć na komputer.

#### Złącza DC

**CP-W126:** Łączy zasilacz AC-9V z aparatem.

#### Zdalne wyzwalanie

**RR-90:** Użyj, aby ograniczyć drgania aparatu lub otworzyć migawkę w czasie ekspozycji.

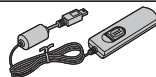

### Obiektywy FUJINON

**Obiektywy z serii XF:** Wymienne obiektywy przeznaczone wyłącznie do użytku z mocowaniem FUJIFILM X.



**Obiektywy z serii XC:** Wymienne obiektywy przeznaczone wyłącznie do użytku z mocowaniem FUJIFILM X.



### Uchwyty na pasek

**GB-001:** Poprawia chwyt. Połącz z uchwytem w celu bezpieczniejszej obsługi aparatu.

### Pierścienie pośrednie makro

**MCEX-11/16:** Przymocuj pomiędzy aparatem a obiektywem, aby fotografować z wysokimi współczynnikami odwzorowania.

### Filtry ochronne

**PRF-39/PRF-43/PRF-52/PRF-58/PRF-62/PRF-67/PRF-72/PRF-77:** Służą do ochrony obiektywu.

### Telekonwertory

**XF1.4X TC WR:** Zwiększa ogniskową obiektywu o około 1,4x.

**XF2X TC WR:** Zwiększa ogniskową obiektywu o około 2x.

### Adaptery mocowania

**FUJIFILM M MOUNT ADAPTER:** Pozwala na używanie szerokiej gamy obiektywów M-mount.

### Pokrywka bagnetu korpusu

**BGP-001:** Zakryj mocowanie obiektywu w aparacie, kiedy obiektyw nie jest założony.

### Drukarki instax SHARE

**SP-1/SP-2:** Uzyskaj połączenie za pośrednictwem sieci bezprzewodowej LAN, aby drukować zdjęcia na filmie instax.

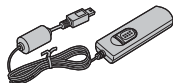
**Podłączanie aparatu do innych urządzeń****Zdalny spust migawki**

Pilot zdanego wyzwalania RR-90\*

**Drukowanie**

Drukarka instax SHARE\*

Bezprzewodowa sieć LAN

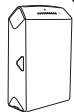

SP-2



SP-1

X-A10



Karta pamięci SD/SDHC/SDXC†

**Dotyczące komputera**

Komputer†

Kabel USB (dołączony)

**Obiektyw**

Obiektywy z serii XF\*



Obiektywy z serii XC\*

**Pierścień pośredni makro**

MCEX-11/16\*

**M Mount Adapter**FUJIFILM  
M MOUNT  
ADAPTER\***Telekonwerty**XF1.4X TC WR\*  
XF2X TC WR\***Audio/video**

Kabel HDMI†



Telewizor HD†

\* Dostępne osobno od FUJIFILM.

† Dostępne osobno od innych dostawców. Użyj kabla HDMI o długości nie większej niż 1,5 m.

## **Obchodzenie się z aparatem**

Aby móc bez przeszkód korzystać z tego produktu, proszę przestrzegać poniższych zaleceń.

### **Przechowywanie i użytkowanie**

Jeśli aparat nie będzie używany przez dłuższy czas, wyjmij akumulator i kartę pamięci. Nie przechowuj ani nie używaj aparatu w miejscach, które są:

- narażone na działanie deszczu, pary lub dymu,
- bardzo wilgotne lub skrajnie zapyłone,
- narażone na bezpośrednie działanie promieni słonecznych lub bardzo wysokiej temperatury, np. w zamkniętym pojeździe w słoneczny dzień,
- bardzo zimne,
- narażone na silne drgania,
- narażone na działanie silnego pola magnetycznego, np. w pobliżu anteny nadawczej, linii elektroenergetycznej, nadajnika radaru, silnika, transformatora lub magnesu,
- narażone na kontakt z lotnymi chemikaliami, takimi jak pestycydy,
- w pobliżu produktów gumowych lub winylowych.

### **■ Woda i piasek**

Narażenie aparatu na działanie wody lub piasku może również spowodować uszkodzenie aparatu i jego wewnętrznych obwodów oraz mechanizmów. Podczas używania aparatu na plaży lub nad brzegiem morza chroń aparat przed wodą i piaskiem. Aparatu nie wolno stawiać na mokrej powierzchni.

### **■ Skraplanie pary wodnej**

Nagły wzrost temperatury, np. po wejściu do ogrzewanego budynku w zimny dzień, może spowodować skroplenie się pary wodnej we wnętrzu aparatu. Jeśli do tego dojdzie, wyłącz aparat i odczekaj godzinę przed jego ponownym włączeniem. Jeśli para skropiła się na karcie pamięci, należy ją wyjąć i poczekać, aż wyschnie.

### **Podróżowanie**

Przewoź aparat w bagażu podręcznym. Bagaż główny może być poddawany silnym wstrząsom, które mogą spowodować uszkodzenie aparatu.

## Czyszczenie przetwornika obrazu

Jeśli na wielu zdjęciach w tych samych miejscach występują zakłócenia w formie plam lub kropek, może to oznaczać obecność kurzu na przetworniku obrazu aparatu. Oczyść przetwornik przy pomocy opcji

**📷 CZYSZCZENIE CZUJNIKA** w menu ustawień (📖 98). Jeśli problem pozostaje, można oczyścić przetwornik ręcznie, zgodnie z opisem poniżej. Zwróć uwagę, że wymiana lub naprawa przetwornika uszkodzonego podczas czyszczenia jest płatna.

- 1 Użyj gruszki (nie pędzelka) do usunięcia kurzu z przetwornika.

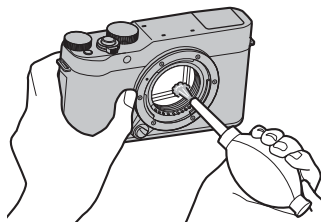

- ⓘ Nie używaj pędzelka ani gruszki z pędzelkiem. Nieprzestrzeganie tego środka ostrożności może spowodować uszkodzenie przetwornika.
- 2 Sprawdź, czy cały kurz został usunięty.
  - 🔹 Powtórz kroki 1 i 2 w razie potrzeby.
- 3 Załóż pokrywkę bagnetu korpusu na miejsce lub podłącz z powrotem obiektyw.

# Rozwiązywanie problemów

## Problemy i rozwiązania

### ■ Zasilanie i akumulator

Problem	Rozwiązanie
Aparat się nie włącza.	<ul style="list-style-type: none"><li>• <b>Akumulator jest rozładowany:</b> Naładuj akumulator (🔋 18) lub włóż całkowicie naładowany akumulator zapasowy (🔋 14).</li><li>• <b>Akumulator jest włożony nieprawidłowo:</b> Wyjmij akumulator i włóż go ponownie w poprawnym ułożeniu (🔋 14).</li><li>• <b>Zatrask pokrywy komory akumulatora nie jest zamknięty:</b> Zamknij zatrask pokrywy komory akumulatora (🔋 15).</li></ul>
Monitor się nie włącza.	Monitor może się nie włączyć, jeśli aparat zostanie wyłączony i ponownie szybko włączony. Aby włączyć monitor, naciśnij spust migawki do połowy.
Akumulator szybko się rozładowuje.	<ul style="list-style-type: none"><li>• <b>Akumulator jest zimny:</b> Ogrzej akumulator, wkładając go do kieszeni lub w inne ciepłe miejsce, a następnie włóż go ponownie do aparatu na chwilę przed zrobieniem zdjęcia.</li><li>• <b>Styki akumulatora są zabrudzone:</b> Oczyszczyć styki miękką i suchą ściereczką.</li><li>• <b>Wybrano tryb fotografowania :</b> Wybierz inny tryb fotografowania, aby zmniejszyć zużycie energii akumulatora (🔋 38).</li><li>• <b>Akumulator był wielokrotnie ładowany:</b> Akumulator osiągnął koniec okresu trwałości. Kup nowy akumulator.</li></ul>
Aparat nagle się wyłącza.	<b>Akumulator jest rozładowany:</b> Naładuj akumulator (🔋 18) lub włóż całkowicie naładowany akumulator zapasowy (🔋 14).
Ładowanie nie rozpoczyna się.	Wyjmij akumulator, a następnie włóż go ponownie w poprawnej pozycji i dopilnuj, aby ładowarka była podłączona do zasilania (🔋 18).
Ładowanie trwa długo.	Ładuj akumulator w temperaturze pokojowej (🔋 iv).
Dioda ładowania miga, ale akumulator się nie ładuje.	<ul style="list-style-type: none"><li>• <b>Styki akumulatora są zabrudzone:</b> Oczyszczyć styki miękką i suchą ściereczką.</li><li>• <b>Akumulator był wielokrotnie ładowany:</b> Akumulator osiągnął koniec okresu trwałości. Kup nowy akumulator. Jeśli akumulator nadal nie ładuje się, skontaktuj się ze sprzedawcą FUJIFILM.</li></ul>



## ■ Menu i wskaźniki









Problem	Rozwiązanie
Tekst na ekranie nie jest wyświetlany w języku polskim.	Wybierz <b>POLSKI</b> dla 言語/LANG. (☞ 95).

## ■ Fotografowanie

Problem	Rozwiązanie
Po naciśnięciu spustu migawki aparat nie robi zdjęcia.	<ul style="list-style-type: none"> <li>• <b>Karta pamięci jest pełna:</b> Włóż nową kartę pamięci lub usuń zdjęcia (☞ 14, 32).</li> <li>• <b>Karta pamięci nie jest sformatowana:</b> Sformatuj kartę pamięci (☞ 102).</li> <li>• <b>Styki karty pamięci są zabrudzone:</b> Oczyszć styki miękką i suchą ściereczką.</li> <li>• <b>Karta pamięci jest uszkodzona:</b> Włóż nową kartę pamięci (☞ 14).</li> <li>• <b>Akumulator jest rozładowany:</b> Naładuj akumulator (☞ 18) lub włóż całkowicie naładowany akumulator zapasowy (☞ 14).</li> <li>• <b>Aparat wyłączył się automatycznie:</b> Włącz aparat (☞ 21).</li> <li>• <b>Podczas próby zarejestrowania zdjęcia panoramicznego kontrolka świeciła na pomarańczowo:</b> Poczekaj, aż kontrolka zgaśnie (☞ 42).</li> </ul>
Po naciśnięciu spustu migawki do połowy na monitorze pojawiają się cętki („szumy”).	Aby poprawić kompozycję, gdy fotografowany obiekt jest słabo oświetlony, a otwór przysłony jest niewielki, następuje zwiększenie wzmocnienia. Może to być przyczyną zauważalnych zakłóceń na wyświetlanym podglądzie obrazu. Ten efekt nie będzie jednak widoczny na zdjęciach wykonanych aparatem.
Aparat nie ustawia ostrości.	<b>Fotografowany obiekt jest nieodpowiedni dla układu automatycznego ustawiania ostrości (autofokusa):</b> Użyj blokady ostrości (☞ 56) lub ustaw ostrość ręcznie (☞ 53).
Inteligentne wykrywanie twarzy jest niedostępne.	<b>Inteligentne wykrywanie twarzy jest niedostępne w aktualnie wybranym trybie fotografowania:</b> Wybierz inny tryb fotografowania (☞ 38, 137).





Problem	Rozwiązanie
Aparat nie wykrywa twarzy.	<ul style="list-style-type: none"> <li>• <b>Twarz fotografowanej osoby jest zasłonięta okularami przeciwsłonecznymi, kapeluszem, długimi włosami lub innymi przedmiotami:</b> Usuń przeszkody.</li> <li>• <b>Twarz fotografowanej osoby zajmuje tylko niewielką część kadru:</b> Zmień kompozycję kadru tak, aby twarz fotografowanej osoby zajmowała większą część kadru (📖 56).</li> <li>• <b>Głowa fotografowanej osoby jest ustawiona pod kątem lub poziomo:</b> Poproś fotografowaną osobę, by trzymała głowę prosto.</li> <li>• <b>Aparat jest nachylony:</b> Trzymaj aparat poziomo (📖 28).</li> <li>• <b>Twarz fotografowanej osoby jest słabo oświetlona:</b> Zrób zdjęcie w jasnym świetle.</li> </ul>
Wybrano nieodpowiedni obiekt do fotografowania.	Wybrany obiekt jest bliżej środka kadru niż główny fotografowany obiekt. Zmień kompozycję kadru lub wyłącz wykrywanie twarzy i wykadruj zdjęcie z użyciem blokady ostrości (📖 56).
Lampa błyskowa nie błyska.	<ul style="list-style-type: none"> <li>• <b>Nie można używać lampy błyskowej przy bieżących ustawieniach:</b> Zapoznaj się z listą ustawień, których można używać z lampą błyskową (📖 137).</li> <li>• <b>Lampa błyskowa jest złożona:</b> Rozłóż lampę błyskową (📖 71).</li> <li>• <b>Akumulator jest rozładowany:</b> Naładuj akumulator (📖 18) lub włóż całkowicie naładowany akumulator zapasowy (📖 14).</li> <li>• <b>Aparat pracuje w trybie braketingu lub trybie zdjęć seryjnych:</b> Wybierz tryb zdjęć pojedynczych (📖 60).</li> <li>• <b>WYŁ. jest wybrane dla 📷 DŹWIĘK I LAMP:</b> Wybierz WŁ. (📖 95).</li> </ul>
Niektóre tryby lampy błyskowej są niedostępne.	WYŁ. jest wybrane dla 📷 DŹWIĘK I LAMP. Wybierz WŁ. (📖 95).
Lampa błyskowa nie oświetla całkowicie fotografowanego obiektu.	<ul style="list-style-type: none"> <li>• <b>Fotografowany obiekt znajduje się poza zasięgiem lampy błyskowej:</b> Ustaw fotografowany obiekt w zasięgu lampy błyskowej (📖 133).</li> <li>• <b>Okienko lampy błyskowej jest zasłonięte:</b> Trzymaj aparat prawidłowo (📖 28).</li> <li>• <b>Czas otwarcia migawki jest krótszy niż 1/180 s:</b> Wybierz dłuższy czas otwarcia migawki (📖 48, 50, 72).</li> </ul>
Zdjęcia są poruszone.	<ul style="list-style-type: none"> <li>• <b>Obiektyw jest zabrudzony:</b> Oczyszczyć obiektyw (📖 xi).</li> <li>• <b>Obiektyw jest zasłonięty:</b> Nie zasłaniaj niczym obiektywu.</li> <li>• <b>Podczas fotografowania wyświetlane jest ! AF, a ramka ostrości jest wyświetlana na czerwono:</b> Sprawdź ostrość przed zrobieniem zdjęcia (📖 28).</li> </ul>
Na zdjęciach widać kolorowe cętki.	<ul style="list-style-type: none"> <li>• <b>Czas otwarcia migawki jest długi, a temperatura otoczenia jest wysoka:</b> Jest to normalne zjawisko i nie oznacza usterki.</li> <li>• <b>Aparat był długo używany w wysokiej temperaturze lub jest wyświetlana ostrzeżenie o temperaturze:</b> Wyłącz aparat i poczekaj, aż ostygnie.</li> </ul>

## ■ Odtwarzanie

Problem	Rozwiązanie
Zdjęcia są ziarniste.	Zdjęcia zostały zrobione innym modelem aparatu lub aparatem innego producenta.
Przybliżenie podczas odtwarzania jest niedostępne.	Zdjęcia zostały utworzone przy użyciu funkcji  <b>ZMIEN ROZMIAR</b> , innym modelem aparatu lub aparatem innego producenta.
Filmy są odtwarzane bez dźwięku.	<ul style="list-style-type: none"> <li>• <b>Głośność odtwarzania jest zbyt niska:</b> Dostosuj poziom dźwięku ( 96).</li> <li>• <b>Mikrofon był zasłonięty:</b> Trzymaj aparat prawidłowo podczas nagrywania ( 2, 33).</li> <li>• <b>Głośnik jest zasłonięty:</b> Trzymaj aparat prawidłowo podczas odtwarzania ( 2, 34).</li> <li>• <b>WYŁ. jest wybrane dla  DŹWIĘK I LAMPA:</b> Wybierz <b>WŁ.</b> ( 95).</li> </ul>
Wybrane zdjęcia nie są usuwane.	Niektóre zdjęcia wybrane do usunięcia są chronione. Usuń ochronę przy użyciu urządzenia, w którym została ona włączona (  91).
Numeracja zdjęć została nieoczekiwanie wyzerowana.	Otwarto pokrywę komory akumulatora, kiedy aparat był włączony. Przed otwarciem pokrywy komory akumulatora wyłączaj aparat (  14, 21).

## ■ Połączenia/Inne



W celu uzyskania dodatkowych informacji na temat rozwiązywania problemów połączeń bezprzewodowych, odwiedź: <http://digital-cameras.support.fujifilm.com/app?pid=x>

Problem	Rozwiązanie
Problem z połączeniem lub przesyłaniem zdjęć do smartfona.	<ul style="list-style-type: none"> <li>• <b>Smartfon jest zbyt daleko:</b> Zbliź oba urządzenia do siebie.</li> <li>• <b>Pobliskie urządzenia powodują zakłócenia radiowe:</b> Oddal aparat i smartfon od kuchenek mikrofalowych i telefonów bezprzewodowych.</li> </ul>
Przesyłanie zdjęć jest niemożliwe.	<ul style="list-style-type: none"> <li>• <b>Smartfon jest połączony z innym urządzeniem:</b> Smartfon i aparat mogą być jednocześnie połączone tylko z jednym urządzeniem. Zakończ połączenie i spróbuj ponownie.</li> <li>• <b>W pobliżu znajduje się kilka smartfonów:</b> Spróbuj ponownie nawiązać połączenie. Obecność wielu smartfonów może utrudniać nawiązanie połączenia.</li> <li>• Bieżący obraz to film lub zdjęcie utworzone innym urządzeniem, których nie można przysyłać do smartfona.</li> </ul>
Smartfon nie wyświetla zdjęć.	Wybierz <b>WŁ.</b> dla  <b>USTAWIENIA POŁĄCZENIA &gt; USTAW. BEZPRZ. &gt; ZM. ROZM. OBR. (SP)</b>  . Wybranie <b>WYŁ.</b> zwiększy czas przesyłania dla większych zdjęć. Dodatkowo niektóre telefony mogą nie wyświetlać zdjęć powyżej pewnych rozmiarów.
Brak obrazu lub dźwięku w telewizorze.	<ul style="list-style-type: none"> <li>• <b>Aparat nie jest prawidłowo podłączony:</b> Podłącz aparat prawidłowo ( 114). Zwróć uwagę, że gdy aparat jest podłączony, zdjęcia będą wyświetlane na ekranie telewizora, a nie na monitorze aparatu.</li> <li>• <b>Wejście na telewizorze jest ustawione na „TV”:</b> Ustaw wejście na „HDMI”.</li> <li>• <b>Głośność telewizora jest zbyt niska:</b> Ustaw głośność przy użyciu elementów sterujących telewizora.</li> </ul>
Komputer nie wykrywa aparatu.	Sprawdź, czy aparat i komputer są prawidłowo podłączone (  108).

Problem	Rozwiązanie
Nie można przesłać zdjęć w formacie RAW lub JPEG do komputera.	Do przesłania zdjęć użyj programu MyFinePix Studio (tylko Windows; 🗨️ 107).
Aparat nie reaguje na elementy sterujące.	<ul style="list-style-type: none"> <li>• <b>Tymczasowa usterka aparatu:</b> Wyjmij akumulator i włóż go ponownie (🗨️ 14, 16).</li> <li>• <b>Akumulator jest rozładowany:</b> Naładuj akumulator (🗨️ 18) lub włóż całkowicie naładowany akumulator zapasowy (🗨️ 14).</li> <li>• <b>Aparat jest podłączony do sieci bezprzewodowej:</b> Zakończ połączenie.</li> </ul>
Aparat nie działa zgodnie z oczekiwaniami.	Wyjmij akumulator i włóż go ponownie (🗨️ 14, 16). Jeśli problem się utrzymuje, skontaktuj się ze sprzedawcą firmy FUJIFILM.
Brak dźwięku.	Wybierz <b>WŁ.</b> dla 🗨️ <b>DŹWIĘK I LAMPA</b> (🗨️ 95).
Oznaczenie godziny i daty.	<ul style="list-style-type: none"> <li>• <b>Oznaczenia godziny i daty nie są prawidłowe:</b> Ustaw zegar aparatu (🗨️ 22, 95).</li> <li>• <b>Oznaczenia godziny i daty są widoczne się na zdjęciach:</b> Oznaczenia godziny i daty nie można usunąć. Aby oznaczenia nie pojawiały się na nowych zdjęciach, wybierz <b>WYŁ.</b> dla 🗨️ <b>KONF. ZAP. DANYCH &gt; DATOWNIK</b> (🗨️ 100).</li> </ul>

## Komunikaty i ekrany ostrzegawcze

Na ekranie są wyświetlane następujące ostrzeżenia.

Ostrzeżenie	Opis
 (czerwony)	Niski poziom naładowania akumulatora. Naładuj akumulator (🔋 18) lub wóź całkowicie naładowany akumulator zapasowy (🔋 14).
 (miga na czerwono)	Akumulator jest rozładowany. Naładuj akumulator (🔋 18) lub wóź całkowicie naładowany akumulator zapasowy (🔋 14).
<b>!AF</b> (wyświetlany na czerwono z czerwoną ramką ostrości)	Aparat nie może ustawić ostrości. <ul style="list-style-type: none"><li>• Użyj blokady ostrości, aby ustawić ostrość na innym obiekcie znajdującym się w tej samej odległości, a następnie ponownie skomponuj kadr (📷 56).</li></ul>
Przysłona lub czas otwarcia migawki wyświetlone na czerwono	Fotografowany obiekt jest zbyt jasny lub zbyt ciemny. Zdjęcie będzie prześwietlone lub niedoświetlone. Użyj lampy błyskowej w celu uzyskania dodatkowego oświetlenia podczas robienia zdjęć słabo oświetlonych obiektów (📷 71).
<b>BŁĄD OSTROŚCI</b>	Usterka aparatu. Wyłącz aparat, a następnie ponownie go włącz. Jeśli komunikat wyświetla się ponownie, skontaktuj się ze sprzedawcą FUJIFILM.
<b>WYŁĄCZ APARAT I WŁĄCZ GO PONOWNIE</b>	
<b>BŁĄD STEROWANIA OBIEKTYWEM</b>	
<b>BŁĄD OBIEKTYWU</b>	Wyłącz aparat, odłącz obiektyw, oczyść powierzchnie połączeń, a następnie podłącz z powrotem obiektyw i włącz aparat. Jeśli problem się utrzymuje, skontaktuj się ze sprzedawcą FUJIFILM.
<b>ZAJĘTY</b>	Karta pamięci jest nieprawidłowo sformatowana. Sformatuj kartę pamięci w aparacie (📷 102).
<b>KARTA NIEZAINICJALIZOWANA</b>	<ul style="list-style-type: none"><li>• <b>Karta pamięci nie jest sformatowana lub została sformatowana w komputerze albo przy użyciu innego urządzenia:</b> Sformatuj kartę pamięci przy pomocy opcji  <b>FORMATOWANIE</b> w menu ustawień aparatu (📷 102).</li><li>• <b>Styki karty pamięci wymagają oczyszczenia:</b> Oczyść styki miękką i suchą ściereczką. Jeśli komunikat wyświetla się ponownie, sformatuj kartę pamięci (📷 102). Jeśli komunikat wyświetla się nadal, wymień kartę.</li><li>• <b>Usterka aparatu:</b> Skontaktuj się ze sprzedawcą FUJIFILM.</li></ul>
<b>KARTA ZABEZPIECZONA</b>	Karta pamięci jest zablokowana. Odblokuj kartę (📷 15).











Ostrzeżenie	Opis
<b>BŁĄD KARTY</b>	<ul style="list-style-type: none"> <li>• <b>Karta pamięci nie jest sformatowana do używania w aparacie:</b> Sformatuj kartę (📷 102).</li> <li>• <b>Styki karty pamięci wymagają czyszczenia lub karta pamięci jest uszkodzona:</b> Oczyszcz styki miękką i suchą ściereczką. Jeśli komunikat wyświetla się ponownie, sformatuj kartę pamięci (📷 102). Jeśli komunikat wyświetla się nadal, wymień kartę.</li> <li>• <b>Niezgodna karta pamięci:</b> Użyj zgodnej karty (📷 17).</li> <li>• <b>Usterka aparatu:</b> Skontaktuj się ze sprzedawcą FUJIFILM.</li> </ul>
<b>SD PAMIĘĆ ZAPEŁNIONA</b>	Karta pamięci jest zapelniona i nie można już zapisywać zdjęć. Usuń zdjęcia (📷 32) lub włóż kartę pamięci o większej ilości wolnego miejsca (📷 14).
<b>NIE MA KARTY</b>	Migawka może być wyzwalana, tylko gdy w aparacie znajduje się karta. Włóż kartę pamięci.
<b>BŁĄD ZAPISU</b>	<ul style="list-style-type: none"> <li>• <b>Błąd karty pamięci lub połączenia:</b> Wyjmij i włóż kartę pamięci lub wyłącz i włącz aparat. Jeśli komunikat wyświetla się ponownie, skontaktuj się ze sprzedawcą FUJIFILM.</li> <li>• <b>Za mało wolnej pamięci na zapisanie dodatkowych zdjęć:</b> Usuń zdjęcia (📷 32) lub włóż kartę pamięci o większej ilości wolnego miejsca (📷 14).</li> <li>• <b>Karta pamięci nie jest sformatowana:</b> Sformatuj kartę pamięci (📷 102).</li> </ul>
<b>BŁĄD ODCZYTU</b>	<ul style="list-style-type: none"> <li>• <b>Plik jest uszkodzony lub nie został utworzony przy użyciu tego aparatu:</b> Nie można wyświetlić pliku.</li> <li>• <b>Styki karty pamięci wymagają oczyszczenia:</b> Oczyszcz styki miękką i suchą ściereczką. Jeśli komunikat wyświetla się ponownie, sformatuj kartę pamięci (📷 102). Jeśli komunikat wyświetla się nadal, wymień kartę.</li> <li>• <b>Usterka aparatu:</b> Skontaktuj się ze sprzedawcą FUJIFILM.</li> </ul>
<b>ZABRAKŁO NUMERÓW DLA ZDJĘĆ</b>	Numery klatek w aparacie zostały wyczerpane (numer bieżącej klatki to 999-9999). Sformatuj kartę pamięci i wybierz <b>OD NR1</b> dla <b>☑ KONF. ZAP. DANYCH &gt; NUMERACJA ZDJĘĆ</b> . Zrób zdjęcie, aby zresetować numerację zdjęć do 100-0001, a następnie wybierz <b>CIĄGŁA</b> dla <b>NUMERACJA ZDJĘĆ</b> (📷 99).

Ostrzeżenie	Opis
<b>ZDJĘCIE CHRONIONE</b>	Podjęto próbę usunięcia lub obrócenia chronionego zdjęcia. Usunij ochronę i ponów próbę (🔒 91).
<b>NIE MOŻNA KADROWAĆ</b>	Zdjęcie jest uszkodzone lub nie zostało utworzone tym aparatem.
<b>📷 NIE MOŻNA WYKONAĆ</b>	Funkcji usuwania efektu czerwonych oczu nie można stosować do zdjęć utworzonych przy użyciu innych urządzeń.
<b>📷 NIE MOŻNA WYKONAĆ</b>	Usuwanie czerwonych oczu nie można stosować do filmów.
<b>NIE MOŻNA OBRÓCIĆ</b>	Wybranego zdjęcia nie można obrócić.
<b>📷 NIE MOŻNA OBRÓCIĆ</b>	Filmów nie można obracać.
<b>BŁĄD PLIKU DPOF</b>	Zamówienie drukowania DPOF na bieżącej karcie pamięci zawiera ponad 999 zdjęć. Skopiuj zdjęcia do komputera i utwórz nowe zamówienie drukowania.
<b>NIE MOŻNA USTAWIĆ DPOF</b>	Zdjęcia nie można wydrukować przy użyciu funkcji DPOF.
<b>📷 NIE MOŻNA USTAWIĆ DPOF</b>	Filmów nie można drukować przy użyciu funkcji DPOF.
<b>!⚠️</b>	Wyłącz aparat i poczekaj, aż ostygnie. Gdy jest wyświetlane to ostrzeżenie, na zdjęciach mogą występować większe zaskórzenia.



## Pojemność kart pamięci

W poniższej tabeli przedstawiono możliwy czas nagrywania lub liczbę możliwych do zarejestrowania zdjęć przy różnych ustawieniach rozdzielczości obrazu. Wszystkie dane są przybliżone. Rozmiar pliku różni się w zależności od fotografowanej sceny, co powoduje duże zróżnicowanie liczby możliwych do zapisania plików. Liczba dostępnych zdjęć lub dostępna długość filmu może nie zmniejszać się w stałym tempie.

Pojemność		8 GB		16 GB	
		 FINE	 NORMAL	 FINE	 NORMAL
Zdjęcia	 3:2	800	1270	1650	2630
	RAW	150		320	
Filmy <sup>1</sup>	 1080/30P <sup>2</sup>	26 min		54 min	
	 1080/25P <sup>2</sup>				
	 1080/24P <sup>2</sup>				
	 720/60P <sup>3</sup>	51 min		105 min	
 720/50P <sup>3</sup>					
 720/24P <sup>3</sup>					

1 Korzystaj z karty **CLASS 10** lub lepszej.

2 Długość pojedynczego filmu nie może przekraczać 14 minut.

3 Długość pojedynczego filmu nie może przekraczać 27 minut.

## Odnośniki

Aby uzyskać więcej informacji o aparacie cyfrowym FUJIFILM, odwiedź strony internetowe wymienione poniżej.

### **FUJIFILM X-A10 Informacje o produkcji**

Informacje dotyczące akcesoriów opcjonalnych i wsparcia znajdują się na poniższej witrynie internetowej.



### **Aktualizacje oprogramowania sprzętowego**

Niektóre funkcje produktu mogą różnić się od opisanych w dostarczonej instrukcji z powodu aktualizacji oprogramowania sprzętowego. Szczegółowe informacje na temat poszczególnych modeli można znaleźć w naszej witrynie internetowej: [http://www.fujifilm.com/support/digital\\_cameras/software/fw\\_table.html](http://www.fujifilm.com/support/digital_cameras/software/fw_table.html)



#### **Sprawdzanie wersji oprogramowania sprzętowego**

ⓘ Aparat wyświetli wersję oprogramowania sprzętowego tylko wtedy, gdy do aparatu włożona jest karta pamięci.

- 1 Wyłącz aparat i sprawdź, czy karta pamięci jest włożona.
- 2 Włącz aparat, przytrzymując przycisk **DISP/BACK**. Zostanie wyświetlona bieżąca wersja oprogramowania sprzętowego. Sprawdź wersję oprogramowania sprzętowego.
- 3 Wyłącz aparat.

🔍 Jeśli do aparatu podłączony jest obiektyw, można również sprawdzić wersję oprogramowania sprzętowego obiektywu.



## Dane techniczne



<b>System</b>	
<b>Model</b>	FUJIFILM X-A10
<b>Liczba efektywnych pikseli</b>	16,28 miliona
<b>Przetwornik obrazu</b>	Przetwornik obrazu CMOS (komplementarny półprzewodnik metal-tlenek) o rozmiarach 23,6 mm × 15,6 mm (format APS-C) z kwadratowymi pikselami i filtrem barw podstawowych
<b>Nośniki danych</b>	Karty pamięci SD/SDHC/SDXC zalecane przez FUJIFILM
<b>System plików</b>	Zgodny z DCF (ang. <b>D</b> esign <b>R</b> ule for <b>C</b> amera <b>F</b> ile <b>S</b> ystem), Exif 2.3 i DPOF (ang. <b>D</b> igital <b>P</b> rint <b>O</b> rders <b>F</b> ormat)
<b>Format plików</b>	<ul style="list-style-type: none"><li>• <b>Zdjęcia:</b> Exif 2.3 JPEG (skompresowany); RAW (oryginalny format RAW, wymagane specjalne oprogramowanie); dostępny format RAW+JPG</li><li>• <b>Filmy:</b> Standard H.264 z dźwiękiem stereofonicznym (MOV)</li></ul>
<b>Rozmiar zdjęcia</b>	<ul style="list-style-type: none"><li>• <b>L 3:2:</b> 4896 × 3264</li><li>• <b>M 3:2:</b> 3456 × 2304</li><li>• <b>S 3:2:</b> 2496 × 1664</li><li>• <b>L panorama:</b> 2160 × 9600 (pionowa) / 9600 × 1440 (pozioma)</li><li>• <b>M panorama:</b> 2160 × 6400 (pionowa) / 6400 × 1440 (pozioma)</li><li>• <b>L 1:1:</b> 3264 × 3264</li><li>• <b>M 1:1:</b> 2304 × 2304</li><li>• <b>S 1:1:</b> 1664 × 1664</li></ul>
<b>Mocowanie obiektywu</b>	Mocowanie FUJIFILM X
<b>Czułość</b>	Standardowa czułość odpowiadająca czułości ISO 200 – 6400 w krokach co 1/3 EV; AUTO; rozszerzona czułość odpowiadająca czułości ISO 100, 12800 lub 25600
<b>Pomiar ekspozycji</b>	Pomiar przez obiektyw (ang. <b>t</b> hrough- <b>t</b> he- <b>l</b> ens - <b>T</b> TL) z użyciem 256 segmentów; WIELOPUNKTOWY, PUNKTOWY, ŚREDNIOWAŻONY
<b>Regulacja ekspozycji</b>	Automatyka programowa (ze zmianą programu), automatyka programowa z preselekcją czasu otwarcia migawki, automatyka programowa z preselekcją przysłony, ręczna regulacja ekspozycji
<b>Kompensacja ekspozycji</b>	-3 EV – +3 EV w krokach co 1/3 EV

## System

## Czas otwarcia migawki

- MECHANICZNA MIGAWKA
    - **Tryb P:** 4 s do  $\frac{1}{4000}$  s
    - **Bardzo długi czas ekspozycji:** Maks. 60 min.
  - ELEKTRONICZNA MIGAWKA
    - **Tryby P, S, A i M:** 1 s do  $\frac{1}{32000}$  s
    - **Bardzo długi czas ekspozycji:** 1 s ustawione na stałe
  - MECHANICZNA + ELEKTRON.
    - **Tryb P:** 4 s do  $\frac{1}{32000}$  s
    - **Bardzo długi czas ekspozycji:** Maks. 60 min.
- **Czas:** 30 s do  $\frac{1}{4000}$  s  
- **Wszystkie pozostałe tryby:** 30 s do  $\frac{1}{4000}$  s
- **Czas:** 1 s do  $\frac{1}{32000}$  s  
- **Wszystkie pozostałe tryby:** 30 s do  $\frac{1}{32000}$  s
- **Czas:** 30 s do  $\frac{1}{32000}$  s  
- **Wszystkie pozostałe tryby:** 30 s do  $\frac{1}{32000}$  s

## Zdjęcia seryjne

Tryb	Liczba klatek rejestrowanych na sekundę (kl./s)	Liczba klatek na serię
	6,0	Do około 20
	3,0	Do zapelnienia karty pamieci

🔑 Korzystaj z karty CLASS<sup>®</sup> lub lepszej.

🔑 Liczba klatek na sekundę różni się w zależności od warunków robienia zdjęć oraz liczby zapisanych zdjęć.

## Ostrość

- **Tryb:** Pojedynczy lub ciągle autofocus; ręczne ustawianie ostrości przy użyciu pierścienia regulacji ostrości; AF+MF
- **Wybór pola ostrości:** manualne ustawianie ostrości, wiele pól, pole z wyborem rozmiaru pola ostrości ( $7 \times 7 = 49$  dostępnych pól), zdjęcia seryjne, śledzenie obiektów
- **Układ automatycznej regulacji ostrości (autofokus):** Układ typu TTL (przez obiektyw) z detekcją kontrastu i diodą wspomagającą autofocus

## Balans bieli

Niestandardowy, wybór temperatury kolorów, automatyczny, bezpośrednie światło słoneczne, cień, dzienne światło fluorescencyjne (światłówka), ciepłe białe światło fluorescencyjne, zimne białe światło fluorescencyjne, światło żarowe, oświetlenie pod wodą

## Samowyzwalacz

Wyłączony, 2 s, 10 s, Uśmiech, Znajomy, Grupa

## System

## Lampa błyskowa

- **Typ:** Ręcznie rozkładana lampa błyskowa
- **Liczba przewodnia:** Około 7 (ISO 200, m)

## Tryb

Automatyka, błysk wypełniający, wyłączona, synchronizacja z długimi czasami ekspozycji, synchronizacja na tylną kurtynkę migawki, sterownik błysku (usuwanie efektu czerwonych oczu wyłączone); automatyka z usuwaniem efektu czerwonych oczu, błysk wypełniający z usuwaniem efektu czerwonych oczu, wyłączona, synchronizacja z długimi czasami ekspozycji z usuwaniem efektu czerwonych oczu, synchronizacja na tylną kurtynkę migawki z usuwaniem efektu czerwonych oczu, sterownik błysku (usuwanie efektu czerwonych oczu włączone)

## Gorąca stopka

–

## Monitor LCD

Kolorowy monitor LCD o rozmiarze 3,0 cali i 1040 tys. punktów; pokrycie kadru około 100%

## Filmy

- **FHD 1080/30P:** Rozmiar klatki 1920 × 1080 (1080p); 30 KL/S; dźwięk stereo
- **FHD 1080/25P:** Rozmiar klatki 1920 × 1080 (1080p); 25 KL/S; dźwięk stereo
- **FHD 1080/24P:** Rozmiar klatki 1920 × 1080 (1080p); 24 KL/S; dźwięk stereo
- **HD 720/60P:** Rozmiar klatki 1280 × 720 (720p); 60 KL/S; dźwięk stereo
- **HD 720/50P:** Rozmiar klatki 1280 × 720 (720p); 50 KL/S; dźwięk stereo
- **HD 720/24P:** Rozmiar klatki 1280 × 720 (720p); 24 KL/S; dźwięk stereo

## Złącza wejścia i wyjścia

## Wyjście HDMI

Złącze micro HDMI (typu D)

## Cyfrowe wejście i wyjście

USB 2.0 High Speed (wysokiej prędkości), Złącze micro USB (Micro-B)

**Zasilanie/inne****Zasilanie** Akumulator NP-W126S

**Trwałość akumulatora** (szacunkowa liczba zdjęć, jaką można zrobić przy użyciu całkowicie naładowanego akumulatora i obiektywu XF 35 mm f/1,4 R)

Typ akumulatora	Przybliżona liczba zdjęć
NP-W126S (typ dołączony do aparatu)	410

Standard organizacji CIPA, pomiar przy użyciu karty pamięci SD i akumulatora dołączonego do aparatu.

**Uwaga:** liczba zdjęć możliwych do zrobienia przy użyciu akumulatora różni się w zależności od poziomu jego naładowania i zmniejsza się w niskiej temperaturze.

**Czas ładowania** Około 210 minut (+20 °C)**Wymiary aparatu** (szer. × wys. × gł.) 116,9 mm × 67,4 mm × 40,4 mm (32,1 mm bez wystających części; zmierzone w najcieńszej części)**Ciężar aparatu** Około 282 g, bez akumulatora, akcesoriów i karty pamięci**Ciężar aparatu podczas fotografowania** Około 331 g, z akumulatorem i kartą pamięci**Warunki pracy** • **Temperatura:** 0 °C do +40 °C • **Wilgotność:** 10% – 80% (bez skraplania)**Przełącznik bezprzewodowy****Standardy** IEEE 802.11b/g/n (standardowy protokół sieci bezprzewodowej)**Częstotliwość robocza** • **USA, Kanada, Tajwan:** 2412 MHz – 2462 MHz (11 kanałów)  
• **Inne kraje:** 2412 MHz – 2472 MHz (13 kanałów)**Protokoły dostępu** Infrastruktura

**Akumulator NP-W126S**

<b>Napięcie znamionowe</b>	7,2V; prąd stały
<b>Pojemność nominalna</b>	1260 mAh
<b>Temperatura robocza</b>	0°C do +40°C
<b>Wymiary</b> (szer. × wys. × gł.)	36,4 mm × 47,1 mm × 15,7 mm
<b>Ciężar</b>	Okolo 47 g

**Ładowarka AC-5VF**

<b>Charakterystyka zasilania wejściowego</b>	Prąd zmienny 100V–240V, 50/60 Hz
<b>Pojemność wejściowa</b>	11,6VA (100V), 15,5VA (240V)
<b>Charakterystyka zasilania wyjściowego</b>	Prąd stały 5,0V, 1000 mA
<b>Temperatura pracy</b>	0°C do +40°C
<b>Ciężar</b>	Okolo 32 g (tylko zasilacz sieciowy)

Waga i wymiary różnią się w zależności od kraju lub regionu zakupu. Oznaczenia, menu i inne ekrany mogą się różnić od widocznych na używanym aparacie.

### ■ Uwagi

- Dane techniczne podlegają zmianie bez uprzedzenia; aby uzyskać najnowsze informacje, wejdź na stronę [http://www.fujifilm.com/products/digital\\_cameras/index.html](http://www.fujifilm.com/products/digital_cameras/index.html). FUJIFILM nie odpowiada za szkody spowodowane błędami w niniejszym podręczniku.
- Mimo tego, że monitor LCD wyprodukowano z zastosowaniem bardzo precyzyjnej technologii, mogą się na nim pojawiać małe jasne punkty i nietypowe kolory, szczególnie wokół tekstu. Jest to normalne zjawisko charakterystyczne dla wyświetlaczy LCD tego typu i nie oznacza usterki. Nie ma to wpływu na zdjęcia rejestrowane aparatem.
- Aparaty cyfrowe mogą nie pracować prawidłowo, gdy są narażone na wpływ silnych zakłóceń radiowych (np. pól elektrycznych, ładunków elektrostatycznych lub zakłóceń spowodowanych liniami elektroenergetycznymi).
- Z uwagi na typ zastosowanego obiektywu mogą występować pewne zniekształcenia w pobliżu krawędzi obrazu. To normalne zjawisko.



## Ograniczenia ustawień aparatu

Opcje dostępne w poszczególnych trybach fotografowania zostały przedstawione poniżej.

		SB <sup>+</sup>	Adv.	P	S	A	M	☺	▲	⚡	☾	SP										📷	📶				
		📷	📷	📷	📷	📷	📷	📷	📷	📷	📷	📷	📷	📷	📷	📷	📷	📷	📷	📷	📷	📷	📷	📷			
NAŚWIETLANIE		✓	✓	✓	✓	✓	✓	✓	✓	✓	✓	✓	✓	✓	✓	✓	✓	✓	✓	✓	✓	✓	✓	✓	✓		
FOTOGRAF. CIĄGŁE		✓			✓	✓	✓	✓	✓	✓	✓	✓	✓	✓	✓	✓	✓	✓	✓	✓	✓	✓	✓	✓	✓		
BRACKETING					✓	✓	✓	✓																			
USTAWIENIA AF/MF	OBSZAR OSTROŚCI	✓		✓	✓	✓	✓	✓																	✓		
	TRYB OSTROŚCI	MF			✓	✓	✓	✓	✓		✓	✓	✓		✓	✓	✓	✓	✓	✓	✓	✓	✓	✓	✓		
		+			✓	✓	✓	✓	✓																		
		+		✓ <sup>3</sup>	✓	✓	✓	✓	✓	✓	✓	✓	✓	✓	✓	✓	✓	✓	✓	✓	✓	✓	✓	✓	✓	✓	
		+	✓ <sup>3</sup>		✓	✓	✓	✓	✓	✓	✓	✓	✓	✓	✓	✓	✓	✓	✓	✓	✓	✓	✓	✓	✓	✓	
	AF+MF			✓	✓	✓	✓	✓		✓	✓	✓		✓	✓	✓	✓	✓	✓	✓	✓	✓	✓	✓	✓		
	UST. WYKRYW. TWARZY/OCZU	WYKRYWANIE TWARZY	✓	✓		✓	✓	✓	✓	✓			✓	✓	✓		✓	✓	✓	✓					✓		
		WYKRYWANIE OKA AF	✓	✓		✓	✓	✓	✓	✓			✓	✓	✓		✓	✓	✓	✓							
	OŚWIETLACZ AF		✓	✓		✓	✓	✓	✓	✓			✓	✓	✓			✓	✓					✓	✓	✓	
	CZUŁOŚĆ ISO	AUTO1-3			✓	✓	✓	✓	✓																	✓	
H (25600)					✓	✓	✓	✓																	✓		
H (12800)					✓	✓	✓	✓																	✓		
6400-1000				✓	✓	✓	✓	✓																	✓		
800			✓	✓	✓	✓	✓	✓																	✓		
640-400			✓	✓	✓	✓	✓	✓																	✓		
320-200			✓	✓	✓	✓	✓	✓																	✓		
L (100)					✓	✓	✓	✓	✓																✓		

		SB <sup>+</sup>	ADV	Adv.		P	S	A	M	Ⓢ	⚙	⚡	🌙	SP														📶					
				📄	📁									📷	📷	📷	📷	📷	📷	📷	📷	📷	📷	📷	📷	📷	📷		📷	📷	📷	📷	📷
ROZMIAR ZDJĘCIA	L	✓	✓		✓	✓	✓	✓	✓	✓	✓	✓	✓	✓	✓	✓	✓	✓	✓	✓	✓	✓	✓	✓	✓	✓	✓	✓					
	M	✓	✓		✓	✓	✓	✓	✓	✓	✓	✓	✓	✓	✓	✓	✓	✓	✓	✓	✓	✓	✓	✓	✓	✓	✓	✓	✓				
	S	✓	✓		✓	✓	✓	✓	✓	✓	✓	✓	✓	✓	✓	✓	✓	✓	✓	✓	✓	✓	✓	✓	✓	✓	✓	✓	✓				
JAKOŚĆ ZDJĘCIA	FINE/NORMAL	✓	✓	✓	✓	✓	✓	✓	✓	✓	✓	✓	✓	✓	✓	✓	✓	✓	✓	✓	✓	✓	✓	✓	✓	✓	✓	✓	✓				
	RAW					✓	✓	✓	✓																				✓				
ZAKRES DYNAMICZNY	AUTO	✓ <sup>3</sup>	✓	✓		✓	✓	✓	✓	✓ <sup>3</sup>	✓ <sup>3</sup>	✓ <sup>3</sup>	✓ <sup>3</sup>	✓ <sup>3</sup>	✓ <sup>3</sup>	✓ <sup>3</sup>	✓ <sup>3</sup>	✓ <sup>3</sup>	✓ <sup>3</sup>	✓ <sup>3</sup>	✓ <sup>3</sup>	✓ <sup>3</sup>	✓ <sup>3</sup>	✓ <sup>3</sup>	✓ <sup>3</sup>	✓ <sup>3</sup>	✓ <sup>3</sup>	✓ <sup>3</sup>	✓	✓			
	R100		✓	✓	✓ <sup>3</sup>	✓	✓	✓	✓																					✓	✓		
	R200		✓ <sup>4</sup>	✓	✓	✓	✓	✓	✓																						✓	✓	
	R400		✓ <sup>4</sup>	✓	✓	✓	✓	✓	✓																						✓	✓	
SYMULACJA FILMU	STD	✓	✓ <sup>3</sup>	✓	✓	✓	✓	✓	✓	✓ <sup>3</sup>	✓ <sup>3</sup>	✓ <sup>3</sup>	✓ <sup>3</sup>	✓ <sup>3</sup>	✓ <sup>3</sup>	✓ <sup>3</sup>	✓ <sup>3</sup>	✓ <sup>3</sup>	✓ <sup>3</sup>	✓ <sup>3</sup>	✓ <sup>3</sup>	✓ <sup>3</sup>	✓ <sup>3</sup>	✓ <sup>3</sup>	✓ <sup>3</sup>	✓ <sup>3</sup>	✓ <sup>3</sup>	✓ <sup>3</sup>	✓	✓			
	V/S/C			✓	✓	✓	✓	✓	✓																					✓	✓		
	B	✓			✓	✓	✓	✓	✓																					✓	✓		
	SP	✓			✓	✓	✓	✓	✓																					✓	✓		
SAMOWYZWALCZ	2 SEK/10 SEK	✓	✓		✓	✓	✓	✓	✓	✓	✓	✓	✓	✓	✓	✓	✓	✓	✓	✓	✓	✓	✓	✓	✓	✓	✓	✓	✓	✓	✓		
	UŚMIECH	✓	✓			✓	✓	✓	✓	✓				✓	✓	✓		✓	✓	✓	✓	✓	✓	✓	✓	✓	✓	✓	✓	✓	✓	✓	
	ZNAJ.	✓	✓			✓	✓	✓	✓	✓				✓	✓	✓		✓	✓	✓	✓	✓	✓	✓	✓	✓	✓	✓	✓	✓	✓	✓	
	GRUPA	✓	✓			✓	✓	✓	✓	✓				✓	✓	✓		✓	✓	✓	✓	✓	✓	✓	✓	✓	✓	✓	✓	✓	✓	✓	
BALANS BIELI		✓	✓	✓	✓	✓	✓	✓	✓	✓	✓	✓	✓	✓	✓	✓	✓	✓	✓	✓	✓	✓	✓	✓	✓	✓	✓	✓	✓	✓	✓	✓	
KOLOR				✓	✓	✓	✓	✓	✓																						✓	✓	
WYOSTRZENIE				✓	✓	✓	✓	✓	✓																						✓	✓	
PODŚWIETL TON				✓	✓	✓	✓	✓	✓																						✓	✓	
PRZECIEMNIJ TON				✓	✓	✓	✓	✓	✓																						✓	✓	
REDUKCJA ZAKŁÓCEŃ				✓	✓	✓	✓	✓	✓																						✓	✓	
UST. NIESTANDARD.				✓	✓	✓	✓	✓	✓																								

		USB+	Adv.				P	S	A	M					SP													
MF ASSIST	STANDARDOWE			✓	✓ <sup>3</sup>	✓	✓	✓	✓		✓	✓	✓		✓	✓	✓	✓	✓	✓	✓	✓						
	ZAZNACZ GŁĘBIĘ OSTROŚCI					✓	✓	✓	✓		✓	✓	✓		✓	✓	✓	✓	✓	✓	✓	✓						
FOTOMETRIA		✓ <sup>3</sup>	✓ <sup>3</sup>	✓	✓	✓	✓	✓	✓	✓ <sup>3</sup>	✓ <sup>3</sup>	✓ <sup>3</sup>	✓ <sup>3</sup>	✓ <sup>3</sup>	✓ <sup>3</sup>	✓ <sup>3</sup>	✓ <sup>3</sup>	✓ <sup>3</sup>	✓ <sup>3</sup>	✓ <sup>3</sup>	✓ <sup>3</sup>	✓ <sup>3</sup>	✓ <sup>3</sup>	✓	✓			
					✓	✓	✓	✓	✓																✓			
					✓	✓	✓	✓	✓																	✓		
LAMPKA BLYSKOWA USTAWIENIA	TRYB LAMPY BLYSKOWEJ	WYŁ.	AUTOMATYCZNY	✓	✓		✓			✓		✓																
				✓	✓		✓	✓	✓	✓	✓		✓			✓	✓	✓						✓			✓	
					✓		✓	✓	✓	✓	✓				✓	✓												✓
					✓		✓	✓	✓	✓	✓				✓	✓												✓
				✓	✓		✓	✓	✓	✓	✓	✓		✓	✓	✓	✓	✓	✓	✓	✓	✓	✓	✓	✓	✓	✓	✓
				✓	✓	✓	✓	✓	✓	✓	✓	✓	✓ <sup>3</sup>	✓	✓	✓	✓	✓	✓	✓	✓	✓	✓	✓	✓	✓	✓	✓
				✓	✓	✓	✓	✓	✓	✓	✓	✓	✓	✓	✓	✓	✓	✓	✓	✓	✓	✓	✓	✓	✓	✓	✓	✓
	WYŁ.	AUTO	✓								✓		✓														✓	
			✓								✓		✓														✓	
											✓		✓														✓	
											✓		✓														✓	
			✓								✓		✓														✓	
			✓	✓	✓	✓	✓	✓	✓	✓	✓	✓ <sup>3</sup>	✓	✓	✓	✓	✓	✓	✓	✓	✓	✓	✓	✓	✓	✓	✓	
			✓	✓	✓	✓	✓	✓	✓	✓	✓	✓	✓	✓	✓	✓	✓	✓	✓	✓	✓	✓	✓	✓	✓	✓	✓	
USUWANIE CZRW OCUZU	WYŁ.	✓	✓ <sup>1</sup>	✓	✓ <sup>1</sup>	✓	✓	✓	✓	✓	✓ <sup>1</sup>	✓ <sup>1</sup>	✓	✓	✓	✓	✓	✓	✓	✓	✓	✓	✓	✓	✓	✓		
	WŁ.	✓				✓	✓	✓	✓	✓				✓	✓	✓	✓	✓	✓	✓	✓	✓	✓	✓	✓			
TRYB STAB. OBRAZU <sup>5</sup>		✓ <sup>3</sup>								✓	✓	✓	✓	✓	✓	✓	✓	✓	✓	✓	✓	✓	✓	✓	✓	✓		
			✓		✓	✓	✓	✓	✓	✓	✓	✓	✓	✓	✓	✓	✓	✓	✓	✓	✓	✓	✓	✓	✓	✓		
										✓	✓	✓	✓	✓	✓	✓	✓	✓	✓	✓	✓	✓	✓	✓	✓	✓		
			✓	✓	✓	✓	✓	✓	✓	✓	✓	✓	✓	✓	✓	✓	✓	✓	✓	✓	✓	✓	✓	✓	✓	✓		
	WYŁ.	✓	✓		✓	✓	✓	✓	✓	✓	✓	✓	✓	✓	✓	✓	✓	✓	✓	✓	✓	✓	✓	✓	✓	✓		

		SB <sup>+</sup>	Adv.		P	S	A	M					SP													
			Adv																		TEXT					
KONFIG. EKRAŃU	PODG. NAŚW. W MAN.		✓	✓	✓			✓																	✓	
	PODGLĄD EFEKTU ZDJĘCIA	✓	✓	✓	✓	✓	✓	✓	✓	✓	✓	✓	✓	✓	✓	✓	✓	✓	✓	✓	✓	✓	✓	✓	✓	
	PODGLĄD OSTROŚCI		✓		✓	✓	✓	✓	✓																	

1 Ustawione na stałe na **OFF**.

2 Ustawione na stałe na **ON**.

3 Zmienia się automatycznie w zależności od trybu.

4 Niedostępne w trybach: **WYSOKA TONACJA**, **NISKA TONACJA** i **DYNAMICZNY TON**.

5 Tylko zgodne obiektywy.

6 Bezprzewodowe zdalne fotografowanie.

## ***Notatki***

---

---

---

---

---

---

---

---

---

---

---

---

---

---

---

---

---

---

---

---

---

---

---

---

## **Notatki**

---

---

---

---

---

---

---

---

---

---

---

---

---

---

---

---

---

---

---

---

---

---

---

## **Notatki**

---

---

---

---

---

---

---

---

---

---

---

---

---

---

---

---

---

---

---

---

---

---

---

---

---

---

---

# FUJIFILM

---

**FUJIFILM Corporation**

7-3, AKASAKA 9-CHOME, MINATO-KU, TOKYO 107-0052, JAPAN

[http://www.fujifilm.com/products/digital\\_cameras/index.html](http://www.fujifilm.com/products/digital_cameras/index.html)