

**FUJIFILM**

DIGITAL CAMERA

# **GFX 50S**

Manuel du propriétaire

## Introduction

Nous vous remercions d'avoir acheté ce produit. Veuillez à lire attentivement ce manuel et à bien le comprendre avant d'utiliser votre appareil photo. Gardez ce manuel à portée de tous ceux qui utilisent le produit.

### Pour obtenir les dernières informations

Pour obtenir les dernières informations sur ce produit, notamment les dernières versions des manuels et des exemples de photos en couleur, consultez :

*<http://fujifilm-dsc.com/manuals/>*



Vous pouvez accéder à ce site non seulement à partir de votre ordinateur mais aussi de votre smartphone ou tablette.

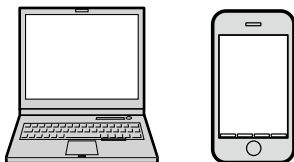



## Index des chapitres

---

<b>Liste des menus</b>	iv
<b>1 Avant de commencer</b>	1
<b>2 Premières étapes</b>	23
<b>3 Principes de base de photographie et de lecture</b>	39
<b>4 Enregistrement et lecture des vidéos</b>	45
<b>5 Prise de vue</b>	51
<b>6 Les menus prise de vue</b>	85
<b>7 La lecture et le menu lecture</b>	119
<b>8 Les menus de configuration</b>	145
<b>9 Raccourcis</b>	175
<b>10 Périphériques et accessoires en option</b>	187
<b>11 Raccordements</b>	207
<b>12 Remarques techniques</b>	217







## Liste des menus



Les options des menus de l'appareil photo sont indiquées ci-dessous.

### Menus prise de vue



Modifiez les réglages lorsque vous prenez des photos ou réalisez des vidéos.

 Reportez-vous à la page 85 pour en savoir plus.



 CONFIGURATION QUALITÉ IMAGE		 CONFIGURATION AF/MF	
<b>TAILLE D'IMAGE</b>	: 86	<b>ZONE DE MISE AU POINT</b>	: 97
<b>QUALITE D'IMAGE</b>	: 87	<b>MODE AF</b>	: 97
<b>ENREGISTREMENT BRUT</b>	: 87	<b>STOCK. MODE AF PAR ORIENT.</b>	: 98
<b>SIMULATION DE FILM</b>	: 88	<b>AF RAPIDE</b>	: 98
<b>EFFET DU GRAIN</b>	: 89	<b>AFFICHAGE POINT AF</b>  	: 98
<b>COULEUR EFFET CHROME</b>	: 89	<b>NOMBRES DE POINTS FOCUS</b>	: 99
<b>PLAGE DYNAMIQUE</b>	: 89	<b>PRE-AF</b>	: 99
<b>BALANCE DES BLANCS</b>	: 90	<b>RÉG. DÉTECT. VISAGE/YEUX</b>	: 100
<b>TON LUMIERE</b>	: 93	<b>AF+MF</b>	: 101
<b>TON OMBRE</b>	: 93	<b>ASSIST. M.AP.</b>	: 101
<b>COULEUR</b>	: 93	<b>VERIFICATION AF.</b>	: 102
<b>DETAIL</b>	: 93	<b>VER. EA SPOT ET ZONE MaP</b>	: 102
<b>REDUCT. DU BRUIT</b>	: 94	<b>PARAM. AF INSTANT.</b>	: 102
<b>LONGUE EXPO RB</b>	: 94	<b>ÉCHELLE DE PROFOND. CHAMP</b>	: 103
<b>OPTIM. MOD. OBJ.</b>	: 94	<b>PRIOR. DÉCL./AF.</b>	: 103
<b>ESPACE COULEUR</b>	: 94	<b>MODE ECRAN TACTILE</b>	: 103
<b>CLONAGE PIXEL MORT</b>	: 95		
<b>SELECT REGL PERSO</b>	: 95		
<b>MODIF/ENR REG PERSO</b>	: 96		

 CONFIGURATION PRISE DE VUE 	
	RETARDATEUR : 104
	SAUVEG. RÉGL. RETARDATEUR : 105
	CLICH. RETARD. INTERV. : 105
1/2	RÉG. BRACKETING AE : 106
	BKT SIMULATION FILM : 106
	PHOTOMETRIE : 107
	TYPE DE DÉCLENCHEUR : 108
	STABILISATEUR : 109
	PARAM. AUTO ISO : 109
2/2	RÉGL BAGUE ADAPT : 110
	COM. SANS FIL : 112

 CONFIGURATION DU FLASH 	
	RÉGLAGE FONCTION FLASH : 113
	REDUC. YEUX ROUGE : 113
	MODE DE VERROUILLAGE TTL : 114
	RÉGLAGE DE L'ÉCLAIRAGE DEL : 114
	RÉGLAGE MASTER : 115
	RÉGLAGE CH : 115



  

 CONFIGURATION DU FILM 	
	MODE VIDEO : 116
	MODE VIDEO AF : 116
	AFFICHAGE INFO SORTIE HDMI : 117
	CONTRÔLE ENREG. HDMI : 117
	RÉGL. NIV. MIC. : 117



## Menu lecture

Modifiez les réglages de lecture.

 Reportez-vous à la page 126 pour en savoir plus.

 MENU LECTURE 	
	FENTE COMMUTÉE : 126
	CONVERSION RAW : 127
	EFFACE : 129
1/2	RECADRER : 131
	REDIMENSIONNER : 132
	PROTEGER : 133
	ROTATION IMAGE : 134
	REDUC. YEUX ROUGE : 135







  

 MENU LECTURE 	
	RÉGLAGE MÉMO VOCAL : 136
	COPIER : 137
	COM. SANS FIL : 138
2/2	CREA LIVRE ALBUM : 139
	IMPRESSION (DPOF) : 141
	IMPRESS. IMPRIM instax : 142
	FORMAT IMAGE : 143

## Menus de configuration

Modifiez les réglages de base de l'appareil photo.

 Reportez-vous à la page 145 pour en savoir plus.

 CONFIGURATION UTILISATEUR		 CONFIGURATION ÉCRAN	
FORMATAGE	146	LUMINOSITÉ EVF	153
DATE/HEURE	147	COULEUR EVF	153
DECALAGE HOR	147	LUMINOSITÉ LCD	153
言語/LANG.	148	COULEUR LCD	153
RÉGLAGE MON MENU	148	$\frac{1}{2}$ IMAGE	154
NETTOYAGE CAPTEUR	149	AUTOROTATION ÉCRANS	154
ÂGE BATTERIE	149	APERÇU EXP./BALANCE DES BLANCS	155
INITIALISER	150	MODE MANUEL	155
		APERÇU DE L'EFFET D'IMAGE	155
 CONFIGURATION DU SON		GUIDE CADRAGE	156
AF BIP VOLUME	151	REGL. ROTAT AUTO	157
RETARDATEUR BIP VOLUME	151	$\frac{2}{2}$ UNITÉ DE DISTANCE MAP	157
VOL. APPAREIL	151	AFF. REGL. PERSO	158
VOLUME DU CASQUE	152	RÉGLAGE SUB MONITEUR	159
VOL. DECL.	152		
SON DECLENCHEUR	152		
VOL. LECTURE	152		

<b>CONFIG. TOUCHE/MOLETTE</b>		<b>ENREGISTRER RÉGLAGE DE DONNÉES</b>	
RÉGLAGE LEVIER FOCUS	160	NUMERO IMAGE	169
MENU RPDE MODIF/ENREG	161	SAUVEG. PHOTO D'ORIG.	170
RÉGL. FONCT. (Fn)	162	MODIF. NOM FICH.	170
<b>1½</b> RÉGLAGE TOUCHE SÉLECTION	164	ENR. DES IMAGES	170
PARAM. MOLETTE COMMANDE	164	FENTE COMM. (SÉQUENTIEL)	170
OBTURATEUR AF	164	DESTINATION VIDEOS	171
OBTURATEUR AE	165	INFOS COPYRIGHT	171
PRISE DE VUE SANS OBJ.	165	<b>RÉGLAGE DE CONNEXION</b>	
BAGUE MISE AU POINT	165	PARAM. SANS FIL	172
MODE MEM. AE/AF	165	RÉGLAGE CONNEXION PC	173
<b>2½</b> BOUTON RÉG. COMP. EXPO.	166	CONF. GÉOMARQUAGE	173
CONFIG. ECRAN TACTILE	166	RÉGL CNX IMPRIM instax	173
VERROUILLAGE FONCTION	166	MODE DE PRISE DE VUE PC	174
<b>GESTION DE L'ÉNERGIE</b>			
EXT. AUTO	167		
MODE ATTENTE PRISE DE VUE	167		
ÉCONOMIE D'ÉNERGIE AUTO.	168		



## Table des matières

Introduction.....	ii
Pour obtenir les dernières informations .....	ii
Liste des menus.....	iv
Menus prise de vue.....	iv
Menu lecture.....	v
Menus de configuration.....	vi
Accessoires fournis.....	xvii
À propos de ce manuel.....	xviii
Symboles et conventions.....	xviii
Terminologie.....	xviii

### **1 Avant de commencer** **1**

Parties de l'appareil photo.....	2
Les touches de sélection.....	5
Le levier de mise au point.....	5
Les molettes de sélection de la vitesse d'obturation et de la sensibilité.....	5
Les molettes de commande.....	6
La touche du mode de déclenchement.....	7
Le témoin lumineux.....	8
L'écran LCD.....	9
Le viseur.....	10
Fixation du viseur.....	11
L'ocilleton.....	11
Réglage de la netteté du viseur.....	11
Affichages de l'appareil photo.....	12
Le viseur électronique.....	12
Rotation de l'affichage.....	13
L'écran LCD.....	14
Choix d'un mode d'affichage.....	16
Réglage de la luminosité de l'affichage.....	16
La touche DISP/BACK.....	17
Personnalisation des indicateurs standard.....	19
L'écran LCD supérieur.....	21
Utilisation des menus.....	22





<b>2</b>	<b>Premières étapes</b>	<b>23</b>
	Fixation de la courroie.....	24
	Fixation d'un objectif.....	26
	Chargement de la batterie.....	27
	Insertion de la batterie.....	30
	Insertion des cartes mémoire.....	32
	Utilisation de deux cartes.....	33
	Cartes mémoire compatibles.....	34
	Allumer et éteindre l'appareil photo.....	35
	Vérification du niveau de charge de la batterie.....	36
	Configuration de base.....	37
	Sélection d'une autre langue.....	38
	Modification de l'heure et de la date.....	38
<b>3</b>	<b>Principes de base de photographie et de lecture</b>	<b>39</b>
	Prise de vue (mode P).....	40
	▶ Visualisation des images.....	43
	🗑 Suppression des images.....	44
<b>4</b>	<b>Enregistrement et lecture des vidéos</b>	<b>45</b>
	🎥 Enregistrement de vidéos.....	46
	Modification des paramètres vidéo.....	48
	▶ Visionnage des vidéos.....	49
<b>5</b>	<b>Prise de vue</b>	<b>51</b>
	Modes P, S, A et M.....	52
	Mode P : Programme AE.....	52
	Mode S : AE avec priorité à la vitesse.....	54
	Mode A : AE avec priorité à l'ouverture.....	58
	Mode M : Exposition manuelle.....	60
	Autofocus.....	62
	Mode de mise au point.....	63
	Options autofocus (mode AF).....	65
	Sélection du collimateur de mise au point.....	67
	Commandes de mise au point tactiles.....	70
	Mise au point manuelle.....	71
	Vérification de la mise au point.....	73

<b>ISO</b> Sensibilité.....	74
Sensibilité auto (A) .....	75
<b>📷</b> Mesure.....	76
<b>📷</b> Correction d'exposition.....	77
<b>Verrouillage de la mise au point/de l'exposition</b> .....	78
Les touches AF-L et AE-L.....	79
<b>BKT Bracketing</b> .....	80
📷 BRACKETING AE .....	80
<b>ISO</b> BRACKETING ISO .....	80
📷 BKT SIMULATION FILM.....	80
<b>WB</b> BAL. BLANC BKT.....	81
<b>DR</b> BKT PLAGÉ DYNAMIQUE.....	81
<b>📷</b> Prise de vue en continu (mode rafale).....	82
<b>📷</b> Expositions multiples .....	83

## **6 Les menus prise de vue 85**

<b>📷</b> CONFIGURATION QUALITÉ IMAGE.....	86
TAILLE D'IMAGE .....	86
QUALITÉ D'IMAGE.....	87
ENREGISTREMENT BRUT .....	87
SIMULATION DE FILM .....	88
EFFET DU GRAIN.....	89
COULEUR EFFET CHROME.....	89
PLAGÉ DYNAMIQUE .....	89
BALANCE DES BLANCS.....	90
TON LUMIÈRE.....	93
TON OMBRE.....	93
COULEUR .....	93
DETAIL.....	93
REDUCT. DU BRUIT .....	94
LONGUE EXPO RB .....	94
OPTIM. MOD. OBJ.....	94
ESPACE COULEUR .....	94
CLONAGE PIXEL MORT .....	95
SELECT REGL PERSO .....	95
MODIF/ENR REG PERSO.....	96

<b>AF/MF</b>	<b>CONFIGURATION AF/MF</b> .....	<b>97</b>
	ZONE DE MISE AU POINT .....	97
	MODE AF .....	97
	STOCK. MODE AF PAR ORIENT. ....	98
	AF RAPIDE.....	98
	AFFICHAGE POINT AF   .....	98
	NOMBRES DE POINTS FOCUS.....	99
	PRE-AF.....	99
	RÉG. DÉTECT. VISAGE/YEUX.....	100
	AF+MF .....	101
	ASSIST. M.AP.....	101
	VERIFICATION AF.....	102
	VER. EA SPOT ET ZONE MaP .....	102
	PARAM. AF INSTANT.....	102
	ÉCHELLE DE PROFOND. CHAMP.....	103
	PRIOR. DÉCL./AF.....	103
	MODE ECRAN TACTILE.....	103
<b>☑</b>	<b>CONFIGURATION PRISE DE VUE</b> .....	<b>104</b>
	RETARDATEUR.....	104
	SAUVEG. RÉGL. RETARDATEUR .....	105
	CLICH. RETARD. INTERV.....	105
	RÉG. BRACKETING AE.....	106
	BKT SIMULATION FILM.....	106
	PHOTOMETRIE.....	107
	TYPE DE DÉCLENCHEUR.....	108
	STABILISATEUR .....	109
	PARAM. AUTO ISO .....	109
	RÉGL BAGUE ADAPT.....	110
	COM. SANS FIL.....	112
<b>⚡</b>	<b>CONFIGURATION DU FLASH</b> .....	<b>113</b>
	RÉGLAGE FONCTION FLASH .....	113
	REDUC. YEUX ROUGE.....	113
	MODE DE VERROUILLAGE TTL .....	114
	RÉGLAGE DE L'ÉCLAIRAGE DEL.....	114
	RÉGLAGE MASTER.....	115
	RÉGLAGE CH .....	115

 CONFIGURATION DU FILM.....	116
MODE VIDEO.....	116
MODE VIDEO AF.....	116
AFFICHAGE INFO SORTIE HDMI.....	117
CONTRÔLE ENREG. HDMI.....	117
RÉGL. NIV. MIC.....	117

## **7 La lecture et le menu lecture 119**

L'affichage en mode lecture.....	120
La touche DISP/BACK.....	121
Visualisation des photos.....	123
Lecture avec zoom.....	124
Lecture multi-vues.....	124
Commandes tactiles en mode de lecture.....	125
 Le menu lecture.....	126
FENTE COMMUTÉE.....	126
CONVERSION RAW.....	127
EFFACE.....	129
RECADRER.....	131
REDIMENSIONNER.....	132
PROTEGER.....	133
ROTATION IMAGE.....	134
REDUC. YEUX ROUGE.....	135
RÉGLAGE MÉMO VOCAL.....	136
COPIER.....	137
COM. SANS FIL.....	138
CREA LIVRE ALBUM.....	139
IMPRESSION (DPOF).....	141
IMPRESS. IMPRIM instax.....	142
FORMAT IMAGE.....	143

## **8 Les menus de configuration 145**

 CONFIGURATION UTILISATEUR.....	146
FORMATAGE.....	146
DATE/HEURE.....	147
DECALAGE HOR.....	147
言語/LANG.....	148

RÉGLAGE MON MENU.....	148
NETTOYAGE CAPTEUR.....	149
ÂGE BATTERIE.....	149
INITIALISER.....	150
<b>■ CONFIGURATION DU SON .....</b>	<b>151</b>
AF BIP VOLUME.....	151
RETARDATEUR BIP VOLUME.....	151
VOL. APPAREIL.....	151
VOLUME DU CASQUE.....	152
VOL. DECL.....	152
SON DECLENCHEUR.....	152
VOL. LECTURE.....	152
<b>■ CONFIGURATION ÉCRAN.....</b>	<b>153</b>
LUMINOSITÉ EVF .....	153
COULEUR EVF .....	153
LUMINOSITÉ LCD.....	153
COULEUR LCD.....	153
IMAGE.....	154
AUTOROTATION ÉCRANS.....	154
APERÇU EXP/BALANCE DES BLANCS MODE MANUEL.....	155
APERÇU DE L'EFFET D'IMAGE.....	155
GUIDÉ CADRAGE.....	156
REGL. ROTAT AUTO.....	157
UNITÉ DE DISTANCE MAP .....	157
AFF. REGL. PERSO.....	158
RÉGLAGE SUB MONITEUR.....	159
<b>■ CONFIG.TOUCHE/MOLETTE .....</b>	<b>160</b>
RÉGLAGE LEVIER FOCUS.....	160
MENU RPDE MODIF/ENREG .....	161
RÉGL. FONCT. (Fn).....	162
RÉGLAGE TOUCHE SÉLECTION.....	164
PARAM. MOLETTE COMMANDE.....	164
OBTURATEUR AF .....	164
OBTURATEUR AE.....	165
PRISE DE VUE SANS OBJ.....	165
BAGUE MISE AU POINT.....	165
MODE MEM. AE/AF .....	165

BOUTON RÉG. COMP. EXPO.....	166
CONFIG. ECRAN TACTILE .....	166
VERROUILLAGE FONCTION.....	166
<b>🔧 GESTION DE L'ÉNERGIE .....</b>	<b>167</b>
EXT. AUTO .....	167
MODE ATTENTE PRISE DE VUE.....	167
ÉCONOMIE D'ÉNERGIE AUTO.....	168
<b>🔧 ENREGISTRER RÉGLAGE DE DONNÉES .....</b>	<b>169</b>
NUMERO IMAGE .....	169
SAUVEG.PHOTO D'ORIG.....	170
MODIF. NOM FICH. ....	170
ENR. DES IMAGES .....	170
FENTE COMM. (SÉQUENTIEL).....	170
DESTINATION VIDEOS.....	171
INFOS COPYRIGHT.....	171
<b>🔧 RÉGLAGE DE CONNEXION .....</b>	<b>172</b>
PARAM. SANS FIL.....	172
RÉGLAGE CONNEXION PC.....	173
CONF. GÉOMARQUAGE .....	173
RÉGL CNX IMPRIM instax.....	173
MODE DE PRISE DE VUE PC.....	174

## **9 Raccourcis** **175**

Options de raccourcis.....	176
La touche Q (Menu rapide).....	177
L'affichage du menu rapide.....	177
Affichage et modification des réglages.....	178
Modification du menu rapide.....	179
Les touches Fn (Fonction).....	180
Attribution de rôles aux touches de fonction.....	182
<b>MY MON MENU .....</b>	<b>184</b>
RÉGLAGE MON MENU.....	185

<b>10</b>	<b>Périphériques et accessoires en option</b>	<b>187</b>
	<b>Objectifs</b> .....	<b>188</b>
	Nomenclature de l'objectif .....	188
	Entretien de l'objectif .....	189
	Retrait des bouchons d'objectif.....	189
	Fixation des pare-soleil.....	189
	<b>Poignées-alimentations verticales</b> .....	<b>190</b>
	Fixation de la VB-GF1 .....	191
	Insertion d'une batterie .....	192
	<b>Adaptateurs de viseur inclinables</b> .....	<b>194</b>
	Fixation de l'EVF-TL1 .....	195
	Utilisation de l'EVF-TL1 .....	196
	<b>Flashes externes</b> .....	<b>197</b>
	Réglages du flash.....	198
	BORNE DE SYNCHRONISATION .....	199
	GRIFFE DU FLASH .....	200
	MASTER(OPTIQUE) .....	203
<b>11</b>	<b>Raccordements</b>	<b>207</b>
	<b>Sortie HDMI</b> .....	<b>208</b>
	Raccordement à des périphériques HDMI.....	208
	Prise de vue .....	209
	Lecture.....	209
	<b>Transfert sans fil</b> .....	<b>210</b>
	Connexions sans fil : Smartphones.....	210
	<b>Connexion à des ordinateurs en USB</b> .....	<b>211</b>
	Prise de vue à distance.....	211
	Copie des images sur un ordinateur .....	212
	Raccordement de l'appareil photo.....	213
	<b>Imprimantes instax SHARE</b> .....	<b>215</b>
	Établissement d'une connexion.....	215
	Impression des photos.....	216

<b>12 Remarques techniques</b>	<b>217</b>
Accessoires de la marque FUJIFILM.....	218
Pour votre sécurité .....	221
Entretien.....	230
Nettoyage du capteur d'image .....	231
Mises à jour de firmware .....	232
Vérification de la version du firmware .....	232
Dépannage.....	233
Messages et affichages d'avertissement.....	239
Capacité des cartes mémoire .....	242
Caractéristiques.....	243



## Accessoires fournis

Les éléments suivants sont fournis avec l'appareil photo :

- Batterie NP-T125
- Chargeur de batterie BC-T125
- Fiche intermédiaire
- Viseur électronique interchangeable EVF-GFX1
- Bouchon de boîtier
- Attaches de courroie (× 2)
- Clips de sécurité (× 2)
- Courroie
- Protecteur de câble
- Cache de la griffe flash (inséré dans la griffe flash)
- Cache de la prise synchro (est fixé sur l'appareil photo)
- Cache du connecteur de la poignée-alimentation verticale (est fixé sur l'appareil photo)
- *Manuel du propriétaire* (ce manuel)





La fiche intermédiaire fournie avec l'appareil photo dépend du pays ou de la région d'achat ; veuillez à utiliser la fiche adaptée à votre pays ou région comme décrit dans la notice ci-jointe. Le viseur peut être retiré, mais le texte ci-après part du principe qu'il est fixé.

## À propos de ce manuel

Ce manuel comporte des instructions pour votre appareil photo numérique FUJIFILM GFX 50S. Veuillez à le lire attentivement et à bien le comprendre avant d'aller plus loin.

### Symboles et conventions

Les symboles suivants sont utilisés dans ce manuel :

-  Informations que vous devez lire pour éviter d'endommager le produit.
-  Informations supplémentaires qui peuvent vous être utiles lors de l'utilisation du produit.
-  Pages comportant des informations associées.

Les menus et autres textes affichés à l'écran sont indiqués en **gras**. Les illustrations sont uniquement destinées à faciliter les explications ; il se peut que les dessins aient été simplifiés. Par ailleurs, les photos n'ont pas nécessairement été prises avec le modèle d'appareil photo décrit dans ce manuel.

### Terminologie

Les cartes mémoire SD, SDHC et SDXC (en option) que l'appareil photo utilise pour enregistrer les images sont dénommées « cartes mémoire ». Le viseur électronique peut être dénommé « EVF » et l'écran LCD « LCD ».

# Avant de commencer



## Parties de l'appareil photo

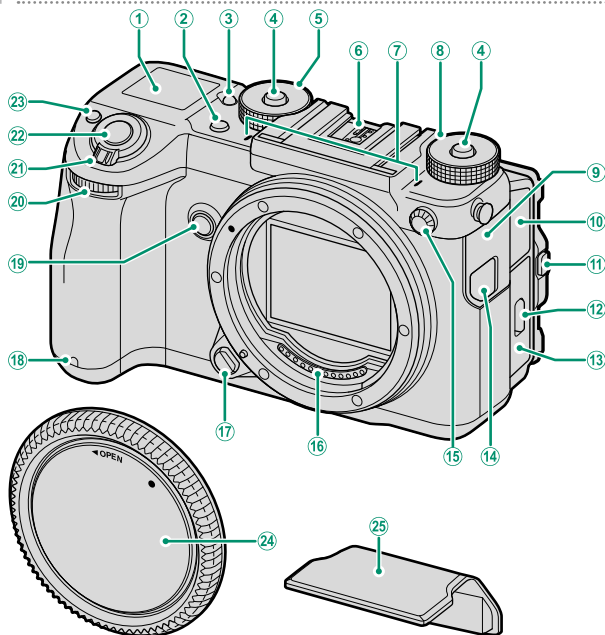

- |  |                   |   |          |
|--|-------------------|---|----------|
| ① Écran LCD supérieur.....                                 | 21                | ⑬ Couvercle du compartiment de la batterie  | 30       |
| ② Touche du mode de déclenchement.....                     | 7                 | ⑭ Cache de la prise pour télécommande.....  | 57       |
| ③ Touche de rétroéclairage de l'écran supérieur.....       | 21                | ⑮ Prise synchro.....  | 199      |
| ④ Bouton de déverrouillage de la molette d'obturation..... | 5, 52, 54, 58, 60 | ⑯ Contacts de signal de l'objectif.....   | 26, 188  |
| ⑤ Molette de sélection de la vitesse                       |                   | ⑰ Bouton de déverrouillage de l'objectif.....   | 26       |
| ⑥ Griffe flash.....  | 194, 200          | ⑱ Témoin du retardateur.....  | 104      |
| ⑦ Microphone.....  | 47, 117           | ⑲ Touche <b>Fn2</b> .....   | 180      |
| ⑧ Molette de sélection de la sensibilité                   |                   | ⑳ Molette de commande avant.....  | 6, 164   |
|  | 5, 74, 109        | ㉑ Commutateur <b>ON/OFF</b> .....   | 35       |
| ⑨ Cache des connecteurs 1.....                             | 29, 57, 208, 213  | ㉒ Déclencheur.....  | 42       |
| ⑩ Cache des connecteurs 2.....                             | 47, 117, 152      | ㉓ Touche <b>Fn1</b> .....   | 180      |
| ⑪ Bouton de déverrouillage de l'inclinaison.....           | 9                 | Touche  (correction d'exposition)..... | 77       |
| ⑫ Loquet du couvercle du compartiment de la batterie.....  | 30                | ㉔ Bouchon de boîtier.....   | 26       |
|  |                   | ㉕ Cache de la griffe flash.....   | 194, 200 |

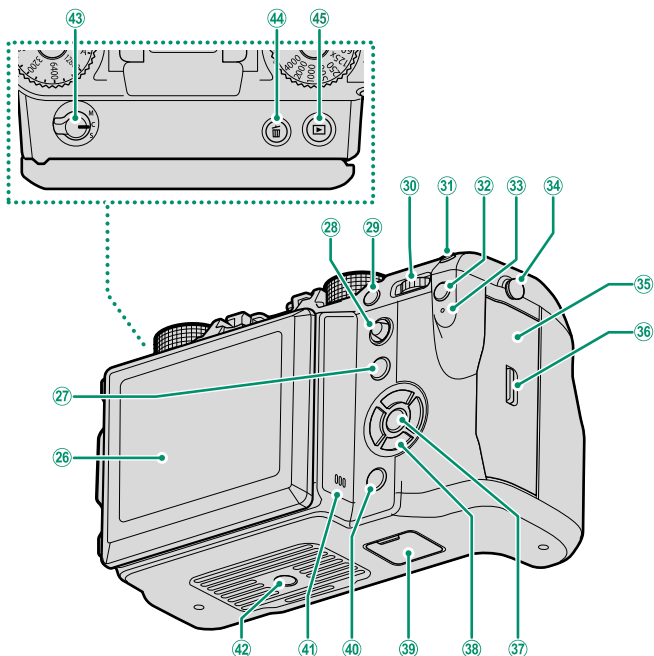

- |    |   |                   |    |   |         |
|----|---|-------------------|----|---|---------|
| ②6 | Écran LCD.....                                | 9, 14, 16         | ③6 | Loquet du couvercle du logement des cartes mémoire.....       | 32      |
|    | Écran tactile.....                            | 70, 103, 125, 166 | ③7 | Touche <b>MENU/OK</b> .....                                   | 5, 22   |
| ②7 | Touche <b>Fn5</b> .....                       | 180               | ③8 | Touches de sélection.....                                     | 5, 164  |
| ②8 | Levier de mise au point.....                  | 5, 67, 160        | ③9 | Cache du connecteur de la poignée-alimentation verticale..... | 190     |
| ②9 | Touche <b>Fn4</b> .....                       | 180               | ④0 | Touche <b>DISP</b> (affichage)/ <b>BACK</b> (retour).....     | 17, 121 |
| ③0 | Molette de commande arrière.....              | 6, 123, 164       | ④1 | Haut-parleur.....   | 49, 152 |
| ③1 | Touche <b>Fn3</b> .....                       | 180               | ④2 | Fixation du trépied.....                                      |         |
| ③2 | Touche <b>Q</b> (menu rapide).....            | 177               | ④3 | Sélecteur du mode de mise au point.....                       | 63      |
| ③3 | Témoin lumineux.....                          | 8, 29, 193        | ④4 | Touche <b>⏏</b> (suppression).....                            | 44      |
| ③4 | Système d'ancrage de la courroie.....         | 24                | ④5 | Touche <b>▶</b> (lecture).....                                | 43      |
| ③5 | Couvercle du logement des cartes mémoire..... | 32                |    |   |         |

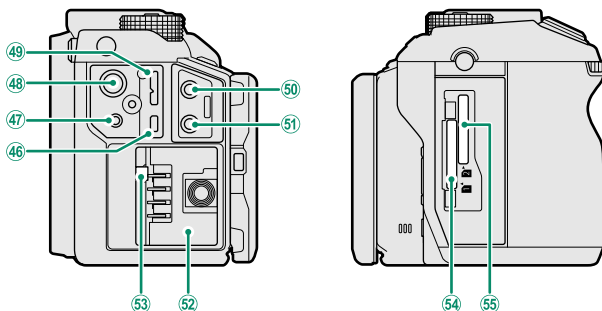

46	Connecteur HDMI micro (type D).....	208	51	Prise jack.....	152
47	Prise pour télécommande (ø 2,5 mm).....	57	52	Compartiment de la batterie.....	30
48	Prise d'entrée CC 15 V.....	29	53	Loquet de la batterie.....	31
49	Port Micro USB (Micro-B) USB 3.0/ USB 2.0.....	57, 213	54	Logement de la carte mémoire 1.....	32
50	Prise du microphone (ø 3,5 mm).....	47, 117	55	Logement de la carte mémoire 2.....	32

### Le protecteur de câble

- ① Le protecteur de câble empêche de débrancher accidentellement le câble USB ou l'adaptateur secteur. Fixez le protecteur comme illustré et serrez la vis de verrouillage.
- ② Branchez le câble et faites-le passer par le protecteur comme illustré.

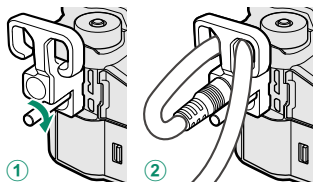

### La plaque d'identification

Ne retirez pas la plaque d'identification qui indique l'identifiant de la FCC, la marque KC, le numéro de série et d'autres informations importantes.

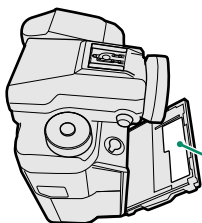



Plaque d'identification

## Les touches de sélection

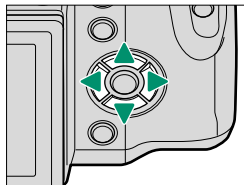
Appuyez sur la touche de sélection supérieure (▲), droite (▶), inférieure (▼) ou gauche (◀) pour mettre en surbrillance les éléments. Les touches de sélection supérieure, droite, inférieure et gauche correspondent également aux touches de fonction **Fn6** à **Fn9** (📖 180).



## Verrouillage des commandes

Pour éviter d'utiliser accidentellement les touches de sélection et les touches **Q** et **Fn5** pendant la prise de vue, appuyez sur **MENU/OK** jusqu'à ce que  s'affiche. Vous pouvez déverrouiller les commandes en appuyant sur **MENU/OK** jusqu'à ce que  disparaisse.

## Le levier de mise au point

Inclinez le levier de mise au point ou appuyez dessus pour sélectionner la zone de mise au point.

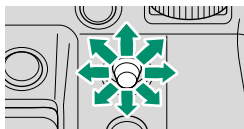

## Les molettes de sélection de la vitesse d'obturation et de la sensibilité

Appuyez sur le bouton de déverrouillage de la molette pour déverrouiller cette dernière avant de la positionner sur le réglage souhaité. Appuyez à nouveau sur le bouton pour verrouiller la molette.





Sensibilité



Vitesse d'obturation

## Les molettes de commande

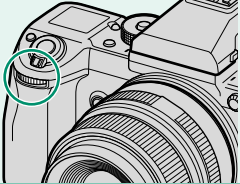
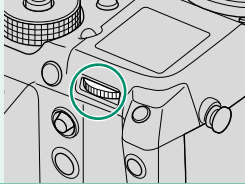
Tournez les molettes de commande ou appuyez dessus pour :

	Molette de commande avant	Molette de commande arrière
<p><b>Tourner</b></p> 	 <ul style="list-style-type: none"><li>• Choisir la combinaison souhaitée de vitesse d'obturation et d'ouverture (décalage de programme)</li><li>• Régler l'ouverture</li><li>• Régler la sensibilité lorsque <b>C</b> est sélectionné avec la molette de sélection de la sensibilité</li><li>• Afficher les autres images pendant la lecture</li><li>• Sélectionner les onglets de menus ou parcourir les menus</li></ul>	 <ul style="list-style-type: none"><li>• Choisir la combinaison souhaitée de vitesse d'obturation et d'ouverture (décalage de programme)</li><li>• Choisir une vitesse d'obturation</li><li>• Régler la correction d'exposition en appuyant sur la touche  et en tournant la molette</li><li>• Modifier les réglages du menu rapide</li><li>• Choisir la taille du cadre de mise au point</li><li>• Faire un zoom avant ou arrière lors de l'utilisation du zoom de mise au point, de la lecture plein écran ou multi-vues</li><li>• Mettre en surbrillance les rubriques de menus</li></ul>
<p><b>Appuyer</b></p> 	<p>Commuter entre l'ouverture et la sensibilité lorsque <b>C</b> est sélectionné avec la molette de sélection de la sensibilité.</p>	<ul style="list-style-type: none"><li>• Effectuer la fonction attribuée à la touche de fonction <b>Fn10</b></li><li>• Faire un zoom avant sur le collimateur de mise au point actif lors de la lecture</li><li>• Maintenir appuyée la molette pour choisir l'affichage de mise au point manuelle</li></ul>



## La touche du mode de déclenchement

Appuyez sur la touche du mode de déclenchement pour afficher les options du mode de déclenchement suivantes.

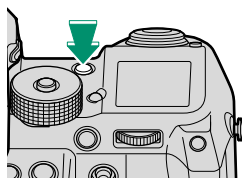

Mode		Mode	
<b>PHOTO</b> (vue par vue)	40	<b>BAL. BLANC BKT</b> (bracketing de la balance des blancs)	81
<b>CONTINU</b> (mode rafale)	82	<b>BKT PLAGE DYNAMIQUE</b> (bracketing de la plage dynamique)	81
<b>BRACKETING AE</b> (bracketing de l'exposition)	80	<b>EXPOSITION MULTIPLE</b>	83
<b>BRACKETING ISO</b> (bracketing de la sensibilité)	80	<b>VIDEO</b>	46
<b>BKT SIMULATION FILM</b> (bracketing de la simulation de film)	80		

## Le témoin lumineux

Lorsque vous n'utilisez pas le viseur, l'état de l'appareil photo est indiqué par le témoin lumineux.

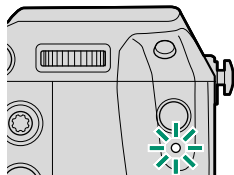



Témoin lumineux	État de l'appareil photo
Allumé en vert	La mise au point est verrouillée.
Clignote en vert	Avertissement relatif à la mise au point ou à une vitesse d'obturation lente. Il est possible de prendre des photos.
Clignote en vert et en orange	Photos en cours d'enregistrement. Il est cependant possible de prendre d'autres photos.
Allumé en orange	Photos en cours d'enregistrement. Il est impossible de prendre d'autres photos pour le moment.
Clignote en orange	Flash en cours de recyclage ; le flash ne se déclenchera pas si vous prenez une photo.
Clignote en rouge	Erreur avec l'objectif ou la mémoire.

 Des avertissements peuvent également s'afficher.

## L'écran LCD

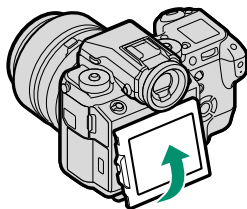
Vous pouvez incliner l'écran LCD pour faciliter le visionnage, mais faites attention de ne pas toucher les fils ou de ne pas coincer vos doigts ou d'autres objets derrière l'écran. Tout contact avec les fils peut provoquer le dysfonctionnement de l'appareil photo.



 L'écran LCD est également un écran tactile (📖 70, 125).

### Orientation verticale

Lorsque vous tournez l'appareil photo pour prendre des photos verticales, vous pouvez appuyer sur le bouton de déverrouillage de l'inclinaison et incliner l'écran comme illustré. Cela s'avère particulièrement utile lorsque vous photographiez en plongée ou contre-plongée.

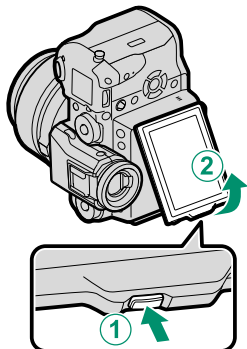

 Tenez l'appareil photo comme illustré lorsque vous photographiez en plongée à la verticale.

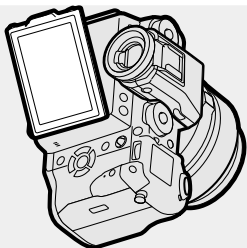

## Le viseur

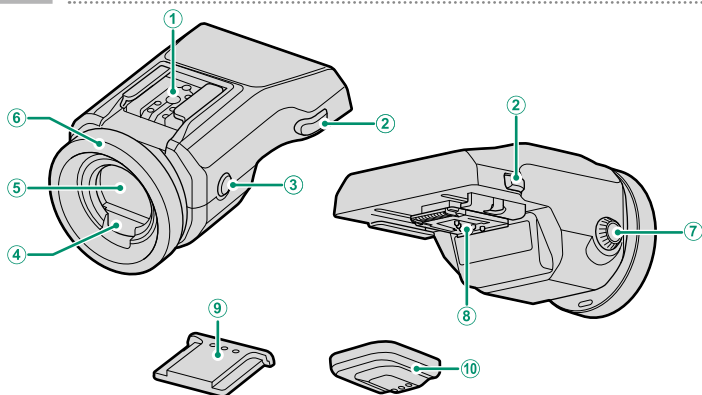

- |   |   |          |   |                                     |    |
|---|---|----------|---|-------------------------------------|----|
| ① | Griffe flash.....                               | 194, 200 | ⑥ | Œillette.....                       | 11 |
| ② | Boutons de déverrouillage du viseur.....        | 11       | ⑦ | Commande de réglage dioptrique..... | 11 |
| ③ | Touche <b>VIEW MODE</b> (mode d'affichage)..... | 16       | ⑧ | Connecteurs.....                    | 11 |
| ④ | Détecteur oculaire.....                         | 16       | ⑨ | Cache de la griffe flash            |    |
| ⑤ | Viseur électronique (EVF).....                  | 12, 16   | ⑩ | Cache des connecteurs               |    |

### L'EVF-TL1

L'adaptateur de viseur inclinable EVF-TL1 vous permet d'orienter le viseur vers la gauche ou la droite de  $\pm 45^\circ$  ou vers le haut ou le bas entre  $0^\circ$  et  $90^\circ$  (📖 194).

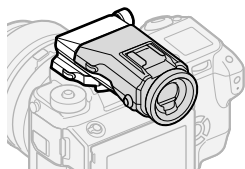

## Fixation du viseur

L'utilisation du viseur permet de cadrer plus précisément votre sujet. Retirez le cache de la griffe flash de l'appareil photo et faites glisser le viseur sur la griffe, jusqu'au déclic.

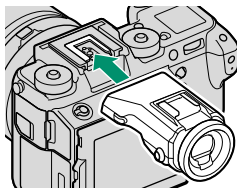

## Retrait du viseur

Tout en maintenant enfoncés les boutons de déverrouillage (1), appuyez à l'avant du viseur (2) et faites glisser ce dernier vers l'extérieur comme illustré.

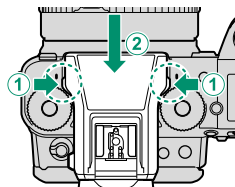

## L'ocilleton

Pour retirer l'ocilleton, appuyez sur sa partie inférieure avec les deux pouces et faites-le glisser vers le haut.

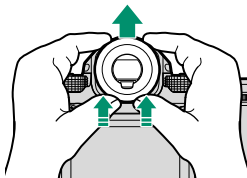

## Réglage de la netteté du viseur

L'appareil photo est équipé d'un réglage dioptrique (plage de  $-4$  à  $+2$  d) qui lui permet de s'adapter aux différentes vues des individus. Tournez la commande de réglage dioptrique jusqu'à ce que l'affichage du viseur soit net.

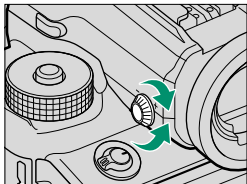

## Affichages de l'appareil photo

Cette section répertorie les indicateurs qui peuvent s'afficher pendant la prise de vue.

❗ Les affichages sont représentés avec tous les indicateurs allumés à des fins d'illustration.

### Le viseur électronique

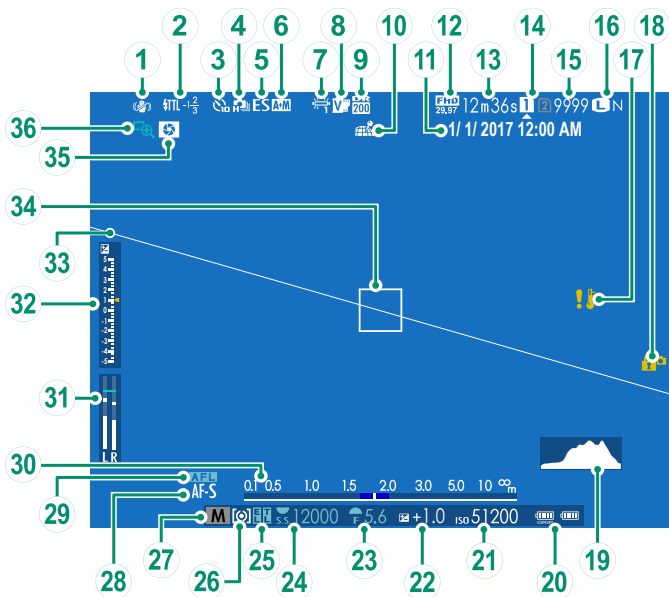

① Stabilisateur.....	109	⑱ Verrouillage des commandes.....	5
② Mode de flash (TTL).....	200	⑲ Histogramme.....	20
Correction du flash.....	200	⑳ Niveau de charge de la batterie.....	36
③ Indicateur du retardateur.....	104	㉑ Sensibilité.....	74
④ Mode continu.....	82	㉒ Correction d'exposition.....	77
⑤ Type d'obturateur.....	108	㉓ Ouverture.....	53, 58, 60
⑥ Indicateur AF+MF.....	101	㉔ Vitesse d'obturation.....	53, 54, 60
⑦ Balance des blancs.....	90	㉕ Mémoire de l'exposition.....	79, 165
⑧ Simulation de film.....	88	Verrouillage TTL.....	114, 163, 183
⑨ Plage dynamique.....	89	㉖ Mesure.....	76
⑩ État du téléchargement des données de localisation.....	173	㉗ Mode de prise de vue.....	52
⑪ Date et heure.....	37, 147	㉘ Mode de mise au point <sup>†</sup> .....	63
⑫ Mode vidéo.....	46, 116	㉙ Verrouillage AF.....	79, 165
⑬ Durée restante.....	46	㉚ Indicateur de distance.....	73
⑭ Options du logement de cartes.....	33, 170	㉛ Niveau d'enregistrement.....	117
⑮ Nombre de vues disponibles*.....	242	㉜ Indicateur d'exposition.....	60, 77
⑯ Qualité et taille d'image.....	86, 87	㉝ Horizon virtuel.....	20
⑰ Avertissement concernant la température.....	241	㉞ Cadre de mise au point.....	67, 78
		㉟ Aperçu de la profondeur de champ.....	59, 73
		㊱ Vérification de la mise au point.....	73, 102

\* Indique « 9999 » s'il y a de la place pour plus de 9999 images.

† L'indicateur de mise au point automatique (⦿) ou de mise au point manuelle (MF) peut également s'afficher.

## Verrouillage des commandes

Si vous appuyez sur une commande verrouillée, l'icône  s'affiche.



## Rotation de l'affichage

Lorsque **OUI** est sélectionné pour l'option  **CONFIG. ÉCRAN > AUTOROTATION ÉCRANS**, les indicateurs du viseur et de l'écran LCD pivotent automatiquement pour s'adapter à l'orientation de l'appareil photo.

## L'écran LCD

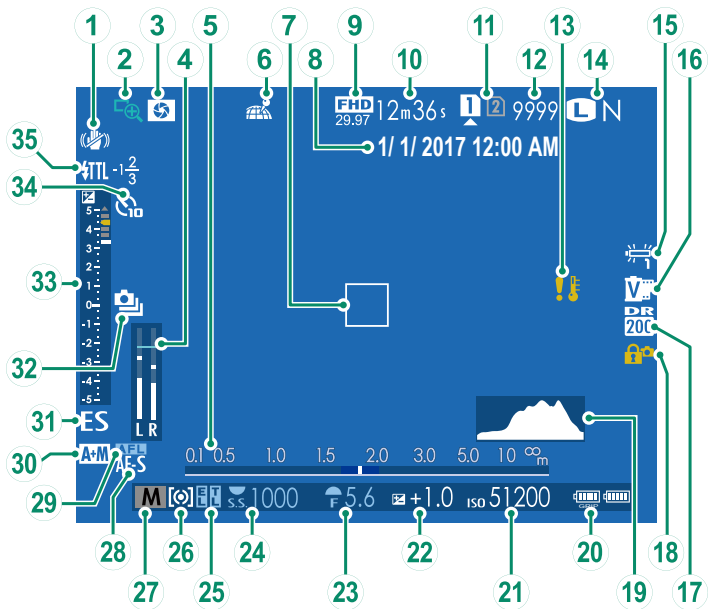



① Stabilisateur.....	109	⑲ Histogramme.....	20
② Vérification de la mise au point.....	73, 102	⑳ Niveau de charge de la batterie.....	36
③ Aperçu de la profondeur de champ.....	59, 73	㉑ Sensibilité.....	74
④ Niveau d'enregistrement.....	117	㉒ Correction d'exposition.....	77
⑤ Indicateur de distance.....	73	㉓ Ouverture.....	53, 58, 60
⑥ État du téléchargement des données de localisation.....	173	㉔ Vitesse d'obturation.....	53, 54, 60
⑦ Cadre de mise au point.....	67, 78	㉕ Mémorisation de l'exposition.....	79, 165
⑧ Date et heure.....	37, 147	Verrouillage TTL.....	114, 163, 183
⑨ Mode vidéo.....	46, 116	㉖ Mesure.....	76
⑩ Durée restante.....	46	㉗ Mode de prise de vue.....	52
⑪ Options du logement de cartes.....	33, 170	㉘ Mode de mise au point <sup>†</sup> .....	63
⑫ Nombre de vues disponibles*.....	242	㉙ Verrouillage AF.....	79, 165
⑬ Avertissement concernant la température.....	241	㉚ Indicateur AF+MF.....	101
⑭ Qualité et taille d'image.....	86, 87	㉛ Type d'obturateur.....	108
⑮ Simulation de film.....	88	㉜ Mode continu.....	82
⑯ Balance des blancs.....	90	㉝ Indicateur d'exposition.....	60, 77
⑰ Plage dynamique.....	89	㉞ Indicateur du retardateur.....	104
⑱ Verrouillage des commandes.....	5	㉟ Mode de flash (TTL).....	200
		Correction du flash.....	200

\* Indique « 9999 » s'il y a de la place pour plus de 9999 images.

† L'indicateur de mise au point automatique (⦿) ou de mise au point manuelle (MF) peut également s'afficher.



## Verrouillage des commandes

Si vous appuyez sur une commande verrouillée, l'icône  s'affiche.



## Choix d'un mode d'affichage

Appuyez sur la touche **VIEW MODE** pour parcourir les modes d'affichage suivants :

-  **DÉT. OC.** : lorsque vous regardez dans le viseur, ce dernier s'allume et l'écran LCD s'éteint ; si vous éloignez votre œil du viseur, ce dernier s'éteint et l'écran LCD s'allume.
- **SEUL EVF** : viseur allumé, écran LCD éteint.
- **SEUL LCD** : écran LCD allumé, viseur éteint.
- **SEUL EVF +**  : lorsque vous regardez dans le viseur, ce dernier s'allume ; si vous éloignez votre œil du viseur, ce dernier s'éteint. L'écran LCD reste éteint.

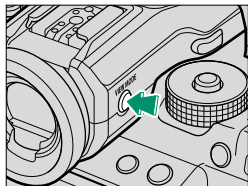

### Le détecteur oculaire

Le détecteur oculaire peut réagir à des objets autres que votre œil ou à la lumière qui éclaire directement le capteur.

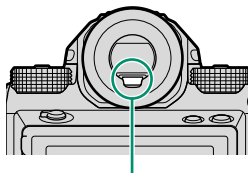

Détecteur oculaire

## Réglage de la luminosité de l'affichage

La luminosité et la teinte du viseur et de l'écran LCD peuvent être réglées à l'aide des éléments situés dans le menu  **CONFIG.**

**ÉCRAN.** Choisissez **LUMINOSITÉ EVF** ou **COULEUR EVF** pour régler la luminosité ou la teinte du viseur, **LUMINOSITÉ LCD** ou **COULEUR LCD** pour effectuer ces mêmes réglages sur l'écran LCD.

## La touche DISP/BACK

La touche **DISP/BACK** permet de contrôler l'affichage des indicateurs dans le viseur et sur l'écran LCD.

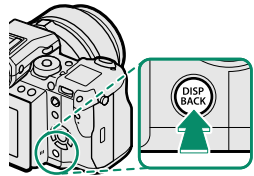

## Viseur

*Plein écran*

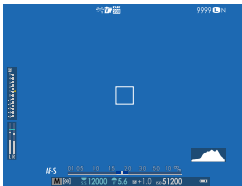

*Plein écran (sans indicateurs)*



Double affichage (mode de mise au point manuelle uniquement ;  18)

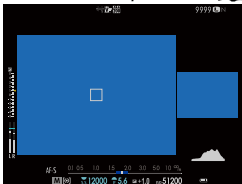

*Indicateurs standard*

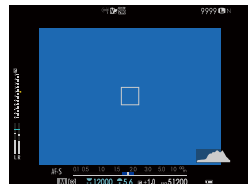

*Standard (sans indicateurs)*



## Écran LCD

### Indicateurs standard

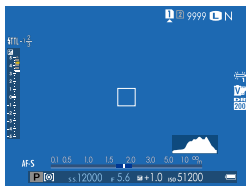

### Sans indicateurs

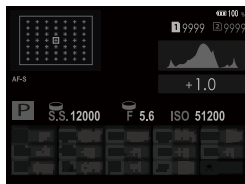
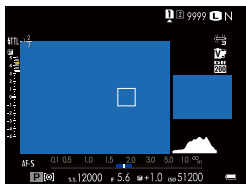

*Double affichage (mode de mise au point manuelle uniquement)*

*Affichage des infos*

### Le double affichage

Le double affichage comporte une grande fenêtre qui affiche l'intégralité de la vue et une plus petite qui affiche en gros plan la zone de mise au point.

## Personnalisation des indicateurs standard

Pour choisir les éléments affichés en standard :

### 1 Affichez les indicateurs standard.

Appuyez sur la touche **DISP/BACK** jusqu'à ce que les indicateurs standard s'affichent.

### 2 Sélectionnez **AFF. REGL. PERSO.**

Sélectionnez **CONFIG. ÉCRAN** > **AFF. REGL. PERSO** dans le menu de configuration.

### 3 Choisissez les éléments à afficher.

Mettez en surbrillance les éléments et appuyez sur **MENU/OK** pour les sélectionner ou les désélectionner.

- GUIDE CADRAGE
- NIVEAU ELECTRONIQUE
- CADRE FOCUS
- TÉMOIN DISTANCE AF
- TÉMOIN DISTANCE MF
- HISTOGRAMME
- ALERTE LUM. VUE EN DIRECT
- CLICHÉ SÉLECTIONNÉ
- OUVERT/VIT OBTUR/ISO
- ARRIÈRE-PLAN INFORMATIONS
- Comp. Expo (Numérique)
- Comp. Expo (Échelle)
- MODE FOCUS
- PHOTOMETRIE
- TYPE DE DÉCLENCHEUR
- FLASH
- PRISE DE VUE CONTINUE
- INFO STAB. ON/OFF
- MODE TACTILE
- BALANCE DES BLANCS
- SIMULATION DE FILM
- PLAGE DYNAMIQUE
- IMAGES RESTANTES
- TAILLE/QUALITE IMAGE
- MODE VIDEO ET DURÉE D'ENREG.
- NIVEAU DU MICROPHONE
- ÉTAT BATTERIE
- CONTOUR D'ENCADREMENT

### 4 Enregistrez les modifications.

Appuyez sur **DISP/BACK** pour enregistrer les modifications.

### 5 Quittez les menus.

Appuyez sur **DISP/BACK** autant que nécessaire pour quitter les menus et revenir à l'écran de prise de vue.

## Horizon virtuel

Si vous sélectionnez **NIVEAU ELECTRONIQUE**, un horizon virtuel apparaît. L'appareil photo est horizontal lorsque les deux lignes se superposent. Notez que l'horizon virtuel peut ne pas s'afficher si l'objectif de l'appareil photo est dirigé vers le haut ou vers le bas. Pour obtenir un affichage 3D, appuyez sur la touche de fonction à laquelle l'option **NIVEAU ELECTRONIQUE** est attribuée (📖 162, 182).

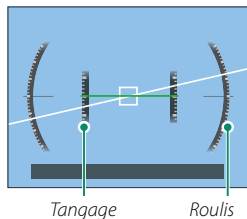

## Contour d'encadrement

Activez **CONTOUR D'ENCADREMENT** pour que les contours du cadre soient plus visibles sur un arrière-plan sombre.

## Histogrammes

Les histogrammes indiquent la répartition des tons d'une image. La luminosité est indiquée par l'axe horizontal, le nombre de pixels par l'axe vertical.

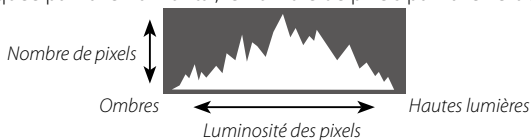

Pour afficher des histogrammes RVB distincts et les zones de l'image surexposées avec les réglages en cours, en superposition de la vue passant par l'objectif, appuyez sur la touche de fonction à laquelle l'option **HISTOGRAMME** est attribuée (📖 162, 182).

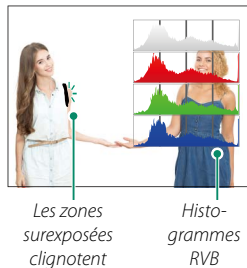

## L'écran LCD supérieur

L'écran LCD supérieur indique huit réglages de l'appareil photo, quatre sous forme de texte (éléments ① à ④) et quatre sous forme d'icônes (éléments ⑤ à ⑧). Utilisez **CONFIG. ÉCRAN > RÉGLAGE SUB MONITEUR** pour choisir les éléments à afficher. Lorsque vous prenez des photos, vous pouvez sélectionner les éléments à afficher séparément de ceux du mode vidéo ; dans la liste qui suit, les éléments indisponibles en mode vidéo sont indiqués par des astérisques (« \* »).

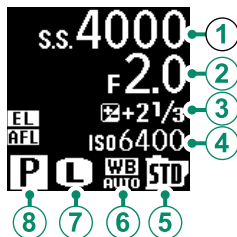

Avec les réglages par défaut, l'écran LCD supérieur indique les éléments suivants :

- **Texte** : ① VITESSE DU DÉCLENCHEUR, ② OUVERTURE, ③ COMP. EXPO., ④ ISO
- **Icônes** : ⑤ SIMULATION DE FILM, ⑥ BALANCE DES BLANCS, ⑦ TAILLE D'IMAGE\*, ⑧ CLICHÉ SÉLECTIONNÉ

Les options suivantes sont également disponibles :

- **Texte** : MODE VIDEO (icône uniquement)\*, VU. RES.\*, DUR. ENR, AUCUNE
- **Icônes** : PHOTOMETRIE, MODE DRIVE\*, MODE FOCUS, QUALITE D'IMAGE\*, NIVEAU DE BATTERIE, DESTINATION CARTE, TYPE DE DÉCLENCHEUR\*, PLAGE DYNAMIQUE\*, MODE VIDEO\*, AUCUNE

### Le rétroéclairage de l'écran supérieur

Si vous trouvez l'écran supérieur trop sombre pour lire correctement, vous pouvez l'éclairer en appuyant sur la touche de rétroéclairage de l'écran supérieur. Appuyez à nouveau sur cette touche pour désactiver le rétroéclairage.

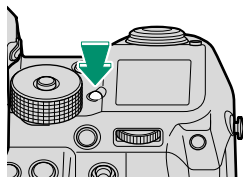

# Utilisation des menus

Pour afficher les menus, appuyez sur **MENU/OK**.



Pour parcourir les menus :

- 1 Appuyez sur **MENU/OK** pour afficher les menus.



- 2 Appuyez sur la touche de sélection gauche pour mettre en surbrillance l'onglet du menu en cours.



Onglet

- 3 Appuyez sur la touche de sélection supérieure ou inférieure pour mettre en surbrillance l'onglet (**IQ**, **AF MF**, **📷**, **🔍**, **📺**, **MY**, **📺** ou **📺**) comportant l'élément souhaité.
- 4 Appuyez sur la touche de sélection droite pour positionner le curseur dans le menu.

Utilisez la molette de commande avant pour sélectionner les onglets de menus ou pour parcourir les menus et utilisez la molette de commande arrière pour mettre en surbrillance les éléments de menus.



# Premières étapes

# 2

## Fixation de la courroie

Fixez les attaches de courroie sur la courroie, puis fixez la courroie à l'appareil photo.

### 1 Fixez une attache sur la courroie.

Faites glisser l'une des attaches sur la courroie (①) et faites passer cette dernière dans son système de réglage puis de maintien (②).

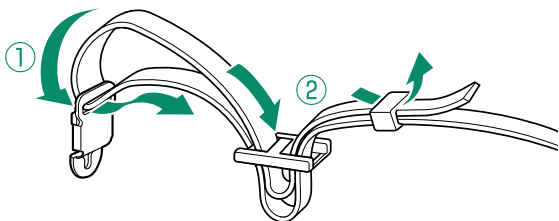

### 2 Fixez l'attache à l'appareil photo.

Tirez la courroie vers le haut (①) jusqu'à ce que l'attache soit fixée (elle émet un clic) (②) à la bonne position ✓ (« correct »). Si l'attache est dans la mauvaise position ⊘ (« incorrect »), appuyez sur la languette (③) jusqu'au déclic dans la position ✓.

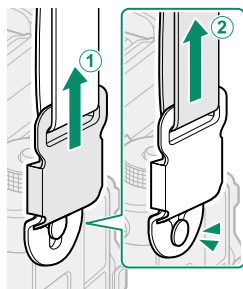

Correct



Incorrect

### 3 Répétez les étapes 1 à 2 pour la seconde attache.

⚠ Fixez la courroie comme illustré.

Pour éviter de faire tomber l'appareil photo, vérifiez que la courroie est bien attachée.

### Verrouillage des attaches

Assurez-vous d'insérer les clips de sécurité après avoir vérifié que les attaches sont fixées correctement (📖 24). Pour éviter que la courroie ne se détache accidentellement, insérez les clips de sécurité comme illustré.

⚠ Ils sont petits et peuvent être facilement avalés ; gardez-les hors de portée des enfants.

Assurez-vous que les attaches sont fixées correctement avant d'insérer les clips de sécurité (📖 24). Le non-respect de cette consigne peut endommager les attaches.

N'essayez pas de fixer les attaches si les clips de sécurité sont insérés. Le non-respect de cette consigne peut endommager les attaches.

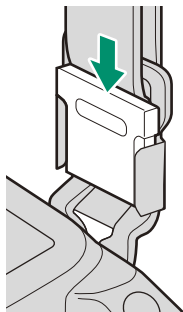

### Déclipsage de la courroie

#### 1 Retirez les clips de sécurité.

⚠ Retirez la courroie des attaches avant de retirer les clips de sécurité.

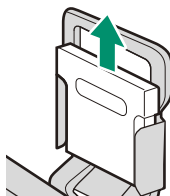

#### 2 Saisissez l'attache par les deux côtés pour la libérer comme illustré (1), puis faites-la glisser hors du système d'ancrage (2).

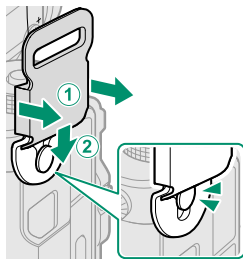

## Fixation d'un objectif

L'appareil photo peut être utilisé avec des objectifs pour monture G de FUJIFILM.

Retirez le bouchon se trouvant sur l'appareil photo et celui se trouvant à l'arrière de l'objectif. Placez l'objectif sur la monture en alignant les repères qui se trouvent sur l'objectif et sur l'appareil photo, puis tournez l'objectif jusqu'à ce qu'il s'enclique.

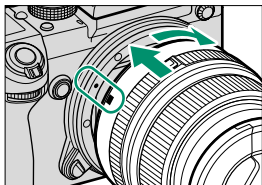

⚠️ Faites attention de ne pas toucher les pièces internes de l'appareil photo. N'appuyez pas sur le bouton de déverrouillage de l'objectif lorsque vous fixez un objectif et attendez qu'un « clic » soit émis.

### Retrait de l'objectif

Pour retirer l'objectif, éteignez l'appareil photo, puis appuyez sur le bouton de déverrouillage de l'objectif comme le montre l'illustration.

⚠️ Pour éviter que la poussière ne s'accumule sur l'objectif ou à l'intérieur de l'appareil photo, remettez en place les bouchons d'objectif et de boîtier lorsque l'objectif n'est pas fixé.

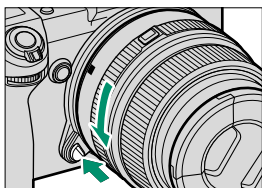

### Objectifs et autres accessoires en option

L'appareil photo peut être utilisé avec des objectifs et des accessoires pour monture G de FUJIFILM.

⚠️ Avant de fixer ou de retirer (changer) un objectif, fixez les bouchons et vérifiez que les objectifs ne présentent pas de poussières et d'autres corps étrangers. Ne changez pas l'objectif en plein soleil ou sous une autre source lumineuse puissante, car la lumière dirigée vers l'intérieur de l'appareil photo pourrait provoquer le dysfonctionnement de ce dernier.

## Chargement de la batterie

La batterie n'a pas été chargée avant expédition. Avant d'aller plus loin, utilisez le chargeur de batterie fourni pour charger entièrement la batterie.

 Une batterie rechargeable NP-T125 est fournie avec l'appareil photo. Le chargement prend environ 140 minutes.

### 1 Raccordez la fiche intermédiaire.

La fiche intermédiaire fournie avec l'appareil photo dépend du pays ou de la région d'achat ; utilisez la fiche adaptée à votre pays ou région comme décrit dans la notice ci-jointe.

### 2 Insérez la batterie dans le chargeur.

Insérez la batterie dans le sens indiqué par la flèche.

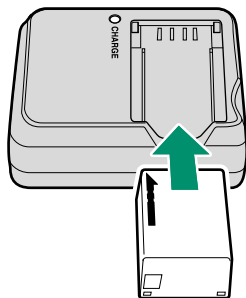

### 3 Branchez le chargeur.

Branchez le chargeur dans une prise de courant à l'intérieur. Le témoin de charge s'allume.

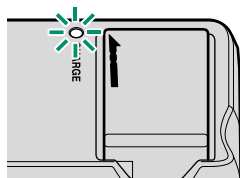

### 4 Rechargez la batterie.

Retirez la batterie lorsque le chargement est terminé.

## Le témoin de charge

Le témoin de charge indique l'état de charge de la batterie de la manière suivante :

Témoin de charge	État de la batterie	Action
Éteint	Batterie non insérée.	Insérez la batterie.
	Batterie entièrement chargée.	Retirez la batterie.
Allumé	Batterie en cours de chargement.	—
Clignote	Batterie défaillante.	Débranchez le chargeur et retirez la batterie.



Utilisez le chargeur avec la fiche intermédiaire destinée à votre pays ou région.

Ne collez pas d'étiquettes ou d'autres objets sur la batterie. Si vous ne respectez pas cette précaution, vous risquez de ne plus pouvoir retirer la batterie de l'appareil photo.

Ne court-circuitiez pas les bornes de la batterie. Celle-ci pourrait surchauffer.

Lisez les précautions de la section « Batteries/piles et alimentation électrique ».

Utilisez uniquement des chargeurs de batteries conçus pour cette batterie. Si vous ne respectez pas cette précaution, le produit risque de ne pas fonctionner correctement.

Ne retirez pas les étiquettes de la batterie et n'essayez pas de couper ou d'enlever l'enveloppe extérieure.

La batterie perd progressivement sa charge lorsqu'elle n'est pas utilisée. Chargez la batterie un ou deux jours avant utilisation. Si la batterie se décharge rapidement, cela signifie qu'elle a atteint la fin de sa durée de vie et qu'elle doit être remplacée.

Débranchez le chargeur dès que vous ne l'utilisez plus.

Essuyez les bornes de la batterie avec un chiffon propre et sec afin d'éliminer toute saleté. Si vous ne respectez pas cette précaution, la batterie risque de ne pas se recharger.



Notez que les temps de chargement sont plus longs si la température est basse.

### Chargement avec l'adaptateur secteur

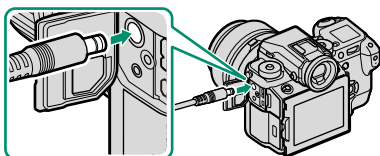
La batterie insérée dans l'appareil photo se recharge également lorsque ce dernier est alimenté par un adaptateur secteur AC-15V (en option). Le chargement prend environ 120 minutes.



L'état de charge de la batterie est indiqué par des icônes d'état lorsque l'appareil photo est sous tension (mode de lecture) et par le témoin lumineux lorsque l'appareil photo est hors tension.

Icône d'état de la batterie (appareil photo sous tension)	Témoin lumineux (appareil photo hors tension)	État de la batterie
 (jaune)	Allumé	Batterie en cours de chargement
 (vert)	Éteint	Chargement terminé
 (rouge)	Clignote	Batterie défaillante

## Insertion de la batterie

Après avoir rechargé la batterie, insérez cette dernière dans l'appareil photo comme décrit ci-dessous.

### 1 Ouvrez le couvercle du compartiment de la batterie.

Faites glisser le loquet du couvercle comme le montre l'illustration et ouvrez le couvercle du compartiment de la batterie.

⚠ Ne retirez pas la batterie lorsque l'appareil photo est sous tension. Vous risquez sinon d'endommager les fichiers image ou les cartes mémoire.

Ne forcez pas lorsque vous manipulez le couvercle du compartiment de la batterie.

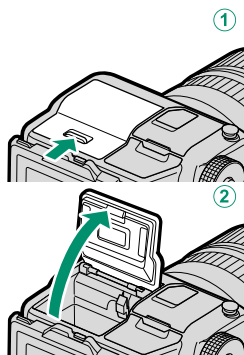

### 2 Insérez la batterie.

En vous servant de la batterie pour appuyer le loquet sur le côté, insérez-la en orientant les contacts en premier dans le sens indiqué par la flèche. Vérifiez que la batterie est correctement insérée.

⚠ Insérez la batterie dans le sens indiqué sur l'illustration. *Ne forcez pas et n'essayez pas d'insérer la batterie à l'envers.* La batterie rentrera facilement dans le compartiment si elle est dans le bon sens.

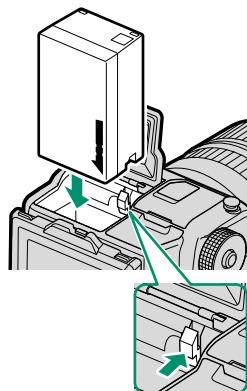



### 3 Fermez le couvercle du compartiment de la batterie.

Fermez et verrouillez le couvercle.

- ⚠ Si le couvercle ne se ferme pas, vérifiez que la batterie est dans le bon sens. Ne forcez pas pour fermer le couvercle.

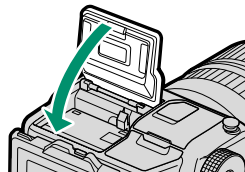

#### Retrait de la batterie

Avant de retirer la batterie, *éteignez l'appareil photo*, puis ouvrez le couvercle du compartiment de la batterie.

Pour retirer la batterie, poussez le loquet de la batterie sur le côté, et faites glisser la batterie pour la sortir de l'appareil photo comme le montre l'illustration.

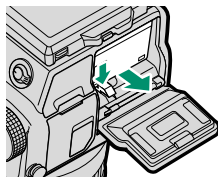

- ⚠ La batterie peut chauffer lorsqu'elle est utilisée dans des environnements où la température est élevée. Faites attention lorsque vous retirez la batterie.

## Insertion des cartes mémoire

Les images sont enregistrées sur des cartes mémoire (vendues séparément).



L'appareil photo peut être utilisé avec deux cartes, une dans chaque logement.

### 1 Ouvrez le couvercle des logements des cartes mémoire.

Déverrouillez et ouvrez le couvercle.

**!** Ne retirez pas les cartes mémoire lorsque l'appareil photo est sous tension. Vous risquez sinon d'endommager les fichiers image ou les cartes mémoire.

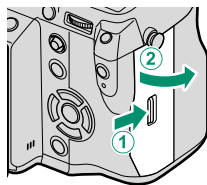

### 2 Insérez la carte mémoire.

En tenant la carte dans le sens indiqué, faites-la glisser au fond de son logement jusqu'à ce qu'elle s'y emboîte.

**!** Veillez à ce que la carte soit dans le bon sens ; ne l'insérez pas en biais et ne forcez pas.

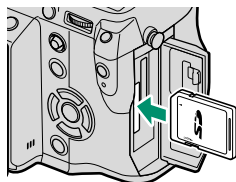

### 3 Fermez le couvercle des logements des cartes mémoire.

Fermez et verrouillez le couvercle.

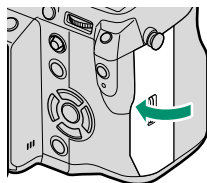

### Retrait des cartes mémoire

Avant de retirer les cartes mémoire, *éteignez l'appareil photo* et ouvrez le couvercle des logements des cartes mémoire.

Appuyez sur la carte et relâchez-la afin de l'éjecter partiellement (pour éviter que la carte ne tombe de son logement, appuyez au centre de la carte et relâchez-la lentement, sans retirer votre doigt). Vous pouvez ensuite la retirer à la main.

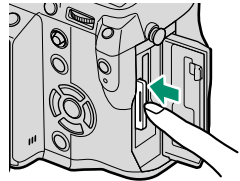

### Utilisation de deux cartes

L'appareil photo peut être utilisé avec deux cartes, une dans chaque logement. Avec les réglages par défaut, les photos sont enregistrées sur la carte du second logement uniquement lorsque la carte du premier logement est pleine. Vous pouvez modifier ce réglage à l'aide de l'option **ENR. DES RÉGLAGES > ENR. DES IMAGES**.

Option	Description	Affichage
<b>SÉQUENTIEL</b> (par défaut)	La carte du second logement est utilisée uniquement lorsque la carte du premier logement est pleine. Si le second logement est sélectionné pour <b>ENR. DES RÉGLAGES &gt; FENTE COMM. (SÉQUENTIEL)</b> , l'enregistrement commence sur la carte du second logement et se poursuit sur la carte du premier logement lorsque la carte du second est pleine.	
<b>RETOUR</b>	Chaque photo est enregistrée en double, une fois sur chaque carte.	
<b>RAW / JPEG</b>	Comme pour <b>SÉQUENTIEL</b> , sauf que la copie RAW des photos prises lorsque <b>FINE+RAW</b> ou <b>NORMAL+RAW</b> est sélectionné pour <b>CONFIGURATION QUALITÉ IMAGE &gt; QUALITE D'IMAGE</b> est enregistrée sur la carte du premier logement et que la copie JPEG est enregistrée sur la carte du second logement.	

Vous pouvez sélectionner la carte utilisée pour enregistrer les vidéos à l'aide de l'option **ENR. DES RÉGLAGES > DESTINATION VIDEOS**.

## Cartes mémoire compatibles

L'utilisation des cartes mémoire FUJIFILM et SanDisk SD, SDHC et SDXC avec cet appareil photo a été homologuée ; il est possible d'utiliser des cartes UHS-II dans les deux logements, mais les cartes de classe de vitesse UHS 1 ou supérieure sont recommandées pour les vidéos. Vous trouverez la liste complète des cartes mémoire homologuées à l'adresse [http://www.fujifilm.com/support/digital\\_cameras/compatibility/](http://www.fujifilm.com/support/digital_cameras/compatibility/). Le fonctionnement n'est pas garanti avec d'autres cartes. Cet appareil photo ne peut pas être utilisé avec les cartes xD-Picture Cards ou les périphériques MultiMediaCard (MMC).

**!** *N'éteignez pas l'appareil photo, ni ne retirez la carte mémoire pendant son formatage ou pendant l'enregistrement ou la suppression de données sur la carte. Vous risquez sinon d'endommager la carte.*

Les cartes mémoire peuvent être verrouillées, ce qui rend impossible le formatage de la carte ou l'enregistrement et la suppression des images. Avant d'insérer une carte mémoire, faites coulisser la languette de protection en écriture dans la position déverrouillée.



Formatez les cartes mémoire avant de les utiliser pour la première fois et veillez à les reformater si vous les avez utilisées sur un ordinateur ou un autre appareil.

Les cartes mémoire sont petites et peuvent être avalées ; gardez-les hors de portée des enfants. Si un enfant venait à avaler une carte mémoire, consultez de toute urgence un médecin.

Les adaptateurs miniSD ou microSD, qui sont plus grands ou plus petits que les cartes mémoire, risquent de ne pas être éjectés normalement : si la carte n'est pas éjectée, confiez l'appareil photo à un représentant de service agréé. Ne forcez pas pour retirer la carte.

Ne collez pas d'étiquettes ou d'autres objets sur les cartes mémoire. Le décollement des étiquettes risque d'entraîner le dysfonctionnement de l'appareil photo.

L'enregistrement vidéo peut être interrompu avec certains types de cartes mémoire.

Le formatage de la carte mémoire dans l'appareil photo crée un dossier où les photos sont stockées. Ne renommez pas et n'effacez pas ce dossier. N'utilisez pas un ordinateur ou un autre appareil pour modifier, effacer ou renommer les fichiers images. Utilisez toujours l'appareil photo pour supprimer les photos ; avant de modifier ou de renommer des fichiers, copiez-les sur un ordinateur puis modifiez ou renommez les copies, pas les originaux. Si vous renommez les fichiers sur l'appareil photo, des problèmes peuvent survenir pendant la lecture.



## Allumer et éteindre l'appareil photo

Utilisez le commutateur **ON/OFF** pour allumer et éteindre l'appareil photo.

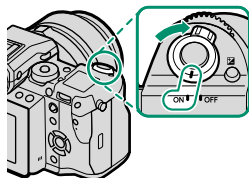
Positionnez le commutateur sur **ON** pour allumer l'appareil photo ou sur **OFF** pour l'éteindre.



 Les images ou la visibilité dans le viseur peuvent être affectées par la présence de traces de doigts ou d'autres marques sur l'objectif ou le viseur. Veillez à ce que l'objectif et le viseur restent propres.

 Appuyez sur la touche  pour lancer la lecture. Appuyez sur le déclencheur à mi-course pour revenir au mode de prise de vue.







L'appareil photo s'éteint automatiquement si vous n'effectuez aucune opération pendant le délai indiqué dans  **GESTION ALIM.** > **EXT.**

**AUTO.** Pour réactiver l'appareil photo après une extinction automatique, appuyez sur le déclencheur à mi-course ou positionnez le commutateur **ON/OFF** sur **OFF** puis de nouveau sur **ON**.

## Vérification du niveau de charge de la batterie

Après avoir allumé l'appareil photo, vérifiez le niveau de charge de la batterie.

Le niveau de charge de la batterie est indiqué comme suit :

Indicateur	Description
	Batterie partiellement déchargée.
	Batterie chargée à 80% environ.
	Batterie chargée à 60% environ.
	Batterie chargée à 40% environ.
	Batterie chargée à 20% environ.
 (rouge)	Charge faible. Rechargez la batterie dès que possible.
 (clignote en rouge)	Batterie déchargée. Éteignez l'appareil photo et rechargez la batterie.

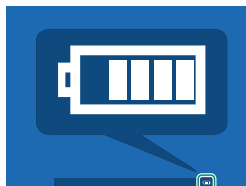

## Configuration de base

Une boîte de dialogue de sélection de la langue apparaît la première fois que vous allumez l'appareil photo.

### 1 Allumez l'appareil photo.

Une boîte de dialogue de sélection de la langue s'affiche.

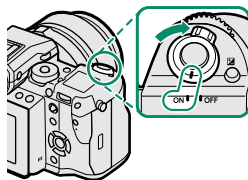

### 2 Choisissez une langue.

Mettez une langue en surbrillance et appuyez sur **MENU/OK**.

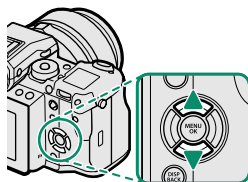

### 3 Réglez la date et l'heure.

Servez-vous des touches de sélection gauche et droite pour mettre en surbrillance l'année, le mois, le jour, l'heure ou les minutes, et des touches de sélection supérieure et inférieure pour modifier les valeurs. Pour modifier l'ordre d'affichage de l'année, du mois et du jour, mettez en surbrillance le format de date et appuyez sur la touche de sélection supérieure ou inférieure. Appuyez sur **MENU/OK** pour revenir au mode de prise de vue, une fois les réglages terminés.





Lorsque l'appareil photo est resté longtemps sans batterie, son horloge se réinitialise et la boîte de dialogue de sélection de la langue réapparaît à sa mise sous tension.

### Ignorer l'étape actuelle

Appuyez sur **DISP/BACK** pour ignorer cette étape. Toutes les étapes que vous aurez ainsi ignorées, s'afficheront à nouveau la prochaine fois que vous allumerez l'appareil photo.

## Sélection d'une autre langue

Pour modifier la langue :

### 1 Affichez les options de langue.

Sélectionnez  **CONFIGURATION UTILISATEUR > 言語/LANG..**

### 2 Choisissez une langue.

Mettez en surbrillance l'option souhaitée et appuyez sur **MENU/OK**.

## Modification de l'heure et de la date

Pour régler l'horloge de l'appareil photo :

### 1 Affichez les options DATE/HEURE.

Sélectionnez  **CONFIGURATION UTILISATEUR > DATE/HEURE.**

### 2 Réglez l'horloge.

Servez-vous des touches de sélection gauche et droite pour mettre en surbrillance l'année, le mois, le jour, l'heure ou les minutes, et des touches de sélection supérieure et inférieure pour modifier les valeurs. Appuyez sur **MENU/OK** pour régler l'horloge.



# **Principes de base de photographie et de lecture**

# 3

## Prise de vue (mode P)

Cette section décrit comment prendre des photos en mode AE programme (mode P). Reportez-vous aux pages 52 à 61 pour obtenir des informations sur les modes S, A et M.

### 1 Réglez l'appareil photo en mode AE programme.

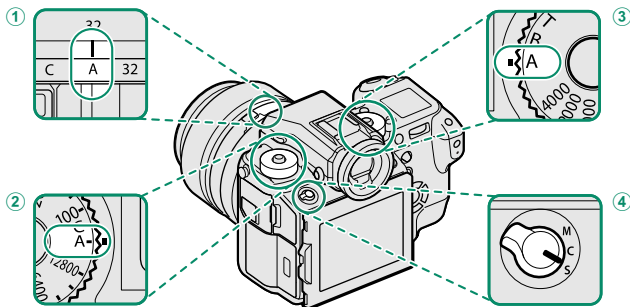

- 1 **Ouverture** (📖 52) : sélectionnez A (auto).
- 2 **Sensibilité** (📖 74) : sélectionnez A (auto).
- 3 **Vitesse d'obturation** (📖 52) : sélectionnez A (auto).
- 4 **Mode de mise au point** (📖 63) : sélectionnez S (AF seul).

 Pour utiliser la molette de sélection de la vitesse d'obturation et celle de la sensibilité, appuyez sur les boutons de déverrouillage des molettes et positionnez ces dernières sur le réglage souhaité.

### 2 Vérifiez le mode de prise de vue.

Vérifiez que P est indiqué à l'écran.

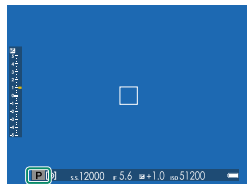

### 3 Préparez l'appareil photo.

Tenez bien l'appareil photo avec les deux mains en gardant vos coudes contre votre corps. Si vos mains tremblent ou ne sont pas stables, vous risquez d'obtenir des photos floues.

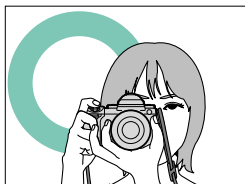

Pour éviter que vos photos ne soient floues ou trop sombres (sous-exposées), ne mettez pas vos doigts et tout autre objet devant l'objectif.

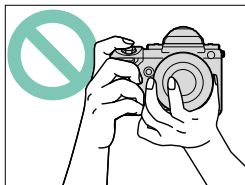

### 4 Cadrez votre photo.

#### Objectifs dotés de bagues de zoom

Utilisez la bague de zoom pour cadrer la photo sur l'écran. Tournez la bague vers la gauche pour faire un zoom arrière, vers la droite pour faire un zoom avant.

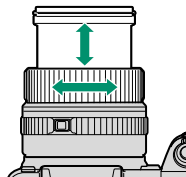

**5 Effectuez la mise au point.**

Appuyez sur le déclencheur à mi-course pour effectuer la mise au point.

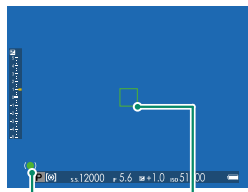

Indicateur de mise au point      Cadre de mise au point

**Si l'appareil photo arrive à faire la mise au point**, il émet deux bips ; par ailleurs, la zone de mise au point et l'indicateur de mise au point s'allument en vert. La mise au point et l'exposition sont verrouillées tant que le déclencheur reste maintenu à mi-course.

**Si l'appareil photo ne parvient pas à faire la mise au point**, le cadre de mise au point devient rouge, le symbole **!AF** apparaît et l'indicateur de mise au point clignote en blanc.

**6 Photographiez.**

Appuyez doucement mais à fond sur le déclencheur pour prendre la photo.



## Visualisation des images

Vous pouvez visualiser les images dans le viseur ou sur l'écran LCD.

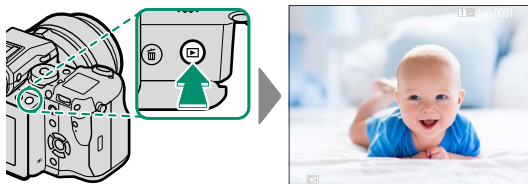
Pour afficher les images en plein écran, appuyez sur .



Vous pouvez voir les autres images en appuyant sur la touche de sélection gauche ou droite ou en tournant la molette de commande avant. Appuyez sur la touche de sélection droite ou tournez la molette vers la droite pour afficher les images dans leur ordre d'enregistrement, et appuyez sur la touche de sélection gauche ou tournez la molette vers la gauche pour les afficher dans l'ordre inverse. Maintenez la touche de sélection appuyée pour atteindre rapidement l'image souhaitée.

 Les images prises à l'aide d'autres appareils sont signalées par l'icône  (« image prise avec un autre appareil ») pour avertir qu'elles risquent de ne pas s'afficher correctement et que la lecture avec zoom peut être indisponible.

### Deux cartes mémoire

Si deux cartes mémoire sont insérées, vous pouvez maintenir appuyée la touche  afin de choisir une carte pour la lecture. Vous pouvez également sélectionner une carte à l'aide de l'option **MENU LECTURE > FENTE COMMUTÉE**.



## Suppression des images

Utilisez la touche  pour supprimer les images.



Il n'est pas possible de récupérer les images supprimées. Copiez les images importantes sur un ordinateur ou un autre périphérique de stockage avant d'aller plus loin.

- 1 Lorsqu'une image est affichée en plein écran, appuyez sur la touche  et sélectionnez **IMAGE**.

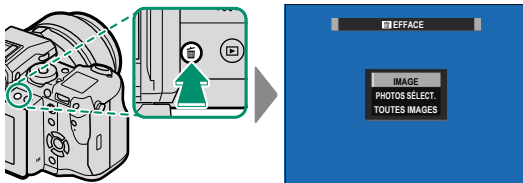

- 2 Appuyez sur la touche de sélection gauche ou droite pour parcourir les images et appuyez sur **MENU/OK** pour les supprimer (aucune boîte de dialogue de confirmation ne s'affiche). Répétez cette étape pour supprimer d'autres images.



Les images protégées ne peuvent pas être supprimées. Retirez la protection de toute image que vous souhaitez supprimer ( 133).

Vous pouvez également supprimer des images via les menus à l'aide de l'option  **MENU LECTURE > EFFACE** ( 129).

# **Enregistrement et lecture des vidéos**

# 4



## Enregistrement de vidéos

Cette section décrit comment réaliser des vidéos en mode auto.

- 1 Appuyez sur la touche du mode de déclenchement et sélectionnez VIDEO.
- 2 Réglez l'appareil photo en mode AE programme.

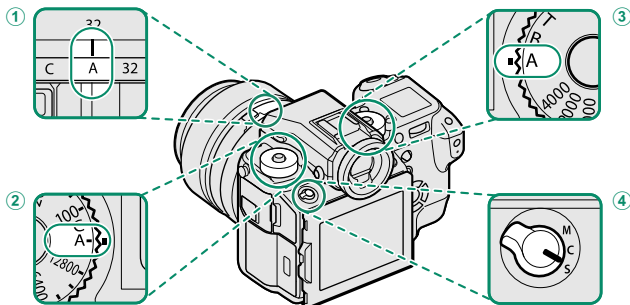

- 1 **Ouverture** (📖 52) : sélectionnez A (auto).
- 2 **Sensibilité** (📖 74) : sélectionnez A (auto).
- 3 **Vitesse d'obturation** (📖 52) : sélectionnez A (auto).
- 4 **Mode de mise au point** (📖 63) : sélectionnez S (AF seul).

Pour utiliser la molette de sélection de la vitesse d'obturation et celle de la sensibilité, appuyez sur les boutons de déverrouillage des molettes et positionnez ces dernières sur le réglage souhaité.

- 3 Appuyez sur le déclencheur pour commencer l'enregistrement. Un indicateur d'enregistrement (●) et la durée restante sont affichés pendant l'enregistrement.

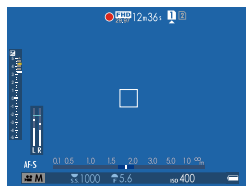



- 4** Appuyez à nouveau sur le déclencheur pour arrêter l'enregistrement. L'enregistrement s'arrête automatiquement lorsque la vidéo a atteint sa durée maximale ou lorsque la carte mémoire est pleine.



Le son est enregistré via le microphone intégré ou via un microphone externe (en option). Ne couvrez pas le microphone pendant l'enregistrement. Notez que le microphone risque de capter le bruit de l'objectif et d'autres sons émis par l'appareil photo pendant l'enregistrement.

Des bandes verticales ou horizontales peuvent apparaître sur les vidéos contenant des sujets très lumineux. Cela est normal et n'est pas le signe d'un dysfonctionnement.



Le témoin lumineux s'allume pendant l'enregistrement. Pendant l'enregistrement, vous pouvez modifier la correction d'exposition par  $\pm 2$  IL et régler le zoom à l'aide de la bague de zoom située sur l'objectif (si disponible).

Si l'objectif est équipé d'un commutateur du mode d'ouverture, sélectionnez le mode d'ouverture avant de commencer l'enregistrement. Si une option autre que **A** est sélectionnée, vous pouvez modifier la vitesse d'obturation et l'ouverture pendant l'enregistrement.

Il se peut que l'enregistrement ne soit pas disponible avec certains réglages. En outre, dans d'autres cas, certains réglages peuvent ne pas s'appliquer pendant l'enregistrement.

#### Utilisation d'un microphone externe

Le son peut être enregistré à l'aide de microphones externes qui se branchent sur des prises jack de 3,5 mm de diamètre ; les microphones nécessitant une entrée alimentée ne peuvent pas être utilisés. Reportez-vous au manuel du microphone pour plus de détails.

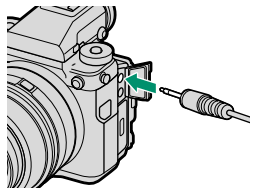

## Modification des paramètres vidéo

Vous pouvez sélectionner la taille d'image et la cadence à l'aide de l'option **CONFIGURATION DU FILM > MODE VIDEO** et la carte utilisée pour l'enregistrement vidéo à l'aide de l'option **ENR. DES RÉGLAGES > DESTINATION VIDEOS**. Choisissez le mode de mise au point à l'aide du sélecteur du mode de mise au point ; pour un réglage continu de la mise au point, sélectionnez **C** ou choisissez **S** et activez la détection des visages. La détection des visages n'est pas disponible en mode de mise au point **M**.

### Profondeur de champ

Choisissez des petits chiffres pour estomper les détails de l'arrière-plan.

## Visionnage des vidéos

Visionnez les vidéos sur l'appareil photo.

En lecture plein écran, les vidéos sont signalées par l'icône .



Vous pouvez effectuer les opérations suivantes lorsqu'une vidéo est affichée :

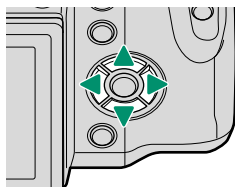

Touche de sélection	Lecture en cours (▶)	Lecture en pause (⏸)
▲	Mettre fin à la lecture	
▼	Faire une pause	Démarrer/reprendre la lecture
◀▶	Régler la vitesse	Revenir en arrière/avancer d'une vue

La progression est indiquée à l'écran pendant la lecture.

 Ne couvrez pas le haut-parleur pendant la lecture.

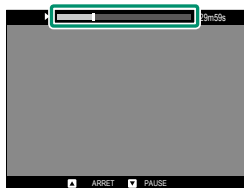

 Appuyez sur **MENU/OK** pour faire une pause pendant la lecture et afficher les commandes du volume. Servez-vous des touches de sélection supérieure et inférieure pour régler le volume ; appuyez de nouveau sur **MENU/OK** pour reprendre la lecture. Vous pouvez également régler le volume à l'aide de l'option **CONFIGURATION SON > VOL. LECTURE**.

**Vitesse de lecture**

Appuyez sur la touche de sélection gauche ou droite pour régler la vitesse de lecture pendant la lecture. La vitesse est indiquée par le nombre de flèches (▶ ou ◀).

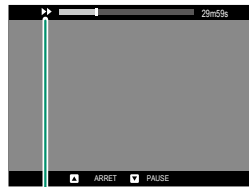

*Flèches*

**Prise de vue**

5

## Modes P, S, A et M

Les modes P, S, A et M offrent divers degrés de contrôle sur la vitesse d'obturation et l'ouverture.

### Mode P : Programme AE

L'appareil photo choisit la vitesse d'obturation et l'ouverture afin d'obtenir une exposition optimale. Vous pouvez sélectionner d'autres valeurs qui produisent la même exposition grâce au décalage de programme.

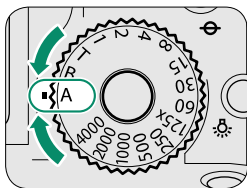

**Vitesse d'obturation** : sélectionnez A (auto).

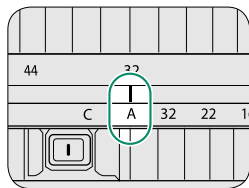
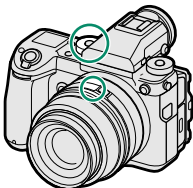

**Ouverture** : sélectionnez A (auto).

Réglez la vitesse d'obturation et l'ouverture sur A (auto) et vérifiez que P s'affiche.

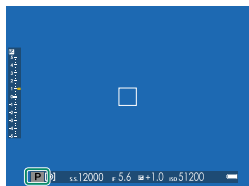

❗ Si le sujet se trouve en dehors de la plage de mesure de l'appareil photo, « -- » s'affiche à la place de la vitesse d'obturation et de l'ouverture.

📄 Pour utiliser la molette de sélection de la vitesse d'obturation, appuyez sur le bouton de déverrouillage de la molette et positionnez cette dernière sur le réglage souhaité.

### Décalage de programme

Si vous le souhaitez, vous pouvez tourner la molette de commande arrière pour choisir d'autres combinaisons de vitesse d'obturation et d'ouverture sans modifier l'exposition (décalage de programme).

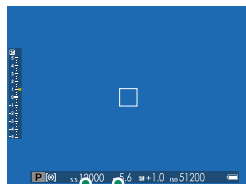

Vitesse d'obturation

Ouverture

⚠ Le décalage de programme n'est pas disponible pendant l'enregistrement vidéo, si le flash prend en charge le mode auto TTL ou si une option automatique est sélectionnée pour **CONFIGURATION QUALITÉ IMAGE > PLAGE DYNAMIQUE**.

🔌 Pour annuler le décalage de programme, éteignez l'appareil photo.

## Mode S : AE avec priorité à la vitesse

Choisissez la vitesse d'obturation et laissez l'appareil photo modifier l'ouverture afin d'obtenir une exposition optimale.

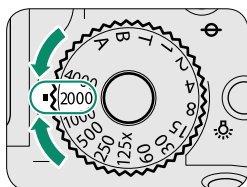

**Vitesse d'obturation** : choisissez une vitesse.

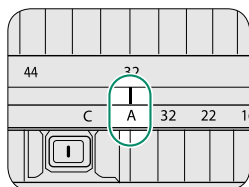
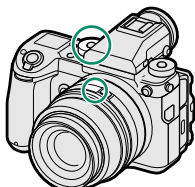

**Ouverture** : sélectionnez A (auto).

Réglez l'ouverture sur **A** (auto) et utilisez la molette de sélection de la vitesse d'obturation pour choisir une vitesse d'obturation. **S** s'affiche.

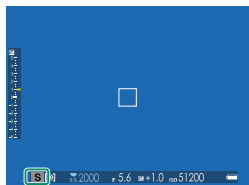

**!** S'il est impossible d'obtenir une exposition correcte avec la vitesse d'obturation sélectionnée, l'ouverture s'affiche en rouge. Si le sujet se trouve en dehors de la plage de mesure de l'appareil photo, « --- » s'affiche à la place de l'ouverture.

**📄** Pour utiliser la molette de sélection de la vitesse d'obturation, appuyez sur le bouton de déverrouillage de la molette et positionnez cette dernière sur le réglage souhaité (vous pouvez utiliser la molette même si vous êtes en train d'appuyer à mi-course sur le déclencheur). Vous pouvez également modifier la vitesse d'obturation par incréments de  $\frac{1}{3}$  IL en tournant la molette de commande arrière.



## Pose T (T)

Positionnez la molette de sélection de la vitesse d'obturation sur **T** (pose T) afin de choisir des vitesses lentes pour les poses longues. Il est recommandé d'utiliser un trépied pour éviter que l'appareil photo ne bouge pendant l'exposition.

- 1 Positionnez la molette de sélection de la vitesse d'obturation sur **T**.

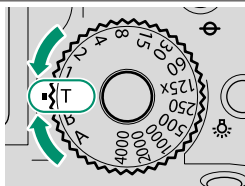

- 2 Tournez la molette de commande arrière pour choisir une vitesse d'obturation.

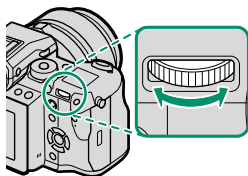

- 3 Appuyez à fond sur le déclencheur pour prendre une photo avec la vitesse d'obturation sélectionnée. Un compte à rebours s'affiche pendant l'exposition.

 Pour réduire le « bruit » (marbrures) en pose longue, sélectionnez **OUI** pour **CONFIGURATION QUALITÉ IMAGE > LONGUE EXPO RB**. Notez que, dans ce cas, le temps d'enregistrement des images après la prise de vue risque d'augmenter.

## Pose B (B)

Sélectionnez la vitesse d'obturation **B** (pose B) pour les poses longues au cours desquelles vous ouvrez et fermez l'obturateur manuellement. Il est recommandé d'utiliser un trépied pour éviter que l'appareil photo ne bouge pendant l'exposition.

- 1 Positionnez la molette de sélection de la vitesse d'obturation sur **B**.

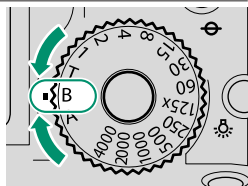

- 2 Appuyez à fond sur le déclencheur. L'obturateur reste ouvert pendant 60 minutes maximum tant que vous appuyez sur le déclencheur ; l'affichage indique le temps écoulé depuis le début de l'exposition.

 Lorsque vous choisissez **A** comme ouverture, la vitesse d'obturation se fixe sur 30 s.

Pour réduire le « bruit » (marbrures) en pose longue, sélectionnez **OUI** pour **CONFIGURATION QUALITÉ IMAGE > LONGUE EXPO RB**. Notez que, dans ce cas, le temps d'enregistrement des images après la prise de vue risque d'augmenter.

**Utilisation d'une télécommande filaire**

Une télécommande filaire RR-90 (en option) peut être utilisée pour les poses longues. La RR-90 se branche dans le port Micro USB (Micro-B) USB 2.0.

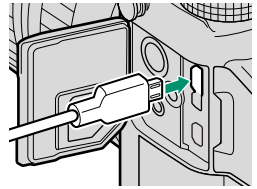

Des télécommandes électroniques d'autres fabricants peuvent également être raccordées via la prise pour télécommande (mini-jack à 3 bornes,  $\varnothing 2,5$  mm).

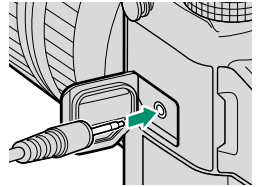

## Mode A : AE avec priorité à l'ouverture

Choisissez l'ouverture et laissez l'appareil photo modifier la vitesse d'obturation afin d'obtenir une exposition optimale.

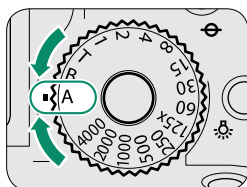

**Vitesse d'obturation** : sélectionnez A (auto).

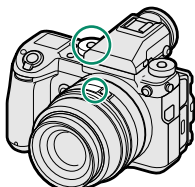

**Ouverture** : Choisissez une ouverture.

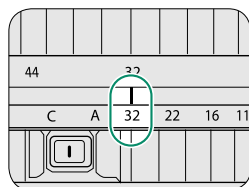

Positionnez la molette de sélection de la vitesse d'obturation sur A (auto) et tournez la bague des ouvertures de l'objectif pour modifier l'ouverture comme vous le souhaitez. A s'affiche.

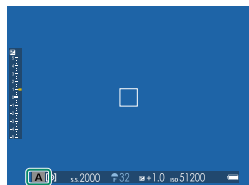

⚠ S'il est impossible d'obtenir une exposition correcte avec l'ouverture sélectionnée, la vitesse d'obturation s'affiche en rouge. Si le sujet se trouve en dehors de la plage de mesure de l'appareil photo, « --- » s'affiche à la place de la vitesse d'obturation.

📁 Pour utiliser la molette de sélection de la vitesse d'obturation, appuyez sur le bouton de déverrouillage de la molette et positionnez cette dernière sur le réglage souhaité.

L'ouverture peut être modifiée même lorsque le déclencheur est enclenché à mi-course.

### Aperçu de la profondeur de champ

Lorsque l'option **PRÉV. PROF CHAMP** est attribuée à une touche de fonction, la pression sur cette dernière affiche l'icône  et ouvre le diaphragme selon l'ouverture sélectionnée, permettant d'avoir un aperçu de la profondeur de champ.



 Il est également possible d'avoir un aperçu de la profondeur de champ à l'aide de l'indicateur de profondeur de champ affiché en standard. Appuyez sur **DISP/BACK** pour faire défiler les modes d'affichage jusqu'à l'apparition des indicateurs standard. En mode autofocus, l'indicateur de profondeur de champ s'affiche lorsque vous appuyez à mi-course sur le déclencheur.



*Profondeur de champ*

Utilisez l'option  **CONFIGURATION AF/MF > ÉCHELLE DE PROFOND. CHAMP** pour choisir la façon d'afficher la profondeur de champ. Choisissez **BASE DU FORMAT DE FILM** pour vous aider à évaluer la profondeur de champ des photos qui seront imprimées et similaires, ou **BASE DE PIXEL** pour vous aider à évaluer la profondeur de champ des photos qui seront affichées en haute définition sur des ordinateurs ou autres écrans électroniques.

## Mode M : Exposition manuelle

Modifiez l'exposition sélectionnée par l'appareil photo.

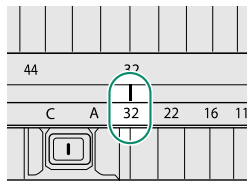
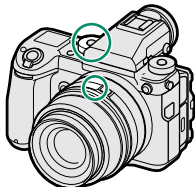
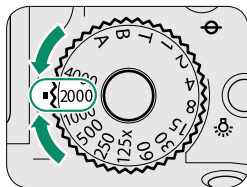

**Vitesse d'obturation** : choisissez une vitesse.

**Ouverture** : Choisissez une ouverture.

Reglez la vitesse d'obturation sur une valeur autre que A et tournez la bague des ouvertures de l'objectif pour choisir l'ouverture. M s'affiche.



 Pour utiliser la molette de sélection de la vitesse d'obturation, appuyez sur le bouton de déverrouillage de la molette et positionnez cette dernière sur le réglage souhaité. Vous pouvez également modifier la vitesse d'obturation par incréments de  $\frac{1}{3}$  IL en tournant la molette de commande arrière.

**Aperçu de l'exposition**

Pour afficher un aperçu de l'exposition sur l'écran LCD, sélectionnez une option autre que **NON** pour **CONFIG. ÉCRAN > APERCU EXP./BALANCE DES BLANCS MODE MANUEL**. Sélectionnez **NON** lorsque vous utilisez le flash ou à d'autres occasions, par exemple lorsque l'exposition risque de changer au moment de la prise de vue.



## Autofocus

Prenez des photos à l'aide de l'autofocus.

- 1 Positionnez le sélecteur du mode de mise au point sur S ou C (📖 63).

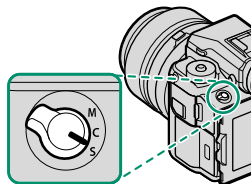

- 2 Utilisez **CONFIGURATION AF/MF > MODE AF** pour choisir un mode AF (📖 65).

- 3 Choisissez la position et la taille du cadre de mise au point (📖 67).

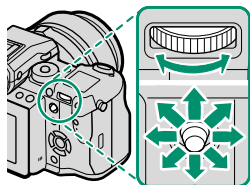

- 4 Prenez des photos.



Pour obtenir des informations sur le système autofocus, consultez :  
<http://fujifilm-x.com/af/en/index.html>



## Mode de mise au point

Servez-vous du sélecteur du mode de mise au point pour choisir la méthode de mise au point utilisée par l'appareil photo.

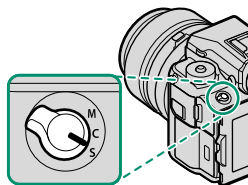

Choisissez l'une des options suivantes :

Mode	Description
<b>S</b> (AF-S)	<b>AF seul</b> : la mise au point est verrouillée tant que vous appuyez sur le déclencheur à mi-course. À choisir pour les sujets statiques.
<b>C</b> (AF-C)	<b>AF continu</b> : la mise au point est ajustée continuellement afin de tenir compte des modifications de la distance par rapport au sujet, tant que vous maintenez le déclencheur appuyé. À utiliser lorsque les sujets sont en mouvement. L'AF avec détection des yeux n'est pas disponible.
<b>M</b> (manuel)	<b>Manuel</b> : effectuez manuellement la mise au point à l'aide de la bague de mise au point de l'objectif. Choisissez ce mode lorsque vous souhaitez contrôler la mise au point ou lorsque l'appareil photo n'arrive pas à effectuer la mise au point avec l'autofocus (📖 71).

 Quelle que soit l'option sélectionnée, la mise au point manuelle est utilisée lorsque l'objectif est en mode de mise au point manuelle.

Lorsque **OUI** est sélectionné pour l'option **AF/MF CONFIGURATION AF/MF > PRE-AF**, la mise au point est ajustée continuellement en modes **S** et **C** même si vous n'appuyez pas sur le déclencheur.

### L'indicateur de mise au point

L'indicateur de mise au point devient vert lorsque le sujet est net et clignote en blanc lorsque l'appareil photo ne parvient pas à effectuer la mise au point. Les parenthèses « ( ) » indiquent que l'appareil photo est en train d'effectuer la mise au point ; elles sont affichées en permanence en mode C. **MF** est affiché en mode de mise au point manuelle.

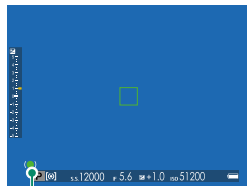



*Indicateur de mise au point*

## Options autofocus (mode AF)





Choisissez la façon dont l'appareil photo effectue la mise au point en modes **S** et **C**.

- 1 Appuyez sur **MENU/OK** pour afficher le menu prise de vue.
- 2 Sélectionnez  **CONFIGURATION AF/MF > MODE AF**.
- 3 Choisissez un mode AF.



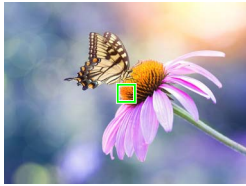

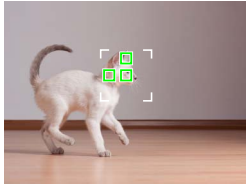
 Vous pouvez également accéder à cette fonction par des raccourcis ( 176).

La façon dont l'appareil photo fait le point dépend du mode de mise au point.

### Mode de mise au point **S** (AF-S)

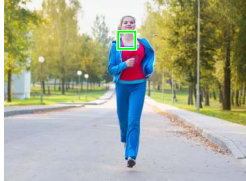
Option	Description	Exemple d'image
 <b>POINT UNIQUE</b>	L'appareil photo fait le point sur le sujet situé dans le collimateur de mise au point sélectionné. Utilisez cette option pour obtenir une mise au point précise sur un sujet particulier.	
 <b>ZONE</b>	L'appareil photo fait le point sur le sujet situé dans la zone de mise au point sélectionnée. Les zones de mise au point comportent plusieurs collimateurs, ce qui facilite la mise au point des sujets en mouvement.	
 <b>LARGE/SUIVI</b>	L'appareil photo fait le point automatiquement sur les sujets très contrastés ; les zones de netteté sont affichées.	

## Mode de mise au point C (AF-C)

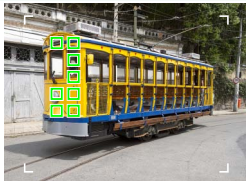
Option	Description	Exemple d'image
 <b>POINT UNIQUE</b>	La mise au point suit le sujet situé dans le collimateur de mise au point sélectionné. Utilisez cette option pour les sujets qui s'approchent ou s'éloignent de l'appareil photo.	
 <b>ZONE</b>	La mise au point suit le sujet situé dans la zone de mise au point sélectionnée. Utilisez cette option pour les sujets qui se déplacent de manière assez prévisible.	
 <b>LARGE/SUIVI</b>	La mise au point suit les sujets qui se déplacent sur une large zone de la vue.	

## Sélection du collimateur de mise au point

Choisissez un collimateur de mise au point en mode autofocus.

### Affichage des collimateurs de mise au point

- 1 Appuyez sur **MENU/OK** pour afficher le menu prise de vue.
- 2 Sélectionnez **AF/MF CONFIGURATION AF/MF > ZONE DE MISE AU POINT** pour afficher les collimateurs de mise au point.
- 3 Utilisez le levier de mise au point et la molette de commande arrière pour choisir une zone de mise au point.

### Sélection d'un collimateur de mise au point

Utilisez les commandes tactiles ou le levier de mise au point pour choisir le collimateur et utilisez la molette de commande arrière pour choisir la taille du cadre de mise au point. La procédure varie selon le mode AF sélectionné.

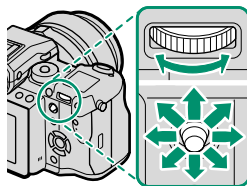





Mode AF	Lever de mise au point		Molette de commande arrière	
	Incliner	Appuyer	Tourner	Appuyer
	Sélectionner un collimateur de mise au point	Sélectionner le collimateur central	Choisir l'une des 6 tailles de cadre	Restaurer la taille d'origine
			Choisir l'une des 3 tailles de cadre	
	—			

Il n'est pas possible de sélectionner manuellement le collimateur de mise au point lorsque **LARGE/SUIVI** est sélectionné en mode de mise au point **S**.

## L'affichage des collimateurs de mise au point

L'affichage des collimateurs de mise au point varie selon le mode AF sélectionné.

 Les cadres de mise au point sont représentés par les petits carrés (□), les zones de mise au point par les grands carrés.

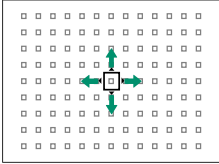
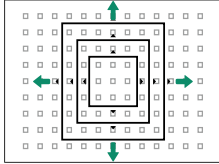
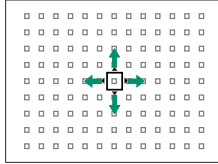
Mode AF		
 POINT UNIQUE	 ZONE	 LARGE/SUIVI
		
<p>Vous pouvez sélectionner le nombre de collimateurs disponibles à l'aide de l'option <b>AF/MF CONFIGURATION</b> <b>AF/MF &gt; NOMBRES DE POINTS FOCUS</b>.</p>	<p>Choisissez des zones comportant <math>7 \times 7</math>, <math>5 \times 5</math> ou <math>3 \times 3</math> collimateurs.</p>	<p>Positionnez le cadre de mise au point sur le sujet et appuyez sur <b>MENU/OK</b>.</p>

## Autofocus

Bien que l'appareil photo possède un automatisme de mise au point de haute précision, il se peut qu'il n'arrive pas à effectuer la mise au point sur les sujets énumérés ci-dessous.

- Sujets très brillants tels que des miroirs ou des carrosseries de voitures.
- Sujets photographiés à travers une vitre ou un autre objet qui réfléchit la lumière.
- Sujets sombres et sujets qui absorbent la lumière plutôt qu'ils ne la reflètent, comme les cheveux ou la fourrure.
- Sujets sans substance, comme la fumée ou les flammes.
- Sujets présentant peu de contraste avec l'arrière-plan.
- Sujets situés devant ou derrière un objet très contrasté qui figure lui aussi dans le cadre de mise au point (par exemple, sujet photographié sur un fond composé d'éléments très contrastés).

## Vérification de la mise au point

Pour faire un zoom avant sur la zone de mise au point actuelle afin d'obtenir une mise au point précise, appuyez sur la commande à laquelle le zoom de mise au point a été attribué (avec les réglages par défaut, le centre de la molette de commande arrière). Appuyez à nouveau sur la commande pour annuler le zoom.

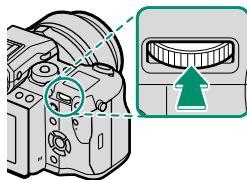

Affichage normal



Zoom de mise au point

En mode de mise au point **S**, vous pouvez régler le zoom en tournant la molette de commande arrière. Le zoom de mise au point n'est pas disponible en mode de mise au point **C**, lorsque **CONFIGURATION AF/MF > PRE-AF** est activé ou qu'une option autre que **POINT UNIQUE** est sélectionnée pour **MODE AF**.



Pour attribuer le zoom de mise au point à une commande, sélectionnez **VERIFICATION AF**, pour **CONFIG.TOUCHE/MOLETTE > RÉGL. FONCT. (Fn)**.

## Commandes de mise au point tactiles

Utilisez l'écran tactile pour faire le point lorsque vous prenez des photos.

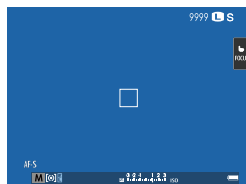
Touchez l'indicateur du mode d'écran tactile sur l'écran de prise de vue pour parcourir les modes d'écran tactile suivants :



Mode	Description
 AF	Touchez l'écran pour sélectionner un collimateur de mise au point et verrouiller la mise au point. Vous pouvez déclencher en appuyant à fond sur le déclencheur.
 AF ZONE	Touchez l'écran pour déplacer le cadre de mise au point vers l'emplacement sélectionné. L'emplacement sélectionné sera utilisé pour la mise au point et le zoom de mise au point.
 NON	Commandes tactiles désactivées.

 Vous pouvez modifier les réglages du contrôle tactile à l'aide de **AF/MF CONFIGURATION AF/MF > MODE ECRAN TACTILE**. Pour désactiver les commandes tactiles et masquer l'indicateur du mode d'écran tactile, sélectionnez **OFF** pour **CONFIG.TOUCHE/MOLETTE > CONFIG. ECRAN TACTILE**.



## Mise au point manuelle

Réglez la mise au point manuellement.

- 1 Positionnez le sélecteur du mode de mise au point sur **M**.

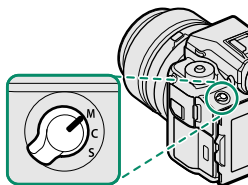

**MF** s'affiche.

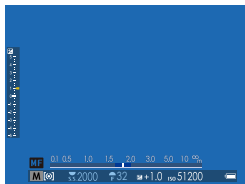

- 2 Effectuez manuellement la mise au point à l'aide de la bague de mise au point de l'objectif. Tournez la bague vers la gauche pour réduire la distance de mise au point, vers la droite pour l'augmenter.

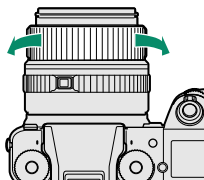

- 3 Prenez des photos.



Utilisez l'option **CONFIG.TOUCHE/MOLETTE > BAGUE MISE AU POINT** pour inverser le sens de rotation de la bague de mise au point.

Quelle que soit l'option sélectionnée, la mise au point manuelle est utilisée lorsque l'objectif est en mode de mise au point manuel.

### Mise au point rapide

Pour utiliser l'autofocus afin de faire le point sur le sujet situé dans la zone de mise au point sélectionnée, appuyez sur la touche à laquelle le verrouillage de la mise au point ou le réglage **AF-ON** a été attribué (vous pouvez choisir la taille de la zone de mise au point avec la molette de commande arrière). En mode de mise au point manuelle, vous pouvez utiliser cette fonctionnalité pour faire le point rapidement sur un sujet particulier soit avec l'AF seul, soit avec l'AF continu selon l'option choisie pour  **CONFIGURATION AF/MF > PARAM. AF INSTANT.**

## Vérification de la mise au point

Diverses options sont disponibles pour vérifier la mise au point en mode de mise au point manuelle.

### L'indicateur de mise au point manuelle

L'indicateur de mise au point manuelle indique si la distance de mise au point correspond à la distance jusqu'au sujet situé dans les collimateurs de mise au point. La ligne blanche indique la distance au sujet situé dans la zone de mise au point (en mètres ou

*Distance de mise au point  
(ligne blanche)*

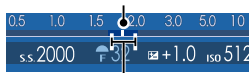

*Profondeur de champ*

en pieds selon l'option sélectionnée pour **CONFIG. ÉCRAN > UNITÉ DE DISTANCE MAP** dans le menu de configuration), la barre bleue indique la profondeur de champ ou en d'autres termes la zone de netteté située devant et derrière le sujet.

### Zoom de mise au point

Si **OUI** est sélectionné pour **CONFIGURATION AF/MF > VERIFICATION AF.**, l'appareil photo fait automatiquement un zoom avant sur la zone de mise au point sélectionnée lorsque vous tournez la bague de mise au point.

Si **STANDARD** ou **PIC HTE LUM. M. AP.** est sélectionné pour **CONFIGURATION AF/MF > ASSIST. M.AP.**, vous pouvez modifier le zoom en tournant la molette de commande arrière.

### Assistant zone de netteté

Sélectionnez **PIC HTE LUM. M. AP.** pour **CONFIGURATION AF/MF > ASSIST. M.AP.** pour mettre en relief les zones très contrastées. Lorsque vous faites le point, tournez la bague de mise au point jusqu'à ce que le sujet soit mis en relief.

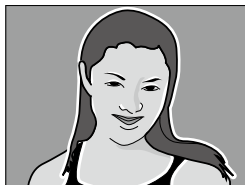

Le menu **ASSIST. M.AP.** peut être affiché en maintenant appuyé le centre de la molette de commande arrière.

## ISO Sensibilité

Réglez la sensibilité de l'appareil photo à la lumière.

Appuyez sur le bouton de déverrouillage de la molette de sélection de la sensibilité, positionnez la molette sur le réglage souhaité et appuyez à nouveau sur le bouton pour verrouiller la molette.

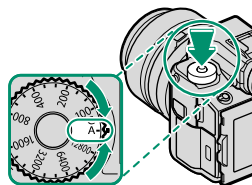

Option	Description
<b>A</b> (auto)	La sensibilité est modifiée automatiquement en fonction des conditions de prise de vue et de l'option choisie pour <b>CONFIGURATION PRISE DE VUE &gt; PARAM. AUTO ISO</b> . Vous avez le choix entre <b>AUTO 1</b> , <b>AUTO 2</b> et <b>AUTO 3</b> .
<b>C</b> (commande)	Vous pouvez régler la sensibilité en tournant la molette de commande avant. Choisissez une valeur comprise entre 100 et 12 800 ISO ou sélectionnez des valeurs « étendues » de 50 ou 25 600 ISO ou plus.
<b>12800-100</b>	Réglez manuellement la sensibilité. La valeur sélectionnée est affichée.

### Réglage de la sensibilité

Les valeurs élevées permettent de réduire le risque de flou en cas de faible éclairage, tandis que les valeurs basses permettent de sélectionner des vitesses d'obturation plus lentes ou des ouvertures plus grandes en cas de forte luminosité ambiante ; notez néanmoins que des marbrures risquent d'apparaître sur les photos prises à des sensibilités élevées.

## Sensibilité auto (A)

Utilisez l'option  **CONFIGURATION PRISE DE VUE > PARAM. AUTO ISO** pour choisir la sensibilité de base, la sensibilité maximale et la vitesse d'obturation minimale pour la position **A** de la molette de sélection de la sensibilité. Les réglages pour **AUTO 1**, **AUTO 2** et **AUTO 3** peuvent être enregistrés séparément ; les réglages par défaut sont indiqués ci-dessous.

Option	Par défaut		
	AUTO 1	AUTO 2	AUTO 3
<b>SENSIBILITÉ PAR DÉFAUT</b>	100		
<b>SENSIBILITÉ MAXIMALE</b>	800	1600	3200
<b>VIT OBTURAT MIN</b>	1/60 SEC		

L'appareil photo choisit automatiquement une sensibilité comprise entre la valeur par défaut et la valeur maximale ; la sensibilité dépasse la valeur par défaut uniquement si la vitesse d'obturation permettant d'obtenir une exposition optimale est plus lente que la valeur sélectionnée pour **VIT OBTURAT MIN**.

 Si la valeur sélectionnée pour **SENSIBILITÉ PAR DÉFAUT** est supérieure à celle sélectionnée pour **SENSIBILITÉ MAXIMALE**, **SENSIBILITÉ PAR DÉFAUT** se paramètrera sur la valeur sélectionnée pour **SENSIBILITÉ MAXIMALE**.

L'appareil photo peut sélectionner des vitesses d'obturation plus lentes que la valeur de **VIT OBTURAT MIN** dans le cas où les photos seraient sous-exposées avec la valeur sélectionnée pour **SENSIBILITÉ MAXIMALE**.



## Mesure

Choisissez la façon dont l'appareil photo mesure l'exposition.

**☑ SENSIBILITÉ MAXIMALE > PHOTOMETRIE** comporte les options de mesure suivantes :

**!** L'option sélectionnée s'active uniquement si **AF/MF CONFIGURATION AF/MF > RÉG. DÉTECT. VISAGE/YEUX** est paramétré sur **VISAGE NON/YEUX NON**.

Mode	Description
 (spot)	L'appareil photo mesure les conditions d'éclairage en se basant sur une zone au centre de l'image correspondant à 2% de l'ensemble. Recommandé avec les sujets en contre-jour et dans d'autres cas où l'arrière-plan est bien plus lumineux ou bien plus sombre que le sujet principal.
 (pondérée centrale)	L'appareil photo mesure l'ensemble de l'image mais accorde plus d'importance à la zone centrale.
 (multi)	L'appareil photo détermine instantanément l'exposition en se basant sur l'analyse de la composition, de la couleur et de la répartition de la luminosité. Recommandé dans la plupart des situations.
 (moyenne)	L'exposition est réglée sur la moyenne de l'ensemble de l'image. Ce mode permet d'avoir une exposition homogène sur plusieurs photos ayant le même éclairage et s'avère particulièrement efficace pour les paysages et les portraits de sujets habillés en noir ou blanc.



## Correction d'exposition

Modifiez l'exposition.

Maintenez appuyée la touche  et tournez la molette de commande arrière jusqu'à ce que la valeur souhaitée s'affiche dans le viseur ou sur l'écran LCD.

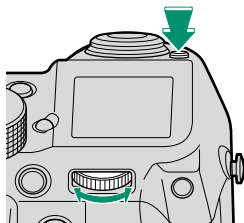

Le niveau de correction disponible dépend du mode de prise de vue sélectionné.

### La touche

Si **BOUTON MARCHÉ/ARRÊT** est sélectionné pour **CONFIG.TOUCHE/MOLETTE > BOUTON RÉG. COMP. EXPO.**, vous pouvez régler la correction d'exposition en appuyant une fois sur la touche , en tournant la molette de commande arrière, puis en appuyant à nouveau sur la touche . Vous pouvez attribuer la correction d'exposition à d'autres commandes à l'aide de **CONFIG.TOUCHE/MOLETTE > RÉGL. FONCT. (Fn)**.

## Verrouillage de la mise au point/de l'exposition

Composez des photos où les sujets sont décentrés.

- 1 Mise au point** : positionnez le sujet dans le cadre de mise au point et appuyez sur le déclencheur à mi-course pour verrouiller la mise au point et l'exposition. La mise au point et l'exposition demeurent verrouillées tant que vous maintenez le déclencheur enfoncé à mi-course (verrouillage AF/AE).

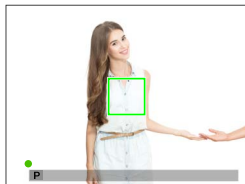

- 2 Recomposez la photo** : maintenez le déclencheur enfoncé à mi-course.

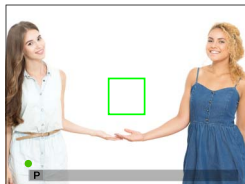

- 3 Prise de vue** : appuyez à fond sur le déclencheur.



Le verrouillage de la mise au point à l'aide du déclencheur est possible uniquement lorsque **ON** est sélectionné pour **CONFIG.TOCHE/ MOLETTE > OBTURATEUR AF, OBTURATEUR AE.**



## Les touches AF-L et AE-L

La mise au point et l'exposition peuvent également être verrouillées à l'aide des touches de fonction. Avec les réglages par défaut, la touche **Fn4** verrouille la mise au point, la touche **Fn5** verrouille l'exposition. La mise au point et/ou l'exposition restent verrouillées tant que vous appuyez sur cette touche, que vous appuyiez ou non sur le déclencheur à mi-course.

Vous pouvez modifier la fonction des touches à l'aide des options **CONFIG. TOUCHE/MOLETTE** suivantes :

- **RÉGL. FONCT. (Fn)** : choisissez les rôles joués par les touches de fonction.
- **MODE MEM. AE/AF** : Si **ENREG AE/AF ON/OFF** est sélectionné pour **MODE MEM. AE/AF**, la mise au point et/ou l'exposition se verrouillent lorsque vous appuyez sur la touche et le restent jusqu'à ce que vous appuyiez à nouveau sur cette touche.

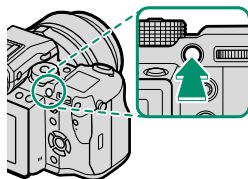

*Touche **Fn4** (verrouillage de la mise au point)*

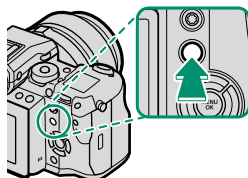

*Touche **Fn5** (verrouillage de l'exposition)*

## **BKT** Bracketing

Faites varier automatiquement les réglages sur une série de photos.

Appuyez sur la touche du mode de déclenchement et choisissez l'une des options ci-dessous.

### **BRACKETING AE**

Utilisez  **CONFIGURATION PRISE DE VUE > RÉG. BRACKETING AE** pour choisir le degré de bracketing et le nombre d'images. À chaque pression du déclencheur, l'appareil prend le nombre de photos indiqué : une avec la valeur mesurée pour l'exposition et les autres en les sous-exposant et les surexposant par des multiples du degré de bracketing sélectionné.

 Quel que soit le niveau de bracketing, l'exposition ne dépassera pas les limites du système de mesure de l'exposition.

### **BRACKETING ISO**

Sélectionnez un niveau de bracketing ( $\pm 1$ ,  $\pm \frac{2}{3}$ , ou  $\pm \frac{1}{3}$ ). À chaque déclenchement, l'appareil prend une photo avec la sensibilité actuelle et la traite pour créer deux autres copies, l'une avec une sensibilité augmentée du degré indiqué et l'autre avec une sensibilité diminuée de ce même degré.

### **BKT SIMULATION FILM**

À chaque déclenchement, l'appareil prend une photo et la traite pour créer des copies avec différents réglages de simulation de film, choisis à l'aide de l'option  **CONFIGURATION PRISE DE VUE > BKT SIMULATION FILM**.

**WB | BAL. BLANC BKT**

Sélectionnez un niveau de bracketing ( $\pm 1$ ,  $\pm 2$ , ou  $\pm 3$ ). À chaque déclenchement, l'appareil prend une photo et la traite pour créer trois copies : la première avec le réglage de balance des blancs actuel, la deuxième avec un réglage affiné augmenté du degré indiqué et la troisième avec un réglage affiné diminué de ce même degré.

**DR | BKT PLAGE DYNAMIQUE**

À chaque pression du déclencheur, l'appareil prend trois photos avec différents réglages de plage dynamique : 100% pour la première, 200% pour la deuxième et 400% pour la troisième.



Lorsque le bracketing de la plage dynamique est activé, la sensibilité est limitée à 400 ISO minimum (ou 100 à 400 ISO minimum lorsqu'une option de sensibilité automatique est sélectionnée) ; la sensibilité précédemment sélectionnée sera restaurée à la fin du bracketing.



## Prise de vue en continu (mode rafale)

Restituez le mouvement en prenant une série de photos.

Appuyez sur la touche du mode de déclenchement et sélectionnez  **CONTINU**. L'appareil prend des photos tant que vous appuyez sur le déclencheur ; la prise de vue s'arrête lorsque vous relâchez le déclencheur ou lorsque la carte mémoire est pleine.



Si la numérotation des fichiers atteint 999 avant la fin de la prise de vue, les photos restantes sont enregistrées dans un nouveau dossier.

La prise de vue en rafale peut ne pas démarrer si l'espace disponible sur la carte mémoire est insuffisant.

La cadence de prise de vue varie selon le sujet, la vitesse d'obturation, la sensibilité et le mode de mise au point. Il se peut que les cadences ralentissent et que les durées d'enregistrement augmentent au fur et à mesure de la prise de vue. Le flash peut se déclencher ou ne pas se déclencher, selon les conditions de prise de vue.

### Exposition

Pour faire varier l'exposition à chaque prise de vue, sélectionnez **OFF** pour

 **CONFIG.TOUCHE/MOLETTE > OBTURATEUR AE.**



Selon certains facteurs comme l'ouverture, la sensibilité et la correction d'exposition, il est possible que l'exposition ne se règle pas automatiquement.



## Expositions multiples

Créez une photo qui combine deux expositions.



- 1 Appuyez sur la touche du mode de déclenchement et sélectionnez **EXPOSITION MULTIPLE**.
- 2 Prenez la première photo.
- 3 Appuyez sur **MENU/OK**. La première photo se superposera sur la vue passant par l'objectif et vous serez invité à prendre la seconde photo.



Pour revenir à l'étape 2 et reprendre la première photo, appuyez sur la touche de sélection gauche. Pour enregistrer la première photo et quitter sans créer d'exposition multiple, appuyez sur **DISP/BACK**.



- 4 Prenez la seconde photo en vous servant de la première comme repère.

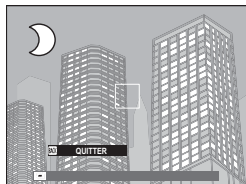

- 5 Appuyez sur **MENU/OK** pour créer l'exposition multiple ou appuyez sur la touche de sélection gauche pour revenir à l'étape 4 et reprendre la seconde photo.



Il n'est pas possible de réaliser des expositions multiples en mode de prise de vue à distance ( 174).



## **Les menus prise de vue**

6



## CONFIGURATION QUALITÉ IMAGE

Modifiez les réglages de qualité d'image.

Pour afficher les réglages de qualité d'image, appuyez sur **MENU/OK** sur l'écran de prise de vue et sélectionnez l'onglet **IQ** (**CONFIGURATION QUALITÉ IMAGE**).



Les options disponibles varient en fonction du mode de prise de vue sélectionné.

### TAILLE D'IMAGE

Choisissez la taille et le format d'image avec lesquels les photos seront enregistrées.

Option	Taille d'image	Option	Taille d'image
<b>L</b> 4:3	8256 × 6192	<b>S</b> 4:3	4000 × 3000
<b>L</b> 3:2	8256 × 5504	<b>S</b> 3:2	4000 × 2664
<b>L</b> 16:9	8256 × 4640	<b>S</b> 16:9	4000 × 2248
<b>L</b> 1:1	6192 × 6192	<b>S</b> 1:1	2992 × 2992
<b>L</b> 65:24	8256 × 3048	<b>S</b> 65:24	4000 × 1480
<b>L</b> 5:4	7744 × 6192	<b>S</b> 5:4	3744 × 3000
<b>L</b> 7:6	7232 × 6192	<b>S</b> 7:6	3504 × 3000



**TAILLE D'IMAGE** n'est pas réinitialisé par la mise hors tension de l'appareil photo ou la sélection d'un autre mode.



## QUALITE D'IMAGE

Choisissez le format de fichier et le taux de compression. Sélectionnez **SUPER FINE** (compression minimale), **FINE** (faible compression) ou **NORMAL** (compression élevée) pour enregistrer les images au format JPEG, **RAW** pour les enregistrer au format RAW, ou **SUPER FINE+RAW**, **FINE+RAW** ou **NORMAL+RAW** pour les enregistrer à la fois au format JPEG et au format RAW. Avec les images JPEG, plus le taux de compression est faible, plus la qualité d'image est élevée. Néanmoins, des taux de compression plus élevés permettent d'enregistrer plus d'images avec la même quantité de mémoire.

### Les touches de fonction

Pour activer ou désactiver la qualité d'image RAW pour une seule vue, attribuez l'option **RAW** à une touche de fonction (📖 182). Si une option JPEG est actuellement sélectionnée comme qualité d'image, appuyer sur cette touche sélectionnera temporairement l'option JPEG+RAW équivalente. Si une option JPEG+RAW est actuellement sélectionnée, appuyer sur cette touche sélectionnera temporairement l'option JPEG équivalente, tandis que si **RAW** est sélectionné, appuyer sur cette touche sélectionnera temporairement **FINE**. Prenez une photo ou appuyez de nouveau sur cette touche pour rétablir le réglage précédent.

## ENREGISTREMENT BRUT

Choisissez de compresser ou non les images RAW.

Option	Description
<b>NON COMPRESSÉ</b>	Les images RAW ne sont pas compressées.
<b>COMPRESSÉ SANS PERTE</b>	Les images RAW sont compressées à l'aide d'un algorithme réversible qui réduit la taille de fichier sans perte de données image. Les images peuvent être affichées dans RAW FILE CONVERTER EX 2.0 ou d'autres logiciels prenant en charge la compression « sans perte » (📖 212).

## SIMULATION DE FILM

Simulez les effets de différents types de films, notamment noir et blanc (avec ou sans filtre couleur). Choisissez une palette selon votre sujet et votre inspiration.

Option	Description
 <b>PROVIA/ STANDARD</b>	Reproduction standard des couleurs. Cette option convient à une grande variété de sujets, aussi bien des portraits que des paysages.
 <b>Velvia/VIVE</b>	Cette option propose une palette très contrastée de couleurs saturées, adaptées aux photos de nature.
 <b>ASTIA/DOUX</b>	Cette option augmente la palette des teintes disponible pour les tons chair dans les portraits, tout en préservant le bleu lumineux du ciel en plein jour. Option recommandée pour les portraits en extérieur.
 <b>CLASSIC CHROME</b>	Le contraste entre des couleurs douces et des ombres accentuées crée une ambiance sereine.
 <b>PRO Neg. Hi</b>	Offre légèrement plus de contraste que  <b>PRO Neg. Std.</b> Option recommandée pour les portraits en extérieur.
 <b>PRO Neg. Std</b>	Une palette de tons doux. Cette option augmente la plage des teintes disponibles pour les tons chair, ce qui la rend très utile pour la photographie de portraits en studio.
 <b>ACROS*</b>	Prenez des photos en noir et blanc bénéficiant de riches dégradés et d'une netteté exceptionnelle.
 <b>MONOCHROME*</b>	Cette option permet de prendre des photos en noir et blanc standard.
 <b>SEPIA</b>	Cette option permet de prendre des photos en sépia.

\* Disponible avec des filtres jaune (**Ye**), rouge (**R**) et vert (**G**), qui renforcent les nuances de gris correspondant aux teintes complémentaires de la couleur sélectionnée. Le filtre jaune (**Ye**) renforce les violets et les bleus et le filtre rouge (**R**) renforce les bleus et les verts. Le filtre vert (**G**) renforce les rouges et les marron, notamment les tons chair, ce qui en fait un choix idéal pour les portraits.

 Vous pouvez associer les options de simulation de film aux réglages de ton et de détail.

Vous pouvez également accéder aux réglages de simulation de film via des raccourcis ( 176).

Pour en savoir plus, consultez : <http://fujifilm-x.com/en/x-stories/the-world-of-film-simulation-episode-1/>

## EFFET DU GRAIN

Ajoutez un effet de grain de film. Sélectionnez un niveau (**FORT** ou **FAIBLE**) ou choisissez **NON** pour désactiver le grain de film.

Options		
<b>FORT</b>	<b>FAIBLE</b>	<b>NON</b>

## COULEUR EFFET CHROME

Renforcez les couleurs dans les ombres. Sélectionnez un niveau (**FORT** ou **FAIBLE**) ou choisissez **NON** pour désactiver l'effet.

Options		
<b>FORT</b>	<b>FAIBLE</b>	<b>NON</b>

 **COULEUR EFFET CHROME** n'est pas disponible lors de l'utilisation du bracketing ou de la photographie en rafale.

## PLAGE DYNAMIQUE

Contrôlez le contraste. Choisissez des valeurs inférieures pour augmenter le contraste lors des prises de vues en intérieur ou par temps couvert, et des valeurs supérieures pour réduire la perte des détails dans les hautes lumières et les ombres lorsque vous photographiez des scènes fortement contrastées. Il est recommandé d'utiliser des valeurs élevées pour les scènes présentant à la fois une grande luminosité et des zones d'ombre importantes, pour des sujets très contrastés tels que de l'eau éclairée par le soleil, de lumineuses feuilles d'automne, des portraits photographiés devant un ciel bleu, ainsi que des objets blancs ou des personnes vêtues de blanc ; notez cependant que des marbrures peuvent apparaître sur les photos prises à des valeurs élevées.









Options			
<b>AUTO</b>	<b>100 100%</b>	<b>200 200%</b>	<b>400 400%</b>

 Si **AUTO** est sélectionné, l'appareil photo choisira automatiquement **100 100%** ou **200 200%**, selon le sujet et les conditions de prise de vue. La vitesse d'obturation et l'ouverture s'affichent lorsque vous appuyez sur le déclencheur à mi-course.

**200 200%** est disponible à des sensibilités égales ou supérieures à 200 ISO, **400 400%** à des sensibilités égales ou supérieures à 400 ISO.

## BALANCE DES BLANCS

Pour obtenir des couleurs naturelles, choisissez une option de balance des blancs correspondant à la source lumineuse.

Option	Description
<b>AUTO</b>	La balance des blancs est réglée automatiquement.
	Mesurez une valeur de balance des blancs.
	Choisissez une température de couleur.
	Pour les sujets exposés à la lumière directe du soleil.
	Pour les sujets à l'ombre.
	Utilisez cette option sous des lampes fluorescentes de type « lumière du jour ».
	Utilisez cette option sous des lampes fluorescentes de type « blanc chaud ».
	Utilisez cette option sous des lampes fluorescentes de type « blanc froid ».
	Utilisez cette option sous des lampes à incandescence.
	Cette option permet de réduire la dominante bleue caractéristique de l'éclairage sous-marin.

 Les résultats varient en fonction des conditions de prise de vue. Visualisez les photos après la prise de vue afin d'en vérifier les couleurs.

Le réglage de la balance des blancs n'est possible avec le flash qu'en modes **AUTO** et . Désactivez le flash avec les autres options de balance des blancs.

Vous pouvez également accéder aux options de balance des blancs via des raccourcis ( 176).

## Réglage précis de la balance des blancs

Lorsque vous appuyez sur **MENU/OK** après avoir sélectionné une option de balance des blancs, la boîte de dialogue ci-contre s'affiche ; utilisez les touches de fonction pour affiner la balance des blancs ou appuyez sur **DISP/BACK** pour quitter sans l'affiner.

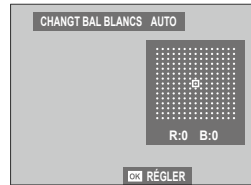

## Balance des blancs personnalisée

Choisissez  $\text{Q}_1$ ,  $\text{Q}_2$  ou  $\text{Q}_3$  pour régler la balance des blancs en cas de conditions d'éclairage inhabituelles. Les options de mesure de la balance des blancs s'affichent ; cadrez un objet blanc de sorte qu'il remplisse tout l'écran et appuyez à fond sur le déclencheur pour mesurer la balance des blancs (pour sélectionner la dernière valeur personnalisée et quitter sans mesurer la balance des blancs, appuyez sur **DISP/BACK**, ou appuyez sur **MENU/OK** pour sélectionner la dernière valeur et afficher la boîte de dialogue d'ajustement).

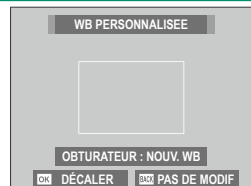

- Si « **TERMINE !** » s'affiche, appuyez sur **MENU/OK** pour paramétrer la balance des blancs sur la valeur mesurée.
- Si « **EN DESSOUS** » s'affiche, augmentez la correction d'exposition et réessayez.
- Si « **AU DESSUS** » s'affiche, baissez la correction d'exposition et réessayez.

## **K** : Température de couleur

Sélectionnez **K** dans le menu de balance des blancs pour afficher la liste des températures de couleur ; mettez en surbrillance une température, puis appuyez sur **MENU/OK** pour sélectionner l'option mise en surbrillance et afficher la boîte de dialogue d'ajustement de la valeur.



### Température de couleur

La température de couleur est une mesure objective de la couleur d'une source lumineuse, exprimée en degrés Kelvin (K). Les sources lumineuses dont la température de couleur avoisine celle de la lumière directe du soleil paraissent blanches ; celles dont la température de couleur est inférieure présentent une dominante jaune ou rouge, tandis que celles dont la température de couleur est supérieure ont une teinte bleue. Vous pouvez faire correspondre la température de couleur à la source lumineuse ou choisir des options qui diffèrent totalement de la couleur de la source lumineuse afin de rendre les photos plus « chaudes » ou plus « froides ».

**TON LUMIERE**

Modifiez l'apparence des hautes lumières. Choisissez parmi sept options comprises entre -2 et +4.

Options						
+4	+3	+2	+1	0	-1	-2

**TON OMBRE**

Modifiez l'apparence des ombres. Choisissez parmi sept options comprises entre -2 et +4.

Options						
+4	+3	+2	+1	0	-1	-2

**COULEUR**

Modifiez la densité des couleurs. Choisissez parmi neuf options comprises entre -4 et +4.

Options								
+4	+3	+2	+1	0	-1	-2	-3	-4

**DETAIL**

Accentuez ou estompez les contours. Choisissez parmi neuf options comprises entre -4 et +4.

Options								
+4	+3	+2	+1	0	-1	-2	-3	-4

## REDUCT. DU BRUIT

Réduisez le bruit des photos prises à des sensibilités élevées. Choisissez parmi neuf options comprises entre -4 et +4.

Options								
+4	+3	+2	+1	0	-1	-2	-3	-4

## LONGUE EXPO RB

Sélectionnez **OUI** pour réduire l'effet de marbrure visible sur les photos prises en pose longue.

Options	
OUI	NON

## OPTIM. MOD. OBJ.

Sélectionnez **OUI** pour améliorer la définition en corrigeant la distorsion et la légère absence de netteté à la périphérie de l'objectif.

Options	
OUI	NON

## ESPACE COULEUR

Choisissez la gamme des couleurs disponibles pour la reproduction des couleurs.

Option	Description
sRGB	Recommandé dans la plupart des situations.
Adobe RGB	Mode destiné aux impressions commerciales.



## CLONAGE PIXEL MORT

Utilisez cette option si vous observez des points lumineux sur vos photos.

- 1 Appuyez sur **MENU/OK** sur l'écran de prise de vue et sélectionnez l'onglet  **CONFIGURATION QUALITÉ IMAGE**.
- 2 Mettez en surbrillance **CLONAGE PIXEL MORT** et appuyez sur **MENU/OK** pour configurer les pixels. Ce processus peut durer quelques secondes.

 Les résultats ne sont pas garantis.

Veillez à ce que la batterie soit entièrement chargée avant de commencer la configuration des pixels.

La configuration des pixels n'est pas disponible lorsque la température de l'appareil photo est élevée.

## SELECT REGL PERSO

Rappelez les réglages enregistrés à l'aide de l'option **MODIF/ENR REG PERSO**. Vous pouvez rappeler les réglages enregistrés dans les sept jeux de réglages personnalisés.

Jeux						
PERSONNALISE 1	PERSONNALISE 2	PERSONNALISE 3	PERSONNALISE 4			
	PERSONNALISE 5	PERSONNALISE 6	PERSONNALISE 7			

## MODIF/ENR REG PERSO

Vous pouvez sauvegarder jusqu'à 7 jeux de réglages personnalisés correspondant aux situations les plus fréquemment rencontrées. Les réglages sauvegardés peuvent être rappelés à l'aide de l'option **CONFIGURATION QUALITÉ IMAGE > SELECT REGL PERSO**.

- 1 Appuyez sur **MENU/OK** en mode de prise de vue pour afficher le menu prise de vue. Sélectionnez l'onglet **CONFIGURATION QUALITÉ IMAGE**, puis mettez en surbrillance **MODIF/ENR REG** et appuyez sur **MENU/OK**.
- 2 Mettez en surbrillance un jeu de réglages personnalisés et appuyez sur **MENU/OK** pour le sélectionner.

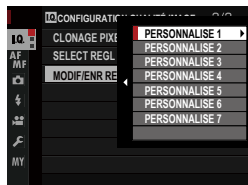

- 3 Modifiez les réglages suivants comme vous le souhaitez :

- PLAGE DYNAMIQUE
- SIMULATION DE FILM
- EFFET DU GRAIN
- COULEUR EFFET CHROME
- BALANCE DES BLANCS
- TON LUMIERE
- TON OMBRE
- COULEUR
- DETAIL
- REDUCT. DU BRUIT

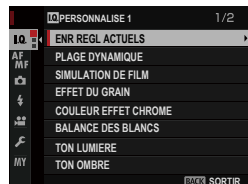

- 4 Appuyez sur **DISP/BACK**. Une boîte de dialogue de confirmation s'affiche ; mettez en surbrillance **OK** et appuyez sur **MENU/OK**.

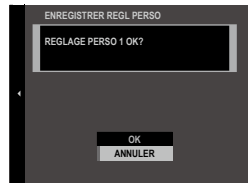

Pour enregistrer les réglages actuels de l'appareil photo dans le jeu sélectionné, mettez en surbrillance **ENR REGL ACTUELS** à l'étape 3 et appuyez sur **MENU/OK**. Il est possible de renommer les jeux à l'aide de l'option **MODIF. NOM PERSONNALISÉ**.

Pour rétablir les réglages par défaut du jeu actuel, sélectionnez **INITIALISER**.

## CONFIGURATION AF/MF

Modifiez les réglages de mise au point.

Pour afficher les réglages de mise au point, appuyez sur **MENU/OK** sur l'écran de prise de vue et sélectionnez l'onglet **AF/MF** (**CONFIGURATION AF/MF**).





Les options disponibles varient en fonction du mode de prise de vue sélectionné.

### ZONE DE MISE AU POINT

Choisissez la zone de mise au point pour l'autofocus, la mise au point manuelle et le zoom de mise au point.

### MODE AF

Choisissez le mode AF pour les modes de mise au point **S** et **C**.

Option	Description
 <b>POINT UNIQUE</b>	L'appareil photo fait le point sur le sujet situé dans le collimateur de mise au point sélectionné. Vous pouvez sélectionner le nombre de collimateurs disponibles à l'aide de l'option <b>CONFIGURATION AF/MF &gt; NOMBRES DE POINTS FOCUS</b> . Utilisez cette option pour obtenir une mise au point précise sur un sujet particulier.
 <b>ZONE</b>	L'appareil photo fait le point sur le sujet situé dans la zone de mise au point sélectionnée. Les zones de mise au point comportent plusieurs collimateurs, ce qui facilite la mise au point des sujets en mouvement.
 <b>LARGE/SUIVI</b>	En mode de mise au point <b>C</b> , l'appareil photo suit la mise au point du sujet situé dans le collimateur de mise au point sélectionné tant que vous appuyez à mi-course sur le déclencheur. En mode de mise au point <b>S</b> , l'appareil photo fait le point automatiquement sur les sujets très contrastés ; les zones sur lesquelles la mise au point a été effectuée sont affichées. Il est possible que l'appareil photo ne puisse pas faire le point sur les petits objets ou les sujets au déplacement rapide.

## STOCK. MODE AF PAR ORIENT.

Choisissez si le mode et la zone de mise au point utilisés lorsque l'appareil photo est à la verticale sont enregistrés séparément de ceux utilisés lorsque l'appareil photo est à l'horizontale.

Option	Description
<b>NON</b>	Les mêmes réglages sont utilisés pour les deux orientations.
<b>ZONE M.A.P. SEULE</b>	La zone de mise au point peut être sélectionnée séparément pour chaque orientation.
<b>OUI</b>	Le mode et la zone de mise au point peuvent être sélectionnés séparément.

## AF RAPIDE

Sélectionnez **OUI** pour accélérer la mise au point. La qualité de l'affichage baisse pendant que l'appareil photo fait le point.

Options	
<b>OUI</b>	<b>NON</b>

## AFFICHAGE POINT AF

Choisissez si les cadres de mise au point individuels s'affichent lorsque **ZONE** ou **LARGE/SUIVI** est sélectionné pour

 **CONFIGURATION AF/MF > MODE AF.**

Options	
<b>ON</b>	<b>OFF</b>

## NOMBRES DE POINTS FOCUS

Choisissez le nombre de collimateurs de mise au point pouvant être sélectionnés en mode de mise au point manuelle ou lorsque **POINT UNIQUE** est sélectionné pour **MODE AF**.

Option	Description
<b>117 POINTS (9x13)</b>	Choisissez parmi 117 collimateurs de mise au point disposés selon une grille de 13 par 9.
<b>425 POINTS (17x25)</b>	Choisissez parmi 425 collimateurs de mise au point disposés selon une grille de 25 par 17.

## PRE-AF

Si **OUI** est sélectionné, l'appareil photo effectue la mise au point en continu même si vous n'appuyez pas sur le déclencheur à mi-course. Notez que cette opération augmente la consommation de la batterie.

Options	
OUI	NON

## RÉG. DÉTECT. VISAGE/YEUX

La fonction de détection des visages règle la mise au point et l'exposition des visages humains, quel que soit leur emplacement dans l'image, afin d'empêcher que l'appareil photo n'effectue la mise au point sur l'arrière-plan dans les portraits de groupes. Choisissez cette fonction pour les photos

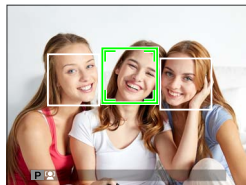

qui mettent l'accent sur les portraits. L'appareil photo peut détecter les visages, qu'il soit positionné à la verticale ou à l'horizontale ; si un visage est détecté, il est signalé par un contour vert. Si l'image comporte plusieurs visages, l'appareil photo sélectionne le visage le plus près du centre ; les autres visages sont signalés par des contours blancs. Vous pouvez également choisir si l'appareil photo détecte les yeux et effectue la mise au point dessus lorsque la fonction de détection des visages est activée. Choisissez l'une des options suivantes :

Option	Description
<b>VISAGE OUI/YEUX NON</b>	Détection des visages uniquement.
<b>VISAGE OUI/YEUX AUTO</b>	L'appareil photo choisit automatiquement l'œil sur lequel faire le point lorsqu'il détecte un visage.
<b>VISAGE OUI/PRIO. ŒIL D</b>	L'appareil photo fait le point sur l'œil droit des sujets détectés à l'aide de la fonction de détection des visages.
<b>VISAGE OUI/PRIO. ŒIL G</b>	L'appareil photo fait le point sur l'œil gauche des sujets détectés à l'aide de la fonction de détection des visages.
<b>VISAGE NON/YEUX NON</b>	Les fonctions de détection des visages et de priorité aux yeux sont désactivées.



Dans certains modes, il se peut que l'appareil photo règle l'exposition pour l'ensemble de la vue et non pour le portrait en particulier.

Si le sujet bouge lorsque vous appuyez sur le déclencheur, son visage risque de ne plus être dans la zone indiquée par le contour vert au moment de la prise de vue.



Si l'appareil photo ne parvient pas à détecter les yeux du sujet parce qu'ils sont cachés par des cheveux, des lunettes ou d'autres objets, il fait le point sur le visage.

Vous pouvez également accéder aux options de détection des visages et des yeux via des raccourcis (📖 176).

## AF+MF

Si **OUI** est sélectionné en mode de mise au point **S**, vous pouvez régler manuellement la mise au point en tournant la bague de mise au point tout en appuyant à mi-course sur le déclencheur. Les deux options MF, standard et assistant zone de netteté, sont prises en charge.

Options	
OUI	NON

 Les objectifs dotés d'un indicateur de distance de mise au point doivent être réglés en mode de mise au point manuelle (MF) pour pouvoir utiliser cette option. Lorsque MF est sélectionné, l'indicateur de distance de mise au point est désactivé. Positionnez la bague de mise au point au centre de l'indicateur de distance de mise au point, car l'appareil photo risque de ne pas parvenir à faire le point si la bague est positionnée à l'infini ou à la distance minimale de mise au point.

 L'assistant zone de netteté permet de vérifier la mise au point. Pour activer l'assistant zone de netteté, sélectionnez **PIC HTE LUM. M. AP.** pour **ASSIST. M.AP.**

### Zoom de mise au point MF + AF

Lorsque **OUI** est sélectionné pour  **CONFIGURATION AF/MF > VERIFICATION AF.** et que **POINT UNIQUE** est sélectionné pour **MODE AF**, le zoom de mise au point permet de zoomer sur la zone de mise au point sélectionnée. Vous pouvez sélectionner le rapport de zoom (2,5x, 4x, 8x ou 16,7x) à l'aide de la molette de commande arrière.

## ASSIST. M.AP.

Choisissez la méthode d'affichage de la mise au point en mode de mise au point manuelle.

Option	Description
<b>STANDARD</b>	La mise au point s'affiche normalement.
<b>PIC HTE LUM. M. AP.</b>	L'appareil photo met en relief la zone de netteté. Choisissez une couleur et un degré de mise en relief.

## VERIFICATION AF.

Si **OUI** est sélectionné, l'appareil photo zoome automatiquement sur la zone de mise au point sélectionnée lorsque vous tournez la bague de mise au point en mode de mise au point manuelle.

Options	
OUI	NON

 Appuyez au centre de la molette de commande arrière pour annuler le zoom de mise au point.

## VER. EA SPOT ET ZONE MaP

Sélectionnez **OUI** pour effectuer la mesure sur le cadre de mise au point actuel lorsque **POINT UNIQUE** est sélectionné pour **MODE AF** et lorsque **CENTRALE** est sélectionné pour **PHOTOMETRIE**.

Options	
OUI	NON

## PARAM. AF INSTANT.

Choisissez si l'appareil photo fait le point à l'aide du mode AF seul (**AF-S**) ou AF continu (**AF-C**) lorsque vous appuyez sur la touche à laquelle le verrouillage de la mise au point est attribué en mode de mise au point manuelle.

Options	
AF-S	AF-C



## ÉCHELLE DE PROFOND. CHAMP

Choisissez **BASE DU FORMAT DE FILM** pour vous aider à évaluer la profondeur de champ des photos qui seront imprimées et similaires, ou **BASE DE PIXEL** pour vous aider à évaluer la profondeur de champ des photos qui seront affichées en haute définition sur des ordinateurs ou autres écrans électroniques.

Options	
<b>BASE DE PIXEL</b>	<b>BASE DU FORMAT DE FILM</b>

## PRIOR. DÉCL./AF.

Choisissez la façon dont l'appareil photo effectue la mise au point en mode **AF-S** ou **AF-C**.

Option	Description
<b>DÉCLENCHEUR</b>	L'appareil photo accorde la priorité au déclenchement plutôt qu'à la mise au point. Il est possible de prendre des photos même quand la mise au point n'est pas effectuée.
<b>MISE AU POINT</b>	L'appareil photo accorde la priorité à la mise au point plutôt qu'au déclenchement. Il est possible de prendre des photos uniquement lorsque la mise au point a été effectuée.

## MODE ÉCRAN TACTILE

Choisissez si la mise au point peut être effectuée avec les commandes tactiles.

Mode	Description
<b>AF</b>	Touchez l'écran pour sélectionner un collimateur de mise au point et verrouiller la mise au point. Vous pouvez déclencher en appuyant à fond sur le déclencheur.
<b>ZONE</b>	Touchez l'écran pour déplacer le cadre de mise au point vers l'emplacement sélectionné. L'emplacement sélectionné sera utilisé pour la mise au point et le zoom de mise au point.
<b>OFF</b>	Commandes tactiles désactivées.



Pour désactiver les commandes tactiles et masquer l'indicateur du mode d'écran tactile, sélectionnez **OFF** pour **CONFIG. TOUCHE/MOLETTE > CONFIG. ÉCRAN TACTILE**.



## CONFIGURATION PRISE DE VUE

Modifiez les options de prise de vue.

Pour afficher les options de prise de vue, appuyez sur **MENU/OK** sur l'écran de prise de vue et sélectionnez l'onglet (**CONFIGURATION PRISE DE VUE**).



Les options disponibles varient en fonction du mode de prise de vue sélectionné.

### RETARDATEUR

Choisissez une temporisation pour le déclenchement.

Option	Description
<b>2 SEC</b>	Le déclenchement a lieu deux secondes après la pression du déclencheur. Utilisez cette option pour réduire l'effet de flou provoqué par le mouvement de l'appareil photo au moment où vous appuyez sur le déclencheur. Le témoin du retardateur clignote pendant le compte à rebours.
<b>10 SEC</b>	Le déclenchement a lieu dix secondes après la pression du déclencheur. Utilisez cette option lorsque vous souhaitez figurer sur la photo. Le témoin du retardateur clignote immédiatement avant la prise de vue.
<b>NON</b>	Le retardateur est désactivé.

Si une option autre que **NON** est sélectionnée, le compte à rebours démarre lorsque vous appuyez à fond sur le déclencheur. Le nombre de secondes qu'il reste avant le déclenchement est indiqué. Pour arrêter le retardateur avant que la photo ne soit prise, appuyez sur **DISP/BACK**.



Mettez-vous derrière l'appareil photo lorsque vous appuyez sur le déclencheur. En vous mettant devant l'objectif, vous risquez d'interférer avec la mise au point et la mesure de l'exposition.

## SAUVEG. RÉGL. RETARDATEUR

Si **OUI** est sélectionné, le réglage de retardateur choisi reste activé après la prise de vue ou l'extinction de l'appareil photo.

Options	
OUI	NON

## CLICH. RETARD. INTERV.

Configurez l'appareil de façon qu'il prenne des photos selon un intervalle prédéfini.

- 1 Mettez en surbrillance **CLICH. RETARD. INTERV.** dans l'onglet **CONFIGURATION PRISE DE VUE** et appuyez sur **MENU/OK**.
- 2 Utilisez les touches de sélection pour choisir l'intervalle et le nombre de prises de vues. Appuyez sur **MENU/OK** pour continuer.
- 3 Utilisez les touches de sélection pour choisir l'heure de démarrage, puis appuyez sur **MENU/OK**. La prise de vue démarre automatiquement.

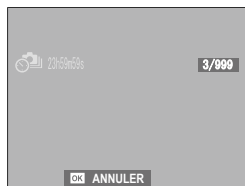
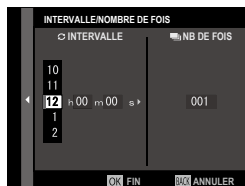

 Il n'est pas possible d'utiliser l'intervallomètre avec la vitesse d'obturation **B** (pose B) ou lors de la réalisation d'expositions multiples. En mode rafale, une seule photo est prise à chaque pression du déclencheur.

 Il est recommandé d'utiliser un trépied.

Vérifiez le niveau de charge de la batterie avant d'aller plus loin. Nous vous recommandons d'utiliser un adaptateur secteur AC-15V (en option). L'affichage s'éteint entre les prises de vues et s'allume pendant quelques secondes avant la prise de vue suivante. Vous pouvez activer l'affichage à tout moment en appuyant sur le déclencheur.

Pour poursuivre la prise de vue jusqu'à ce que la carte mémoire soit pleine, paramétrez le nombre de photos sur ∞.









## RÉG. BRACKETING AE

Définissez les réglages du bracketing de l'exposition.

Option	Description
RÉGLAGE VUES/PALIER	Choisissez le nombre d'images que comporte la séquence de bracketing ( <b>IMAGES</b> ) et la variation d'exposition à chaque image ( <b>ÉTAPE</b> ).
1 VUE/RAFALE	Choisissez si les images de la séquence de bracketing sont prises une par une ( <b>1 VUE</b> ) ou en rafale ( <b>RAFALE</b> ).
RÉGLAGE SÉQUENCE	Choisissez l'ordre de prise de vue.

## BKT SIMULATION FILM

Choisissez les trois types de films utilisés pour le bracketing de simulation de film ( 88).

Options		
 <b>PROVIA/STANDARD</b>	 <b>Velvia/VIVE</b>	 <b>ASTIA/DOUX</b>
 <b>CLASSIC CHROME</b>	 <b>PRO Neg. Hi</b>	 <b>PRO Neg. Std</b>
 <b>ACROS*</b>	 <b>MONOCHROME*</b>	 <b>SEPIA</b>

\* Disponible avec des filtres jaune (**Ye**), rouge (**R**) et vert (**G**).

## PHOTOMETRIE

Choisissez la façon dont l'appareil photo mesure l'exposition.



L'option sélectionnée s'active uniquement si **CONFIGURATION AF/MF > RÉG. DÉTECT. VISAGE/YEUX** est paramétré sur **VISAGE NON/YEUX NON**.

Mode	Description
 <b>MULTI</b>	L'appareil photo détermine instantanément l'exposition en se basant sur l'analyse de la composition, de la couleur et de la répartition de la luminosité. Recommandé dans la plupart des situations.
 <b>CENTRALE PONDÉRÉE</b>	L'appareil photo mesure l'ensemble de l'image mais accorde plus d'importance à la zone centrale.
 <b>CENTRALE</b>	L'appareil photo mesure les conditions d'éclairage en se basant sur une zone au centre de l'image correspondant à 2% de l'ensemble. Recommandé avec les sujets en contre-jour et dans d'autres cas où l'arrière-plan est bien plus lumineux ou bien plus sombre que le sujet principal.
 <b>MOYENNE</b>	L'exposition est réglée sur la moyenne de l'ensemble de l'image. Ce mode permet d'avoir une exposition homogène sur plusieurs photos ayant le même éclairage et s'avère particulièrement efficace pour les paysages et les portraits de sujets habillés en noir ou blanc.

## TYPE DE DÉCLENCHEUR

Choisissez le type d'obturateur. Choisissez l'obturateur électronique pour désactiver le son émis lors du déclenchement.

Option	Description
<b>MS DÉCLENCHEUR MÉCANIQUE</b>	Prenez des photos avec l'obturateur mécanique.
<b>ES DÉCLENCHEUR ÉLECTR.</b>	Prenez des photos avec l'obturateur électronique.
<b>EFCS DÉCL. À RIDEAU AV.</b>	Réduit le temps de réponse entre la pression du déclencheur et le début de l'exposition. L'obturateur électronique est utilisé avec les vitesses d'obturation rapides (📖 244).
<b>MS MÉCANIQUE+ ES ÉLECTRONIQUE</b>	L'appareil photo choisit l'obturateur mécanique ou électronique en fonction des conditions de prise de vue.
<b>EFCS DÉCL. À RIDEAU+ ES ÉL.</b>	L'appareil photo choisit l'obturateur électronique ou l'obturation électronique au premier rideau en fonction des conditions de prise de vue.



Si vous sélectionnez une option autre que **MS DÉCLENCHEUR MÉCANIQUE**, vous pouvez choisir des vitesses d'obturation plus rapides que  $\frac{1}{4000}$  s en positionnant la molette de sélection de la vitesse d'obturation sur **4000**, puis en tournant la molette de commande arrière.

⚠ Lorsque l'obturateur électronique est utilisé, un phénomène de distorsion peut être visible sur les photos de sujets mobiles et sur les photos prises à main levée avec des vitesses d'obturation rapides, tandis qu'un effet de bande et un voile peuvent apparaître sur les photos prises sous des lampes fluorescentes, ou autre éclairage vacillant ou irrégulier. Si le son de l'obturateur est désactivé, respectez le droit à l'image et le droit à la vie privée de vos sujets lorsque vous les photographiez.

🔧 Lorsque l'obturateur électronique est utilisé, le flash est désactivé, la sensibilité est limitée à des valeurs comprises entre 100 et 12 800 ISO, et la réduction du bruit en pose longue n'a aucun effet.

## STABILISATEUR

Cette option permet d'atténuer le flou.

Option	Description
 <b>TJRS ACTIF</b>	Stabilisation d'image activée.
 <b>PHOTO UNIQU.</b>	La stabilisation d'image est activée uniquement lorsque vous appuyez sur le déclencheur à mi-course (mode de mise au point <b>C</b> ) ou au moment du déclenchement.
<b>NON</b>	La stabilisation d'image est désactivée ;  s'affiche. Option recommandée lorsque l'appareil photo est installé sur un trépied.

 Elle n'est disponible qu'avec les objectifs bénéficiant d'une fonction de stabilisation d'image.

## PARAM. AUTO ISO

Choisissez la sensibilité de base, la sensibilité maximale et la vitesse d'obturation minimale pour la position **A** de la molette de sélection de la sensibilité. Les réglages pour **AUTO 1**, **AUTO 2** et **AUTO 3** peuvent être enregistrés séparément ; les réglages par défaut sont indiqués ci-dessous.

Option	Par défaut		
	<b>AUTO 1</b>	<b>AUTO 2</b>	<b>AUTO 3</b>
<b>SENSIBILITÉ PAR DÉFAUT</b>		100	
<b>SENSIBILITÉ MAXIMALE</b>	800	1600	3200
<b>VIT OBTURAT MIN</b>		$\frac{1}{60}$ SEC	

L'appareil photo choisit automatiquement une sensibilité comprise entre la valeur par défaut et la valeur maximale ; la sensibilité dépasse la valeur par défaut uniquement si la vitesse d'obturation permettant d'obtenir une exposition optimale est plus lente que la valeur sélectionnée pour **VIT OBTURAT MIN**.

 Si la valeur sélectionnée pour **SENSIBILITÉ PAR DÉFAUT** est supérieure à celle sélectionnée pour **SENSIBILITÉ MAXIMALE**, **SENSIBILITÉ PAR DÉFAUT** se paramètrera sur la valeur sélectionnée pour **SENSIBILITÉ MAXIMALE**.

L'appareil photo peut sélectionner des vitesses d'obturation plus lentes que la valeur de **VIT OBTURAT MIN** dans le cas où les photos seraient sous-exposées avec la valeur sélectionnée pour **SENSIBILITÉ MAXIMALE**.

## RÉGL BAGUE ADAPT

Définissez les réglages des objectifs fixés via une bague adaptatrice.

### Sélection de l'obturateur

Si vous utilisez un objectif doté d'un obturateur interne, choisissez d'utiliser l'obturateur de l'appareil photo (**BOÎTIER**) ou celui de l'objectif (**OBJECTIF**).

⚠ Il se peut que cette option n'ait aucun effet sur certains objectifs.

### Réglages enregistrés

Enregistrez les réglages de 6 objectifs maximum ou choisissez **NON** pour désactiver les corrections de la focale, de la distorsion, de la perte de couleurs et du vignetage.

### Choix d'une focale

Utilisez les touches de sélection pour saisir la focale.

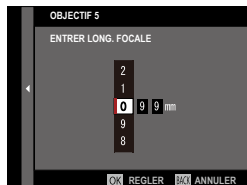

### Correction de la distorsion

Vous avez le choix entre les options **FORT**, **MOYEN** et **FAIBLE** pour corriger la distorsion en **BARILLET** ou en **COUSSINET**.

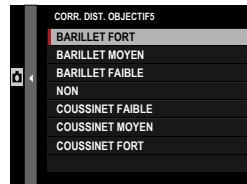





### **Correction de la perte de couleurs**

Les variations de couleurs entre le centre et les bords de l'image peuvent être corrigées séparément pour chaque coin.

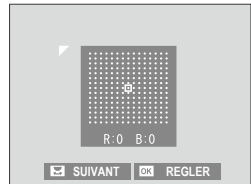
Pour corriger la perte de couleurs, suivez les étapes ci-dessous.





- 1 Tournez la molette de commande arrière pour choisir un coin. Le coin sélectionné est indiqué par un triangle.
- 2 Utilisez les touches de sélection pour corriger la perte de couleurs jusqu'à ce qu'il n'y ait plus de différence de couleur entre le coin sélectionné et le centre de l'image. Appuyez sur la touche de sélection gauche ou droite pour modifier les couleurs de l'axe cyan-rouge. Appuyez sur la touche de sélection supérieure ou inférieure pour modifier les couleurs de l'axe bleu-jaune.

 Pour savoir quel degré de correction appliquer, essayez différents réglages lorsque vous photographiez un ciel bleu ou une feuille de papier gris.

### **Correction du vignetage**

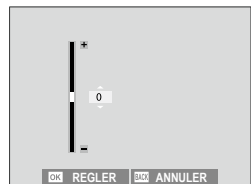
Choisissez une valeur comprise entre  $-5$  et  $+5$ . Choisissez une valeur positive pour augmenter l'illumination périphérique ou une valeur négative pour l'atténuer. Les valeurs positives sont recommandées pour les objectifs vintage et les valeurs négatives pour créer un effet similaire à celui de photos prises avec un objectif ancien ou un sténopé.



 Pour savoir quel degré de correction appliquer, essayez différents réglages lorsque vous photographiez un ciel bleu ou une feuille de papier gris.

## COM. SANS FIL

Connectez l'appareil photo à des smartphones sur lesquels vous avez installé au préalable l'application « FUJIFILM Camera Remote ». Le smartphone permet de parcourir les images de l'appareil photo, télécharger les images sélectionnées, commander l'appareil photo à distance ou transférer les données de localisation sur l'appareil photo.



Pour accéder aux téléchargements et obtenir d'autres informations, consultez :

<http://fujifilm-dsc.com/wifi/>



## CONFIGURATION DU FLASH

Modifiez les réglages associés au flash.

Pour afficher les réglages associés au flash, appuyez sur **MENU/OK** sur l'écran de prise de vue et sélectionnez l'onglet **f** (**CONFIGURATION DU FLASH**).



Les options disponibles varient en fonction du mode de prise de vue sélectionné.



## RÉGLAGE FONCTION FLASH

Choisissez un mode de contrôle du flash, un mode de flash ou un mode de synchronisation, ou modifiez l'intensité du flash. Les options disponibles varient selon le flash.



Reportez-vous à la page 197 pour en savoir plus.



## REDUC. YEUX ROUGE

Réduisez l'effet des « yeux rouges » provoqué par le flash.

Option	Description
<b>FLASH+RETRAIT</b>	Un pré-éclair de réduction des yeux rouges est associé à une correction numérique des yeux rouges.
<b>FLASH</b>	Réduction des yeux rouges effectuée uniquement par le pré-éclair.
<b>RETRAIT</b>	Correction numérique des yeux rouges uniquement.
<b>NON</b>	Désactivation de la réduction des yeux rouges par le pré-éclair et de la correction numérique des yeux rouges.





La réduction des yeux rouges peut être utilisée en mode de contrôle du flash TTL. La correction numérique des yeux rouges est effectuée uniquement lorsqu'un visage est détecté et n'est pas disponible avec les images RAW.

## MODE DE VERROUILLAGE TTL

Pour que l'intensité du flash ne soit pas modifiée à chaque prise de vue, le contrôle du flash TTL peut être verrouillé ; ainsi, les résultats obtenus seront homogènes sur une série de photos.

Option	Description
<b>VERR. AVEC DERNIER FL.</b>	La sensibilité du flash est verrouillée sur la valeur mesurée pour la photo la plus récente. Un message d'erreur s'affiche si aucune valeur n'a été mesurée jusque-là.
<b>VERR. AVEC FL. MESURE</b>	L'appareil photo émet une série de pré-éclairs et verrouille l'intensité du flash sur la valeur mesurée.

 Pour utiliser le verrouillage TTL, attribuez **VERROUILLAGE TTL** à une commande de l'appareil photo, puis utilisez cette commande pour activer ou désactiver le verrouillage TTL ( 182).

Vous pouvez modifier la correction du flash pendant que le verrouillage TTL est activé.

## RÉGLAGE DE L'ÉCLAIRAGE DEL

Choisissez d'utiliser l'éclairage vidéo LED du flash (si disponible) comme réflecteur ou comme illuminateur d'assistance AF lorsque vous prenez des photos.

Option	Fonction de l'éclairage vidéo LED en photographie
<b>REFLET</b>	Réflecteur
<b>ASSISTANCE AF</b>	Illuminateur d'assistance AF
<b>ASSISTANCE AF+REFLET</b>	Illuminateur d'assistance AF et réflecteur
<b>NON</b>	Aucun des deux

 Vous pouvez également accéder à cette option via le menu des réglages du flash.

## RÉGLAGE MASTER

Choisissez un groupe de flashes (A, B ou C) pour le flash installé sur la griffe flash de l'appareil photo lorsqu'il joue le rôle de flash maître contrôlant des flashes asservis via le mode de contrôle optique sans fil de FUJIFILM, ou choisissez **OFF** pour limiter l'intensité du flash maître de façon qu'elle n'affecte pas la photo finale.

Options			
Gr A	Gr B	Gr C	OFF



Vous pouvez également accéder à cette option via le menu des réglages du flash.

## RÉGLAGE CH

Choisissez le canal utilisé pour la communication entre le flash maître et les flashes asservis lors de l'utilisation du mode de contrôle optique sans fil de FUJIFILM. Vous pouvez faire appel à des canaux distincts pour différents systèmes de flash ou pour empêcher toute interférence lorsque plusieurs systèmes fonctionnent à proximité les uns des autres.

Options			
CH1	CH2	CH3	CH4



## CONFIGURATION DU FILM

Modifiez les options d'enregistrement vidéo.









Pour afficher les options d'enregistrement vidéo, appuyez sur **MENU/OK** sur l'écran de prise de vue et sélectionnez l'onglet  (**CONFIGURATION DU FILM**).



Les options disponibles varient en fonction du mode de prise de vue sélectionné.

### MODE VIDEO

Choisissez une taille d'image et une cadence pour l'enregistrement vidéo.

Option	Taille d'image	Cadence
 <b>1080/29.97P</b>	1920 × 1080 (Full HD)	29,97 images/s
 <b>1080/25P</b>		25 images/s
 <b>1080/24P</b>		24 images/s
 <b>1080/23.98P</b>		23,98 images/s
 <b>720/29.97P</b>	1280 × 720 (HD)	29,97 images/s
 <b>720/25P</b>		25 images/s
 <b>720/24P</b>		24 images/s
 <b>720/23.98P</b>		23,98 images/s

### MODE VIDEO AF

Choisissez la façon dont l'appareil photo sélectionne le collimateur de mise au point pour l'enregistrement vidéo.

Option	Description
<b>MULTI</b>	Sélection automatique du collimateur de mise au point.
<b>AF ZONE</b>	L'appareil photo fait le point sur le sujet situé dans la zone de mise au point sélectionnée.

## AFFICHAGE INFO SORTIE HDMI

Si **ON** est sélectionné, les périphériques HDMI auxquels l'appareil photo est raccordé reflèteront les informations affichées sur l'appareil photo.

Options	
<b>ON</b>	<b>OFF</b>

## CONTRÔLE ENREG. HDMI

Choisissez si l'appareil photo envoie des signaux de démarrage et d'arrêt au périphérique HDMI lorsque vous appuyez sur le déclencheur afin de démarrer et d'arrêter l'enregistrement vidéo.

Options	
<b>ON</b>	<b>OFF</b>

## RÉGL. NIV. MIC.

Modifiez le niveau d'enregistrement des microphones intégré et externe.

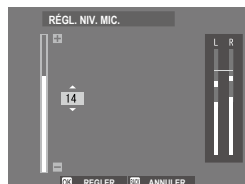

Option	Description
<b>20—1</b>	Choisissez un niveau d'enregistrement.
<b>OFF</b>	Désactivez le microphone.

 Les affichages indiquent le niveau d'enregistrement peak détecté dans une période donnée.

Vous pouvez attribuer l'option **RÉGLAGE NIVEAU MICRO** à une commande de l'appareil photo, puis utiliser cette commande pour régler le niveau du microphone pendant l'enregistrement.





## **La lecture et le menu lecture**

# 7

## L'affichage en mode lecture

Cette section répertorie les indicateurs qui peuvent s'afficher pendant la lecture.

❗ Les affichages sont représentés avec tous les indicateurs allumés à des fins d'illustration.

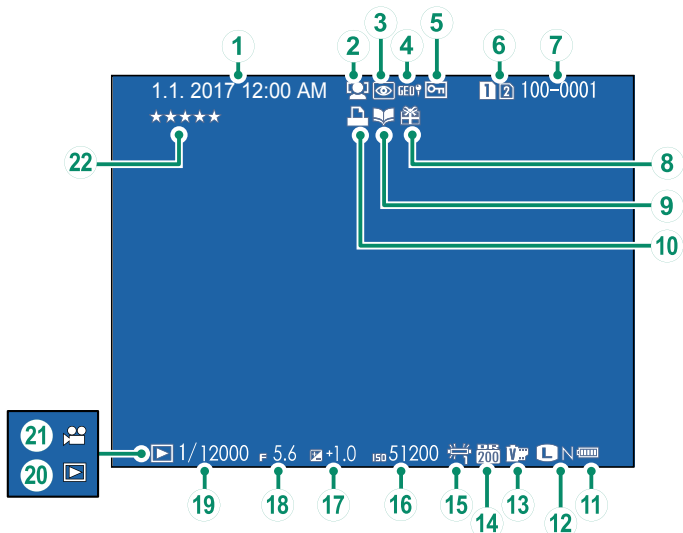

① Date et heure .....	37, 147	⑫ Taille/qualité d'image .....	86, 87
② Indicateur de détection des visages .....	100	⑬ Simulation de film .....	88
③ Indicateur de réduction des yeux rouges .....	113, 135	⑭ Plage dynamique .....	89
④ Données de localisation .....	173, 210	⑮ Balance des blancs .....	90
⑤ Image protégée .....	133	⑯ Sensibilité .....	74
⑥ Logement de carte .....	126	⑰ Correction d'exposition .....	77
⑦ Numéro d'image .....	169	⑱ Ouverture .....	53, 58, 60
⑧ Image provenant d'un autre appareil .....	43	⑲ Vitesse d'obturation .....	53, 54, 60
⑨ Indicateur de création livre album .....	139	⑳ Indicateur du mode de lecture .....	43
⑩ Indicateur d'impression DPOF .....	141	㉑ Icône de vidéo .....	49
⑪ Niveau de charge de la batterie .....	36	㉒ Notation .....	121

## La touche DISP/BACK

La touche **DISP/BACK** permet de contrôler l'affichage des indicateurs pendant la lecture.

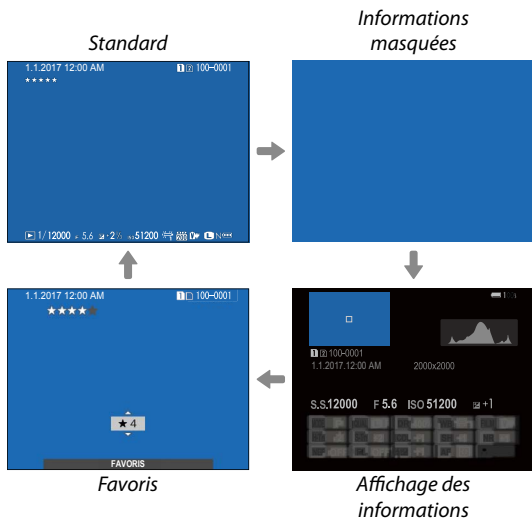
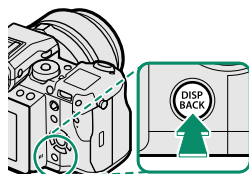

### L'affichage des infos

En mode d'affichage des infos, vous pouvez appuyer sur la touche de sélection supérieure pour naviguer parmi les différentes informations et l'histogramme.

### Favoris : Notation des photos

Pour noter la photo affichée, appuyez sur **DISP/BACK**, puis à l'aide des touches de sélection supérieure et inférieure, donnez une note entre zéro et cinq étoiles.

## Affichage des informations sur les photos

L'affichage des informations change chaque fois que vous appuyez sur la touche de sélection supérieure.

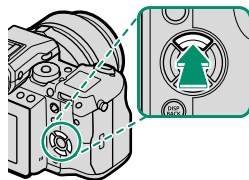

Données de base



Histogramme

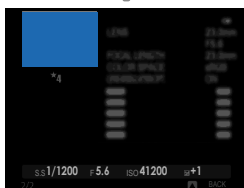
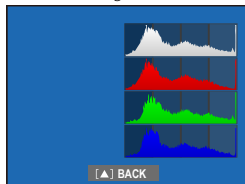

Affichage des infos 2

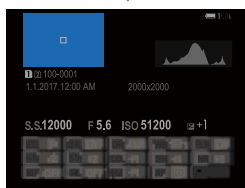

Affichage des infos 1

## Zoom avant sur le collimateur de mise au point

Appuyez au centre de la molette de commande arrière pour faire un zoom avant sur le collimateur de mise au point. Appuyez à nouveau pour revenir en lecture plein écran.

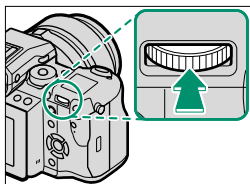

## Visualisation des photos

Nous vous invitons à lire cette section pour obtenir des informations sur la lecture avec zoom et sur la lecture multi-vues.

Utilisez la molette de commande arrière pour passer de la lecture plein écran à la lecture avec zoom ou à la lecture multi-vues.

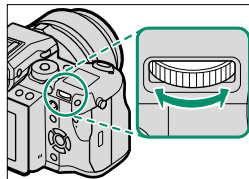

Lecture plein écran



Lecture multi-vues



Affichage de neuf vues



Affichage de cent vues

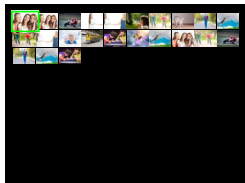

Lecture avec zoom



Zoom moyen

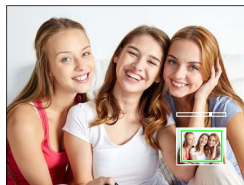

Zoom maximal



## Lecture avec zoom

Tournez la molette de commande arrière vers la droite pour faire un zoom avant sur l'image actuelle, vers la gauche pour faire un zoom arrière. Pour annuler le zoom, appuyez sur **DISP/BACK**, **MENU/OK** ou au centre de la molette de commande arrière.



Le rapport de zoom maximal varie selon l'option sélectionnée pour **CONFIGURATION QUALITÉ IMAGE > TAILLE D'IMAGE**. La lecture avec zoom n'est pas possible avec les copies recadrées ou redimensionnées qui ont été sauvegardées avec la taille **640**.

## Glisser

Après avoir fait un zoom avant sur la photo, servez-vous des touches de sélection pour afficher les zones de l'image qui ne sont pas visibles à l'écran.



*Fenêtre de navigation*

## Lecture multi-vues

Pour modifier le nombre d'images affichées, tournez la molette de commande arrière vers la gauche lorsqu'une photo est affichée en plein écran.



Servez-vous des touches de sélection pour mettre en surbrillance les images et appuyez sur **MENU/OK** pour afficher en plein écran l'image mise en surbrillance. Avec les planches de neuf et cent vues, servez-vous des touches de sélection supérieure et inférieure pour visualiser d'autres images.

## Commandes tactiles en mode de lecture

Lorsque **OUI** est sélectionné pour **CONFIG.TOUCHE/MOLETTE > CONFIG. ECRAN TACTILE**, les commandes tactiles permettent d'effectuer les opérations de lecture suivantes.

- **Faire défiler** : faites glisser un doigt sur l'écran pour voir les autres images.
- **Éloigner deux doigts** : posez deux doigts sur l'écran et éloignez-les l'un de l'autre pour faire un zoom avant.
- **Rapprocher deux doigts** : posez deux doigts sur l'écran et rapprochez-les pour faire un zoom arrière. Si vous faites un zoom arrière lorsque la photo est affichée en plein écran, vous passez à la lecture multi-vues.
- **Appuyer deux fois** : appuyez deux fois sur l'écran pour faire un zoom avant sur la zone sélectionnée.
- **Faire glisser** : affichez les autres zones de l'image après avoir zoomé lors de la lecture.



## Le menu lecture

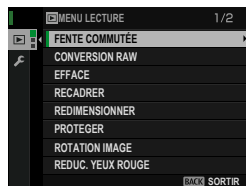

Modifiez les réglages de lecture.

Le menu lecture s'affiche lorsque vous appuyez sur **MENU/OK** en mode de lecture.



### FENTE COMMUTÉE

Choisissez la carte à partir de laquelle les images seront lues.

 Si deux cartes mémoire sont insérées, vous pouvez maintenir appuyée la touche  afin de choisir une carte pour la lecture.



## CONVERSION RAW

Les images RAW enregistrent les informations concernant les réglages de l'appareil photo séparément des données capturées par le capteur d'image de l'appareil photo. À l'aide de l'option **MENU LECTURE > CONVERSION RAW**, vous pouvez créer des copies JPEG à partir des images RAW en utilisant les différentes options des réglages énumérés à la page 128. Les données de l'image d'origine ne sont pas modifiées, ce qui permet à une seule image RAW d'être traitée d'une multitude de façons.

- 1 Lorsqu'une image RAW est affichée, appuyez sur **MENU/OK** pour afficher le menu lecture.
- 2 Appuyez sur les touches de sélection supérieure ou inférieure pour mettre en surbrillance **MENU LECTURE > CONVERSION RAW** et appuyez sur **MENU/OK** pour afficher les réglages.



Il est également possible d'afficher ces options en appuyant sur la touche **Q** pendant la lecture.

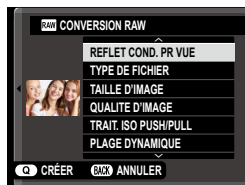

- 3 Appuyez sur la touche de sélection supérieure ou inférieure pour mettre en surbrillance un réglage et appuyez sur la touche de sélection droite pour afficher les options. Appuyez sur la touche de sélection supérieure ou inférieure pour mettre en surbrillance l'option souhaitée et appuyez sur **MENU/OK** pour la sélectionner et revenir à la liste des réglages. Répétez cette étape pour modifier les autres réglages.
- 4 Appuyez sur la touche **Q** pour avoir un aperçu de la copie JPEG et appuyez sur **MENU/OK** pour l'enregistrer.

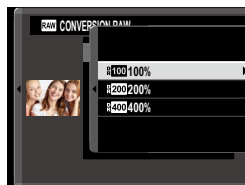

Vous pouvez modifier les réglages suivants lorsque vous convertissez des images RAW en JPEG :

Réglage	Description
<b>REFLET COND. PR VUE</b>	Créez une copie JPEG en utilisant les réglages sélectionnés au moment de la prise de vue.
<b>TYPE DE FICHIER</b>	Choisissez un format de fichier.
<b>TAILLE D'IMAGE</b>	Choisissez une taille d'image.
<b>QUALITE D'IMAGE</b>	Réglez la qualité d'image.
<b>TRAIT. ISO PUSH/PULL</b>	Modifiez l'exposition.
<b>PLAGE DYNAMIQUE</b>	Faites ressortir les détails des hautes lumières afin d'obtenir un contraste naturel.
<b>SIMULATION DE FILM</b>	Simulez les effets de différents types de films.
<b>EFFET DU GRAIN</b>	Ajoutez un effet de grain de film.
<b>COULEUR EFFET CHROME</b>	Renforcez les couleurs dans les ombres.
<b>BALANCE DES BLANCS</b>	Réglez la balance des blancs.
<b>CHANGT BAL BLANCS</b>	Affinez la balance des blancs.
<b>TON LUMIERE</b>	Réglez les hautes lumières.
<b>TON OMBRE</b>	Réglez les ombres.
<b>COULEUR</b>	Modifiez la densité des couleurs.
<b>DETAIL</b>	Accentuez ou estompez les contours.
<b>REDUCT. DU BRUIT</b>	Atténuez les marbrures.
<b>OPTIM. MOD. OBJ.</b>	Améliorez la définition en corrigeant la diffraction et la légère absence de netteté à la périphérie de l'objectif.
<b>ESPACE COULEUR</b>	Choisissez l'espace colorimétrique utilisé pour la reproduction des couleurs.

## EFFACE

Supprimez les images individuellement, plusieurs images sélectionnées ou toutes les images.

 *Il n'est pas possible de récupérer les images supprimées.* Protégez les images importantes ou copiez-les sur un ordinateur ou un autre périphérique de stockage avant d'aller plus loin.

Option	Description
<b>IMAGE</b>	Supprimez les images une par une.
<b>PHOTOS SÉLECT.</b>	Supprimez plusieurs images sélectionnées.
<b>TOUTES IMAGES</b>	Supprimez toutes les images non protégées.

## IMAGE

- 1 Sélectionnez **IMAGE** pour l'option **EFFACE** du menu lecture.
- 2 Appuyez sur la touche de sélection gauche ou droite pour parcourir les images et appuyez sur **MENU/OK** pour supprimer (aucune boîte de dialogue de confirmation ne s'affiche). Répétez cette étape pour supprimer d'autres images.

## PHOTOS SÉLECT.

- 1 Sélectionnez **PHOTOS SÉLECT.** pour l'option **EFFACE** du menu lecture.
- 2 Mettez en surbrillance les images et appuyez sur **MENU/OK** pour les sélectionner ou les désélectionner (les photos faisant partie de livres albums ou de commandes d'impression sont signalées par ). Les images sélectionnées sont cochées ().
- 3 Une fois l'opération terminée, appuyez sur **DISP/BACK** pour afficher une boîte de dialogue de confirmation.
- 4 Mettez en surbrillance **OK** et appuyez sur **MENU/OK** pour supprimer les images sélectionnées.

## TOUTES IMAGES

---

- 1 Sélectionnez **TOUTES IMAGES** pour l'option **EFFACE** du menu lecture.
- 2 Une boîte de dialogue de confirmation s'affiche ; mettez en surbrillance **OK** et appuyez sur **MENU/OK** pour supprimer toutes les images non protégées.



Appuyez sur **DISP/BACK** pour annuler la suppression ; notez qu'il est impossible de récupérer les images supprimées avant que vous ayez appuyé sur cette touche.

Si un message signale que les images sélectionnées font partie d'une commande d'impression DPOF, appuyez sur **MENU/OK** pour supprimer les photos.

## RECADRER

Créez une copie redimensionnée de la photo en cours.

- 1 Affichez la photo de votre choix.
- 2 Sélectionnez **RECADRER** dans le menu lecture.
- 3 Servez-vous de la molette de commande arrière pour faire des zooms avant et arrière sur la photo, et des touches de sélection supérieure, inférieure, gauche ou droite pour faire défiler l'image jusqu'à la partie souhaitée.
- 4 Appuyez sur **MENU/OK** pour afficher une boîte de dialogue de confirmation.
- 5 Appuyez de nouveau sur **MENU/OK** pour enregistrer la copie recadrée dans un fichier séparé.



Les grands recadrages produisent de grandes copies ; toutes les copies sont au format d'image 3:2. Si la taille de la copie finale est **640**, **ENTREE** s'affiche en jaune.

## REDIMENSIONNER

Créez une petite copie de la photo en cours.

---

- 1 Affichez la photo de votre choix.
- 2 Sélectionnez **REDIMENSIONNER** dans le menu lecture.
- 3 Mettez une taille en surbrillance et appuyez sur **MENU/OK** pour afficher une boîte de dialogue de confirmation.
- 4 Appuyez de nouveau sur **MENU/OK** pour enregistrer la copie redimensionnée dans un fichier séparé.



Les tailles disponibles varient en fonction de la taille de l'image d'origine.

## PROTEGER

Protégez les images contre toute suppression accidentelle. Mettez en surbrillance l'une des options suivantes et appuyez sur **MENU/OK**.

- **IMAGE** : protégez les images sélectionnées. Appuyez sur la touche de sélection gauche ou droite pour afficher les images, puis appuyez sur **MENU/OK** pour les sélectionner ou les désélectionner. Appuyez sur **DISP/BACK** une fois les réglages effectués.
- **REGLER TOUT** : protégez toutes les images.
- **ANNULER TOUT** : supprimez la protection de toutes les images.



Les images protégées sont effacées lorsque la carte mémoire est formatée.

## ROTATION IMAGE

Faites pivoter vos photos.

- 1 Affichez la photo de votre choix.
- 2 Sélectionnez **ROTATION IMAGE** dans le menu lecture.
- 3 Appuyez sur la touche de sélection inférieure pour faire pivoter la photo de 90° dans le sens des aiguilles d'une montre ou sur la touche de sélection supérieure pour la faire pivoter de 90° dans le sens inverse des aiguilles d'une montre.
- 4 Appuyez sur **MENU/OK**. La photo s'affichera automatiquement dans le bon sens lorsque vous la visionnerez sur l'appareil photo.



Il est impossible de faire pivoter les photos protégées. Supprimez la protection des photos avant de les faire pivoter.

Il se peut que l'appareil photo ne parvienne pas à faire pivoter les photos créées avec d'autres appareils. Les photos que l'appareil photo a fait pivoter ne pivoteront pas lorsque vous les visionnerez sur un ordinateur ou sur d'autres appareils photo.

Les photos prises avec l'option **CONFIG. ÉCRAN > REGL. ROTAT AUTO** s'affichent automatiquement dans le bon sens pendant la lecture.



## REDUC. YEUX ROUGE

Éliminez les yeux rouges des portraits. L'appareil photo analysera l'image. S'il détecte des yeux rouges, il traitera l'image et créera une copie en atténuant leur effet.

- 1 Affichez la photo de votre choix.
- 2 Sélectionnez **REDUC. YEUX ROUGE** dans le menu lecture.
- 3 Appuyez sur **MENU/OK**.



Les résultats varient selon la scène et la capacité de l'appareil photo à détecter les visages. L'effet « yeux rouges » ne peut pas être éliminé des photos qui ont déjà été traitées avec la fonction de réduction des yeux rouges ; elles sont indiquées par l'icône  lors de la lecture.

Le temps nécessaire pour traiter l'image varie selon le nombre de visages détectés.

La fonction de réduction des yeux rouges ne peut pas être appliquée aux images RAW.

## RÉGLAGE MÉMO VOCAL

Ajoutez un mémo audio à la photo en cours.

- 1 Sélectionnez **OUI** pour **RÉGLAGE MÉMO VOCAL** dans le menu lecture.
- 2 Affichez la photo que vous souhaitez accompagner d'un mémo audio.
- 3 Maintenez appuyé le centre de la molette de commande avant pour enregistrer le mémo. L'enregistrement prend fin au bout de 30 s ou lorsque vous relâchez la molette.



Le nouveau mémo remplacera tout autre mémo existant. En supprimant la photo, vous supprimez également le mémo.

Il n'est pas possible d'ajouter des mémos audio aux vidéos ou aux photos protégées.

### Lecture des mémos audio

Les photos possédant un mémo audio sont signalées par l'icône  pendant la lecture. Pour lire un mémo, sélectionnez la photo concernée et appuyez au centre de la molette de commande avant ; une barre d'avancement s'affiche pendant la lecture du mémo. Réglage du volume : appuyez sur **MENU/OK** pour suspendre la lecture, puis sur la touche de sélection supérieure ou inférieure pour régler le volume. Appuyez à nouveau sur **MENU/OK** pour reprendre la lecture. Vous pouvez également régler le volume à l'aide de l'option

 **CONFIGURATION SON > VOL. LECTURE.**

## COPIER

Copiez les images entre les cartes insérées dans le premier et le second logements.

- 1 Sélectionnez **COPIER** dans le menu lecture.
- 2 Mettez en surbrillance l'une des options suivantes et appuyez sur la touche de sélection droite :
  - **FENTE1** ➔ **FENTE2** : copiez les images de la carte du premier logement sur la carte du second logement.
  - **FENTE2** ➔ **FENTE1** : copiez les photos de la carte du second logement sur la carte du premier logement.
- 3 Mettez en surbrillance l'une des options suivantes et appuyez sur **MENU/OK** :
  - **IMAGE** : copiez les images sélectionnées. Appuyez sur la touche de sélection gauche ou droite pour afficher les images et appuyez sur **MENU/OK** pour copier l'image en cours.
  - **TOUTES IMAGES** : copiez toutes les images.



La copie prend fin une fois que la carte de destination est pleine.

## COM. SANS FIL

Connectez l'appareil photo à des smartphones sur lesquels vous avez installé au préalable l'application « FUJIFILM Camera Remote ». Le smartphone permet de parcourir les images de l'appareil photo, télécharger les images sélectionnées, commander l'appareil photo à distance ou transférer les données de localisation sur l'appareil photo.



Pour accéder aux téléchargements et obtenir d'autres informations, consultez :

*<http://fujifilm-dsc.com/wifi/>*

## CREA LIVRE ALBUM

Cette fonction vous permet de créer des albums à partir de vos photos préférées.

### Création d'un livre album

- 1 Sélectionnez **NOUVEL ALBUM** pour  **MENU LECTURE > CREA LIVRE ALBUM**.
- 2 Parcourez les images et appuyez sur la touche de sélection supérieure pour effectuer ou annuler une sélection. Appuyez sur **MENU/OK** pour quitter lorsque vous avez terminé de créer l'album.
 

 Ni les photos de format **640** ou plus petit, ni les vidéos ne peuvent être sélectionnées pour un livre album.

La première photo sélectionnée devient l'image de couverture. Appuyez sur la touche de sélection inférieure afin de sélectionner l'image actuelle pour la couverture.
- 3 Mettez en surbrillance **TERMINER LIVRE ALBUM** et appuyez sur **MENU/OK** (pour sélectionner toutes les photos de l'album, choisissez **SELECTIONNER TOUT**). Le nouvel album est ajouté à la liste du menu de création d'un livre album.

 Les albums peuvent contenir jusqu'à 300 photos. Les albums ne contenant aucune photo sont automatiquement supprimés.

#### Livres albums

Vous pouvez copier les livres albums sur un ordinateur à l'aide du logiciel MyFinePix Studio.

## Affichage des livres albums

---

Mettez en surbrillance un album dans le menu de création d'un livre album et appuyez sur **MENU/OK** pour afficher l'album, puis appuyez sur la touche de sélection gauche ou droite pour parcourir les photos.

## Modification et suppression des livres albums

---

Affichez le livre album et appuyez sur **MENU/OK**. Les options suivantes s'affichent ; sélectionnez l'option souhaitée et suivez les instructions qui s'affichent à l'écran.

- **MODIFIER** : modifiez l'album comme indiqué dans la section « Création d'un livre album ».
- **EFFACER** : supprimez l'album.

## IMPRESSION (DPOF)

Créez une « commande d'impression » numérique ; l'imprimante doit être compatible avec la norme DPOF.

- 1 Sélectionnez **MENU LECTURE > IMPRESSION (DPOF)**.
- 2 Sélectionnez **AVEC DATE** pour imprimer la date d'enregistrement sur les photos, **SANS DATE** pour imprimer les photos sans date ou **ANNULER TOUT** pour supprimer toutes les photos de la commande d'impression avant d'aller plus loin.
- 3 Affichez la photo que vous souhaitez ajouter à la commande d'impression ou supprimer de celle-ci.
- 4 Appuyez sur la touche de sélection supérieure ou inférieure pour choisir le nombre de copies (jusqu'à 99). Pour supprimer une photo de la commande d'impression, appuyez sur la touche de sélection inférieure jusqu'à ce que son nombre de copies soit égal à zéro.

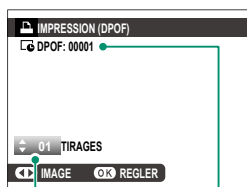

Nombre total d'impressions

Nombre de copies

- 5 Répétez les étapes 3 et 4 pour terminer la commande d'impression.
- 6 Le nombre total d'impressions s'affiche à l'écran. Appuyez sur **MENU/OK** pour quitter.



Les photos de la commande d'impression en cours sont signalées par l'icône pendant la lecture.

Les commandes d'impression peuvent contenir au maximum 999 photos.

Si vous insérez une carte mémoire sur laquelle figure une commande d'impression créée par un autre appareil photo, un message s'affiche. Appuyez sur **MENU/OK** pour annuler la commande d'impression ; une nouvelle commande d'impression doit être créée comme expliqué ci-dessus.

## IMPRESS. IMPRIM instax

Pour imprimer les photos à l'aide d'imprimantes FUJIFILM instax SHARE (en option), sélectionnez d'abord **PARAM.CONNEXION** > **RÉGL CNX IMPRIM instax** et saisissez le nom (SSID) et le mot de passe de l'imprimante instax SHARE, puis suivez les étapes ci-dessous.

- 1 Allumez l'imprimante.
- 2 Sélectionnez **MENU LECTURE** > **IMPRESS. IMPRIM instax**. L'appareil photo se connecte alors à l'imprimante.

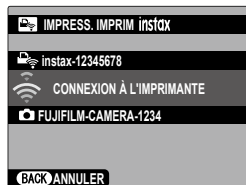

 Pour imprimer une photo issue d'une séquence en rafale, affichez la photo avant de sélectionner **IMPRESS. IMPRIM instax**.

- 3 Utilisez les touches de sélection pour afficher la photo que vous souhaitez imprimer, puis appuyez sur **MENU/OK**. La photo est envoyée à l'imprimante et l'impression démarre.



 Vous ne pouvez pas imprimer les photos prises avec d'autres appareils photo.

La zone imprimée est plus petite que la zone visible sur l'écran LCD.



## FORMAT IMAGE

Choisissez la manière dont les périphériques Haute Définition (HD) affichent les photos de format 4:3 (cette option ne s'active que lorsqu'un câble HDMI est raccordé). Sélectionnez 16:9 pour afficher l'image afin qu'elle remplisse l'écran avec le haut et le bas rognés, 4:3 pour afficher toute l'image avec des bandes noires à droite et à gauche.

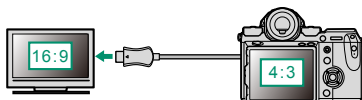

	Option	
	16:9	4:3
Affichage		

 Sélectionnez **16:9** lors de l'affichage de photos de format 16:9.



# Les menus de configuration

8



## CONFIGURATION UTILISATEUR

Modifiez les réglages de base de l'appareil photo.

Pour accéder aux réglages de base de l'appareil photo, appuyez sur **MENU/OK**, sélectionnez l'onglet (**PARAMETRAGE**) et choisissez **CONFIGURATION UTILISATEUR**.

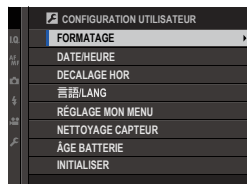

### FORMATAGE

Pour formater une carte mémoire :

- 1 Sélectionnez **CONFIGURATION UTILISATEUR** > **FORMATAGE** dans l'onglet (**PARAMETRAGE**).
- 2 Mettez en surbrillance le logement dans lequel est insérée la carte que vous souhaitez formater et appuyez sur **MENU/OK**.
- 3 Une boîte de dialogue de confirmation s'affiche. Pour formater la carte mémoire, mettez en surbrillance **OK** et appuyez sur **MENU/OK**. Pour quitter sans formater la carte mémoire, sélectionnez **ANNULER** ou appuyez sur **DISP/BACK**.

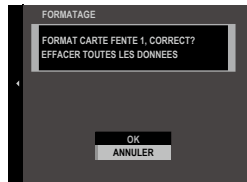

Toutes les données, y compris les images protégées, sont supprimées de la carte mémoire. Veillez à copier les fichiers importants sur un ordinateur ou un autre périphérique de stockage.

N'ouvrez pas le couvercle du compartiment de la batterie pendant le formatage.

Vous pouvez également afficher le menu de formatage en appuyant au centre de la molette de commande arrière tout en maintenant appuyée la touche .

## DATE/HEURE

Pour régler l'horloge de l'appareil photo :

- 1 Sélectionnez **CONFIGURATION UTILISATEUR > DATE/HEURE** dans l'onglet **(PARAMETRAGE)**.
- 2 Servez-vous des touches de sélection gauche et droite pour mettre en surbrillance l'année, le mois, le jour, l'heure ou les minutes, et des touches de sélection supérieure et inférieure pour modifier les valeurs. Pour modifier l'ordre d'affichage de l'année, du mois et du jour, mettez en surbrillance le format de date et appuyez sur la touche de sélection supérieure ou inférieure.
- 3 Appuyez sur **MENU/OK** pour régler l'horloge.

## DECALAGE HOR

Lorsque vous voyagez, l'horloge de l'appareil photo passe instantanément de votre fuseau horaire à l'heure locale de votre destination. Pour indiquer le décalage horaire entre l'heure locale et votre fuseau horaire :

- 1 Mettez en surbrillance **← LOCAL** et appuyez sur **MENU/OK**.
- 2 Servez-vous des touches de sélection pour choisir le décalage horaire entre l'heure locale et votre fuseau horaire. Appuyez sur **MENU/OK** une fois les réglages effectués.

Pour régler l'horloge sur l'heure locale, mettez en surbrillance **← LOCAL** et appuyez sur **MENU/OK**. Pour régler l'horloge sur l'heure de votre fuseau horaire, sélectionnez **🏠 DEPAR**. Lorsque **← LOCAL** est sélectionné, **←** s'affiche en jaune pendant trois secondes environ à la mise sous tension de l'appareil photo.

### Options

**← LOCAL**

**🏠 DEPAR**

Choisissez une langue.

## RÉGLAGE MON MENU

Modifiez les éléments répertoriés dans l'onglet **MY (MON MENU)**, un menu personnalisé regroupant les options souvent utilisées.

- 1 Mettez en surbrillance **CONFIGURATION UTILISATEUR > RÉGLAGE MON MENU** dans l'onglet **PARAMETRAGE** et appuyez sur **MENU/OK** pour afficher les options ci-contre.
- 2 Appuyez sur la touche de sélection supérieure ou inférieure pour mettre en surbrillance **AJOUTER ÉLÉMENT** et appuyez sur **MENU/OK**. Les options pouvant être ajoutées à « mon menu » sont mises en surbrillance en bleu.

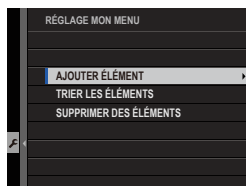



 Les éléments présents actuellement dans « mon menu » sont cochés.

- 3 Mettez en surbrillance un élément et appuyez sur **MENU/OK** pour l'ajouter dans « mon menu ».

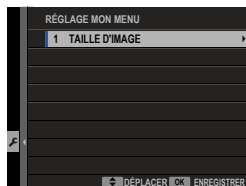

- 4 Appuyez sur **MENU/OK** pour revenir à l'écran de modification.
- 5 Répétez les étapes 3 et 4 jusqu'à ce que vous ayez ajouté tous les éléments souhaités.



 « Mon menu » peut comporter jusqu'à 16 éléments.

### Modification de « Mon menu »

Pour réorganiser ou supprimer des éléments, sélectionnez **TRIER LES ÉLÉMENTS** ou **SUPPRIMER DES ÉLÉMENTS** à l'étape 1.

## NETTOYAGE CAPTEUR

Retirez la poussière du capteur d'image de l'appareil photo.

- **OK** : nettoyez le capteur immédiatement.
- **A L'ALLUMAGE** : le nettoyage du capteur est effectué à la mise sous tension de l'appareil photo.
- **A L'EXTINCTION** : le nettoyage du capteur est effectué à la mise hors tension de l'appareil photo (il n'est néanmoins pas effectué lors de la mise hors tension de l'appareil photo en mode de lecture).



La poussière qui ne peut pas être retirée avec cette fonction peut être retirée manuellement.

## ÂGE BATTERIE

Vérifiez l'âge (exprimé par un nombre compris entre 0 et 4) des batteries insérées dans l'appareil photo et dans la poignée-alimentation verticale.

## INITIALISER

Rétablissez les valeurs par défaut des options des menus prise de vue ou de configuration.

- 1 Mettez en surbrillance l'option souhaitée et appuyez sur **MENU/OK**.

Option	Description
<b>RÉINIT. MENU P.DV.</b>	Rétablissez les valeurs par défaut de tous les réglages du menu prise de vue, à l'exception de la balance des blancs personnalisée et des jeux de réglages personnalisés créés à l'aide de l'option <b>MODIF/ENR REG PERSO</b> .
<b>RÉINIT. RÉGLAGE</b>	Rétablissez les valeurs par défaut de tous les réglages du menu de configuration, à l'exception de <b>DATE/HEURE</b> , <b>DECALAGE HOR</b> et <b>PARAM.CONNEXION</b> .

- 2 Une boîte de dialogue de confirmation s'affiche ; mettez en surbrillance **OK** et appuyez sur **MENU/OK**.







## CONFIGURATION DU SON

Modifiez les sons émis par l'appareil photo.

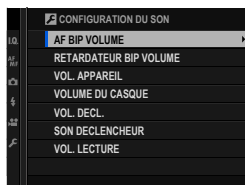
Pour accéder aux réglages du son, appuyez sur **MENU/OK**, sélectionnez l'onglet  (**PARAMETRAGE**) et choisissez **CONFIGURATION SON**.



### AF BIP VOLUME

Choisissez le volume du bip émis lorsque l'appareil photo fait le point. Vous pouvez désactiver le bip en sélectionnant  **NON**.

#### Options



(fort)

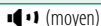

(moyen)



(faible)



### RETARDATEUR BIP VOLUME

Choisissez le volume du bip émis lorsque le retardateur est activé. Vous pouvez désactiver le bip en sélectionnant  **NON**.

#### Options



(fort)

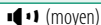

(moyen)



(faible)



### VOL. APPAREIL

Réglez le volume des sons émis par l'appareil photo lors de l'utilisation des commandes. Choisissez  **NON** pour désactiver le son des commandes.

#### Options



(fort)



(moyen)



(faible)



## VOLUME DU CASQUE

Réglez le volume du casque. Choisissez une valeur comprise entre 0 et 10.

## VOL. DECL.

Réglez le volume des sons émis par l'obturateur électronique. Choisissez  **NON** pour désactiver le son de l'obturateur.

### Options

  (fort)

  (moyen)

 (faible)

 **NON** (muet)

## SON DECLENCHEUR

Choisissez le son émis par l'obturateur électronique.

### Options

 1

 2

 3

## VOL. LECTURE

Réglez le volume de lecture. Choisissez une valeur comprise entre 0 et 10.



## CONFIGURATION ÉCRAN

Modifiez les réglages d'affichage.

Pour accéder aux réglages d'affichage, appuyez sur **MENU/OK**, sélectionnez l'onglet **☑ (PARAMETRAGE)** et choisissez **CONFIG. ÉCRAN**.

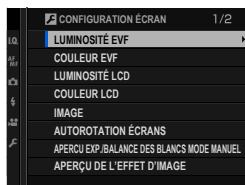

### LUMINOSITÉ EVF

Réglez la luminosité du viseur électronique. Sélectionnez **MANUEL** pour choisir parmi 11 options comprises entre -5 (sombre) et +5 (clair) ou sélectionnez **AUTO** pour régler automatiquement la luminosité.

Options	
MANUEL	AUTO

### COULEUR EVF

Réglez la teinte du viseur électronique.

Options										
+5	+4	+3	+2	+1	0	-1	-2	-3	-4	-5

### LUMINOSITÉ LCD

Réglez la luminosité de l'écran.

Options										
+5	+4	+3	+2	+1	0	-1	-2	-3	-4	-5

### COULEUR LCD

Réglez la teinte de l'écran.

Options										
+5	+4	+3	+2	+1	0	-1	-2	-3	-4	-5

## IMAGE

Choisissez la durée d'affichage des images après la prise de vue. Les couleurs peuvent légèrement différer de celles de l'image finale et du « bruit » (marbrures) risque d'apparaître aux sensibilités élevées.

Option	Description
<b>CONTINU</b>	Les photos sont affichées jusqu'à ce que vous appuyiez sur la touche <b>MENU/OK</b> ou sur le déclencheur à mi-course. Pour faire un zoom avant sur le collimateur de mise au point actif, appuyez au centre de la molette de commande arrière ; appuyez de nouveau pour annuler le zoom.
<b>1.5 SEC</b>	Les photos sont affichées pendant la durée sélectionnée ou jusqu'à ce que vous appuyiez sur le déclencheur à mi-course.
<b>0.5 SEC</b>	
<b>NON</b>	Les photos ne s'affichent pas après la prise de vue.

## AUTOROTATION ÉCRANS

Choisissez si les indicateurs du viseur et de l'écran LCD pivotent pour s'adapter à l'orientation de l'appareil photo.

Options	
OUI	NON

## APERÇU EXP./BALANCE DES BLANCS MODE MANUEL

Sélectionnez **APERÇU EXP./BB** pour activer l'aperçu de l'exposition et de la balance des blancs en mode d'exposition manuel, ou choisissez **APERÇU BB** pour avoir uniquement un aperçu de la balance des blancs (**APERÇU BB** est recommandé dans les situations où l'exposition et la balance des blancs sont susceptibles de changer pendant la prise de vue, en cas d'utilisation d'un flash doté d'un voyant de contrôle incandescent, par exemple). Sélectionnez **NON** lorsque vous utilisez un flash ou à d'autres occasions, par exemple lorsque l'exposition risque de changer au moment de la prise de vue.

Options		
<b>APERÇU EXP./BB</b>	<b>APERÇU BB</b>	<b>NON</b>

## APERÇU DE L'EFFET D'IMAGE

Choisissez **OUI** pour avoir un aperçu à l'écran des effets de la simulation de film, de la balance des blancs et d'autres réglages, choisissez **NON** pour que les ombres des scènes peu contrastées et en contre-jour et autres sujets difficiles à percevoir soient plus visibles.

Options	
<b>OUI</b>	<b>NON</b>



Si vous sélectionnez **NON**, les effets des réglages de l'appareil photo ne seront pas visibles à l'écran et les couleurs et les tons seront différents de ceux de la photo finale. L'affichage restituera néanmoins les effets des filtres créatifs et ceux des réglages monochrome et sépia.

## GUIDE CADRAGE

Choisissez un guide de cadrage pour le mode de prise de vue.

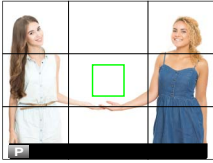
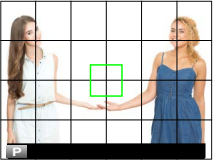
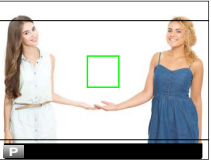
Option		
GRILLE 9	GRILLE 24	HD CADRAGE HD
 <p>Pour un cadrage respectant la « règle des tiers ».</p>	 <p>Grille de six cases sur quatre.</p>	 <p>Cadrez les photos HD entre les lignes affichées en haut et en bas de l'écran. Vous pouvez modifier les repères de cadrage comme vous le souhaitez pour la prise de vue à distance.</p>



Les guides de cadrage ne sont pas affichés avec les réglages par défaut mais vous pouvez les afficher à l'aide de **CONFIG. ÉCRAN > AFF. REGL. PERSO** (📖 158).

La prise de vue à distance est possible avec Adobe® Photoshop® Lightroom® et le logiciel de prise de vue à distance HS-V5 (disponible séparément). Les utilisateurs d'Adobe® Photoshop® Lightroom® souhaitant personnaliser le repère de cadrage HD devront se procurer FUJIFILM Tether Shooting Plug-in PRO (disponible séparément).

**REGL. ROTAT AUTO**

Choisissez **OUI** pour que les photos prises à la verticale pivotent automatiquement pendant la lecture.

Options	
<b>OUI</b>	<b>NON</b>

**UNITÉ DE DISTANCE MAP**

Choisissez l'unité utilisée pour l'indicateur de distance de mise au point.

Options	
<b>MÈTRES</b>	<b>PIEDS</b>

## AFF. REGL. PERSO

Choisissez les éléments affichés en standard.

- 1 En mode de prise de vue, appuyez sur **DISP/BACK** jusqu'à ce que les indicateurs standard soient affichés.
- 2 Appuyez sur **MENU/OK** et sélectionnez **CONFIG. ÉCRAN > AFF. REGL. PERSO** dans l'onglet **PARAMETRAGE**.
- 3 Mettez en surbrillance les éléments et appuyez sur **MENU/OK** pour les sélectionner ou les désélectionner.

Élément	Par défaut	Élément	Par défaut
GUIDE CADRAGE	<input type="checkbox"/>	TYPE DE DÉCLENCHEUR	<input checked="" type="checkbox"/>
NIVEAU ELECTRONIQUE	<input type="checkbox"/>	FLASH	<input checked="" type="checkbox"/>
CADRE FOCUS	<input checked="" type="checkbox"/>	PRISE DE VUE CONTINUE	<input checked="" type="checkbox"/>
TÉMOIN DISTANCE AF	<input type="checkbox"/>	INFO STAB. ON/OFF	<input checked="" type="checkbox"/>
TÉMOIN DISTANCE MF	<input checked="" type="checkbox"/>	MODE TACTILE	<input checked="" type="checkbox"/>
HISTOGRAMME	<input type="checkbox"/>	BALANCE DES BLANCS	<input checked="" type="checkbox"/>
ALERTE LUM. VUE EN DIRECT	<input type="checkbox"/>	SIMULATION DE FILM	<input checked="" type="checkbox"/>
CLICHÉ SÉLECTIONNÉ	<input checked="" type="checkbox"/>	PLAGE DYNAMIQUE	<input checked="" type="checkbox"/>
OUVERT/VIT OBTUR/ISO	<input checked="" type="checkbox"/>	IMAGES RESTANTES	<input checked="" type="checkbox"/>
ARRIÈRE-PLAN INFORMATIONS	<input checked="" type="checkbox"/>	TAILLE/QUALITE IMAGE	<input checked="" type="checkbox"/>
Comp. Expo (Numérique)	<input type="checkbox"/>	MODE VIDEO ET DURÉE D'ENREG.	<input checked="" type="checkbox"/>
Comp. Expo (Échelle)	<input checked="" type="checkbox"/>	NIVEAU DU MICROPHONE	<input checked="" type="checkbox"/>
MODE FOCUS	<input checked="" type="checkbox"/>	ÉTAT BATTERIE	<input checked="" type="checkbox"/>
PHOTOMETRIE	<input checked="" type="checkbox"/>	CONTOUR D'ENCADREMENT	<input type="checkbox"/>

- 4 Appuyez sur **DISP/BACK** pour enregistrer les modifications.
- 5 Appuyez sur **DISP/BACK** autant que nécessaire pour quitter les menus et revenir à l'écran de prise de vue.



## RÉGLAGE SUB MONITEUR

Choisissez les éléments affichés sur l'écran LCD supérieur.

- 1 Appuyez sur **MENU/OK** et sélectionnez **CONFIG. ÉCRAN > RÉGLAGE SUB MONITEUR** dans l'onglet **(PARAMETRAGE)**.
- 2 Sélectionnez **MODE PHOTO** ou **MODE VIDEO**.

- 3 Mettez en surbrillance les éléments à afficher en positions **(1)** à **(8)** et appuyez sur **MENU/OK** pour les sélectionner ou les désélectionner. Les éléments indisponibles lorsque **MODE VIDEO** est sélectionné sont indiqués par des astérisques (« \* »).

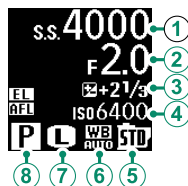

- **Texte (éléments ① à ④)** : VITESSE DU DÉCLENCHEUR, OUVERTURE, COMP. EXPO., ISO, MODE VIDEO, VU. RES. \*, DUR. ENR, AUCUNE
  - **Icônes (éléments ⑤ à ⑧)** : SIMULATION DE FILM, BALANCE DES BLANCS, TAILLE D'IMAGE \*, CLICHÉ SÉLECTIONNÉ, PHOTOMETRIE, MODE DRIVE \*, MODE FOCUS, QUALITE D'IMAGE \*, NIVEAU DE BATTERIE, DESTINATION CARTE, TYPE DE DÉCLENCHEUR \*, PLAGES DYNAMIQUES \*, MODE VIDEO \*, AUCUNE
- 4 Appuyez sur **DISP/BACK** pour enregistrer les modifications.



## CONFIG.TOUCHE/MOLETTE

Accédez aux options des commandes de l'appareil photo.

Pour accéder aux options des commandes, appuyez sur **MENU/OK**, sélectionnez l'onglet **⚙️ (PARAMETRAGE)** et choisissez **CONFIG. TOUCHE/MOLETTE**.





### RÉGLAGE LEVIER FOCUS

Choisissez les fonctions réalisées par le levier de mise au point.

Option	Description
<b>VERROUILLAGE (OFF)</b>	Il n'est pas possible d'utiliser le levier de mise au point pendant la prise de vue.
<b>POUSSER  POUR DÉVER.</b>	Appuyez sur le levier pour afficher les collimateurs de mise au point et inclinez-le pour sélectionner un collimateur.
<b>OUI</b>	Inclinez le levier pour afficher les collimateurs de mise au point et sélectionner un collimateur.

## MENU RPDE MODIF/ENREG

Choisissez les éléments affichés dans le menu rapide.

- 1 Sélectionnez  **CONFIG.TOUCHE/MOLETTE > MENU RPDE MODIF/ENREG** dans l'onglet  (**PARAMETRAGE**).
- 2 Le menu rapide actuel s'affiche ; utilisez les touches de sélection pour mettre en surbrillance l'élément que vous souhaitez modifier et appuyez sur **MENU/OK**.
- 3 Mettez en surbrillance l'une des options suivantes et appuyez sur **MENU/OK** pour l'attribuer à la position sélectionnée.
  - TAILLE D'IMAGE
  - QUALITE D'IMAGE
  - SIMULATION DE FILM \*
  - EFFET DU GRAIN \*
  - COULEUR EFFET CHROME
  - PLAGE DYNAMIQUE \*
  - BALANCE DES BLANCS \*
  - TON LUMIERE \*
  - TON OMBRE \*
  - COULEUR \*
  - DETAIL \*
  - REDUCT. DU BRUIT \*
  - SELECT REGL PERSO \*
  - MODE AF
  - RÉG. DÉTECT. VISAGE/YEUX
  - ASSIST. M.AP.
  - MODE ECRAN TACTILE
  - RETARDATEUR
  - PHOTOMETRIE
  - TYPE DE DÉCLENCHEUR
  - RÉGLAGE FONCTION FLASH
  - COMPENSAT. FLASH
  - MODE VIDEO
  - RÉGL. NIV. MIC.
  - LUMIN. EVF/LCD
  - COULEUR EVF/LCD
  - AUCUNE

\* Enregistrés dans le jeu de réglages personnalisés.



Sélectionnez **AUCUNE** pour n'attribuer aucune option à la position sélectionnée. Si vous avez choisi **SELECT REGL PERSO**, les réglages actuels sont indiqués dans le menu rapide par la mention **BASE**.

- 4 Mettez en surbrillance l'élément souhaité et appuyez sur **MENU/OK** pour l'attribuer à la position sélectionnée.



Vous pouvez également accéder au menu rapide en mode de prise de vue en maintenant appuyée la touche **Q**.

## RÉGL. FONCT. (Fn)

Choisissez les rôles joués par les touches de fonction.

- 1 Sélectionnez  **CONFIG.TOUCHE/MOLETTE** > **RÉGL. FONCT. (Fn)** dans l'onglet  (**PARAMETRAGE**).
- 2 Mettez en surbrillance la commande souhaitée et appuyez sur **MENU/OK**.
- 3 Mettez en surbrillance l'une des options suivantes et appuyez sur **MENU/OK** pour l'attribuer à la commande sélectionnée.
  - COMPENSATION D'EXPOSITION
  - TAILLE D'IMAGE
  - QUALITE D'IMAGE
  - RAW
  - SIMULATION DE FILM
  - EFFET DU GRAIN
  - COULEUR EFFET CHROME
  - PLAGE DYNAMIQUE
  - BALANCE DES BLANCS
  - SELECT REGL PERSO
  - ZONE DE MISE AU POINT
  - VERIFICATION AF.
  - MODE AF
  - AF RAPIDE
  - RÉG. DÉTECT. VISAGE/YEUX
  - RETARDEUR
  - RÉG. BRACKETING AE
  - PHOTOMETRIE
  - TYPE DE DÉCLENCHEUR
  - PARAM. AUTO ISO
  - COM. SANS FIL
  - RÉGLAGE FONCTION FLASH
  - VERROUILLAGE TTL
  - FLASH DE MODELAGE
  - RÉGLAGE NIVEAU MICRO
  - PRÉV. PROF CHAMP
  - APERCU EXP./BALANCE DES BLANCS  
MODE MANUEL
  - APERÇU DE L'EFFET D'IMAGE
  - HISTOGRAMME
  - NIVEAU ELECTRONIQUE
  - VERROUILL AE UNIQUEMENT
  - VERROUILL AF UNIQUEMENT
  - VERROUILLAGE AE/AF
  - AF-ON
  - RÉGLAGRE VERROUILLAGE
  - LECTURE
  - AUCUNE (commande désactivée)



Vous pouvez également accéder aux options de réglage de la touche fonction en maintenant appuyée la touche **DISP/BACK**. Il n'est pas possible d'attribuer plus d'un rôle à la fois aux touches de sélection.

## AF-ON

---

Si **AF-ON** est sélectionné, vous pouvez appuyer sur la commande au lieu du déclencheur à mi-course.

## FLASH DE MODELAGE

---

Si vous sélectionnez **FLASH DE MODELAGE** lorsqu'un flash externe compatible est fixé, vous pouvez appuyer sur la commande afin de tester le déclenchement du flash et de vérifier les ombres et autres paramètres (lampe pilote).

## VERROUILLAGE TTL

---

Si **VERROUILLAGE TTL** est sélectionné, vous pouvez appuyer sur la commande pour verrouiller l'intensité du flash selon l'option sélectionnée pour **CONFIGURATION DU FLASH > MODE DE VERROUILLAGE TTL** ( 114).

## RÉGLAGE TOUCHE SÉLECTION

Choisissez les rôles joués par les touches de sélection supérieure, inférieure, gauche et droite.

Option	Description
<b>BOUTON Fn</b>	Les touches de sélection jouent le rôle des touches de fonction.
<b>ZONE MISE AU POINT</b>	Les touches de sélection permettent de positionner la zone de mise au point.

 En sélectionnant **ZONE MISE AU POINT**, vous évitez d'accéder aux fonctions attribuées aux touches de fonction.

## PARAM. MOLETTE COMMANDE

Choisissez les rôles joués par les molettes de commande.

Option	Description
<b>▲ F ▼ S.S.</b>	La molette de commande avant contrôle l'ouverture, la molette de commande arrière contrôle la vitesse d'obturation.
<b>▲ S.S. ▼ F</b>	La molette de commande avant contrôle la vitesse d'obturation, la molette de commande arrière contrôle l'ouverture.

## OBTURATEUR AF

Choisissez si l'appareil photo fait le point lorsque vous appuyez sur le déclencheur à mi-course.

Option	Description
<b>ON</b>	<b>En mode de mise au point S (AF-S)</b> , l'appareil photo fait le point lorsque vous appuyez sur le déclencheur à mi-course et verrouille la mise au point tant que le déclencheur reste dans cette position. <b>En mode de mise au point C (AF-C)</b> , la mise au point est ajustée en permanence tant que vous appuyez sur le déclencheur à mi-course.
<b>OFF</b>	L'appareil photo ne fait pas le point lorsque vous appuyez sur le déclencheur à mi-course.

## OBTURATEUR AE

Si **ON** est sélectionné, l'exposition est verrouillée tant que vous appuyez sur le déclencheur à mi-course.

Options	
<b>ON</b>	<b>OFF</b>



Sélectionnez **OFF** pour laisser l'appareil photo régler l'exposition avant chaque prise de vue en mode rafale.

## PRISE DE VUE SANS OBJ.

Choisissez **OUI** pour activer le déclenchement lorsqu'aucun objectif n'est fixé.

Options	
<b>OUI</b>	<b>NON</b>

## BAGUE MISE AU POINT

Choisissez le sens de rotation de la bague de mise au point pour augmenter la distance de mise au point.



Options	
<b>HORAIRE</b>	<b>ANTIHOAIRE</b>

## MODE MEM. AE/AF

Si **ENREG AE/AF ON PRESS** est sélectionné, l'exposition et/ou la mise au point se verrouillent lorsque vous appuyez sur la touche à laquelle le verrouillage de l'exposition ou de la mise au point est attribué. Si **ENREG AE/AF ON/OFF** est sélectionné, l'exposition et/ou la mise au point se verrouillent lorsque vous appuyez sur la touche et le restent jusqu'à ce que vous appuyiez à nouveau sur cette touche.

Options	
<b>ENREG AE/AF ON PRESS</b>	<b>ENREG AE/AF ON/OFF</b>

## BOUTON RÉG. COMP. EXPO.

Contrôlez le comportement de la molette de commande arrière et de la touche à laquelle la correction d'exposition est attribuée. Si  **EN MARCHÉ QD PRESSÉ** est sélectionné, vous pouvez modifier la correction d'exposition en maintenant la touche tout en tournant la molette ; si  **BOUTON MARCHÉ/ARRÊT** est sélectionné, vous pouvez définir la correction d'exposition en appuyant une fois sur la touche, en tournant la molette, puis en appuyant à nouveau sur la touche.

Options	
<b>EN MARCHÉ QD PRESSÉ</b>	<b>BOUTON MARCHÉ/ARRÊT</b>

## CONFIG. ECRAN TACTILE



Permet d'activer ou de désactiver les commandes de l'écran tactile.

Options	
<b>OUI</b>	<b>NON</b>

## VERROUILLAGE FONCTION

Verrouillez certaines commandes pour empêcher toute utilisation accidentelle.

Options	Description
<b>RÉGLAGRE VERROUILLAGE</b>	Vous avez le choix entre les options suivantes : <ul style="list-style-type: none"> <li>• <b>DÉVER</b> : réinitialisez les options de verrouillage.</li> <li>• <b>TOUTES FONCTION</b> : verrouillez toutes les commandes figurant dans la liste <b>FONCTION SÉLECT.</b></li> <li>• <b>FONCTION SÉLECT.</b> : verrouillez uniquement les commandes sélectionnées dans la liste <b>FONCTION SÉLECT.</b></li> </ul>
<b>FONCTION SÉLECT.</b>	Choisissez les commandes verrouillées lorsque <b>FONCTION SÉLECT.</b> est choisi pour l'option <b>RÉGLAGRE VERROUILLAGE</b> .

 Les touches de sélection et la touche **Q** peuvent être verrouillées à tout moment en maintenant appuyée la touche **MENU/OK** ( 5).





## GESTION DE L'ÉNERGIE

Modifiez les réglages de gestion de l'énergie.

Pour accéder aux réglages de gestion de l'énergie, appuyez sur **MENU/OK**, sélectionnez l'onglet **⚙️ (PARAMETRAGE)** et choisissez **GESTION ALIM..**

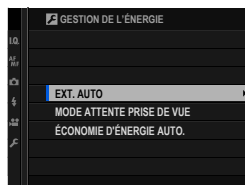

### EXT. AUTO

Choisissez le délai au bout duquel l'appareil photo s'éteint automatiquement lorsqu'aucune opération n'est effectuée. Des délais courts augmentent l'autonomie de la batterie ; si **NON** est sélectionné, l'appareil photo doit être éteint manuellement.

Options					
5 MIN	2 MIN	1 MIN	30 SEC	15 SEC	NON

### MODE ATTENTE PRISE DE VUE

En mode veille, tous les écrans à l'exception de l'écran LCD supérieur s'éteignent pour économiser l'énergie. Choisissez la durée au bout de laquelle l'appareil photo entre en mode veille quand aucune opération n'est effectuée, ou sélectionnez **NON** pour désactiver le mode veille.

Options					
5 MIN	2 MIN	1 MIN	30 SEC	15 SEC	NON

**ÉCONOMIE D'ÉNERGIE AUTO.**

Si **OUI** est sélectionné, la vitesse d'affichage baisse pour économiser l'énergie quand aucune opération n'est effectuée pendant une courte période, mais elle revient à la normale dès qu'une commande de l'appareil photo est utilisée.

Options	
OUI	NON



## ENREGISTRER RÉGLAGE DE DONNÉES

Modifiez les réglages de gestion des fichiers.

Pour accéder aux réglages de gestion des fichiers, appuyez sur **MENU/OK**, sélectionnez l'onglet **ENREGISTRER RÉGLAGE DE DONNÉES** et choisissez **ENR. DES RÉGLAGES**.

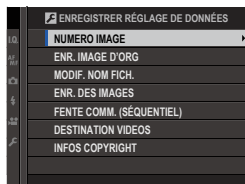

### NUMERO IMAGE

Les nouvelles photos sont stockées dans des fichiers image nommés avec un numéro de fichier à quatre chiffres attribué en ajoutant un au dernier numéro de fichier utilisé. Le numéro de fichier s'affiche pendant la lecture comme illustré. L'option **NUMERO IMAGE** permet de contrôler si la numérotation des fichiers est réinitialisée à 0001 lorsqu'une nouvelle carte mémoire est insérée ou lorsque la carte mémoire actuelle est formatée.

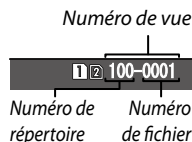

Option	Description
<b>CONTINU</b>	La numérotation se poursuit à partir du dernier numéro de fichier utilisé ou du premier numéro de fichier disponible, selon le plus élevé des deux. Choisissez cette option pour réduire le nombre de photos portant le même nom de fichier.
<b>RAZ</b>	La numérotation est réinitialisée à 0001 après le formatage ou lorsqu'une nouvelle carte mémoire est insérée.



Si le numéro d'image atteint 999-9999, le déclenchement est désactivé. Formatez la carte mémoire après avoir transféré sur un ordinateur toutes les images que vous souhaitez garder.

La sélection de **CONFIGURATION UTILISATEUR > INITIALISER** paramètre **NUMERO IMAGE** sur **CONTINU** mais ne réinitialise pas la numérotation des fichiers.

Les numéros des photos prises avec d'autres appareils photo peuvent être différents.

## SAUVEG.PHOTO D'ORIG.

Choisissez **OUI** pour enregistrer des copies non traitées des photos prises à l'aide de l'option **REDUC. YEUX ROUGE**.

Options	
OUI	NON

## MODIF. NOM FICH.

Modifiez le préfixe des noms de fichiers. Les images sRGB utilisent un préfixe à quatre lettres (par défaut DSCF), les images Adobe RGB un préfixe à trois lettres (DSF) précédé d'un tiret bas.

Option	Préfixe par défaut	Exemple de nom de fichier
sRGB	DSCF	ABCD0001
AdobeRGB	_DSF	_ABC0001



Vous pouvez modifier les préfixes des noms de fichiers à l'aide des commandes tactiles.

## ENR. DES IMAGES

Choisissez le rôle joué par la carte du second logement.

Option	Description
<b>SÉQUENTIEL</b>	La carte du second logement est utilisée uniquement lorsque la carte du premier logement est pleine.
<b>RETOUR</b>	Chaque photo est enregistrée en double, une fois sur chaque carte.
<b>RAW / JPEG</b>	Comme pour <b>SÉQUENTIEL</b> , sauf que la copie RAW des photos prises lorsque <b>FINE+RAW</b> ou <b>NORMAL+RAW</b> est sélectionné pour <b>CONFIGURATION QUALITÉ IMAGE &gt; QUALITÉ D'IMAGE</b> est enregistrée sur la carte du premier logement et que la copie JPEG est enregistrée sur la carte du second logement.

## FENTE COMM. (SÉQUENTIEL)

Choisissez la carte sur laquelle l'enregistrement s'effectue en premier lorsque **SÉQUENTIEL** est sélectionné pour **ENR. DES IMAGES**.

Options	
FENTE 1	FENTE 2

## DESTINATION VIDEOS

Choisissez le logement utilisé pour enregistrer les vidéos.

Options	
CARTE 1	CARTE 2

## INFOS COPYRIGHT

Vous pouvez ajouter aux nouvelles images des informations de copyright, sous la forme de données Exif, au fur et à mesure de la prise de vue. Les modifications apportées aux informations de copyright sont visibles uniquement sur les images réalisées une fois les modifications effectuées.

Option	Description
<b>AFFICHER INFOS COPYRIGHT</b>	Affichez les informations de copyright actuelles.
<b>SAISIR INFOS AUTEUR</b>	Saisissez le nom de l'auteur.
<b>SAISIR INFOS COPYRIGHT</b>	Saisissez le nom du détenteur du copyright.
<b>SUPPRIMER INFOS COPYRIGHT</b>	Supprimez les informations de copyright actuelles. Cette modification s'applique uniquement aux images créées après la sélection de cette option ; les informations de copyright enregistrées avec les images existantes restent inchangées.



Vous pouvez modifier les informations de copyright à l'aide des commandes tactiles.

## RÉGLAGE DE CONNEXION

Modifiez les réglages de connexion à d'autres périphériques.

Pour accéder aux réglages de connexion, appuyez sur **MENU/OK**, sélectionnez l'onglet **☑** (**PARAMETRAGE**) et choisissez **PARAM. CONNEXION**.

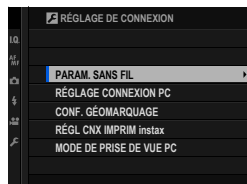

### PARAM. SANS FIL

Réglez les paramètres pour pouvoir vous connecter à un réseau sans fil.

Option	Description
<b>PARAMÈTRES GÉNÉRAUX</b>	Choisissez un nom ( <b>NOM</b> ) pour identifier l'appareil photo disponible sur le réseau sans fil (par défaut, un nom unique est attribué à l'appareil photo) ou sélectionnez <b>RÉINIT. PARAM. SANS FIL</b> pour rétablir les réglages par défaut.
<b>REDIM. IMG SP </b>	Choisissez <b>OUI</b> (réglage par défaut, recommandé dans la plupart des situations) pour redimensionner les plus grandes images sur <b>3M</b> afin de les transférer sur les smartphones, <b>NON</b> pour transférer les images dans leur taille d'origine. Seule la copie transférée sur le smartphone est redimensionnée ; l'image d'origine reste telle quelle.

## RÉGLAGE CONNEXION PC

Choisissez la méthode utilisée pour vous connecter aux ordinateurs. Choisissez **CONFIGURATION SIMPLE** pour vous connecter à l'aide de WPS, **CONFIGURATION MANU.** pour configurer manuellement les paramètres réseau.

Options	
<b>CONFIGURATION SIMPLE</b>	<b>CONFIGURATION MANU.</b>

 Pour en savoir plus sur les connexions sans fil, consultez : <http://fujifilm-dsc.com/wifi/>

## CONF. GÉOMARQUAGE

Affichez les données de localisation téléchargées depuis un smartphone et choisissez d'enregistrer ou non ces données avec vos photos.

Option	Description
<b>GÉOMARQUAGE</b>	Choisissez si les données de localisation téléchargées depuis un smartphone sont intégrées dans les photos au fur et à mesure de la prise de vue.
<b>INFO LOCALISATION</b>	Affichez les dernières données de localisation téléchargées depuis un smartphone.

 Pour en savoir plus sur les connexions sans fil, consultez : <http://fujifilm-dsc.com/wifi/>

## RÉGL CNX IMPRIM instax

Modifiez les réglages de connexion aux imprimantes FUJIFILM instax SHARE (en option).

### Le nom (SSID) et le mot de passe de l'imprimante

Le nom (SSID) de l'imprimante est indiqué sous l'imprimante ; le mot de passe par défaut est « 1111 ». Si vous avez déjà choisi un autre mot de passe pour imprimer depuis un smartphone, saisissez ce mot de passe.

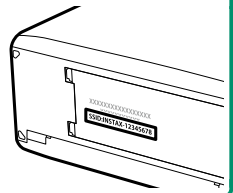

## MODE DE PRISE DE VUE PC

Modifiez les réglages de la prise de vue à distance.

Option	Description
<b>OFF</b>	Choisissez cette option si vous n'avez pas l'intention d'utiliser la prise de vue à distance.
<b>USB AUTO</b>	Le mode de prise de vue à distance est sélectionné automatiquement lorsque l'appareil photo est raccordé à un ordinateur en USB. Si aucun ordinateur n'est raccordé, le résultat est le même qu'avec l'option <b>OFF</b> .
<b>USB FIXE</b>	L'appareil photo fonctionne en mode de prise de vue à distance même lorsqu'il n'est pas raccordé à un ordinateur. Avec les réglages par défaut, les photos ne sont pas enregistrées sur la carte mémoire, mais celles prises lorsque l'appareil photo n'est pas raccordé seront transférées sur l'ordinateur une fois les deux dispositifs raccordés.

 **GESTION ALIM. > EXT. AUTO** s'applique également lors de la prise de vue à distance. Sélectionnez **NON** pour éviter que l'appareil photo ne s'éteigne automatiquement.

 La prise de vue à distance est possible avec des logiciels comme HS-V5 (disponible séparément) ou FUJIFILM X Acquire (téléchargeable gratuitement depuis le site Internet de FUJIFILM) ou lorsque le plug-in FUJIFILM Tether Shooting Plug-in PRO ou Tether Shooting Plug-in (tous deux disponibles séparément) est utilisé avec Adobe® Photoshop® Lightroom®.



# Raccourcis

# 9

## Options de raccourcis

Personnalisez les commandes de l'appareil photo pour les adapter à votre style ou à une situation particulière.

Vous pouvez ajouter les options que vous utilisez souvent dans le menu **Q** ou dans « mon menu » (menu personnalisé), ou encore les attribuer à la touche **Fn** (fonction) pour pouvoir y accéder directement :

- **Le menu Q** (📖 177) : pour afficher le menu **Q**, appuyez sur la touche **Q**. Utilisez le menu **Q** pour afficher ou modifier les options sélectionnées pour les éléments de menus dont vous vous servez souvent.
- « **Mon menu** » (📖 184) : ajoutez des options fréquemment utilisées dans ce menu personnalisé, qui peut être affiché en appuyant sur **MENU/OK** et en sélectionnant l'onglet **MY** (« MON MENU »).
- **Les touches de fonction** (📖 180) : utilisez les touches de fonction pour accéder directement à certaines fonctionnalités.

## La touche Q (Menu rapide)

Appuyez sur **Q** pour accéder rapidement à certaines options.

### L'affichage du menu rapide

Avec les réglages par défaut, le menu rapide comporte les éléments suivants :

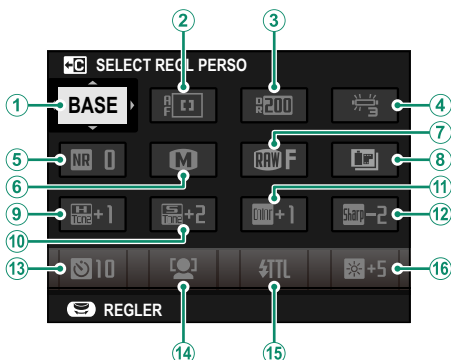

- |                      |                            |
|----------------------|----------------------------|
| ① SELECT REGL PERSO  | ⑨ TON LUMIERE              |
| ② MODE AF            | ⑩ TON OMBRE                |
| ③ PLAGES DYNAMIQUE   | ⑪ COULEUR                  |
| ④ BALANCE DES BLANCS | ⑫ DETAIL                   |
| ⑤ REDUCT. DU BRUIT   | ⑬ RETARDATEUR              |
| ⑥ TAILLE D'IMAGE     | ⑭ RÉG. DÉTECT. VISAGE/YEUX |
| ⑦ QUALITE D'IMAGE    | ⑮ RÉGLAGE FONCTION FLASH   |
| ⑧ SIMULATION DE FILM | ⑯ LUMIN. EVF/LCD           |

Le menu rapide indique les options actuellement sélectionnées pour les éléments ②–⑯ ; elles peuvent être modifiées comme décrit à la page 179.

#### SELECT REGL PERSO

L'élément **CONFIGURATION QUALITÉ IMAGE > SELECT REGL PERSO** (élément ①) indique le jeu de réglages personnalisés actuel :

- **BASE** : aucun jeu de réglages personnalisés n'est sélectionné.
- **C 1–C 7** : sélectionnez un jeu pour afficher les réglages enregistrés à l'aide de l'option **CONFIGURATION QUALITÉ IMAGE > MODIF/ENR REG PERSO**.
- **BASE – BASE** : le jeu de réglages personnalisés actuel.

## Affichage et modification des réglages

- 1 Appuyez sur **Q** pour afficher le menu rapide pendant la prise de vue.

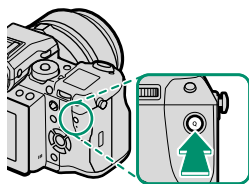

- 2 Utilisez les touches de sélection pour mettre en surbrillance les éléments et tournez la molette de commande arrière pour les modifier.

 Les modifications ne sont pas enregistrées dans le jeu de réglages actuel. Les réglages différents de ceux enregistrés dans le jeu actuel (**C1–C7**) sont indiqués en rouge.

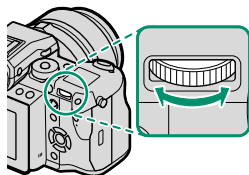

- 3 Appuyez sur **Q** pour quitter une fois les réglages terminés.

 Vous pouvez également modifier le menu rapide à l'aide des commandes tactiles.

## Modification du menu rapide

Pour choisir les éléments affichés dans le menu rapide :

- 1 Maintenez appuyée la touche **Q** pendant la prise de vue.

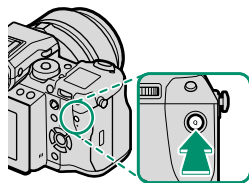



- 2 Le menu rapide actuel s'affiche ; utilisez les touches de sélection pour mettre en surbrillance l'élément que vous souhaitez modifier et appuyez sur **MENU/OK**.

- 3 Mettez en surbrillance l'une des options suivantes et appuyez sur **MENU/OK** pour l'attribuer à la position sélectionnée.

- TAILLE D'IMAGE
- QUALITE D'IMAGE
- SIMULATION DE FILM\*
- EFFET DU GRAIN\*
- COULEUR EFFET CHROME
- PLAGES DYNAMIQUE\*
- BALANCE DES BLANCS\*
- TON LUMIERE\*
- TON OMBRE\*
- COULEUR\*
- DETAIL\*
- REDUCT. DU BRUIT\*
- SELECT REGL PERSO\*
- MODE AF
- RÉG. DÉTECT. VISAGE/YEUX
- ASSIST. M.AP.
- MODE ECRAN TACTILE
- RETARDATEUR
- PHOTOMETRIE
- TYPE DE DÉCLENCHEUR
- RÉGLAGE FONCTION FLASH
- COMPENSAT. FLASH
- MODE VIDEO
- RÉGL. NIV. MIC.
- LUMIN. EVF/LCD
- COULEUR EVF/LCD
- AUCUNE

\* Enregistrés dans le jeu de réglages personnalisés.

 Sélectionnez **AUCUNE** pour n'attribuer aucune option à la position sélectionnée. Si vous avez choisi **SELECT REGL PERSO**, les réglages actuels sont indiqués dans le menu rapide par la mention **BASE**.

 Vous pouvez également modifier le menu rapide à l'aide de l'option **CONFIG.TOUCHE/MOLETTE > MENU RPDE MODIF/ENREG.**

## Les touches Fn (Fonction)

Attribuez des rôles aux touches de fonction et au centre de la molette de commande arrière pour accéder rapidement aux fonctionnalités sélectionnées.

Les réglages par défaut sont les suivants :

**Touche Fn1**

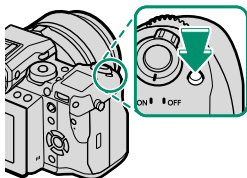

*Correction d'exposition*

**Touche Fn2**

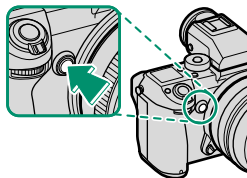

*Bracketing de l'exposition*

**Touche Fn3**

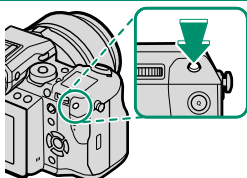

*Histogramme*

**Touche Fn4**

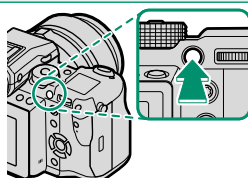

*Verrouillage de la mise au point*

**Touche Fn5**

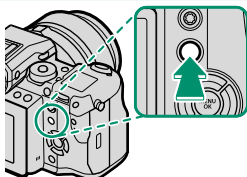

*Verrouillage de l'exposition*

**Touche Fn6**

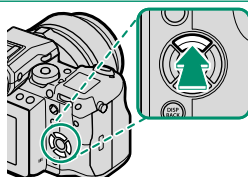

*Mode AF*

**Touche Fn7**

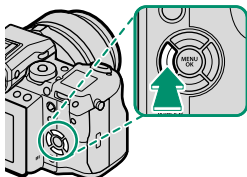

*Simulation de film*

**Touche Fn8**

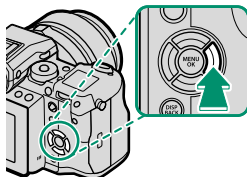

*Balance des blancs*

**Touche Fn9**

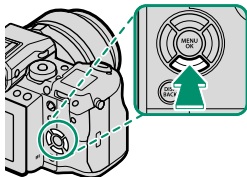

*AF rapide*

**Centre de la molette de commande arrière**

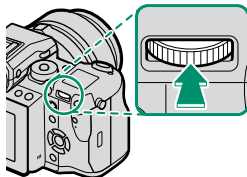

*Vérification de la mise au point*

## Attribution de rôles aux touches de fonction

Pour attribuer des rôles aux touches :

- 1 Maintenez enfoncée la touche **DISP/BACK** jusqu'à ce qu'un menu de sélection des touches s'affiche.

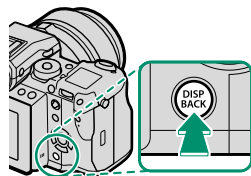

- 2 Mettez en surbrillance une touche et appuyez sur **MENU/OK**.
- 3 Mettez en surbrillance le rôle souhaité et appuyez sur **MENU/OK** pour l'attribuer à la touche sélectionnée. Vous avez le choix entre :

- COMPENSATION D'EXPOSITION
- TAILLE D'IMAGE
- QUALITE D'IMAGE
- RAW
- SIMULATION DE FILM
- EFFET DU GRAIN
- COULEUR EFFET CHROME
- PLAGE DYNAMIQUE
- BALANCE DES BLANCS
- SELECT REGL PERSO
- ZONE DE MISE AU POINT
- VERIFICATION AF.
- MODE AF
- AF RAPIDE
- RÉG. DÉTECT. VISAGE/YEUX
- RETARDATEUR
- RÉG. BRACKETING AE
- PHOTOMETRIE
- TYPE DE DÉCLENCHEUR
- PARAM. AUTO ISO
- COM. SANS FIL
- RÉGLAGE FONCTION FLASH
- VERROUILLAGE TTL
- FLASH DE MODELAGE
- RÉGLAGE NIVEAU MICRO
- PRÉV. PROF CHAMP
- APERÇU EXP./BALANCE DES BLANCS MODE MANUEL
- APERÇU DE L'EFFET D'IMAGE
- HISTOGRAMME
- NIVEAU ELECTRONIQUE
- VERROUILL AE UNIQUEMENT
- VERROUILL AF UNIQUEMENT
- VERROUILLAGE AE/AF
- AF-ON
- RÉGLAGRE VERROUILLAGE
- LECTURE
- AUCUNE (commande désactivée)



Vous pouvez également sélectionner les rôles attribués aux touches à l'aide de **CONFIG.TOUCHÉ/MOLETTE > RÉGL. FONCT. (Fn)**. Il n'est pas possible d'attribuer plus d'un rôle à la fois aux touches de sélection.



## AF-ON

---

Si **AF-ON** est sélectionné, vous pouvez appuyer sur la commande au lieu du déclencheur à mi-course.

## FLASH DE MODELAGE

---

Si vous sélectionnez **FLASH DE MODELAGE** lorsqu'un flash externe compatible est fixé, vous pouvez appuyer sur la commande afin de tester le déclenchement du flash et de vérifier les ombres et autres paramètres (lampe pilote).

## VERROUILLAGE TTL

---

Si **VERROUILLAGE TTL** est sélectionné, vous pouvez appuyer sur la commande pour verrouiller l'intensité du flash selon l'option sélectionnée pour **CONFIGURATION DU FLASH > MODE DE VERROUILLAGE TTL** ( 114).



## MON MENU

Accédez à un menu personnalisé d'options souvent utilisées.

Pour afficher « mon menu », appuyez sur **MENU/OK** sur l'écran de prise de vue et sélectionnez l'onglet **MY** (**MON MENU**).



L'onglet **MY** est uniquement disponible si vous avez attribué des options à **MON MENU**.

## RÉGLAGE MON MENU

Pour choisir les éléments répertoriés dans l'onglet **MY (MON MENU)** :

- 1 Mettez en surbrillance **CONFIGURATION UTILISATEUR > RÉGLAGE MON MENU** dans l'onglet **PARAMETRAGE** et appuyez sur **MENU/OK** pour afficher les options ci-contre.

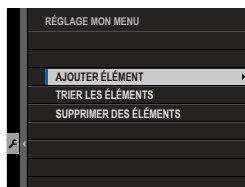

- 2 Appuyez sur la touche de sélection supérieure ou inférieure pour mettre en surbrillance **AJOUTER ÉLÉMENT** et appuyez sur **MENU/OK**. Les options pouvant être ajoutées à « mon menu » sont mises en surbrillance en bleu.



 Les éléments présents actuellement dans « mon menu » sont cochés.

- 3 Mettez en surbrillance un élément et appuyez sur **MENU/OK** pour l'ajouter dans « mon menu ».

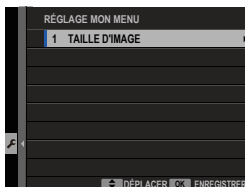

- 4 Appuyez sur **MENU/OK** pour revenir à l'écran de modification.
- 5 Répétez les étapes 3 et 4 jusqu'à ce que vous ayez ajouté tous les éléments souhaités.

 « Mon menu » peut comporter jusqu'à 16 éléments.

### Modification de « Mon menu »

Pour réorganiser ou supprimer des éléments, sélectionnez **RANGÉE D'ÉLÉMENTS** ou **SUPPRIMER DES ÉLÉMENTS** à l'étape 1.



# Périphériques et accessoires en option

# 10

## Objectifs

L'appareil photo peut être utilisé avec les objectifs à monture G de FUJIFILM.

### Nomenclature de l'objectif

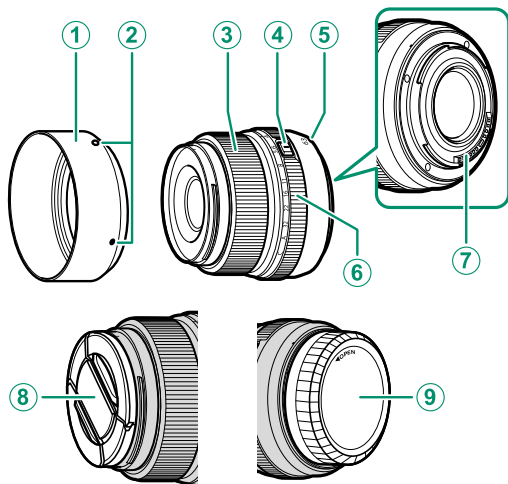

① Parasoleil d'objectif

② Repères de montage

③ Bague de mise au point

④ Bouton de déverrouillage de la bague des ouvertures

⑤ Repères de montage (focale)

⑥ Bague des ouvertures

⑦ Contacts de signal de l'objectif

⑧ Bouchon avant d'objectif

⑨ Bouchon arrière d'objectif

 L'objectif GF63mmF2.8 R WR est utilisé ici à des fins d'illustration.

## Entretien de l'objectif

Utilisez une soufflette pour retirer la poussière, puis essuyez délicatement à l'aide d'un chiffon doux et sec. S'il reste des taches, vous pouvez les retirer en essuyant délicatement à l'aide d'une lingette nettoyante pour objectifs FUJIFILM sur laquelle vous aurez appliqué une petite quantité de solution nettoyante pour objectifs. Remettez en place les bouchons avant et arrière de l'objectif lorsque vous ne l'utilisez pas.

## Retrait des bouchons d'objectif

Retirez les bouchons d'objectif comme illustré.

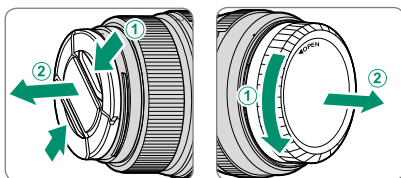

 Les bouchons d'objectif peuvent différer des illustrations.

## Fixation des pare-soleil

Lorsqu'ils sont fixés, les pare-soleil réduisent les reflets parasites et protègent la lentille frontale.

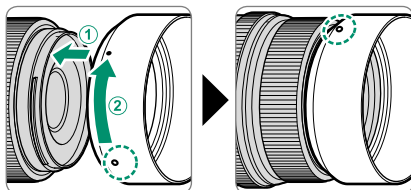

## Poignées-alimentations verticales

La poignée-alimentation verticale VG-GF1 (en option) intègre une batterie supplémentaire pour permettre une autonomie prolongée et facilite la prise en main de l'appareil photo lorsque vous le tournez à 90° pour photographier à la verticale.

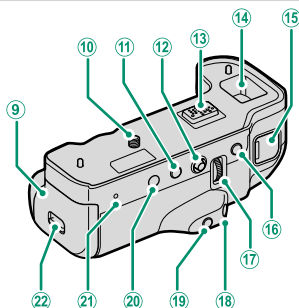
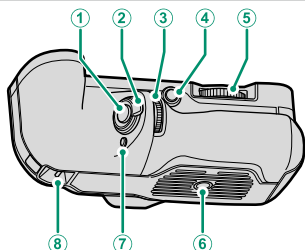

- ① Déclencheur
- ② Verrouillage des commandes
- ③ Molette de commande avant
- ④ Touche **Fn2** (fonction 2)
- ⑤ Molette de verrouillage
- ⑥ Fixation du trépied
- ⑦ Touche **Fn1** (fonction 1)
- ⑧ Œillet pour la courroie de l'appareil photo
- ⑨ Couvercle du compartiment de la batterie
- ⑩ Vis de verrouillage
- ⑪ Touche **Fn5** (fonction 5)
- ⑫ Levier de mise au point
- ⑬ Connecteur
- ⑭ Compartiment destiné au cache du connecteur fourni avec l'appareil photo
- ⑮ Prise d'entrée CC 15 V
- ⑯ Touche **Fn4** (fonction 4)
- ⑰ Molette de commande arrière
- ⑱ Touche **Fn3** (fonction 3)
- ⑲ Touche **Q** (menu rapide)
- ⑳ Touche **MENU/OK**
- ㉑ Témoins lumineux
- ㉒ Loquet du couvercle du compartiment de la batterie

⚠ N'essayez pas de fixer les attaches fournies avec l'appareil photo sur les œillets (⑧) de la poignée-alimentation.

📄 Toutes les commandes effectuent les mêmes fonctions que les commandes correspondantes de l'appareil photo.



## Fixation de la VB-GF1

La VB-GF1 se fixe comme illustré ci-dessous.

- 1 Retirez de l'appareil photo le cache du connecteur de la poignée-alimentation verticale et placez-le dans le compartiment destiné au cache du connecteur, situé sur la poignée.

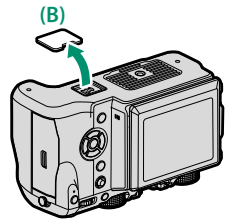

- 2 Alignez les connecteurs de la poignée sur les connecteurs correspondants de l'appareil photo. Tournez la molette de verrouillage pour serrer la vis de verrouillage.

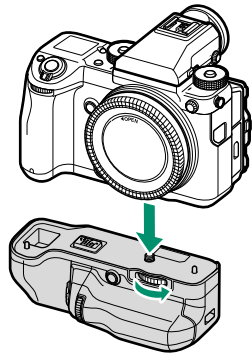
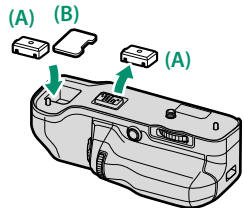

## Insertion d'une batterie

Insérez une batterie comme illustré ci-dessous.

- 1 Déverrouillez et ouvrez le couvercle du compartiment de la batterie.

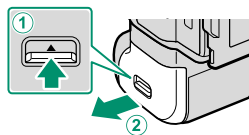

- 2 Insérez la batterie à l'intérieur jusqu'au déclic.

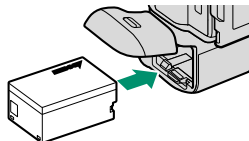

- 3 Fermez le couvercle du compartiment de la batterie.

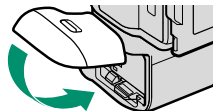



**!** La batterie de la poignée est utilisée avant celle de l'appareil photo. L'appareil photo utilise automatiquement sa batterie lorsque celle de la poignée est déchargée. L'enregistrement vidéo et la photographie en rafale prennent fin lorsque l'appareil photo change de batterie. Lorsque la batterie de la poignée est déchargée, retirez-la et rechargez-la ou insérez une batterie de rechange entièrement chargée. Si la batterie de l'appareil photo est suffisamment chargée pour alimenter l'appareil photo, vous pouvez remplacer la batterie de la poignée sans éteindre l'appareil photo.

### Utilisation d'un adaptateur secteur

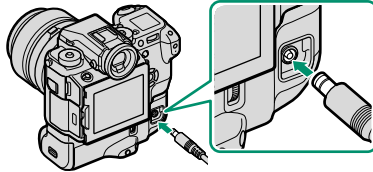
Il est possible d'utiliser un adaptateur secteur AC-15V (en option) pour alimenter l'appareil photo lorsque la poignée-alimentation est fixée. La batterie insérée dans la poignée se recharge lorsque l'adaptateur est raccordé ; le temps de charge est de 120 minutes environ. Éteignez l'appareil photo avant de débrancher l'adaptateur secteur.



L'état de charge de la batterie est indiqué par des icônes d'état lorsque l'appareil photo est sous tension (mode de lecture) et par le témoin lumineux lorsque l'appareil photo est hors tension.

Icône d'état de la batterie (appareil photo sous tension)	Témoin lumineux (appareil photo hors tension)	État de la batterie
 (jaune)	Allumé	Batterie en cours de chargement
 (vert)	Éteint	Chargement terminé
 (rouge)	Clignote	Batterie défaillante

## Adaptateurs de viseur inclinables

L'adaptateur de viseur inclinable EVF-TL1 (en option) vous permet d'orienter le viseur vers la gauche ou la droite de  $\pm 45^\circ$  ou vers le haut ou le bas entre  $0^\circ$  et  $90^\circ$ .

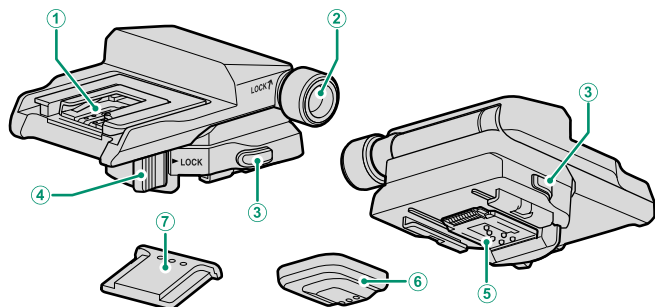

- ① Griffe flash
- ② Molette de verrouillage de l'inclinaison
- ③ Bouton de déverrouillage de l'adaptateur
- ④ Système de verrouillage du pivotement horizontal
- ⑤ Connecteurs
- ⑥ Cache des connecteurs
- ⑦ Cache de la griffe flash

## Fixation de l'EVF-TL1

Faites glisser l'EVF-TL1 sur la griffe flash de l'appareil photo, puis fixez le viseur électronique EVF-GFX1.

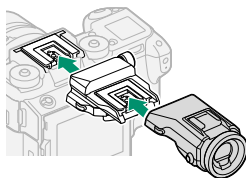

 Retirez le cache de la griffe flash de l'appareil photo et celui de l'EVF-TL1 avant de fixer l'adaptateur et le viseur.

## Retrait de l'EVF-TL1

Retirez le viseur puis, tout en maintenant enfoncés les boutons de déverrouillage (①), appuyez à l'avant du viseur (②) et faites glisser ce dernier hors de l'appareil photo comme illustré.

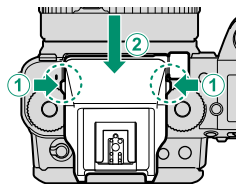

 N'utilisez qu'un seul adaptateur de viseur inclinable à la fois.

## Utilisation de l'EVF-TL1

Orientez le viseur dans la position souhaitée.

### Orientation du viseur vers le haut ou le bas

Désérrez la molette de verrouillage de l'inclinaison et orientez le viseur vers le haut ou le bas entre 0° et 90°.

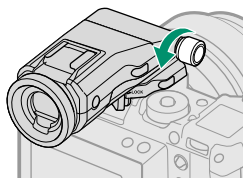

Lorsque le viseur est dans la position souhaitée (①), serrez la molette de verrouillage de l'inclinaison (②) pour fixer fermement le viseur.

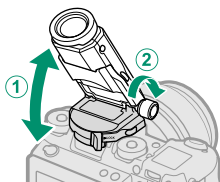

### Orientation du viseur vers la gauche ou la droite

Déverrouillez le système de verrouillage du pivotement horizontal comme illustré et orientez le viseur vers la gauche ou la droite de  $\pm 45^\circ$ .

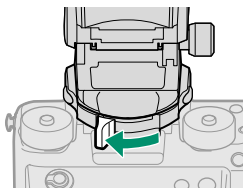

Lorsque le viseur est dans la position souhaitée (①), verrouillez le système de verrouillage du pivotement horizontal (②) pour fixer fermement le viseur.

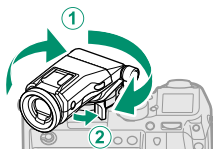



## Flashes externes

Il est possible de fixer des flashes sur la griffe flash ou de les raccorder via la prise synchro.

Les flashes externes sont plus puissants que leurs équivalents intégrés. Certains permettent la synchronisation haute vitesse (FP) et peuvent être utilisés à des vitesses plus rapides que la vitesse de synchronisation du flash, tandis que d'autres peuvent fonctionner comme flashes maîtres, contrôlant des flashes asservis en mode de contrôle optique sans fil.

 Il se peut que vous ne puissiez pas tester le déclenchement du flash dans certains cas, par exemple lorsque l'un des menus de configuration est affiché sur l'appareil photo.

### Réduction des yeux rouges

La réduction des yeux rouges est disponible lorsqu'une option autre que **NON** est sélectionnée pour  **CONFIGURATION DU FLASH > REDUC. YEUX ROUGE** et que  **CONFIGURATION AF/MF > RÉG. DÉTECT. VISAGE/YEUX** est paramétré sur **OUI**. La réduction des yeux rouges minimise l'effet « yeux rouges » provoqué par la réflexion de la lumière du flash dans la rétine du sujet.

## Réglages du flash

Pour modifier les réglages d'un flash fixé sur la griffe flash ou raccordé via la prise synchro :

- 1 Raccordez le flash à l'appareil photo.
- 2 En mode de prise de vue, sélectionnez **RÉGLAGE FONCTION FLASH** dans l'onglet du menu **f** (**CONFIGURATION DU FLASH**). Les options disponibles dépendent du flash.

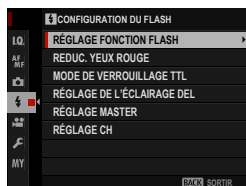

Menu	Description	
<b>BORNE DE SYNCHRONISATION</b>	Affiché quand aucun flash compatible n'est raccordé ou si un flash est raccordé via la prise synchro ou utilise uniquement le contact X de la griffe flash.	199
<b>GRIFFE DU FLASH</b>	Affiché lorsqu'un flash disponible en option est fixé sur la griffe flash et allumé.	200
<b>MASTER(OPTIQUE)</b>	Affiché si un flash disponible en option fonctionnant comme flash maître en mode FUJIFILM de contrôle optique sans fil à distance est raccordé et allumé.	203

 **BORNE DE SYNCHRONISATION** s'affiche également si un flash incompatible ou aucun flash n'est raccordé.

- 3 Mettez en surbrillance les éléments à l'aide des touches de sélection et tournez la molette de commande arrière pour modifier le réglage en surbrillance.



- 4 Appuyez sur **DISP/BACK** pour valider les modifications.



## BORNE DE SYNCHRONISATION

Les options suivantes sont disponibles quand aucun flash compatible n'est raccordé ou si un flash est raccordé via la prise synchro ou utilise uniquement le contact X de la griffe flash.

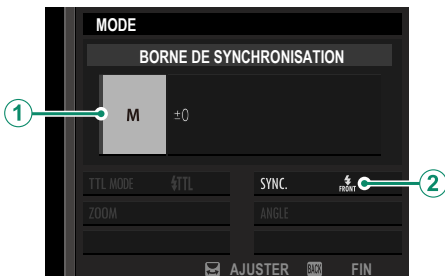

Réglage	Description
① Mode de contrôle du flash	<p>Choisissez l'une des options suivantes :</p> <ul style="list-style-type: none"> <li>• <b>M</b> : un signal de déclenchement est transmis de la prise synchro et de la griffe flash lorsqu'une photo est prise. Choisissez une vitesse d'obturation plus lente que la vitesse de synchronisation ; il sera peut-être nécessaire d'opter pour des vitesses encore plus lentes si le flash émet de longs éclairs ou présente un temps de réponse lent.</li> <li>• <b>OFF (NON)</b> : la prise synchro et la griffe flash ne transmettent pas de signal de déclenchement.</li> </ul>
② Synchronisation	<p>Paramétrez le flash pour qu'il se déclenche immédiatement après l'ouverture de l'obturateur (<b>FRONT</b>/1ER RIDEAU) ou immédiatement avant sa fermeture (<b>REAR</b>/2E RIDEAU). L'option <b>1ER RIDEAU</b> est recommandée dans la plupart des cas.</p>

### La prise synchro

Servez-vous de la prise synchro pour raccorder des flashes qui nécessitent une prise synchro.

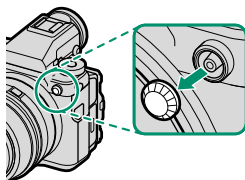





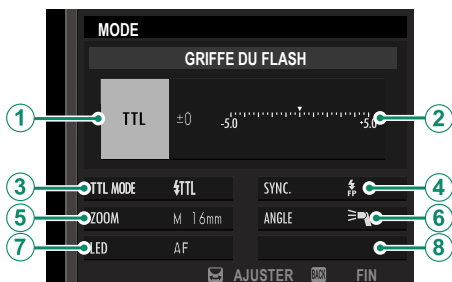





## GRIFFE DU FLASH

Les options suivantes sont disponibles quand un flash externe en option est fixé et allumé.



Réglage	Description
① Mode de contrôle du flash	<p>Sélectionnez le mode de contrôle du flash avec le flash. Dans certains cas, vous pouvez modifier ce réglage depuis l'appareil photo ; les options disponibles dépendent du flash.</p> <ul style="list-style-type: none"><li>• <b>TTL</b> : mode TTL. Modifiez la correction du flash (②).</li><li>• <b>M</b> : le flash se déclenche à l'intensité sélectionnée, quels que soient la luminosité du sujet ou les réglages de l'appareil photo. Dans certains cas, vous pouvez modifier l'intensité depuis l'appareil photo (②).</li><li>• <b>MULTI</b> : flash stroboscopique. Les flashes externes compatibles se déclenchent plusieurs fois à chaque prise de vue.</li><li>• <b>OFF (NON)</b> : le flash ne se déclenche pas. Vous pouvez éteindre certains flashes depuis l'appareil photo.</li></ul>

Réglage	Description
② Correction/intensité du flash	<p>Les options disponibles varient selon le mode de contrôle du flash.</p> <ul style="list-style-type: none"> <li>• <b>TTL</b> : modifiez la correction du flash (la valeur maximale risque de ne pas s'appliquer si les limites du système de contrôle du flash sont dépassées). Dans le cas des EF-X20, EF-20 et EF-42, la valeur sélectionnée est ajoutée à la valeur sélectionnée avec le flash.</li> <li>• <b>M/MULTI</b> : modifiez l'intensité du flash (flashes compatibles uniquement). Choisissez une valeur exprimée sous la forme d'une fraction de l'intensité maximale, parmi <math>\frac{1}{2}</math> (mode <b>M</b>) ou <math>\frac{1}{4}</math> (<b>MULTI</b>) jusqu'à <math>\frac{1}{512}</math> par incréments équivalents à <math>\frac{1}{3}</math> IL. Il se peut que vous n'obteniez pas les résultats escomptés avec des valeurs faibles si les limites du système de contrôle du flash sont dépassées ; faites une photo test et vérifiez les résultats.</li> </ul>
③ Mode de flash (TTL)	<p>Choisissez un mode pour le contrôle de flash TTL. Les options disponibles varient en fonction du mode de prise de vue (<b>P</b>, <b>S</b>, <b>A</b> ou <b>M</b>) sélectionné.</p> <ul style="list-style-type: none"> <li>•  <b>(FLASH AUTOMATIQUE)</b> : le flash se déclenche uniquement selon la nécessité ; l'intensité du flash est réglée en fonction de la luminosité du sujet. Si l'icône  s'affiche lorsque vous appuyez sur le déclencheur à mi-course, le flash se déclenche au moment de la prise de vue.</li> <li>•  <b>(STANDARD)</b> : le flash se déclenche à chaque prise de vue si possible ; l'intensité du flash est réglée en fonction de la luminosité du sujet. Le flash ne se déclenche pas s'il n'est pas entièrement recyclé au moment où vous appuyez sur le déclencheur.</li> <li>•  <b>(SYNCHRONISATION LENTE)</b> : associez le flash à des vitesses d'obturation lentes lorsque vous réalisez des portraits sur fond de paysage nocturne. Le flash ne se déclenche pas s'il n'est pas entièrement recyclé au moment où vous appuyez sur le déclencheur.</li> </ul>
④ Synchronisation	<p>Déterminez à quel moment le flash se déclenche.</p> <ul style="list-style-type: none"> <li>•  <b>(1ER RIDEAU)</b> : le flash se déclenche juste après l'ouverture de l'obturateur (le meilleur choix en règle générale).</li> <li>•  <b>(2E RIDEAU)</b> : le flash se déclenche juste avant la fermeture de l'obturateur.</li> <li>•  <b>(AUTO FP(HSS))</b> : synchronisation haute vitesse (flashes compatibles uniquement). L'appareil photo active automatiquement la synchronisation haute vitesse sur le premier rideau à des vitesses d'obturation plus rapides que la vitesse de synchronisation du flash. Équivalent à <b>1ER RIDEAU</b> lorsque <b>MULTI</b> est sélectionné comme mode de contrôle du flash.</li> </ul>

Réglage	Description
⑤ Zoom	Angle d'éclairage (couverture du flash) pour les flashes prenant en charge le zoom de flash. Certains flashes permettent d'effectuer la modification depuis l'appareil photo. Si <b>AUTO</b> est sélectionné, le zoom est modifié automatiquement pour faire correspondre la couverture à la focale de l'objectif.
⑥ Éclairage	Si le flash prend en charge cette fonction, vous avez le choix entre : <ul style="list-style-type: none"> <li>•  (<b>PRIORITÉ PUISS. FLASH</b>) : augmentez la portée en réduisant légèrement la couverture.</li> <li>•  (<b>STANDARD</b>) : faites correspondre la couverture à l'angle de champ.</li> <li>•  (<b>PRIOR COUVERT. UNIFORME</b>) : augmentez légèrement la couverture pour obtenir un éclairage plus uniforme.</li> </ul>
⑦ Éclairage LED	Choisissez le rôle de l'éclairage LED intégré en photographie (flashes compatibles uniquement) : réflecteur (  / <b>REFLET</b> ), illuminateur d'assistance AF ( <b>AF/ASSISTANCE AF</b> ) ou à la fois réflecteur et illuminateur d'assistance AF (  / <b>ASSISTANCE AF+REFLET</b> ). Choisissez <b>OFF</b> pour désactiver la LED en photographie.
⑦ Nombre d'éclairs *	Choisissez le nombre de fois où le flash se déclenche chaque fois que vous appuyez sur le déclencheur en mode <b>MULTI</b> .
⑧ Fréquence *	Choisissez la fréquence à laquelle le flash se déclenche en mode <b>MULTI</b> .

\* La valeur maximale risque de ne pas s'appliquer si les limites du système de contrôle du flash sont dépassées.

## MASTER(OPTIQUE)

Les options s'affichent si le flash fonctionne actuellement comme flash maître en mode FUJIFILM de contrôle optique sans fil à distance.

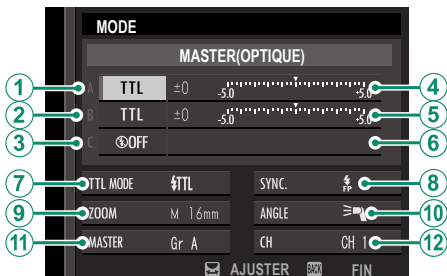

Le flash maître et les flashes asservis peuvent être placés dans trois groupes maximum (A, B et C) et le mode de flash et l'intensité du flash peuvent être modifiés séparément pour chaque groupe. Quatre canaux sont disponibles pour la communication entre les flashes ; vous pouvez faire appel à des canaux distincts pour différents systèmes de flash ou pour empêcher toute interférence lorsque plusieurs systèmes fonctionnent à proximité les uns des autres.

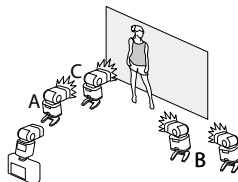

Réglage	Description
① Mode de contrôle des flashes (groupe A)	<p>Choisissez les modes de contrôle des flashes pour les groupes A, B et C. <b>TTL%</b> est disponible uniquement pour les groupes A et B.</p> <ul style="list-style-type: none"> <li>• <b>TTL</b> : les flashes du groupe se déclenchent en mode TTL. Vous pouvez modifier séparément la correction du flash pour chaque groupe.</li> </ul>
② Mode de contrôle des flashes (groupe B)	<ul style="list-style-type: none"> <li>• <b>TTL%</b> : si <b>TTL%</b> est sélectionné pour le groupe A ou B, vous pouvez indiquer l'intensité du groupe sélectionné sous forme de pourcentage de l'autre groupe et modifier la correction globale des flashes des deux groupes.</li> <li>• <b>M</b> : en mode <b>M</b>, les flashes du groupe se déclenchent selon l'intensité sélectionnée (exprimée sous la forme d'une fraction de l'intensité maximale), quels que soient la luminosité du sujet ou les réglages de l'appareil photo.</li> <li>• <b>MULTI</b> : si vous choisissez <b>MULTI</b> pour l'un des groupes, tous les flashes de tous les groupes sont réglés en mode de flash stroboscopique. Tous les flashes se déclenchent plusieurs fois à chaque prise de vue.</li> <li>• <b>OFF (NON)</b> : si vous sélectionnez <b>OFF</b>, les flashes du groupe ne se déclenchent pas.</li> </ul>
③ Mode de contrôle des flashes (groupe C)	<ul style="list-style-type: none"> <li>• <b>MULTI</b> : si vous choisissez <b>MULTI</b> pour l'un des groupes, tous les flashes de tous les groupes sont réglés en mode de flash stroboscopique. Tous les flashes se déclenchent plusieurs fois à chaque prise de vue.</li> <li>• <b>OFF (NON)</b> : si vous sélectionnez <b>OFF</b>, les flashes du groupe ne se déclenchent pas.</li> </ul>
④ Correction/intensité des flashes (groupe A)	<p>Modifiez l'intensité des flashes du groupe sélectionné selon l'option sélectionnée pour le mode de contrôle des flashes. Notez que la valeur maximale risque de ne pas s'appliquer si les limites du système de contrôle du flash sont dépassées.</p>
⑤ Correction/intensité des flashes (groupe B)	<ul style="list-style-type: none"> <li>• <b>TTL</b> : modifiez la correction des flashes.</li> <li>• <b>M/MULTI</b> : modifiez l'intensité des flashes.</li> </ul>
⑥ Correction/intensité des flashes (groupe C)	<ul style="list-style-type: none"> <li>• <b>TTL%</b> : choisissez l'équilibre entre les groupes A et B et modifiez la correction globale des flashes.</li> </ul>

Réglage	Description
⑦ Mode de flash (TTL)	<p>Choisissez un mode pour le contrôle de flash TTL. Les options disponibles varient en fonction du mode de prise de vue (<b>P</b>, <b>S</b>, <b>A</b> ou <b>M</b>) sélectionné.</p> <ul style="list-style-type: none"> <li>• <b>FLASH AUTO (FLASH AUTOMATIQUE)</b> : le flash se déclenche uniquement selon la nécessité ; l'intensité du flash est réglée en fonction de la luminosité du sujet. Si l'icône  s'affiche lorsque vous appuyez sur le déclencheur à mi-course, le flash se déclenche au moment de la prise de vue.</li> <li>• <b>FLASH (STANDARD)</b> : le flash se déclenche à chaque prise de vue si possible ; l'intensité du flash est réglée en fonction de la luminosité du sujet. Le flash ne se déclenche pas s'il n'est pas entièrement recyclé au moment où vous appuyez sur le déclencheur.</li> <li>• <b>FLASH SLOW (SYNCHRONISATION LENTE)</b> : associez le flash à des vitesses d'obturation lentes lorsque vous réalisez des portraits sur fond de paysage nocturne. Le flash ne se déclenche pas s'il n'est pas entièrement recyclé au moment où vous appuyez sur le déclencheur.</li> </ul>
⑧ Synchronisation	<p>Déterminez à quel moment le flash se déclenche.</p> <ul style="list-style-type: none"> <li>• <b>FRONT (1ER RIDEAU)</b> : le flash se déclenche juste après l'ouverture de l'obturateur (le meilleur choix en règle générale).</li> <li>• <b>REAR (2E RIDEAU)</b> : le flash se déclenche juste avant la fermeture de l'obturateur.</li> <li>• <b>FP (AUTO FP(HSS))</b> : synchronisation haute vitesse (flashes compatibles uniquement). L'appareil photo active automatiquement la synchronisation haute vitesse sur le premier rideau à des vitesses d'obturation plus rapides que la vitesse de synchronisation du flash. Équivalent à <b>1ER RIDEAU</b> lorsque <b>MULTI</b> est sélectionné comme mode de contrôle du flash.</li> </ul>
⑨ Zoom	<p>Angle d'éclairage (couverture du flash) pour les flashes prenant en charge le zoom de flash. Certains flashes permettent d'effectuer la modification depuis l'appareil photo. Si <b>AUTO</b> est sélectionné, le zoom est modifié automatiquement pour faire correspondre la couverture à la focale de l'objectif.</p>

Réglage	Description
⑩ Éclairage	<p>Si le flash prend en charge cette fonction, vous avez le choix entre :</p> <ul style="list-style-type: none"> <li>☞ (PRIORITY PUISS. FLASH) : augmentez la portée en réduisant légèrement la couverture.</li> <li>☞ (STANDARD) : faites correspondre la couverture à l'angle de champ.</li> <li>☞ (PRIOR COUVERT. UNIFORME) : augmentez légèrement la couverture pour obtenir un éclairage plus uniforme.</li> </ul>
⑪ Flash maître	<p>Placez le flash maître dans le groupe A (<b>Gr A</b>), B (<b>Gr B</b>) ou C (<b>Gr C</b>). Si <b>OFF</b> est sélectionné, l'intensité du flash maître sera maintenue à un niveau qui n'affectera pas la photo finale. Disponible uniquement si le flash est fixé sur la griffe flash de l'appareil photo et joue le rôle de flash maître en mode FUJIFILM de contrôle optique sans fil à distance et en mode <b>TTL</b>, <b>TTL%</b> ou <b>M</b>.</p>
⑪ Nombre d'éclairs	<p>Choisissez le nombre de fois où le flash se déclenche chaque fois que vous appuyez sur le déclencheur en mode <b>MULTI</b>.</p>
⑫ Canal	<p>Choisissez le canal utilisé par le flash maître pour communiquer avec les flashes asservis. Vous pouvez faire appel à des canaux distincts pour différents systèmes de flash ou pour empêcher toute interférence lorsque plusieurs systèmes fonctionnent à proximité les uns des autres.</p>
⑫ Fréquence	<p>Choisissez la fréquence à laquelle le flash se déclenche en mode <b>MULTI</b>.</p>



# Raccordements

11

## Sortie HDMI

Les affichages de prise de vue et de lecture de l'appareil photo peuvent être transmis à des périphériques HDMI.

### Raccordement à des périphériques HDMI

Raccordez l'appareil photo à des téléviseurs ou autres périphériques HDMI à l'aide d'un câble HDMI disponible auprès d'autres fabricants.

- 1 Éteignez l'appareil photo.
- 2 Branchez le câble comme illustré ci-dessous, en veillant à ce que les prises soient entièrement insérées.

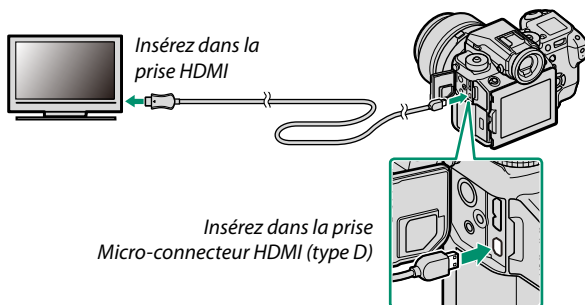

**!** Utilisez un câble HDMI dont la longueur ne dépasse pas 1,5 m (4,9 pi).

- 3 Configurez le périphérique en entrée HDMI comme décrit dans la documentation fournie avec celui-ci.
- 4 Allumez l'appareil photo. Vous pouvez désormais prendre des photos et les lire en vous référant à l'écran du téléviseur et enregistrer les photos sur le périphérique HDMI.

**!** Vous ne pouvez pas utiliser de câble USB lorsqu'un câble HDMI est branché.

## Prise de vue

Prenez des photos et enregistrez des vidéos tout en visionnant la scène à travers l'objectif de l'appareil photo ou tout en enregistrant les séquences sur le périphérique HDMI.

## Lecture

Pour lancer la lecture, appuyez sur la touche  de l'appareil photo. L'écran de l'appareil photo s'éteint et les photos et les vidéos s'affichent sur le périphérique HDMI. Notez que les commandes de volume de l'appareil photo n'ont aucun effet sur le volume du téléviseur ; utilisez les commandes de volume du téléviseur pour régler le volume.

 Certains téléviseurs peuvent afficher brièvement un écran noir au moment du lancement de la lecture des vidéos.

## Transfert sans fil

Établissez une connexion LAN sans fil entre votre appareil photo et un smartphone.

Pour accéder aux téléchargements et obtenir d'autres informations, consultez :

<http://fujifilm-dsc.com/wifi/>

### Connexions sans fil : Smartphones

Installez l'application « FUJIFILM Camera Remote » sur votre smartphone pour parcourir les images de l'appareil photo, télécharger les images sélectionnées, commander l'appareil photo à distance ou copier les données de localisation sur l'appareil photo. Une fois l'application installée, connectez-vous à l'aide des options **CONFIGURATION PRISE DE VUE > COM. SANS FIL** ou **MENU LECTURE > COM. SANS FIL** accessibles dans les menus de l'appareil photo.



## Connexion à des ordinateurs en USB

Raccordez l'appareil photo à l'ordinateur pour télécharger les images ou prendre des photos à distance.

### Prise de vue à distance

Prenez des photos à distance.

#### Mac OS X/macOS

La prise de vue à distance est possible lorsque vous achetez Adobe® Photoshop® Lightroom® et le plug-in FUJIFILM Tether Shooting PRO ou Tether Shooting. Les plug-ins FUJIFILM Tether Shooting PRO et Tether Shooting sont disponibles sur le site Internet des modules complémentaires d'Adobe.

#### Windows

La prise de vue à distance est possible lorsque vous achetez HS-V5 ou Adobe® Photoshop® Lightroom® et le plug-in FUJIFILM Tether Shooting PRO ou Tether Shooting. Les plug-ins FUJIFILM Tether Shooting PRO et Tether Shooting sont disponibles sur le site Internet des modules complémentaires d'Adobe.

#### FUJIFILM X Acquire

La prise de vue à distance est également disponible si vous utilisez FUJIFILM X Acquire, téléchargeable gratuitement depuis le site Internet de FUJIFILM.

## Copie des images sur un ordinateur

Vous pouvez copier les images sur des ordinateurs Windows et Mac OS X/macOS comme décrit ci-dessous. Pour obtenir des informations sur l'utilisation du logiciel décrit, reportez-vous à l'aide en ligne.

### Windows

Utilisez MyFinePix Studio pour copier les images sur votre ordinateur où elles peuvent être stockées, visionnées, organisées et imprimées. MyFinePix Studio est téléchargeable depuis le site Internet suivant :

*<http://fujifilm-dsc.com/mfs/>*

Une fois le téléchargement terminé, double-cliquez sur le fichier téléchargé (« MFPS\_Setup.EXE ») et suivez les instructions à l'écran pour effectuer l'installation.

### Mac OS X/macOS

Vous pouvez copier les images sur votre ordinateur à l'aide de Transfert d'images (fourni avec votre ordinateur) ou d'autres logiciels.

### Affichage des fichiers RAW

Pour afficher les fichiers RAW sur votre ordinateur, utilisez RAW FILE CONVERTER EX 2.0, téléchargeable depuis :

*<http://fujifilm-dsc.com/rfc/>*

## Raccordement de l'appareil photo

- 1 Prenez la carte mémoire contenant les images que vous souhaitez copier sur l'ordinateur et insérez-la dans l'appareil photo.

**!** Une coupure d'alimentation pendant le transfert peut entraîner une perte des données ou endommager la carte mémoire. Insérez une batterie neuve ou entièrement chargée avant de raccorder l'appareil photo.

- 2 Éteignez l'appareil photo, branchez un câble USB 3.0 ou 2.0 disponible auprès d'autres fabricants (les deux types peuvent être utilisés), en veillant à ce que les prises soient entièrement insérées.

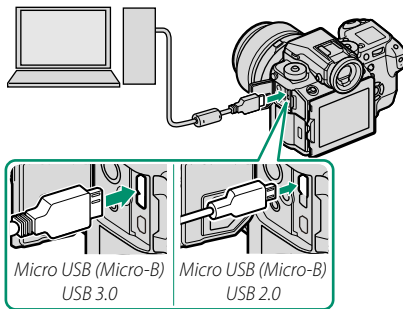

**!** Utilisez un câble USB 3.0 pour obtenir des vitesses plus rapides avec les ordinateurs compatibles USB 3.0.

- 3 Allumez l'appareil photo.
- 4 Copiez les photos sur votre ordinateur. Lors de la prise de vue à distance, vous pouvez copier les photos à l'aide d'un logiciel de prise de vue à distance comme le plug-in FUJIFILM Tethered Shooting Plug-in PRO. Sinon, vous pouvez utiliser MyFinePix Studio ou les applications fournies avec votre système d'exploitation.
- 5 Une fois le transfert terminé, éteignez l'appareil photo et débranchez le câble USB.



Si la carte mémoire insérée contient un grand nombre d'images, le logiciel peut mettre un certain temps à s'ouvrir, délai pendant lequel vous ne pourrez ni importer, ni enregistrer d'images. Utilisez un lecteur de cartes mémoire pour transférer les images.

Le câble USB ne doit pas dépasser 1,5 m (4,9 pi) de long et il doit être adapté au transfert de données. Raccordez l'appareil photo directement à l'ordinateur ; n'utilisez pas de hub USB ou le port USB du clavier.

Ne débranchez pas le câble USB pendant l'échange des données entre l'appareil photo et l'ordinateur. De plus, n'insérez pas ou ne retirez pas les cartes mémoire pendant le transfert. Si vous ne respectez pas ces consignes, vous risquez de perdre des données ou d'endommager la carte mémoire.

Dans certains cas, il se peut que vous ne puissiez pas accéder aux photos enregistrées sur un serveur de réseau à l'aide du logiciel comme vous le feriez sur un ordinateur autonome.

Lorsque l'utilisateur utilise des services qui requièrent une connexion à Internet, tous les frais facturés par le fournisseur d'accès à Internet sont à la charge de l'utilisateur.



## Imprimantes instax SHARE

Imprimez les photos prises avec votre appareil photo numérique à l'aide d'une imprimante instax SHARE.

### Établissement d'une connexion

Sélectionnez **PARAM.CONNEXION** > **RÉGL CNX IMPRIM instax** et saisissez le nom de l'imprimante instax SHARE (SSID) et le mot de passe.

#### Le nom (SSID) et le mot de passe de l'imprimante

Le nom (SSID) de l'imprimante est indiqué sous l'imprimante ; le mot de passe par défaut est « 1111 ». Si vous avez déjà choisi un autre mot de passe pour imprimer depuis un smartphone, saisissez ce mot de passe.

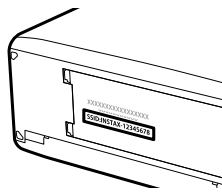

## Impression des photos

- 1 Allumez l'imprimante.
- 2 Sélectionnez  **MENU LECTURE** > **IMPRESS. IMPRIM instax**. L'appareil photo se connecte alors à l'imprimante.



 Pour imprimer une photo issue d'une séquence en rafale, affichez la photo avant de sélectionner **IMPRESS. IMPRIM instax**.

- 3 Utilisez les touches de sélection pour afficher la photo que vous souhaitez imprimer, puis appuyez sur **MENU/OK**.



 Vous ne pouvez pas imprimer les photos prises avec d'autres appareils photo.

La zone imprimée est plus petite que la zone visible sur l'écran LCD.

- 4 La photo est envoyée à l'imprimante et l'impression démarre.

# 12

## Remarques techniques

## Accessoires de la marque FUJIFILM

Les accessoires en option suivants sont disponibles auprès de FUJIFILM. Pour obtenir les dernières informations concernant les accessoires disponibles dans votre région, renseignez-vous auprès de votre représentant FUJIFILM ou rendez-vous sur [http://www.fujifilm.com/products/digital\\_cameras/index.html](http://www.fujifilm.com/products/digital_cameras/index.html).

### Batteries Li-ion

**NP-T125** : vous pouvez acheter d'autres batteries NP-T125 de grande capacité en cas de besoin.



### Chargeurs de batterie

**BC-T125** : vous pouvez acheter des chargeurs de batterie de rechange en cas de besoin.

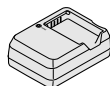

### Adaptateurs secteur

**AC-15V** : utilisez cet adaptateur secteur 100–240 V, 50/60 Hz pour de longues séances de prise de vue et de visionnage, lorsque vous copiez les images sur un ordinateur ou pour recharger la batterie de l'appareil photo ou de la poignée-alimentation (en option).

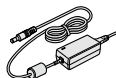

### Télécommandes

**RR-90** : utilisez cette télécommande pour réduire le bougé d'appareil ou maintenir l'obturateur ouvert en pose T.



### Microphones stéréo

**MIC-ST1** : microphone externe destiné à l'enregistrement vidéo.

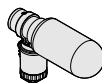

### Objectifs FUJINON

**Objectifs de la gamme GF** : objectifs interchangeables destinés exclusivement à la monture G de FUJIFILM.



**Poignées-alimentations verticales**

**VG-GFX1** : cette poignée intègre une batterie supplémentaire pour permettre une autonomie prolongée et facilite la prise en main de l'appareil photo lorsque vous le tournez à 90° pour photographier à la verticale. La batterie insérée dans la poignée peut être rechargée à l'aide de l'adaptateur secteur AC-15V (en option).

**Adaptateurs de viseur inclinables**

**EVF-TL1** : cet adaptateur vous permet d'orienter le viseur vers la gauche ou la droite de  $\pm 45^\circ$  ou vers le haut ou le bas entre  $0^\circ$  et  $90^\circ$  pour photographier sous différents angles.

**Flashes externes**

**EF-X500** : ce flash emboîtable a un nombre guide de 50/164 (100 ISO, m/pi) et permet la synchronisation haute vitesse (FP). Il peut donc être utilisé à des vitesses d'obturation plus rapides que la vitesse de synchronisation du flash. Alimenté par quatre piles AA ou un bloc-piles EF-BP1 (en option), il prend en charge les contrôles de flash manuel et TTL, ainsi que le zoom motorisé dans la plage 24–105 mm (équivalent en format 24 × 36 mm). Par ailleurs, il intègre le système de contrôle optique sans fil de FUJIFILM, ce qui permet de l'utiliser comme flash maître ou comme flash asservi dans le cadre de prises de vues au flash réalisées sans fil et à distance. La tête de flash peut se pivoter à  $90^\circ$  vers le haut, à  $10^\circ$  vers le bas, à  $135^\circ$  vers la gauche ou à  $180^\circ$  vers la droite pour un éclairage indirect.



**EF-42** : ce flash emboîtable (alimenté par deux piles AA) a un nombre guide de 42/137 (100 ISO, m/pi) et prend en charge les contrôles de flash manuel et TTL, ainsi que la fonction de zoom motorisé dans la plage 24–105 mm (équivalent en format 24 × 36 mm). Sa tête de flash peut se pivoter à  $90^\circ$  vers le haut, à  $180^\circ$  vers la gauche ou à  $120^\circ$  vers la droite pour un éclairage indirect.



**EF-X20** : ce flash emboîtable a un nombre guide de 20/65 (100 ISO, m/pi). Alimenté par deux piles AAA, ce flash léger et compact dispose d'une molette permettant de régler la correction du flash TTL ou l'intensité du flash.

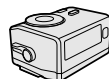

**EF-20** : ce flash emboîtable (alimenté par deux piles AA) a un nombre guide de 20/65 (100 ISO, m/pi) et prend en charge le contrôle de flash TTL (le contrôle manuel n'est pas possible). Sa tête de flash peut se pivoter à  $90^\circ$  vers le haut pour un éclairage indirect.



**Bouchons de boîtier**

**BCP-002** : protégez la monture d'objectif de l'appareil photo lorsqu'aucun objectif n'est fixé.

**Imprimantes instax SHARE**

**SP-1/SP-2** : connectez-vous via un réseau local sans fil pour imprimer les photos sur des films instax.

# Pour votre sécurité



## Lisez attentivement ces remarques avant toute utilisation

### Consignes de sécurité



- Veillez à utiliser correctement votre appareil photo. Pour cela, lisez attentivement ces remarques relatives à la sécurité et votre *Manuel du propriétaire* avant toute utilisation.
- Après avoir lu ces consignes de sécurité, rangez-les dans un endroit sûr.

### À propos des icônes



Les icônes illustrées ci-dessous sont utilisées dans ce document pour indiquer le degré de gravité des blessures ou dommages qui peuvent se produire si vous n'observez pas les informations indiquées par l'icône et donc utilisez ce produit de manière incorrecte.

	<b>AVERTISSEMENT</b>	Cette icône indique que le fait de ne pas observer les informations mentionnées peut entraîner la mort ou des blessures graves.
	<b>ATTENTION</b>	Cette icône indique que le fait de ne pas observer les informations mentionnées peut entraîner des blessures ou endommager le matériel.

Les icônes illustrées ci-dessous sont utilisées pour indiquer la nature des instructions que vous devez observer.

	Les icônes triangulaires vous indiquent que ces informations nécessitent votre attention (« Important »)
	Les icônes circulaires barrées en diagonale vous informent que l'action indiquée est interdite (« Interdit »)
	Les cercles pleins qui contiennent un point d'exclamation vous informent que l'action doit être réalisée (« Requis »).

Les symboles indiqués sur le produit (y compris les accessoires) ont la signification suivante :

	CA
	CC
	Matériel de classe II (le produit bénéficie d'une double isolation).

### AVERTISSEMENT

 **En cas de problème, éteignez l'appareil photo, retirez la batterie, déconnectez et débranchez l'adaptateur secteur.** Si vous continuez à utiliser l'appareil photo lorsqu'il dégage de la fumée, une odeur inhabituelle ou dans d'autres conditions anormales, cela peut provoquer un incendie ou une décharge électrique. Prenez contact avec votre revendeur FUJIFILM.

















 **Ne laissez pas de l'eau ou des objets pénétrer dans l'appareil photo.** Si de l'eau ou des objets pénètrent à l'intérieur de l'appareil photo, éteignez ce dernier, retirez la batterie, déconnectez et débranchez l'adaptateur secteur. Si vous continuez à utiliser l'appareil photo dans ces conditions, cela peut provoquer un incendie ou une décharge électrique. Prenez contact avec votre revendeur FUJIFILM.

 **N'utilisez pas l'appareil photo dans une salle de bain ou une douche.** Cela peut provoquer un incendie ou une décharge électrique.

 **N'essayez jamais de modifier ou de démonter l'appareil photo (n'ouvrez jamais le boîtier).** Le non-respect de cette précaution peut provoquer un incendie ou une décharge électrique.

 **Dans le cas où le boîtier s'ouvrirait suite à une chute ou à un autre accident, ne touchez pas les pièces mises à nu.** Le non-respect de cette précaution pourrait provoquer une décharge électrique ou une blessure suite à la manipulation des pièces endommagées. Retirez immédiatement la batterie, en évitant de vous blesser ou de recevoir une décharge électrique, puis confiez le produit au revendeur d'origine pour le faire vérifier.

**⚠ AVERTISSEMENT**

-  **Ne modifiez pas, ne chauffez pas, ne tordez pas ou ne tirez pas indûment sur le cordon de connexion et ne posez pas d'objets lourds dessus.** Ceci risque d'endommager le cordon et de provoquer un incendie ou une décharge électrique. Si le cordon est endommagé, prenez contact avec votre revendeur FUJIFILM.
-  **Ne posez pas l'appareil photo sur un plan instable.** L'appareil photo pourrait tomber ou se renverser et provoquer des blessures.
-  **N'essayez jamais de prendre des photos quand vous bougez.** N'utilisez pas l'appareil photo pendant que vous marchez ou que vous conduisez. Vous pourriez tomber ou être impliqué dans un accident de la circulation.
-  **Pendant les orages, ne touchez aucune pièce métallique de l'appareil photo.** Vous pourriez être électrocuté par le courant induit par une décharge de foudre.
-  **N'utilisez pas de batteries autres que celles préconisées.** Chargez la batterie comme indiqué par l'indicateur.
-  **Ne démontez pas, ne modifiez pas ou ne chauffez pas les batteries. Ne les faites pas tomber, ne les cognez pas, ne les jetez pas ou ne leur faites pas subir de forts impacts. N'utilisez pas des batteries qui présentent des signes de fuite, déformation, décoloration ou autres anomalies. Utilisez uniquement les chargeurs préconisés pour recharger les batteries rechargeables et n'essayez pas de recharger des piles alcalines ou Li-ion non rechargeables. Ne court-circuitez pas les batteries ou ne les rangez pas avec des objets métalliques.** Si vous ne respectez pas ces consignes, les batteries peuvent surchauffer, s'enflammer, se casser ou fuir, provoquant un incendie, des brûlures ou d'autres blessures.
-  **Utilisez seulement les batteries ou les adaptateurs secteur préconisés pour une utilisation avec cet appareil photo. N'utilisez pas de tensions autres que la tension d'alimentation électrique indiquée.** L'utilisation d'autres sources d'alimentation peut provoquer un incendie.
-  **Si la batterie fuit et que le liquide entre en contact avec vos yeux, votre peau ou vos vêtements, rincez abondamment la partie touchée à l'eau claire et consultez un médecin ou appelez les urgences immédiatement.**
-  **N'utilisez pas le chargeur pour recharger d'autres batteries que celles indiquées ici.** Le chargeur fourni est conçu uniquement pour les batteries de même type que celle fournie avec l'appareil photo. L'utilisation du chargeur pour la recharge de batteries ordinaires ou d'autres types de batteries rechargeables peut provoquer une fuite, une surchauffe ou une explosion des batteries.
-  **Si le flash est déclenché trop près des yeux d'une personne, cela peut provoquer chez celle-ci une déficience visuelle.** Faites particulièrement attention lorsque vous photographiez des bébés et de jeunes enfants.
-  **Ne restez pas en contact prolongé avec des surfaces chaudes.** Le non-respect de cette précaution peut entraîner des brûlures superficielles, en particulier si la température ambiante est élevée ou si l'utilisateur souffre d'une mauvaise circulation sanguine ou d'une perte de sensibilité, auquel cas le recours à un trépied ou à des précautions similaires est recommandé.
-  **Ne laissez aucune partie du corps en contact avec le produit pendant une période prolongée tant que le produit est sous tension.** Le non-respect de cette précaution peut entraîner des brûlures superficielles, en particulier lors d'une utilisation prolongée, si la température ambiante est élevée ou si l'utilisateur souffre d'une mauvaise circulation sanguine ou d'une perte de sensibilité, auquel cas le recours à un trépied ou à des précautions similaires est recommandé.
-  **N'utilisez pas le produit en présence d'objets inflammables, de gaz explosifs ou de poussière.**
-  **Lorsque vous transportez la batterie, insérez-la dans votre appareil photo numérique ou conservez-la dans l'étui rigide prévu à cet effet. Rangez la batterie dans l'étui rigide. Avant de jeter la batterie, recouvrez les bornes avec du ruban isolant.** L'entrée en contact avec d'autres objets métalliques ou d'autres batteries pourrait provoquer la mise à feu ou l'explosion de la batterie.
-  **Conservez les cartes mémoire, les griffes flash et les autres petites pièces hors de la portée des enfants en bas âge.** Les enfants risquent d'avaler les petites pièces ; conservez hors de portée des enfants. Si un enfant avalait une petite pièce, consultez un médecin ou appelez les urgences.
-  **Conservez hors de la portée des enfants en bas âge.** Parmi les éléments qui peuvent provoquer des blessures, on peut citer la courroie, qui peut s'enrouler autour du cou d'un enfant et ainsi présenter un risque de strangulation, et le flash, qui peut provoquer une déficience visuelle.
-  **Suivez les instructions du personnel des compagnies aériennes et des hôpitaux.** Ce produit émet des fréquences radio pouvant interférer avec le matériel de navigation ou médical.



 <b>ATTENTION</b>	
	<b>N'utilisez pas cet appareil photo dans des endroits exposés à des vapeurs d'essence, de la vapeur, de l'humidité ou de la poussière.</b> Cela peut provoquer un incendie ou une décharge électrique.
	<b>Ne laissez pas cet appareil photo dans des endroits exposés à des températures très élevées.</b> Ne laissez pas l'appareil photo dans un véhicule fermé, par exemple, ou à la lumière directe du soleil. Un incendie peut se produire.
	<b>Ne posez pas d'objet lourd sur l'appareil photo.</b> L'objet lourd peut se renverser ou tomber et provoquer des blessures.
	<b>Ne déplacez pas l'appareil photo tant que l'adaptateur secteur est raccordé.</b> Ne tirez pas sur le cordon de connexion pour débrancher l'adaptateur secteur. Vous pourriez endommager le cordon d'alimentation ou les câbles et provoquer un incendie ou une décharge électrique.
	<b>Ne couvrez pas l'appareil photo ou l'adaptateur secteur avec un chiffon ou une couverture et ne les enroulez pas dedans.</b> La chaleur peut s'accumuler et déformer le boîtier ou provoquer un incendie.
	<b>Lorsque vous nettoyez l'appareil photo ou lorsque vous n'avez pas l'intention de l'utiliser avant longtemps, retirez la batterie, déconnectez et débranchez l'adaptateur secteur.</b> Sinon, vous pourriez provoquer un incendie ou une décharge électrique.
	<b>Lorsque le chargement est terminé, débranchez le chargeur de la prise de courant.</b> Il existe un risque d'incendie si le chargeur reste branché dans la prise de courant.
	<b>Il se peut, lorsque vous retirez la carte mémoire, qu'elle sorte trop rapidement de son logement. Retenez-la avec le doigt et relâchez-la doucement.</b> Vous risquez sinon de blesser des personnes lors de l'éjection de la carte.
	<b>Demandez régulièrement un test et le nettoyage de votre appareil photo.</b> L'accumulation de la poussière dans votre appareil photo peut provoquer un incendie ou une décharge électrique. Prenez contact tous les deux ans avec votre revendeur FUJIFILM pour lui confier le nettoyage interne. Veuillez noter que ce service n'est pas gratuit.
	<b>Risque d'explosion si la batterie n'est pas correctement remplacée. Remplacez-la uniquement avec une batterie du même type ou d'un type équivalent.</b>

#### Batterie et alimentation électrique

**Remarque :** vérifiez le type de batterie utilisé par votre appareil photo et lisez les sections appropriées.

**⚠ AVERTISSEMENT :** la batterie ne doit pas être exposée à une chaleur excessive, comme la lumière du soleil, un feu ou un autre élément du même type.

Les paragraphes suivants décrivent comment utiliser correctement les batteries et prolonger leur autonomie. Une utilisation incorrecte peut réduire l'autonomie de la batterie ou provoquer sa fuite, sa surchauffe, un incendie ou une explosion.

#### Batteries Li-ion

Lisez cette section si votre appareil photo fonctionne avec une batterie Li-ion.

La batterie n'a pas été chargée avant expédition. Vous devez la charger avant d'utiliser votre appareil photo. Rangez la batterie dans son étui si vous ne l'utilisez pas.

#### ■ Remarques concernant la batterie

La batterie perd progressivement sa charge lorsqu'elle n'est pas utilisée. Chargez la batterie un ou deux jours avant utilisation.

Vous pouvez prolonger l'autonomie de la batterie en éteignant l'appareil photo lorsque vous ne l'utilisez pas.

La capacité de la batterie diminue à basse température ; une batterie déchargée peut ne pas fonctionner si elle est froide. Conservez une batterie de rechange entièrement chargée dans un endroit chaud et utilisez-la en cas de besoin, ou mettez la batterie dans votre poche ou dans un autre endroit chaud et insérez-la dans l'appareil photo uniquement lors de la prise de vue. Ne placez pas la batterie directement sur des chauffe-mains ou d'autres dispositifs chauffants.

#### ■ Chargement de la batterie

Rechargez la batterie à l'aide du chargeur fourni. Le temps de charge augmente à des températures ambiantes inférieures à +10 °C (+50 °F) ou supérieures à +35 °C (+95 °F). N'essayez pas de recharger la batterie à des températures supérieures à +40 °C (+104 °F) ; à des températures inférieures à +5 °C (+41 °F), la batterie ne se recharge pas.

N'essayez pas de recharger une batterie entièrement chargée. Il n'est cependant pas nécessaire que la batterie soit entièrement déchargée avant de la recharger.

Il se peut que la batterie soit chaude au toucher immédiatement après avoir été rechargée ou utilisée. Cela est normal.

### ■ Autonomie de la batterie

Vous pouvez recharger la batterie environ 300 fois à des températures normales. Une nette diminution de la durée pendant laquelle la batterie conserve sa charge indique qu'elle a atteint sa limite de longévité et qu'elle doit être remplacée.

### ■ Rangement

Les performances de la batterie peuvent se dégrader si vous n'utilisez pas celle-ci pendant une période prolongée, alors qu'elle est entièrement chargée. Déchargez-la avant de la ranger.

Si vous n'avez pas l'intention d'utiliser l'appareil photo avant longtemps, retirez la batterie et rangez-la dans un endroit sec dont la température ambiante est comprise entre +15 °C et +25 °C (+59 °F à +77 °F). Ne la rangez pas dans un endroit exposé à des températures extrêmes.

### ■ Précautions : Manipulation de la batterie

- Ne la transportez pas et ne la rangez pas avec des objets métalliques comme des colliers ou des épingles.
- Ne l'exposez pas aux flammes ou à la chaleur.
- Ne la démontez pas, ni ne la modifiez.
- Utilisez uniquement les chargeurs préconisés.
- Jetez rapidement les batteries usagées.
- Ne faites pas tomber la batterie, ni ne lui faites subir de chocs violents.
- Ne l'exposez pas à l'eau.
- Gardez les bornes toujours propres.
- Il se peut que la batterie et le boîtier de l'appareil photo soient chauds au toucher après une utilisation prolongée. Cela est normal.

### ■ Précaution : Mise au rebut

Jetez les batteries usagées en respectant les réglementations locales en vigueur. Une attention particulière doit être portée aux aspects environnementaux liés à l'élimination des batteries. Utilisez l'appareil sous un climat tempéré.

### **Adaptateurs secteur (disponibles séparément)**

Utilisez uniquement des adaptateurs secteur FUJIFILM conçus pour cet appareil photo. Les autres adaptateurs pourraient l'endommager.

- L'adaptateur secteur est uniquement prévu pour un usage à l'intérieur.
- Vérifiez que la fiche CC est correctement insérée dans l'appareil photo.
- Éteignez l'appareil photo avant de débrancher l'adaptateur. Débranchez l'adaptateur en tirant sur la fiche, pas sur le câble.
- Ne l'utilisez pas avec d'autres appareils.
- Ne le démontez pas.
- Ne l'exposez pas à une forte chaleur et à une forte humidité.
- Ne lui faites pas subir de chocs violents.
- Il se peut que l'adaptateur émette un bourdonnement ou soit chaud au toucher lors de son utilisation. Cela est normal.
- Si l'adaptateur provoque des interférences radio, réorientez ou repositionnez l'antenne de réception.

### **Utilisation de l'appareil photo**

- Ne visez pas des sources lumineuses très vives, comme le soleil dans un ciel sans nuage. Si vous ne respectez pas cette précaution, le capteur d'image de l'appareil photo risque de s'endommager.
- La forte lumière du soleil passant par le viseur risque d'endommager l'écran du viseur électronique (EVF). N'orientez pas le viseur électronique en direction du soleil.

### **Essais préalables**

Avant de prendre des photos d'événements importants (comme lors de mariages ou de voyages), faites une photo test et vérifiez les résultats pour vous assurer que l'appareil photo fonctionne normalement. FUJIFILM Corporation n'accepte aucune responsabilité pour les dommages ou perte de profits résultant d'un mauvais fonctionnement du produit.

### **Remarques sur les droits d'auteur**

Les images enregistrées à l'aide de cet appareil photo numérique ne peuvent pas être utilisées d'une manière allant à l'encontre des lois sur les droits d'auteur sans l'autorisation préalable du propriétaire, à moins qu'elles ne soient réservées qu'à un usage personnel. Notez que certaines restrictions s'appliquent aux photos des performances théâtrales, des divertissements et des expositions, même lorsqu'elles ne sont réservées qu'à un usage personnel. Les utilisateurs sont aussi priés de noter que le transfert des cartes mémoire contenant des images ou des données protégées par les lois sur les droits d'auteur n'est autorisé que dans la limite des restrictions imposées par lesdites lois.

**Manipulation**

Pour garantir le bon enregistrement des images, ne soumettez pas l'appareil photo à des impacts ou des chocs pendant l'enregistrement des images.

**Cristaux liquides**

Si l'écran est endommagé, faites particulièrement attention à éviter tout contact avec les cristaux liquides. Si l'une des situations suivantes se produisait, adoptez l'action d'urgence indiquée :

- **Si des cristaux liquides venaient à toucher votre peau**, essayez la zone affectée avec un chiffon puis lavez-la soigneusement à l'eau courante avec du savon.
- **Si des cristaux liquides pénètrent dans vos yeux**, rincez abondamment l'œil affecté à l'eau claire pendant 15 minutes au moins et consultez immédiatement un médecin.
- **Si vous avalez des cristaux liquides**, rincez-vous abondamment la bouche avec de l'eau. Buvez de grands verres d'eau et faites-vous vomir, puis consultez un médecin.

Bien que l'écran soit fabriqué à partir d'une technologie de pointe de très haute précision, il est possible que certains pixels restent constamment allumés ou éteints. Il ne s'agit pas d'un dysfonctionnement : les images enregistrées avec ce produit n'en sont nullement affectées.

**Informations concernant les marques commerciales**

Digital Split Image est une marque commerciale ou une marque déposée de FUJIFILM Corporation. xD-Picture Card et  sont des marques commerciales de FUJIFILM Corporation. Les types de caractères présentés ici sont uniquement développés par DynaComware Taiwan Inc. Macintosh, Mac OS et macOS sont des marques commerciales d'Apple Inc. aux États-Unis et dans d'autres pays. Windows est une marque déposée de Microsoft Corporation aux États-Unis et dans d'autres pays. Adobe, le logo Adobe, Photoshop et Lightroom sont des marques commerciales ou des marques déposées d'Adobe Systems Incorporated aux États-Unis et/ou dans d'autres pays. Wi-Fi® et Wi-Fi Protected Setup® sont des marques déposées de Wi-Fi Alliance. Les logos SDHC et SDXC sont des marques commerciales de SD-3C, LLC. Le logo HDMI est une marque commerciale. Tous les autres noms de marques mentionnés dans ce manuel sont des marques commerciales ou des marques déposées de leurs détenteurs respectifs.

**Interférences électriques**

Cet appareil photo peut provoquer des interférences avec les équipements d'hôpitaux ou d'avions. Consultez le personnel hospitalier ou la compagnie aérienne avant d'utiliser l'appareil photo dans un hôpital ou à bord d'un avion.

**Systèmes de télévision couleur**

NTSC (National Television System Committee) est une norme de télédiffusion couleur adoptée principalement par les États-Unis, le Canada et le Japon. PAL (Phase Alternation by Line) est un système de télévision couleur adopté principalement par les pays européens et la Chine.

**Exif Print (Exif Version 2.3)**

Exif Print, qui a été révisé récemment, est un format de fichier pour appareil photo numérique qui permet d'utiliser les informations enregistrées avec les photos pour reproduire les couleurs de manière optimale lors de l'impression.

**AVIS IMPORTANT : veuillez lire le passage suivant avant d'utiliser le logiciel**

Il est interdit d'exporter directement ou indirectement, en partie ou en totalité, un logiciel sous licence sans l'accord des autorités concernées.

## REMARQUES

Pour éviter tout risque d'incendie ou d'électrocution, n'exposez pas l'appareil à la pluie ou à l'humidité.

Veillez lire les « Consignes de sécurité » et assurez-vous de les avoir bien comprises avant d'utiliser l'appareil photo.

Matériau en perchlorate : une manipulation particulière peut être nécessaire. Voir :

<http://www.dtsc.ca.gov/hazardouswaste/perchlorate>

À l'attention des clients résidant aux États-Unis

Testé conforme aux normes de la FCC

POUR UNE UTILISATION AU DOMICILE OU AU BUREAU



Contains IC : 7736B-02000003

Contains FCC ID : W22-02000003

**Réglementation de la FCC :** cet appareil est conforme à la Partie 15 de la réglementation de la FCC. L'exploitation est autorisée aux deux conditions suivantes : (1) Cet appareil ne doit pas causer d'interférence nuisible et (2) cet appareil doit accepter toute interférence reçue, y compris celle susceptible de provoquer un fonctionnement indésirable.

**ATTENTION :** cet appareil a été testé et déclaré conforme aux normes d'un appareil numérique de Classe B, stipulées dans la Partie 15 de la réglementation de la FCC. Ces normes sont destinées à assurer une protection suffisante contre les interférences dangereuses dans le cadre d'une installation résidentielle. Cet appareil génère, utilise et peut émettre des fréquences radio et peut, s'il n'est pas installé et utilisé conformément aux instructions, être à l'origine d'interférences dans les communications radio. Néanmoins, il n'est pas possible de garantir que des interférences ne seront pas provoquées dans certaines installations particulières. Si cet appareil est effectivement à l'origine d'interférences nuisibles à la réception radio ou télévisuelle, ce qui peut être déterminé en éteignant et en allumant l'appareil, il est conseillé à l'utilisateur de remédier à cette situation en recourant à une ou plusieurs des mesures suivantes :

- Réorienter ou repositionner l'antenne de réception.
- Éloigner l'appareil du récepteur.
- Brancher l'appareil dans une prise appartenant à un circuit différent de celui sur lequel le récepteur est branché.
- Consulter le revendeur ou un technicien radio/télé qualifié pour obtenir de l'aide.

**Mise en garde de la FCC :** toute transformation ou modification non expressément autorisée par l'autorité responsable de la conformité pourrait faire perdre à l'utilisateur son droit d'utiliser ce matériel.

Ce transmetteur ne doit pas être placé au même endroit que ou fonctionner en conjonction avec toute autre antenne ou tout autre transmetteur.

**Déclaration relative à l'exposition aux radiations :** cet appareil est conforme aux exigences gouvernementales en matière d'exposition aux ondes radio. Cet appareil a été conçu et fabriqué de manière à respecter les limites d'émission recommandées par la Federal Communications Commission du gouvernement des États-Unis en matière d'exposition aux fréquences radio.

La norme d'exposition applicable aux appareils sans fil utilise une unité de mesure appelée « taux d'absorption spécifique » ou SAR (de l'anglais « Specific Absorption Rate »). La limite du SAR établie par la FCC est de 1,6W/kg. Lors des tests de calcul du SAR, l'appareil est utilisé dans des positions de fonctionnement standard acceptées par la FCC et transmet à son niveau de puissance certifié le plus élevé dans toutes les bandes de fréquences testées.

**Remarques relatives à l'octroi d'autorisation :** pour être conforme à la Partie 15 de la réglementation de la FCC, ce produit doit être utilisé avec un câble A/V, un câble USB et un câble d'alimentation CC avec tores de ferrite, tels que préconisés par Fujifilm.



Une batterie lithium-ion recyclable alimente le produit que vous avez acheté. Veuillez composer le 1-800-8-BATTERY pour obtenir des informations sur le recyclage de cette batterie.

**À l'attention des clients résidant au Canada****CAN ICES-3 (B)/NMB-3(B)**

**ATTENTION** : cet appareil numérique de classe B est conforme à la norme canadienne ICES-003.

**Déclaration d'Industrie Canada** : cet appareil est conforme aux CNR exemptes de licence d'Industrie Canada. L'exploitation est autorisée aux deux conditions suivantes : (1) Cet appareil ne doit pas produire de brouillage ; et (2) Cet appareil doit accepter tout brouillage, même si le brouillage est susceptible d'en compromettre le fonctionnement.

Cet appareil et son ou ses antennes ne doivent pas être placés au même endroit que ou utilisés en conjonction avec toute autre antenne ou tout autre émetteur, à l'exception des radios intégrées qui ont été testées. La fonction de sélection de l'indicatif du pays est désactivée sur les produits commercialisés aux États-Unis et au Canada.

**Déclaration relative à l'exposition aux radiations** : les connaissances scientifiques dont nous disposons n'ont mis en évidence aucun problème de santé associé à l'usage des appareils sans fil à faible puissance. Nous ne sommes cependant pas en mesure de prouver que ces appareils sans fil à faible puissance sont entièrement sans danger. Les appareils sans fil à faible puissance émettent une énergie à fréquence radioélectrique (RF) très faible dans le spectre des micro-ondes lorsqu'ils sont utilisés. Alors qu'un niveau élevé de RF peut avoir des effets sur la santé (en chauffant les tissus), l'exposition à de faibles RF qui ne produisent pas de chaleur n'a pas de mauvais effets connus sur la santé. De nombreuses études ont été menées sur les expositions aux RF faibles et n'ont découvert aucun effet biologique. Certaines études ont suggéré qu'il pouvait y avoir certains effets biologiques, mais ces résultats n'ont pas été confirmés par des recherches supplémentaires. Le GFX 505 a été testé et jugé conforme aux limites d'exposition aux rayonnements IC énoncées pour un environnement non contrôlé et respecte les règles d'exposition aux fréquences radioélectriques (RF) CNR-102 de l'IC.

**Mise au rebut du matériel électrique et électronique des particuliers**

**Applicable à l'Union européenne, la Norvège, l'Islande et le Liechtenstein** : ce symbole sur le produit, ou dans le manuel et sur la garantie, et/ou sur son emballage, indique que l'appareil ne doit pas être traité comme un déchet ménager. Il doit être déposé dans un point de collecte qui recycle le matériel électrique et électronique.

En vous débarrassant correctement de ce produit, vous contribuez à éviter des conséquences préjudiciables pour l'environnement et la santé de l'homme, qui peuvent être provoquées en jetant ce produit de manière inappropriée.

Ce symbole sur les piles ou les batteries indique que ces piles/batteries ne doivent pas être traitées comme des déchets ménagers.

Si votre matériel contient des piles ou des batteries faciles à retirer, merci de les jeter séparément conformément aux réglementations locales.

Le recyclage des matériaux contribuera à préserver les ressources naturelles. Pour obtenir plus d'informations sur le recyclage de ce produit, renseignez-vous auprès de votre mairie, de la déchèterie la plus proche de votre domicile ou du magasin où vous l'avez acheté.

**Applicable aux pays n'appartenant pas à l'Union européenne et autres que la Norvège, l'Islande et le Liechtenstein** : si vous souhaitez jeter ce produit, y compris les piles ou les batteries, renseignez-vous auprès des autorités locales pour connaître les moyens de retraitement existants.

**Au Japon** : ce symbole sur les piles ou les batteries indique qu'elles doivent être éliminées séparément.





## Lisez attentivement ces remarques avant toute utilisation

### Consignes de sécurité



- Veillez à utiliser correctement l'objectif. Pour cela, lisez attentivement ces remarques relatives à la sécurité et le *Manuel du propriétaire* de l'appareil photo avant toute utilisation.
- Après avoir lu ces consignes de sécurité, rangez-les dans un endroit sûr.

#### À propos des icônes





Les icônes illustrées ci-dessous sont utilisées dans ce document pour indiquer le degré de gravité des blessures ou dommages qui peuvent se produire si vous n'observez pas les informations indiquées par l'icône et donc utilisez ce produit de manière incorrecte.

 <b>AVERTISSEMENT</b>	Cette icône indique que le fait de ne pas observer les informations mentionnées peut entraîner la mort ou des blessures graves.
 <b>ATTENTION</b>	Cette icône indique que le fait de ne pas observer les informations mentionnées peut entraîner des blessures ou endommager le matériel.





Les icônes illustrées ci-dessous sont utilisées pour indiquer la nature des instructions que vous devez observer.

 Les icônes triangulaires vous indiquent que ces informations nécessitent votre attention (« Important »)
 Les icônes circulaires barrées en diagonale vous informent que l'action indiquée est interdite (« Interdit »)
 Les cercles pleins qui contiennent un point d'exclamation vous informent que l'action doit être réalisée (« Requis »).

#### AVERTISSEMENT

 <b>N'immergez pas le produit dans l'eau et ne l'exposez pas à l'eau.</b> Le non-respect de cette précaution peut provoquer un incendie ou une décharge électrique.
 <b>Ne démontez pas le produit (n'ouvrez pas le boîtier).</b> Le non-respect de cette précaution peut provoquer un incendie, une décharge électrique ou des blessures dues au dysfonctionnement du produit.
 <b>Dans le cas où le boîtier s'ouvrirait suite à une chute ou à un autre accident, ne touchez pas les pièces mises à nu.</b> Le non-respect de cette précaution pourrait provoquer une décharge électrique ou une blessure suite à la manipulation des pièces endommagées. Retirez immédiatement la batterie, en évitant de vous blesser ou de recevoir une décharge électrique, puis confiez le produit au revendeur d'origine pour le faire vérifier.
 <b>Ne le posez pas sur des surfaces instables.</b> Le produit pourrait tomber et provoquer ainsi des blessures.
 <b>Ne regardez pas le soleil à travers l'objectif ou le viseur de l'appareil photo.</b> Le non-respect de cette précaution peut se solder par une déficience visuelle permanente.

#### ATTENTION

 <b>N'utilisez pas ce produit ou ne le rangez pas dans des lieux exposés à la vapeur, à la fumée ou qui sont très humides ou extrêmement poussiéreux.</b> Le non-respect de cette précaution peut provoquer un incendie ou une décharge électrique.
 <b>Ne laissez pas le produit à la lumière directe du soleil ou dans des endroits exposés à de très hautes températures, comme dans un véhicule fermé en plein soleil.</b> Le non-respect de cette précaution peut provoquer un incendie.
 <b>Conservez hors de la portée des enfants en bas âge.</b> Ce produit peut provoquer des blessures s'il est laissé dans les mains d'un enfant.
 <b>Ne manipulez pas le produit avec les mains mouillées.</b> Le non-respect de cette précaution peut provoquer une décharge électrique.
 <b>Maintenez le soleil à l'extérieur du cadre lorsque vous photographiez ou filmez des sujets en contre-jour.</b> Lorsque le soleil se trouve près du cadre ou dans celui-ci, la lumière du soleil risque de se concentrer dans l'appareil photo et de provoquer un incendie ou des brûlures.

**ATTENTION**

**Lorsque vous n'utilisez pas le produit, remettez en place les bouchons d'objectif et rangez-le à l'abri de la lumière directe du soleil.** La lumière du soleil concentrée dans l'objectif risque de provoquer un incendie ou des brûlures.



**Ne transportez pas l'appareil photo ou l'objectif lorsqu'ils sont installés sur un trépied.** Le produit risque de tomber ou de cogner d'autres objets et de provoquer ainsi des blessures.

**Aviz réglementaire concernant l'Union européenne**

Ce produit est conforme aux directives de l'UE suivantes :

- Directive RoHS 2011/65/UE
- Directive RE 2014/53/UE

Le soussigné, FUJIFILM Corporation, déclare que l'équipement radioélectrique du type FF160005 est conforme à la directive 2014/53/UE.

Le texte complet de la déclaration UE de conformité est disponible à l'adresse internet suivante :

[http://www.fujifilm.com/products/digital\\_cameras/gfx/fujifilm\\_gfx\\_50s/pdf/index/fujifilm\\_gfx\\_50s\\_cod.pdf](http://www.fujifilm.com/products/digital_cameras/gfx/fujifilm_gfx_50s/pdf/index/fujifilm_gfx_50s_cod.pdf)

Cette conformité est indiquée par le marquage suivant placé sur le produit :



Ce marquage est valable pour les produits non-Télécom et les produits Télécom harmonisés de l'UE (comme le Bluetooth).

**IMPORTANT :** lisez les notifications suivantes avant d'utiliser le transmetteur intégré sans fil de l'appareil photo.

- ① Ce produit, qui contient une fonction de cryptage développée aux États-Unis, est contrôlé par la réglementation américaine en matière d'exportations (US Export Administration Regulations) et ne peut être ni exporté ni ré-exporté vers des pays sous embargo des États-Unis.
- **Utilisez-le uniquement comme élément d'un réseau sans fil.** FUJIFILM ne peut pas être tenu responsable de dommages provenant d'une utilisation non autorisée. Ne l'utilisez pas dans des applications exigeant une extrême fiabilité, par exemple dans des appareils médicaux ou dans tout autre système qui peuvent mettre en péril directement ou indirectement la vie d'autrui. Lorsque vous utilisez l'appareil dans des ordinateurs ou d'autres systèmes qui demandent un plus haut degré de fiabilité que des réseaux sans fil, veillez à prendre toutes les mesures nécessaires pour assurer la sécurité et empêcher tout dysfonctionnement.
- **Utilisez-le uniquement dans son pays d'achat.** Cet appareil est conforme aux réglementations régissant les appareils de réseau sans fil dans le pays d'achat. Respectez toutes les réglementations locales en vigueur lorsque vous utilisez cet appareil. FUJIFILM ne peut pas être tenu responsable des problèmes provoqués par une utilisation sous d'autres juridictions.
- **Les données (images) d'un réseau sans fil peuvent être interceptées par des tiers.** La sécurité des données transmises via des réseaux sans fil n'est pas garantie.
- **N'utilisez pas cet appareil dans des endroits exposés à des champs magnétiques, de l'électricité statique ou des interférences radio.** N'utilisez pas le transmetteur à proximité de fours à micro-ondes ou dans tout autre lieu exposé à des champs magnétiques, de l'électricité statique ou des interférences radio qui peuvent empêcher la réception des signaux sans fil. Une interférence mutuelle peut se produire lorsque le transmetteur est utilisé à proximité d'autres appareils sans fil fonctionnant dans la bande 2,4 GHz.
- **Le transmetteur sans fil fonctionne dans la bande 2,4 GHz en utilisant la modulation DSSS et OFDM.**

**Appareils de réseau sans fil : précautions**

- **Cet appareil fonctionne sur la même fréquence que les appareils commerciaux, éducatifs et médicaux et les transmetteurs sans fil.** Il fonctionne également sur la même fréquence que les transmetteurs brevetés et les transmetteurs basse tension non brevetés spéciaux fonctionnant dans les systèmes de traçabilité RFID (systèmes d'identification par radiofréquence) des lignes d'assemblage ou d'application similaire.
- **Pour empêcher l'interférence avec les appareils ci-dessus, respectez les consignes suivantes.** Vérifiez que le transmetteur RFID ne fonctionne pas avant d'utiliser cet appareil. Si vous remarquez que cet appareil provoque des interférences avec les transmetteurs brevetés utilisés par le système de traçabilité RFID, réglez-le immédiatement sur une nouvelle fréquence de transmission afin d'éviter d'autres interférences. Si vous remarquez que cet appareil provoque des interférences avec des systèmes de traçabilité RFID basse tension, contactez un représentant FUJIFILM.

**2.4DS/OF4**

Cette étiquette indique que cet appareil fonctionne dans la bande 2,4 GHz en utilisant la modulation DSSS et OFDM et peut provoquer des interférences à des distances pouvant atteindre 40 m.

## Entretien

Pour pouvoir profiter pleinement de votre appareil, veuillez respecter les précautions suivantes.

**Boîtier** : servez-vous d'un chiffon doux et sec pour nettoyer le boîtier de l'appareil photo après chaque utilisation. N'utilisez pas d'alcool, de solvants ou d'autres produits chimiques volatils, qui pourraient décolorer ou déformer le cuir du boîtier. Essuyez immédiatement tout liquide tombé accidentellement sur votre appareil photo avec un chiffon doux et sec. Utilisez une soufflette pour retirer la poussière sur l'écran, en prenant bien soin de ne pas l'érafler, puis essuyez-le délicatement à l'aide d'un chiffon doux et sec. S'il reste des taches, vous pouvez les retirer en essuyant délicatement à l'aide d'une lingette nettoyante pour objectifs FUJIFILM sur laquelle vous aurez appliqué une petite quantité de solution nettoyante pour objectifs. Pour empêcher la poussière d'entrer dans l'appareil photo, remettez le bouchon de boîtier en place dès que vous retirez l'objectif du boîtier.

**Capteur d'image** : l'apparition sur plusieurs photos de points ou taches identiques peut indiquer la présence de poussière sur le capteur d'image. Nettoyez le capteur à l'aide de l'option

**CONFIGURATION UTILISATEUR > NETTOYAGE CAPTEUR.**



## Nettoyage du capteur d'image

Si vous ne parvenez pas à retirer la poussière à l'aide de l'option **CONFIGURATION UTILISATEUR > NETTOYAGE CAPTEUR**, vous pouvez le faire manuellement comme décrit ci-dessous.

**!** Notez que si vous endommagez le capteur pendant son nettoyage, sa réparation ou son remplacement sera payant.

- 1 Utilisez une soufflette (et non un pinceau).

**!** N'utilisez pas de pinceau ou de pinceau soufflant. Vous risquez sinon d'endommager le capteur.

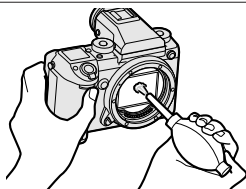

- 2 Vérifiez que la poussière est bien partie. Répétez les étapes 1 et 2 si nécessaire.
- 3 Remettez le bouchon de boîtier ou l'objectif en place.

## Mises à jour de firmware

Chaque fonctions de ce produit se différent de ces décrites dans ce manuel à cause de la mise à jour du noyau. Pour plus information, visiter notre site web :

[http://www.fujifilm.com/support/digital\\_cameras/software](http://www.fujifilm.com/support/digital_cameras/software)

### Vérification de la version du firmware

 L'appareil photo affiche uniquement la version du firmware si une carte mémoire est insérée.

- 1 Éteignez l'appareil photo et vérifiez qu'une carte mémoire se trouve à l'intérieur.
- 2 Allumez l'appareil photo tout en maintenant appuyée la touche **DISP/BACK**. La version du firmware actuel s'affiche ; vérifiez-la.
- 3 Éteignez l'appareil photo.

## Dépannage

Consultez le tableau ci-dessous si vous rencontrez des problèmes lors de l'utilisation de votre appareil photo. Si vous ne trouvez pas la solution dans ce chapitre, prenez contact avec votre revendeur FUJIFILM.

### Alimentation et batterie

Problème	Solution
L'appareil photo ne s'allume pas.	<ul style="list-style-type: none"><li>• <b>La batterie est déchargée</b> : rechargez la batterie ou insérez une batterie de rechange entièrement chargée (📖 27).</li><li>• <b>La batterie n'est pas insérée correctement</b> : réinsérez-la dans le bon sens (📖 30).</li><li>• <b>Le couvercle du compartiment de la batterie n'est pas verrouillé</b> : verrouillez le couvercle du compartiment de la batterie (📖 30).</li></ul>
L'écran ne s'allume pas.	L'écran risque de ne pas s'allumer si vous éteignez puis rallumez l'appareil photo très rapidement. Appuyez sur le déclencheur à mi-course pour allumer l'écran.
La batterie se décharge rapidement.	<ul style="list-style-type: none"><li>• <b>La batterie est froide</b> : réchauffez la batterie en la mettant dans votre poche ou dans un autre endroit chaud, puis réinsérez-la dans l'appareil photo juste avant de prendre des photos.</li><li>• <b>Les bornes de la batterie sont sales</b> : nettoyez-les avec un chiffon doux et sec.</li><li>• <b>OUI est sélectionné pour CONFIGURATION AF/MF &gt; PRE-AF</b> : désactivez le <b>PRE-AF</b> (📖 99).</li><li>• <b>La batterie a été rechargée à de nombreuses reprises</b> : la batterie a atteint la fin de sa durée de vie. Achetez une nouvelle batterie.</li></ul>
L'appareil photo s'éteint brusquement.	<b>La batterie est déchargée</b> : rechargez la batterie ou insérez une batterie de rechange entièrement chargée (📖 27).
Le chargement ne démarre pas.	Réinsérez la batterie dans le bon sens et vérifiez que le chargeur est branché (📖 27, 30).
Le chargement est lent.	Rechargez la batterie à température ambiante.

Problème	Solution
Le témoin de charge clignote, mais la batterie ne se recharge pas.	<ul style="list-style-type: none"> <li>• <b>Les bornes de la batterie sont sales</b> : nettoyez-les avec un chiffon doux et sec (📖 30).</li> <li>• <b>La batterie a été rechargée à de nombreuses reprises</b> : la batterie a atteint la fin de sa durée de vie. Achetez une nouvelle batterie. Si vous ne parvenez toujours pas à recharger la batterie, prenez contact avec votre revendeur FUJIFILM (📖 218).</li> </ul>

## Menus et affichages

Problème	Solution
L'affichage n'est pas en français.	Sélectionnez <b>FRANCAIS</b> dans <b>CONFIGURATION UTILISATEUR</b> > 言語/LANG. (📖 38, 148).

## Prise de vue

Problème	Solution
Aucune photo n'est prise lorsque vous appuyez sur le déclencheur.	<ul style="list-style-type: none"> <li>• <b>La carte mémoire est pleine</b> : insérez une autre carte mémoire ou effacez des photos (📖 32, 129).</li> <li>• <b>La carte mémoire n'est pas formatée</b> : formatez la carte mémoire (📖 146).</li> <li>• <b>Les contacts de la carte mémoire sont sales</b> : nettoyez-les avec un chiffon doux et sec.</li> <li>• <b>La carte mémoire est endommagée</b> : insérez une autre carte mémoire (📖 32).</li> <li>• <b>La batterie est déchargée</b> : rechargez la batterie ou insérez une batterie de rechange entièrement chargée (📖 27).</li> <li>• <b>L'appareil photo s'éteint automatiquement</b> : allumez l'appareil photo (📖 35).</li> <li>• <b>Vous utilisez une bague adaptatrice d'une autre marque</b> : sélectionnez <b>OUI</b> pour <b>PRISE DE VUE SANS OBJ.</b> (📖 165).</li> </ul>
Des marbrures (« du bruit ») apparaissent sur l'écran ou dans le viseur lorsque vous appuyez sur le déclencheur à mi-course.	Le gain est augmenté pour faciliter la composition lorsque le sujet est mal éclairé et l'ouverture réduite, ce qui peut produire un effet de marbrure lorsque les images sont prévisualisées. Cet effet n'apparaîtra pas sur les photos prises avec l'appareil.
L'appareil photo n'effectue pas la mise au point.	<b>Le sujet n'est pas adapté à l'autofocus</b> : utilisez le verrouillage de la mise au point ou la mise au point manuelle (📖 78).

Problème	Solution
Aucun visage n'est détecté.	<ul style="list-style-type: none"> <li>• <b>Le visage du sujet est caché par des lunettes de soleil, un chapeau, de longs cheveux ou d'autres objets</b> : faites en sorte que le visage ne soit plus caché (📖 100).</li> <li>• <b>Le visage du sujet n'occupe qu'une petite zone de l'image</b> : modifiez la composition de sorte que le visage du sujet occupe une plus grande zone de l'image (📖 100).</li> <li>• <b>La tête du sujet est inclinée ou à l'horizontale</b> : demandez au sujet de tenir la tête droite (📖 100).</li> <li>• <b>L'appareil photo est incliné</b> : maintenez l'appareil photo à l'horizontale.</li> <li>• <b>Le visage du sujet est peu éclairé</b> : faites la photo en pleine lumière.</li> </ul>
Mauvais sujet sélectionné.	<p>Le sujet sélectionné est plus près du centre de l'image que le sujet principal. Recomposez la photo ou désactivez la détection des visages et cadrez la photo à l'aide du verrouillage de la mise au point (📖 78).</p>
Le flash ne se déclenche pas.	<p><b>La batterie est déchargée</b> : rechargez la batterie ou insérez une batterie de rechange entièrement chargée (📖 27).</p>
Le flash n'éclaire pas l'intégralité du sujet.	<ul style="list-style-type: none"> <li>• <b>Le sujet ne se trouve pas dans la portée du flash</b> : positionnez le sujet dans la portée du flash.</li> <li>• <b>La fenêtre du flash est masquée</b> : tenez correctement l'appareil photo.</li> <li>• <b>La vitesse d'obturation est plus rapide que la vitesse de synchronisation</b> : choisissez une vitesse d'obturation plus lente (📖 54, 60, 244).</li> </ul>
Les photos sont floues.	<ul style="list-style-type: none"> <li>• <b>L'objectif est sale</b> : nettoyez-le (📖 189).</li> <li>• <b>L'objectif est bloqué</b> : éloignez tout objet de l'objectif (📖 41).</li> <li>• <b>! AF s'affiche pendant la prise de vue et le cadre de mise au point s'affiche en rouge</b> : vérifiez la mise au point avant la prise de vue (📖 42).</li> </ul>
Les photos présentent des marbrures.	<ul style="list-style-type: none"> <li>• <b>La vitesse d'obturation est lente et la température ambiante est élevée</b> : cela est normal et n'est pas le signe d'un dysfonctionnement.</li> <li>• <b>Il est nécessaire de configurer les pixels</b> : configurez les pixels à l'aide de l'option  <b>CONFIGURATION QUALITÉ IMAGE &gt; CLONAGE PIXEL MORT</b> (📖 95).</li> <li>• <b>L'appareil photo a été utilisé pendant une période prolongée à des températures élevées ou un avertissement concernant la température s'affiche</b> : éteignez l'appareil photo et attendez qu'il refroidisse (📖 35, 241).</li> </ul>

## Lecture

Problème	Solution
Les photos présentent du grain.	Les photos ont été prises avec un autre modèle ou un appareil photo d'une autre marque.
La lecture avec zoom n'est pas disponible.	Les photos ont été créées à l'aide de l'option <b>REDIMENSIONNER</b> ou ont été prises avec un autre modèle ou un appareil photo d'une autre marque.
Il n'y a pas de son lors de la lecture des vidéos.	<ul style="list-style-type: none"><li>• <b>Le volume de lecture est trop faible</b> : réglez le volume de lecture (📖 152).</li><li>• <b>Le microphone était masqué</b> : tenez correctement l'appareil photo pendant l'enregistrement.</li><li>• <b>Le haut-parleur est masqué</b> : tenez correctement l'appareil photo pendant la lecture.</li></ul>
Les photos sélectionnées n'ont pas été effacées.	Certaines des photos à effacer sont protégées. Supprimez la protection en utilisant l'appareil avec lequel la protection a été appliquée (📖 133).
La numérotation des fichiers se réinitialise de manière inattendue.	Vous avez ouvert le couvercle du compartiment de la batterie alors que l'appareil photo était allumé. Éteignez l'appareil photo avant d'ouvrir le couvercle du compartiment de la batterie (📖 169).

## Raccordements

Problème	Solution
L'écran est éteint.	<b>L'appareil photo est raccordé à un téléviseur</b> : les photos s'affichent sur le téléviseur au lieu de l'écran de l'appareil photo (📖 16, 208).
Le téléviseur n'affiche aucune photo et n'émet aucun son.	<ul style="list-style-type: none"><li>• <b>L'appareil photo n'est pas raccordé correctement</b> : raccordez l'appareil photo correctement (📖 16, 208).</li><li>• <b>Le téléviseur est réglé sur « TV »</b> : réglez l'entrée sur « HDMI » (📖 16, 208).</li><li>• <b>Le volume du téléviseur est trop faible</b> : utilisez les commandes du téléviseur pour régler le volume (📖 16, 208).</li></ul>
L'écran du téléviseur et celui de l'appareil photo n'affichent aucune image.	<b>Le mode d'affichage sélectionné avec la touche VIEW MODE est SEUL EVF + </b> : approchez l'œil du viseur ou utilisez la touche <b>VIEW MODE</b> pour choisir un autre mode d'affichage.
L'ordinateur ne reconnaît pas l'appareil photo.	Vérifiez que l'appareil photo et l'ordinateur sont raccordés correctement (📖 211).
Impossible de transférer les fichiers RAW ou JPEG sur l'ordinateur.	Utilisez MyFinePix Studio pour transférer les photos (Windows uniquement ; 📖 211).

## Transfert sans fil

Pour en savoir plus sur le dépannage des connexions sans fil, consultez : <http://digital-cameras.support.fujifilm.com/app?pid=x>

Problème	Solution
Problème rencontré lors de la connexion à un smartphone ou du transfert des images sur ce dernier.	<ul style="list-style-type: none"> <li>• <b>Le smartphone est trop loin</b> : rapprochez-le (📖 210).</li> <li>• <b>Des dispositifs situés à proximité provoquent des interférences radio</b> : éloignez l'appareil photo et le smartphone des fours à micro-ondes ou des téléphones sans fil (📖 210).</li> </ul>
Impossible de transférer les images.	<ul style="list-style-type: none"> <li>• <b>Le smartphone est connecté à un autre périphérique</b> : le smartphone et l'appareil photo peuvent être connectés à un seul périphérique à la fois. Mettez fin à la connexion et réessayez (📖 210).</li> <li>• <b>Plusieurs smartphones se trouvent à proximité</b> : essayez de vous reconnecter. La présence de plusieurs smartphones peut perturber la connexion (📖 210).</li> <li>• L'image actuelle est une vidéo ou a été créée à l'aide d'un autre appareil et ne peut être transférée sur un smartphone (📖 210).</li> </ul>
Le smartphone n'affichera pas les images.	<p>Sélectionnez <b>OUI</b> pour l'option <b>PARAM.CONNEXION &gt; PARAM. SANS FIL &gt; REDIM. IMG SP</b> . Si vous sélectionnez <b>NON</b>, les grandes images sont transférées plus lentement ; par ailleurs, certains téléphones peuvent ne pas afficher les images dépassant une certaine taille (📖 172).</p>



## Divers

Problème	Solution
L'appareil photo ne répond pas.	<ul style="list-style-type: none"> <li>• <b>Dysfonctionnement temporaire de l'appareil photo</b> : retirez la batterie puis insérez-la à nouveau (📖 30).</li> <li>• <b>La batterie est déchargée</b> : rechargez la batterie ou insérez une batterie de rechange entièrement chargée (📖 27).</li> <li>• <b>L'appareil photo est connecté à un réseau local sans fil</b> : mettez fin à la connexion.</li> <li>• <b>Les commandes sont verrouillées</b> : maintenez appuyé le bouton <b>MENU/OK</b> pour déverrouiller les commandes (📖 5).</li> <li>• <b>La prise de vue à distance est en cours</b> : il n'est pas possible d'utiliser les commandes de l'appareil photo lorsque la prise de vue à distance est en cours. Choisissez un autre mode de fonctionnement (📖 174).</li> </ul>
L'appareil photo ne fonctionne pas comme prévu.	Retirez la batterie puis insérez-la à nouveau (📖 30). Si le problème persiste, consultez votre revendeur FUJIFILM.
Aucun son.	Réglez le volume (📖 151).
Le viseur électronique ne s'allume pas.	<b>Le viseur électronique n'est pas fixé correctement</b> : faites glisser le viseur jusqu'au déclic (📖 11).







## Messages et affichages d'avertissement

Les avertissements suivants peuvent s'afficher.



Avertissement	Description
 (rouge)	Charge faible. Rechargez la batterie ou insérez une batterie de rechange entièrement chargée.
 (clignote en rouge)	Batterie déchargée. Rechargez la batterie ou insérez une batterie de rechange entièrement chargée.
<b>!AF</b> (affiché en rouge et cadre de mise au point rouge)	L'appareil photo ne parvient pas à effectuer la mise au point. Utilisez le verrouillage de la mise au point pour effectuer la mise au point sur un autre sujet situé à la même distance, puis recomposez la photo.
Ouverture ou vitesse d'obturation affichée en rouge	Le sujet est trop lumineux ou trop sombre et la photo sera surexposée ou sous-exposée. Utilisez le flash pour apporter un éclairage complémentaire lorsque vous photographiez des sujets peu éclairés.
<b>ERREUR MISE AU POINT</b> <b>ERREUR CONTROLE OBJECTIF</b> <b>ÉTEIGNEZ LA CAMÉRA ET RALLUMEZ-LA</b>	L'appareil photo ne fonctionne pas correctement. Éteignez-le, puis rallumez-le. Si le message est toujours affiché, consultez un revendeur FUJIFILM.
<b>PAS DE CARTE</b>	Le déclenchement ne peut se faire que si une carte mémoire est insérée. Insérez une carte mémoire.
<b>CARTE NON INITIALISEE</b>	<ul style="list-style-type: none"><li>• <b>La carte mémoire n'est pas formatée ou a été formatée avec un ordinateur ou un autre appareil</b> : formatez la carte mémoire à l'aide de l'option  <b>CONFIGURATION UTILISATEUR &gt; FORMATAGE</b>.</li><li>• <b>Les contacts de la carte mémoire ont besoin d'être nettoyés</b> : nettoyez-les avec un chiffon doux et sec. Si le message s'affiche de nouveau, formatez la carte. Si le message est toujours affiché, remplacez la carte.</li><li>• <b>L'appareil photo ne fonctionne pas correctement</b> : prenez contact avec un revendeur FUJIFILM.</li></ul>
<b>ERREUR OBJECTIF</b>	Éteignez l'appareil photo, retirez l'objectif et nettoyez les montures, puis remettez l'objectif en place et allumez l'appareil photo. Si le problème persiste, consultez votre revendeur FUJIFILM.

Avertissement	Description
<b>ERREUR CARTE</b>	<ul style="list-style-type: none"> <li>• <b>La carte mémoire n'est pas formatée pour être utilisée dans l'appareil photo</b> : formatez la carte.</li> <li>• <b>Les contacts de la carte mémoire ont besoin d'être nettoyés ou la carte mémoire est endommagée</b> : nettoyez les contacts avec un chiffon doux et sec. Si le message s'affiche de nouveau, formatez la carte. Si le message est toujours affiché, remplacez la carte.</li> <li>• <b>Carte mémoire incompatible</b> : utilisez une carte compatible.</li> <li>• <b>L'appareil photo ne fonctionne pas correctement</b> : prenez contact avec un revendeur FUJIFILM.</li> </ul>
<b>CARTE PROTEGEE</b>	La carte mémoire est verrouillée. Déverrouillez la carte.
<b>OCCUPE</b>	La carte mémoire n'est pas correctement formatée. Formatez-la avec l'appareil photo.
<b> MEMOIRE PLEINE</b>	La carte mémoire est pleine et il est impossible d'enregistrer d'autres images. Effacez des images ou insérez une carte mémoire avec suffisamment d'espace libre.
<b>ERREUR ÉCRITURE</b>	<ul style="list-style-type: none"> <li>• <b>Erreur de carte mémoire ou erreur de connexion</b> : réinsérez la carte ou éteignez et rallumez l'appareil photo. Si le message est toujours affiché, consultez un revendeur FUJIFILM.</li> <li>• <b>Mémoire insuffisante pour enregistrer d'autres photos</b> : effacez des images ou insérez une carte mémoire avec suffisamment d'espace libre.</li> <li>• <b>La carte mémoire n'est pas formatée</b> : formatez-la.</li> </ul>
<b>IMAGE NO. PLEIN</b>	L'appareil photo a utilisé tous ses numéros d'image (le numéro actuel est 999-9999). Formatez la carte mémoire et sélectionnez <b>RAZ</b> pour <b> ENR. DES RÉGLAGES &gt; NUMERO IMAGE</b> . Prenez une photo pour réinitialiser la numérotation des images à 100-0001, puis sélectionnez <b>CONTINU</b> pour l'option <b>NUMERO IMAGE</b> .

Avertissement	Description
<b>ERREUR DE LECTURE</b>	<ul style="list-style-type: none"> <li>• <b>Le fichier est corrompu ou n'a pas été créé avec cet appareil photo</b> : impossible d'afficher le fichier.</li> <li>• <b>Les contacts de la carte mémoire ont besoin d'être nettoyés</b> : nettoyez-les avec un chiffon doux et sec. Si le message s'affiche de nouveau, formatez la carte. Si le message est toujours affiché, remplacez la carte.</li> <li>• <b>L'appareil photo ne fonctionne pas correctement</b> : prenez contact avec un revendeur FUJIFILM.</li> </ul>
<b>IMAGE PROTEGEE</b>	Vous avez essayé d'effacer ou de faire pivoter une photo protégée. Supprimez la protection et réessayez.
<b>IMPOSSIBLE AJUSTER</b>	La photo est endommagée ou n'a pas été créée avec cet appareil photo.
<b>ERREUR FICHIER DPOF</b>	Les commandes d'impression ne peuvent pas contenir plus de 999 photos. Copiez toute autre photo que vous souhaitez imprimer sur une autre carte mémoire et créez une seconde commande d'impression.
<b>ROTATION IMPOSSIBLE</b>	Il est impossible de faire pivoter la photo sélectionnée.
 <b>ROTATION IMPOSSIBLE</b>	Il est impossible de faire pivoter les vidéos.
<b>IMPO. REGLER DPOF</b>	La photo ne peut pas être imprimée avec la fonction DPOF.
 <b>IMPO. REGLER DPOF</b>	Les vidéos ne peuvent pas être imprimées avec la fonction DPOF.
 <b>OPERATION IMPOSSIBLE</b>	Il est impossible d'appliquer la réduction des yeux rouges aux vidéos.
 <b>OPERATION IMPOSSIBLE</b>	Il est impossible d'appliquer la réduction des yeux rouges aux photos créées avec d'autres appareils.
<b>!</b> (jaune)	Éteignez l'appareil photo et attendez qu'il refroidisse. L'effet de marbrure peut être accentué sur les photos prises alors que cet avertissement est affiché.
<b>!</b> (rouge)	Éteignez l'appareil photo et attendez qu'il refroidisse. Lorsque cet avertissement est affiché, aucune vidéo ne peut être enregistrée, le nombre de marbrures peut augmenter et les performances, notamment la cadence de prise de vue et la qualité de l'affichage, peuvent chuter.

## Capacité des cartes mémoire

Le tableau suivant indique la durée d'enregistrement ou le nombre de photos disponibles en fonction de la taille des images. Tous les chiffres sont approximatifs ; la taille du fichier varie en fonction de la scène enregistrée, ce qui explique les grandes variations du nombre de fichiers pouvant être stockés. Il est possible que le nombre de vues restantes ou la durée restante ne diminuent pas de manière régulière.

		Capacité	8 Go			16 Go		
			SUPER FINE	FINE	NORMAL	SUPER FINE	FINE	NORMAL
Photos	 4:3		254	381	607	524	785	1253
	RAW (NON COMPRESSÉ)		66			137		
	RAW (COMPRESSÉ SANS PERTE)		127			265		
Vidéos	 1080/29,97P, 25P, 24P, 23,98P		26 minutes			54 minutes		
	 720/29,97P, 25P, 24P, 23,98P		51 minutes			105 minutes		

\* Utilisez une carte de classe de vitesse UHS 1 ou supérieure. Chaque vidéo ne peut pas durer plus de 30 minutes.

 Bien que l'enregistrement vidéo se poursuive sans interruption lorsque la taille de fichier atteint 4 Go, les séquences suivantes sont enregistrées dans un fichier distinct qui doit être visionné séparément.

## Caractéristiques

Système																	
Modèle	FUJIFILM GFX 50S																
Numéro de produit	FF160005																
Nombre effectif de pixels	Environ 51,4 millions																
Capteur d'image	Matrice de Bayer avec filtre RVB, 43,8 mm × 32,9 mm																
Support mémoire	Cartes mémoire SD/SDHC/SDXC recommandées par FUJIFILM																
Logements des cartes mémoire	Deux logements de cartes mémoire SD (compatibles UHS-II)																
Système de fichiers	Compatible avec les formats Design Rule for Camera File System (DCF), Exif 2.3 et Digital Print Order Format (DPOF)																
Format de fichiers	<ul style="list-style-type: none"> <li>• <b>Photos</b> : Exif 2.3 JPEG (compressé) ; RAW (format RAF original, non compressé ou compressé à l'aide d'un algorithme sans perte ; logiciel spécial nécessaire) ; RAW+JPEG disponible; TIFF (RGB)</li> <li>• <b>Vidéos</b> : norme H.264 avec son stéréo (MOV)</li> <li>• <b>Audio (mémors audio)</b> : Son stéréo (WAV)</li> </ul>																
Taille d'image	<table border="0"> <tbody> <tr> <td><b>L 4:3</b> (8256 × 6192)</td> <td><b>S 4:3</b> (4000 × 3000)</td> </tr> <tr> <td><b>L 3:2</b> (8256 × 5504)</td> <td><b>S 3:2</b> (4000 × 2664)</td> </tr> <tr> <td><b>L 16:9</b> (8256 × 4640)</td> <td><b>S 16:9</b> (4000 × 2248)</td> </tr> <tr> <td><b>L 1:1</b> (6192 × 6192)</td> <td><b>S 1:1</b> (2992 × 2992)</td> </tr> <tr> <td><b>L 65:24</b> (8256 × 3048)</td> <td><b>S 65:24</b> (4000 × 1480)</td> </tr> <tr> <td><b>L 5:4</b> (7744 × 6192)</td> <td><b>S 5:4</b> (3744 × 3000)</td> </tr> <tr> <td><b>L 7:6</b> (7232 × 6192)</td> <td><b>S 7:6</b> (3504 × 3000)</td> </tr> <tr> <td><b>RAW</b> (8256 × 6192)</td> <td><b>TIFF</b> (8256 × 6192)</td> </tr> </tbody> </table>	<b>L 4:3</b> (8256 × 6192)	<b>S 4:3</b> (4000 × 3000)	<b>L 3:2</b> (8256 × 5504)	<b>S 3:2</b> (4000 × 2664)	<b>L 16:9</b> (8256 × 4640)	<b>S 16:9</b> (4000 × 2248)	<b>L 1:1</b> (6192 × 6192)	<b>S 1:1</b> (2992 × 2992)	<b>L 65:24</b> (8256 × 3048)	<b>S 65:24</b> (4000 × 1480)	<b>L 5:4</b> (7744 × 6192)	<b>S 5:4</b> (3744 × 3000)	<b>L 7:6</b> (7232 × 6192)	<b>S 7:6</b> (3504 × 3000)	<b>RAW</b> (8256 × 6192)	<b>TIFF</b> (8256 × 6192)
<b>L 4:3</b> (8256 × 6192)	<b>S 4:3</b> (4000 × 3000)																
<b>L 3:2</b> (8256 × 5504)	<b>S 3:2</b> (4000 × 2664)																
<b>L 16:9</b> (8256 × 4640)	<b>S 16:9</b> (4000 × 2248)																
<b>L 1:1</b> (6192 × 6192)	<b>S 1:1</b> (2992 × 2992)																
<b>L 65:24</b> (8256 × 3048)	<b>S 65:24</b> (4000 × 1480)																
<b>L 5:4</b> (7744 × 6192)	<b>S 5:4</b> (3744 × 3000)																
<b>L 7:6</b> (7232 × 6192)	<b>S 7:6</b> (3504 × 3000)																
<b>RAW</b> (8256 × 6192)	<b>TIFF</b> (8256 × 6192)																
Monture d'objectif	Monture FUJIFILM G																
Sensibilité	<ul style="list-style-type: none"> <li>• <b>Photos</b> : sensibilité de sortie standard équivalente à 100–12800 ISO par incréments de 1/3 IL ; AUTO ; sensibilité de sortie étendue équivalente à 50, 25600, 51200 ou 102400 ISO</li> <li>• <b>Vidéos</b> : sensibilité de sortie standard équivalente à 200–6400 ISO par incréments de 1/3 IL</li> </ul>																
Mesure	Mesure en 256 zones avec l'objectif (through-the-lens (TTL)) ; MULTI, CENTRALE, MOYENNE, CENTRALE PONDÉRÉE																
Contrôle de l'exposition	AE programmé (avec décalage de programme) ; AE avec priorité à la vitesse ; AE avec priorité à l'ouverture ; exposition manuelle																
Correction d'exposition	<ul style="list-style-type: none"> <li>• <b>Photos</b> : -5 IL +5 IL par incréments de 1/3 IL</li> <li>• <b>Vidéos</b> : -2 IL +2 IL par incréments de 1/3 IL</li> </ul>																

## Système

Vitesse d'obturation	Mode P	Autres modes	Pose T	Pose B
DÉCLENCHEUR MÉCANIQUE DÉCL. À RIDEAU AV.	4 s à $\frac{1}{4000}$ s	60 min à $\frac{1}{4000}$ s	60 min à $\frac{1}{4000}$ s	60 min max.
DÉCLENCHEUR ÉLECTR. MÉCANIQUE+ ÉLECTRONIQUE DÉCL. À RIDEAU+ÉL.	4 s à $\frac{1}{16000}$ s	60 min à $\frac{1}{16000}$ s	60 min à $\frac{1}{16000}$ s	60 min max.

Prise de vue en rafale • Cadences de prise de vue disponibles (JPEG) : 3 images/s

• Nombre maximal d'images par rafale : 25



La cadence varie en fonction des conditions de prise de vue et du nombre d'images enregistrées. En outre, la cadence et le nombre d'images par rafale peuvent varier en fonction du type de carte mémoire utilisé.

Mise au point

- **Mode** : AF seul ou continu ; mise au point manuelle avec bague de mise au point
- **Sélection de la zone de mise au point** : POINT UNIQUE, ZONE, LARGE/SUIVI
- **Système de mise au point automatique** : détection de contraste TTL

Balance des blancs

Personnalisée 1, Personnalisée 2, Personnalisée 3, sélection de la température de couleur, automatique, lumière directe du soleil, ombre, éclairage fluorescent lumière du jour, éclairage fluorescent blanc chaud, éclairage fluorescent blanc froid, éclairage à incandescence, plongée

Retardateur

Désactivé, 2 s, 10 s

Mode flash

- **MODE** : MODE TTL (FLASH AUTOMATIQUE, STANDARD, SYNCHRONISATION LENTE), MANUEL, MULTI, OFF
- **MODE DE SYNCHRONISATION** : 1ER RIDEAU, 2E RIDEAU, AUTO FP(HSS)
- **REDUC. YEUX ROUGE** : FLASH+RETRAIT, FLASH, RETRAIT, NON

Griffe flash

Griffe flash avec contacts TTL ; permet des vitesses de synchronisation aussi rapides que le  $\frac{1}{125}$  s









Contact de synchronisation

Contact X ; permet des vitesses de synchronisation aussi rapides que  $\frac{1}{125}$  s

Prise synchro

Fournie

## Système

<b>Visueur</b>	Visueur électronique interchangeable EVF-GFX1 (fourni)	
<b>Écran LCD</b>	<ul style="list-style-type: none"> <li>• <b>Écran arrière</b> : écran tactile LCD couleur de 3,2 pouces/8,1 cm et 2360000 points environ, tridirectionnel</li> <li>• <b>Écran supérieur</b> : écran LCD de 1,28 pouce/3,25 cm à mémoire 128 × 128 points</li> </ul>	
<b>Vidéos (avec son stéréo)</b>	 <b>1080/29.97P</b>  <b>1080/25P</b>  <b>1080/24P</b>  <b>1080/23.98P</b>	 <b>720/29.97P</b>  <b>720/25P</b>  <b>720/24P</b>  <b>720/23.98P</b>

## Entrée/sortie

<b>Prise du microphone</b>	Jack mini-stéréo de ø3,5 mm
<b>Casque</b>	Jack mini-stéréo de ø3,5 mm
<b>Entrée/ sortie numérique</b>	USB3.0 High-Speed ; port Micro USB (Micro-B)
<b>Sortie HDMI</b>	Micro-connecteur HDMI (type D)
<b>Prise pour télécommande</b>	Mini-jack à 3 bornes, ø2,5 mm
<b>Entrée CC</b>	Fournie

## Alimentation électrique/autre

### Alimentation

- Batterie NP-T125 (fournie avec l'appareil photo)
- Adaptateur secteur AC-15V (disponible séparément)

### Autonomie de la batterie

- **Type de batterie** : NP-T125
- **Photos** : le nombre d'images dépend de l'option sélectionnée pour **ÉCONOMIE D'ÉNERGIE AUTO.** :

#### Batterie de l'appareil photo seule

ÉCONOMIE D'ÉNERGIE AUTO.	LCD	EVF
<b>OUI</b>	Environ 400	Environ 400
<b>NON</b>	Environ 340	Environ 340

#### Avec poignée-alimentation

ÉCONOMIE D'ÉNERGIE AUTO.	LCD	EVF
<b>OUI</b>	Environ 800	Environ 800
<b>NON</b>	Environ 660	Environ 660

- **Vidéos** : la durée de la séquence pouvant être enregistrée dépend du mode vidéo :

Mode	Durée d'enregistrement standard	Durée d'enregistrement continu
	Environ 145 minutes	Environ 70 minutes

Norme CIPA, mesures effectuées en mode **P**, à l'aide d'une batterie entièrement chargée (NP-T125), d'un objectif GF63mmF2.8 RWR et d'une carte mémoire SD.

**Remarque** : l'autonomie de la batterie varie en fonction de son niveau de charge et diminue à basse température.

### Dimensions de l'appareil photo (L × H × P)

147,5 mm × 94,2 mm × 91,4 mm (41,6 mm hors parties saillantes, mesures effectuées à l'endroit le plus fin)/5,81 po × 3,71 po × 3,60 po (1,64 po)

### Poids de l'appareil photo

Environ 740 g/26,1 oz, sans la batterie, les accessoires et la carte mémoire

### Poids pour la prise de vue

Environ 825 g/29,1 oz, avec la batterie et la carte mémoire

### Conditions de fonctionnement

- **Température** : -10 °C à +40 °C / +14 °F à +104 °F (+5 °C à +40 °C lorsque la batterie est en cours de chargement)
- **Humidité** : 10% à 80% (sans condensation)



**Transmetteur sans fil**

<b>Normes</b>	IEEE 802.11b/g/n (protocole sans fil standard)
<b>Fréquence de transmission</b>	2412 MHz–2462 MHz (11 canaux)
<b>Puissance radiofréquence maximale (PIRE)</b>	10,16 dBm
<b>Protocoles d'accès</b>	Infrastructure

**Viseur électronique interchangeable EVF-GFX1**

<b>Type</b>	OLED
<b>Taille</b>	0,5 pouce/1,3 cm
<b>Nombre de pixels</b>	Environ 3,69 millions
<b>Grossissement</b>	0,85× avec un objectif 50 mm (format 24x36 mm) réglé sur l'infini et sur une dioptrie de –1 d
<b>Angle de champ diagonal</b>	Environ 40° (angle de champ horizontal de 33° environ)
<b>Réglage dioptrique</b>	–4 à +2 d
<b>Dégagement oculaire</b>	Environ 23 mm
<b>Dimensions (L×H×P)</b>	53,6 mm × 36,4 mm × 80,1 mm/2,11 po × 1,43 po × 3,15 po
<b>Poids</b>	Environ 95 g/3,35 oz

**Batterie NP-T125**

<b>Tension nominale</b>	10,8 V
<b>Capacité nominale</b>	1250 mAh
<b>Température de fonctionnement</b>	–10 °C à +40 °C/+14 °F à +104 °F
<b>Dimensions (L×H×P)</b>	36,0 mm × 54,4 mm × 26,0 mm/ 1,4 po × 2,1 po × 1,0 po
<b>Poids</b>	Environ 81 g/2,9 oz

**Chargeur de batterie BC-T125**

<b>Entrée nominale</b>	100V – 240V CA, 50/60 Hz
<b>Capacité d'entrée</b>	23 – 31 VA
<b>Sortie nominale</b>	12,6V CC, 800 mA
<b>Batteries compatibles</b>	Batteries rechargeables NP-T125
<b>Temps de charge</b>	Environ 140 minutes (+25 °C/+77 °F)
<b>Température de fonctionnement</b>	+5 °C à +40 °C/+41 °F à +104 °F
<b>Dimensions</b> (L × H × P)	71,4 mm × 97,0 mm × 34,2 mm/2,8 po × 3,8 po × 1,4 po, hors parties saillantes
<b>Poids</b>	Environ 120 g/4.2 oz

Le poids et les dimensions varient en fonction du pays ou de la région d'achat. Les étiquettes, les menus et autres affichages peuvent différer de ceux de votre appareil photo.

 Les caractéristiques et les performances peuvent faire l'objet de modifications sans préavis. FUJIFILM ne pourra être tenu responsable des erreurs éventuellement présentes dans ce manuel. L'apparence du produit peut différer de celle décrite dans ce manuel.



# FUJIFILM

---

**FUJIFILM Corporation**

7-3, AKASAKA 9-CHOME, MINATO-KU, TOKYO 107-0052, JAPAN

[http://www.fujifilm.com/products/digital\\_cameras/index.html](http://www.fujifilm.com/products/digital_cameras/index.html)

