

**FUJIFILM**

DIGITAL CAMERA

# **GFX 50S**

Brugervejledning

## Indledning

Tak, fordi du har købt dette produkt. Sørg for, at du har læst og forstået denne brugervejlednings indhold, før du anvender kameraet. Opbevar brugervejledningen på et sted, hvor alle der anvender produktet, har adgang til den.

### For seneste information

For seneste information om dette produkt, herunder de nyeste versioner af brugervejledninger og billeder af prøvefarver, gå på:

*<http://fujifilm-dsc.com/manuals/>*



Du kan opnå adgang til hjemmesiden både via computer og også på smartphones og tablets.

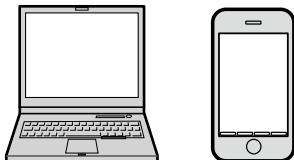



## Kapiteloversigt

---

<b>Menuliste</b>	iv
<b>1 Før du starter</b>	1
<b>2 De første trin</b>	23
<b>3 Grundlæggende fotografering og afspilning</b>	39
<b>4 Filmoptagelse og afspilning</b>	45
<b>5 Fotografering</b>	51
<b>6 Optagelsesmenuerne</b>	85
<b>7 Afspilning og afspilningsmenuen</b>	119
<b>8 Opsætningsmenuerne</b>	145
<b>9 Genveje</b>	175
<b>10 Eksternt udstyr og ekstratilbehør</b>	187
<b>11 Tilslutninger</b>	207
<b>12 Tekniske bemærkninger</b>	217







# Menuliste







Indstillingerne i kameramenuen er opstillet nedenfor.

## Optagelsesmenuer

Justér indstillingerne, når du optager billeder eller film.

 Se side 85 for detaljer.

 BILLEDKVALITET-INDSTILLING		 AF/MF-INDSTILLING	
<b>BILLEDSTØRRELSE</b>	86	<b>FOKUSOMRÅDE</b>	97
<b>BILLEDKVALITET</b>	87	<b>AF-TILSTAND</b>	97
<b>RÅOPTAGELSE</b>	87	<b>GEM AF-TILST. VED ORIENT.</b>	98
<b>FILMSIMULERING</b>	88	<b>HURTIG AF</b>	98
<b>1/3 KORNEFFEKT</b>	89	<b>1/2 AF-PUNKTDISPLAY  </b>	98
<b>FARVE KROMEFFEKT</b>	89	<b>ANTAL AF FOKUSPUNKTER</b>	99
<b>DYNAMISK OMFANG</b>	89	<b>FØR-AF</b>	99
<b>HVIDBALANCE</b>	90	<b>ANS/ØJE DETEKTERINGSINDST</b>	100
<b>HØJLYSTONE</b>	93	<b>AF+MF</b>	101
<b>SKYGGETONE</b>	93	<b>MF-HJÆLP</b>	101
<b>FARVE</b>	93	<b>FOKUSKONTROL</b>	102
<b>2/3 SKARPHED</b>	93	<b>LÅS SPOT AE &amp; FOKUSOMRÅDE</b>	102
<b>STØJREDUKTION</b>	94	<b>2/2 ØJEBLIKkelig AF-INDST.</b>	102
<b>LANG EKSPONERING – SR</b>	94	<b>DYBDEFOKUS SKALA</b>	103
<b>OBJEKTIVMOD.OPT.</b>	94	<b>UDLØSER/FOKUSPRIORITYET</b>	103
<b>FARVERUM</b>	94	<b>TRYKSKÆRMSTILSTAND</b>	103
<b>PIXEL-MAPPING</b>	95		
<b>3/3 VÆLG CUSTOM INDS.</b>	95		
<b>RED./GEM CUSTOM</b>	96		

 OPTAGELSESDINSTILLING 		 BLITZ-INDSTILLING 		
1½	SELVUDLØSER	104	INDSTIL. AF BLITZFUNKTION	113
	GEM SELVUDLØSER INDST.	105	FJERN RØDE ØJNE	113
	INTERVAL-TIMEROPTAG.	105	TTL-LÅSETILSTAND	114
	AE BKT INDSTILLING	106	INDSTILLING AF LED-LYS	114
	FILMSIMULERINGSBKT.	106	MASTERINDSTILLING	115
	LYSMÅLING	107	SKIFT INDSTILLING	115
	LUKKERTYPE	108	 FILM-INDSTILLING 	
SETUP DIGIT STAB	109	FILMTILSTAND	116	
ISO-AUTOINDSTILLING	109	AF-TILSTAND FOR FILM	116	
2½	MONT.ADAP.IND.	110	HDMI-UDGANG, INFODISPLAY	117
	TRÅDLØS KOMM.	112	HDMI-OPTAGELSESKONTROL	117
			MIK.-NIVEAUJUST.	117

## Afspilningsmenuen

Justér afspilningsindstillingerne.





 Se side 126 for detaljer.

 AFSPILNINGSMENU 		 AFSPILNINGSMENU 		
1½	SKIFT SLIDS	126	STEMMEMEMO-INDSTILLING	136
	RAW-KONVERTERING	127	KOPIER	137
	SLET	129	TRÅDLØS KOMM.	138
	BESKÆR BILLEDE	131	2½ HJÆLP TIL FOTOBOG	139
	ÆNDR STØRRELSE	132	FOTOBESTIL. (DPOF)	141
	BESKYT	133	instax PRINTERUDSKRIVN.	142
	ROTER BILLEDE	134	FORMATFORHOLD	143
	FJERN RØDE ØJNE	135		

## Opsætningsmenuer

Justér de grundlæggende kameraindstillinger.

 Se side 145 for detaljer.

 BRUGERINDSTILLING		 SKÆRMINDSTILLING	
FORMATERING	146	EVF-LYSSTYRKE	153
DATO/TID	147	EVF-FARVE	153
TIDSFORSKEL	147	LCD-LYSSTYRKE	153
言語/LANG.	148	LCD-FARVE	153
MIN MENU INDSTILLING	148	1/2 VISNING	154
SENSORRENSNING	149	AUTOROTER SKÆRME	154
BATTERIALDER	149	VIS EKS./HVIDBALANCE I MAN. TIL.	155
NULSTIL	150	FORHÅNDSVIS BILLEFFEKT	155
 LYDINDSTILLING		GUIDE INDRAMNING	156
AF BIP-VOLUMEN	151	AUTOROTER. AFSP.	157
SELVUDLØSER-BIP-VOLUMEN	151	2 1/2 AFSTANDSMÅLEENHEDER	157
LYDSTYRKE	151	VIS CUSTOM INDST.	158
LYDSTYRKE, HOVEDTELEFONER	152	UNDERSKÆRM INDSTILLING	159
LUKKERLYDSTYRKE	152		
LUKKERLYD	152		
AFSPILN.LYDST.	152		

1/2	<b>KNAP/DREJEKNAP-INDSTILLING</b>		<b>GEM DATA INDSTILLING</b>	
	FOKUSARM INDSTILLING	160	NUMMERERING	169
	REDIGER/GEM HURTIGMENU	161	GEM ORG.BILLEDE	170
	FUNKT.INDS. (Fn)	162	REDIGER FILNAVN	170
	INDSTIL. AF SELEKTORKNAP	164	KORTSLIDS INDST (STILLBIL)	170
	KOMMANDODREJEKNAP-INDST.	164	SKIFT SLIDS (SEKVENTIEL)	170
	LUKKER AF	164	DESTINATION FOR FILMFIL	171
	LUKKER AE	165	OPHAVSRETSLIG INFO	171
	OPTAG UDEN OBJ.	165	<b>FORBINDELSINDSTILLING</b>	
	FOKUSRING	165	TRÅDLØSE INDSTIL.	172
2/2	AE/AF-LÅSTILST.	165	PC-FORBINDELSINDSTILLING	173
	EKSP. KOMP KNAPEINDSTILLING	166	INDSTIL GEOMÆRKN.	173
	TRYKSKÆRMINDSTILLING	166	instax PR.FORB.INDST.	173
	LÅS	166	PC SHOOT-TILSTAND	174
<b>STRØMSTYRING</b>				
AUTO-SLUK	167			
OPTAGELSE STANDBY TILSTAND	167			
AUTOMATISK STRØMSPARING	168			



# Indholdsfortegnelse

Indledning .....	ii
For seneste information .....	ii
Menuliste .....	iv
Optagelsesmenuer .....	iv
Afspilningsmenuen .....	v
Opsætningsmenuer .....	vi
Medfølgende tilbehør .....	xvii
Om denne brugervejledning .....	xviii
Symboler og Konventioner .....	xviii
Terminologi .....	xviii

## **1 Før du starter** **1**

Kameraets dele .....	2
Selektoren .....	5
Fokuspinden .....	5
Lukkertidshjulet og følsomhedshjulet .....	5
Kommandohjulene .....	6
Knappen Drev .....	7
Indikatorlampen .....	8
LCD-skærmen .....	9
Søgeren .....	10
Montering af søgeren .....	11
Øjekoppen .....	11
Søgerfokusering .....	11
Kameraskærme .....	12
Den elektroniske søger .....	12
Rotation af visning .....	13
LCD-skærmen .....	14
Valg af visningstilstand .....	16
Justering af visningslysstyrke .....	16
Knappen DISP/BACK .....	17
Brugertilpasning af standardindikatorer .....	19
Den sekundære LCD-skærm .....	21
Anvendelse af menuerne .....	22





<b>2</b>	<b>De første trin</b>	<b>23</b>
	Montering af skulderremmen .....	24
	Montering af Objektiv .....	26
	Opladning af batteriet.....	27
	Indsættelse af batteriet.....	30
	Indsættelse af hukommelseskort.....	32
	Anvendelse af to kort.....	33
	Kompatible hukommelseskort.....	34
	Tænd og sluk kameraet .....	35
	Kontrol af batteriniveauet.....	36
	Grundlæggende opsætning .....	37
	Valg af andet sprog.....	38
	Ændring af tid og dato .....	38
<b>3</b>	<b>Grundlæggende fotografering og afspilning</b>	<b>39</b>
	Optagelse af billeder (tilstand P) .....	40
	▶ Visning af billeder .....	43
	🗑 Sletning af billeder.....	44
<b>4</b>	<b>Filmoptagelse og afspilning</b>	<b>45</b>
	🎞 Optagelse af film .....	46
	Justér filmindstillingerne.....	48
	▶ Visning af film.....	49
<b>5</b>	<b>Fotografering</b>	<b>51</b>
	Tilstandene P, S, A og M .....	52
	Tilstand P: Program AE.....	52
	Tilstand S: Lukkerprioriteret AE.....	54
	Tilstand A: Blændeprioriteret AE.....	58
	Tilstand M: Manuel eksponering .....	60
	Autofokus.....	62
	Fokustilstand.....	63
	Autofokusindstillinger (AF-tilstand).....	65
	Valg af fokuspunkt.....	67
	Berør fokusknapperne .....	70
	Manuelt fokus.....	71
	Kontrol af fokus .....	73

<b>ISO</b> Følsomhed .....	74
Automatisk følsomhed (A) .....	75
<b>📷</b> Lysmåling .....	76
<b>📷</b> Eksponeringskompensation .....	77
<b>Fokus-/eksponeringslås</b> .....	78
Knapperne AF-L og AE-L .....	79
<b>BKT Bracketing</b> .....	80
<b>📷</b> AE-BRAKETING .....	80
<b>ISO</b> ISO-BRAKETING .....	80
<b>📷</b> FILMSIMULERINGSBKT .....	80
<b>WB</b> HVIDBALANCE BKT .....	81
<b>DR</b> DYNAMISK OMRÅDEBKT .....	81
<b>📷</b> Kontinuerlig optagelse (serietilstand) .....	82
<b>📷</b> Multieksponeringer .....	83

## **6 Optagelsesmenuerne** **85**

<b>📷</b> BILLEDKVALITET-INDSTILLING .....	86
BILLEDSTØRRELSE .....	86
BILLEDKVALITET .....	87
RÅOPTAGELSE .....	87
FILMSIMULERING .....	88
KORNEFFEKT .....	89
FARVE KROMEFFEKT .....	89
DYNAMISK OMFANG .....	89
HVIDBALANCE .....	90
HØJLYSTONE .....	93
SKYGGETONE .....	93
FARVE .....	93
SKARPHED .....	93
STØJREDUKTION .....	94
LANG EKSPONERING – SR .....	94
OBJEKTIVMOD.OPT .....	94
FARVERUM .....	94
PIXEL-MAPPING .....	95
VÆLG CUSTOM INDS .....	95
RED./GEM CUSTOM .....	96

<b>AF/MF</b>	<b>AF/MF-INDSTILLING</b> .....	<b>97</b>
	FOKUSOMRÅDE .....	97
	AF-TILSTAND .....	97
	GEM AF-TILST. VED ORIENT.....	98
	HURTIG AF .....	98
	AF-PUNKTDISPLAY   .....	98
	ANTAL AF FOKUSPUNKTER .....	99
	FØR-AF .....	99
	ANS/ØJE DETEKTERINGSINDST .....	100
	AF+MF .....	101
	MF-HJÆLP .....	101
	FOKUSKONTROL.....	102
	LÅS SPOT AE & FOKUSOMRÅDE .....	102
	ØJEBLIKkelig AF-INDST.....	102
	DYBDEFOKUS SKALA .....	103
	UDLØSER/FOKUSPRIORITET .....	103
	TRYKSKÆRMSTILSTAND.....	103
<b>📹</b>	<b>OPTAGELSESDSTILLING</b> .....	<b>104</b>
	SELVUDLØSER.....	104
	GEM SELVUDLØSER INDST.....	105
	INTERVAL-TIMEROPTAG.....	105
	AE BKT INDSTILLING.....	106
	FILMSIMULERINGSBKT.....	106
	LYSMÅLING .....	107
	LUKKERTYPE .....	108
	SETUP DIGIT STAB .....	109
	ISO-AUTOINDSTILLING .....	109
	MONT.ADAP.IND.....	110
	TRÅDLØS KOMM. ....	112
<b>⚡</b>	<b>BLITZ-INDSTILLING</b> .....	<b>113</b>
	INDSTIL. AF BLITZFUNKTION.....	113
	FJERN RØDE ØJNE.....	113
	TTL-LÅSETILSTAND.....	114
	INDSTILLING AF LED-LYS.....	114
	MASTERINDSTILLING .....	115
	SKIFT INDSTILLING.....	115

 <b>FILM-INDSTILLING</b> .....	116
FILMTILSTAND .....	116
AF-TILSTAND FOR FILM .....	116
HDMI-UDGANG, INFODISPLAY .....	117
HDMI-OPTAGELSESKONTROL .....	117
MIK.-NIVEAUJUST .....	117

## **7 Afspilning og afspilningsmenuen** **119**

<b>Afspilningsvisningen</b> .....	120
Knappen DISP/BACK .....	121
<b>Visning af billeder</b> .....	123
Afspilningszoom .....	124
Afspilning af flere billeder .....	124
Visning af trykskærmskontrol .....	125
 <b>Afspilningsmenuen</b> .....	126
SKIFT SLIDS .....	126
RAW-KONVERTERING .....	127
SLET .....	129
BESKÆR BILLEDE .....	131
ÆNDR STØRRELSE .....	132
BESKYT .....	133
ROTERT BILLEDE .....	134
FJERN RØDE ØJNE .....	135
STEMMEMEMO-INDSTILLING .....	136
KOPIER .....	137
TRÅDLØS KOMM. ....	138
HJÆLP TIL FOTOBOG .....	139
FOTOBESTIL. (DPOF) .....	141
instax PRINTERUDSKRIVN. ....	142
FORMATFORHOLD .....	143

## **8 Opsætningsmenuerne** **145**

 <b>BRUGERINDSTILLING</b> .....	146
FORMATERING .....	146
DATO/TID .....	147
TIDSFORSKEL .....	147
<b>言語/LANG.</b> .....	148

MIN MENU INDSTILLING.....	148
SENSORRENSNING .....	149
BATTERIALDER .....	149
NULSTIL.....	150
<b>🔧 LYDINDSTILLING.....</b>	<b>151</b>
AF BIP-VOLUMEN .....	151
SELVUDLØSER-BIP-VOLUMEN.....	151
LYDSTYRKE .....	151
LYDSTYRKE, HOVEDTELEFONER.....	152
LUKKERLYDSTYRKE.....	152
LUKKERLYD.....	152
AFSPILN.LYDST.....	152
<b>🔧 SKÆRMINDSTILLING.....</b>	<b>153</b>
EVF-LYSSTYRKE .....	153
EVF-FARVE.....	153
LCD-LYSSTYRKE.....	153
LCD-FARVE.....	153
VISNING.....	154
AUTOROTER SKÆRME.....	154
VIS EKS./HVIDBALANCE I MAN. TIL.....	155
FORHÅNDSVIS BILLEDEFFEKT .....	155
GUIDE INDRAMNING .....	156
AUTOROTER. AFSP.....	157
AFSTANDSMÅLEENHEDER.....	157
VIS CUSTOM INDST. ....	158
UNDERSKÆRM INDSTILLING .....	159
<b>🔧 KNAK/DREJEKNAK-INDSTILLING .....</b>	<b>160</b>
FOKUSARM INDSTILLING .....	160
REDIGER/GEM HURTIGMENU .....	161
FUNKT.INDS. (Fn).....	162
INDSTIL. AF SELEKTORKNAK.....	164
KOMMANDODREJEKNAK-INDST.....	164
LUKKER AF .....	164
LUKKER AE .....	165
OPTAG UDEN OBJ.....	165
FOKUSRING.....	165
AE/AF-LÅSTILST.....	165

EKSP. KOMP KNAPIINSTILLING .....	166
TRYKSKÆRMINDSTILLING.....	166
LÅS .....	166
<b>⚡ STRØMSTYRING.....</b>	<b>167</b>
AUTO-SLUK .....	167
OPTAGELSE STANDBY TILSTAND.....	167
AUTOMATISK STRØMSPARING .....	168
<b>⚡ GEM DATA INDSTILLING .....</b>	<b>169</b>
NUMMERERING .....	169
GEM ORG.BILLEDE .....	170
REDIGER FILNAVN .....	170
KORTSLIDS INDST (STILLBIL).....	170
SKIFT SLIDS (SEKVENTIEL).....	170
DESTINATION FOR FILMFIL.....	171
OPHAVSRETSLIG INFO.....	171
<b>⚡ FORBINDELSESIINSTILLING .....</b>	<b>172</b>
TRÅDLØSE INDSTIL.....	172
PC-FORBINDELSESIINSTILLING.....	173
INDSTIL GEOMÆRKN.....	173
instax PR.FORB.INDST.....	173
PC SHOOT-TILSTAND.....	174

## **9 Genveje** **175**

Genvejsindstillinger .....	176
Knappen Q (Hurtigmenu) .....	177
Visningen af hurtigmenu .....	177
Visning og ændring af indstillinger .....	178
Redigering af hurtigmenuen.....	179
Fn-knapperne (Funktion) .....	180
Tildeling af funktioner til funktionsknapperne .....	182
<b>MY MIN MENU .....</b>	<b>184</b>
MIN MENU INDSTILLING.....	185

<b>10 Eksternt udstyr og ekstratilbehør</b>	<b>187</b>
Objektiver .....	188
Objektivets dele .....	188
Pleje af objektivet .....	189
Fjernelse af objektivdækslerne .....	189
Montering af modlysblander .....	189
<b>Lodrette batterigreb</b> .....	<b>190</b>
Montering af VB-GF1 .....	191
Indsættelse af batteri .....	192
<b>Tiltadapters til søger</b> .....	<b>194</b>
Montering af EVF-TL1 .....	195
Brug af EVF-TL1 .....	196
<b>Eksterne blitzenheder</b> .....	<b>197</b>
Blitzindstillinger .....	198
SYNKRONISER TERMINAL .....	199
SHOE-MONTERET BLITZ .....	200
MASTER(OPTISK) .....	203
<b>11 Tilslutninger</b>	<b>207</b>
<b>HDMI-udgang</b> .....	<b>208</b>
Tilslutning til HDMI-enheder .....	208
Optagelse .....	209
Afspilning .....	209
<b>Trådløs overførs</b> .....	<b>210</b>
Trådløse forbindelser: Smartphones .....	210
<b>Tilslutning til computere via USB</b> .....	<b>211</b>
Tilkoblet optagelse .....	211
Kopiering af billeder over på computer .....	212
Tilslutning af kameraet .....	213
<b>instax SHARE-printere</b> .....	<b>215</b>
Oprettelse af forbindelse .....	215
Udskrivning af billeder .....	216

<b>12 Tekniske bemærkninger</b>	<b>217</b>
Tilbehør fra FUJIFILM .....	218
For din sikkerheds skyld .....	221
Produktvedligeholdelse .....	230
Rensning af billedsensoren .....	231
Opdateringer til firmware .....	232
Kontrol af firmwareversionen .....	232
Fejlfinding .....	233
Advarselsmeddelelser og visninger .....	239
Hukommelseskortets kapacitet .....	242
Specifikationer .....	243



## Medfølgende tilbehør

Følgende leveres med kameraet:

- NP-T125 genopladeligt batteri
- BC-T125 batterioplader
- Stikadapter
- EVF-GX1 udskiftelig elektronisk søger
- Kamerahusdæksel
- Clips til rem (× 2)
- Clipslåse (× 2)
- Skulderrem
- Kabelbeskytter
- Blitzskodæksel (leveres fastgjort til blitzskoen)
- Dæksel til synkroniseringsstik (leveres monteret på kameraet)
- Stikdæksel til vertikalgreb (leveres monteret på kameraet)
- *Brugervejledning* (denne vejledning)





Den stikadapter, der følger med kameraet, varierer alt efter det land eller område, hvor den er købt; sørg for at anvende en adapter, der passer til dit land eller område som beskrevet i vedlagte meddelelse. Søgeren kan fjernes, men teksten herunder forudsætter, at den er monteret.

## Om denne brugervejledning

Denne brugervejledning indeholder instruktioner i dit FUJIFILM GFX 50S digitalkamera. Sørg for, at du har læst og forstået brugervejledningens indhold, før du fortsætter.

### Symboler og Konventioner

Følgende symboler anvendes i denne brugervejledning:

-  Information, der bør læses for at forhindre beskadigelse af produktet.
-  Ekstra oplysninger, der kan være nyttige ved anvendelse af produktet.
-  Sider, hvor du kan finde tilhørende information.

Menuer og anden tekst i visningerne vises med **fed**. Illustrationerne er kun vejledende; tegningerne kan være forenklede, idet billederne ikke nødvendigvis er taget med den kameramodel, der er beskrevet i denne brugervejledning.

### Terminologi

De ekstra SD-, SDHC- og SDXC-hukommelseskort, som kameraet bruger til at lagre billeder, kaldes "hukommelseskort". Den elektroniske søger kan betegnes som "EVF" og LCD-skærmen som "LCD".

**Før du starter**



## Kameraets dele

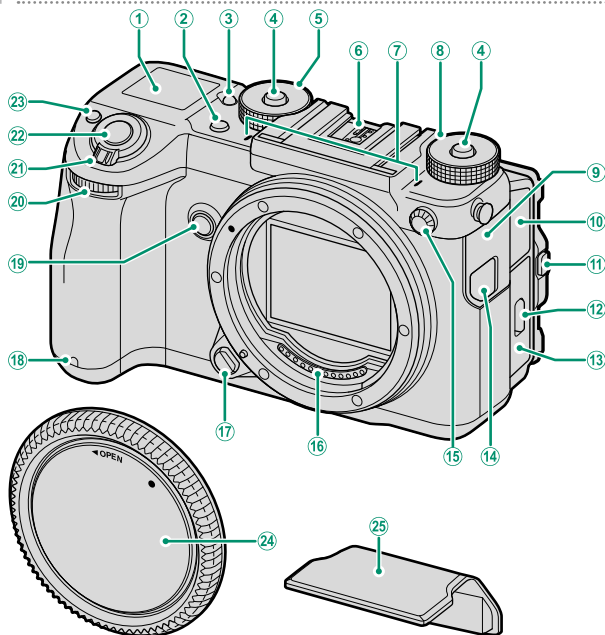

① Sekundær LCD-skærm.....	21	⑭ Dæksel til fjernbetjeningsstik.....	57
② Knap til drev.....	7	⑮ Synkroniser terminal.....	199
③ Knap til baggrundslys på sekundær skærm.....	21	⑯ Objektivets signalkontakter.....	26, 188
④ Hjullåsdælser.....	5	⑰ Objektivudløserknap.....	26
⑤ Lukkertidshjul.....	5, 52, 54, 58, 60	⑱ Selvdøsløserlampe.....	104
⑥ Tilbehørssko.....	194, 200	⑲ Knappen <b>Fn2</b> .....	180
⑦ Mikrofon.....	47, 117	⑳ Forreste kommandohjul.....	6, 164
⑧ Følsomhedshjul.....	5, 74, 109	㉑ <b>ON/OF</b> Knap.....	35
⑨ Stikdæksel 1.....	29, 57, 208, 213	㉒ Udløserknap.....	42
⑩ Stikdæksel 2.....	47, 117, 152	㉓ Knappen <b>Fn1</b> .....	180
⑪ Tiltlåsudløser.....	9	Knappen  (eksponeringskompensation)	77
⑫ Batterikammerdækslets lås.....	30	⑳ Kamerahusdæksel.....	26
⑬ Batterikammerdæksel.....	30	㉕ Dæksel til tilbehørssko.....	194, 200

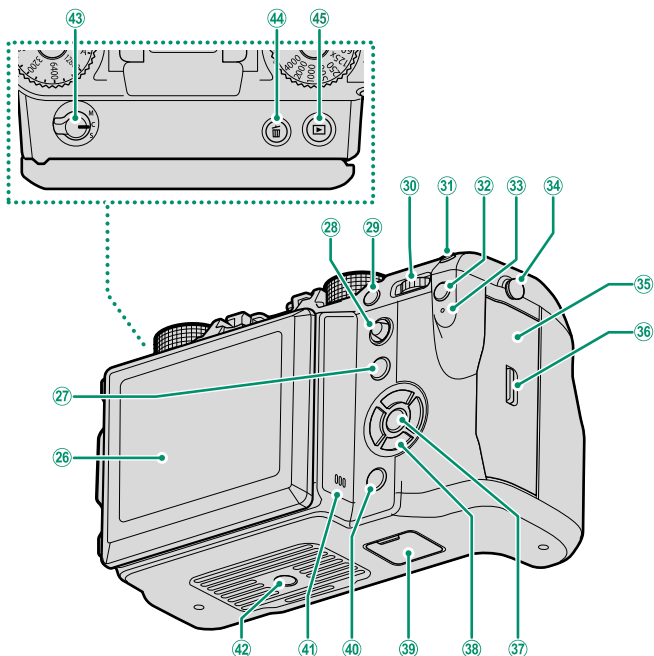

26	LCD-skærm	9, 14, 16	36	Lås til hukommelseskortdæksel	32
	Berøringsskærm	70, 103, 125, 166	37	Knappen <b>MENU/OK</b>	5, 22
27	Knappen <b>Fn5</b>	180	38	Selektorknapper	5, 164
28	Fokuspind (fokushåndtag)	5, 67, 160	39	Stikdæksel til vertikalgreb	190
29	Knappen <b>Fn4</b>	180	40	Knappen <b>DISP (visning)/BACK</b>	17, 121
30	Bagerste kommandohjul	6, 123, 164	41	Højtaler	49, 152
31	Knappen <b>Fn3</b>	180	42	Stativfatning	
32	Knappen <b>Q</b> (hurtigmenu)	177	43	Fokustilstandsvælger	63
33	Indikatorlampe	8, 29, 193	44	Knappen <b>⌫</b> (slet)	44
34	Remanker	24	45	Knappen <b>▶</b> (afspilning)	43
35	Hukommelseskortdæksel	32			

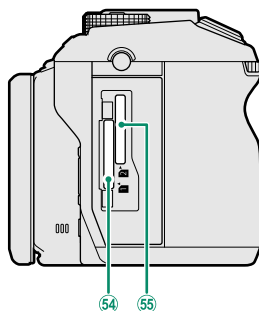
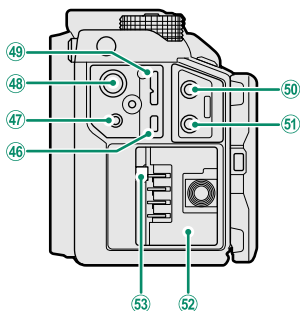

46	HDMI-mikroстик (type D).....	208	51	Hovedtelefonstik.....	152
47	Fjernbetjeningsstik (ø 2,5 mm).....	57	52	Batterikammer.....	30
48	15 V DC-IN-stik.....	29	53	Batterilås.....	31
49	Mikro USB-stik (Mikro B) USB 3.0/ USB 2.0.....	57, 213	54	Hukommelseskortslds 1.....	32
50	Mikrofonstik (ø 3,5 mm).....	47, 117	55	Hukommelseskortslds 2.....	32

### Kabelbeskytteren

- 1 Kabelbeskytteren hindrer utilsigtet frakobling af USB-kablet eller lysnet-adapteren. Montér beskytteren som vist, og stram låseskruen.
- 2 Tilslut kablet, og før det gennem beskytteren som vist.

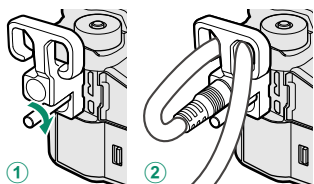

### Pladen med serienummer

Fjern ikke pladen med serienummer, der angiver FCC-ID, KC-mærke, serienummer og andre vigtige oplysninger.

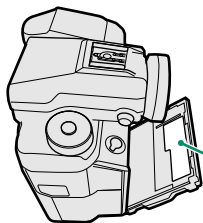

Plade med serienummer

## Selektoren

Tryk selektoren op (▲), mod højre (▶), ned (▼) eller mod venstre (◀) for at markere punkter. Knapperne til op, højre, ned og venstre tjener også som funktionsknapperne **Fn6** til **Fn9** (📖 180).

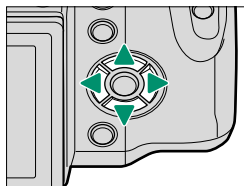

### Knaplås

For at hindre utilsigtet anvendelse af selektoren og knapperne **Q** og **Fn5** under optagelse skal du trykke på **MENU/OK**, indtil  vises. Knapperne kan låses op igen ved at trykke på **MENU/OK**, indtil  ikke længere vises.

## Fokuspinden

Vip eller tryk på fokuspinden for at vælge fokusområdet.

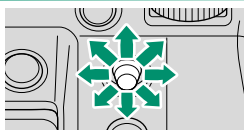

## Lukkertidshjulet og følsomhedshjulet

Tryk på hjullåsudløseren for at udløse hjulet, før du drejer det hen på den ønskede indstilling. Tryk igen på udløseren for at låse hjulet på plads.

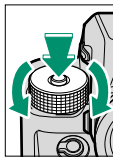

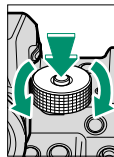

Følsomhed



Lukkertid

## Kommandohjulene

Drej eller tryk kommandohjulene hen på:

	Forreste kommandohjul	Bagerste kommandohjul
<p><b>Drej</b></p> 	<ul style="list-style-type: none"><li>• Vælg den ønskede kombination af lukkertid og blænde (programskift)</li><li>• Justér blænden</li><li>• Justér følsomheden, når <b>C</b> er valgt med følsomhedshjulet</li><li>• Få vist andre billeder under afspilning</li><li>• Vælg menufaner eller side gennem menuerne</li></ul>	<ul style="list-style-type: none"><li>• Vælg den ønskede kombination af lukkertid og blænde (programskift)</li><li>• Vælg en lukkertid</li><li>• Justér eksponeringskompensation ved at trykke på knappen  og dreje på hjulet</li><li>• Justér indstillingerne i hurtigmenuen</li><li>• Vælg størrelsen på fokusfeltet</li><li>• Zoom ind eller ud under fokuszoom eller i fuldskræms- eller multibil- ledvisning</li><li>• Markér menu punkter</li></ul>
<p><b>Tryk</b></p> 	<p>Skift frem og tilbage mellem blænde og følsomhed, når <b>C</b> er valgt med følsomhedshjulet.</p>	<ul style="list-style-type: none"><li>• Udfør den funktion, der er knyttet til funktionsknappen <b>Fn10</b></li><li>• Zoom ind på det aktive fokus punkt under afspilning</li><li>• Tryk og hold nede for at vælge fokusvisningen for manuel fokusstilstand</li></ul>



## Knappen Drev

Ved at trykke på knappen Drev vises følgende indstillinger for drevtilstand.

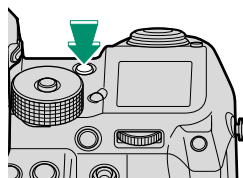

Tilstand		Tilstand	
<b>STILLBILLEDE</b> (enkeltbillede)	40	<b>HVIDBALANCE BKT</b> (hvidbalancebracketing)	81
<b>SERIEBILLEDE</b> (serietilstand)	82	<b>DYNAMISK OMRÅDEBKT.</b> (dynamisk omfang-bracketing)	81
<b>AE-BRACKETING</b> (eksponeringsbracketing)	80	<b>MULTI EKSP.</b>	83
<b>ISO-BRACKETING</b> (følsomhedsbracketing)	80	<b>FILM</b>	46
<b>FILMSIMULERINGSBKT.</b> (filmsimuleringsbracketing)	80		

## Indikatorlampen

Når søgeren ikke er i brug, vises kameraets status af indikatorlampen.

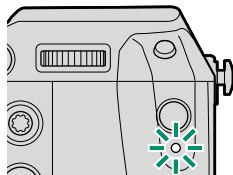

Indikatorlampe	Kamerastatus
Lyser grønt	Fokus låses.
Blinker grønt	Advarsel om fokus og lang lukkertid. Der kan tages billeder.
Blinker grønt og orange	Optagelse af billeder. Der kan tages flere billeder.
Lyser orange	Optagelse af billeder. Der kan ikke tages flere billeder på dette tidspunkt.
Blinker orange	Blitzen lader op; blitzen går ikke af, når der tages et billede.
Blinker rødt	Objektiv- eller hukommelsesfejl.



Der kan også forekomme advarsler i visningen.

## LCD-skærmen

LCD-skærmen kan vippes for lettere at se, men vær forsigtig med ikke at røre ved ledningerne eller at få fingre eller andre genstande i klemme bag skærmen. Berøring af ledningerne kan medføre funktionsfejl i kameraet.

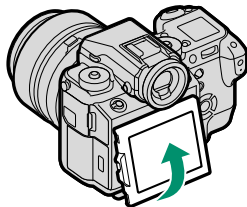

 LCD-skærmen fungerer også som berøringsskærm (📖 70, 125).

### Højt (Portræt) format

Når kameraet er drejet for at tage billeder i "højt" (portræt) format, kan du trykke på tilblåsløseren og vippe visningen som vist. Dette er især nyttigt, når du tager billeder fra lave eller høje vinkler.

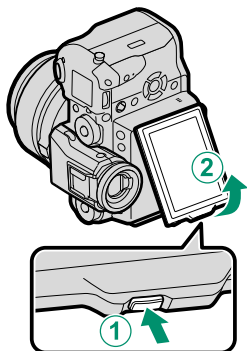

 Hold kameraet som vist ved optagelse af billeder i "højt" (portræt) format fra høje vinkler.

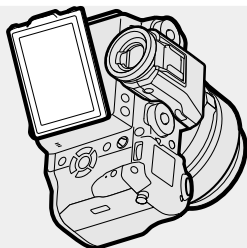

## Søgeren

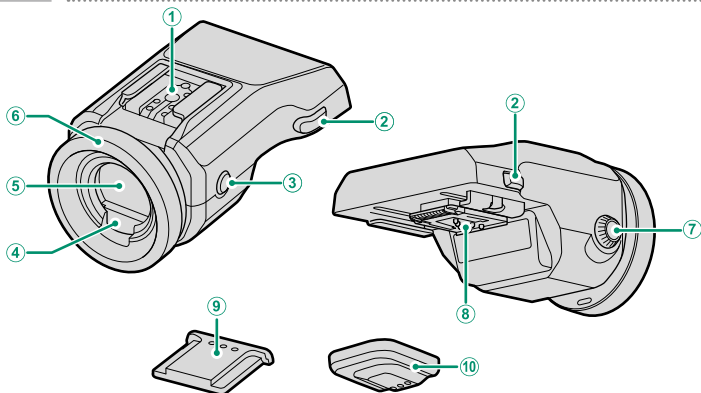

1 Tilbehørssko.....	194, 200	6 Øjekop.....	11
2 Søgerlåsudløser.....	11	7 Dioptrijusteringskontrol.....	11
3 Knappen <b>VIEW MODE</b> .....	16	8 Stik.....	11
4 Øjesensor.....	16	9 Dæksel til tilbehørssko	
5 Elektronisk søger (EVF).....	12, 16	10 Stikdæksel	

### EVF-TL1

Den ekstra EVF-TL1 tiltadapter gør det muligt for dig at dreje søgeren  $\pm 45^\circ$  mod venstre eller højre eller mellem  $0^\circ$  og  $90^\circ$  op eller ned (📖 194).

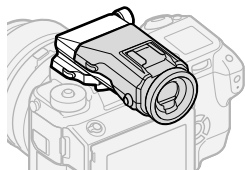

## Montering af søgeren

Brug af søgeren gør det nemmere at komponere dit motiv nøjagtigt. Fjern dækslet til tilbehørsskoen fra kameraet, skub søgeren ind på tilbehørsskoen, og stop, når den klikker på plads.

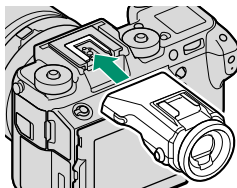

## Fjernelse af søgeren

Mens du holder låsudløserne nede (1), skal du trykke ned foran på søgeren (2) og skubbe den af som vist.

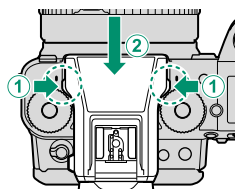

## Øjekoppen

For at fjerne øjekoppen skal du trykke bunden ind med begge tommelfingre og skubbe øjekoppen op.

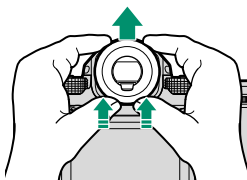

## Søgerfokusering

Kameraet har dioptrijjustering i området fra  $-4$  til  $+2$  m<sup>-1</sup>, så det passer til de enkelte brugeres syn. Drej dioptrijjusteringen, indtil søgervisningen er i skarpt fokus.

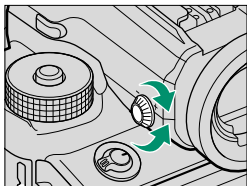

## Kameraskærme

Dette afsnit opstiller de indikatorer, der kan vises under optagelse.

! For illustrative formål vises skærmene med alle indikatorer tændt.

### Den elektroniske søger

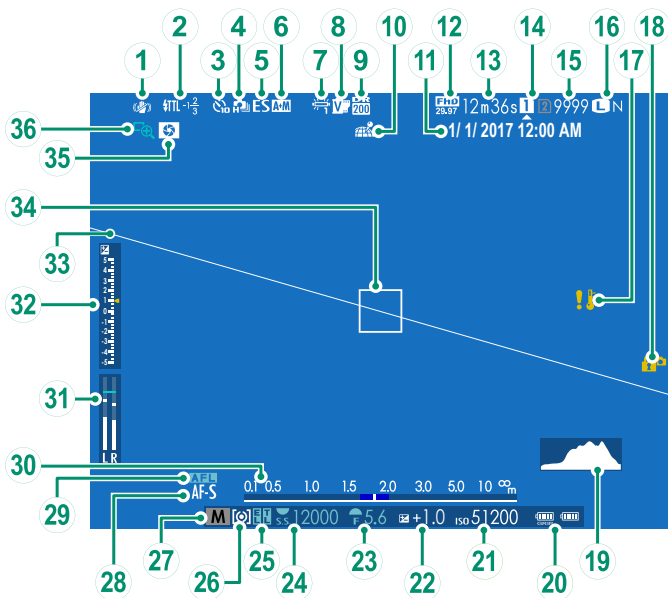

① SETUP DIGIT STAB.....	109	⑳ Batteriniveau.....	36
② Blitztilstand (TTL).....	200	㉑ Følsomhed.....	74
Blitzkompensation.....	200	㉒ Eksponeringskompensation.....	77
③ Selvdølerindikator.....	104	㉓ Blænde.....	53, 58, 60
④ Kontinuerlig tilstand.....	82	㉔ Lukkertid.....	53, 54, 60
⑤ Lukkertype.....	108	㉕ AE-lås.....	79, 165
⑥ Indikator for AF+MF.....	101	TTL-lås.....	114, 163, 183
⑦ Hvidbalance.....	90	㉖ Lysmåling.....	76
⑧ Filmsimulering.....	88	㉗ Optagetilstand.....	52
⑨ Dynamisk omfang.....	89	㉘ Fokustilstand†.....	63
⑩ Status på download af steddata.....	173	㉙ AF-lås.....	79, 165
⑪ Dato og tid.....	37, 147	㉚ Afstandsindikator.....	73
⑫ Filmtilstand.....	46, 116	㉛ Optageniveau.....	117
⑬ Resterende tid.....	46	㉜ Eksponeringsindikator.....	60, 77
⑭ Kortslids-indstillinger.....	33, 170	㉝ Virtuel horisont.....	20
⑮ Antal tilgængelige billeder*.....	242	㉞ Fokusramme.....	67, 78
⑯ Billedkvalitet og -størrelse.....	86, 87	㉟ Forhåndsvisning af dybdeskarphed.....	59, 73
⑰ Temperaturadvarsel.....	241	㊱ Fokuskontrol.....	73, 102
⑱ Knaplås.....	5		
⑲ Histogram.....	20		

\* Viser "9999", hvis der er plads til over 9999 billeder.

† Fokusindikatoren (☉) eller indikatoren for manuelt fokus (MF) vises muligvis også.

## Knaplås

Ved tryk på en låst knap vises ikonet .



## Rotation af visning

Når TIL er valgt for  SKÆRMINDSTILLING > AUTOROTER SKÆRME, drejer indikatorerne i søgeren og på LCD-skærmen automatisk, så de passer til kameraretningen.

## LCD-skærmen

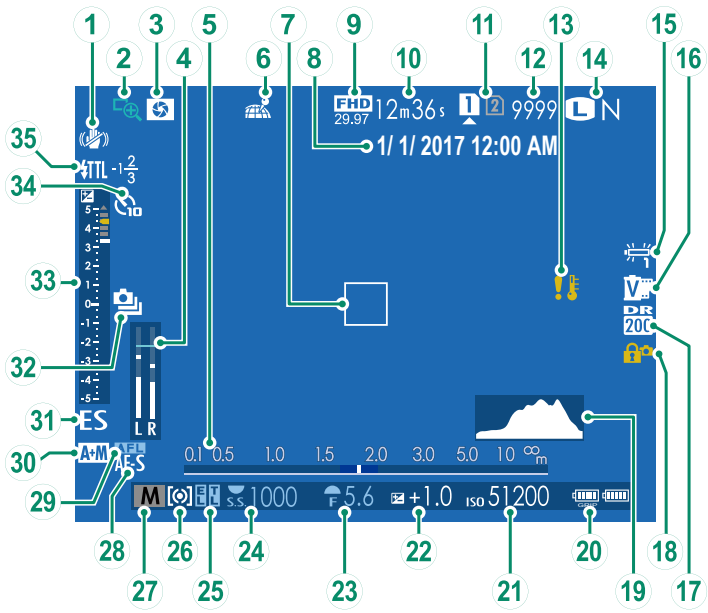



① SETUP DIGIT STAB.....	109	①9 Histogram.....	20
② Fokuskontrol.....	73, 102	②0 Batteriniveau.....	36
③ Forhåndsvisning af dybdeskarphed.....	59, 73	②1 Følsomhed.....	74
④ Optageniveau.....	117	②2 Eksponeringskompensation.....	77
⑤ Afstandsindikator.....	73	②3 Blænde.....	53, 58, 60
⑥ Status på download af steddata.....	173	②4 Lukkertid.....	53, 54, 60
⑦ Fokusramme.....	67, 78	②5 AE-lås.....	79, 165
⑧ Dato og tid.....	37, 147	TTL-lås.....	114, 163, 183
⑨ Filmtilstand.....	46, 116	②6 Lysmåling.....	76
⑩ Resterende tid.....	46	②7 Optagetilstand.....	52
⑪ Kortslids-indstillinger.....	33, 170	②8 Fokustilstand <sup>†</sup> .....	63
⑫ Antal tilgængelige billeder *.....	242	②9 AF-lås.....	79, 165
⑬ Temperaturadvarsel.....	241	③0 Indikator for AF+MF.....	101
⑭ Billedkvalitet og -størrelse.....	86, 87	③1 Lukkertype.....	108
⑮ Filmsimulering.....	88	③2 Kontinuerlig tilstand.....	82
⑯ Hvidbalance.....	90	③3 Eksponeringsindikator.....	60, 77
⑰ Dynamisk omfang.....	89	③4 Selvdølerindikator.....	104
⑱ Knaplås.....	5	③5 Blitztilstand (TTL).....	200
		Blitzkompensation.....	200

\* Viser "9999", hvis der er plads til over 9999 billeder.

† Fokusindikatoren (()) eller indikatoren for manuelt fokus () vises muligvis også.



## Knaplås

Ved tryk på en låst knap vises ikonet .



## Valg af visningstilstand

Tryk på knappen **VIEW MODE** for at bladre gennem følgende visningstilstande:

-  **ØJESENS.**: Når du sætter øjet til søgeren, tænder denne, og LCD-skærmen slukker; når du flytter øjet fra søgeren, slukker denne, og LCD-skærmen tænder.
- **KUN EVF**: Søger tændt, LCD-skærm slukket.
- **KUN LCD**: LCD-skærm tændt, søger slukket.
- **KUN EVF +** : Når du sætter øjet til søgeren, tænder denne; når du flytter øjet fra søgeren, slukker denne. LCD-skærmen forbliver slukket.

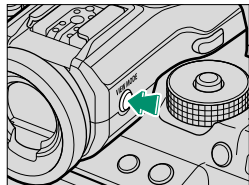

### Øjesensoren

Øjesensoren kan reagere på andre genstande end dit øje eller på lys, der falder direkte på sensoren.

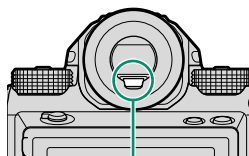

Øjesensor

## Justering af visningslysstyrke

Lysstyrken og farvegløden i søgeren og på LCD-skærmen kan justeres ved hjælp af punkterne i menuen  **SKÆRMINDSTILLING**. Vælg **EVF-LYSSTYRKE** eller **EVF-FARVE** for at justere søgerens lysstyrke eller farveglød, og vælg **LCD-LYSSTYRKE** eller **LCD-FARVE** for at udføre det samme for LCD-skærmen.

## Knappen DISP/BACK

Knappen **DISP/BACK** styrer visningen af indikatorer i søgeren og på LCD-skærmen.

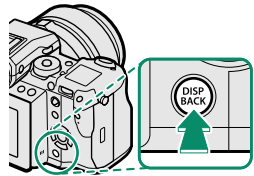

### Søger

Fuld skærm

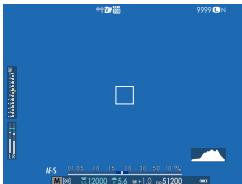

Fuld skærm  
(ingen indikatorer)

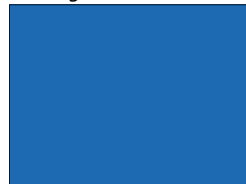

Dobbeltvisning (kun manuel fokustilstand; 18)

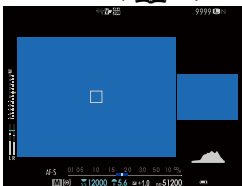

Standardindikatorer

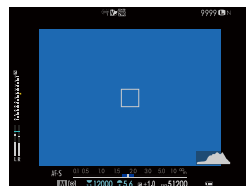

Standard (ingen indikatorer)



## LCD-skærm

### Standardindikatorer

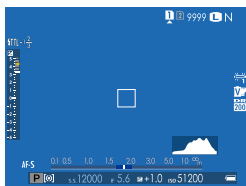

### Ingen indikatorer

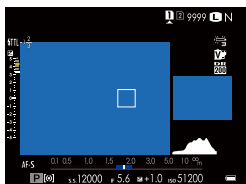

*Dobbeltvisning  
(kun manuel fokustilstand)*

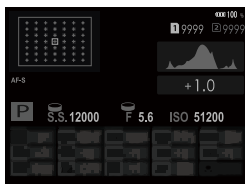

*Infovisning*

### Dobbeltvisningen

Dobbeltvisningen består af en stor fuldskræmsrude og et mindre nærbillede af fokusområdet.

## Brugertilpasning af standardindikatorer

For at vælge de punkter, der vises i standardindikatorvisningen:

### 1 Vis standardindikatorer.

Tryk på knappen **DISP/BACK**, indtil standardindikatorerne vises.

### 2 Vælg **VIS CUSTOM INDST.**

Vælg  **SKÆRMINDSTILLING** > **VIS CUSTOM INDST.** i opsætningsmenuen.

### 3 Vælg punkter.

Markér punkter, og tryk på **MENU/OK** for at vælge eller fravælge.

- GUIDE INDRAMNING
- ELEKTRONISK NIVEAU
- FOKUSRAMME
- AF-AFSTANDSINDIKATOR
- MF-AFSTANDSINDIKATOR
- HISTOGRAM
- LIVE VISN. FREMHÆV ADV.
- OPTAGETILSTAND
- BLÆNDE/S-HASTIG./ISO
- INFOBAGGRUND
- Eksp. Komp. (Tal)
- Eksp. Komp. (Skala)
- FOKUSTILSTAND
- LYSMÅLING
- LUKKERTYPE
- BLITZ
- KONTINUERLIG TILSTAND
- DOBBELT BIL.STAB.TILSTAND
- TRYKSKÆRMILSTAND
- HVIDBALANCE
- FILMSIMULERING
- DYNAMISK OMFANG
- BILLEDER TILBAGE
- BILLEDSTØR./-KVAL.
- FILMTILSTAND OG OPTAGETID
- MIKROFONNIVEAU
- BATTERINIVEAU
- INDRAMNINGSSOMRIDS

### 4 Gem ændringerne.

Tryk på **DISP/BACK** for at gemme ændringer.

### 5 Afslut menuerne.

Tryk på **DISP/BACK** efter behov for at afslutte menuerne og vende tilbage til optagevisning.

## Virtuel horisont

Valg af **ELEKTRONISK NIVEAU** viser en virtuel horisont. Kameraet er plant, når de to linjer overlapper hinanden. Bemærk, at den virtuelle horisont muligvis ikke vises, hvis kameraets objektiv peger op eller ned. For 3D-visning skal du trykke på funktionsknappen, som **ELEKTRONISK NIVEAU** er tildelt til (📖 162, 182).

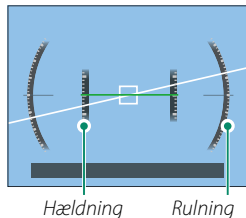

## Indramningsomrids

Aktivér **INDRAMNINGSOMRIDS** for at gøre det nemmere at se billedets kanter mod mørke baggrunde.

## Histogrammer

Histogrammerne viser fordelingen af toner på billedet. Lysstyrken vises af den vandrette akse, og antal pixels vises af den lodrette akse.

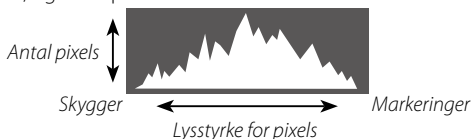

For at få vist særskilte RGB-histogrammer og en visning, hvor der indikeres områder af billedet, som bliver overeksponeret ved de aktuelle indstillinger, ovenpå det billede, der ses gennem objektivet, skal du trykke på funktionsknappen, som **HISTOGRAM** er tildelt til (📖 162, 182).



Overeksponerede områder blinker

RGB-histogrammer

## Den sekundære LCD-skærm

Den sekundære LCD-skærm viser otte kameraindstillinger, fire som tekst (punkterne ① til ④) og fire som ikoner (punkterne ⑤ til ⑧). Anvend **SKÆRMINDSTILLING > UNDESKÆRM INDSTILLING** for at vælge de viste punkter. Punkter til visning, når du tager billeder, kan vælges særskilt fra dem, der vises i filtilstand; på listerne i det følgende indikeres punkter, der ikke er tilgængelige, af asterisker ("\*").

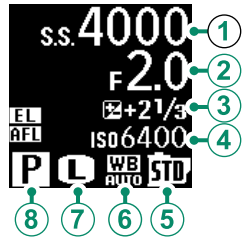

Ved standardindstillingerne viser den sekundære LCD følgende:

- **Tekst:** ① LUKKERHASTIGHED, ② BLÆNDEÅBNING, ③ EKSP. KOMP., ④ ISO
- **Ikoner:** ⑤ FILMSIMULERING, ⑥ HVIDBALANCE, ⑦ BILLEDSTØRRELSE\*, ⑧ OPTAGETILSTAND

Følgende indstillinger er også tilgængelige:

- **Tekst:** FILMTILSTAND (kun ikon)\*, REST BIL\*, OPT. TID, INGEN
- **Ikoner:** LYSMÅLING, DRIVE-TILSTAND\*, FOKUSTILSTAND, BILLEDKVALITET\*, BATTERINIVEAU, KORTSLIDS-INDSTILLINGER, LUKKERTYPE\*, DYNAMISK OMFANG\*, FILMTILSTAND\*, INGEN

### Baggrundslys på den sekundære skærm

For at tænde baggrundslyset på den sekundære skærm, når du synes, at den sekundære LCD-skærm er for mørk at se på, skal du trykke på knappen for baggrundslys på den sekundære skærm. Tryk på knappen igen for at slukke baggrundslyset.

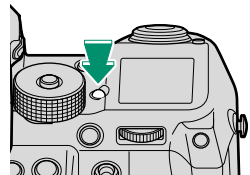

# Anvendelse af menuerne

For at få vist menuerne skal du trykke på **MENU/OK**.

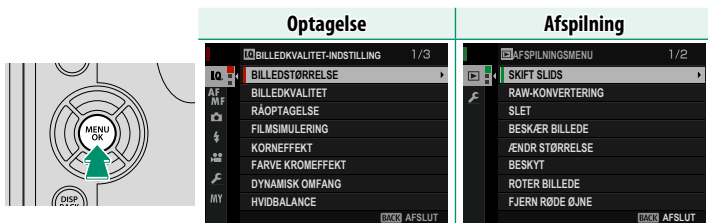

For at navigere rundt i menuerne:

- 1 Tryk på **MENU/OK** for at få vist menuerne.



- 2 Tryk selektoren til venstre for at markere fanen for den aktuelle menu.



Fane

- 3 Tryk selektoren op eller ned for at markere fanen (IQ, AF/MF, [ikon], [ikon], [ikon], MY, [ikon] eller [ikon]) med det ønskede punkt.
- 4 Tryk selektoren til højre for at placere markøren i menuen.

 Anvend det forreste kommandohjul til at vælge faner i menuer eller side gennem menuer, og anvend det bagerste kommandohjul til at markere menupunkter.



## De første trin

# 2

## Montering af skulderremmen

Montér remmens clips på kameraet, og montér derefter remmen på kameraet.

### 1 Montér en clips på remmen.

Skub en clips ind på remmen (①), og før remmen gennem remjusteringen og remholderen (②).

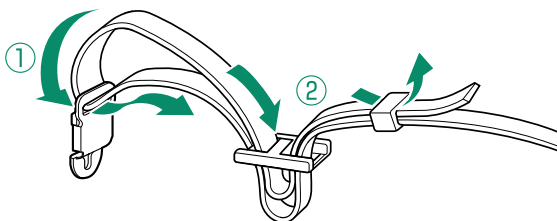

### 2 Montér en clips på kameraet.

Træk remmen opad (①), indtil clipsen klikker sikkert på plads (②) i positionen ✓ ("rigtigt"). Hvis clipsen er i positionen ⊘ ("forkert"), skal du trykke på tungen (③), indtil den klikker på plads i positionen ✓.



Rigtigt

Forkert

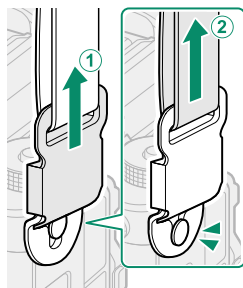

### 3 Gentag trin 1–2 for den anden clips.

ⓘ Montér remmene som vist.

For at undgå at tabe kameraet skal du sørge for, at remmen sidder ordentligt fast.

## Låsning af clipsen

Sørg for at indsætte clipsens låse, når du har bekræftet, at clipsene er korrekt monterede (📖 24). For at forhindre, at remmen rives af ved et uheld, skal du indsætte clipslåsene som vist.

❗ Clipsene er små og kan nemt sluges; opbevar dem utilgængeligt for børn.

Sørg for, at clipsene er sikkert monterede, før du indsætter låsene (📖 24). Manglende overholdelse af denne anvisning kan beskadige clipsene.

Forsøg ikke at montere clipsene med låsene indsat. Manglende overholdelse af denne anvisning kan beskadige clipsene.

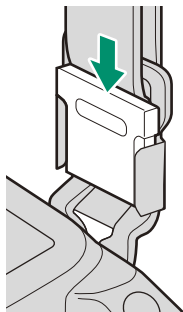

## Sådan clipser du remmen af

### 1 Fjern clipsens låse.

❗ Fjern remmen fra clipsene, før du fjerner låsene.

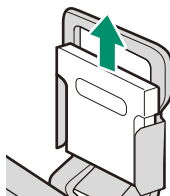

- 2 Mens du tager fat på begge sider af clipsen, skal du udløse den som vist (①) og derefter skubbe den af ankeret (②).

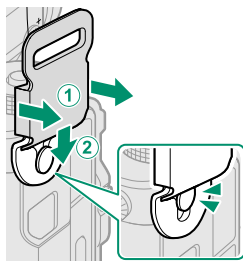

## Montering af Objektiv

Kameraet kan anvendes med objektiver til FUJIFILM G-fatning.

Fjern kameradækslet fra kameraet og det bagerste dæksel fra objektivet. Sæt objektivet på fatningen, mens du får mærkerne på objektivet og kameraet til at flugte, og drej derefter objektivet, til det klikker på plads.

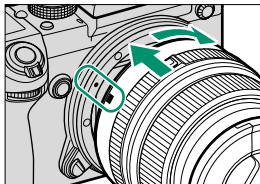

⚠ Pas på ikke at røre ved kameraets indvendige dele. Tryk ikke på objektivudløserknappen under montering af objektivet, og sørg for, at låsen er klikket sikkert på plads.

### Fjernelse af objektiver

For at fjerne objektivet skal du slukke kameraet, derefter trykke på objektivudløserknappen og dreje objektivet som vist.

⚠ For at undgå, at der samler sig støv på objektivet eller inde i kameraet, skal du sætte objektivdækslerne og kamerahusdækslet på igen, når objektivet ikke er monteret.

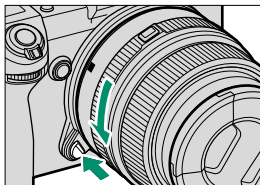

### Objektiver og øvrigt ekstratilbehør

Kameraet kan anvendes med objektiver og tilbehør til FUJIFILM G-fatningen.

⚠ Før montering eller fjernelse (udskiftning) af objektiver skal du montere objektivdækslerne og kontrollere, at der ikke er støv og andre fremmedlegemer på objektiverne. Udskift ikke objektiver i direkte sollys eller under andre stærke lyskilder, idet lys, der fokuseres ind i kameraets indre, kan forårsage funktionsfejl.

## Opladning af batteriet

Batteriet er ikke ladet op ved levering. Før du fortsætter, skal du anvende den medfølgende batterioplader til at oplade batteriet helt.

! Et NP-T125 genopladeligt batteri følger med kameraet. Opladning tager omkring 140 minutter.

### 1 Tilslut stikadapteren.

Den stikadapter, der følger med kameraet, varierer alt efter det land eller område, hvor den er købt; anvend en adapter, der passer til dit land eller område som beskrevet i vedlagte meddelelse.

### 2 Sæt batteriet i opladeren.

Isæt batteriet i den retning, pilen viser.

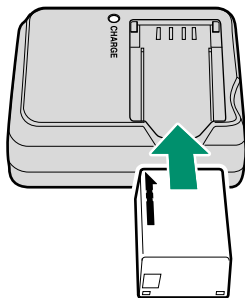

### 3 Sæt opladeren til.

Sæt opladeren til en indendørs stik-kontakt. Indikatoren for opladning lyser.

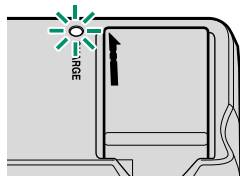

### 4 Oplad batteriet.

Tag batteriet ud efter endt opladning.

## Indikatoren for opladning

Indikatoren for opladning viser status for batteriniveauet som følger:

Indikator for opladning	Batteristatus	Handling
Fra	Batteri ikke isat.	Indsæt batteriet.
	Batteri fuldt opladet.	Tag batteriet ud.
Til	Batteri oplades.	—
Blinker	Batterifejl.	Tag opladeren ud af stikkontakten, og tag batteriet ud.

 Anvend opladeren med stikadapteren til dit land eller din region.

Sæt ikke mærkater eller andre genstande på batteriet. Manglende overholdelse af denne anvisning kan gøre det umuligt at fjerne batteriet fra kameraet.

Kortslut ikke batteripolerne. Batteriet kan overophedes.

Læs advarslerne i "Batteri- og strømforsyning".

Anvend kun batteriopladere beregnet til brug med batteriet. Manglende overholdelse af denne anvisning kan medføre funktionsfejl ved produktet.

Fjern ikke mærkaterne fra batteriet, og forsøg ikke at ødelægge eller fjerne den ydre beklædning.

Batteriet mister gradvist sin ladning, når det ikke anvendes. Oplad batteriet én til to dage før anvendelse. Hvis batteriet ikke er i stand til at holde på en ladning, har det nået slutningen af sin levetid og skal udskiftes.

Frakobl opladeren, når den ikke anvendes.

Fjern snavs fra batteripolerne med en ren, tør klud. Manglende overholdelse af denne anvisning kan forhindre batteriopladning.



Bemærk, at opladningstiderne forlænges ved lave temperaturer.

**Opladning via lysnetadapter**

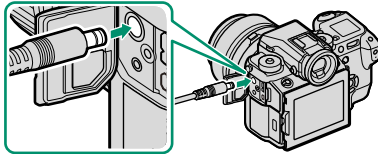
Batteriet, der er sat i kameraet, oplades også, når kameraet forsynes med strøm fra en ekstra AC-15V vekselstrøm lysnetadapter. Opladningen tager omkring 120 minutter.



Batteriets opladningsstatus vises med ikonerne for batteristatus, når kameraet er tændt (afspilningstilstand) og af indikatorlampen, når kameraet er slukket.

<b>Ikon for batteristatus (kamera tændt)</b>	<b>Indikatorlampe (kamera slukket)</b>	<b>Batteristatus</b>
 (gul)	Tændt	Batteriopladning
 (grøn)	Slukket	Opladning fuldført
 (rød)	Blinker	Batterifejl

## Indsættelse af batteriet

Efter opladning af batteriet skal du indsætte det i kameraet som beskrevet nedenfor.

### 1 Åbn dækslet til batterikammeret.

Skub batterikammerlåsen som vist, og åbn dækslet til batterikammeret.

**!** Fjern ikke batteriet, når kameraet er tændt. Manglende overholdelse af denne anvisning kan beskadige billedfiler eller hukommelseskort.

Anvend ikke unødigt voldsomhed ved håndtering af dækslet til batterikammeret.

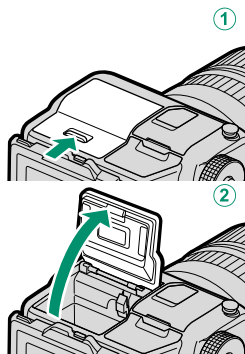

### 2 Indsæt batteriet.

Anvend batteriet til at holde batterilåsen trykket til den ene side, og isæt batterikontakterne først i den retning, pilen viser. Sørg for, at batteriet er sikkert låst fast.

**!** Isæt batteriet i den viste retning. *Brug ikke vold, og forsøg ikke at vende batteriet på hovedet eller vende det baglæns.* Batteriet glider nemt på plads, når det vender rigtigt.

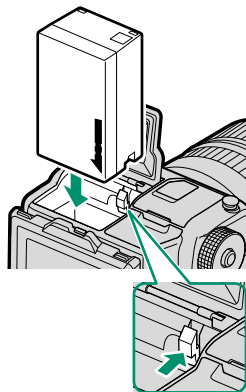



### 3 Luk dækslet til batterikammeret.

Luk og lås dækslet.

- ⚠ Hvis dækslet ikke lukker, skal du kontrollere, at batteriet vender rigtigt. Forsøg ikke at lukke dækslet med tvang.

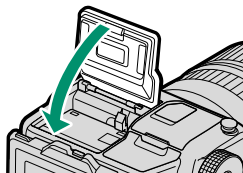

#### Fjernelse af batteriet

Før du tager batteriet ud, skal du slukke kameraet og åbne batterikammerdækslet.

For at fjerne batteriet skal du trykke batterilåsen til siden og skubbe batteriet ud af kameraet som vist.

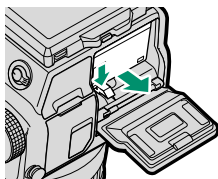

- ⚠ Batteriet kan blive varmt, når det anvendes i omgivelser med høje temperaturer. Vær forsigtig, når du fjerner batteriet.

## Indsættelse af hukommelseskort

Billederne lagres på hukommelseskort (forhandles separat).



Kameraet kan anvendes med to kort, ét kort i hver af kameraets to kortslidser.

### 1 Åbn hukommelseskortdækslet.

Lås dækslet op, og åbn det.

**!** Fjern ikke hukommelseskort, når kameraet er tændt. Manglende overholdelse af denne anvisning kan beskadige billedfiler eller hukommelseskort.

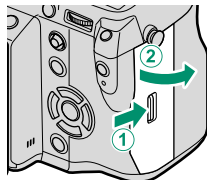

### 2 Indsæt hukommelseskortet.

Mens du holder hukommelseskortet i den retning, der vises, skal du skubbe det ind, til det klikker på plads bag i holderen.

**!** Sørg for, at kortet vender rigtigt; sæt det lige i, og brug ikke vold.

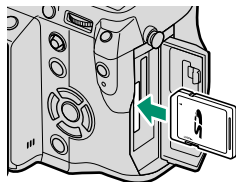

### 3 Luk hukommelseskortdækslet.

Luk og lås dækslet.

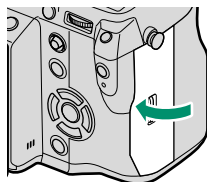

### Fjernelse af hukommelseskort

Før du tager hukommelseskort ud, skal du slukke kameraet og åbne hukommelseskortdækslet.

Tryk på kortet, og udløs det for at skubbe det delvist ud (for at forhindre kortet i at falde ud af slidsen skal du trykke midt på kortet og udløse det langsomt uden at flytte fingeren fra det). Derefter kan kortet tages ud med fingrene.

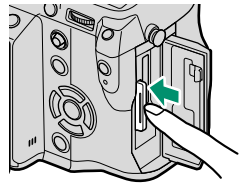

### Anvendelse af to kort

Kameraet kan anvendes med to kort, ét kort i hver af kameraets to kortslids. Ved standardindstillingerne lagres billederne kun på kortet i den anden slids, når kortet i den første slids er fuldt. Dette kan ændres ved hjælp af **[GEM DATAINDSTIL.] > KORTSLIDS INDST (STILLBIL)**.

Indstilling	Beskrivelse	Visning
<b>SEKVENTIEL</b> (standard)	Kortet i den anden kortslids anvendes kun, hvis kortet i den første kortslids er fuldt. Hvis den anden kortslids er valgt for <b>[GEM DATAINDSTIL.] &gt; SKIFT SLIDS (SEKVENTIEL)</b> , starter optagelse på kortet i den anden kortslids og skifter til første kortslids, når kortet i den anden kortslids er fuldt.	
<b>BACKUP</b>	Hvert billede optages to gange, én gang på hvert kort.	
<b>RAW / JPEG</b>	Som for <b>SEKVENTIEL</b> , bortset fra, at RAW-kopier af billeder taget med <b>FINE+RAW</b> eller <b>NORMAL+RAW</b> valgt for <b>[BILLEDKVALITET-INDSTILLING] &gt; BILLEDKVALITET</b> lagres på kortet i den første slids, og JPEG-kopien lagres på kortet i den anden slids.	

Du kan vælge det kort, der anvendes til lagring af film, ved hjælp af **[GEM DATAINDSTIL.] > DESTINATION FOR FILMFIL**.

## Kompatible hukommelseskort

FUJIFILM og SanDisk SD-, SDHC- og SDXC-hukommelseskort er blevet godkendt til brug i kameraet; UHS-II-kort kan anvendes i begge slidser, mens kort med UHS-hastighedsklasse 1 anbefales til film.

Du kan finde en komplet liste over godkendte hukommelseskort på [http://www.fujifilm.com/support/digital\\_cameras/compatibility/](http://www.fujifilm.com/support/digital_cameras/compatibility/). Der garanteres ikke for funktion med andre kort. Kameraet kan ikke anvendes med xD-Picture Card eller MultiMediaCard (MMC)-enheder.

**!** *Sluk ikke kameraet, og fjern ikke hukommelseskortet, mens hukommelseskortet formateres, eller der optages eller slettes data fra kortet. Manglende overholdelse af denne anvisning kan beskadige kortet.*

Hukommelseskort kan låses, hvorved det bliver umuligt at formatere kortet eller optage eller slette billeder. Før du sætter et hukommelseskort i, skal du skubbe skriveskyttelseskontakten til ulåst position.



Formatér hukommelseskort, før du anvender dem for første gang, og sørg for at formatere alle hukommelseskortene igen, når du har anvendt dem i en computer eller en anden enhed.

Hukommelseskort er små og kan sluges; opbevar dem utilgængeligt for børn. Hvis et barn sluger et hukommelseskort, skal du øjeblikkeligt søge lægehjælp.

miniSD- eller mikroSD-adaptore, der er større eller mindre end hukommelseskortene, skubbes muligvis ikke ud på normal vis; hvis kortet ikke skubbes ud, skal du indlevere kameraet hos en autoriseret servicerepræsentant. Fjern ikke kortet med unødigt voldsomhed.

Sæt ikke mærkater eller andre genstande på hukommelseskortene. Løse mærkater kan medføre funktionsfejl ved produktet.

Filmoptagelse kan blive afbrudt på nogle typer hukommelseskort.

Formatering af hukommelseskort i kameraet opretter en mappe, hvor billederne lagres. Omdøb eller slet ikke denne mappe, og anvend en computer eller anden enhed til redigering, sletning eller omdøb af billedfiler. Anvend altid kameraet til at slette billeder; før redigering eller omdøb af filer skal du kopiere dem over på en computer og redigere eller omdøbe kopierne, ikke originalerne. Omdøb af filerne på kameraet kan give problemer under afspilning.



## Tænd og sluk kameraet

Anvend kontakten **ON/OFF** for at tænde og slukke kameraet.

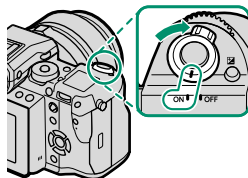
Drej kontakten hen på **ON** for at tænde kameraet, eller drej den hen på **OFF** for at slukke kameraet.



 Fingeraftryk og andre mærker på objektivet eller søgeren kan påvirke billederne og visningen, der ses gennem søgeren. Hold objektivet og søgeren rene.

 Tryk på knappen  for at starte afspilning. Tryk udløserknappen halvt ned for at vende tilbage til optagetilstand.

Kameraet slukker automatisk, hvis der ikke foretages nogen handlinger i tidsrummet valgt for  **STRØMSTYRING** > **AUTO-SLUK**. For at aktivere kameraet igen, når det automatisk er slået fra, skal du trykke udløserknappen halvt ned eller dreje kontakten **ON/OFF** over på **OFF** og derefter tilbage til **ON**.

## Kontrol af batteriniveauet

Når du har tændt kameraet, skal du kontrollere batteriniveauet i visningen.

Batteriniveauet vises som følger:

Indikator	Beskrivelse
	Batteri delvist afladet.
	Batteri har en ladning på omtrent 80 %.
	Batteri har en ladning på omtrent 60 %.
	Batteri har en ladning på omtrent 40 %.
	Batteri har en ladning på omtrent 20 %.
 (rød)	Lavt batteriniveau. Oplad batteriet hurtigst muligt.
 (blinker rød)	Batteri afladet. Sluk kameraet, og genoplad batteriet.

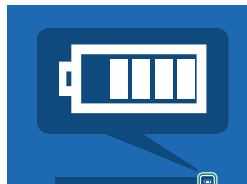

## Grundlæggende opsætning

Der vises en dialogboks for valg af sprog første gang, der tændes for kameraet.

### 1 Tænd kameraet.

Der vises en dialogboks for valg af sprog.

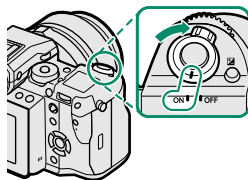

### 2 Vælg et sprog.

Markér et sprog, og tryk på MENU/OK.

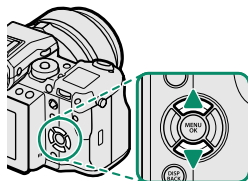

### 3 Indstil dato og tid.

Tryk selektoren til venstre eller højre for at markere år, måned, dag, time eller minut, og tryk selektoren op eller ned for at ændre. For at ændre rækkefølgen for visning af år, måned og dag skal du markere datoformatet og trykke selektoren op eller ned. Tryk på **MENU/OK** for at afslutte og gå til optagetilstand, når indstillingerne er som ønsket.

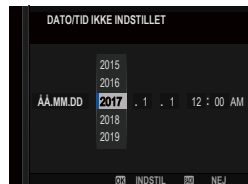



Hvis batteriet fjernes i længere tid, nulstilles kameraets ur, og dialogboksen for valg af sprog vises, når du tænder for kameraet.

### Spring over det aktuelle trin

Tryk på **DISP/BACK** for at springe det aktuelle trin over. De trin, du springer over, vises næste gang, du tænder kameraet.

## Valg af andet sprog

For at ændre sprog:

### 1 Få vist indstillinger for sprog.

Vælg **BRUGERINDSTILLING** > 言語/LANG..

### 2 Vælg et sprog.

Markér den ønskede indstilling, og tryk på **MENU/OK**.

## Ændring af tid og dato

For at indstille kameraets ur:

### 1 Få vist indstillingerne for DATO/TID.

Vælg **BRUGERINDSTILLING** > DATO/TID.

### 2 Indstil uret.

Tryk selektoren til venstre eller højre for at markere år, måned, dag, time eller minut, og tryk selektoren op eller ned for at ændre. Tryk på **MENU/OK** for at indstille uret.



# Grundlæggende fotografering og afspilning

# 3

## Optagelse af billeder (tilstand P)

Dette afsnit beskriver, hvordan du tager billeder ved hjælp af program AE (indstilling P). Se side 52–61 for information om indstillingerne S, A og M.

### 1 Justér indstillinger for program AE.

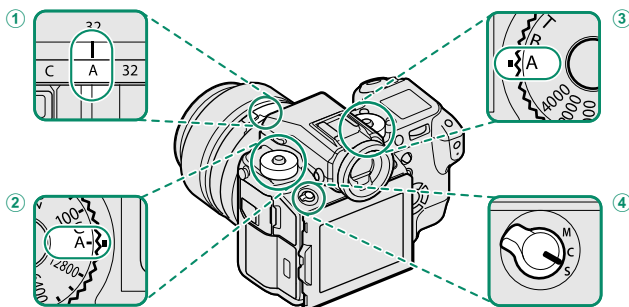

- 1 **Blænde** (📖 52): Vælg A (auto).
- 2 **Følsomhed** (📖 74): Vælg A (auto).
- 3 **Lukkertid** (📖 52): Vælg A (auto).
- 4 **Fokustilstand** (📖 63): Vælg S (enkelt AF).

 For at anvende lukkertidshjulet og følsomhedshjulet skal du trykke på hjullåsudløseren og dreje hjulet hen på den ønskede indstilling.

### 2 Kontrollér optagetilstanden.

Bekræft, at P vises på skærmen.

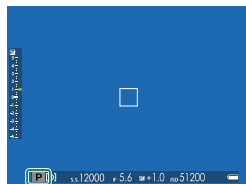

### 3 Klargør kameraet.

Hold kameraet roligt med begge hænder, og hold albuerne ind til siden. Rystende eller urolige hænder kan gøre dine billeder slørede.

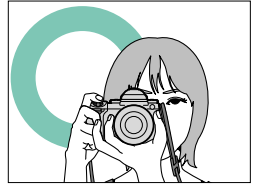

For at undgå billeder, der er ude af fokus eller for mørke (underekspone-rede), skal du holde fingre og andre genstande væk fra objektivet.

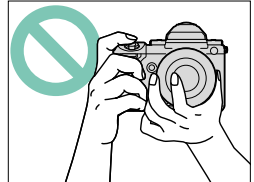

### 4 Komponér billedet.

#### Objektiver med zoomringe

Anvend zoomringen til at komponere billedet i visningen. Drej ringen til venstre for at zoome ud, og drej den til højre for at zoome ind.

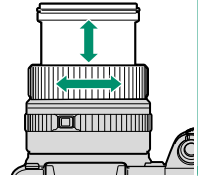

**5 Fokusér.**

Tryk udløserknappen halvt ned for at fokusere.

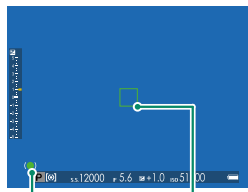

Fokusindi-      Fokusramme  
kator

**Hvis kameraet er i stand til at fokusere**, bipper det to gange, og fokuspunkt og fokusindikator lyser grønt. Fokus og eksponering låser, når udløserknappen trykkes halvt ned.

**Hvis kameraet er ude af stand til at fokusere**, bliver fokusrammen rød, **!AF** vises, og fokusindikatoren blinker hvidt.

**6 Optag.**

Tryk forsigtigt udløserknappen helt ned for at tage billedet.



## Visning af billeder

Du kan få vist billederne i søgeren eller på LCD-skærmen.

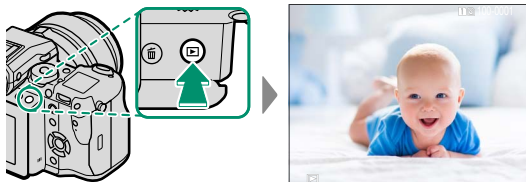

For at se billederne på fuld skærm skal du trykke på .



Du kan se flere billeder ved at trykke selektoren til venstre eller højre eller ved at dreje på det forreste kommandohjul. Tryk på selektoren, eller drej hjulet mod højre for at få vist billederne i den rækkefølge, de er taget, og drej hjulet til venstre for at få vist billederne i omvendt rækkefølge. Hold selektoren nede for hurtigt at bladere frem til det ønskede billede.

 Billeder taget med andre kameraer markeres med ikonet  ("gavebilleder") for at advare om, at de muligvis ikke vises korrekt, og at zoom under billedvisning muligvis ikke er tilgængelig.

### To hukommelseskort

Hvis der er isat to hukommelseskort, kan du trykke på knappen  og holde den nede for at vælge kort til afspilning. Du kan vælge et kort ved hjælp af indstillingen  **AFSPILNINGSMENU** > **SKIFT SLIDS**.



## Sletning af billeder

Anvend knappen  til at slette billeder.



Slettede billeder kan ikke gendannes. Kopiér vigtige billeder over på en computer eller anden lagringsenhed, før du fortsætter.

- 1 Med et billede vist på fuld skærm skal du trykke på knappen  og vælge **BILLEDE**.

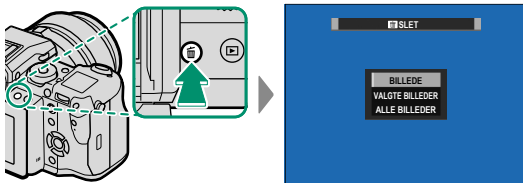

- 2 Tryk vælgeren til venstre eller højre for at bladre gennem billederne, og tryk på **MENU/OK** for at slette (der vises ingen dialogboks for bekræftelse). Gentag for at slette flere billeder.



Beskyttede billeder kan ikke slettes. Fjern beskyttelsen fra billeder, du ønsker at slette ( 133).

Billederne kan også slettes fra menuerne ved hjælp af indstillingen

 **AFSPILNINGSMENU** > **SLET** ( 129).

# 4

## **Filmoptagelse og afspilning**



## Optagelse af film

Dette afsnit beskriver, hvordan du optager film i auto-tilstand.

- 1 Tryk på knappen for drevtilstand, og vælg FILM.
- 2 Justér indstillinger for program AE.

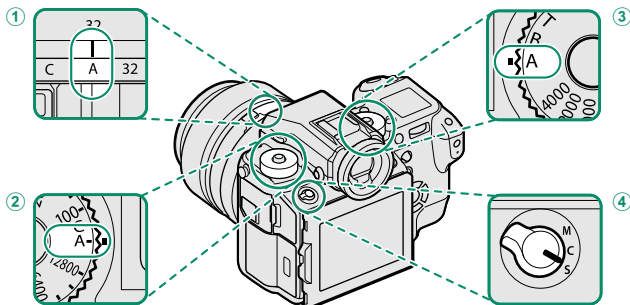

- 1 **Blænde** (📖 52): Vælg **A** (auto).
- 2 **Følsomhed** (📖 74): Vælg **A** (auto).
- 3 **Lukkertid** (📖 52): Vælg **A** (auto).
- 4 **Fokustilstand** (📖 63): Vælg **S** (enkelt AF).

For at anvende lukkertidshjulet og følsomhedshjulet skal du trykke på hjullåsudløseren og dreje hjulet hen på den ønskede indstilling.

- 3 Tryk på udløserknappen for at starte optagelsen. Optageindikatoren (●) og den resterende tid vises, men optagelsen er i gang.

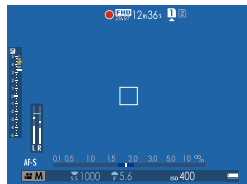



#### 4 Tryk igen på knappen for at afslutte optagelsen. Optagelsen slutter automatisk, når den maksimale længde er nået, eller hukommelseskortet er fuldt.

! Lyd optages via den indbyggede mikrofon eller en ekstra ekstern mikrofon. Dæk ikke mikrofonen til under optagelse. Bemærk, at mikrofonen muligvis opsnapper støj fra objektivet og andre lyde fra kameraet under optagelsen.

Der kan forekomme lodrette og vandrette striber på film med meget lyse motiver. Dette er normalt og indikerer ikke funktionsfejl.

Indikatorlampen lyser, mens optagelsen er i gang. Under optagelse kan du ændre eksponeringskompensationen med op til  $\pm 2$  EV og justere zoom ved hjælp af zoomringen på objektivet (hvis forhåndenværende).

Hvis objektivet har en blændeindstillingskontakt, skal du vælge blændeindstilling, før du påbegynder optagelse. Hvis der er valgt en anden indstilling end **A**, kan du justere lukkertid og blænde, mens optagelsen er i gang.

Optagelse kan være utilgængelig i visse indstillinger, mens indstillingerne i andre tilfælde ikke kan anvendes under optagelse.

#### Anvendelse af ekstern mikrofon

Der kan optages lyd med eksterne mikrofoner, som tilsluttet med stik, der er 3,5 mm i diameter. Mikrofoner, der kræver strøm fra stikkontakt, kan ikke anvendes. Se vejledningen til mikrofonen for detaljer.

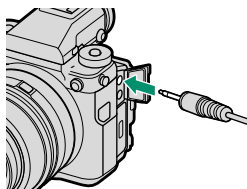

## Justér filmindstillingerne

Billedstørrelse og -hastighed kan vælges ved hjælp af **FILM-INDSTILLING > FILMTILSTAND**, mens du kan vælge det kort, der anvendes til lagring af film, ved hjælp af **GEM DATAINDSTIL. > DESTINATION FOR FILMFIL**. Fokustilstanden vælges med fokustilstandsvælgeren; for kontinuerlig fokusjustering skal du vælge **C** eller vælge **S** og aktivere intelligent ansigtsregistrering. Intelligent Ansigtsregistrering er ikke tilgængelig i fokustilstanden **M**.

### Dybdeskarphed

Vælg lave blænde-værdier for at blødgøre detaljer i baggrunden.

## Visning af film

Se film på kameraet.

I fuldskærmsafspilning identificeres film med ikonet .

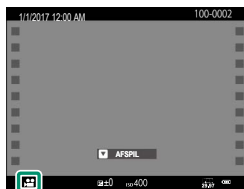

Følgende funktioner kan udføres, mens der vises en film:

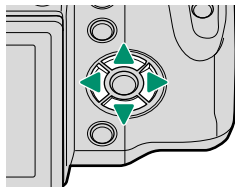



Selektor	Afspilning er i gang (▶)	Afspilning sat på pause (⏸)
▲	Afslut afspilning	
▼	Sæt afspilning på pause	Start afspilning/genoptag afspilning
◀▶	Justér hastighed	Tilbagespoling/fremadspoling af enkelt billede

Statuslinjen vises i visningen under afspilning.

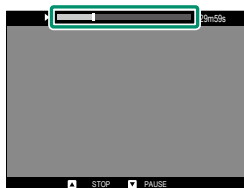
 Dæk ikke højttaleren til under afspilning.



 Tryk på **MENU/OK** for at sætte afspilning på pause og få vist lydstyrkeknapperne. Tryk vælgeren op eller ned for at justere lydstyrken; tryk på **MENU/OK** igen for at genoptage afspilning. Du kan også justere lydstyrken ved hjælp af  **LYDINDSTILLING > AFSPILN.LYDST.**

**Afspilningshastighed**

Tryk vælgeren til venstre eller højre for at justere afspilningshastigheden under afspilningen. Hastigheden vises af antal pile (▶ eller ◀).

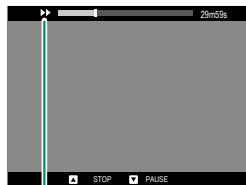

*Pile*

# Fotografering

# 5

## Tilstandene P, S, A og M

Tilstandene P, S, A og M giver dig forskellige grader af kontrol over lukkertid og blænde.

### Tilstand P: Program AE

Lad kameraet vælge lukkertid og blænde for optimal eksponering. Andre værdier, der giver samme eksponering, kan vælges med programsift.

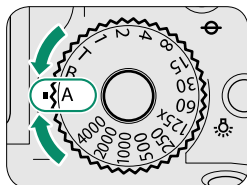

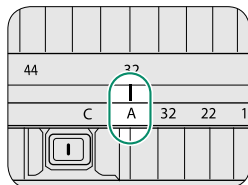
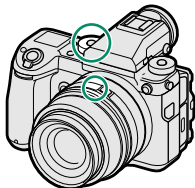

**Lukkertid:** Vælg A (auto).

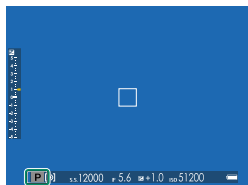

**Blænde:** Vælg A (auto).

Indstil lukkertid og blænde til A (auto), og bekræft, at P ses i visningen.



 Hvis motivet ligger uden for kameraets måleområde, viser visningerne for lukkertid og blænde "----".

 For at anvende lukkertidshjulet skal du trykke på hjullåsudløseren og dreje hjulet hen på den ønskede indstilling.

## Programskift

Hvis du ønsker det, kan du dreje det bagerste kommandohjul for at vælge andre kombinationer af lukkertid og blænde uden at ændre eksponeringen (programskift).

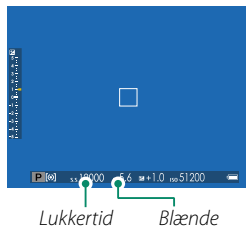

⚠ Programskift er ikke tilgængeligt under filmoptagelse, eller hvis blitzen understøtter TTL auto, eller der er valgt en auto-indstilling for **BILLEDKVALITET-INDSTILLING > DYNAMISK OMFANG**.

🛑 For at annullere programskift skal du slukke kameraet.

## Tilstand S: Lukkerprioriteret AE

Vælg en lukkertid, og lad kameraet justere blænden for optimal eksponering.

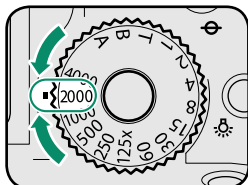

**Lukkertid:** Vælg en hastighed.

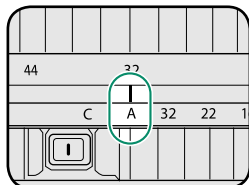
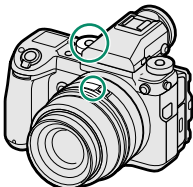

**Blænde:** Vælg A (auto).

Indstil blænden til A (auto), og anvend lukkertidshjulet til at vælge en lukkertid. S ses i visningen.

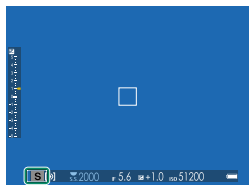

**!** Hvis den rette eksponering ikke kan opnås ved den valgte lukkertid, vises blænden med rødt. Hvis motivet ligger uden for kameraets måleområde, viser blændevisningen "---".

**📄** For at anvende lukkertidshjulet skal du trykke på hjullåsudløseren og dreje hjulet hen på den ønskede indstilling (du kan anvende hjulet, selv mens udløserknappen er trykket halvt ned). Lukkertiden kan også justeres i trin på  $\frac{1}{3}$  EV ved at dreje det bagerste kommandohjul.



## Langtidseksponering (T)

Drej lukkertidshjulet over på T (langtidseksponering) for at vælge lange lukkertider til langtidseksponeringer. Det anbefales at anvende stativ for at undgå, at kameraet flytter sig under eksponeringen.

- 1 Drej lukkertidshjulet hen på T.

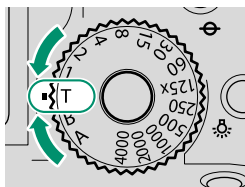

- 2 Drej det bagerste kommandohjul for at vælge en lukkertid.

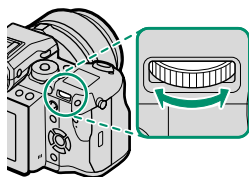

- 3 Tryk udløserknappen helt ned for at tage et billede ved den valgte lukkertid. En nedtællingstimer vises under igangværende eksponering.

 For at undgå "støj" (skjolder) på langtidseksponeringer skal du vælge **TIL** for **BILLEDKVALITET-INDSTILLING > LANG EKSPONERING – SR**. Bemærk, at det dermed kan tage længere tid at optage billeder efter fotografering.

## Bulb (B)

Vælg lukkertiden **B** (bulb) for langtidseksponeringer, hvor du åbner og lukker lukkeren manuelt. Det anbefales at anvende stativ for at undgå, at kameraet flytter sig under eksponeringen.

- 1 Drej lukkertidshjulet hen på **B**.

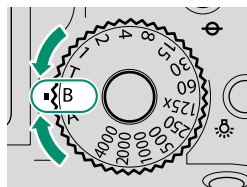

- 2 Tryk udløserknappen helt ned. Lukkeren forbliver åben i op til 60 minutter, mens der trykkes på udløserknappen; visningen viser den forløbne tid, siden eksponeringen startede.

 Valg af blænden **A** fastsætter lukkertiden ved 30 sek.

For at undgå "støj" (skjolder) på langtidseksponeringer skal du vælge **TIL** for **BILLEDKVALITET-INDSTILLING > LANG EKSPONERING – SR**. Bemærk, at det dermed kan tage længere tid at optage billeder efter fotografering.

**Anvendelse af fjernbetjent udløser**

Der kan anvendes en ekstra RR-90 fjernbetjening til langtidseksponeringerne. RR-90 tilsluttes via mikro USB-stikket USB 2.0 (Mikro-B).

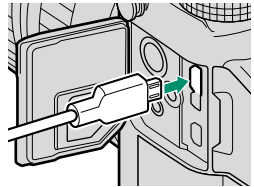

Alternativt kan elektroniske udløser fra tredjepartsforhandlere, tilsluttes via fjernbetjeningsstikket (ø2,5 mm 3-benet ministik)

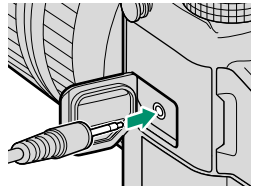

## Tilstand A: Blændeprioriteret AE

Vælg en blænde, og lad kameraet justere lukkertiden for optimal eksponering.

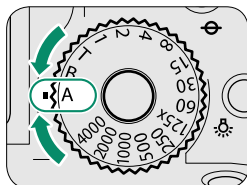

**Lukkertid:** Vælg A (auto).

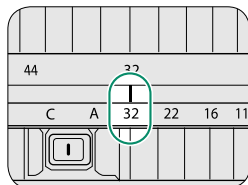
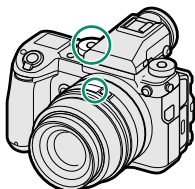

**Blænde:** Vælg en blænde.

Drej lukkertidshjulet over på A (auto), og drej objektivblænderingen for at justere blænden som ønsket. A ses i visningen.

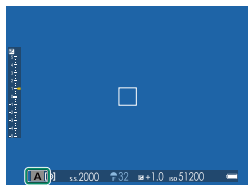

⚠ Hvis den rette eksponering ikke kan opnås ved den valgte blænde, vises lukkertiden med rødt. Hvis motivet ligger uden for kameraets måleområde, viser lukkertidsvisningen "---".

📁 For at anvende lukkertidshjulet skal du trykke på hjullåsudløseren og dreje hjulet hen på den ønskede indstilling.

Blænden kan justeres, selv mens udløserknappen er trykket halvt ned.

## Visning af DOF

Når **VIS DOF** er tildelt til en funktionsknap, viser tryk på knappen ikonet  og stopper blænden ned til den valgte indstilling, så dybdeskarphe- den kan forhåndsvises i visningen.



 Du kan også få vist et eksempel på dybdeskarphe- ved hjælp af indikatoren for dybdeskarphe- i standardvisningen. Tryk på **DISP/BACK** for at blad- re gennem visnings- indstillingerne, til standardindikatorerne vises. I autofokustilstand vises indikatoren for dybdeskarphe-, når udløserknappen er trykket halvt ned.



*Dybdeskarphe-*

Anvend indstillingen  **AF/MF-INDSTILLING** > **DYBDEFOKUS SKALA** for at vælge visning for dybdeskarphe-. Vælg **FILFORMAT-BASIS**, så du kan foretage praktiske vurderinger af dybdeskarphe- for billeder, der vises som udskrifter og lignende, og vælg **PIXELBASIS**, så du kan vurdere dybdeskarphe- for billeder, der vises ved høje opløsninger på compute- re eller andre elektroniske visninger.

## Tilstand M: Manuel eksponering

Skift eksponering i forhold til den, kameraet har valgt.

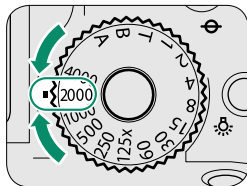

**Lukkertid:** Vælg en hastighed.

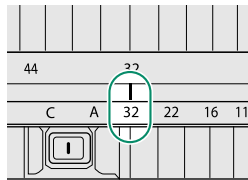
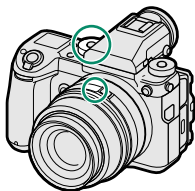

**Blænde:** Vælg en blænde.

Indstil lukkertiden til en anden værdi end A, og drej objektivblænderingen for at vælge blænden. M ses i visningen.

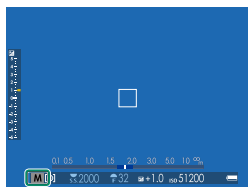

For at anvende lukkertidshjulet skal du trykke på hjullåsudløseren og dreje hjulet hen på den ønskede indstilling. Lukkertiden kan justeres i trin på  $\frac{1}{3}$  EV ved at dreje det bagerste kommandohjul.

**Forhåndsvisning af eksponering**

For at få vist et eksempel på eksponeringen på LCD-skærmen skal du vælge en anden indstilling end **FRA** for **SKÆRMINDSTILLING > VIS EKS./ HVIDBALANCE I MAN. TIL.** Vælg **FRA** ved anvendelse af blitzen eller i andre tilfælde, hvor eksponeringen muligvis ændrer sig, når billedet tages.



## Autofokus

Tag billeder ved hjælp af autofokus.

- 1 Drej fokustilstandsvælgeren hen på S eller C (📖 63).

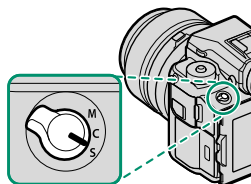

- 2 Anvend  AF/MF-INDSTILLING > AF-TILSTAND for at vælge en AF-tilstand (📖 65).

- 3 Vælg position og størrelse for fokusrammen (📖 67).

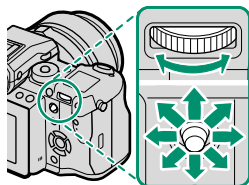

- 4 Tag billeder.



For information om autofokussystemet, gå på:  
<http://fujifilm-x.com/af/en/index.html>



## Fokustilstand

Anvend fokustilstandsvælgeren til at vælge, hvordan kameraet fokuserer.

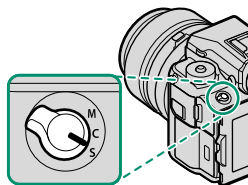

Vælg mellem følgende indstillinger:

Tilstand	Beskrivelse
<b>S</b> (AF-S)	<b>Enkelt AF:</b> Fokus låser, mens udløserknappen trykkes halvt ned. Vælges til stationære motiver.
<b>C</b> (AF-C)	<b>Kontinuerlig AF:</b> Fokus justeres kontinuerligt for at afspejle ændringer i afstanden til motivet, mens udløserknappen trykkes halvt ned. Anvendes til motiver i bevægelse. Øjen-detektion AF er ikke tilgængelig.
<b>M</b> (manuel)	<b>Manuel:</b> Fokusér manuelt ved hjælp af objektivets fokusring. Vælges for manuel styring af fokus, eller i situationer, hvor kameraet er ude af stand til at fokusere ved hjælp af autofokus (📖 71).

 Uanset den valgte indstilling anvendes manuelt fokus, når objektivet er i manuel fokustilstand.

Hvis **TIL** er valgt for **AF/MF-INDSTILLING > FØR-AF**, justeres fokus kontinuerligt i indstillingerne **S** og **C** selv, når der ikke trykkes på udløserknappen.

## Fokusindikatoren

Fokusindikatoren bliver grøn, når motivet er i fokus, og blinker hvidt, når kameraet er ude af stand til at fokusere. Parenteser (" ( ) ") indikerer, at kameraet fokuserer og vises kontinuerligt i tilstanden **C**. **MF** vises i manuel fokustilstand.





Fokusindikator

## Autofokusindstillinger (AF-tilstand)





Vælg, hvordan kameraet fokuserer i indstillingerne **S** og **C**.

- 1 Tryk på **MENU/OK**, og gå til optagemenuen.
- 2 Vælg **AF/MF-INDSTILLING > AF-TILSTAND**.
- 3 Vælg en AF-tilstand.

 Du kan også få adgang til denne funktion via genveje ( 176).

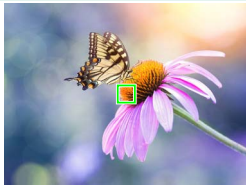
Hvordan kameraet fokuserer, afhænger af fokustilstanden.

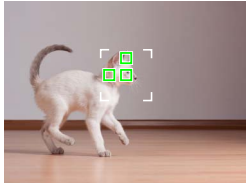
### Fokustilstand S (AF-S)

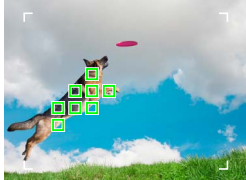
Indstilling	Beskrivelse	Prøvebillede
 <b>ENKELT PUNKT</b>	Kameraet fokuserer på motivet i den valgte fokuspunkt. Anvendes til pin-point-fokus på et valgt motiv.	
 <b>ZONE</b>	Kameraet fokuserer på motivet i den valgte fokuszone. Fokuszoner omfatter flere fokuspunkter, der gør det nemmere at fokusere på motiver i bevægelse.	
 <b>VIDVINK./MÅLING</b>	Kameraet fokuserer automatisk på motiver med høj kontrast; visningen viser områder i fokus.	

## Fokustilstand C (AF-C)

Indstilling	Beskrivelse	Prøvebillede
 <b>ENKELT PUNKT</b>	Fokus sporer motivet ved det valgte fokuspunkt. Anvendes til motiver, der bevæger sig hen imod eller væk fra kameraet.	
 <b>ZONE</b>	Fokus sporer motivet ved den valgte fokuszone. Anvendes til motiver, der bevæger sig temmelig forudsigeligt.	
 <b>VIDVINK./MÅLING</b>	Fokus sporer motiver, der bevæger sig gennem et stort område af billedet.	

## Valg af fokuspunkt

Vælg et fokuspunkt for autofokus.







### Visning af fokuspunktvisningen

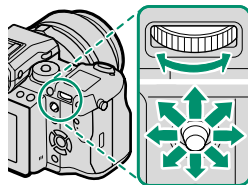

- 1 Tryk på **MENU/OK**, og gå til optagemenuen.
- 2 Vælg  **AF/MF-INDSTILLING** > **FOKUSOMRÅDE** for at få vist fokuspunktvisningen.
- 3 Anvend fokuspinden og det bagerste kommandohjul til at vælge et fokusområde.

### Valg af fokuspunkt

Anvend berøringsknapperne eller fokuspinden (fokushåndtaget) til at vælge fokuspunkt og det bagerste kommandohjul til at vælge størrelse på fokusrammen. Proceduren varierer med den valgte indstilling for AF-tilstand.









AF-tilstand	Fokuspind		Bagerste kommandohjul	
	 Tilt	 Tryk	 Drej	 Tryk
	Vælg fokuspunkt	Vælg midterste fokuspunkt	Vælg mellem 6 billedstørrelser	Gendan oprindelig størrelse
			Vælg mellem 3 billedstørrelser	
				—

 Valg af manuelt fokuspunkt er ikke tilgængeligt, når  **VIDVINK./MÅLING** er valgt i fokustilstand **S**.

## Fokuspunktvisningen

Fokuspunktvisningen varierer med indstillingen valgt for AF-tilstand.

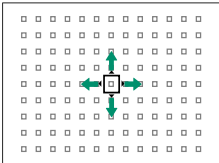
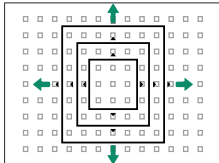
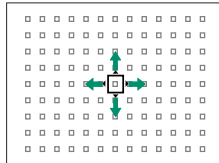
 Fokusrammerne vises med små firkanter (□), mens fokuszonerne vises med store firkanter.

AF-tilstand		
 ENKELT PUNKT	 ZONE	 VIDVINK./MÅLING
		
Du kan vælge antal tilgængelige punkter ved hjælp af  <b>AF/MF-INDSTILLING</b> > <b>ANTAL AF FOKUSPUNKTER</b> .	Vælg mellem zoner med $7 \times 7$ , $5 \times 5$ eller $3 \times 3$ fokuspunkter.	Placér fokusrammen over motivet, og tryk på <b>MENU/OK</b> .

## Autofokus

Selvom kameraet mønstrer et højpræcisions autofokussystem, kan det være ude af stand til at fokusere på motiverne opstillet herunder.

- Meget skinnende motiver som spejle eller overflader på biler.
- Motiver fotograferet gennem et vindue eller andet, der reflekterer.
- Mørke motiver eller motiver, der absorberer lys i stedet for at reflektere det, såsom hår eller pels.
- Motiver uden substans, såsom røg eller flammer.
- Motiver, der kun står i begrænset kontrast til baggrunden.
- Motiver placeret foran eller bag ved et motiv med høj kontrast, der også er i fokusrammen (eksempelvis et motiv fotograferet op mod en baggrund af elementer med høj kontrast).

## Kontrol af fokus

For at zoome ind på det aktuelle fokusområde for præcist fokus skal du trykke på knappen, som fokuszoom er blevet knyttet til (ved brug af standardindstillingerne midten af det bagerste kommandohjul). Tryk på knappen igen for at annullere zoom.

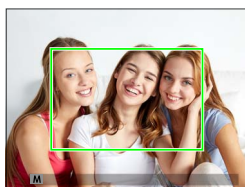
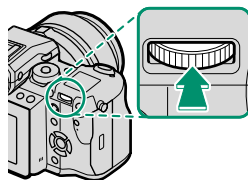

Normal visning



Fokuszoom



I fokustilstand **S** kan du justere zoom ved at dreje på det bagerste kommandohjul. Fokuszoom er ikke tilgængeligt i fokustilstand **C**, eller når **AF/MF-INDSTILLING > FØR-AF** er tændt, eller når en anden indstilling end **ENKELT PUNKT** er valgt for **AF-TILSTAND**.



For at knytte fokuszoom til en knap skal du vælge **FOKUSKONTROL** for **KNAP/DREJEKNAP-INDSTILLING > FUNKT.INDS. (Fn)**.

## Berør fokusknapperne

Anvend berøringsskærmen til at fokusere, når der tages billeder.

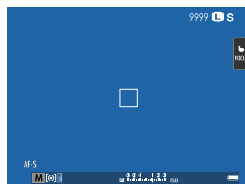
Tryk på indstillingsindikatoren på berøringsskærmen i optagevisningen for at bladde gennem følgende touchskærm modes:



Tilstand	Beskrivelse
<b>AF</b> 	Tryk på visningen for at vælge et fokuspunkt og låse fokus. Lukkeren kan udløses ved at trykke udløserknappen helt ned.
<b>OMRÅDE</b> 	Tryk på visningen for at flytte fokusrammen til det valgte punkt. Det valgte punkt anvendes til fokus og fokuszoom.
<b>FRA</b> 	Berøringsknapper slået fra.



Berøringskontrolindstillingerne kan justeres ved hjælp af

**AF/MF-INDSTILLING** > **TRYKSKÆRMSTILSTAND**. For at deaktivere berøringsknapperne og skjule indstillingsindikatoren for berørings-skærm skal du vælge **FRA** for **KNAP/DREJEKNAP-INDSTILLING** > **TRYKSKÆRMINDSTILLING**.



## Manuelt fokus

Justér fokus manuelt.

- 1 Drej fokustilstandsvælgeren hen på M.

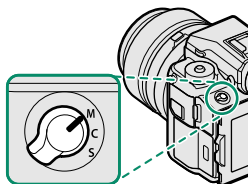

**MF** ses i visningen.

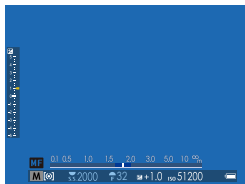

- 2 Fokuser manuelt ved hjælp af objektivets fokusring. Drej ringen til venstre for at reducere fokusafstanden, og drej den til højre for at øge fokusafstanden.

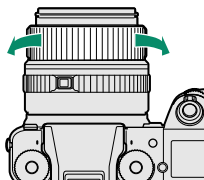

- 3 Tag billeder.



Anvend **KNAP/DREJEKNAP-INDSTILLING** > **FOKUSRING** for at skifte rotationsretning for fokusringen.

Uanset den valgte indstilling anvendes manuelt fokus, når objektivet er i manuel fokustilstand.

### Hurtigt fokus

For at anvende autofokus til at fokusere på motivet i det valgte fokusområde, skal du trykke på knappen, som fokuslås eller **AF-TIL** er blevet knyttet til (du kan vælge størrelse på fokusområdet med det bagerste kommandohjul). I manuel fokustilstand kan du anvende denne funktion til hurtigt at fokusere på et udvalgt motiv ved hjælp af enten enkelt eller kontinuerlig AF i henhold til den valgte indstilling i  **AF/MF-INDSTILLING > ØJEBLIKkelig AF-INDST.**

## Kontrol af fokus

En række indstillinger er tilgængelige for kontrol af fokus i manuel fokustilstand.

### Den manuelle fokusindikator

Den manuelle fokusindikator viser, hvor tæt fokusafstanden matcher afstanden til motivet i fokusrammerne. Den hvide linje indikerer afstanden til motivet i fokusområdet (i meter eller fod i henhold til indstillingen valgt for **SKÆRMINDSTILLING > AFSTANDSMÅLEENHEDER** i opsætningsmenuen). Den blå bjælke indikerer dybdeskarphed, eller med andre ord afstanden foran og bagved motivet, der ser ud til at være i fokus.

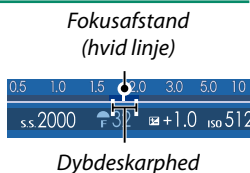

### Fokuszoom

Hvis **TIL** er valgt for **AF/MF-INDSTILLING > FOKUSKONTROL**, zoomer kameraet automatisk ind på det valgte fokusområde, når der drejes på fokusringen.

Hvis **STANDARD** eller **FREMHÆVNING AF FOKUSMAKS.** er valgt for **AF/MF-INDSTILLING > MF-HJÆLP**, kan zoom justeres ved at dreje det bagerste kommandohjul.

### Fokusmaks.

Vælg **FREMHÆVNING AF FOKUSMAKS.** for **AF/MF-INDSTILLING > MF-HJÆLP** for at markere omrids med høj kontrast. Når der fokuseres, skal du dreje fokusringen, indtil motivet er markeret.



Du kan få vist menuen **MF-HJÆLP** ved at trykke midt på det bagerste kommandohjul og holde trykket.

## ISO Følsomhed

Justér kameraets følsomhed over for lys.

Tryk på hjullåserudløseren for følsomhed, drej hjulet hen på den ønskede indstilling, og tryk på udløseren igen for at låse hjulet på plads.

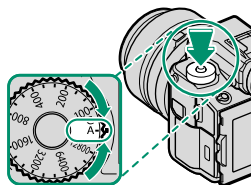

Indstilling	Beskrivelse
<b>A</b> (auto)	Følsomheden justeres automatisk i forhold til optageforholdene i henhold til indstillingen valgt for <b>OPTAGELSESINDSTILLING</b> > <b>ISO-AUTOINDSTILLING</b> . Vælg mellem <b>AUTO1</b> , <b>AUTO2</b> og <b>AUTO3</b> .
<b>C</b> (kommando)	Følsomheden kan indstilles ved at dreje det forreste kommandohjul. Vælg blandt værdier på mellem 100 og 12800, eller vælg de "udvide-de" værdier ISO 50 eller ISO 25600 eller derover.
<b>12800–100</b>	Justér følsomheden manuelt. Den valgte værdi ses i visningen.

### Justering af følsomhed

Høje værdier kan anvendes til at reducere slør ved dårlig belysning, mens lave værdier tillader lange lukkertider eller bredere blænder i stærkt lys; bemærk dog, at der kan forekomme skjolder på billeder taget ved høje følsomheder.

## Automatisk følsomhed (A)

Anvend  **OPTAGELSESIJUSTERING > ISO-AUTOJUSTERING** til at vælge grundlæggende følsomhed, maksimal følsomhed og mindste lukkertid for positionen **A** på følsomhedshjulet. Indstillinger for **AUTO1**, **AUTO2** og **AUTO3** kan gemmes særskilt; standarderne vises nedenfor.

Indstilling	Standard		
	AUTO1	AUTO2	AUTO3
<b>STANDARDFØLSOMHED</b>	100		
<b>MAKS. FØLSOMHED</b>	800	1600	3200
<b>MIN. LUKKERHAST.</b>	1/60 SEK.		

Kameraet vælger automatisk en følsomhed mellem standarden og maksimumværdierne; følsomheden hæves kun til over standardværdien, hvis den påkrævede lukkertid for optimal eksponering ville være lavere end værdien valgt for **MIN. LUKKERHAST.**

 Hvis værdien valgt for **STANDARDFØLSOMHED** er højere end værdien valgt for **MAKS. FØLSOMHED**, indstilles **STANDARDFØLSOMHED** til værdien valgt for **MAKS. FØLSOMHED**.

Kameraet vælger muligvis en længere lukkertid end **MIN. LUKKERHAST.**, hvis billederne stadig ville blive undereksponerede ved værdien valgt for **MAKS. FØLSOMHED**.

## Lysmåling

Vælg, hvordan kameraet måler eksponeringen.

**☑ OPTAGELSESIKSTILLING > LYSMÅLING** tilbyder valg mellem følgende indstillinger for lysmåling:

**!** Den valgte indstilling træder kun i kraft, når **AF/MF-INDSTILLING > ANS/ØJE DETEKTERINGSINDST** er slået **ANSIGT FRA/ØJE FRA**.

Tilstand	Beskrivelse
[•] (spot)	Kameraet måler lysforholdene i et område midt i billedet svarende til 2 % af det samlede billede. Anbefales ved motiver i modlys og i andre tilfælde, hvor baggrunden er meget lysere eller mørkere end hovedmotivet.
[⊙] (centervægtet)	Kameraet måler hele billedet, men lægger størst vægt på området i midten af det.
[☒] (multi)	Kameraet bestemmer øjeblikkeligt eksponeringen baseret på en analyse af komposition, farve og fordeling af lysstyrke. Anbefales i de fleste situationer.
[ ] (gennemsnitlig)	Eksponeringen indstilles til gennemsnittet for hele billedet. Giver jævn eksponering over flere billeder med samme belysning og er især effektivt til landskaber og portrætter af motiver klædt i sort eller hvidt.



## Eksponeringskompensation



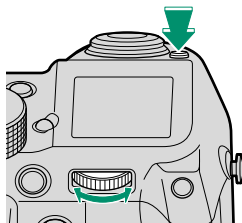

Justér eksponering.

Hold knappen  nede, og drej det bagerste kommandohjul, indtil den ønskede værdi vises i søgeren eller på LCD-skærmen.



 Graden af kompensation varierer alt efter optagetilstand.

### Knappen

Hvis **TIL/FRA-KONTAKT** er valgt for  **KNAP/DREJEKNAP-INDSTILLING** > **EKSP. KOMP KNAPIINDSTILLING**, kan eksponeringskompensationen indstilles ved at trykke på knappen  én gang, dreje det bagerste kommandohjul og derefter trykke på knappen  igen. Eksponeringskompensation kan knyttes til andre knapper ved hjælp af  **KNAP/DREJEKNAP-INDSTILLING** > **FUNKT. INDS. (Fn)**.

## Fokus-/eksponeringslås

Komponér billeder med motiver, der ikke er i midten.

- 1 Fokus:** Placér motivet i fokusfeltet, og tryk udløserknappen halvt ned for at låse fokus og eksponering. Fokus og eksponering forbliver låst, når udløserknappen trykkes halvt ned (AF-/AE-lås).



- 2 Komponér igen:** Hold udløserknappen trykket halvt ned.

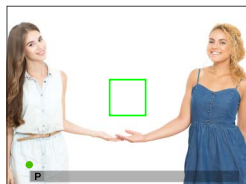

- 3 Optag:** Tryk knappen helt ned.



Fokuslås er kun tilgængelig, når **ON** er valgt for

**KNAP/DREJEKNAP-INDSTILLING > LUKKER AF, LUKKER AE.**



## Knapperne AF-L og AE-L

Fokus og eksponering kan også låses ved hjælp af funktionsknapperne. Ved standardindstillingerne låser knappen **Fn4** fokus, mens knappen **Fn5** låser eksponering. Fokus og/eller eksponering forbliver låst, mens der trykkes på knappen, uanset om udløserknappen er trykket halvt ned eller ej.

Knappernes funktioner kan ændres ved hjælp af følgende indstillinger af **KNAP/DREJEKNAP-INDSTILLING**:

- **FUNKT.INDS. (Fn)**: Vælg funktioner for funktionsknapperne.
- **AE/AF-LÅSTILST.**: Hvis **AE/AF-LÅS Til/Fra** er valgt for **AE/AF-LÅSTILST.**, låses fokus og/eller eksponering, når der trykkes på knappen og forbliver låst, indtil knappen trykkes på igen.

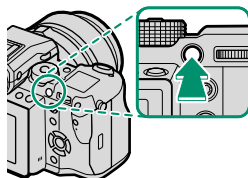

Knappen **Fn4**  
(fokuslås)

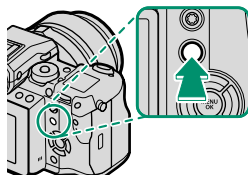

Knappen **Fn5**  
(eksponeringslås)

## **BKT** Bracketing

Varierer automatisk indstillingerne over en serie af billeder.

Tryk på knappen Drev, og vælg mellem nedenstående indstillinger.

### **AE-BRAKETING**

Anvend  **OPTAGELSESDINDSTILLING > AE BKT INDSTILLING** for at vælge graden af bracketing og antal billeder. Hver gang der trykkes på udløserknappen, tager kameraet det angivne antal billeder: ét med den målte værdi for eksponering, de andre over- eller under-eksponeret med den valgte grad af bracketing.

 Uanset bracketeringsgrad overstiger eksponeringen ikke grænserne for lysmålingssystemet.

### **ISO-BRAKETING**

Vælg en grad bracketing ( $\pm 1$ ,  $\pm \frac{2}{3}$  eller  $\pm \frac{1}{3}$ ). Hver gang lukkeren udløses, tager kameraet et billede ved den aktuelle følsomhed og behandler det for at oprette to ekstra kopier, én med følsomheden øget og én med følsomheden sænket med den valgte grad.

### **FILMSIMULERINGSBKT.**

Hver gang lukkeren udløses, tager kameraet ét billede og behandler det for at oprette kopier med forskellige indstillinger af filmsimulering, valgt ved hjælp af  **OPTAGELSESDINDSTILLING > FILMSIMULERINGSBKT.**

**WB| HVIDBALANCE BKT**

Vælg en grad bracketing ( $\pm 1$ ,  $\pm 2$  eller  $\pm 3$ ). Hver gang lukkeren udløses, tager kameraet ét billede og behandler det med henblik på at oprette tre kopier: Én ved den aktuelle hvidbalanceindstilling, én med finjustering øget med den valgte grad, og et andet med finjustering reduceret med den valgte grad.

**DR| DYNAMISK OMRÅDEBKT.**

Hver gang der trykkes på udløserknappen, tager kameraet tre billeder med forskellige dynamiske omfang: 100 % for det første, 200 % for det andet og 400 % for det tredje.





Mens dynamisk omfang-bracketing er aktiv, begrænses følsomheden til et minimum på ISO 400 (eller til et minimum på ISO 100 til 400, når en automatisk indstilling er valgt for følsomhed); følsomheden, der tidligere var aktiveret, gendannes, når bracketing slutter.



## Kontinuerlig optagelse (serietilstand)

Fang bevægelse på en serie af billeder.

Tryk på knappen Drev, og vælg  **SERIEBILLEDE**. Kameraet tager billeder, mens udløserknappen trykkes ned; optagelsen slutter, når udløserknappen slippes, eller når hukommelseskortet er fuldt.

 Hvis filnummereringen når 999, før optagelsen er færdig, optages de resterende billeder i en ny mappe.

Seriebilledoptagelsen starter muligvis ikke, hvis pladsen på hukommelseskortet er utilstrækkelig.

Billedhastigheden varierer med motiv, lukkertid, følsomhed og fokustilstand. Billedhastighederne kan forlænges, og optagetiderne øges, efterhånden som der tages flere billeder. Alt efter optageforholdene kan blitzen måske udløses og måske ikke.

### Eksposering

For at variere eksposeringen for hvert billede skal du vælge **OFF** for  **KNAP/DREJEKNAP-INDSTILLING > LUKKER AE**.

 Alt efter faktorer såsom blænde, følsomhed og eksposeringskompensation justeres eksposeringen muligvis ikke automatisk.



## Multieksponeringer

Opret et billede, der kombinerer to eksponeringer.



- 1 Tryk på knappen **Drev**, og vælg **MULTI EKSP.**
- 2 Tag det første billede.
- 3 Tryk på **MENU/OK**. Det første billede vises overlejret på billedet, der ses gennem objektivet, og du bliver bedt om at tage det andet billede.



For at vende tilbage til trin 2 og tage det første billede om skal du trykke selektoren til venstre. For at gemme det første billede og afslutte uden at oprette en multieksponering skal du trykke på **DISP/BACK**.



- 4 Tag det andet billede ved at anvende det første billede som rettesnor.



- 5 Tryk på **MENU/OK** for at oprette multi-eksponeringen, eller tryk selektoren til venstre for at vende tilbage til trin 4 og tage det andet billede om.



Multieksponeringer kan ikke optages via tilkoblet optagelse ( 174).



# Optagelsesmenuerne

# 6



## BILLEDKVALITET-INDSTILLING

Justér indstillingerne for billedkvalitet.

For at få vist indstillingerne for billedkvalitet skal du trykke på **MENU/OK** i optagevisningen og vælge fanen **IQ** (BILLEDKVALITET-INDSTILLING).



De tilgængelige indstillinger varierer alt efter den valgte optagetilstand.

## BILLEDSTØRRELSE

Vælg størrelsen og skærmformatet, som stillbilleder optages ved.

Indstilling	Billedstørrelse	Indstilling	Billedstørrelse
<b>L</b> 4:3	8256 × 6192	<b>S</b> 4:3	4000 × 3000
<b>L</b> 3:2	8256 × 5504	<b>S</b> 3:2	4000 × 2664
<b>L</b> 16:9	8256 × 4640	<b>S</b> 16:9	4000 × 2248
<b>L</b> 1:1	6192 × 6192	<b>S</b> 1:1	2992 × 2992
<b>L</b> 65:24	8256 × 3048	<b>S</b> 65:24	4000 × 1480
<b>L</b> 5:4	7744 × 6192	<b>S</b> 5:4	3744 × 3000
<b>L</b> 7:6	7232 × 6192	<b>S</b> 7:6	3504 × 3000



**BILLEDSTØRRELSE** nulstilles ikke, når kameraet slukkes, eller der vælges en anden optagetilstand.



## BILLEDKVALITET

Vælg et filformat og en komprimeringsgrad. Vælg **SUPER FINE** (minimal komprimering), **FINE** (lav komprimering) eller **NORMAL** (høj komprimering) for at optage JPEG-billeder, **RAW** for at optage RAW-billeder eller **SUPER FINE+RAW**, **FINE+RAW** eller **NORMAL+RAW** for at optage både JPEG- og RAW-billeder. Ved JPEG-billeder er jo lavere komprimeringsgrader lig med desto højere billedkvalitet, mens højere komprimeringsgrader gør det muligt at lagre flere billeder på samme mængde hukommelse.

### Funktionsknapperne

For at slå RAW-billedkvaliteten til eller fra for et enkelt billede skal du tilknytte **RAW** til en funktionsknap (📖 182). Hvis der aktuelt er valgt en JPEG-indstilling som billedkvalitet, vælger tryk på knappen midlertidigt den tilsvarende JPEG+RAW-indstilling. Hvis der aktuelt er valgt en JPEG+RAW-indstilling, vælger tryk på knappen midlertidigt den tilsvarende JPEG-indstilling, mens hvis **RAW** er valgt, vælger tryk på knappen midlertidigt **FINE**. Hvis du tager et billede eller trykker på knappen igen, gendannes den forrige indstilling.

## RÅOPTAGELSE

Vælg, om RAW-billeder skal komprimeres.

Indstilling	Beskrivelse
<b>UKOMPRIMERET</b>	RAW-billeder komprimeres ikke.
<b>TABSFRIT KOMPRIMERET</b>	RAW-billeder komprimeres ved hjælp af en reversibel algoritme, der reducerer filstørrelsen uden tab af billeddata. Du kan få vist billederne i RAW FILE CONVERTER EX 2.0 eller en anden software, som understøtter "tabsfri" RAW-komprimering (📖 212).

## FILMSIMULERING

Simulér effekterne af forskellige typer film, herunder sort/hvid (med eller uden farvefiltre). Vælg en palet i henhold til dit motiv og kreative ønske.

Indstilling	Beskrivelse
 <b>PROVIA/STANDARD</b>	Standard farvegengivelse. Passer til en lang række motiver, fra portrætter til landskaber.
 <b>Velvia/LEVENDE</b>	En palet med høj kontrast af mættede farver, som passer til billeder af naturen.
 <b>ASTIA/BLØD</b>	Øger viften af tilgængelige farvegløder til hudfarver på portrætter, mens de stærke blå farver fra en himmel i dagslys bevares. Anbefales til udendørs portrætfotografering.
 <b>CLASSIC CHROME</b>	Blød farve og fremhævet skyggekontrast for et roligt udseende.
 <b>PRO Neg. Hi</b>	Tilbyder en anelse mere kontrast end  <b>PRO Neg. Std.</b> Anbefales til udendørs portrætfotografering.
 <b>PRO Neg. Std</b>	En palet af bløde toner. Viften af tilgængelige farvegløder til hudfarver fremhæves og er derfor et godt valg ved portrætfotografering i atelier.
 <b>ACROS*</b>	Tag sort/hvide billeder med udtalt graduering og enestående skarphed.
 <b>SORT/HVID*</b>	Tag billeder i standard sort og hvid.
 <b>SEPIA</b>	Tag billeder i sepia.

\* Tilgængelig med gule (**Ye**), røde (**R**) og grønne (**G**) filtre, der gør skygger af grå nuancer dybere svarende til farveglød, der er komplementær med den valgte farve. Det gule filter (**Ye**) udbygger lilla og blå farver, og det røde filter (**R**) udbygger blå og grønne farver. Det grønne filter (**G**) udbygger røde og brune farver, herunder hudtoner, hvorfor det er et godt valg til portrætter.

 Filmsimuleringsindstillingerne kan kombineres med indstillingerne for tone og skarphed.

Du kan også få adgang til filmsimuleringsindstillingerne via genveje ( 176).

For yderligere information, gå på:

<http://fujifilm-x.com/en/x-stories/the-world-of-film-simulation-episode-1/>

## KORNEFFEKT

Tilføj en filmkorneffekt. Vælg graden (**STÆRK** eller **SVAG**), eller vælg **FRA** for at slå filmkorn fra.

Indstillinger		
<b>STÆRK</b>	<b>SVAG</b>	<b>FRA</b>

## FARVE KROMEFFEKT

Gøre farver i skygger mørkere. Vælg graden (**STÆRK** eller **SVAG**), eller vælg **FRA** for at slå effekten fra.



Indstillinger		
<b>STÆRK</b>	<b>SVAG</b>	<b>FRA</b>

 **FARVE KROMEFFEKT** er ikke tilgængelig under bracketing eller seriefotografering.

## DYNAMISK OMFANG

Kontrollér kontrasten. Vælg lave værdier for at øge kontrasten ved fotografering indendørs eller under overskyet himmel, og vælg høje værdier for at reducere tab af detaljer i markeringer og skygger ved fotografering af motivtyper med høj kontrast. Vi anbefaler højere værdier til motivtyper, der indeholder både sollys og dybe skygger, til motiver med høj kontrast som sollys på vand, efterårsblade i stærkt lys og portrætter taget mod en blå himmel samt til hvide genstande eller mennesker klædt i hvidt; bemærk dog, at der kan forekomme skjolder på billeder taget ved høje værdier.

Indstillinger			
<b>AUTO</b>	 <b>100 100%</b>	 <b>200 200%</b>	 <b>400 400%</b>



 Hvis **AUTO** er valgt, vælger kameraet automatisk enten  **100 100%** eller  **200 200%** i henhold til motivet og optageforholdene. Lukkertid og blændeåbning vises, når udløserknappen trykkes halvt ned.

 **200 200%** er tilgængelig ved følsomheder på ISO 200 og derover,

 **400 400%** er tilgængelig ved følsomheder på ISO 400 og derover.

## HVIDBALANCE

For at opnå naturlige farver skal du vælge en hvidbalanceindstilling, der passer til lyskilden.

Indstilling	Beskrivelse
<b>AUTO</b>	Hvidbalance justeres automatisk.
 1/  2/  3	Mål en værdi for hvidbalance.
	Vælg en farvetemperatur.
	For motiver i direkte sollys.
	For motiver i skyggen.
	Anvendes under fluorescerende "dagslys".
	Anvendes under fluorescerende "varmt, hvidt" lys.
	Anvendes under fluorescerende "koldt, hvidt" lys.
	Anvendes under glødelampebelysning.
	Reducerer det blå skær, der typisk ses ved undervandsbelysning.

 Resultaterne varierer alt efter optageforholdene. Afspil billederne efter fotografering for at kontrollere farverne.

Hvidbalancen justeres kun for blitzbelysning i indstillingerne **AUTO** og . Sluk for blitzen ved brug af andre indstillinger for hvidbalance.

Du kan også få adgang til indstillingerne for hvidbalance via genveje ( 176).

## Finindstilling af hvidbalance

Ved tryk på **MENU/OK** efter valg af en indstilling for hvidbalance vises dialogboksen til højre; anvend selektoren til at finindstille hvidbalancen, eller tryk på **DISP/BACK** for at afslutte uden at finindstille.

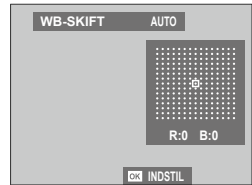

## Brugertilpasset hvidbalance

Vælg  $\mathcal{Q}_1$ ,  $\mathcal{Q}_2$  eller  $\mathcal{Q}_3$  for at justere hvidbalancen ved usædvanlige lysforhold. Indstillingerne for måling af hvidbalance vises; komponér en hvid genstand, så den udfylder visningen, og tryk udløserknappen helt ned for at måle hvidbalancen (for at vælge den nyeste brugertilpassede værdi og afslutte uden at måle hvidbalancen skal du trykke på **DISP/BACK** eller trykke på **MENU/OK** for at vælge den nyeste værdi og få vist dialogboksen for finjustering).

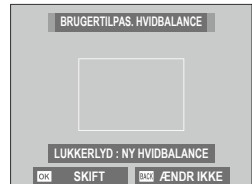

- Hvis **"GENNEMFØRT!"** vises, skal du trykke på **MENU/OK** for at indstille hvidbalancen til den målte værdi.
- Hvis **"UNDER"** vises, skal du øge eksponeringskompensationen og prøve igen.
- Hvis **"OVER"** vises, skal du sænke eksponeringskompensationen og prøve igen.

## **K**: Farvetemperatur

Ved valg af **K** i hvidbalancemenuen vises en liste over farvetemperaturer; markér en farvetemperatur, og tryk på **MENU/OK** for at vælge den markerede indstilling og få vist dialogboksen for finindstilling.

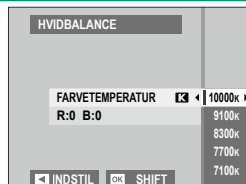

### **Farvetemperatur**

Farvetemperatur er en objektiv måleenhed for en lyskildes farve, udtrykt i Kelvin (K). Lyskilder med en farvetemperatur tæt på den, der er i direkte sollys fremstår hvide; lyskilder med en lavere farvetemperatur har et gult eller rødt skær, mens lyskilder med en højere farvetemperatur har et blåligt skær. Du kan tilpasse farvetemperaturen til lyskilden eller vælge indstillinger, der afviger markant fra lyskildens farve for at gøre billederne "varmere" eller "køliger".

**HØJLYSTONE**

Justér forekomsten af markeringer. Vælg mellem syv indstillinger fra +4 til -2.

Indstillinger						
+4	+3	+2	+1	0	-1	-2

**SKYGGETONE**

Justér forekomsten af skygger. Vælg mellem syv indstillinger fra +4 til -2.

Indstillinger						
+4	+3	+2	+1	0	-1	-2

**FARVE**

Justér farvetætheden. Vælg mellem ni indstillinger fra +4 til -4.

Indstillinger						
+4	+3	+2	+1	0	-1	-2

**SKARPHED**

Gør omrids skarpere eller blødere. Vælg mellem ni indstillinger fra +4 til -4.

Indstillinger						
+4	+3	+2	+1	0	-1	-2

## STØJREDUKTION

Reducér støj på billeder taget ved høje følsomheder. Vælg mellem ni indstillinger fra +4 til -4.

Indstillinger								
+4	+3	+2	+1	0	-1	-2	-3	-4

## LANG EKSPONERING – SR

Vælg **TIL** for at reducere skjolder på langtidseksponeringer.

Indstillinger	
TIL	FRA

## OBJEKTIVMOD.OPT.

Vælg **TIL** for at forbedre definitionen ved at justere for diffraktion og det mindre tab af fokus i kanten af objektivet.

Indstillinger	
TIL	FRA

## FARVERUM

Vælg det tilgængelige farvespektrum for farvegengivelse.

Indstilling	Beskrivelse
sRGB	Anbefales i de fleste situationer.
Adobe RGB	Til kommerciel trykning.



## PIXEL-MAPPING

Anvend denne indstilling, hvis du bemærker lyse pletter på dine billeder.

- 1 Tryk på **MENU/OK** i optagevisningen, og vælg fanen **BILLEDKVALITET-INDSTILLING**.
- 2 Markér **PIXEL-MAPPING**, og tryk på **MENU/OK** for at udføre pixel-mapping. Behandling kan tage et par sekunder.

 Resultaterne garanteres ikke.

Sørg for, at batteriet er ladet helt op, før du påbegynder pixel-mapping.

Pixel-mapping er ikke tilgængelig, når temperaturen i kameraet er forhøjet.

## VÆLG CUSTOM INDS.

Hent indstillinger gemt med **RED./GEM CUSTOM**. Indstillinger kan hentes fra én vilkårlig af de syv optagehukommelser.

### Hukommelser

BRUGERTILPASSET 1	BRUGERTILPASSET 2	BRUGERTILPASSET 3	BRUGERTILPASSET 4
BRUGERTILPASSET 5	BRUGERTILPASSET 6	BRUGERTILPASSET 7	

## RED./GEM CUSTOM

Gem op til 7 sæt af brugertilpassede kameraindstillinger til anvendelse i almindeligt forekommende situationer. Du kan hente gemte indstillinger ved hjælp af **BILLEDKVALITET-INDSTILLING > VÆLG CUSTOM INDS.**

- 1 Tryk på **MENU/OK** i optagetilstand for at få vist optagemenuen. Vælg fanen **BILLEDKVALITET-INDSTILLING**, markér derefter **RED./GEM CUSTOM**, og tryk på **MENU/OK**.
- 2 Markér en optagehukommelse, og tryk på **MENU/OK** for at vælge den.

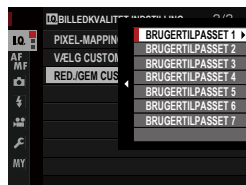

- 3 Justér følgende som ønsket:
  - DYNAMISK OMFANG
  - HØJLYSTONE
  - FILMSIMULERING
  - SKYGETONE
  - KORNEFFEKT
  - FARVE
  - FARVE KROMEFFEKT
  - SKARPHED
  - HVIDBALANCE
  - STØJREDUKTION



- 4 Tryk på **DISP/BACK**. Der vises en dialogboks for bekræftelse; markér **OK**, og tryk på **MENU/OK**.

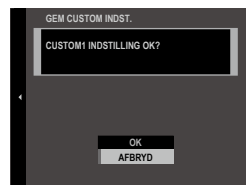

For at lagre de aktuelle kameraindstillinger i den valgte hukommelse skal du markere **GEM DENNE INDST.** i trin 3 og trykke på **MENU/OK**. Hukommelserne kan omdøbes ved hjælp af **RED. BRUGERTILPASSET NAVN**.

For at gendanne standardindstillingerne for den aktuelle hukommelse skal du vælge **NULSTIL**.

## AF/MF-INDSTILLING

Justér fokusindstillingerne.

For at få vist fokusindstillingerne skal du trykke på **MENU/OK** i optagevisningen og vælge fanen  (**AF/MF-INDSTILLING**).







 De tilgængelige indstillinger varierer alt efter den valgte optagetilstand.

### FOKUSOMRÅDE

Vælg fokusområde for autofokus, manuelt fokus og fokuszoom.

### AF-TILSTAND

Vælg AF-tilstanden for fokusindstillingerne **S** og **C**.

Indstilling	Beskrivelse
 <b>ENKELT PUNKT</b>	Kameraet fokuserer på motivet i det valgte fokuspunkt. Du kan vælge antal tilgængelige fokuspunkter ved hjælp af  <b>AF/MF-INDSTILLING &gt; ANTAL AF FOKUSPUNKTER</b> . Brug af pin-point-fokus på et valgt motiv.
 <b>ZONE</b>	Kameraet fokuserer på motivet i den valgte fokuszone. Fokuszoner omfatter flere fokuspunkter, der gør det nemmere at fokusere på motiver, som er i bevægelse.
 <b>VIDVINK./MÅLING</b>	I fokustilstand <b>C</b> sporer kameraet fokus på motivet i det valgte fokuspunkt, mens udløserknappen er trykket halvt ned. I fokustilstand <b>S</b> fokuserer kameraet automatisk på motiver med høj kontrast. De områder, der er i fokus, ses i visningen. Kameraet kan muligvis ikke fokusere på små motiver, eller på motiver, der bevæger sig hurtigt.

## GEM AF-TILST. VED ORIENT.

Vælg, hvorvidt den fokustilstand og det fokusområde, der anvendes, når kameraet er i portrætretning, gemmes særskilt fra dem, der anvendes, når kameraet er i landskabsretning.

Indstilling	Beskrivelse
<b>FRA</b>	De samme indstillinger anvendes i begge orienteringer.
<b>KUN FOKUSOMRÅDE</b>	Fokusområdet for hver retning kan vælges særskilt.
<b>TIL</b>	Fokustilstand og fokusområde kan vælges særskilt.

## HURTIG AF

Vælg **TIL** for hurtigere fokustider. Visningskvaliteten falder, mens kameraet fokuserer.

Indstillinger	
<b>TIL</b>	<b>FRA</b>

## AF-PUNKTDISPLAY

Vælg, om enkelte fokusrammer vises, når **ZONE** eller **VIDVINK./MÅLING** er valgt for  **AF/MF-INDSTILLING > AF-TILSTAND**.

Indstillinger	
<b>ON</b>	<b>OFF</b>

## ANTAL AF FOKUSPUNKTER

Vælg antal tilgængelige fokuspunkter for valg af fokuspunkt i manuel fokustilstand, eller når **ENKELT PUNKT** er valgt for **AF-TILSTAND**.

Indstilling	Beskrivelse
<b>117 POINT (9x13)</b>	Vælg mellem 117 fokuspunkter opstillet som et gitter med 13 punkter på den ene led og 9 på den anden led.
<b>425 POINT (17x25)</b>	Vælg mellem 425 fokuspunkter opstillet som et gitter med 25 punkter på den ene led og 17 på den anden led.

## FØR-AF

Hvis **TIL** er valgt, fortsætter kameraet med at justere fokus, selv når udløserknappen ikke trykkes halvt ned. Bemærk, at dette øger afladningen af batteriet.

Indstillinger	
TIL	FRA

## ANS/ØJE DETEKTERINGSINDST

Intelligent ansigtsregistrering indstiller fokus og eksponering til menneskeansigter overalt i billedet, så kameraet forhindres i at fokusere på baggrunden på gruppeportrætter. Vælges til billeder, der understreger portrætmotiver. Der kan registreres ansigter med kameraet i lodret eller vandret retning; hvis der registreres et ansigt, indikeres det af en grøn ramme. Hvis der er mere end ét ansigt på billedet, vælger kameraet ansigtet tættest på midten; andre ansigter indikeres med hvide rammer. Du kan også vælge, om kameraet registrerer øjne og fokuserer på dem, når Intelligent ansigtsregistrering er slået til. Vælg mellem følgende indstillinger:

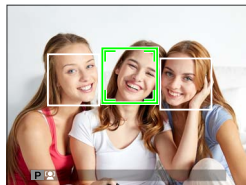

Indstilling	Beskrivelse
<b>ANSIGT TIL/ØJE FRA</b>	Kun Intelligent ansigtsregistrering.
<b>ANSIGT TIL/ØJE AUTO</b>	Kameraet vælger automatisk, hvilket øje der fokuseres på ved registrering af et ansigt.
<b>ANS TIL/HØJRE ØJE-PRI.</b>	Kameraet fokuserer på højre øje hos motiver, der er registreret ved hjælp af Intelligent ansigtsregistrering.
<b>ANS TIL/VENST ØJE-PRI.</b>	Kameraet fokuserer på venstre øje hos motiver, der er registreret ved hjælp af Intelligent ansigtsregistrering.
<b>ANSIGT FRA/ØJE FRA</b>	Intelligent ansigtsregistrering og øjeprioritet slået fra.



I visse tilstande indstiller kameraet muligvis eksponeringen for billedet som helhed frem for portrætmotivet.

Hvis motivet bevæger sig, idet der trykkes på udløserknappen, kommer ansigtet muligvis ikke til at være i området indikeret af den grønne ramme, når billedet tages.



Hvis kameraet er ude af stand til at registrere motivets øjne, fordi de er skjult af hår, briller eller andre genstande, fokuserer kameraet i stedet for på ansigter.

Du kan også få adgang til indstillingerne for ansigts-/øjedetektering via genveje (📖 176).

## AF+MF

Hvis **TIL** er valgt i fokustilstand **S**, kan fokus justeres manuelt ved at dreje fokusringen, mens udløserknappen er trykket halvt ned. Både standardindstillingen og indstillingen Fokusmaks. for MF-hjælp understøttes.

Indstillinger	
TIL	FRA

 Objektiver med fokusafstandsindikator skal indstilles til manuel fokustilstand (MF), før denne indstilling kan anvendes. Valg af MF deaktiverer fokusafstandsindikatoren. Indstil fokusringen til midten af fokusafstandsindikatoren, idet kameraet muligvis ikke fokuserer, hvis ringen er indstillet til uendeligt eller til mindste fokusafstand.

 Fokusmaks. kan anvendes til at kontrollere fokus. For at aktivere fokusmaks. skal du vælge **FREMHÆVNING AF FOKUSMAKS.** for **MF-HJÆLP**.

### AF+MF-fokuszoom

Når **TIL** er valgt for  **AF/MF-INDSTILLING > FOKUSKONTROL** og **ENKELT PUNKT** valgt for **AF-TILSTAND**, kan fokuszoom anvendes til at zoome ind på det valgte fokusområde. Du kan vælge zoomforholdet (2,5x, 4x, 8x eller 16,7x) ved hjælp af bagerste kommandohjul.

## MF-HJÆLP

Vælg visningsmetode for fokus i manuel fokustilstand.

Indstilling	Beskrivelse
<b>STANDARD</b>	Fokus vises normalt.
<b>FREMHÆVNING AF FOKUSMAKS.</b>	Kameraet øger omrids med høj kontrast. Vælg en farve og toppunkt for niveau.

## FOKUSKONTROL

Hvis **TIL** er valgt, zoomer visningen automatisk ind på det valgte fokusområde, når fokusringen drejes i manuel fokustilstand.

Indstillinger	
<b>TIL</b>	<b>FRA</b>

 Ved tryk midt på bagerste kommandohjul annulleres fokuszoom.

## LÅS SPOT AE & FOKUSOMRÅDE

Vælg **TIL** for at måle den aktuelle fokusramme, når **ENKELT PUNKT** er valgt for **AF-TILSTAND**, og **SPOT** er valgt for **LYSMÅLING**.

Indstillinger	
<b>TIL</b>	<b>FRA</b>

## ØJEBLIKkelig AF-INDST.

Vælg, om kameraet fokuserer ved hjælp af enkelt AF (**AF-S**) eller kontinuerlig AF (**AF-C**), når der i manuel fokustilstand trykkes på den knap, som fokuslås er knyttet til.

Indstillinger	
<b>AF-S</b>	<b>AF-C</b>



## DYBDEFOKUS SKALA

Vælg **FILFORMAT-BASIS**, så du kan foretage praktiske vurderinger af dybdeskarphed for billeder, der vises som udskrifter og lignende, og vælg **PIXELBASIS**, så du kan vurdere dybdeskarphed for billeder, der vises ved høje opløsninger på computere eller andre elektroniske visninger.

Indstillinger	
<b>PIXELBASIS</b>	<b>FILFORMAT-BASIS</b>

## UDLØSER/FOKUSPRIORITET

Vælg, hvordan kameraet fokuserer i fokustilstand **AF-S** eller **AF-C**.

Indstilling	Beskrivelse
<b>UDLØSER</b>	Lukkerresponsen prioriteres over fokus. Der kan tages billeder, når kameraet ikke er i fokus.
<b>FOKUS</b>	Fokus prioriteres over lukkerresponsen. Der kan kun tages billeder, når kameraet er i fokus.

## TRYKSKÆRMSTILSTAND

Vælg, om berøringsknapperne kan anvendes til fokusering.

Tilstand	Beskrivelse
<b>AF</b>	Tryk på visningen for at vælge et fokuspunkt og låse fokus. Lukkeren kan udløses ved at trykke udløserknappen helt ned.
<b>OMRÅDE</b>	Tryk på visningen for at flytte fokusrammen til det valgte punkt. Det valgte punkt anvendes til fokus og fokuszoom.
<b>FRA</b>	Berøringsknapper slået fra.



For at deaktivere berøringsknapperne og skjule indstillingsindikatoren for berøringsskærm skal du vælge **FRA** for

**KNAP/DREJEKNAP-INDSTILLING > TRYKSKÆRMINDSTILLING.**

## OPTAGELSESDINDSTILLING

Justér optageindstillingerne.



For at få vist optageindstillingerne skal du trykke på **MENU/OK** i optagevisningen og vælge fanen  (**OPTAGELSESDINDSTILLING**).



 De tilgængelige indstillinger varierer alt efter den valgte optagetilstand.

### SELVUDLØSER

Vælg en forsinkelse for lukkerudløsning.

Indstilling	Beskrivelse
 <b>2 SEK</b>	Lukkeren udløses to sekunder efter, at der trykkes på udløserknappen. Anvendes til at reducere slør, der opstår, når kameraet bevæger sig ved tryk på udløserknappen. Selvudløserlampen blinker, efterhånden som timeren tæller ned.
 <b>10 SEK</b>	Lukkeren udløses ti sekunder efter, at der trykkes på udløserknappen. Anvendes til billeder, hvor du ønsker selv at være med. Selvudløserlampen blinker umiddelbart, før billedet tages.
<b>FRA</b>	Selvudløser fra.

Hvis der er valgt en anden indstilling end **FRA**, starter timeren, når udløserknappen trykkes helt ned. Visningen viser antal resterende sekunder, indtil lukkeren udløses. For at stoppe timeren, før billedet tages, skal du trykke på **DISP/BACK**.

 Stå bag ved kameraet ved anvendelse af udløserknappen. Hvis du står foran objektivet, kan det forstyrre fokus og eksponering.

## GEM SELVUDLØSER INDST.

Hvis der er valgt TIL, forbliver den valgte selvudløserindstilling aktiv efter, at der er taget et billede, eller kameraet slukkes.

Indstillinger	
TIL	FRA

## INTERVAL-TIMEROPTAG.

Konfigurer kameraet til automatisk at tage billeder ved et forhåndsindstillet interval.

- 1 Markér **INTERVAL-TIMEROPTAG.** på fanen  (**OPTAGELSESENDSTILLING**), og tryk på **MENU/OK**.

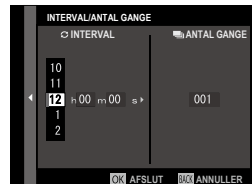

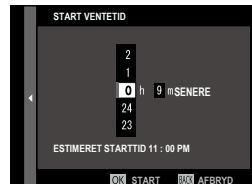

- 2 Anvend selektoren til at vælge intervallet og antal billeder. Tryk på **MENU/OK** for at fortsætte.



- 3 Anvend selektoren til at vælge starttidspunktet, og tryk derefter på **MENU/OK**. Optagelse starter automatisk.



 Intervaloptagelse kan ikke anvendes ved lukkertiden **B** (bulb) eller ved multieksponeringsoptagelse. I serietilstand bliver kun ét billede taget, hver gang lukkeren udløses.

 Det anbefales at anvende stativ.

Kontrollér batteriniveauet før start. Vi anbefaler, at du anvender en ekstra AC-15V lysnetadapter.

Visningen slukkes mellem billederne og tændes et par sekunder, før det næste billede tages. Visningen kan til hver en tid aktiveres ved at trykke på udløserknappen.

For at fortsætte optagelse, indtil hukommelseskortet er fuldt, skal du indstille antallet af billeder til ∞.

## AE BKT INDSTILLING

Juster indstillingerne for eksponeringsbracketing.

Indstilling	Beskrivelse
<b>BILLEDER/ TRIN-INDSTILLING</b>	Vælg antallet af billeder i bracketing-sekvensen ( <b>BILL.</b> ), hvorefter graden af eksponering varieres ved hvert billede ( <b>TRIN</b> ).
<b>1 BILLEDE/ KONTINUERLIG</b>	Vælg, om billederne i bracketing-sekvensen ét ad gangen ( <b>1 BILL.</b> ) eller i en enkelt serie ( <b>KONTINUERLIG</b> ).
<b>SEKVENSDSTILLING</b>	Vælg den rækkefølge, billederne tages i.

## FILMSIMULERINGSBKT.

Vælg de tre typer filmsimulering, der anvendes til filmsimuleringsbracketing ( 88).

Indstillinger		
 <b>PROVIA/STANDARD</b>	 <b>Velvia/LEVENDE</b>	 <b>ASTIA/BLØD</b>
 <b>CLASSIC CHROME</b>	 <b>PRO Neg. Hi</b>	 <b>PRO Neg. Std</b>
 <b>ACROS*</b>	 <b>SORT/HVID*</b>	 <b>SEPIA</b>

\* Tilgængelig med gule (**Ye**), røde (**R**) og grønne (**G**) filtre.

## LYSMÅLING

Vælg, hvordan kameraet måler eksponeringen.



Den valgte indstilling træder kun i kraft, når **AF/MF-INDSTILLING** > **ANS/ØJE DETEKTERINGSINDST** er slået **ANSIGT FRA/ØJE FRA**.

Tilstand	Beskrivelse
 <b>MULTI</b>	Kameraet bestemmer øjeblikkeligt eksponeringen baseret på en analyse af komposition, farve og fordeling af lysstyrke. Anbefales i de fleste situationer.
 <b>CENTERVÆGTET</b>	Kameraet måler hele billedet, men lægger størst vægt på området i midten af det.
 <b>SPOT</b>	Kameraet måler lysforholdene i et område midt i billedet svarende til 2 % af det samlede billede. Anbefales ved motiver i modlys og i andre tilfælde, hvor baggrunden er meget lysere eller mørkere end hovedmotivet.
 <b>GENNEMSNIT</b>	Eksponeringen indstilles til gennemsnittet for hele billedet. Giver jævn eksponering over flere billeder med samme belysning og er især effektivt til landskaber og portrætter af motiver klædt i sort eller hvidt.

## LUKKERTYPE

Vælg lukkertype. Vælg den elektroniske lukker for at slå lukkerlyden fra.

Indstilling	Beskrivelse
<b>MS MEKANISK LUKKER</b>	Tag billeder med den mekaniske lukker.
<b>ES ELEKTRONISK LUKKER</b>	Tag billeder med den elektroniske lukker.
<b>EFCS E-FRONT GARDINLUK.</b>	Reducerer forsinkelse mellem tryk på udløserknappen og start på eksponeringen. Den mekaniske lukker anvendes ved høje lukkertider (📖 244).
<b>MS MEKANISK+ ES ELEKTRONISK</b>	Kameraet vælger den mekaniske eller elektroniske lukker i henhold til optageforholdene.
<b>EFCS E-FRONT GARD.+ ES ELEKT</b>	Kameraet vælger den elektroniske lukker eller den elektroniske lukker til forreste gardin efter optageforholdene.



Hvis der er valgt en anden indstilling end **MS MEKANISK LUKKER**, kan der vælges kortere lukkertider end  $\frac{1}{4000}$  sek. ved at dreje lukkertidshjulet hen på **4000** og derefter dreje det bagerste kommandohjul.

 Når der anvendes elektronisk lukker, kan forvrængning være synlig ved motiver i bevægelse og på håndholdte billeder taget ved korte lukkertider, mens streger og tåge kan forekomme på billeder taget under belysning med lysstofrør eller anden flimrende eller uregelmæssig belysning. Når du tager billeder med lukkerlyden slået fra, skal du tage hensyn til dit motivs billedrettigheder samt privatlivets fred.

 Når der anvendes elektronisk lukker, deaktiveres blitzen, følsomheden begrænses til værdier på ISO 12800–100, og støjreduktion ved langtids-eksponering har ingen effekt.

## SETUP DIGIT STAB

Reducér slør.

Indstilling	Beskrivelse
 <b>KONTINUERLIG</b>	Billedstabilisering slået til.
 <b>KUN VED OPTAG.</b>	Billedstabilisering kun aktiveret, når udløserknappen trykkes halvt ned (fokustilstand <b>C</b> ), eller når lukkeren udløses.
<b>FRA</b>	Billedstabilisering fra;  ses i visningen. Anbefales, når kameraet er anbragt på et stativ.

 Denne indstilling er kun tilgængelig på objektiver, der understøtter billedstabilisering.

## ISO-AUTOINDSTILLING

Vælg grundlæggende følsomhed, maksimal følsomhed og mindste lukkertid for positionen **A** på følsomhedshjulet. Indstillinger for **AUTO1**, **AUTO2** og **AUTO3** kan gemmes særskilt; standarderne vises nedenfor.

Indstilling	Standard		
	AUTO1	AUTO2	AUTO3
<b>STANDARDFØLSOMHED</b>	100		
<b>MAKS. FØLSOMHED</b>	800	1600	3200
<b>MIN. LUKKERHAST.</b>	1/60 SEK.		

Kameraet vælger automatisk en følsomhed mellem standarden og maksimumværdierne; følsomheden hæves kun til over standardværdien, hvis den påkrævede lukkertid for optimal eksponering ville være lavere end værdien valgt for **MIN. LUKKERHAST.**

 Hvis værdien valgt for **STANDARDFØLSOMHED** er højere end værdien valgt for **MAKS. FØLSOMHED**, indstilles **STANDARDFØLSOMHED** til værdien valgt for **MAKS. FØLSOMHED**.

Kameraet vælger muligvis en længere lukkertid end **MIN. LUKKERHAST.**, hvis billederne stadig ville blive undereksponerede ved værdien valgt for **MAKS. FØLSOMHED**.

## MONT.ADAP.IND.

Justér indstillingerne for objektiver monteret via en fatningsadapter.

### Valg af lukker

Ved brug af objektiver med en intern lukker skal du vælge, om du vil anvende lukkeren på kameraet (**HUS**) eller objektivet (**OBJEKTIV**).

! Denne indstilling har muligvis ikke nogen effekt med visse objektiver.

### Gemte indstillinger

Gem indstillinger for op til 6 objektiver, eller vælg **FRA** for at deaktivere rettelser til brændvidde, forvrængning, farveskygger og perifer belysning.

### Valg af brændvidde

Anvend selektoren til indtastning af brændvidden.



### Forvrængningskorrektion

Vælg mellem indstillingerne **STÆRK**, **MELLEM** eller **SVAG** for at korrigere forvrængning af typen **TØNDE** eller **PUDE**.





**Korrektion af farveskygger**

Farvevariationerne (skygger) mellem midten og kanterne af billedet kan justeres særskilt for hvert hjørne.

For at anvende korrektion af farveskygger skal du følge nedenstående trin.

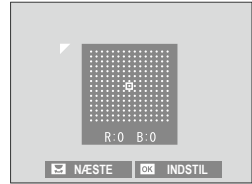

- 1 Drej det bagerste kommandohjul for at vælge et hjørne. Det valgte hjørne indikeres af en trekant.
- 2 Anvend selektoren til at justere skygger, indtil der ikke længere er synlig forskel i farven mellem det valgte hjørne og midten af billedet. Tryk selektoren til venstre eller højre for at justere farverne på den turkis-røde akse. Tryk selektoren op eller ned for at justere farverne på den blå-gule akse.



For at fastlægge den påkrævede mængde skal du justere farvenuancekorrektionen, mens du tager billeder af blå himmel eller et ark gråt papir.

**Korrektion af omgivende lys**

Vælg mellem værdier fra  $-5$  til  $+5$ . Valg af positive værdier øger det omgivende lys, mens valg af negative værdier reducerer det omgivende lys. Positive værdier anbefales ved årgangsobjektiver, negative værdier anbefales til oprettelse af effekten af billeder taget med et antikt objektiv eller et hulkamera.

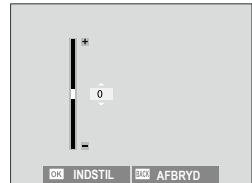

For at fastlægge den påkrævede mængde skal du justere korrektion af det perifere lys, mens du tager billeder af blå himmel eller et ark gråt papir.

## TRÅDLØS KOMM.

Tilsluttes til smartphones, der kører app'en "FUJIFILM Camera Remote". Smartphonen kan anvendes til at gennemse billederne på kameraet, downloade valgte billeder, kontrollere kameraet via fjernadgang eller overføre steddata til kameraet.





For downloads og anden information, gå på:

<http://fujifilm-dsc.com/wifi/>

## BLITZ-INDSTILLING

Justér blitzrelaterede indstillinger.

For at justere blitz-relaterede indstillinger skal du trykke på **MENU/OK** i optagevisningen og vælge fanen  (**BLITZ-INDSTILLING**).

 De tilgængelige indstillinger varierer alt efter den valgte optagetilstand.

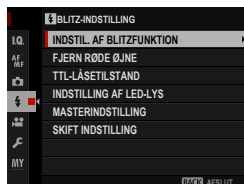

## INDSTIL. AF BLITZFUNKTION

Vælg en blitzstyringsindstilling, blitstillstand eller synkroniseringstilstand, eller justér blitzniveauet. De tilgængelige indstillinger varierer alt efter blitzen.

 Se side 197 for yderligere information.

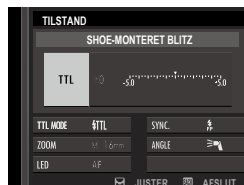

## FJERN RØDE ØJNE

Fjern røde øjne, der kommer fra blitzen.

Indstilling	Beskrivelse
<b>BLITZ+FJERNELSE</b>	En præ-blitz for reduktion af røde øjne kombineres med en digital udgave af fjern røde øjne.
<b>BLITZ</b>	Kun reduktion af røde øjne som følge af blitz.
<b>FJERNELSE</b>	Kun digital udgave af fjern røde øjne.
<b>FRA</b>	Reduktion af røde øjne som følge af blitz og digital udgave af fjern røde øjne slået fra.

 Reduktion af røde øjne som følge af anvendelse af blitz kan anvendes med TTL-blitzstyringsindstillingen. Digital udgave af fjern røde øjne udføres kun, når der registreres et ansigt og er ikke tilgængelig ved RAW-billeder.

## TTL-LÅSETILSTAND

I stedet for at justere blitzniveauet ved hvert billede kan du låse TTL-blitzstyring for ensartede resultater på tværs af en serie af billeder.

Indstilling	Beskrivelse
LÅS MED SENESTE BLITZ	Blitzudladningen er låst ved værdien målt for det seneste nye billede. En fejlmeddelelse vises, hvis der ikke findes tidligere målte værdier.
LÅS MED BLITZMÅLING	Kameraet udsender en række præ-blitz og låser blitzudladningen på den målte værdi.



For at anvende TTL-lås skal du tildele **TTL-LÅS** til en kameraknap og derefter anvende knappen til at aktivere eller deaktivere TTL-låsen (📖 182).

Blitzkompensationen kan justeres, mens TTL-låsen er aktiv.

## INDSTILLING AF LED-LYS

Vælg, om du skal anvende blitzenhedens LED-videolys (hvis forhåndenværende) som glimt i øjet eller AF-hjælpelys, når du tager billeder.

Indstilling	Funktion for LED-videolys i stillfotografering
GLIMT I ØJET	Glimt i øjet
AF-ASSISTENT	AF-hjælpelys
AF-ASSIS.+GLIMT I ØJET	AF-hjælpelys og glimt i øjet
FRA	Ingen



Du kan også få adgang til denne indstilling via menuen for blitztilstand.

## MASTERINDSTILLING

Vælg en blitzgruppe (A, B, eller C) for blitzen, der er monteret i kameraets tilbehørssko, når den fungerer som masterblitz, som styrer fjernbetjente blitzenheder via FUJIFILMs trådløse, optiske blitzstyring, eller vælg **OFF** for at begrænse udladningen af masterblitzen til et niveau, der ikke påvirker det endelige billede.

Indstillinger			
Gr A	Gr B	Gr C	OFF



Du kan også få adgang til denne indstilling via menuen for blitztilstand.

## SKIFT INDSTILLING

Vælg den kanal, der anvendes til kommunikation mellem masterblitzen og fjernbetjente blitzenheder, når du anvender FUJIFILMs optiske, trådløse blitzstyring. Særskilte kanaler kan anvendes til forskellige blitzsystemer eller til at forhindre interferens, når flere systemer kører i umiddelbar nærhed af hinanden.

Indstillinger			
KANAL 1	KANAL 2	KANAL 3	KANAL 4

## FILM-INDSTILLING

Justér indstillingerne for filmoptagelse.









For at få vist indstillingerne for filmoptagelse skal du trykke på **MENU/OK** i optagevisningen og vælge fanen  (**FILM-INDSTILLING**).



 De tilgængelige indstillinger varierer alt efter den valgte optagetilstand.

### FILMTILSTAND

Vælg en billedstørrelse og -hastighed for filmoptagelse.

Indstilling	Billedstørrelse	Hastighed
 1080/29.97P	1920 × 1080 (Fuld HD)	29,97 bps
 1080/25P		25 bps
 1080/24P		24 bps
 1080/23.98P		23,98 bps
 720/29.97P	1280 × 720 (HD)	29,97 bps
 720/25P		25 bps
 720/24P		24 bps
 720/23.98P		23,98 bps

### AF-TILSTAND FOR FILM

Vælg, hvordan kameraet vælger fokuspunkt til filmoptagelse.

Indstilling	Beskrivelse
<b>MULTI</b>	Automatisk valg af fokuspunkt.
<b>OMRÅDE</b>	Kameraet fokuserer på motivet i det valgte fokusområde.

## HDMI-UDGANG, INFODISPLAY

Hvis **ON** er valgt, afspejler HDMI-enheder, som kameraet er tilsluttet til, informationen i kameravisningen.

Indstillinger	
<b>ON</b>	<b>OFF</b>

## HDMI-OPTAGELSESKONTROL

Vælg, om kameraet sender signaler for start og stop til HDMI-enheden, når der trykkes på udløserknappen for start og stop af filmoptagelse.

Indstillinger	
<b>ON</b>	<b>OFF</b>

## MIK.-NIVEAUJUST.

Justér optageniveauet for den indbyggede og den eksterne mikrofon.

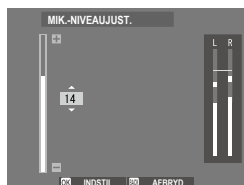

Indstilling	Beskrivelse
<b>20—1</b>	Vælg et optageniveau.
<b>OFF</b>	Deaktivér mikrofonen.

 Visningerne viser det maksimale optageniveau, der er registreret i en given periode.

Du kan tildele **MIK.-NIVEAUJUST.** til en kameraknap til at justere mikrofonens niveau under optagelse.





# Afspilning og afspilningsmenuen

# 7

## Afspilningsvisningen

Dette afsnit opstiller de indikatorer, der kan vises under afspilning.

! For illustrative formål vises skærmene med alle indikatorer tændt.

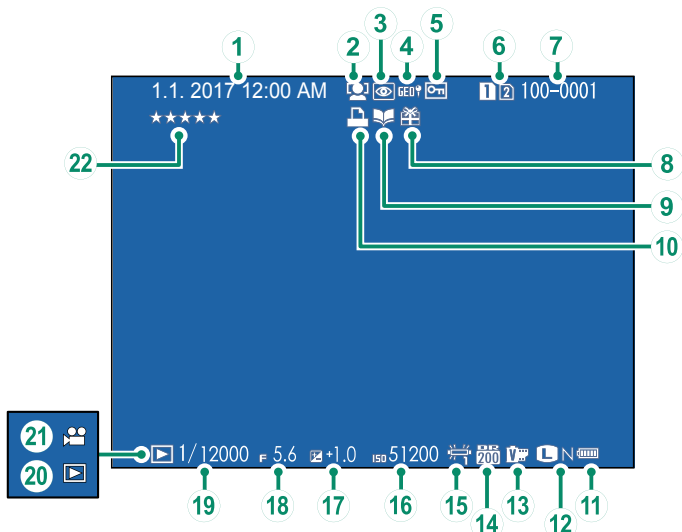

① Dato og tid.....	37, 147	⑫ Billedstørrelse/-kval.....	86, 87
② Indikator for ansigtsregistrering.....	100	⑬ Filmsimulering.....	88
③ Indikator for fjern røde øjne.....	113, 135	⑭ Dynamisk omfang.....	89
④ Steddata.....	173, 210	⑮ Hvidbalance.....	90
⑤ Beskyttet billede.....	133	⑯ Følsomhed.....	74
⑥ Kortsliids.....	126	⑰ Eksponeringskompensation.....	77
⑦ Billednummer.....	169	⑱ Blænde.....	53, 58, 60
⑧ Gavebillede.....	43	⑲ Lukkertid.....	53, 54, 60
⑨ Indikator for hjælp til fotobog.....	139	⑳ Indikator for afspilningsindstilling.....	43
⑩ Indikator for DPOF-bestilling.....	141	㉑ Filmikon.....	49
⑪ Batteriniveau.....	36	㉒ Klassificering.....	121

## Knappen DISP/BACK

Knappen **DISP/BACK** styrer visningen af indikatorer under afspilning.

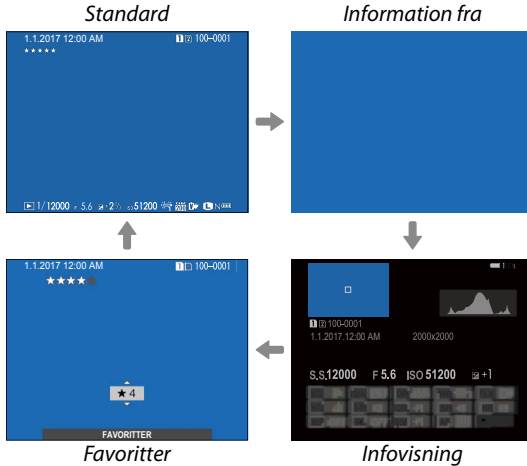
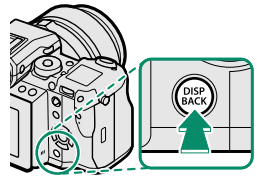

### Infovisningen

I infovisningen kan du trykke vælgeren op for at bladre gennem en serie af oplysninger og histogramvisninger.

### Favoritter: Vurdering af Billeder

For at vurdere det aktuelle billede skal du trykke på **DISP/BACK** og trykke vælgeren op og ned for at vælge fra nul til fem stjerner.

**Visning af billedinformation**

Billedinformationsvisningen ændres, hver gang selektoren trykkes op.

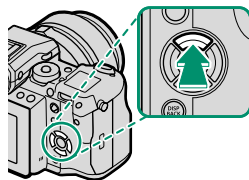
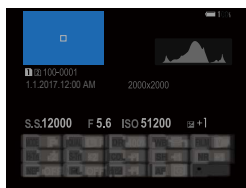
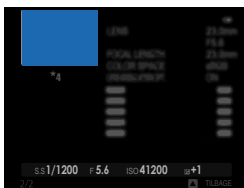
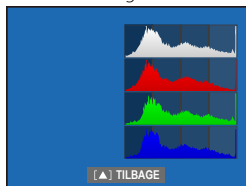
*Grundlæggende data**Histogram**Infovisning 2**Infovisning 1***Zoom ind på fokuspunktet**

Tryk midt på det bagerste kommandohjul for at zoome ind på fokuspunktet. Tryk igen for at vende tilbage til fuldskærmsafspilning.

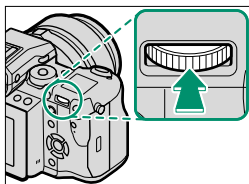

## Visning af billeder

Læs dette afsnit for information om zoom under afspilning og afspilning af flere billeder.

Anvend det bagerste kommandohjul til at gå fra fuldskærmsafspilning til zoom under afspilning eller afspilning af flere billeder.

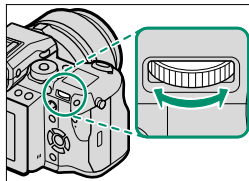

### Fuldskærmsafspilning



### Afspilning af flere billeder



### Ni-billedvisning



### Hundred-billedvisning

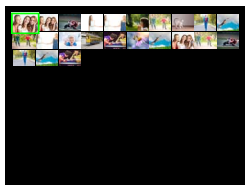

### Afspilningszoom



### Mellemzoom



### Maksimal zoom



## Afspilningszoom

Drej det bagerste kommandohjul til højre for at zoome ind på det aktuelle billede, og drej det til venstre for at zoome ud. For at afslutte zoom skal du trykke på **DISP/BACK**, **MENU/OK**, eller midt på det bagerste kommandohjul.



Det maksimale zoomforhold varierer med indstillingen valgt for **BILLEDKVALITET-INDSTILLING > BILLEDSTØRRELSE**. Afspilningszoom er ikke tilgængeligt med beskårne eller størrelsestilpassede kopier gemt ved størrelse **640**.

### Rul

Når billedet zoomes ind, kan du anvende vælgeren til at få vist områder af billedet, der ikke aktuelt er synlige i visningen.



*Navigationsrude*

## Afspilning af flere billeder

For at ændre antallet af billeder, der vises, skal du dreje det bagerste kommandohjul til venstre, når et billede vises i fuldskærm.



Anvend selektoren til at markere billeder, og tryk på **MENU/OK** for at få vist det markerede billede på fuld skærm. I ni- og hundredbilledvisningen skal du trykke selektoren op eller ned for at få vist flere billeder.

## Visning af trykskærmskontrol

Når TIL er valgt for **KNAP/DREJEKNAP-INDSTILLING > TRYKSKÆRMINDSTILLING**, kan berøringsknapperne anvendes til følgende afspilningsfunktioner.

- **Svirp:** Svirp en finger hen over visningen for at få vist andre billeder.
- **Spred ud:** Anbring to fingre på visningen, og spred dem fra hinanden for at zoome ind.
- **Klem sammen:** Anbring to fingre på visningen, og skub dem sammen for at zoome ud. Zoomer ud, når billedet vises på fuldskærm udløser afspilning af multibillede.
- **Tryk to gange:** Tryk to gange på visningen for at zoome ind på det valgte område.
- **Træk:** Få vist andre områder af billedet under zoom under afspilning.



## Afspilningsmenuen



Justér afspilningsindstillingerne.

Afspilningsmenuen vises, når du trykker på **MENU/OK** i afspilningstilstand.



### SKIFT SLIDS

Vælg det kort, hvorfra billederne skal afspilles.

 Hvis der er isat to hukommelseskort, kan du trykke på knappen  og holde den nede for at vælge kort til afspilning.



## RAW-KONVERTERING

RAW-billederne lagrer information om kameraindstillingerne særskilt fra de data, der opfanges af kameraets billedsensor. Ved hjælp af **AFSPILNINGSMENU > RAW-KONVERTERING** kan du oprette JPEG-kopier af RAW-billeder med forskellige valgmuligheder for indstillingerne opstillet på side 128. De originale billeddata påvirkes ikke, så et enkelt RAW-billede kan behandles på mange forskellige måder.

- 1 Med et RAW-billede vist skal du trykke på **MENU/OK** for at få vist afspilningsmenuen.
- 2 Tryk selektoren op eller ned for at markere **AFSPILNINGSMENU > RAW-KONVERTERING**, og tryk på **MENU/OK** for at få vist indstillingerne.

 Du kan også få vist disse indstillinger ved at trykke på knappen **Q** under afspilning.



- 3 Tryk selektoren op eller ned for at markere en indstilling, og tryk selektoren til højre for at få vist indstillingerne. Tryk vælgeren op eller ned for at markere den ønskede indstilling, og tryk på **MENU/OK** for at vælge og vende tilbage til listen over indstillinger. Gentag dette trin for at justere flere indstillinger.
- 4 Tryk på knappen **Q** for at forhåndsvisne JPEG-kopien, og tryk på **MENU/OK** for at gemme den.

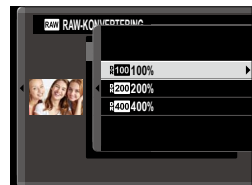

De indstillinger, der kan justeres ved konvertering af billeder fra RAW til JPEG, er:

Indstilling	Beskrivelse
<b>AFSPEJL OPTAGEFORH.</b>	Opret en JPEG-kopi ved hjælp af de aktive indstillinger på det tidspunkt, hvor billedet blev taget.
<b>FILTYPE</b>	Vælg et filformat.
<b>BILLEDSTØRRELSE</b>	Vælg en billedstørrelse.
<b>BILLEDKVALITET</b>	Justér billedkvaliteten.
<b>PUSH-/PULL-BEHAND.</b>	Justér eksponering.
<b>DYNAMISK OMFANG</b>	Styrk detaljerne i markeringerne for naturlig kontrast.
<b>FILMSIMULERING</b>	Simulér effekterne af forskellige typer film.
<b>KORNEFFEKT</b>	Tilføj en filmkorneffekt.
<b>FARVE KROMEFFEKT</b>	Gøre farver i skygger mørkere.
<b>HVIDBALANCE</b>	Justér hvidbalance.
<b>WB-SKIFT</b>	Finjustér hvidbalancen.
<b>HØJLYSTONE</b>	Justér markeringerne.
<b>SKYGGETONE</b>	Justér skygger.
<b>FARVE</b>	Justér farvetætheden.
<b>SKARPHED</b>	Gør omrids skarpere eller blødere.
<b>STØJREDUKTION</b>	Behandl kopien for at reducere skjolder.
<b>OBJEKTIVMOD.OPT.</b>	Forbedr definitionen ved at justere for diffraktion og det mindre tab af fokus i kanten af objektivet.
<b>FARVERUM</b>	Vælg det tilgængelige farverum for farvegengivelse.

## SLET

Slet enkelte billeder, flere valgte billeder eller alle billeder.



 *Slettede billeder kan ikke gendannes. Beskyt vigtige billeder, eller kopiér dem over på en computer eller anden lagringsenhed, før du fortsætter.*

Indstilling	Beskrivelse
<b>BILLEDE</b>	Slet billederne ét af gangen.
<b>VALGTE BILLEDER</b>	Slet flere valgte billeder.
<b>ALLE BILLEDER</b>	Slet alle ubeskyttede billeder.

### BILLEDE

- 1 Vælg **BILLEDE** for **SLET** i afspilningsmenuen.
- 2 Tryk vælgeren til venstre eller højre for at bladre gennem billederne, og tryk på **MENU/OK** for at slette (der vises ingen dialogboks for bekræftelse). Gentag for at slette flere billeder.

### VALGTE BILLEDER

- 1 Vælg **VALGTE BILLEDER** for **SLET** i afspilningsmenuen.
- 2 Markér billeder, og tryk på **MENU/OK** for at vælge eller fravælge (billeder i fotobøger eller printerbestillinger vises med ). Valgte billeder er angivet med flueben ().
- 3 Når handlingen er udført, skal du trykke på **DISP/BACK** for at få vist en dialogboks for bekræftelse.
- 4 Markér **OK**, og tryk på **MENU/OK** for at slette de valgte billeder.

## ALLE BILLEDER

---

- 1 Vælg **ALLE BILLEDER** for **SLET** i afspilningsmenuen.
- 2 Der vises en dialogboks for bekræftelse; markér **OK**, og tryk på **MENU/OK** for at slette alle ubeskyttede billeder.



Tryk på **DISP/BACK** annullerer sletning; bemærk, at billeder slettet, før der blev trykket på knappen, ikke kan gendannes.

Hvis der vises en meddelelse om, at de valgte billeder er del af en DPOF-fotobestilling, skal du trykke på **MENU/OK** for at slette billederne.

## BESKÆR BILLEDE

Opret en beskåret kopi af det aktuelle billede.

---

- 1 Få vist det ønskede billede.
- 2 Vælg **BESKÆR BILLEDE** i afspilningsmenuen.
- 3 Anvend det bagerste kommandohjul til at zoome ind og ud, og tryk vælgeren op, ned, til venstre eller højre for at rulle igennem billedet, indtil den ønskede del af billedet vises.
- 4 Tryk på **MENU/OK** for at få vist en dialogboks for bekræftelse.
- 5 Tryk på **MENU/OK** igen for at gemme den beskårne kopi som en separat fil.



Store beskæringer giver større kopier; alle kopier har et skærmformat på 3:2. Hvis størrelsen på den endelige kopi bliver **640**, vises **JA** med gult.

## ÆNDR STØRRELSE

Opret en lille kopi af det aktuelle billede.

---

- 1 Få vist det ønskede billede.
- 2 Vælg **ÆNDR STØRRELSE** i afspilningsmenuen.
- 3 Markér en størrelse, og tryk på **MENU/OK** for at få vist en dialogboks for bekræftelse.
- 4 Tryk på **MENU/OK** igen for at gemme den størrelsestilpassede kopi som en separat fil.



De tilgængelige størrelser varierer med størrelsen af det originale billede.

## BESKYT

Beskyt billeder mod utilsigtet sletning. Markér én af følgende indstillinger, og tryk på **MENU/OK**.

- **BILLEDE:** Beskyt valgte billeder. Tryk selektoren til venstre eller til højre for at få vist billeder, og tryk på **MENU/OK** for at vælge eller fravælge. Tryk på **DISP/BACK**, når handlingen er udført.
- **VÆLG ALLE:** Beskyt alle billeder.
- **NULSTIL ALLE:** Fjern beskyttelsen fra alle billeder.



Beskyttede billeder slettes, når hukommelseskortet formateres.

## ROTÉR BILLEDE

Rotér billederne.

- 1 Få vist det ønskede billede.
- 2 Vælg **ROTÉR BILLEDE** i afspilningsmenuen.
- 3 Tryk selektoren ned for at rotere billedet 90° med uret, og tryk selektoren op for at rotere billedet 90° mod uret.
- 4 Tryk på **MENU/OK**. Billedet vises automatisk i den valgte retning, når det afspilles på kameraet.



Beskyttede billeder kan ikke roteres. Fjern beskyttelsen, før du roterer billederne.

Kameraet er muligvis ude af stand til at rotere billeder oprettet på andre enheder. Billeder, der roteres på kameraet, roteres ikke ved visning på computer eller andre kameraer.

Billeder taget med **SKÆRMINDSTILLING > AUTOROTER. AFSP.** vises automatisk i den rigtige retning under afspilning.



## FJERN RØDE ØJNE

Fjern røde øjne fra portrætter. Kameraet analyserer billedet; hvis der registreres røde øjne, behandles billedet for at oprette en kopi med reduktion af røde øjne.

- 1 Få vist det ønskede billede.
- 2 Vælg **FJERN RØDE ØJNE** i afspilningsmenuen.
- 3 Tryk på **MENU/OK**.



Resultaterne varierer alt efter motivtypen, samt efter hvor godt kameraet registrerer ansigter. Røde øjne kan ikke fjernes fra billeder, der allerede er blevet behandlet ved hjælp af Fjern røde øjne, der indikeres med ikonet  under afspilning.

Den påkrævede tid til billedbehandling varierer alt efter antal registrerede ansigter.

Fjern røde øjne kan ikke udføres på RAW-billeder.

## STEMMEMEMO-INDSTILLING

Føj en stemmebesked til det aktuelle billede.



- 1 Vælg **TIL** for **STEMMEMEMO-INDSTILLING** i afspilningsmenuen.
- 2 Få vist et billede, som du ønsker at føje en stemmebesked til.
- 3 Tryk midt på det forreste kommandohjul, og hold trykket for at optage beskeden. Optagelsen slutter efter 30 sek. eller når du slipper hjulet.



Den nye besked optages over eventuelt eksisterende beskeder. Sletning af billedet sletter også beskeden.

Stemmebeskeder kan ikke tilføjes til film eller beskyttede billeder.

### Afspilning af stemmebeskeder

Billeder med stemmebeskeder indikeres af ikonerne  under afspilning. For at afspille en besked skal du vælge billedet og trykke midt på det forreste kommandohjul; der vises en statuslinje under afspilning af beskeden. Lydstyrken kan justeres ved at trykke på **MENU/OK** for at sætte afspilning på pause og derefter trykke vælgeren op eller ned for at justere lydstyrken. Tryk på **MENU/OK** igen for at genoptage afspilning. Lydstyrken kan også justeres ved hjælp af  **LYDINDSTILLING > AFSPILN.LYDST.**

## KOPIER

Kopier billeder mellem kortene i den første og den anden kortslids.

- 1 Vælg **KOPIER** i afspilningsmenuen.
- 2 Markér én af følgende indstillinger, og tryk selektoren til højre:
  - **SLIDS1** ➔ **SLIDS2**: Kopier billeder fra kortet i den første kortslids til kortet i den anden kortslids.
  - **SLIDS2** ➔ **SLIDS1**: Kopier billeder fra kortet i den anden kortslids til kortet i den første kortslids.
- 3 Markér én af følgende indstillinger, og tryk på **MENU/OK**:
  - **BILLEDE**: Kopier valgte billeder. Tryk vælgeren til venstre eller højre for at se billeder, og tryk på **MENU/OK** for at kopiere det aktuelle billede.
  - **ALLE BILLEDER**: Kopier alle billeder.

 Kopieringen slutter, når destinationen er fuld.

## TRÅDLØS KOMM.

Tilsluttes til smartphones, der kører app'en "FUJIFILM Camera Remote". Smartphonen kan anvendes til at gennemse billederne på kameraet, downloade valgte billeder, kontrollere kameraet via fjernadgang eller overføre steddata til kameraet.



For downloads og anden information, gå på:

<http://fujifilm-dsc.com/wifi/>

## HJÆLP TIL FOTOBOG

Opret bøger med dine favoritbilleder.

### Oprettelse af fotobog

- 1 Vælg **NY BOG** for  **AFSPILNINGSMENU > HJÆLP TIL FOTOBOG**.
- 2 Rul gennem billederne, og tryk vælgeren op for at vælge eller fravælge. Tryk på **MENU/OK** for at afslutte, når bogen er som ønsket.



Hverken billederne **640** eller mindre eller film kan vælges til fotobøger.

Det først valgte billede bliver forsidebillede. Tryk selektoren ned for at vælge det aktuelle billede til forsiden i stedet for.

- 3 Markér **FÆRDIGGØR FOTOBOG**, og tryk på **MENU/OK** (for at vælge alle billeder til bogen skal du vælge **VÆLG ALLE**). Den nye bog føjes til listen i menuen for hjælp til fotobog.



Bøgerne kan indeholde op til 300 billeder. Bøger uden billeder i slettes automatisk.

### Fotobøger

Fotobøger kan kopieres over på en computer ved hjælp af softwaren MyFinePix Studio.

## Visning af fotobøger

---

Markér en bog i menuen for hjælp til fotobog, tryk på **MENU/OK** for at få vist bogen, og tryk derefter selektoren til venstre eller højre for at bladere gennem billederne.

## Redigering og sletning af fotobøger



---

Få vist fotobogen, og tryk på **MENU/OK**. Følgende indstillinger vises; vælg den ønskede indstilling, og følg vejledningen på skærmen.

- **REDIGER:** Redigér bogen som beskrevet i "Oprettelse af fotobog".
- **SLET:** Slet bogen.

## FOTOBESTIL. (DPOF)

Opret en digital "fotobestilling" for DPOF-kompatible printere.

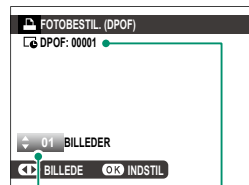

- 1 Vælg  **AFSPILNINGSMENU > FOTOBESTIL. (DPOF)**.
- 2 Vælg **MED DATO**  for at udskrive datoen for optagelse på billederne, vælg **UDEN DATO** for at udskrive billederne uden datoer, eller vælg **NULSTIL ALLE** for at fjerne alle billeder fra fotobestillingen, før du fortsætter.
- 3 Få vist et billede, du ønsker at medtage i eller fjerne fra fotobestillingen.
- 4 Tryk selektoren op eller ned for at vælge antal kopier (op til 99). For at fjerne et billede fra bestillingen skal du trykke selektoren ned, indtil antal kopier er 0.



Samlet antal udskrifter

Antal kopier

- 5 Gentag trin 3–4 for at fuldføre fotobestillingen.
- 6 Det samlede antal udskrifter vises på skærmen. Tryk på **MENU/OK** for at afslutte.

 Billederne i den aktuelle fotobestilling indikeres af ikonet  under afspilning.

Fotobestillingerne kan indeholde højst 999 billeder.

Hvis der er isat et hukommelseskort med en fotobestilling oprettet på et andet kamera, vises der en meddelelse. Tryk på **MENU/OK** annullerer fotobestillingen; der skal oprettes en ny fotobestilling som beskrevet ovenfor.

## instax PRINTERUDSKRIVN.

For at udskrive billeder til ekstra FUJIFILM instax SHARE-printere skal du først vælge **FORBINDELSESIJUSTILLING** > **instax PR.FORB.INDST.**, indtaste navnet på instax SHARE-printeren (SSID) samt adgangskoden og derefter følge nedenstående trin.

- 1 Tænd printeren.
- 2 Vælg **AFSPILNINGSMENU** > **instax PRINTERUDSKRIVN.**. Kameraet opretter forbindelse til printeren.

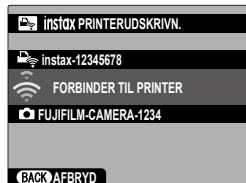

 For at udskrive et billede fra en seriesequens skal du få vist billedet, før du vælger **instax PRINTERUDSKRIVN.**

- 3 Anvend selektoren til at få vist billedet, du ønsker at udskrive, og tryk derefter på **MENU/OK**. Billedet sendes til printeren, og udskrivningen starter.

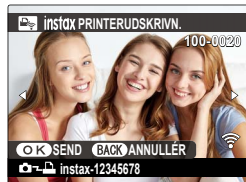

 Billeder taget med andre kameraer kan ikke udskrives.



Det udskrevne område er mindre end det område, der kan ses på LCD-skærmen.

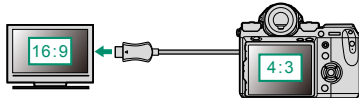

## FORMATFORHOLD

Vælg, hvordan High Definition (HD)-enheder viser billeder med et skærmformat på 4:3 (denne indstilling træder kun i kraft, når der er tilsluttet et HDMI-kabel). Vælg 16:9 for at få vist billedet, så det fylder hele skærmen, når top og bund er skåret væk, og vælg 4:3 for at få vist hele billedet med sorte kanter i hver side.



		Indstilling	
		16:9	4:3
Visning			

 Vælg **16:9** ved visning af billeder med et skærmformat på 16:9.



# Opsætningsmenuerne

# 8

## BRUGERINDSTILLING

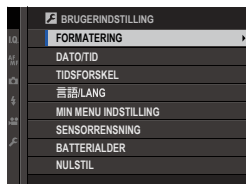

Justér de grundlæggende kameraindstillinger.

For at få adgang til kameraindstillingerne skal du trykke på **MENU/OK**, vælge fanen  (**OPSÆTNING**) og vælge **BRUGERINDSTILLING**.



### FORMATERING



For at formatere et hukommelseskort:

- 1 Vælg  **BRUGERINDSTILLING** > **FORMATERING** på fanen  (**OPSÆTNING**).
- 2 Markér slidsen med det kort, du ønsker at formatere, og tryk på **MENU/OK**.
- 3 Der vises en dialogboks for bekræftelse. For at formatere hukommelseskortet skal du markere **OK** og trykke på **MENU/OK**. For at afslutte uden at formatere hukommelseskortet skal du vælge **AFBRYD** eller trykke på **DISP/BACK**.





 Alle data—herunder beskyttede billeder—slettes fra hukommelseskortet. Sørg for, at vigtige filer er blevet kopieret over på en computer eller anden lagringsenhed.

Åbn ikke dækslet til batterikammeret under formatering.

 Du kan også få vist formateringsmenuen ved at trykke midt på det bagerste kommandohjul, mens du trykker på knappen  og holder den nede.

## DATO/TID





For at indstille kameraets ur:

- 1 Vælg  **BRUGERINDSTILLING** > **DATO/TID** på fanen  (**OPSÆTNING**).
- 2 Tryk selektoren til venstre eller højre for at markere år, måned, dag, time eller minut, og tryk selektoren op eller ned for at ændre. For at ændre rækkefølgen for visning af år, måned og dag skal du markere datoformatet og trykke selektoren op eller ned.
- 3 Tryk på **MENU/OK** for at indstille uret.

## TIDSFORSKEL

Indstil kameraets ur fra din hjemmetidszone til lokal tid på din rejsedestination øjeblikkeligt. For at angive forskellen mellem din lokale tid og hjemmetidszonen:

- 1 Markér  **LOKAL**, og tryk på **MENU/OK**.
- 2 Anvend selektoren til at vælge tidsforskellen mellem lokal tid og din hjemmetidszone. Tryk på **MENU/OK**, når indstillingerne er som ønsket.

For at indstille kameraets ur til lokal tid skal du markere  **LOKAL** og trykke på **MENU/OK**. For at indstille uret til tiden i din hjemmetidszone skal du vælge  **HJEMME**. Hvis  **LOKAL** er valgt, vises  med gult i omtrent tre sekunder, når du tænder kameraet.



Vælg et sprog.

## MIN MENU INDSTILLING

Redigér de punkter, der er opstillet på fanen **MY** (MIN MENU), en personlig, brugerdefineret menu med ofte anvendte indstillinger.

- 1 Markér **BRUGERINDSTILLING** > **MIN MENU INDSTILLING** på fanen **OPSÆTNING**, og tryk på **MENU/OK** for at få vist indstillingerne til højre.

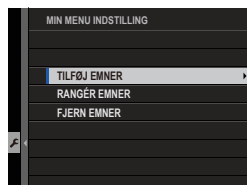

- 2 Tryk selektoren op eller ned for at markere **TILFØJ EMNER**, og tryk på **MENU/OK**. Indstillinger, der kan føjes til "min menu", er markeret med blåt.



 Punkter, der aktuelt er i "min menu", indikeres med flueben.

- 3 Markér et emne, og tryk på **MENU/OK** for at føje det til "min menu".



- 4 Tryk på **MENU/OK** for at vende tilbage til redigeringsvisningen.
- 5 Gentag trin 3 og 4, til alle ønskede emner er blevet tilføjet.

 "Min menu" kan indeholde op til 16 emner.

### Redigering af "Min menu"

For at ændre rækkefølge for eller slette emner skal du vælge **RANGÉR EMNER** eller **FJERN EMNER** i trin 1.

## SENSORRENSNING

Fjern støv fra kameraets billedsensor.

- **OK:** Rens sensoren straks.
- **NÅR TÆNDT:** Sensorrensning udføres, når kameraet tændes.
- **NÅR SLUKKET:** Sensorrensning udføres, når kameraet slukkes (sensorrensning udføres dog ikke, hvis kameraet slukkes i afspilningstilstand).



Støv, der ikke kan fjernes ved sensorrensning, kan fjernes manuelt.

## BATTERIALDER

Kontrollér alderen (udtrykt som et tal mellem 0 og 4) på batterierne i kameraet og det lodrette effektboostergreb.

## NULSTIL

Nulstil menuindstillingerne for optagelse og opsætning til standardindstillingerne.

- 1 Markér den ønskede indstilling, og tryk på **MENU/OK**.

Indstilling	Beskrivelse
<b>OPTAGEMENUNULSTILLING</b>	Nulstil alle andre menuindstillinger for optagelse end brugerdefineret hvidbalance og brugerdefinerede optagemenuhukommelser ved hjælp af <b>RED./GEM CUSTOM</b> til standardindstillingerne.
<b>NULST. OPSÆTNING</b>	Nulstil alle andre menuindstillinger for opsætning end <b>DATO/TID, TIDSFORSKEL</b> og <b>FORBINDELSESIKKEHED</b> til standardindstillingerne.

- 2 Der vises en dialogboks for bekræftelse; markér **OK**, og tryk på **MENU/OK**.



## LYDINDSTILLING

Foretag ændringer i kameraets lyde.

For at opnå adgang til lydindstillingerne skal du trykke på **MENU/OK**, vælge fanen  (**OPSÆTNING**) og vælge **LYDINDSTILLING**.

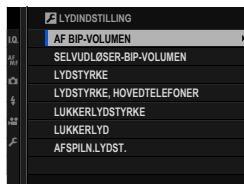

### AF BIP-VOLUMEN

Vælg lydstyrke for det bip, der lyder, når kameraet fokuserer. Bippet kan slås fra ved at vælge  **FRA**.

Indstillinger			
 (høj)	 (mellem)	 (lav)	 <b>FRA</b> (lydløs)

### SELVUDLØSER-BIP-VOLUMEN

Vælg lydstyrke for det bip, der lyder, når selvudløseren er aktiv. Bippet kan slås fra ved at vælge  **FRA**.

Indstillinger			
 (høj)	 (mellem)	 (lav)	 <b>FRA</b> (lydløs)

### LYDSTYRKE

Justér styrken af lydene produceret ved betjening af kameraets knapper. Vælg  **FRA** for at deaktivere knapperens lyde.

Indstillinger			
 (høj)	 (mellem)	 (lav)	 <b>FRA</b> (lydløs)

## LYDSTYRKE, HOVEDTELEFONER

Juster lydstyrken i hovedtelefonerne. Vælg blandt værdier mellem 0 og 10.

## LUKKERLYDSTYRKE

Justér styrken af lydene produceret af den elektroniske lukker. Vælg **FRA** for at deaktivere lukkerlyden.

Indstillinger			
 (høj)	 (mellem)	 (lav)	 <b>FRA</b> (lydløs)

## LUKKERLYD

Vælg den lyd, som den elektroniske lukker frembringer.

Indstillinger		
 1	 2	 3

## AFSPILN.LYDST.

Justér afspilningslydstyrken. Vælg blandt værdier mellem 0 og 10.



## SKÆRMINDSTILLING

Foretag ændringer af visningsindstillinger.

For at opnå adgang til visningsindstillingerne skal du trykke på **MENU/OK**, vælge fanen  (**OPSÆTNING**) og vælge **SKÆRMINDSTILLING**.



### EVF-LYSSTYRKE

Justér visningens lysstyrke i den elektroniske søger. Vælg **MANUEL** for at vælge blandt 11 indstillinger mellem +5 (lys) og -5 (mørk), eller vælg **AUTO** for automatisk justering af lysstyrke.

Indstillinger	
MANUEL	AUTO

### EVF-FARVE

Justér visningens farveglød i den elektroniske søger.

Indstillinger										
+5	+4	+3	+2	+1	0	-1	-2	-3	-4	-5

### LCD-LYSSTYRKE

Justér skærmens lysstyrke.

Indstillinger										
+5	+4	+3	+2	+1	0	-1	-2	-3	-4	-5

### LCD-FARVE

Justér skærmens farveglød.

Indstillinger										
+5	+4	+3	+2	+1	0	-1	-2	-3	-4	-5

## VISNING

Vælg, hvor længe billederne vises efter optagelse. Farverne kan variere en smule fra dem på det endelige billede, og "støj"-skjolder kan være synlige ved høje følsomheder.

Indstilling	Beskrivelse
<b>KONTINUERLIG</b>	Billederne vises, indtil der trykkes på knappen <b>MENU/OK</b> , eller indtil udløserknappen trykkes halvt ned. For at zoome ind på det aktive fokuspunkt skal du trykke midt på det bagerste kommandohjul; tryk igen for at annullere zoom.
<b>1,5 SEK</b>	Billederne vises i det valgte tidsrum, eller indtil udløserknappen trykkes halvt ned.
<b>0,5 SEK</b>	
<b>FRA</b>	Billederne vises ikke efter optagelse.

## AUTOROTER SKÆRME

Vælg, hvorvidt indikatorerne i søgeren og på LCD-skærmen roterer for at svare til kameraets retning.

Indstillinger	
TIL	FRA

## VIS EKS./HVIDBALANCE I MAN. TIL.

Vælg **VIS EKS./HVIDBALANCE** for at aktivere eksempelvisning af eksponering og hvidbalance i manuel eksponeringstilstand, eller vælg **VIS HVIDBA.** for kun at få vist eksempel på hvidbalancen (**VIS HVIDBA.** anbefales i situationer, hvor eksponering og hvidbalance sandsynligvis ændres under optagelsen, som eksempelvis når du anvender blitz til en overvågningslampe med glødelys). Vælg **FRA** ved anvendelse af et blitz eller i andre tilfælde, hvor eksponeringen muligvis ændrer sig, når billedet tages.

Indstillinger		
<b>VIS EKS./HVIDBALANCE</b>	<b>VIS HVIDBA.</b>	<b>FRA</b>

## FORHÅNDSVIS BILLEDEFFEKT



Vælg **TIL** for at få vist eksempler på effekterne af filmsimulering, hvidbalance og andre indstillinger på skærmen, og vælg **FRA** for at gøre skygger på motiver med lav kontrast taget i modlys samt andre motiver, der er svære at se, mere synlige.

Indstillinger	
<b>TIL</b>	<b>FRA</b>

 Hvis **FRA** er valgt, bliver effekterne af kameraindstillingerne ikke synlige på skærmen, og farver og nuancer afviger fra dem på det endelige billede. Visningen justeres dog for at vise effekterne af avancerede filtre samt af indstillingerne for sort/hvid og sepia.

## GUIDE INDRAMNING

Væg gitterlinjer for optagetilstand.

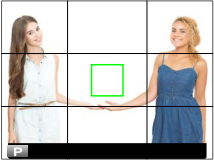
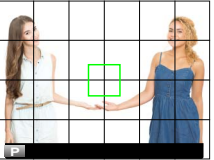
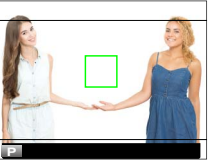
Indstilling		
 GITTER 9	 GITTER 24	 HD-INDRAMNING
 <p><i>For billedkomposition efter "tredjedelsreglen".</i></p>	 <p><i>Et gitter på seks gange fire.</i></p>	 <p><i>Komponér HD-billeder i beskæringen, vist af linjerne øverst og nederst i visningen. Indramningsguiderne kan ændres som ønsket til tilkoblet optagelse.</i></p>



Indramningsguiderne vises ikke i standardindstillingerne, men du kan få dem vist ved hjælp af  **SKÆRMINDSTILLING > VIS CUSTOM INDST.** ( 158).

Tilkoblet optagelse er tilgængelig med Adobe® Photoshop® Lightroom® og softwaren HS-V5 til tilkoblet optagelse (forhandles separat). Brugere af Adobe® Photoshop® Lightroom®, der ønsker at brugertilpasse HD-indramningsguiden, skal anskaffe sig FUJIFILM Tilkoblet optagelse via stikkontakt PRO (forhandles separat).

**AUTOROTER. AFSP.**

Vælg **TIL** for automatisk at rotere "høje" (portrætorienterede) billeder under afspilning.

Indstillinger	
<b>TIL</b>	<b>FRA</b>



**AFSTANDSMÅLEENHEDER**

Vælg enhederne, der anvendes til indikatoren for fokusafstand.

Indstillinger	
<b>METER</b>	<b>FOD</b>

## VIS CUSTOM INDST.

Vælg de punkter, der vises i standardindikatorvisningen.

- 1 I optagetilstand skal du trykke på **DISP/BACK**, indtil standardindikatorerne vises.
- 2 Tryk på **MENU/OK**, og vælg  **SKÆRMINDSTILLING** > **VIS CUSTOM INDST.** på fanen  (**OPSÆTNING**).
- 3 Markér punkter, og tryk på **MENU/OK** for at vælge eller fravælge.

Punkt	Standard	Punkt	Standard
GUIDE INDRAMNING	<input type="checkbox"/>	LUKKERTYPE	<input checked="" type="checkbox"/>
ELEKTRONISK NIVEAU	<input type="checkbox"/>	BLITZ	<input checked="" type="checkbox"/>
FOKUSRAMME	<input checked="" type="checkbox"/>	KONTINUERLIG TILSTAND	<input checked="" type="checkbox"/>
AF-AFSTANDSINDIKATOR	<input type="checkbox"/>	DOBBELT BIL.STAB.TILSTAND	<input checked="" type="checkbox"/>
MF-AFSTANDSINDIKATOR	<input checked="" type="checkbox"/>	TRYKSKÆRM TILSTAND	<input checked="" type="checkbox"/>
HISTOGRAM	<input type="checkbox"/>	HVIDBALANCE	<input checked="" type="checkbox"/>
LIVE VISN. FREMHÆV. ADV.	<input type="checkbox"/>	FILMSIMULERING	<input checked="" type="checkbox"/>
OPTAGETILSTAND	<input checked="" type="checkbox"/>	DYNAMISK OMFANG	<input checked="" type="checkbox"/>
BLÆNDE/S-HASTIG./ISO	<input checked="" type="checkbox"/>	BILLEDER TILBAGE	<input checked="" type="checkbox"/>
INFOBAGGRUND	<input checked="" type="checkbox"/>	BILLEDSTØR./-KVAL.	<input checked="" type="checkbox"/>
Eksp. Komp. (Tal)	<input type="checkbox"/>	FILMTILSTAND OG OPTAGETID	<input checked="" type="checkbox"/>
Eksp. Komp. (Skala)	<input checked="" type="checkbox"/>	MIKROFONNIVEAU	<input checked="" type="checkbox"/>
FOKUSTILSTAND	<input checked="" type="checkbox"/>	BATTERINIVEAU	<input checked="" type="checkbox"/>
LYSMÅLING	<input checked="" type="checkbox"/>	INDRAMNINGSOMRIDS	<input type="checkbox"/>

- 4 Tryk på **DISP/BACK** for at gemme ændringer.
- 5 Tryk på **DISP/BACK** som nødvendigt, for at afslutte menuerne og vende tilbage til optagevisning.



## UNDERSKÆRM INDSTILLING

Vælg de punkter, der vises på den sekundære LCD-skærm.

- 1 Tryk på **MENU/OK**, og vælg **SKÆRMINDSTILLING** > **UNDERSKÆRM INDSTILLING** på fanen **(OPSÆTNING)**.

- 2 Vælg **STILLTILSTAND** eller **FILMTILSTAND**.

- 3 Markér punkter til visning på positionerne **①** til **⑧**, og tryk på **MENU/OK** for at vælge eller fravælge. Punkter, der ikke er tilgængelige, når **FILMTILSTAND** er valgt, indikeres af asterisker ("\*").

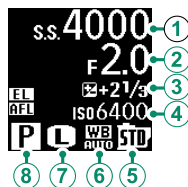

- **Tekst (punkterne ① til ④):** LUKKERHASTIGHED, BLÆNDEÅBNING, EKSP. KOMP., ISO, FILMTILSTAND, REST BIL\*, OPT. TID, INGEN
- **Ikoner (punkterne ⑤ til ⑧):** FILMSIMULERING, HVIDBALANCE, BILLEDSTØRRELSE\*, OPTAGETILSTAND, LYSMÅLING, DRIVE-TILSTAND\*, FOKUSTILSTAND, BILLEDKVALITET\*, BATTERINIVEAU, KORTSLIDS-INDSTILLINGER, LUKKERTYPE\*, DYNAMISK OMFANG\*, FILMTILSTAND\*, INGEN

- 4 Tryk på **DISP/BACK** for at gemme ændringer.



## KNAP/DREJEKNAP-INDSTILLING

Adgangsindstillinger for kameraets knapper.

For at opnå adgang til kontrolindstillingerne skal du trykke på **MENU/OK**, vælge fanen **☒ (OPSÆTNING)** og vælge **KNAP/DREJEKNAP-INDSTILLING**.

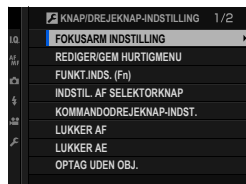



## FOKUSARM INDSTILLING

Vælg de funktioner, der udføres af fokuspinden (fokushåndtag).

Indstilling	Beskrivelse
LÅS (FRA)	Fokuspinden kan ikke anvendes under optagelse.
SKUB  FOR AT LÅSE OP	Tryk på pinden for at få vist fokuspunktvisningen, og vip pinden for at vælge et fokuspunkt.
TIL	Vip pinden for at få vist fokuspunktvisningen og vælge et fokuspunkt.

## REDIGER/GEM HURTIGMENU

Vælg de punkter, der vises i hurtigmenuen.

- 1 Vælg  **KNAP/DREJEKNAP-INDSTILLING** > **REDIGER/GEM HURTIGMENU** på fanen  (**OPSÆTNING**).
- 2 Den aktuelle hurtigmenu vises; anvend selektoren til at markere det punkt, du ønsker at ændre, og tryk på **MENU/OK**.
- 3 Markér en vilkårlig af følgende indstillinger, og tryk på **MENU/OK** for at tildele den til den valgte position.
  - BILLEDSTØRRELSE
  - BILLEDKVALITET
  - FILMSIMULERING\*
  - KORNEFFEKT\*
  - FARVE KROMEFFEKT
  - DYNAMISK OMFANG\*
  - HVIDBALANCE\*
  - HØJLYSTONE\*
  - SKYGETONE\*
  - FARVE\*
  - SKARPHED\*
  - STØJREDUKTION\*
  - VÆLG CUSTOM INDS.\*
  - AF-TILSTAND
  - ANS/ØJE DETEKTERINGSINDST
  - MF-HJÆLP
  - TRYKSKÆRMSTILSTAND
  - SELVUDLØSER
  - LYSMÅLING
  - LUKKERTYPE
  - INDSTIL. AF BLITZFUNCTION
  - BLITZKOMPENSATION
  - FILMTILSTAND
  - MIK.-NIVEAUJUST.
  - EVF/LCD-LYSSTYRKE
  - EVF/LCD-FARVE
  - INGEN

\* Lagret i optagemenuhukommelse.



Vælg **INGEN** for ingen indstilling at tildele til den valgte position.

Når **VÆLG CUSTOM INDS.** er valgt, viser hurtigmenuen de aktuelle indstillinger med mærkatene **BASE**.

- 4 Markér det ønskede punkt, og tryk på **MENU/OK** for at tildele det til den valgte position.



Du kan også få adgang til hurtigmenuen i optagetilstand ved at holde knappen **Q** nede.

## FUNKT.INDS. (Fn)

Vælg funktioner for funktionstasterne.

- 1 Vælg  **KNAP/DREJEKNAP-INDSTILLING** > **FUNKT.INDS. (Fn)** på fanen  (**OPSÆTNING**).
- 2 Markér den ønskede knap, og tryk på **MENU/OK**.
- 3 Markér en vilkårlig af følgende indstillinger, og tryk på **MENU/OK** for at tildele den til den valgte knap.
  - EKSP.KOMPENSATION
  - BILLEDSTØRRELSE
  - BILLEDKVALITET
  - RAW
  - FILMSIMULERING
  - KORNEFFEKT
  - FARVE KROMEFFEKT
  - DYNAMISK OMFANG
  - HVIDBALANCE
  - VÆLG CUSTOM INDS.
  - FOKUSOMRÅDE
  - FOKUSKONTROL
  - AF-TILSTAND
  - HURTIG AF
  - ANS/ØJE DETEKTERINGSINDST
  - SELVUDLØSER
  - AE BKT INDSTILLING
  - LYSMÅLING
  - LUKKERTYPE
  - ISO-AUTOINDSTILLING
  - TRÅDLØS KOMM.
  - INDSTIL. AF BLITZFUNKTION
  - TTL-LÅS
  - MODELLERINGSBLITZ
  - JUSTERING AF MIKROFON
  - VIS DOF
  - VIS EKS./HVIDBALANCE I MAN. TIL.
  - FORHÅNDSVIS BILLEDEFFEKT
  - HISTOGRAM
  - ELEKTRONISK NIVEAU
  - KUN AE-LÅS
  - KUN AF-LÅS
  - AE-/AF-LÅS
  - AF-TIL
  - LÅS INDSTILLING
  - AFSPILNING
  - INGEN (knap deaktiveret)



Du kan også få adgang til indstillingerne for tildeling af funktionsknap ved at holde knappen **DISP/BACK** nede. Vælgeren kan ikke tildeles mere end én funktion ad gangen.

## AF-TIL

---

Hvis **AF-TIL** er valgt, kan du trykke på knappen i stedet for at blive ved med at holde udløserknappen trykket halvt ned.

## MODELLERINGSBLITZ

---

Hvis **MODELLERINGSBLITZ** er valgt, når der er monteret en kompatibel sko-monteret blitzenhed, kan du trykke på knappen for at afprøve blitzten og kontrollere for skygger og lignende (modelleeringsblitz).

## TTL-LÅS

---

Hvis **TTL-LÅS** er valgt, kan du trykke på knappen for at låse blitzudladningen i henhold til den valgte indstilling for **BLITZ-INDSTILLING > TTL-LÅSETILSTAND** (📖 114).

## INDSTIL. AF SELEKTORKNAP

Vælg funktionerne for knapperne Op, Ned, Venstre og Højre på selektoren.

Indstilling	Beskrivelse
<b>Fn-KNAP</b>	Selektorens knapper fungerer som funktionsknapper.
<b>FOKUSOMRÅDE</b>	Selektorens knapper kan anvendes til at placere fokusområdet.



Valg af **FOKUSOMRÅDE** hindrer dig i at få adgang til de funktioner, der er tildelt til funktionsknapperne.

## KOMMANDODREJEKNAP-INDST.

Vælg, hvilke roller kommandohjulene skal spille.

Indstilling	Beskrivelse
<b>▲ F ▼ S.S.</b>	Det forreste kommandohjul styrer blænden, det bagerste kommandohjul styrer lukkertiden.
<b>▲ S.S. ▼ F</b>	Det forreste kommandohjul styrer lukkertiden, det bagerste kommandohjul styrer blænden.

## LUKKER AF

Vælg, om kameraet fokuserer, når udløserknappen trykkes halvt ned.

Indstilling	Beskrivelse
<b>ON</b>	I <b>fokustilstand S (AF-S)</b> fokuserer kameraet, når udløserknappen trykkes halvt ned og låser fokus, mens knappen forbliver i denne position. I <b>fokustilstand C (AF-C)</b> justeres fokus kontinuerligt, mens knappen trykkes halvt ned.
<b>OFF</b>	Kameraet fokuserer ikke, når udløserknappen trykkes halvt ned.

**LUKKER AE**

Hvis **ON** er valgt, låser eksponeringen, mens udløserknappen trykkes halvt ned.

Indstillinger	
ON	OFF
 Vælg <b>OFF</b> for at lade kameraet justere eksponeringen før hvert billede taget i serietilstand.	

**OPTAG UDEN OBJ.**

Vælg **TIL** for at aktivere lukkerudløsningen, når der ikke er noget objektiv monteret.

Indstillinger	
TIL	FRA

**FOKUSRING**

Vælg retningen, som fokusringen roteres i for at øge fokusafstanden.

Indstillinger	
 <b>MED URET</b> (med uret)	 <b>MOD URET</b> (mod uret)

**AE/AF-LÅSTILST.**

Hvis **AE/AF-LÅS T. TRYK** er valgt, låser eksponering og/eller fokus, mens du trykker på den knap, som eksponering eller fokuslås er knyttet til. Hvis **AE/AF-LÅS Til/Fra** er valgt, låses eksponering og/eller fokus, når der trykkes på knappen, og forbliver låst, indtil der trykkes på den igen.

Indstillinger	
<b>AE/AF-LÅS T. TRYK</b>	<b>AE/AF-LÅS Til/Fra</b>

## EKSP. KOMP KNAPINDSTILLING

Kontrollér funktionen for det bagerste kommandohjul og den knap, som eksponeringskompensation er knyttet til. Hvis  **TIL NÅR DER TRYKES** er valgt, kan eksponeringskompensationen justeres ved at holde knappen nede, mens du drejer hjulet; hvis  **TIL/FRA-KONTAKT** er valgt, kan eksponeringskompensationen indstilles ved at trykke på knappen én gang, dreje hjulet og derefter trykke på knappen igen.

Indstillinger	
TIL NÅR DER TRYKES	TIL/FRA-KONTAKT

## TRYKSKÆRMINDSTILLING

Aktiver eller deaktiver knapperne til berøringsskærmen.

Indstillinger	
TIL	FRA

## LÅS

Lås udvalgte knapper for at forhindre utilsigtet betjening.

Indstillinger	Beskrivelse
LÅS INDSTILLING	Vælg mellem følgende: <ul style="list-style-type: none"> <li>• <b>LÅS OP</b>: Nulstil låseindstillingerne.</li> <li>• <b>ALLE FUNKTIONER</b>: Lås alle knapper på listen <b>FUNKTIONSVALG</b>.</li> <li>• <b>VALGT FUNKTION</b>: Lås kun knapperne valgt på listen <b>FUNKTIONSVALG</b>.</li> </ul>
FUNKTIONSVALG	Vælg de knapper, der låses, når <b>VALGT FUNKTION</b> er valgt for <b>LÅS INDSTILLING</b> .

 Du kan låse selektoren og knappen **Q** til hver en tid ved at trykke på knappen **MENU/OK** og holde den nede ( 5).





## STRØMSTYRING

Justér indstillingerne for strømstyring.

For at få adgang til strømstyringsindstillingerne skal du trykke på **MENU/OK**, vælge fanen  (**OPSÆTNING**) og vælge **STRØMSTYRING**.

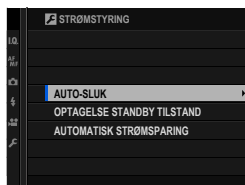

### AUTO-SLUK

Vælg tidsrummet, før kameraet slukker automatisk, når der ikke udføres nogen handlinger. Korte tidsrum øger batteriets levetid; hvis **FRA** er valgt, skal kameraet slukkes manuelt.

Indstillinger					
5 MIN	2 MIN	1 MIN	30 SEK.	15 SEK.	FRA

### OPTAGELSE STANDBY TILSTAND

I standby-tilstand slukker alle visninger undtagen den sekundære LCD-skærm for at spare strøm. Vælg, hvor længe kameraet venter, før det går i standby-tilstand, når der ikke udføres nogen handlinger, eller vælg **FRA** for at deaktivere standby-tilstand.

Indstillinger					
5 MIN	2 MIN	1 MIN	30 SEK.	15 SEK.	FRA

## AUTOMATISK STRØMSPARING

Hvis der er valgt **TIL**, falder billedvisningshastigheden for at spare strøm, hvis der ikke foretages nogen handlinger i et kort stykke tid, men den normale billedhastighed kan gendannes ved anvendelse af kameraets knapper.

### Indstillinger

**TIL****FRA**



## GEM DATA INDSTILLING

Foretag ændringer af indstillingerne for filhåndtering.

For at få adgang til indstillingerne for filhåndtering skal du trykke på **MENU/OK**, vælge fanen (**OPSÆTNING**) og vælge **GEM DATAINDSTIL..**

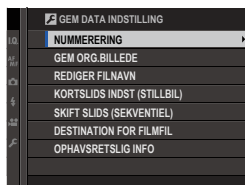

### NUMMERERING

Nye billeder gemmes i billedfiler, der navngives ved hjælp af et firecifret filnummer, som tildeles ved at føje én til det senest anvendte filnummer. Filnummeret ses under afspilning som vist.

**NUMMERERING** styrer, hvorvidt filnummerringen nulstilles til 0001, når der isættes et nyt hukommelseskort, eller det aktuelle hukommelseskort formateres.

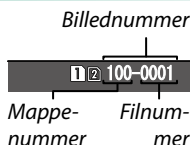

Indstilling	Beskrivelse
<b>KONTINUERLIG</b>	Nummereringen fortsætter fra det senest anvendte filnummer eller fra det første ledige filnummer, alt afhængigt af hvad der er højest. Vælg denne indstilling for at reducere antallet af billeder med dobbelte filnavne.
<b>FORFRA</b>	Nummereringen nulstilles til 0001 efter formatering, eller når der sættes et nyt hukommelseskort i.



Hvis billednummeret når 999-9999, deaktiveres lukkerudløsningen. Formatér hukommelseskortet, når du har overført billeder til computeren, du ønsker at beholde.

Valg af **BRUGERINDSTILLING** > **NULSTIL** indstiller **NUMMERERING** til **KONTINUERLIG**, men nulstiller ikke filnummeret.

Billednumre på billeder taget med andre kameraer kan afvige.

## GEM ORG.BILLEDE

Vælg **TIL** for at gemme ubehandlede kopier af billeder taget ved hjælp af **FJERN RØDE ØJNE**.

Indstillinger	
TIL	FRA

## REDIGER FILNAVN

Ændr filnavnets præfiks. sRGB-billeder bruger et fire-bogstavs præfiks (standard "DSCF"), Adobe RGB-billeder bruger et tre-bogstavs præfiks ("DSF"), indledt med et understregningstegn.

Indstilling	Standardpræfiks	Navn på prøvefil
sRGB	DSCF	ABCD0001
AdobeRGB	_DSF	_ABC0001

 Filnavnets præfikser kan redigeres ved hjælp af berøringsknapperne.

## KORTSLIDS INDST (STILLBIL)

Vælg funktionen for kortet i den anden kortslids.

Indstilling	Beskrivelse
<b>SEKVENTIEL</b>	Kortet i den anden kortslids anvendes kun, hvis kortet i den første kortslids er fuldt.
<b>BACKUP</b>	Hvert billede optages to gange, én gang på hvert kort.
<b>RAW / JPEG</b>	Som for <b>SEKVENTIEL</b> , bortset fra, at RAW-kopier af billeder taget med <b>FINE+RAW</b> eller <b>NORMAL+RAW</b> valgt for  <b>BILLEDKVALITET-INDSTILLING &gt; BILLEDKVALITET</b> lagres på kortet i den første slids, og JPEG-kopien lagres på kortet i den anden slids.

## SKIFT SLIDS (SEKVENTIEL)

Vælg det kort, der optages til først, når **SEKVENTIEL** er valgt for **KORTSLIDS INDST (STILLBIL)**.

Indstillinger	
SLIDS 1	SLIDS 2

## DESTINATION FOR FILMFIL

Vælg slidsen, der anvendes til at gemme film.

Indstillinger	
SLOT 1	SLOT 2

## OPHAVSRETSLIG INFO

Copyrightoplysninger, i form af Exif-koder, kan føjes til nye billeder efterhånden som de tages. Ændringer af copyrightoplysningerne afspejles kun på billeder, der tages efter, at der er blevet foretaget ændringer.

Indstilling	Beskrivelse
<b>VIS OPHAVSRETSLIG INFO</b>	Få vist de aktuelle copyrightoplysninger.
<b>INDTAST FORFATTERS INFO</b>	Indtast navnet på ophavsmand.
<b>INDTAST OPHAVSRETSLIG INFO</b>	Indtast navnet på indehaveren af ophavsretten.
<b>SLET OPHAVSRETSLIG INFO</b>	Slet de aktuelle copyrightoplysninger. Denne ændring gælder kun for billeder taget efter valg af denne indstilling; copyrightoplysninger optaget med eksisterende billeder påvirkes ikke.

 Copyrightoplysningerne kan redigeres ved hjælp af berøringsknapperne.

## FORBINDELSESINDSTILLING

Justér indstillingerne for tilslutning til andre enheder.

For at opnå adgang til forbindelsesindstillingerne skal du trykke på **MENU/OK**, vælge fanen  (**OPSÆTNING**) og vælge **FORBINDELSESINDSTILLING**.

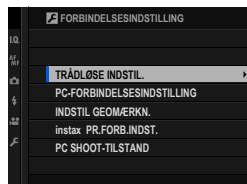

### TRÅDLØSE INDSTIL.

Justér indstillingerne for tilslutning til trådløse netværk.

Indstilling	Beskrivelse
<b>GEN. INDSTILLINGER</b>	Vælg et navn ( <b>NAVN</b> ) for at identificere kameraet på det trådløse netværk (kameraet er som standard tildelt et unikt navn), eller vælg <b>NULSTIL TRÅDLØSE INDSTIL.</b> for at gendanne standardindstillingerne.
<b>TILPAS STR.</b> 	Vælg <b>TIL</b> (standardindstilling, anbefales i de fleste situationer) for at tilpasse størrelsen på større billeder til  for overførsel til smartphones, og vælg <b>FRA</b> for overførsel af billeder i deres oprindelige størrelse. Størrelsestilpasning gælder kun den kopi, der overføres til smartphonen; originalen påvirkes ikke.

## PC-FORBINDELSINDSTILLING

Vælg den metode, som anvendes til tilslutning til computere. Vælg **ENKEL OPSÆTNING** for at tilslutte ved hjælp af WPS, og vælg **MANUEL OPSÆTNING** for at konfigurere netværksindstillingerne manuelt.

Indstillinger	
ENKEL OPSÆTNING	MANUEL OPSÆTNING

 For yderligere information om trådløse forbindelser, gå på:  
<http://fujifilm-dsc.com/wifi/>

## INDSTIL GEOMÆRKN.

Få vist steddata, der er downloadet fra en smartphone, og vælg, om du vil gemme dataene med dine billeder.

Indstilling	Beskrivelse
<b>GEOMÆRKNING</b>	Vælg, om steddata, der er downloadet fra en smartphone, skal integreres i billeder, efterhånden som de bliver taget.
<b>STEDOPLYSNINGER</b>	Få vist de senest downloadede steddata fra en smartphone.

 For yderligere information om trådløse forbindelser, gå på:  
<http://fujifilm-dsc.com/wifi/>

## instax PR.FORB.INDST.

Justér indstillinger for forbindelse til valgbare FUJIFILM instax SHARE-printere.

### Printernavnet (SSID) og adgangskoden

Du kan finde printernavnet (SSID) på bunden af printeren; standardadgangskoden er "1111". Hvis du allerede har valgt en anden adgangskode for at udskrive fra en smartphone, skal du indtaste den adgangskode i stedet for.

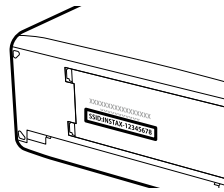

## PC SHOOT-TILSTAND

Justér indstillingerne for fjernfotoografering (tilkoblet optagelse).

Indstilling	Beskrivelse
<b>OFF</b>	Vælg denne indstilling, hvis du ikke har tænkt dig at anvende tilkoblet optagelse.
<b>USB AUTO</b>	Tilkoblet optagelse vælges automatisk, når kameraet er tilsluttet til en computer via USB. Når der ikke er tilsluttet nogen computer, er resultaterne de samme som <b>OFF</b> .
<b>USB FAST</b>	Kameraet fungerer i tilkoblet optagelse selv, når det ikke er tilsluttet til en computer. Ved standardindstillingerne gemmes billederne ikke på hukommelseskortet, men billeder taget, mens kameraet ikke er tilsluttet, overføres til computeren, når det tilsluttes.

 **STRØMSTYRING > AUTO-SLUK** gælder også under tilkoblet optagelse. Vælg **FRA** for at hindre kameraet i at slukke automatisk.

 Tilkoblet optagelse er tilgængelig med software såsom HS-V5 (forhandles separat) eller FUJIFILM X Acquire (tilgængelig for gratis download på FUJIFILM's hjemmeside), eller når FUJIFILM Tether Shooting Plug-in PRO eller Tether Shooting Plug-in (begge forhandles separat) anvendes med Adobe® Photoshop® Lightroom®.



# 9

**Genveje**

## Genvejsindstillinger

Tilpas kameraets knapper, så de passer til din stil eller situation.

Du kan tilføje ofte anvendte indstillinger til menuen **Q** eller en brugerindstillingsmenu som "min" eller tildele dem til én af knapperne **Fn** (funktion) for direkte adgang.

- **Menuen Q** (📖 177): Menuen **Q** vises ved at trykke på knappen **Q**. Anvend menuen **Q** for at få vist eller ændre indstillingerne valgt for menupunkter, du anvender ofte.
- **"Min menu"** (📖 184): Føj ofte anvendte indstillinger til denne brugerindstillingsmenu, som du kan få vist ved at trykke på **MENU/OK** og vælge fanen **MY** ("MIN MENU").
- **Funktionsknapperne** (📖 180): Anvend funktionsknapperne for direkte adgang til udvalgte funktioner.

## Knappen Q (Hurtigmenu)

Tryk på Q for hurtig adgang til valgte indstillinger.

### Visningen af hurtigmenuen

Ved standardindstillingerne indeholder hurtigmenuen følgende punkter:

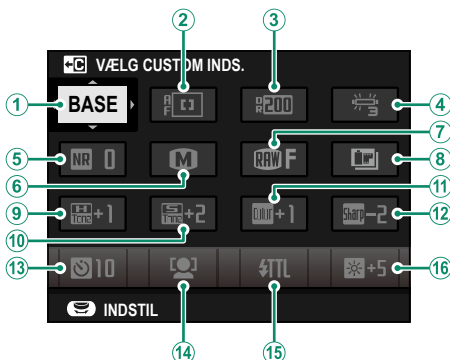

- |                     |                             |
|---------------------|-----------------------------|
| ① VÆLG CUSTOM INDS. | ⑨ HØJLYSTONE                |
| ② AF-TILSTAND       | ⑩ SKYGGETONE                |
| ③ DYNAMISK OMFANG   | ⑪ FARVE                     |
| ④ HVIDBALANCE       | ⑫ SKARPHED                  |
| ⑤ STØJREDUKTION     | ⑬ SELVUDLØSER               |
| ⑥ BILLEDSTØRRELSE   | ⑭ ANS/ØJE DETEKTERINGSINDST |
| ⑦ BILLEDKVALITET    | ⑮ INDSTIL. AF BLITZFUNKTION |
| ⑧ FILMSIMULERING    | ⑯ EVF/LCD-LYSSTYRKE         |

Hurtigmenuen viser de aktuelt valgte indstillinger for punkterne ②–⑯, der kan ændres som beskrevet på side 179.

#### VÆLG CUSTOM INDS.

Punktet **BILLEDKVALITET-INDSTILLING** > **VÆLG CUSTOM INDS.** (punktet ①) viser den aktuelle optagemenuhukommelse:

- **BASE**: Ingen optagemenuhukommelse valgt.
- **C1-C7**: Vælg en hukommelse for at få vist indstillingerne, der er gemt, ved hjælp af indstillingen **BILLEDKVALITET-INDSTILLING** > **RED./GEM CUSTOM**.
- **C1-C7**: Den aktuelle optagemenuhukommelse.

## Visning og ændring af indstillinger

- 1 Tryk på **Q** for at få vist hurtigmenuen under optagelse.

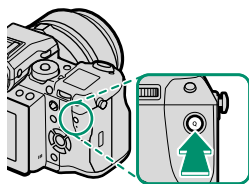

- 2 Anvend selektoren til at markere punkter, og drej det bagerste kommandohjul for at ændre.

 Ændringer gemmes ikke i den aktuelle menuhukommelse. Indstillinger, der afviger fra dem i den aktuelle menuhukommelse (**C1–C7**), vises med rødt.

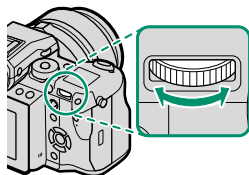

- 3 Tryk på **Q** for at afslutte, når indstillingerne er færdige.

 Hurtigmenuen kan også redigeres ved hjælp af berøringsknapperne.

## Redigering af hurtigmenuen

For at vælge de punkter, der vises i hurtigmenuen:

- 1 Tryk på knappen **Q**, og hold den nede under optagelse.

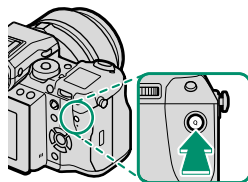

- 2 Den aktuelle hurtigmenu vises; anvend selektoren til at markere det punkt, du ønsker at ændre, og tryk på **MENU/OK**.
- 3 Markér en vilkårlig af følgende indstillinger, og tryk på **MENU/OK** for at tildele den til den valgte position.

- BILLEDSTØRRELSE
- BILLEDKVALITET
- FILMSIMULERING\*
- KORNEFFEKT\*
- FARVE KROMEFFEKT
- DYNAMISK OMFANG\*
- HVIDBALANCE\*
- HØJLYSTONE\*
- SKYGGETONE\*
- FARVE\*
- SKARPHED\*
- STØJREDUKTION\*
- VÆLG CUSTOM INDS.\*
- AF-TILSTAND
- ANS/ØJE DETEKTERINGSINDST
- MF-HJÆLP
- TRYKSKÆRMSTILSTAND
- SELVUDLØSER
- LYSMÅLING
- LUKKERTYPE
- INDSTIL. AF BLITZFUNCTION
- BLITZKOMPENSATION
- FILMTILSTAND
- MIK.-NIVEAUJUST.
- EVF/LCD-LYSSTYRKE
- EVF/LCD-FARVE
- INGEN

\* Lagret i optagemenuhukommelse.

 Vælg **INGEN** for ingen indstilling at tildele til den valgte position. Når **VÆLG CUSTOM INDS.** er valgt, viser hurtigmenuen de aktuelle indstillinger med mærkatene **BASE**.

 Hurtigmenuen kan også redigeres ved hjælp af **KNAP/DREJEKNAP-INDSTILLING > REDIGER/GEM HURTIGMENU.**

## **Fn-knapperne (Funktion)**

Knyt funktioner til funktionsknapperne og midten af bagerste kommandohjul for hurtig adgang til valgte funktioner.

Standardtildelingerne er:

**Knappen Fn1**

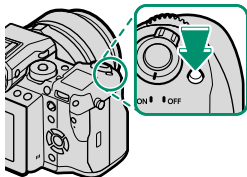

*Eksponeringskompensation*

**Knappen Fn2**

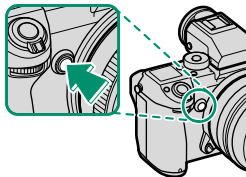

*Eksponeringsbracketing*

**Knappen Fn3**

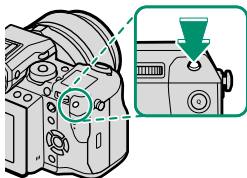

*Histogram*

**Knappen Fn4**

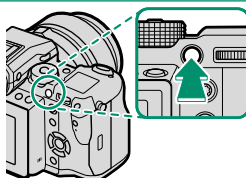

*Fokusbås*

**Knappen Fn5**

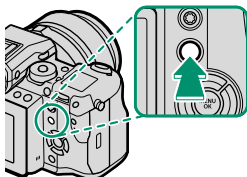

*Eksponeringslås*

**Knappen Fn6**

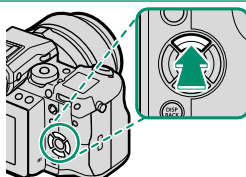

*AF-tilstand*

**Knappen Fn7**

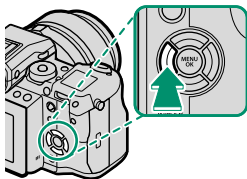

*Filmsimulering*

**Knappen Fn8**

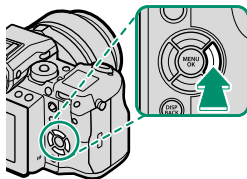

*Hvidbalance*

**Knappen Fn9**

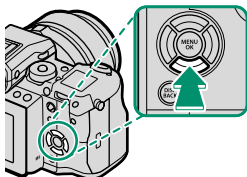

*Hurtig AF*

**Midte af bagerste kommandohjul**

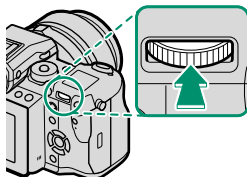

*Fokuskontrol*

## Tildeling af funktioner til funktionsknapperne

For at tildele funktioner til knapperne:

- 1 Tryk på knappen **DISP/BACK**, og hold den nede, indtil der vises en menu for valg af knapper.

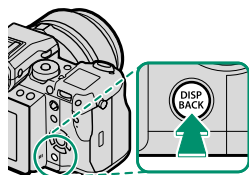

- 2 Markér en knap, og tryk på **MENU/OK**.
- 3 Markér den ønskede funktion, og tryk på **MENU/OK** for at tildele den til den valgte knap. Vælg mellem:

- EKSP.KOMPENSATION
- BILLEDSTØRRELSE
- BILLEDKVALITET
- RAW
- FILMSIMULERING
- KORNEFFEKT
- FARVE KROMEFFEKT
- DYNAMISK OMFANG
- HVIDBALANCE
- VÆLG CUSTOM INDS.
- FOKUSOMRÅDE
- FOKUSKONTROL
- AF-TILSTAND
- HURTIG AF
- ANS/ØJE DETEKTERINGSINDST
- SELVUDLØSER
- AE BKT INDSTILLING
- LYSMÅLING
- LUKKERTYPE
- ISO-AUTOINDSTILLING
- TRÅDLØS KOMM.
- INDSTIL. AF BLITZFUNKTION
- TTL-LÅS
- MODELLERINGSBLITZ
- JUSTERING AF MIKROFON
- VIS DOF
- VIS EKS./HVIDBALANCE I MAN. TIL.
- FORHÅNDSVIS BILLEDEFFEKT
- HISTOGRAM
- ELEKTRONISK NIVEAU
- KUN AE-LÅS
- KUN AF-LÅS
- AE-/AF-LÅS
- AF-TIL
- LÅS INDSTILLING
- AFSPILNING
- INGEN (knap deaktiveret)



Knaptildelinger kan også vælges ved hjælp af

**KNAP/DREJEKNAP-INDSTILLING > FUNKT.INDS. (Fn)**. Vælgeren kan ikke tildeles mere end én funktion ad gangen.



## AF-TIL

---

Hvis **AF-TIL** er valgt, kan du trykke på knappen i stedet for at blive ved med at holde udløserknappen trykket halvt ned.

## MODELLERINGSBLITZ

---

Hvis **MODELLERINGSBLITZ** er valgt, når der er monteret en kompatibel sko-monteret blitzenhed, kan du trykke på knappen for at afprøve blitzten og kontrollere for skygger og lignende (modelleeringsblitz).

## TTL-LÅS

---

Hvis **TTL-LÅS** er valgt, kan du trykke på knappen for at låse blitzudladningen i henhold til den valgte indstilling for **BLITZ-INDSTILLING > TTL-LÅSETILSTAND** (📖 114).

## **MIN MENU**

Få adgang til en personlig menu af ofte anvendte indstillinger.

For at få vist "min menu" skal du trykke på **MENU/OK** i optagevisningen og vælge fanen  (**MIN MENU**).



 Fanen  er kun tilgængelig, hvis der er tildelt indstillinger til **MIN MENU**.

## MIN MENU INDSTILLING

For at vælge punkterne opstillet på fanen **MY** (MIN MENU):

- 1 Markér **BRUGERINDSTILLING** > **MIN MENU INDSTILLING** på fanen **OPSÆTNING**, og tryk på **MENU/OK** for at få vist indstillingerne til højre.

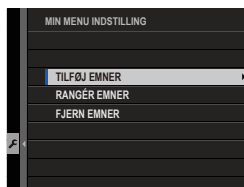

- 2 Tryk selektoren op eller ned for at markere **TILFØJ EMNER**, og tryk på **MENU/OK**. Indstillinger, der kan føjes til "min menu", er markeret med blå.



 Punkter, der aktuelt er i "min menu", indikeres med flueben.

- 3 Markér et punkt, og tryk på **MENU/OK** for at føje det til "min menu".



- 4 Tryk på **MENU/OK** for at vende tilbage til redigeringsvisningen.
- 5 Gentag trin 3 og 4, til alle ønskede emner er blevet tilføjet.

 "Min menu" kan indeholde op til 16 emner.

### Redigering af "Min menu"

For at ændre rækkefølge for eller slette emner skal du vælge **RANGÉR EMNER** eller **FJERN EMNER** i trin 1.



# 10

## **Eksternt udstyr og ekstratilbehør**

## Objektiver

Kameraet kan anvendes med objektiver til FUJIFILM G-fatning.

### Objektivets dele

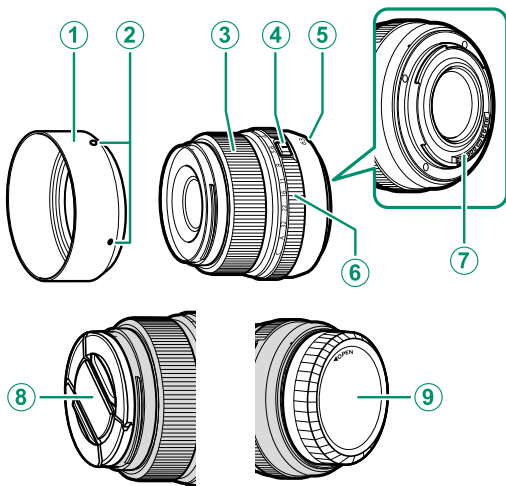

① Modlysblænde

② Monteringsmærker

③ Fokusring

④ Låsudløser på blændering

⑤ Monteringsmærker (brændvidde)

⑥ Blændering

⑦ Objektivets signalkontakter

⑧ Forreste objektivdæksel

⑨ Bagerste objektivdæksel



Her benyttes et GF63mmF2.8 R WR-objektiv til illustrative formål.

## Pleje af objektivet

Anvend en pustebørste til at fjerne støv, og tør derefter forsigtigt af med en blød, tør klud. Eventuelt resterende pletter kan fjernes ved forsigtigt at tørre med en FUJIFILM-objektivrenseserviet med en lille smule objektivrensevæske på. Sæt forreste og bagerste dæksel på igen, når objektivet ikke anvendes.

## Fjernelse af objektivdækslerne

Fjern objektivdækslerne som vist.

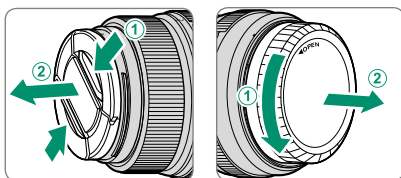

 Objektivdækslerne kan afvige fra dem, der vises.

## Montering af modlysblænder

Når modlysblænder er monteret, reducerer de genskin og beskytter forreste objektivlement.

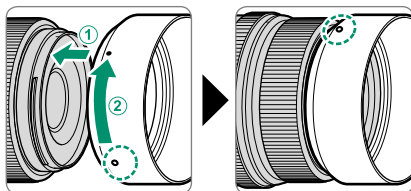

## Lodrette batterigreb

Det ekstra lodrette batterigreb VG-GF1 kan rumme et ekstra batteri for forbedret varighed, og gør det lettere at holde kameraet drejet 90° for at komponere billeder i "højt" (portræt) format.

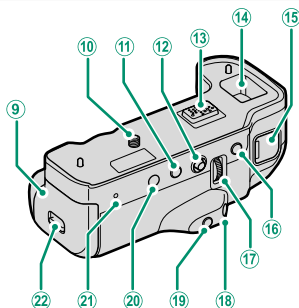
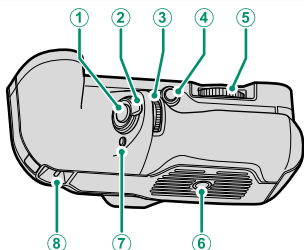

- ① Udløserknop
- ② Knaplås
- ③ Forreste kommandohjul
- ④ Knappen **Fn2** (funktion 2)
- ⑤ Låseskruedrejeknap
- ⑥ Stativgevind
- ⑦ Knappen **Fn1** (funktion 1)
- ⑧ Øsken til kamerarem
- ⑨ Batterikammerdæksel
- ⑩ Låseskrue
- ⑪ Knappen **Fn5** (funktion 5)
- ⑫ Fokuspind (fokushåndtag)
- ⑬ Stik
- ⑭ Opbevaringsrum til stikdæksel, der følger med kameraet
- ⑮ 15 V DC-IN-stik
- ⑯ Knappen **Fn4** (funktion 4)
- ⑰ Bagerste kommandohjul
- ⑱ Knappen **Fn3** (funktion 3)
- ⑲ Knappen **Q** (hurtigmenu)
- ⑳ Knappen **MENU/OK**
- ㉑ Indikatorlamper
- ㉒ Batterikammerdækslets lås

⚠ Forsøg ikke at montere clipsene, der følger med kameraet, i øskenerne (⑧) på batterigrebet.

📁 Alle knapper udfører samme funktion som de tilsvarende knapper på kameraet.



## Montering af VB-GF1

VB-GF1 monteres som vist nedenfor.

- 1 Fjern stikdækslet på det lodrette batterigreb fra kameraet, og placér det i opbevaringsrummet i grebets stikdæksel.

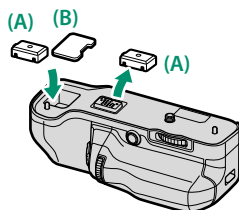
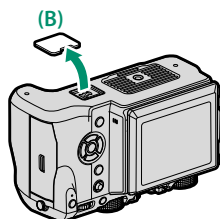

- 2 Justér stikkene på grebet, så de passer med de tilhørende stik på kameraet. Drej låseskruedrejknappen for at spænde låseskruen.

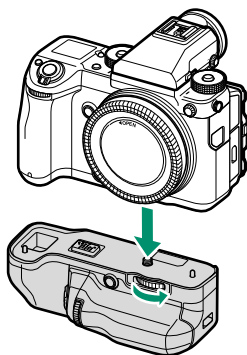

## Indsættelse af batteri

Isæt batteriet som vist nedenfor.

- 1 Frigør og åbn batterikammerdækslet.

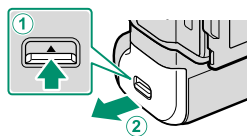

- 2 Skub batteriet ind, til det låser.

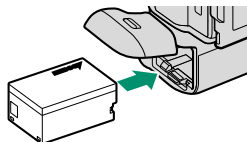

- 3 Luk dækslet til batterikammeret.

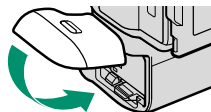



**!** Batteriet i grebet anvendes før batteriet i kameraet. Kameraet skifter automatisk til kamerabatteriet, når batteriet i grebet er afladet. Optagelse af film og bulb-fotografering afsluttes, når kameraet skifter batterier. Når batteriet i grebet er afladet, skal du fjerne og oplade batteriet eller indsætte et fuldt opladet ekstra batteri. Hvis kameraets batteri har tilstrækkelig ladning til at forsyne kameraet med strøm, kan du udskifte batteriet i grebet uden at slukke kameraet.

### Anvendelse af lysnetadapter

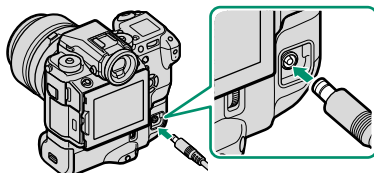
Der kan anvendes en ekstra AC-15V lysnetadapter til at forsyne kameraet med strøm, når batterigrebet er monteret. Det batteri, der er sat i grebet, oplader, mens adapteren er tilsluttet; opladningen tager omtrent 120 minutter. Sluk kameraet, før du frakobler lysnetadapteren.



Batteriets opladningsstatus vises af ikonerne for batteristatus, når kameraet er tændt (afspilningstilstand) og af indikatorlampen, når kameraet er slukket.

Ikon for batteristatus (kamera tændt)	Indikatorlampe (kamera slukket)	Batteristatus
 (gul)	Til	Batteri oplades
 (grøn)	Fra	Opladning fuldført
 (rød)	Blinker	Batterifejl

## Tiltadaptere til søger

Den ekstra EVF-TL1 tiltadapter gør det muligt for dig at dreje søgeren  $\pm 45^\circ$  mod venstre eller højre eller mellem  $0^\circ$  og  $90^\circ$  op eller ned.

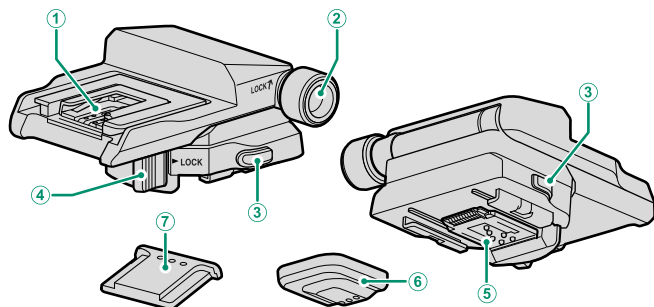

- ① Tilbehørssko
- ② Tiltlås drejeknap
- ③ Låsudløser til adapter
- ④ Vandret drejelås
- ⑤ Stik
- ⑥ Stikdæksel
- ⑦ Dæksel til tilbehørssko

## Montering af EVF-TL1

Skub EVF-TL1 på kameraets tilbehørssko, og monter derefter den elektroniske søger EVF-GFX1.

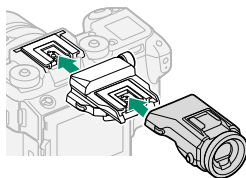

 Fjern dækslerne til tilbehørsskoen fra kameraet og EVF-TL1, før du monterer adapteren og søgeren.

### Fjernelse af EVF-TL1

Fjern søgeren, og derefter mens du holder låsudløserne (1) nede, skal du trykke ned foran på adapteren (2) og skubbe den af kameraet som vist.

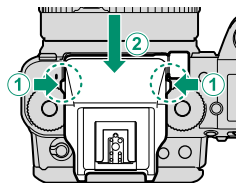

 Anvend kun én tiltadapter ad gangen.

## Brug af EVF-TL1

Drej søgeren til den ønskede position.

### Drejning op eller ned af søgeren

Løsn tiltåsegrebet, og drej søgeren mellem 0° og 90° op eller ned.

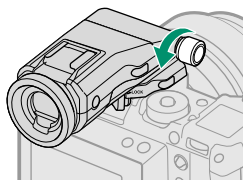

Med søgeren i den ønskede position (1) skal du spænde tiltåsdrejeknappen (2) for at låse søgeren på plads.

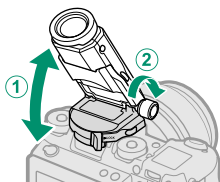

### Drejning til venstre eller højre af søgeren

Udløs den vandrette drejelås som vist, og drej søgeren  $\pm 45^\circ$  mod venstre eller højre.

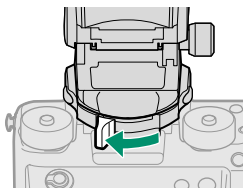

Med søgeren i den ønskede position (1) skal du sætte den vandrette drejelås tilbage i den låste position (2) for at låse søgeren på plads.

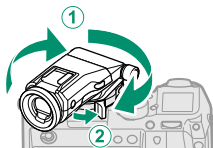

## Eksterne blitzenheder

Blitzenhederne kan monteres i tilbehørskoen eller tilsluttes via synkroniseringsstikket.

Eksterne blitzenheder er kraftigere end deres indbyggede modstykker. Nogle af disse understøtter high-speed synkronisering (FP) og kan anvendes ved kortere lukkertider end blitzsynkroniserings-hastigheden, mens andre kan fungere som masterblitzenheder, der styrer fjernbetjente enheder via optisk, trådløs blitzstyring.

 Du er muligvis ude af stand til at test-udløse blitzen under visse omstændigheder, eksempelvis når der vises en opsætningsmenu på kameraet.

### Fjern røde øjne

Fjern røde øjne er tilgængelig, når der er valgt en anden indstilling end **FRA** for **BLITZ-INDSTILLING > FJERN RØDE ØJNE**, og **AF/MF-INDSTILLING > ANS/ØJE DETEKTERINGSINDST** er slået **TIL**. Fjern røde øjne minimerer "rød-øje", der skyldes, at lyset fra blitzen reflekteres fra motivets nethinder.

## Blitzindstillinger

For at justere indstillingerne for en blitzenhed, som er monteret på tilbehørsskoen eller tilsluttet via synkroniseringsstikket:

- 1 Slut enheden til kameraet.
- 2 I optagetilstand skal du vælge **INDSTIL. AF BLITZFUNKTION** i menufanen **⚡ (BLITZ-INDSTILLING)**. De tilgængelige indstillinger varierer alt efter blitzenheden.

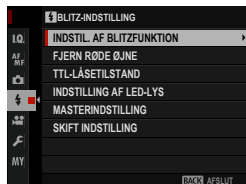

Menu	Beskrivelse	
<b>SYNKRONISER TERMINAL</b>	Vises, når der ikke er nogen kompatibel blitzenhed tilsluttet, eller hvis en enhed tilsluttes via synkroniseringsstikket eller kun anvender X-kontakten på tilbehørsskoen.	199
<b>SHOE-MONTERET BLITZ</b>	Vises, når en ekstra blitzenhed er monteret på tilbehørsskoen og tændes.	200
<b>MASTER(OPTISK)</b>	Vises, hvis der er tilsluttet en ekstra blitzenhed, der fungerer som masterblitz for FUJIFILMs optiske, trådløst fjernbetjente blitzstyring, og denne er tændt.	203

 **SYNKRONISER TERMINAL** vises også, hvis en ikke-kompatibel blitzenhed eller ingen blitzenhed er tilsluttet.

- 3 Markér punkter ved hjælp af selekto-  
ren, og drej det bagerste kommando-  
hjul for at ændre den markerede  
indstilling.



- 4 Tryk på **DISP/BACK** for at få ændringerne til at træde i kraft.



## SYNKRONISER TERMINAL

Følgende indstillinger er tilgængelige, når der ikke er tilsluttet en kompatibel blitzenhed, eller hvis en enhed er tilsluttet via synkroniseringsstikket eller kun anvender X-kontakten på tilbehørsskoen.

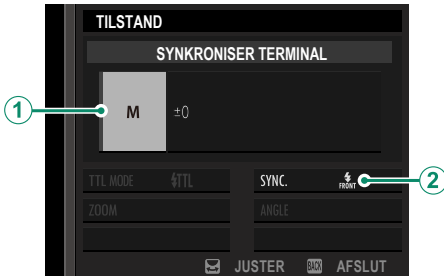

Indstilling	Beskrivelse
① Blitzstyringsindstilling	<p>Vælg mellem følgende indstillinger:</p> <ul style="list-style-type: none"> <li>• <b>M:</b> Et udlørsignal sendes fra synkroniseringsstikket og tilbehørsskoen, når der tages et billede. Vælg en længere lukkertid end synkroniseringshastigheden; endnu længere lukkertider kan være nødvendige, hvis enheden anvender lange blitser eller har en langsom reaktionstid.</li> <li>• <b>OFF (FRA):</b> Synkroniseringsstikket og tilbehørsskoen udsender ikke et udlørsignal.</li> </ul>
② Synkronisering	<p>Vælg, om blitzen tidsindstilles til at gå af umiddelbart efter, at lukkeren åbnes (<b>FRONT/1. GARDIN</b>), eller lige, inden den lukker (<b>REAR/2. GARDIN</b>). <b>1. GARDIN</b> anbefales i de fleste tilfælde.</p>

### Synkroniseringsstikket

Brug synkroniseringsstikket for at tilslutte blitzenheder, der kræver et synkroniseringskabel.

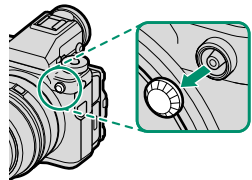



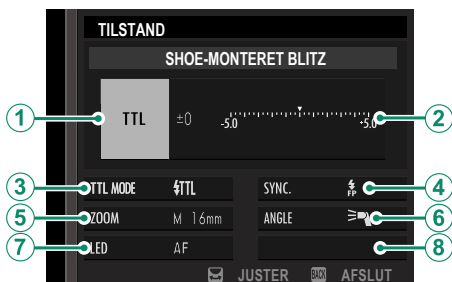

## SHOE-MONTERET BLITZ

Følgende indstillinger er tilgængelige, når der monteres en ekstra blitzenhed, der er monteret i tilbehørsskoen, og denne er tændt.



Indstilling	Beskrivelse
① Blitzstyringsindstilling	<p>Blitzstyringsindstillingen valgt med blitzenheden. Denne kan i nogle tilfælde justeres på kameraet; de tilgængelige indstillinger varierer med blitzen.</p> <ul style="list-style-type: none"> <li>• <b>TTL:</b> TTL-tilstand. Justér blitzkompensationen (②).</li> <li>• <b>M:</b> Blitzen går af ved den valgte udladning uanset motivets lysstyrke eller kameraindstillingerne. Udladningen kan i nogle tilfælde justeres på kameraet (②).</li> <li>• <b>MULTI:</b> Stroboskopblitz. Kompatible blitzenheder monteret i tilbehørsskoen går af flere gange ved hvert billede.</li> <li>• <b>OFF (FRA):</b> Blitzen går ikke af. Visse blitzenheder kan slås fra på kameraet.</li> </ul>

Indstilling	Beskrivelse
<p>② Blitzkompensation/ udladning</p>	<p>De tilgængelige indstillinger varierer alt efter blitzstyringsindstillingen.</p> <ul style="list-style-type: none"> <li>• <b>TTL:</b> Justér blitzkompensationen (den fulde værdi anvendes muligvis ikke, hvis grænserne for blitzstyringssystemet overskrides). Ved EF-X20, EF-20 og EF-42 føjes den valgte værdi til den værdi, der er valgt med blitzenheden.</li> <li>• <b>M/MULTI:</b> Justér blitzudladningen (kun compatible enheder). Vælg mellem værdier udtrykt som fraktioner af fuld styrke, blandt <math>\frac{1}{4}</math> (tilstand <b>M</b>) eller <math>\frac{1}{4}</math> (<b>MULTI</b>) ned til <math>\frac{1}{512}</math> i trin svarende til <math>\frac{1}{3}</math> EV. De ønskede resultater kan muligvis ikke opnås ved lave værdier, hvis de overskrider grænserne for blitzstyringssystemet; tag et prøvebillede, og kontrollér resultaterne.</li> </ul>
<p>③ Blitztilstand (TTL)</p>	<p>Vælg en blitztilstand for TTL-blitzstyring. De tilgængelige indstillinger varierer alt efter den valgte optagetilstand (<b>P</b>, <b>S</b>, <b>A</b> eller <b>M</b>).</p> <ul style="list-style-type: none"> <li>• <b> AUTOMATISK BLITZ:</b> Blitzen går kun af efter behov; blitzniveauet justeres i henhold til motivets lysstyrke. Ikonet  vist, når udløserknappen trykkes halvt ned, indikerer, at blitzen går af, når billedet tages.</li> <li>• <b> STANDARD:</b> Blitzen går om muligt af ved hvert billede; blitzniveauet justeres i henhold til motivets lysstyrke. Blitzen går ikke af, hvis den ikke er fuldt opladet, når lukkeren udløses.</li> <li>• <b> (LANGSOM SYNKRONISERING):</b> Kombinér blitzen med langsomme lukkertider ved fotografering af portrætmotiver op mod en baggrund af natlandskab. Blitzen går ikke af, hvis den ikke er fuldt opladet, når lukkeren udløses.</li> </ul>
<p>④ Synkronisering</p>	<p>Kontrolblitztiming.</p> <ul style="list-style-type: none"> <li>• <b> (1. GARDIN):</b> Blitzen går af umiddelbart efter, at lukkeren åbner (generelt det bedste valg).</li> <li>• <b> (2. GARDIN):</b> Blitzen går af, lige inden lukkeren lukker.</li> <li>• <b> (AUTOMATISK FP (HSS)):</b> High-speed synkronisering (kun compatible enheder). Kameraet tilkobler automatisk high-speed synkronisering af forreste lukkergardin ved lukkertider, der er kortere end blitzsynkroniseringshastigheden. Svarende til <b>1. GARDIN</b>, når <b>MULTI</b> er valgt som blitzstyringsindstilling.</li> </ul>

Indstilling	Beskrivelse
⑤ Zoom	Belysningsvinklen (blitzdækningen) for enheder, der understøtter blitzzoom. Nogle enheder tillader justering fra kameraet. Hvis <b>AUTOMATISK</b> er valgt, justeres zoom automatisk, så det passer til dækningen af objektivbrændvidden.
⑥ Belysning	Hvis enheden understøtter denne funktion, kan du vælge mellem: <ul style="list-style-type: none"> <li>•  (<b>BLITZEFFEKTPRIORITET</b>): Forøg området ved at reducere dækningen en anelse.</li> <li>•  (<b>STANDARD</b>): Tilpas dækningen til billedvinklen.</li> <li>•  (<b>JÆVN DÆKNINGSPRIORITET</b>): Forøg dækningen en anelse for en mere jævn belysning.</li> </ul>
⑦ LED-lys	Vælg, hvordan det indbyggede LED-lys fungerer under stillbilledfotografering (kun compatible enheder): Som glimt i øjet (  / <b>GLIMT I ØJET</b> ), som AF-hjælpelys ( <b>AF/AF-ASSISTENT</b> ), eller som både glimt i øjet og AF-hjælpelys (  / <b>AF/AF-ASSIS.+GLIMT I ØJET</b> ). Vælg <b>OFF</b> for at deaktivere LED under fotografering.
⑦ Antal blitser*	Vælg det antal gange, blitzen går af, hver gang lukkeren udløses i tilstanden <b>MULTI</b> .
⑧ Frekvens*	Vælg den frekvens, hvor blitzen går af i tilstanden <b>MULTI</b> .

\* Den fulde værdi anvendes muligvis ikke, hvis grænserne for blitzstyringssystemet overskrides.

## MASTER(OPTISK)

Indstillingerne vises, hvis enheden aktuelt fungerer som masterblitz for FUJIFILMs optiske, trådløst fjernbetjente blitzstyring.

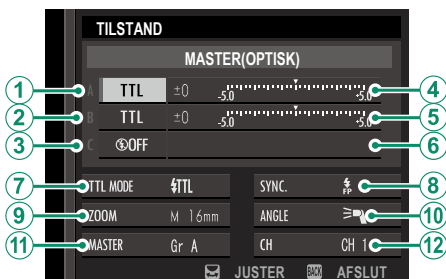

Masteren og de fjernbetjente enheder kan placeres i op til tre grupper (A, B og C), og bliztilstanden og bliztniveauet kan justeres særskilt for hver gruppe. Fire kanaler er tilgængelige for kommunikation mellem enhederne; særskilte kanaler kan anvendes til forskellige blizsystemer eller til at forhindre interferens, når flere systemer kører i umiddelbar nærhed af hinanden.

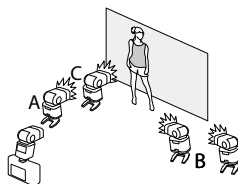

Indstilling	Beskrivelse
<b>1</b> Blitzstyringsindstilling (gruppe A)	<p>Vælg blitzstyringsindstillinger til grupperne A, B og C. <b>TTL%</b> er kun tilgængelig i gruppe A og B.</p> <ul style="list-style-type: none"> <li>• <b>TTL:</b> Enhederne i gruppen går af i TTL-tilstand. Blitzkompensationen kan justeres særskilt for hver gruppe.</li> <li>• <b>TTL%:</b> Hvis <b>TTL%</b> er valgt for enten gruppe A eller B, kan du angive udladningen for den valgte gruppe som procentdel af den anden og justere den overordnede blitzkompensation for begge grupper.</li> </ul>
<b>2</b> Blitzstyringsindstilling (gruppe B)	<ul style="list-style-type: none"> <li>• <b>M:</b> I tilstanden <b>M</b> går enhederne i gruppen af ved den valgte udladning (udtrykt som fraktion af fuld styrke) uanset motivets lysstyrke eller kamerainstillingerne.</li> <li>• <b>MULTI:</b> Valg af <b>MULTI</b> for en vilkårlig gruppe indstiller alle enheder i alle grupper til tilstanden for stroboskopblitz. Alle enheder går af flere gange ved hvert billede.</li> <li>• <b>OFF (FRA):</b> Hvis <b>OFF</b> er valgt, går enhederne i gruppen ikke af.</li> </ul>
<b>3</b> Blitzstyringsindstilling (gruppe C)	<p>Justér blitzniveauet for den valgte gruppe i henhold til indstillingen valgt for blitzstyringsindstilling. Bemærk, at den fulde værdi muligvis ikke anvendes, hvis grænserne for blitzstyringssystemet overskrides.</p> <ul style="list-style-type: none"> <li>• <b>TTL:</b> Justér blitzkompensationen.</li> <li>• <b>M/MULTI:</b> Justér blitzudladningen.</li> <li>• <b>TTL%:</b> Vælg balancen mellem grupperne A og B, og justér den overordnede blitzkompensation.</li> </ul>
<b>4</b> Blitzkompensation/udladning (gruppe A)	
<b>5</b> Blitzkompensation/udladning (gruppe B)	
<b>6</b> Blitzkompensation/udladning (gruppe C)	

Indstilling	Beskrivelse
<p>⑦ Blitztilstand (TTL)</p>	<p>Vælg en blitztilstand for TTL-blitzstyring: De tilgængelige indstillinger varierer alt efter den valgte optagetilstand (<b>P</b>, <b>S</b>, <b>A</b> eller <b>M</b>).</p> <ul style="list-style-type: none"> <li>• <b>TTL AUTOMATISK BLITZ</b>: Blitzten går kun af efter behov; blitzniveauet justeres i henhold til motivets lysstyrke. Ikonet  vist, når udløserknappen trykkes halvt ned, indikerer, at blitzen går af, når billedet tages.</li> <li>• <b>TTL STANDARD</b>: Blitzten går om muligt af ved hvert billede; blitzniveauet justeres i henhold til motivets lysstyrke. Blitzten går ikke af, hvis den ikke er fuldt opladet, når lukkeren udløses.</li> <li>• <b>TTL SLOW (LANGSOM SYNKRONISERING)</b>: Kombinér blitzten med langsomme lukkertider ved fotografering af portrætmotiver op mod en baggrund af natlandskab. Blitzten går ikke af, hvis den ikke er fuldt opladet, når lukkeren udløses.</li> </ul>
<p>⑧ Synkronisering</p>	<p>Kontrolblitztiming.</p> <ul style="list-style-type: none"> <li>• <b>FRONT (1. GARDIN)</b>: Blitzten går af umiddelbart efter, at lukkeren åbner (generelt det bedste valg).</li> <li>• <b>REAR (2. GARDIN)</b>: Blitzten går af, lige inden lukkeren lukker.</li> <li>• <b>FP (AUTOMATISK FP (HSS))</b>: High-speed synkronisering (kun kompatible enheder). Kameraet tilkobler automatisk high-speed synkronisering af forreste lukkergardin ved lukkertider, der er kortere end blitzsynkroniseringshastigheden. Svarende til <b>1. GARDIN</b>, når <b>MULTI</b> er valgt som blitzstyringsindstilling.</li> </ul>
<p>⑨ Zoom</p>	<p>Belysningsvinklen (blitzdækningen) for enheder, der understøtter blitzzoom. Nogle enheder tillader justering fra kameraet. Hvis <b>AUTOMATISK</b> er valgt, justeres zoom automatisk, så det passer til dækningen af objektivbrændvidden.</p>

Indstilling	Beskrivelse
⑩ Belysning	<p>Hvis enheden understøtter denne funktion, kan du vælge mellem:</p> <ul style="list-style-type: none"> <li>•  (<b>BLITZEFFEKTprioritet</b>): Forøg området ved at reducere dækningen en anelse.</li> <li>•  (<b>STANDARD</b>): Tilpas dækningen til billedvinklen.</li> <li>•  (<b>JÆVN DÆKNINGSPrioritet</b>): Forøg dækningen en anelse for en mere jævn belysning.</li> </ul>
⑪ Master	<p>Tildel masterblitzen til gruppe A (<b>Gr A</b>), B (<b>Gr B</b>) eller C (<b>Gr C</b>). Hvis <b>OFF</b> er valgt, holdes udladningen fra masterblitzen på et niveau, der ikke påvirker det endelige billede. Kun tilgængelig, hvis enheden er monteret på kameraets tilbehørssko som masterblitz for FUJIFILMs optiske, trådløst fjernbetjente blitzstyring i tilstanden <b>TTL</b>, <b>TTL%</b> eller <b>M</b>.</p>
⑪ Antal blitser	<p>Vælg det antal gange, blitzten går af, hver gang lukkeren udløses i tilstanden <b>MULTI</b>.</p>
⑫ Kanal	<p>Vælg den kanal, der anvendes af masterblitzen til kommunikation med de fjernbetjente blitzenheder. Særskilte kanaler kan anvendes til forskellige blitzsystemer eller til at forhindre interferens, når flere systemer kører i umiddelbar nærhed af hinanden.</p>
⑫ Frekvens	<p>Vælg den frekvens, hvor blitzten går af i tilstanden <b>MULTI</b>.</p>



# 11

## Tilslutninger

## HDMI-udgang

Kameraets visninger for optagelse og afspilning kan udlæses på HDMI-enheder.

### Tilslutning til HDMI-enheder

Tilslut kameraet til fjernsyn eller andre HDMI-enheder ved hjælp af et HDMI-kabel fra tredjepart.

- 1 Sluk for kameraet.
- 2 Tilslut kablet som vist herunder, mens du sørger for, at stikkene sættes ordentligt i.

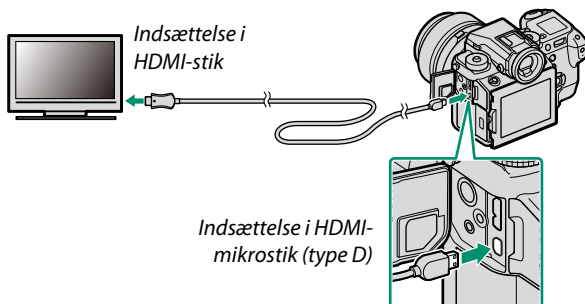

⚠ Anvend et HDMI-kabel med en længde på højst 1,5 m.

- 3 Konfigurer enheden til HDMI-indgang som beskrevet i dokumentationen, der følger med enheden.
- 4 Tænd kameraet. Du kan nu optage og afspille billeder, mens du ser på TV-skærmen, og gemme billederne på HDMI-enheden.

⚠ USB-kablet kan ikke anvendes, når der er tilsluttet et HDMI-kabel.

## Optagelse

Optag billeder og film, mens du på HDMI-enheden kigger på sceneriet, som kameraets objektiv fanger eller gemmer optagelser på HDMI -enheden.

## Afspilning

For at starte afspilning skal du trykke på knappen  på kameraet. Kameraets skærm slukker, og der udlæses billeder og film på HDMI-enheden. Bemærk, at kameraets lydstyrkeknapper ikke har nogen indvirkning på lyd afspillet på fjernsynet; anvend fjernsynets lydstyrkeknapper for at justere lydstyrken.

 Nogle fjernsyn viser kortvarigt sort skærm ved start af afspilning af film.

## Trådløs overførs.

Opret en trådløs LAN- forbindelse mellem kameraet og din smartphone.

For downloads og anden information, gå på:

<http://fujifilm-dsc.com/wifi/>

### Trådløse forbindelser: Smartphones

Installér app'en "FUJIFILM Camera Remote" på din smartphone for at gennemse billederne på kameraet, downloade valgte billeder, fjernstyre kameraet eller kopiere steddato over på kameraet. Når app'en er installeret ved hjælp af indstillingerne **☑ OPTAGELSESDINDSTILLING > TRÅDLØS KOMM.** eller **☑ AFSPILNINGSMENU > TRÅDLØS KOMM.** i kameraets menuer.



## Tilslutning til computere via USB

Tilslut kameraet til en computer for at downloade billeder eller tage billeder via fjernadgang.

### Tilkoblet optagelse

Tag billeder via fjernadgang.

#### Mac OS X/macOS

Tilkoblet optagelse er tilgængelig for købere af Adobe® Photoshop® Lightroom® og FUJIFILM Tether Shooting PRO eller ledningsførte tilkoblede optagelser. FUJIFILM Tether Shooting PRO og ledningsførte tilkoblede optagelser er tilgængelige på hjemmesiden for Adobe-tilbehør.

#### Windows

Tilkoblet optagelse er tilgængelig for købere af HS-V5 eller af Adobe® Photoshop® Lightroom® og FUJIFILM Tether Shooting PRO eller ledningsførte tilkoblede optagelser. FUJIFILM Tether Shooting PRO og ledningsførte tilkoblede optagelser er tilgængelige på hjemmesiden for Adobe-tilbehør.

#### FUJIFILM X Acquire

Tilkoblet optagelse er også tilgængelig for brugere af FUJIFILM X Acquire, der kan downloades gratis på FUJIFILMs hjemmeside.

## Kopiering af billeder over på computer

Billederne kan kopieres over på Windows- og Mac OS X/ macOS-computere som beskrevet nedenfor. For information om anvendelse af den beskrevne software, se online-hjælp.

### Windows

Anvend MyFinePix Studio til at kopiere billeder over på din computer, hvor de kan lagres, vises, organiseres og printes. MyFinePix Studio er tilgængelig til download fra følgende webside:

*<http://fujifilm-dsc.com/mfs/>*

Når download er fuldført, dobbeltklik på downloadfilen ("MFPS\_Setup.EXE") og følg instruktionerne på skærmen for at fuldføre installationen.

### Mac OS X/macOS

Billeder kan kopieres over på din computer ved hjælp af Image Capture (som fulgte med din computer) eller anden software.

### Visning af RAW-filer

For at få vist RAW-filer på computeren skal du anvende den RAW FILE CONVERTER EX 2.0, som kan downloades på:

*<http://fujifilm-dsc.com/rfc/>*

## Tilslutning af kameraet

- 1 Find et hukommelseskort med billeder, du ønsker at kopiere over på computeren, og sæt kortet i kameraet.

⚠ Strømsvigt under overførsel kan medføre tab af data eller beskadigelse af hukommelseskortet. Sæt et nyt eller fuldt opladet batteri i, før du tilslutter kameraet.

- 2 Sluk kameraet, og tilslut et USB 3.0 eller 2.0-kabel fra tredjepart (begge typer kan anvendes), mens du sørger for, at stikkene er sat helt i.

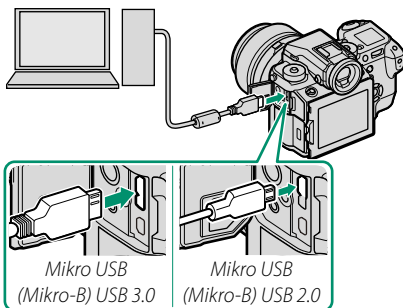

⚠ Anvend et USB 3.0-kabel for højere hastigheder ved computere, der understøtter USB 3.0.

- 3 Tænd kameraet.
- 4 Kopiér billeder over på din computer. Under tilkoblet optagelse kan du kopiere billeder ved hjælp af software til tilkoblet optagelse såsom FUJIFILM Tethered Shooting Plug-in PRO. Ellers kan du gøre det ved hjælp af MyFinePix Studio eller med programmer i dit styresystem.
- 5 Når overførslen er fuldført, skal du slukke kameraet og frakoble USB-kablet.



Hvis der er isat et hukommelseskort med et stort antal billeder, kan der forekomme en forsinkelse i starten af softwaren, og du kan muligvis ikke importere eller gemme billeder. Anvend en hukommelseskortlæser til at overføre billeder.

USB-kablet må ikke være mere end 1,5 m langt og skal være egnet til dataoverførsel. Tilslut kameraet direkte til computeren; anvend ikke USB-hub eller tastatur.

Kobl ikke USB-kablet fra, mens der udveksles data mellem kameraet og computeren, og isæt eller fjern ikke hukommelseskort, mens en overførsel er i gang. Manglende overholdelse af denne anvisning kan medføre tab af data eller beskadigelse af hukommelseskortet.

I visse tilfælde er det sandsynligvis ikke muligt at få adgang til billeder gemt på en netværksserver ved hjælp af den medfølgende software på samme måde som på en computer, der ikke er netværksopkoblet.

Brugeren skal selv afholde alle udgifter til teleselskabet eller internetudbyderen ved anvendelse af tjenester, der kræver en internetforbindelse.



## instax SHARE-printere

Udskriv billeder fra dit digitalkamera til printere af typen instax SHARE.

### Oprettelse af forbindelse

Vælg  **FORBINDELSESIKONFIGURERING** > **instax PR.FORB.INDST.**, og indtast navn (SSID) og adgangskode for instax SHARE-printeren.

#### Printernavnet (SSID) og adgangskoden

Du kan finde printernavnet (SSID) på bunden af printeren; standardadgangskoden er "1111". Hvis du allerede har valgt en anden adgangskode for at udskrive fra en smartphone, skal du indtaste den adgangskode i stedet for.

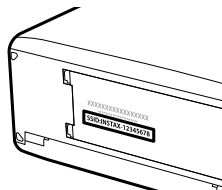

## Udskrivning af billeder

- 1 Tænd printeren.
- 2 Vælg  **AFSPILNINGSMENU** > **instax PRINTERUDSKRIVN..** Kameraet opretter forbindelse til printeren.

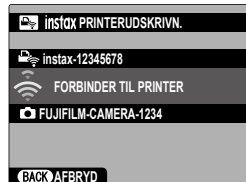

 For at udskrive et billede fra en seriesekvens skal du få vist billedet, før du vælger **instax PRINTERUDSKRIVN..**

- 3 Anvend selektoren til at få vist billedet, du ønsker at udskrive, og tryk derefter på **MENU/OK**.



 Billeder taget med andre kameraer kan ikke udskrives.

Det udskrevne område er mindre end det område, der kan ses på LCD-skærmen.

- 4 Billedet sendes til printeren, og udskrivningen starter.

# Tekniske bemærkninger

12

## Tilbehør fra FUJIFILM

Følgende ekstra tilbehør er tilgængeligt fra FUJIFILM. For næste information om tilgængeligt tilbehør i dit område kan du forhøre dig hos din lokale FUJIFILM-repræsentant, eller besøge [http://www.fujifilm.com/products/digital\\_cameras/index.html](http://www.fujifilm.com/products/digital_cameras/index.html).

### Genopladelige Li-ion-batterier

**NP-T125:** Du kan købe ekstra NP-T125 genopladelige batterier med høj kapacitet efter behov.



### Batteriopladere

**BC-T125:** Du kan købe ekstra batteriopladere efter behov.

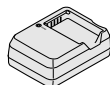

### AC-strømadaptere

**AC-15V:** Anvend denne 100–240 V, 50/60 Hz lysnetadapter til udvidet optagelse og afspilning, ved kopiering af billeder over på computer eller til opladning af batteriet i kameraet eller det ekstra batterigreb.



### Fjernbetjente udløser

**RR-90:** Anvendes til at reducere kamerarystelse eller holde lukkeren åben under en tidseksponering.

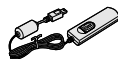

### Stereomikrofoner

**MIC-ST1:** En ekstern mikrofon til filmoptagelse.

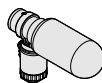

### FUJINON-objektiver

**Objektiver i GF-serien:** Udskiftelige objektiver til anvendelse udelukkende med FUJIFILM G-fatning.



**Lodrette batterigreb**

**VG-GFX1:** Dette greb kan rumme et ekstra batteri for forbedret varighed, og gør det lettere at holde kameraet drejet 90° for at komponere billeder i "højt" (portræt) format. Batteriet i grebet kan oplades ved hjælp af en ekstra AC-15V lysnetadapter.

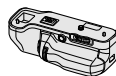
**Tiltadptere**

**EVF-TL1:** Denne adapter gør det muligt for dig at dreje søgeren  $\pm 45^\circ$  mod venstre eller højre eller mellem 0° og 90° op eller ned for at tage billeder fra forskellige vinkler.

**Blitzenheder monteret i tilbehørssko**

**EF-X500:** Denne blitzenhed til at klikke på har et ledetal på 50 (ISO 100, m) og understøtter FP (high-speed-synkronisering), så den kan anvendes ved lukkertider, der overstiger blitzsynkroniseringshastigheden. Blitzenheden, der forsynes med strøm af fire AA-batterier eller et ekstra EF-BP1 batterigreb, understøtter manuel og TTL-blitzstyring samt automatisk powerzoom i området 24–105 mm (svarende til 35 mm-format) og har FUJIFILMs optiske, trådløse blitzstyring, så den kan anvendes som master eller fjernbetjent blitzenhed til fjernbetjent, trådløs blitzfotografering. Blitzhovedet kan drejes 90° op, 10° ned, 135° mod venstre eller 180° mod højre for refleksionslys.



**EF-42:** Denne blitzenhed til at klikke på kameraet (får strøm fra fire AA-batterier) har et ledetal på 42 (ISO 100, m) og understøtter manuel og TTL-blitzstyring samt automatisk powerzoom i området 24–105 mm (svarende til 35 mm-format). Flashhovedet kan drejes 90° op, 180° mod venstre eller 120° mod højre for refleksionslys.



**EF-X20:** Denne blitzenhed til at klikke på kameraet har et ledetal på 20 (ISO 100, m). Denne lette, kompakte enhed, der forsynes med strøm fra to AAA-batterier, har et hjul til at justere TTL-blitzkompensation eller manuel blitzudladning.



**EF-20:** Denne blitzenhed til at klikke på kameraet (får strøm fra to AA-batterier) har et ledetal på 20 (ISO 100, m) og understøtter TTL-blitzstyring (manuel blitzstyring understøttes ikke). Blitzhovedet kan drejes 90° opad for refleksionslys.



### **Kamerahusdæksler**

**BCP-002:** Dæk kameraets objektivfatning til, når der ikke er monteret et objektiv.

### **instax SHARE-printere**

**SP-1/SP-2:** Tilsluttes via trådløst LAN for at udskrive billeder på instax-film.

# For din sikkerheds skyld

Sørg for at læse disse bemærkninger, inden du anvender kameraet

## Bemærkninger om sikkerhed

- Sørg for at anvende kameraet korrekt. Læs disse bemærkninger om sikkerhed samt din *Brugervejledning* omhyggeligt før anvendelse.
- Når du har læst disse bemærkninger om sikkerhed, skal du opbevare dem på et sikkert sted.

### Om ikonerne

Nedenfor viste ikoner anvendes i dette dokument som indikation af, hvor alvorlig en person- eller tingskade kan være, hvis du ignorerer de oplysninger, som ikonet indikerer, og produktet som følge deraf anvendes forkert.



#### ADVARSEL

Dette ikon indikerer, at der kan indtræffe dødsfald eller alvorlig tilskadekomst, hvis du ignorerer oplysningerne.



#### FORSIGTIG

Dette ikon indikerer, at der kan ske personskade eller materiel skade, hvis du ignorerer oplysningerne.

Nedenfor viste ikoner anvendes som indikation af arten af oplysninger, der skal overholdes.



Trekantede ikoner betyder, at disse oplysninger kræver din opmærksomhed ("Vigtigt").



Cirkelformede ikoner med en diagonal streg over betyder, at den indikerede handling er forbudt ("Forbudt").



Udfyldte cirkler med et udråbstegn indikerer en handling, som skal udføres ("Påkrævet").



### ADVARSEL



Tænk stikket ud af stikkontakten

**Hvis der opstår problemer, skal du slukke for kameraet, tage batteriet ud, frakoble lysnetadapteren og tage den ud af stikkontakten.** Hvis du bliver ved med at anvende kameraet, når der kommer røg eller usædvanlig lugt fra det, eller hvis kameraet på anden vis er i en unormal tilstand, kan det medføre brand eller elektrisk stød. Kontakt din FUJIFILM-forhandler.



**Lad ikke vand eller fremmedlegemer trænge ind i kameraet.** Hvis der kommer vand eller fremmedlegemer ind i kameraet, skal du slukke for kameraet, tage batteriet ud, frakoble lysnetadapteren og tage den ud af stikkontakten. Fortsat anvendelse af kameraet kan medføre brand eller elektrisk stød. Kontakt din FUJIFILM-forhandler.



Anvend det ikke i badeværelset eller under bruseren

**Anvend ikke kameraet i badeværelset eller under bruseren.** Dette kan medføre brand eller elektrisk stød.

**⚠ ADVARSEL**



**Forsøg aldrig at ændre eller skille kameraet ad (åbn aldrig kamerahuset).** Manglende overholdelse af denne anvisning kan medføre brand eller elektrisk stød.



**Hvis kameraet går i stykker som følge af, at du taber det, eller der sker et andet uheld, må du ikke røre ved de dele, der kommer til syne.** Manglende overholdelse af denne anvisning kan medføre elektrisk stød eller personskade ved berøring af de beskadede dele. Tag øjeblikkeligt batteriet ud - pas på, at du ikke kommer til skade eller får elektrisk stød - og indlevér produktet til eftersyn på købsstedet.



**Du må ikke ændre, opvarme eller unødigt vride eller trække i forbindelseskablet, og du må ikke sætte tunge genstande på det.** Disse handlinger kan beskadige kablet og medføre brand eller elektrisk stød. Hvis kablet er beskadiget, skal du kontakte din FUJIFILM-forhandler.



**Sæt ikke kameraet på en ustabil overflade.** Dette kan få kameraet til at vælte eller tippe ned og medføre personska-



**Forsøg aldrig at tage billeder, mens du bevæger dig.** Anvend ikke kameraet, mens du går eller kører. Dette kan gøre, at du falder eller bliver involveret i en trafikulykke.



**Rør ikke ved nogen af kameraets metaldele, når det er tordenvej.** Dette kan medføre elektrisk stød som følge af induceret strøm fra lynnedslag.



**Anvend kun batteriet på angivne vis.** Isæt batteriet som vist af indikatorerne.



**Du må ikke skille batterier ad og ændre eller opvarme dem. Du må ikke tabe batterier, slå på dem eller kaste med dem eller på anden måde udsætte dem for kraftige stød. Anvend ikke batterier, der ser ud til at lække, være deforme, misfarvede, eller som på anden måde er unormale. Anvend kun opladere, der er beregnet til genopladning af genopladelige batterier, og forsøg ikke at genoplade Li-ion-batterier eller alkaliske batterier, der ikke kan genoplades. Du må ikke kortslutte batterierne eller opbevare dem sammen med metalgenstande.** Manglende overholdelse af disse anvisninger kan medføre, at batterierne overophedes, antændes, sprænges eller lækker, hvilket kan føre til brand, forbrændinger eller andre skader.



**Anvend kun batterier eller lysnetadaptere, der er beregnet til anvendelse med dette kamera. Anvend kun den viste forsyningsspænding.** Anvendelse af andre strømkilder kan medføre brand.



**Hvis batteriet lækker, og du får væske i øjnene, på huden eller på dit tøj, skal du skylle det pågældende område med rent vand og omgående søge lægehjælp eller foretage et nødopkald.**



**Anvend kun opladeren til opladning af de batterier, der angives her.** Den medfølgende oplader er kun beregnet til anvendelse med den batteritype, der leveres med kameraet. Hvis du anvender opladeren til opladning af almindelige batterier eller andre typer genopladelige batterier, kan det få batteriet til at lække, blive overophedet eller sprænges.



**Hvis du anvender en blitz for tæt på en persons øjne, kan det medføre skader på synet.** Vær særligt forsigtig, når du fotograferer babyer og små børn.



**Du må ikke være i berøring med varme overflader i længere tid ad gangen.** Manglende overholdelse af denne anvisning kan medføre forbrændinger ved lav temperatur, især ved høje omgivende temperaturer eller hos brugere med dårlig blodcirkulation eller nedsat føleevne. I disse tilfælde anbefales det at anvende stativ eller træffe lignende foranstaltninger.



**Lad ikke en kropsdel være i kontakt med produktet i længere tid, når produktet er tændt.** Manglende overholdelse af denne anvisning kan medføre forbrændinger ved lav temperatur, især ved længere tids anvendelse, ved høje omgivende temperaturer eller hos brugere med dårlig blodcirkulation eller nedsat føleevne. I disse tilfælde anbefales det at anvende stativ eller træffe lignende foranstaltninger.



**Må ikke anvendes i nærheden af brændbare genstande, eksplosive gasser eller støv.**



**Ved transport af batteriet skal du sætte det i et digitalkamera eller opbevare i et hårdt etui. Du skal opbevare batteriet i det hårde etui. Ved bortskaffelse skal du sætte isoleringstape på batteripolerne.** Kontakt med andre metalgenstande eller batterier kan medføre antændelse eller sprængning af batteriet.















**Opbevar hukommelseskort, tilbehørsko og andre små dele utilgængeligt for børn.** Børn kan sluge små dele; opbevar dem utilgængeligt for børn. Hvis et barn sluger små dele, skal du søge lægehjælp eller foretage nødopkald.



**Opbevar dem utilgængeligt for små børn.** Blandt de elementer, der kan forvolde skade, er remmen, der kan vikles sig rundt om halsen på et barn og føre til kvælning, samt blitzten, der kan give skader på synet.



 <b>ADVARSEL</b>	
	<b>Følg anvisningerne fra luftfarts- og hospitalspersonale.</b> Dette produkt udsender radiofrekvenser, der kan forstyrre navigationsudstyr eller medicinsk udstyr.
 <b>FORSIGTIG</b>	
	<b>Anvend ikke dette kamera på steder med oliedampe, dampe, fugtighed eller støv.</b> Dette kan medføre brand eller elektrisk stød.
	<b>Efterlad ikke dette kamera på steder med ekstremt høje temperaturer.</b> Efterlad ikke kameraet på steder såsom i et lukket køretøj eller i direkte sollys. Dette kan medføre brand.
	<b>Læg ikke tunge genstande på kameraet.</b> Dette kan få den tunge genstand til at tippe eller vælte ned og medføre personskade.
	<b>Flyt ikke kameraet, mens lysnetadapteren stadig er tilsluttet.</b> Træk ikke i forbindelseskablet for at frakoble lysnetadapteren. Dette kan beskadige netledningen eller kablerne og medføre brand eller elektrisk stød.
	<b>Tildæk ikke kameraet eller lysnetadapteren, og pak dem ikke ind i en klud eller et tæppe.</b> Dette kan medføre varmeophobning og gøre kamerahuset deformt eller forårsage brand.
	<b>Når du rengør kameraet, eller hvis du ikke skal anvende kameraet i længere tid, skal du tage batteriet ud, frakoble lysnetadapteren og tage den ud af stikkontakten.</b> Manglende overholdelse heraf kan medføre brand eller elektrisk stød.
	<b>Efter endt opladning skal du tage opladeren ud af stikkontakten.</b> Hvis du lader opladeren sidde i stikkontakten, kan det medføre brand.
	<b>Når et hukommelseskort fjernes, kan kortet komme for hurtigt ud af hukommelseskortslidsen. Anvend din finger til at holde kortet, og tag det forsigtigt ud.</b> Hvis det udskubbede kort rammer personer, kan de komme til skade.
	<b>Anmod om regelmæssig test af kameraets indvendige dele og rengøring af dit kamera.</b> Ophobning af støv kan medføre brand eller elektrisk stød. Kontakt din FUJIFILM-forhandler for at anmode om indvendig rengøring af kameraet hvert andet år. Bemærk, at denne service ikke er gratis.
	<b>Fare for eksplosion, hvis batteriet ikke udskiftes korrekt. Udskift kun batteriet med samme eller tilsvarende type.</b>

#### Batteriet og strømforsyningen

**Bemærk:** Kontrollér den anvendte batteritype i kameraet, og læs de relevante afsnit.

 **ADVARSEL:** Batteriet må ikke udsættes for overdreven varme såsom solskin, ild eller lignende.

Følgende beskriver korrekt anvendelse af batterier samt forlængelse af deres levetid. Forkert anvendelse kan forkorte batteriets levetid eller medføre lækage, overophedning, brand eller eksplosion.

#### Li-ion-batterier

Læs dette afsnit, hvis dit kamera anvender et genopladeligt Li-ion-batteri.

Batteriet er ikke ladet op ved levering. Oplad batteriet før anvendelse. Opbevar batteriet i dets etui, når det ikke anvendes.

#### ■ Bemærkninger om batteriet

Batteriet mister gradvist sin ladning, når det ikke anvendes. Oplad batteriet én til to dage før anvendelse.

Du kan forlænge batteriets levetid ved at slukke kameraet, når det ikke anvendes.

Batterikapaciteten falder ved lave temperaturer; et afladet batteri fungerer muligvis ikke, når det er koldt. Opbevar et fuldt opladet batteri på et varmt sted, og skift det efter behov, eller hav batteriet i lommen eller på et andet varmt sted, og sæt det kun i kameraet ved fotografering. Lad ikke batteriet komme i direkte kontakt med håndvarmere eller andet varmegenererende udstyr.

#### ■ Opladning af batteriet

Oplad batteriet i den medfølgende batterioplader. Opladningstiderne forlænges ved omgivende temperaturer på under +10 °C eller over +35 °C. Forsøg ikke at oplade batteriet ved temperaturer på over +40 °C; ved temperaturer på under +5 °C lades batteriet ikke op.

Forsøg ikke at genoplade et fuldt opladet batteri. Batteriet behøver dog ikke at være afladet fuldstændigt, før det lades op. Batteriet kan være varmt at røre ved umiddelbart efter opladning eller anvendelse. Dette er normalt.

#### ■ Batteriets levetid

Ved normale temperaturer kan batteriet genoplades omtrent 300 gange. Et mærkbart fald i den tid, et batteri kan holde, angiver, at det har nået slutningen af dets levetid og bør udskiftes.

## ■ Opbevaring

Ydelsen kan forringes, hvis batteriet efterlades ubrugt i længere tid, når det er fuldt opladet. Aflad batteriet helt, før du lægger det til opbevaring.

Hvis kameraet ikke skal anvendes i længere tid, skal du tage batteriet ud og opbevare det på et tørt sted med en omgivende temperatur på mellem +15 °C og +25 °C. Du må ikke opbevare batteriet på steder med ekstreme temperaturer.

## ■ Forholdsregler: Håndtering af batteriet

- Transportér og opbevar ikke batteriet sammen med metalgenstande såsom halskæder eller hårnåle.
- Udsæt ikke batteriet for åben ild eller varme.
- Skil ikke batteriet ad, og foretag ikke ændringer af det.
- Anvend kun batteriet med udpegede opladere.
- Bortskaf brugte batterier korrekt.
- Tab ikke batteriet, og udsæt det ikke for kraftige, fysiske stød.
- Udsæt ikke batteriet for vand.
- Hold polerne rene.
- Batteriet og kamerahuset kan blive varmt at røre ved efter længere tids anvendelse. Dette er normalt.

## ■ Forsigtig: Bortskaffelse

Bortskaf brugte batterier i henhold til lokal lovgivning. Du bedes være opmærksom på de miljømæssige aspekter ved bortskaffelse af batterier. Anvend apparatet i moderate klimaer.

### **Lysnetadapters (forhandles separat)**

Anvend kun FUJIFILM-lysnetadapters, der er udpeget til anvendelse med dette kamera. Andre adapters kan beskadige kameraet.

- Lysnetadapteren er kun til indendørs brug.
- Sørg for, at jævnstrømsstikket er tilsluttet sikkert til kameraet.
- Sluk kameraet, før du frakobler adapteren. Frakobl adapteren ved at tage fat i stikket, ikke i kablet.
- Må ikke anvendes med andre enheder.
- Skil ikke adapteren ad.
- Udsæt ikke adapteren for høj varme og fugtighed.
- Udsæt ikke batterierne for kraftige, fysiske stød.
- Adapteren kan summe eller blive varm at røre ved under anvendelse. Dette er normalt.
- Hvis adapteren forårsager radiointerferens, skal du dreje eller flytte modtagerantennen.

### **Anvendelse af kameraet**

- Ret ikke kameraet mod meget stærke lyskilder, såsom solen på en skyfri himmel. Manglende overholdelse af denne anvisning kan beskadige kameraets billedsensor.
- Kraftigt sollys, der fokuseres gennem søgeren, kan skade den elektroniske søgers (EVF) panel. Ret ikke den elektroniske søger mod solen.

### **Tag prøvebilleder**

Før du tager billeder ved vigtige lejligheder (såsom til bryllupper, eller før du tager kameraet med på rejse), skal du tage et prøvebillede og få vist resultaterne for at sikre dig, at kameraet fungerer normalt. FUJIFILM Corporation påtager sig intet ansvar for skader eller tabt forteneste som følge af funktionsfejl ved produktet.

### **Bemærkninger om ophavsret**

Medmindre det udelukkende er til personlig brug må billeder optaget med dit eget digitale kamerasystem ikke anvendes på måder, der er i strid med ophavsretlige love uden samtykke fra ejeren. Bemærk, at visse restriktioner gælder for fotografering af sceneforestillinger, underholdning og udstillinger, selv når det udelukkende er til personlig brug. Brugere bedes ligeledes bemærke, at overførsel af hukommelseskort med billeder eller data beskyttet af ophavsretlige love kun er tilladt inden for restriktionerne pålagt af disse ophavsretlige love.

### **Håndtering**

For at sikre, at billederne optages korrekt, må du ikke udsætte kameraet for tryk eller fysiske stød, mens der optages billeder.

**Flydende krystal**

Hvis skærmen beskadiges, skal du passe på ikke at komme i kontakt med flydende krystal. Træf omgående de angivne foranstaltninger, hvis én af følgende situationer skulle opstå:

- **Hvis du får flydende krystal på huden**, skal du rense området med en klud og derefter vaske grundigt med sæbe og rindende vand.
- **Hvis du får flydende krystal i øjnene**, skal du skylle pågældende øje med rent vand i mindst 15 minutter og derefter søge lægehjælp.
- **Hvis du sluger flydende krystal**, skal du skylle din mund grundigt med vand. Drik store mængder vand, fremkald opkastning, og søg derefter lægehjælp.

Selvom skærmen er produceret ved hjælp af ekstrem højpræcisionsteknologi, kan den indeholde pixels, der altid lyser, eller som slet ikke lyser. Dette er ikke en funktionsfejl, og billeder optaget med dette produkt påvirkes ikke.

**Varemærkeinformation**

Digitalt opdelt billede er et varemærke eller registreret varemærke tilhørende FUJIFILM Corporation. xD-Picture Card og **sd** er varemærker tilhørende FUJIFILM Corporation. De heri inkluderede skriftsnit er udelukkende udviklet af DynaComware Taiwan Inc. Macintosh, Mac OS og macOS er varemærker tilhørende Apple Inc. i USA og andre lande. Windows er et registreret varemærke tilhørende Microsoft Corporation i USA og andre lande. Adobe, Adobe-logoet, Photoshop og Lightroom er varemærker eller registrerede varemærker tilhørende Adobe Systems Incorporated i USA og andre lande. Wi-Fi® og Wi-Fi Protected Setup® er registrerede varemærker tilhørende Wi-Fi Alliance. SDHC- og SDXC-logoerne er varemærker tilhørende SD-3C, LLC. HDMI-logoet er et varemærke. Alle øvrige navne på varemærker nævnt i denne brugervejledning er varemærker eller registrerede varemærker tilhørende deres respektive ejere.

**Elektrisk interferens**

Dette kamera kan forstyrre hospitals- og luftfartsudstyr. Forhør dig på hospitalet eller hos flyselskabets personale, før du anvender kameraet på et hospital eller et fly.

**Farve-tv-systemer**

NTSC (National Television System Committee) er en farve-tv-specifikation til tv-udsendelser vedtaget i primært USA, Canada og Japan. PAL (Phase Alternation by Line) er et farve-tv-system vedtaget primært i europæiske lande og Kina.

**Exif Print (Exif Version 2.3)**

Exif Print er et nyligt revideret filformat til digitalkameraer, hvor oplysningerne lagret sammen med billeder anvendes til optimal farvegengivelse ved udskrivning.

**VIGTIG MEDDELELSE: Læses før anvendelse af softwaren**

Direkte eller indirekte eksport, som et hele eller delvist, af licenseret software uden tilladelse fra de relevante myndigheder, er forbudt.

## BEMÆRKNINGER

For at undgå brand eller fare for elektrisk stød må du ikke udsætte enheden for regn eller fugt.

Læs "Bemærkninger om sikkerhed", og sørg for at sætte dig ind i disse, før du anvender kameraet.

### Til kunder i Canada

#### CAN ICES-3 (B)/NMB-3(B)

**FORSIGTIG:** Dette klasse B digitale apparat overholder Canadas ICES-003.

**Industry Canada-erklæring:** Denne enhed overholder Industry Canadas licensfritagede RSS'er. Betjening er underlagt følgende to betingelser: (1) Denne enhed må ikke forårsage interferens, og (2) Denne enhed skal acceptere enhver form for interferens, herunder interferens, der kan medføre uønsket drift af enheden.

Denne enhed og dens antenne(r) må ikke placeres samme sted som eller anvendes sammen med andre antenner eller sendere, med undtagelse af testede, indbyggede radioer. Funktionen for valg af landekode er deaktiveret for produkter, der markedsføres i USA/Canada.

**Erklæring om strålingseksponering:** Den foreliggende videnskabelige dokumentation viser ikke, at der skulle være sundhedsmæssige problemer forbundet med anvendelse af trådløse lavstrømsenheder. Der er imidlertid intet bevis for, at disse trådløse lavstrømsenheder er fuldstændigt sikre. Trådløse lavstrømsenheder udsender lave mængder radiofrekvensenergi (RF) i mikrobølgeområdet under anvendelse. Mens høje mængder radiofrekvensenergi kan give sundhedsmæssige påvirkninger (ved opvarmning af væv), har udsættelse for lave mængder radiofrekvensenergi, der ikke afgiver varme, ingen kendte skadevirkninger. Mange undersøgelser af udsættelser for lave mængder radiofrekvensenergi har ikke afsløret nogen biologiske virkninger. Visse undersøgelser har antydnet, at der kan opstå biologiske virkninger, men sådanne fund er ikke blevet underbygget af ekstra forskning. GFX 50S er blevet testet og fundet i overensstemmelse med eksponeringsgrænserne for IC-stråling fastsat for et ukontrolleret miljø og opfylder RSS-102 i eksponeringsreglerne for IC-radiofrekvens (RF).

### Bortskaffelse af elektrisk og elektronisk udstyr i private husholdninger

**I EU, Norge, Island og Liechtenstein:** Dette symbol på produktet eller i brugervejledningen og i garantien og/eller på emballagen betyder, at dette produkt ikke bør behandles som husholdningsaffald. Det bør i stedet afleveres på et egnet indsamlingssted for genbrug af elektrisk og elektronisk udstyr.

Når du sikrer en korrekt bortskaffelse af dette produkt, bidrager du til at forebygge potentielle negative konsekvenser for miljø og folkesundhed, som ellers vil kunne opstå ved u hensigtsmæssig affaldshåndtering af dette produkt.

Dette symbol på batterier eller akkumulatører betyder, at disse batterier ikke bør behandles som husholdningsaffald.

Hvis dit udstyr indeholder let udtagelige batterier eller akkumulatører, bedes du bortskaffe disse særskilt i henhold til lokale regler.

Genbrug af materialet bidrager til at bevare naturens ressourcer. For mere detaljerede oplysninger om genbrug af dette produkt, bedes du kontakte de lokale myndigheder, dit lokale renovationsfirma eller den forretning, hvor du har købt produktet.

**I lande uden for EU, Norge, Island og Liechtenstein:** Hvis du ønsker at kassere dette produkt, herunder batterier eller akkumulatører, bedes du kontakte de lokale myndigheder og få anvist den korrekte bortskaffelsesprocedure.

**I Japan:** Dette symbol på batterierne indikerer, at de skal bortskaffes særskilt.



Li-ion

## Sørg for at læse disse bemærkninger, inden du anvender kameraet

### Bemærkninger om sikkerhed

- Sørg for at anvende objektivet korrekt. Læs disse bemærkninger om sikkerhed samt *Brugervejledning* til kameraet omhyggeligt før anvendelse.
- Når du har læst disse bemærkninger om sikkerhed, skal du opbevare dem på et sikkert sted.

### Om ikonerne

Nedenfor viste ikoner anvendes i dette dokument som indikation af, hvor alvorlig en person- eller tingskade kan være, hvis du ignorerer de oplysninger, som ikonet indikerer, og produktet som følge deraf anvendes forkert.



#### ADVARSEL

Dette ikon indikerer, at der kan indtræffe dødsfald eller alvorlig tilskadekomst, hvis du ignorerer oplysningerne.



#### FORSIGTIG

Dette ikon indikerer, at der kan ske personskade eller materiel skade, hvis du ignorerer oplysningerne.

Nedenfor viste ikoner anvendes som indikation af arten af oplysninger, der skal overholdes.



Trekantede ikoner betyder, at disse oplysninger kræver din opmærksomhed ("Vigtigt").



Cirkelformede ikoner med en diagonal streg over betyder, at den indikerede handling er forbudt ("Forbudt").



Udfyldte cirkler med et udråbstegn indikerer en handling, som skal udføres ("Påkrævet").



### ADVARSEL



Må ikke nedsænkes

**Må ikke nedsænkes i eller udsættes for vand.** Manglende overholdelse af denne anvisning kan medføre en brand eller elektrisk stød.



Skil ikke kameraet ad

**Skil ikke kameraet ad (åbn ikke kamerahuset).** Manglende overholdelse af denne anvisning kan medføre brand, elektrisk stød eller personskade som følge af funktionsfejl ved produktet.



Rør ikke ved de indvendige dele

**Hvis kameraet går i stykker som følge af, at du taber det, eller der sker et andet uheld, må du ikke røre ved de dele, der kommer til syne.** Manglende overholdelse af denne anvisning kan medføre elektrisk stød eller personskade ved berøring af de beskadigede dele. Tag øjeblikkeligt batteriet ud - pas på, at du ikke kommer til skade eller får elektrisk stød - og indlevér produktet til eftersyn på købsstedet.



**Må ikke anbringes på ustabile overflader.** Produktet kan falde ned og medføre tilskadekomst.



**Se ikke på solen gennem objektivets eller kameraets søger.** Manglende overholdelse af denne anvisning kan medføre permanent skade på synet.

**⚠ FORSIGTIG**

	<b>Må ikke anvendes eller opbevares på steder med damp eller røg, eller som er meget fugtige eller ekstremt støvede.</b> Manglende overholdelse af denne anvisning kan medføre brand eller elektrisk stød.
	<b>Må ikke efterlades i direkte sollys eller på steder med meget høje temperaturer, såsom i et lukket køretøj på en solrig dag.</b> Manglende overholdelse af denne anvisning kan medføre brand.
	<b>Opbevar kameraet utilgængeligt for små børn.</b> Dette produkt kan medføre personskaade, når det er i hænderne på børn.
	<b>Må ikke håndteres med våde hænder.</b> Manglende overholdelse af denne anvisning kan medføre elektrisk stød.
	<b>Hold sollyset væk fra billedet, når du tager billeder af motiver i modlys.</b> Hvis sollyset fokuseres i kameraet, når solen er i eller tæt på billedet kan medføre brand eller forbrændinger.
	<b>Når produktet ikke anvendes, skal du sætte objektivdækslerne på igen og opbevare det på et sted uden direkte sollys.</b> Sollys fokuseret af objektivet kan medføre brand eller forbrændinger.
	<b>Bær ikke kameraet eller objektivet, mens de er monteret på et stativ.</b> Produktet kan falde ned eller ramme andre genstande og medføre tilskadekomst.

**Lovgivningsmæssig bekendtgørelse for EU**

Dette produkt overholder følgende EU-direktiver:

- RoHS-direktiv 2011/65/EU
- RE-direktiv 2014/53/EU

Hermed erklærer FUJIFILM Corporation, at radioudstyrstypen FF160005 er i overensstemmelse med direktiv 2014/53/EU.

EU-overensstemmelseserklæringens fulde tekst kan findes på følgende internetadresse:

[http://www.fujifilm.com/products/digital\\_cameras/gfx/fujifilm\\_gfx\\_50s/pdf/index/fujifilm\\_gfx\\_50s\\_cod.pdf](http://www.fujifilm.com/products/digital_cameras/gfx/fujifilm_gfx_50s/pdf/index/fujifilm_gfx_50s_cod.pdf)

Denne overensstemmelse er angivet med følgende overensstemmelsesmærkning placeret på produktet:



Denne mærkning er gyldig for ikke-Telecom-produkter og EU-harmoniserede Telecom-produkter (f.eks. Bluetooth).

**VIGTIGT:** Læs følgende bemærkninger for anvendelse af kameraets indbyggede trådløse sender.

ⓘ Dette produkt, der indeholder funktionen kryptering udviklet i USA, kontrolleres af de amerikanske eksportbestemmelser og må ikke eksporteres eller eksporteres på ny til noget land, hvorfor USA forbyder varer.

- **Må kun anvendes som del af et trådløst netværk.** FUJIFILM påtager sig intet ansvar for skader, der hidrører fra uautoriseret brug. Må ikke anvendes i programmer, der kræver en høj grad af pålidelighed, eksempelvis i medicinsk udstyr eller i andre systemer, der direkte eller indirekte kan bringe menneskeliv i fare. Ved anvendelse af enheden i computeren og i andre systemer, der kræver en højere grad af pålidelighed end trådløse netværk, skal du sørge for at tage alle fornødne forholdsregler for at opretholde sikkerheden og undgå funktionsfejl.
- **Må kun anvendes i det land, hvor enheden er købt.** Denne enhed lever op til regulativerne om enheder i trådløse netværk i det land, hvor enheden er købt. Overhold alle placeringsregulativer ved anvendelse af enheden. FUJIFILM påtager sig intet ansvar for problemer, der hidrører fra anvendelse på andre retsområder.
- **Trådløse data (billeder) kan opsnappes af tredjemænd.** Der garanteres ikke for sikkerheden af data, der sendes via trådløse netværk.
- **Enheden må ikke anvendes på steder, der udsættes for magnetfelter, statisk elektricitet eller radiointerferens.** Senderen må ikke anvendes i nærheden af mikrobølgeovne eller på andre steder, der udsættes for magnetfelter, statisk elektricitet eller radiointerferens, som kan hindre modtagelse af trådløse signaler. Der kan opstå gensidig interferens, når senderen anvendes i nærheden af andre trådløse enheder på 2,4 GHz-båndet.
- **Den trådløse sender kører på 2,4 GHz-båndet ved hjælp af DSSS- og OFDM-modulering.**

<b>Trådløse netværksenheder: Forholdsregler</b>
-------------------------------------------------

- **Denne enhed kører på samme frekvens som erhvervmæssige, uddannelsesmæssige og medicinske enheder samt trådløse sendere.** Den kører også på samme frekvens som licenserede sendere og særlige ikke-licenserede sendere med lav spænding, der anvendes i RFID-sporingsystemer på samleband og i andre lignende programmer.
- **For at hindre interferens med ovenstående enheder skal du tage følgende forholdsregler.** Bekræft, at RFID-senderen ikke kører for anvendelse af denne enhed. Hvis du oplever, at enheden forårsager interferens i licenserede sendere, der anvendes til RFID-sporing, skal du omgående indstille brugen af pågældende frekvens eller flytte enheden et andet sted hen. Hvis du oplever, at denne enhed forårsager interferens i RFID-sporingsystemer med lav spænding, bedes du kontakte en FUJIFILM-repræsentant.

<b>2.4DS/OF4</b>
------------------

Dette mærkat indikerer, at denne enhed kører på 2,4 GHz-båndet ved hjælp af DSSS- og OFDM-modulering og muligvis forårsager interferens på op til 40 meters afstand.

## Produktvedligeholdelse

For at sikre, at du fortsat får glæde af produktet, skal du være opmærksom på følgende forholdsregler.

**Kamerahus:** Anvend en blød, tør klud til rengøring af kamerahuset efter hver anvendelse. Anvend ikke alkohol, opløsningsmiddel eller andre flygtige kemikalier, der kan misfarve læderet på kamerahuset eller gøre det deformt. Væske på kameraet skal omgående fjernes med en blød, tør klud. Anvend en pustebørste til at fjerne støv fra skærmen - pas på ikke at ridse skærmen - og tør den derefter af med en blød, tør klud. Eventuelt resterende pletter kan fjernes ved forsigtigt at tørre med en FUJIFILM objektivrenseserviet med en lille smule objektivrensevæske på. For at hindre, at der kommer støv ind i kameraet, skal du sætte kamerahusdækslet på igen, når der ikke er monteret et objektiv.

**Billedsensor:** Flere billeder beskæmmet af pletter eller plamager på de samme steder kan angive tilstedeværelsen af støv på billedsensoren. Rens sensoren ved hjælp af  **BRUGERINDSTILLING > SENSORRENSNING.**



## Rensning af billedsensoren

Støv, der ikke kan fjernes med **BRUGERINDSTILLING > SENSORRENSNING** kan fjernes manuelt som beskrevet nedenfor.

**!** Bemærk, at der vil være en omkostning forbundet med reparation eller udskiftning af billedsensoren, hvis den beskadiges under rensning.

- 1** Anvend en pustebørste (ikke en børste) til at fjerne støv fra sensoren.

**!** Anvend ikke en børste eller en pustebørste. Manglende overholdelse af denne anvisning kan beskadige sensoren.

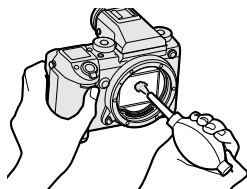

- 2** Kontrollér, om støvet er blevet fjernet ordentligt. Gentag trin 1 og 2 efter behov.
- 3** Sæt kamerahusdækslet eller objektivet på igen.

## Opdateringer til firmware

På grund af firmwareopdateringen er enkelte produktfunktioner muligvis anderledes end dem, der beskrives i den medleverede manual. Gå ind på vores webside for yderligere oplysninger om den individuelle model:

[http://www.fujifilm.com/support/digital\\_cameras/software](http://www.fujifilm.com/support/digital_cameras/software)

### Kontrol af firmwareversionen

 Kameraet viser kun firmwareversionen, hvis der er isat et hukommelseskort.

- 1 Sluk kameraet, og kontrollér, at der er isat et hukommelseskort.
- 2 Tænd kameraet, mens du holder knappen **DISP/BACK** nede. Den aktuelle firmwareversion vises; kontrollér firmwareversionen.
- 3 Sluk for kameraet.

## Fejlfinding

Se nedenstående tabel, hvis du oplever problemer i anvendelsen af dit kamera. Hvis du ikke finder løsningen her, skal du kontakte din lokale FUJIFILM-forhandler.

### Strøm og batteri

Problem	Løsning
Kameraet tænder ikke.	<ul style="list-style-type: none"><li>• <b>Batteriet er afladet:</b> Oplad batteriet, eller isæt et fuldt opladet ekstra batteri (📖 27).</li><li>• <b>Batteriet er sat forkert i:</b> Isæt det igen, så det vender rigtigt (📖 30).</li><li>• <b>Dækslet til batterikammeret er ikke låst:</b> Lås dækslet til batterikammeret (📖 30).</li></ul>
Skærmen tændes ikke.	Skærmen tænder muligvis ikke, hvis kameraet slukkes og tændes igen meget hurtigt. Tryk udløserknappen halvt ned for at aktivere skærmen.
Batteriet aflades hurtigt.	<ul style="list-style-type: none"><li>• <b>Batteriet er koldt:</b> Varm batteriet op ved at putte det i lommen eller et andet varmt sted, og sæt det i kameraet igen, umiddelbart inden du tager et billede.</li><li>• <b>Der er snavs på batteripolerne:</b> Rengør polerne med en blød, tør klud.</li><li>• <b>TIL er valgt for AF/MF-INDSTILLING &gt; FØR-AF:</b> Slå <b>FØR-AF</b> fra (📖 99).</li><li>• <b>Batteriet er blevet ladet op mange gange:</b> Batteriet har nået slutningen af sin levetid. Køb et nyt batteri.</li></ul>
Kameraet slukkes pludseligt.	<b>Batteriet er afladet:</b> Oplad batteriet, eller isæt et fuldt opladet ekstra batteri (📖 27).
Opladningen starter ikke.	Sæt batteriet i igen, så det vender rigtigt, og sørg for, at opladeren er sat ordentligt i stikket (📖 27, 30).
Opladningen går langsomt.	Oplad batteriet ved stuetemperatur.

Problem	Løsning
Opladningslampen blinker, men batteriet lades ikke op.	<ul style="list-style-type: none"> <li>• <b>Der er snavs på batteripolerne:</b> Rengør polerne med en blød, tør klud (📖 30).</li> <li>• <b>Batteriet er blevet ladet op mange gange:</b> Batteriet har nået slutningen af sin levetid. Køb et nyt batteri. Hvis batteriet stadig ikke lades op, skal du kontakte din FUJIFILM-forhandler (📖 218).</li> </ul>

## Menuer og visninger

Problem	Løsning
Visningen er ikke på dansk.	Vælg <b>DANSK</b> for  <b>BRUGERINDSTILLING</b> > 言語/LANG. (📖 38, 148).

## Optagelse

Problem	Løsning
Der tages ikke noget billede, når der trykkes på udløserknappen.	<ul style="list-style-type: none"> <li>• <b>Hukommelseskortet er fuldt:</b> Isæt et nyt hukommelseskort, eller slet nogle billeder (📖 32, 129).</li> <li>• <b>Hukommelseskortet er ikke formateret:</b> Formatér hukommelseskortet (📖 146).</li> <li>• <b>Der er snavs på hukommelseskortets kontakter:</b> Rengør kontakterne med en blød, tør klud.</li> <li>• <b>Hukommelseskortet er beskadiget:</b> Isæt et hukommelseskort (📖 32).</li> <li>• <b>Batteriet er afladet:</b> Oplad batteriet, eller isæt et fuldt opladet ekstra batteri (📖 27).</li> <li>• <b>Kameraet er slukket automatisk:</b> Tænd kameraet (📖 35).</li> <li>• <b>Du anvender en fatningsadapter fra tredjepart:</b> Vælg <b>TIL</b> for <b>OPTAG UDEN OBJ.</b> (📖 165).</li> </ul>
Skjolder (“støj”) forekommer på skærmen eller i søgeren, når udløserknappen trykkes halvt ned.	Forøgelsen øges for at understøtte kompositionen, når motivet er dårligt belyst, og blænden er rundet ned, hvilket kan medføre i synlige skjolder, når der vises eksempler på billederne i visningerne. Billeder taget med kameraet påvirkes ikke.
Kameraet fokuserer ikke.	<b>Motivet egner sig ikke til autofokus:</b> Brug fokuslås eller manuel fokus (📖 78).

Problem	Løsning
Intet ansigt registreres.	<ul style="list-style-type: none"> <li>• <b>Motivets ansigt dækkes af solbriller, en hat, langt hår eller andre genstande:</b> Fjern forhindringer (📖 100).</li> <li>• <b>Motivets ansigt fylder kun et lille område af billedet:</b> Ændr kompositionen, så motivets ansigt fylder et større område af billedet (📖 100).</li> <li>• <b>Motivets hoved er på skrå eller vandret:</b> Bed personen om at holde hovedet lige (📖 100).</li> <li>• <b>Kameraet er vippet:</b> Hold kameraet lige.</li> <li>• <b>Motivets ansigt er dårligt belyst:</b> Fotografér i stærkt lys.</li> </ul>
Forkert motiv er valgt.	Det valgte motiv er tættere på midten af billedet end hovedmotivet. Komponér billedet om, eller slå ansigtsregistrering fra, og komponér billedet ved hjælp af fokuslås (📖 78).
Blitzen går ikke af.	<b>Batteriet er afladet:</b> Oplad batteriet, eller isæt et fuldt opladet ekstra batteri (📖 27).
Flashen oplyser ikke motivet helt.	<ul style="list-style-type: none"> <li>• <b>Motivet er ikke inden for flashens rækkevidde:</b> Placér motivet inden for blitzens rækkevidde.</li> <li>• <b>Blitzruden er dækket til:</b> Hold kameraet rigtigt.</li> <li>• <b>Lukkertiden er kortere end synkroniseringshastigheden:</b> Vælg en længere lukkertid (📖 54, 60, 244).</li> </ul>
Billederne er slørede.	<ul style="list-style-type: none"> <li>• <b>Objektivet er snavset:</b> Rens objektivet (📖 189).</li> <li>• <b>Objektivet er blokeret:</b> Hold genstande væk fra objektivet (📖 41).</li> <li>• <b>!AF vises under optagelse, og fokusrammen vises med rødt:</b> Kontrollér fokus før optagelse (📖 42).</li> </ul>
Billederne er skjoldede.	<ul style="list-style-type: none"> <li>• <b>Lukkertiden er lang, og den omgivende temperatur er høj:</b> Dette er normalt og indikerer ikke funktionsfejl.</li> <li>• <b>Pixel-mapping er nødvendig:</b> Udfør pixel-mapping ved hjælp af <b>🔍 BILLEDKVALITET-INDSTILLING &gt; PIXEL-MAPPING</b> (📖 95).</li> <li>• <b>Kameraet har været anvendt kontinuerligt ved høje temperaturer, eller der vises en temperaturadvarsel:</b> Sluk kameraet, og vent på, det køler ned (📖 35, 241).</li> </ul>

## Afspilning

Problem	Løsning
Billederne er kornede.	Billederne blev taget med et kamera af et andet mærke eller en anden model.
Afspilningszoom er ikke tilgængeligt.	Billederne blev oprettet med <b>ÆNDR STØRRELSE</b> eller med et kamera af et andet mærke eller en anden model.
Ingen lyd i filmafspilning.	<ul style="list-style-type: none"><li>• <b>Afspiln.lydst. er for lav:</b> Justér afspiln.lydst. (📖 152).</li><li>• <b>Mikrofonen var dækket til:</b> Hold kameraet rigtigt under optagelse.</li><li>• <b>Højtaleren er dækket til:</b> Hold kameraet rigtigt under afspilning.</li></ul>
Valgte billeder slettes ikke.	Nogle af billederne, der er valgt til sletning, er beskyttede. Fjern beskyttelsen ved hjælp af enheden, som billedet oprindeligt blev anvendt på (📖 133).
Filnummereringen nulstilles uventet.	Batterikammerdækslet blev åbnet, mens kameraet var tændt. Sluk kameraet, før du åbner dækslet til batterikammeret (📖 169).

## Tilslutninger

Problem	Løsning
Skærmen er sort.	<b>Kameraet er tilsluttet til TV:</b> Billederne vises på fjernsynet i stedet for på kameraets skærm (📖 16, 208).
Intet billede eller lyd på TV.	<ul style="list-style-type: none"><li>• <b>Kameraet er ikke tilsluttet ordentligt:</b> Tilslut kameraet ordentligt (📖 16, 208).</li><li>• <b>Indgangen til fjernsynet er indstillet til "TV":</b> Indstil indgangen "HDMI" (📖 16, 208).</li><li>• <b>Lydstyrken på fjernsynet er for lav:</b> Anvend fjernsynets knapper til at justere lydstyrken (📖 16, 208).</li></ul>
Skærmene på både TV og kamera er tomme.	<b>Visningsindstillingen, der er valgt med knappen VIEW MODE er KUN EVF + </b> : Sæt øjet mod søgeren, eller anvend knappen <b>VIEW MODE</b> til at vælge en anden visningsindstilling.
Computeren genkender ikke kameraet.	Sørg for, at kameraet og computeren er rigtigt tilsluttede (📖 211).
Kan ikke overføre RAW- eller JPEG-filer til computeren.	Anvend MyFinePix Studio til at overføre billeder (kun Windows; 📖 211).

## Trådløs overførs.

For yderligere information om fejlfinding af trådløse forbindelser, besøg: <http://digital-cameras.support.fujifilm.com/app?pid=x>

Problem	Løsning
Problemer med tilslutning eller overførsel af billeder til smartphone.	<ul style="list-style-type: none"> <li>• <b>Smartphonen er for langt væk:</b> Ryk enhederne tættere på hinanden (📖 210).</li> <li>• <b>Enheder i nærheden forårsager radiointerferens:</b> Flyt kamera og smartphone væk fra mikrobølgeovne eller trådløse telefoner (📖 210).</li> </ul>
Kan ikke overføre billeder.	<ul style="list-style-type: none"> <li>• <b>Smartphonen er tilsluttet til en anden enhed:</b> Smartphone og kamera kan kun tilsluttes til én enhed ad gangen. Afbryd forbindelsen, og prøv igen (📖 210).</li> <li>• <b>Der er adskillige smartphones i nærheden:</b> Prøv at tilslutte igen. Tilstedeværelsen af flere smartphones kan vanskeliggøre tilslutning (📖 210).</li> <li>• Det aktuelle billede er en video, eller også blev billedet oprettet med en anden enhed og kan ikke overføres til en smartphone (📖 210).</li> </ul>
Smartphone viser ikke billederne.	Vælg <b>TIL</b> for <b>FORBINDELSESINDSTILLING &gt; TRÅDLØSE INDSTIL. &gt; TILPAS STR. 811</b> . Valg af <b>FRA</b> øger tiderne for overførsel af større billeder; desuden vises billeder over en vis størrelse muligvis ikke på visse telefoner (📖 172).

## Diverse

Problem	Løsning
Kameraet reagerer ikke.	<ul style="list-style-type: none"> <li>• <b>Midlertidig kamerafejl:</b> Tag batteriet ud, og sæt det i igen (📖 30).</li> <li>• <b>Batteriet er afladet:</b> Oplad batteriet, eller isæt et fuldt opladet ekstra batteri (📖 27).</li> <li>• <b>Kameraet er tilsluttet til et trådløst LAN:</b> Afslut forbindelsen.</li> <li>• <b>Knapperne er låst:</b> Tryk på knappen <b>MENU/OK</b>, og hold den nede for at låse knapperne op (📖 5).</li> <li>• <b>Tilkoblet optagelse er i gang:</b> Kameraets knapper kan ikke anvendes, mens tilkoblet optagelse er i gang. Vælg en anden betjeningsstilstand (📖 174).</li> </ul>
Kameraet virker ikke som forventet.	Tag batteriet ud, og sæt det i igen (📖 30). Hvis problemet varer ved, skal du kontakte din FUJIFILM-forhandler.
Ingen lyd.	Justér lydstyrken (📖 151).
EVF tænder ikke.	<b>EVF er ikke monteret korrekt:</b> Skub EVF på, indtil den klikker på plads (📖 11).



## Advarselsmeddelelser og visninger

Følgende advarsler vises på skærmen.

Advarsel	Beskrivelse
 (rød)	Lavt batteriniveau. Oplad batteriet, eller isæt et fuldt opladet ekstra batteri.
 (blinker rød)	Batteri afladet. Oplad batteriet, eller isæt et fuldt opladet ekstra batteri.
<b>!AF</b> (vises med rødt med rød fokusramme)	Kameraet kan ikke fokusere. Anvend fokuslåsen for at fokusere på et andet motiv på samme afstand, og komponér derefter billedet igen.
Blænde eller lukkertid vises med rødt	Motivet er for lyst eller for mørkt, og billedet bliver over- eller undereksponeret. Anvend blitzten som ekstra belysning, når du tager billeder af dårligt belyste motiver.
<b>FOKUSFEJL</b>	Funktionsfejl ved kameraet. Sluk kameraet, og tænd det igen.
<b>OBJEKTIVKONTROLFEJL</b>	Hvis meddelelsen er tilbagevendende, skal du kontakte din FUJIFILM-forhandler.
<b>SLÅ KAMERAET AV OG DERETTER PÅ IGJEN</b>	
<b>INTET KORT</b>	Lukkeren kan kun udløses, når der er isat et hukommelseskort. Indsæt et hukommelseskort.
<b>KORT IKKE INITIALISERET</b>	<ul style="list-style-type: none"><li>• <b>Hukommelseskortet er ikke formateret, eller hukommelseskortet er blevet formateret i en computer eller anden enhed:</b> Formatér hukommelseskortet ved hjælp af  <b>BRUGERINDSTILLING &gt; FORMATERING.</b></li><li>• <b>Hukommelseskortets kontakter trænger til rengøring:</b> Rengør kontakterne med en blød, tør klud. Hvis meddelelsen er tilbagevendende, skal du formatere kortet. Hvis meddelelsen er tilbagevendende, skal du skifte kortet ud.</li><li>• <b>Funktionsfejl ved kameraet:</b> Kontakt en FUJIFILM-forhandler.</li></ul>
<b>OBJEKTIVFEJL</b>	Sluk kameraet, fjern objektivet, og rens monteringsfladerne, sæt derefter objektivet på igen, og tænd kameraet. Hvis problemet varer ved, skal du kontakte en FUJIFILM-forhandler.

Advarsel	Beskrivelse
<b>KORTEFEJL</b>	<ul style="list-style-type: none"> <li>• <b>Hukommelseskortet er ikke formateret til anvendelse i kameraet:</b> Formatér kortet.</li> <li>• <b>Hukommelseskortets kontakter trænger til rengøring, eller hukommelseskortet er beskadiget:</b> Rengør kontakterne med en blød, tør klud. Hvis meddelelsen er tilbagevendende, skal du formatere kortet. Hvis meddelelsen er tilbagevendende, skal du skifte kortet ud.</li> <li>• <b>Inkompatibelt hukommelseskort:</b> Anvend et kompatibelt kort.</li> <li>• <b>Funktionsfejl ved kameraet:</b> Kontakt en FUJIFILM-forhandler.</li> </ul>
<b>SKRIVEBESKYTTET KORT</b>	Hukommelseskortet er låst. Lås kortet op.
<b>OPTAGET</b>	Hukommelseskortet er formateret forkert. Anvend kameraet til at formatere kortet.
<b> HUKOMMELSEN ER FULD</b>	Hukommelseskortet er fuldt, og der kan ikke optages billeder. Slet billeder, eller isæt et hukommelseskort med mere ledig plads.
<b>SKRIVEFEJL</b>	<ul style="list-style-type: none"> <li>• <b>Hukommelseskortfejl eller forbindelsesfejl:</b> Sæt kortet i igen, eller sluk kameraet, og tænd det derefter igen. Hvis meddelelsen er tilbagevendende, skal du kontakte din FUJIFILM-forhandler.</li> <li>• <b>Ikke nok hukommelse til at optage flere billeder:</b> Slet billeder, eller isæt et hukommelseskort med mere ledig plads.</li> <li>• <b>Hukommelseskortet er ikke formateret:</b> Formatér hukommelseskortet.</li> </ul>
<b>BILLEDANTAL FYLDT OP</b>	Kameraet er løbet tør for billednumre (det aktuelle billednummer er 999-9999). Formatér hukommelseskortet, og vælg <b>FORFRA</b> for  <b>GEM DATAINDSTIL</b> . > <b>NUMMERERING</b> . Tag et billede for at nulstille billednummereringen til 100-0001, vælg derefter <b>KONTINUERLIG</b> for <b>NUMMERERING</b> .

Advarsel	Beskrivelse
<b>LÆSEFEJL</b>	<ul style="list-style-type: none"> <li>• <b>Filen er ødelagt eller blev ikke oprettet med kameraet:</b> Filen kan ikke vises.</li> <li>• <b>Hukommelseskortets kontakter trænger til rengøring:</b> Rengør kontakterne med en blød, tør klud. Hvis meddelelsen er tilbagevendende, skal du formatere kortet. Hvis meddelelsen er tilbagevendende, skal du skifte kortet ud.</li> <li>• <b>Funktionsfejl ved kameraet:</b> Kontakt en FUJIFILM-forhandler.</li> </ul>
<b>SKRIBEBSKYTTET BILLEDE</b>	Det blev forsøgt at slette eller rotere et beskyttet billede. Fjern beskyttelsen, og prøv igen.
<b>BESKÆRING IKKE MULIG</b>	Billedet er beskadiget eller blev ikke oprettet med kameraet.
<b>DPOF-FILFEJL</b>	Fotobestillingerne kan indeholde højst 999 billeder. Kopiér eventuelle ekstra billeder, som du ønsker at udskrive, over på et andet hukommelseskort, og opret en anden fotobestilling.
<b>ROTERING IKKE MULIG</b>	Det valgte billede kan ikke roteres.
 <b>ROTERING IKKE MULIG</b>	Film kan ikke roteres.
<b>KAN IKKE INDSTILLE DPOF</b>	Billedet kan ikke udskrives ved hjælp af DPOF.
 <b>KAN IKKE INDSTIL DPOF</b>	Film kan ikke udskrives ved hjælp af DPOF.
 <b>KAN IKKE UDFØRES</b>	Fjern røde øjne kan ikke anvendes på film.
 <b>KAN IKKE UDFØRES</b>	Fjern røde øjne kan ikke anvendes på billeder oprettet med andre enheder.
 (gul)	Sluk kameraet, og vent på, det køler af. Skjolder kan øges på billeder taget, når denne advarsel vises.
 (rød)	Sluk kameraet, og vent på, det køler af. Mens denne advarsel vises, kan der ikke optages film, der kan komme flere skjolder og ydeevnen, herunder billedfremføringshastigheden og visningskvaliteten, falder muligvis.

## Hukommelseskortets kapacitet

Følgende tabel viser optagetiden eller antal tilgængelige billeder ved forskellige billedstørrelser. Alle tal er omtrentlige; filstørrelsen varierer med den optagede motivtype og giver store udsving i antallet af filer, der kan lagres. Antal resterende eksponeringer eller den resterende længde mindskes muligvis ikke ved ensartet hastighed.

		Kapacitet	8 GB			16 GB		
			SUPER FINE	FIN	NORMAL	SUPER FINE	FIN	NORMAL
Billeder	4:3		254	381	607	524	785	1253
	RAW (UKOMPRIMERET)		66			137		
	RAW (TABSFRI KOMPRIMERET)		127			265		
Film*	1080/29.97P, 25P, 24P, 23.98P		26 minutter			54 minutter		
	720/29.97P, 25P, 24P, 23.98P		51 minutter			105 minutter		

\* Anvend et UHS-hastighedsklasse 1-kort eller bedre. Enkelstående film kan ikke overskride en længde på 30 minutter.

Selvom optagelsen af film fortsætter, når filstørrelsen runder 4 GB, optages efterfølgende optagelser i en særskilt fil, der skal ses for sig.

## Specifikationer

System																	
Model	FUJIFILM GFX 50S																
Produktnummer	FF160005																
Effektive pixels	Ca. 51,4 millioner																
Billedsensor	43,8 mm × 32,9 mm Bayer-matrix med primært farvefilter																
Lagringsmedie	SD-/SDHC-/SDXC-hukommelseskort anbefalet af FUJIFILM																
Hukommelseskortslidser	To SD-hukommelseskortslidser (kompatible med UHS-II)																
Filsystem	I overensstemmelse med Design Rule for Camera File System (DCF), Exif 2.3 og Digital Print Order Format (DPOF)																
Filformat	<ul style="list-style-type: none"> <li>• <b>Stillbilleder:</b> Exif 2.3 JPEG (komprimeret); RAW (originalt RAF-format, ukomprimeret eller komprimeret med en tabsfri algoritme; software til særlige formål påkrævet); RAW+JPEG tilgængelig; TIFF (RGB)</li> <li>• <b>Film:</b> H.264-standard med stereolyd (MOV)</li> <li>• <b>Lyd (stemmebeskeder):</b> Stereolyd (WAV)</li> </ul>																
Billedstørrelse	<table border="0"> <tbody> <tr> <td><b>L 4:3</b> (8256 × 6192)</td> <td><b>S 4:3</b> (4000 × 3000)</td> </tr> <tr> <td><b>L 3:2</b> (8256 × 5504)</td> <td><b>S 3:2</b> (4000 × 2664)</td> </tr> <tr> <td><b>L 16:9</b> (8256 × 4640)</td> <td><b>S 16:9</b> (4000 × 2248)</td> </tr> <tr> <td><b>L 1:1</b> (6192 × 6192)</td> <td><b>S 1:1</b> (2992 × 2992)</td> </tr> <tr> <td><b>L 65:24</b> (8256 × 3048)</td> <td><b>S 65:24</b> (4000 × 1480)</td> </tr> <tr> <td><b>L 5:4</b> (7744 × 6192)</td> <td><b>S 5:4</b> (3744 × 3000)</td> </tr> <tr> <td><b>L 7:6</b> (7232 × 6192)</td> <td><b>S 7:6</b> (3504 × 3000)</td> </tr> <tr> <td><b>RAW</b> (8256 × 6192)</td> <td><b>TIFF</b> (8256 × 6192)</td> </tr> </tbody> </table>	<b>L 4:3</b> (8256 × 6192)	<b>S 4:3</b> (4000 × 3000)	<b>L 3:2</b> (8256 × 5504)	<b>S 3:2</b> (4000 × 2664)	<b>L 16:9</b> (8256 × 4640)	<b>S 16:9</b> (4000 × 2248)	<b>L 1:1</b> (6192 × 6192)	<b>S 1:1</b> (2992 × 2992)	<b>L 65:24</b> (8256 × 3048)	<b>S 65:24</b> (4000 × 1480)	<b>L 5:4</b> (7744 × 6192)	<b>S 5:4</b> (3744 × 3000)	<b>L 7:6</b> (7232 × 6192)	<b>S 7:6</b> (3504 × 3000)	<b>RAW</b> (8256 × 6192)	<b>TIFF</b> (8256 × 6192)
<b>L 4:3</b> (8256 × 6192)	<b>S 4:3</b> (4000 × 3000)																
<b>L 3:2</b> (8256 × 5504)	<b>S 3:2</b> (4000 × 2664)																
<b>L 16:9</b> (8256 × 4640)	<b>S 16:9</b> (4000 × 2248)																
<b>L 1:1</b> (6192 × 6192)	<b>S 1:1</b> (2992 × 2992)																
<b>L 65:24</b> (8256 × 3048)	<b>S 65:24</b> (4000 × 1480)																
<b>L 5:4</b> (7744 × 6192)	<b>S 5:4</b> (3744 × 3000)																
<b>L 7:6</b> (7232 × 6192)	<b>S 7:6</b> (3504 × 3000)																
<b>RAW</b> (8256 × 6192)	<b>TIFF</b> (8256 × 6192)																
Objektivfatning	FUJIFILM G-fatning																
Følsomhed	<ul style="list-style-type: none"> <li>• <b>Stillbilleder:</b> Standardudgangsfølsomhed svarende til ISO 100–12800 i trin på 1/3 EV; AUTO; udvidet udgangsfølsomhed svarende til ISO 50, 25600, 51200 eller 102400</li> <li>• <b>Film:</b> Standardudgangsfølsomhed svarende til ISO 200–6400 i trin på 1/3 EV</li> </ul>																
Lysmåling	256-segments gennem objektivet-lysmåling (TTL); MULTI, SPOT, GENNEMSNIT, CENTERVÆGTET																
Eksponeringskontrol	Programmeret AE (med programskift); lukkertidsprioriteret AE; blænde prioriteret AE; manuel eksponering																
Eksponeringskompensation	<ul style="list-style-type: none"> <li>• <b>Stillbilleder:</b> -5 EV – +5 EV i trin på 1/3 EV</li> <li>• <b>Film:</b> -2 EV – +2 EV i trin på 1/3 EV</li> </ul>																

## System

### Lukkertid

	Tilstand P	Andre tilstande	Tid	Bulb
<b>MEKANISK LUKKER</b>	4 sek. til	60 min. til	60 min. til	Maks. 60 min.
<b>E-FRONT GARDINLUK.</b>	1/4000 sek.	1/4000 sek.	1/4000 sek.	
<b>ELEKTRONISK LUKKER</b>	4 sek. til 1/16000 sek.	60 min. til 1/16000 sek.	60 min. til 1/16000 sek.	Maks. 60 min.
<b>MEKANISK+ELEKTRONISK</b>				
<b>E-FRONT GARD.+ELEKT</b>				

### Kontinuerlig

- **Tilgængelige billedfremføringshastigheder (JPEG):** 3,0 bps
- **Omtrentligt maksimalt antal billeder pr. serie:** 25



Billedhastigheden varierer med optageforholdene og antallet af optagede billeder. Desuden kan billedhastighed og antal billeder pr. serie variere alt efter anvendt hukommelseskorttype.

### Fokus

- **Indstilling:** Enkelt eller kontinuert AF; manuelt fokus med fokusering
- **Valg af fokusområde:** ENKELT PUNKT, ZONE, VIDVINK./MÅLING
- **Autofokussystem:** TTL-kontrastdetekt

### Hvidbalance

Brugerdefineret 1, brugerdefineret 2, brugerdefineret 3, valg af farvetemperatur, auto, direkte sollys, skygge, dagslys fluorescerende, varmt, hvidt fluorescerende, koldt, hvidt fluorescerende, glødelampe, under vand

### Selvudløser

Fra, 2 sek., 10 sek.

### Blitztilstand

- **TILSTAND:** TTL-TILSTAND (AUTOMATISK BLITZ, STANDARD, LANGSOM SYNKRONISERING), MANUEL, MULTI, OFF
- **SYNKRONISERINGSTILSTAND:** 1. GARDIN, 2. GARDIN, AUTOMATISK FP (HSS)
- **FJERN RØDE ØJNE:** BLITZ+FJERNELSE, BLITZ, FJERNELSE, FRA

### Tilbehørssko

Tilbehørssko med TTL-kontakter; understøtter synkroniseringshastigheder helt ned til 1/25 sek.









### Synkroniseringskontakt

X-kontakt; understøtter synkroniseringshastigheder helt ned til 1/25 sek.

### Synkroniser terminal

Medfølger

**System**

<b>Søger</b>	EVF-GFX1 udskiftelig elektronisk søger (medfølger)	
<b>LCD-skærm</b>	<ul style="list-style-type: none"> <li>• <b>Bagerste skærm:</b> 3,2 tommer/8,1 cm, 2360k-punkts LCD-berøringsskærm i farver med 3-vejstilt</li> <li>• <b>Skulderskærm:</b> 1,28 tommer/3,25 cm, 128 × 128-punkts LCD-skærm med hukommelse</li> </ul>	
<b>Film (med stereolyd)</b>	 <b>1080/29.97P</b>  <b>1080/25P</b>  <b>1080/24P</b>  <b>1080/23.98P</b>	 <b>720/29.97P</b>  <b>720/25P</b>  <b>720/24P</b>  <b>720/23.98P</b>

**Indgangs-/udgangsterminaler**

<b>Stik til mikrofon</b>	ø3,5 mm mini-stereostik
<b>Hovedtelefoner</b>	ø3,5 mm mini-stereostik
<b>Digital indgang/udgang</b>	USB 3.0 Høj hastighed; Mikro USB-stik (Mikro B)
<b>HDMI-udgang</b>	HDMI-mikrostik (type D)
<b>Fjernbetjeningsstik</b>	ø2,5 mm 3-benet ministik
<b>DC IN</b>	Medfølger

## Strømforsyning/andet

### Strømforsyning

- NP-T125 genopladeligt batteri (følger med kameraet)
- AC-15V lysnetadapter (forhandles separat)

### Batteriets levetid

- **Batteritype:** NP-T125
- **Billeder:** Antallet af billeder varierer med indstillingen valgt for **AUTOMATISK STRØMSPARING:**

Kun kameraets batteri		
AUTOMATISK STRØMSPARING	LCD	EVF
TIL	Ca. 400	Ca. 400
FRA	Ca. 340	Ca. 340

Med batterigreb		
AUTOMATISK STRØMSPARING	LCD	EVF
TIL	Ca. 800	Ca. 800
FRA	Ca. 660	Ca. 660

- **Film:** Længden af optagelser, der kan optages, varierer med filmtilstanden:

Indstilling	Faktisk levetid for batteri ved filmoptagelse	Opretholdelse af levetid for batteri ved filmoptagelse
	Ca. 145 minutter	Ca. 70 minutter

CIPA-standard, målt i tilstanden **P**, med fuldt opladet batteri (NP-T125), GF63mmF2.8 R WR-objektiv og SD-hukommelseskort.

**Bemærk:** Batteriets levetid varierer alt efter batteriets opladningsniveau og falder, når det er koldt.

### Kamerastørrelse (B × H × D)

147,5 mm × 94,2 mm × 91,4 mm (41,6 mm eksklusive projektioner, målt på det tyndeste sted)

### Kameravægt

Ca. 740 g, eksklusive batteri, tilbehør og hukommelseskort

### Fotograferingsvægt

Ca. 825 g, inklusive batteri og hukommelseskort

### Driftsbetingelser

- **Temperatur:** -10 °C til +40 °C (+5 °C til +40 °C, når batteriet lades op)
- **Luftfugtighed:** 10 % til 80 % (ingen kondensering)



**Trådløs sender**

<b>Standarder</b>	IEEE 802.11b/g/n (protokol over trådløse standarder)
<b>Driftsfrekvens</b>	2412 MHz – 2462 MHz (11 kanaler)
<b>Maksimal radiofrekvens-effekt (EIRP)</b>	10,16 dBm
<b>Opnå adgang til protokoller</b>	Infrastruktur

**EVF-GFX1 udskiftelig elektronisk søger**

<b>Type</b>	OLED
<b>Størrelse</b>	0,5 tommer/1,3 cm
<b>Pixeltæller</b>	Omtrent 3,69 millioner punkter
<b>Forstørrelse</b>	0,85× med 50 mm objektiv (35 mm-format) ved uendeligt og dioptri indstillet til $-1,0 \text{ m}^{-1}$
<b>Diagonal synsvinkel</b>	Omtrent $40^\circ$ (vandret synsvinkel omtrent $33^\circ$ )
<b>Dioptrijustering</b>	$-4$ til $+2 \text{ m}^{-1}$
<b>Øjepunkt</b>	Omtrent 23 mm
<b>Mål (B × H × D)</b>	53,6 mm × 36,4 mm × 80,1 mm
<b>Vægt</b>	Ca. 95 g

**NP-T125 genopladeligt batteri**

<b>Nominal spænding</b>	10,8 V
<b>Nominal kapacitet</b>	1250 mAh
<b>Driftstemperatur</b>	$-10 \text{ }^\circ\text{C}$ til $+40 \text{ }^\circ\text{C}$
<b>Mål (B × H × D)</b>	36,0 mm × 54,4 mm × 26,0 mm
<b>Vægt</b>	Ca. 81 g

**BC-T125 batterioplader**

**Nominel indgangs-effekt** 100 – 240 volt vekselstrøm, 50/60 Hz

**Indgangskapacitet** 23 – 31 VA

**Nominel udgangs-effekt** 12,6 volts jævnstrøm, 800 mA

**Understøttede batterier** NP-T125 genopladelige batterier

**Opladningstid** Ca. 140 minutter (+25 °C)

**Driftstemperatur** +5 °C til +40 °C

**Mål (B × H × D)** 71,4 mm × 97,0 mm × 34,2 mm, eksklusive projektioner

**Vægt** Ca. 120 g

Vægt og mål varierer alt efter salgsland eller -område. Mærkater, menuer og andre visninger kan afvige fra dem på det faktiske kamera.

 Specifikationer og ydelse kan ændres uden varsel. FUJIFILM holdes ikke ansvarlig for eventuelle fejl, som denne brugervejledning måtte indeholde. Udseendet af produktet kan afvige fra det, der er beskrevet i denne brugervejledning.



# FUJIFILM

---

## FUJIFILM Corporation

7-3, AKASAKA 9-CHOME, MINATO-KU, TOKYO 107-0052, JAPAN

[http://www.fujifilm.com/products/digital\\_cameras/index.html](http://www.fujifilm.com/products/digital_cameras/index.html)

