

**FUJIFILM**

DIGITAL CAMERA

**GFX 50R**

Gebruiksaanwijzing

## Inleiding

Dank u voor uw aankoop van dit product. Lees deze handleiding aandachtig door voordat u de camera in gebruik neemt. Bewaar de handleiding waar deze gelezen zal worden door iedereen die het product gebruikt.

### Voor de meest recente informatie

De meest recente versies van de handleidingen zijn beschikbaar op:

*<http://fujifilm-dsc.com/en-int/manual/>*



De site is niet alleen toegankelijk vanaf uw computer, maar ook vanaf smartphones en tablets. Het bevat ook informatie over de softwarelicentie.



Voor informatie over firmware-updates, ga naar:

*[http://www.fujifilm.com/support/digital\\_cameras/software/](http://www.fujifilm.com/support/digital_cameras/software/)*



## Hoofdstukinhoudsopgave

---

|   |     |
|---|-----|
| <b>Menulijst</b>                                  | iv  |
| <b>1 Voordat u begint</b>                         | 1   |
| <b>2 Eerste stappen</b>                           | 25  |
| <b>3 Basisfotografie en afspelen</b>              | 43  |
| <b>4 Films opnemen en afspelen</b>                | 49  |
| <b>5 Foto's maken</b>                             | 55  |
| <b>6 De opnamemenu's</b>                          | 87  |
| <b>7 Afspelen en het afspeelmenu</b>              | 129 |
| <b>8 De instellingenmenu's</b>                    | 155 |
| <b>9 Sneltoetsen</b>                              | 191 |
| <b>10 Randapparatuur en optionele accessoires</b> | 203 |
| <b>11 Aansluitingen</b>                           | 217 |
| <b>12 Technische notities</b>                     | 231 |







# Menulijst







Cameramenu-opties worden hieronder opgesomd.

## Opnamemenu's

Pas de instellingen bij het nemen van foto's of opnemen van films aan.

 Raadpleeg pagina 87 voor meer informatie.

|  <b>INSTELLINGEN BEELDKWALITEIT</b> |  |  <b>AF/MF INSTELLINGEN</b>   |  |
|---|---|---|---|
| <b>BEELDGROOTTE</b>   | 88  | <b>SCHERPSTELGEBIED</b>   | 100   |
| <b>BEELDKWALITEIT</b>   | 89  | <b>SCHERPSTELLING</b>   | 101   |
| <b>RAW OPNAME</b>   | 89  | <b>AF-MODUS OPSL. DR ORIËNT.</b>  | 102   |
| <b>FILMSIMULATIE</b>  | 90  | <b>1/3 SNELLE AF</b>  | 102   |
| <b>1/3 KORRELEFFECT</b>   | 91  | <b>AF-PUNTDISPLAY  </b> | 102   |
| <b>CHROOM KLEUREFFECT</b>   | 91  | <b>AANTAL FOCUSPUNTEN</b>   | 103   |
| <b>DYNAMISCH BEREIK</b>   | 92  | <b>PRE-AF</b>   | 103   |
| <b>WITBALANS</b>  | 93  | <b>AF-HULPLICHT</b>   | 103   |
| <b>HIGHLIGHT TINT</b>   | 96  | <b>INST. GEZICHTS-/OOGHERKEN.</b>   | 104   |
| <b>SCHADUWTINT</b>  | 96  | <b>AF+MF</b>  | 105   |
| <b>KLEUR</b>  | 96  | <b>HF ASSISTENTIE</b>   | 106   |
| <b>2/3 SCHERPTE</b>   | 96  | <b>2/3 SCHERPSTELLOEP</b>   | 106   |
| <b>RUISONDERDRUKKING</b>  | 97  | <b>INT. SPOT AE&amp;SCHRPSTLGBD</b>   | 107   |
| <b>L BEL. RO</b>  | 97  | <b>DIRECT AF-INSTELLING</b>   | 107   |
| <b>LENSMODLTIE OPTM.</b>  | 97  | <b>SCHERPTEDEIPTESCHAAL</b>   | 108   |
| <b>KLEURR</b>   | 97  | <b>ONTGRENDFOCUS PRIORITEIT</b>   | 108   |
| <b>3/3 PIXELMAPPING</b>   | 98  | <b>3/3 TOUCH SCREEN MODUS</b>   | 109   |
| <b>KIES INST. OP MAAT</b>   | 98  |   |   |
| <b>BEW/BEW INST. OP M</b>   | 99  |   |   |

|  <b>OPNAME-INSTELLINGEN</b> |                                  |  |  <b>FILMINSTELLINGEN</b> |     |  |
|--|----------------------------------|---|---|-----|---|
| 1½   | <b>ZELFONTSPANNER</b>            | 111   | <b>FILMMODUS</b>  | 127 |   |
|  | <b>INSEL. ZELFONTSP. OPSLAAN</b> | 112   | <b>FILMSCHERPSTELLING</b>   | 127 |   |
|  | <b>INTERVAL-TIMEROPNAME</b>      | 112   | <b>HDMI-UITGANG INFODISPLAY</b>   | 127 |   |
|  | <b>AE-REEKS INSTELLING</b>       | 114   | <b>HDMI REC-BEDIENING</b>   | 128 |   |
|  | <b>FILMSIMULATIE BKT</b>         | 114   | <b>MIC-NIVEAU-INSEL</b>   | 128 |   |
|  | <b>FOCUS BKT</b>                 | 115   | <b>MIC/AFSTANDSBED.</b>   | 128 |   |
|  | <b>LICHTMEETSYSTEEM</b>          | 116   |   |     |   |
|  | <b>SLUITERTYPE</b>               | 117   |   |     |   |
|  | <b>FLIKKERVERMINDERING</b>       | 118   |   |     |   |
|  | <b>IS MODE</b>                   | 118   |   |     |   |
| 2½   | <b>ISO</b>                       | 119   |   |     |   |
|  | <b>ADAPT. INSEL.</b>             | 121   |   |     |   |
|  | <b>MODUS 35mm-FORMAAT</b>        | 123   |   |     |   |
|  | <b>DRAADLS COMMUNICT</b>         | 123   |   |     |   |
|  <b>FLITSINSTELLINGEN</b>   |                                  |  |   |     |   |
| <b>FLASHFUNCTIE-INSTELLING</b>   |                                  | 124   |   |     |   |
| <b>VERWIJDER R. OGEN</b>   |                                  | 124   |   |     |   |
| <b>MODUS TTL VERGRENDELEN</b>  |                                  | 125   |   |     |   |
| <b>LED-LICHTINSTELLING</b>   |                                  | 125   |   |     |   |
| <b>MASTER-INSTELLING</b>   |                                  | 126   |   |     |   |
| <b>CH-INSTELLING</b>   |                                  | 126   |   |     |   |

## Het afspeelmenu

Pas afspeelinstellingen aan.

 Raadpleeg pagina 135 voor meer informatie.





|  MENU VOOR HERBEKIJKEN |  |  MENU VOOR HERBEKIJKEN |  |      |
|--|---|---|---|------|
| 1/3  | WISSELSLEUF   | :135  | VERWIJDER R. OGEN   | :144 |
|  | RAW-CONVERSIE   | :136  | SPRAAKMEMO INSTELLING   | :145 |
|  | WISSEN  | :138  | KOPIËREN  | :146 |
|  | TGLK WISS(RAW SL1/JPG SL2)  | :140  | OPDRACHT BEELDOVERDRACHT  | :147 |
|  | BEELDUITSNEDE   | :140  | 2/3 DRAADLS COMMUNICT   | :148 |
|  | NIEUW FORMAAT   | :141  | FOTOBOEK HULP   | :149 |
|  | BEVEILIGEN  | :142  | OPDRACHT (DPOF)   | :151 |
| FOTO DRAAIEN   | :143  | AFDRUK. instax PRINTER  | :152  |      |
|  |   | 3/3 BEELDVERHOUDING   | :153  |      |

## Instellingenmenu's

Pas de basisinstellingen van de camera aan.

 Raadpleeg pagina 155 voor meer informatie.

| GEBRUIKERSINSTELLINGEN      |     | SCHERMINSTELLINGEN  |     |
|--|-----|--|-----|
| FORMATTEREN  | 156 | EVF-HELDERHEID   | 162 |
| DATUM/TIJD   | 157 | EVF KLEUR  | 162 |
| TIJDVERSCHIL   | 157 | AANPASSING EVF KLEUR   | 162 |
|  言語/LANG.                   | 158 | LCD-HELDERHEID   | 163 |
| MIJN MENU-INSTELLINGEN   | 158 | LCD KLEUR  | 163 |
| SENSORREINIGING  | 159 | AANPASSING LCD KLEUR   | 163 |
| LEEFTIJD VAN BATTERIJ  | 159 | WEERGAVE   | 164 |
| RESET  | 159 | AUTOROTATIE DISPLAYS   | 164 |
| <b>GELUIDSINSTELLINGEN </b> |     | PRVW BELICH/WITBALANS HANDM. MODUS   | 165 |
| AF PIEPVOLUME  | 160 | NATUURLIJKE LIVE-WEERGAVE  | 165 |
| ZELFONTSPANNER PIEPVOLUME  | 160 | COMP.RICHTL.   | 166 |
| BEDIENING VOL.   | 160 | AUTO ROT. WEERG.   | 167 |
| SLUITER VOLUME   | 161 | EENHEDEN AF-SCHAAL   | 167 |
| SLUITER GELUID   | 161 | DISP. INST. OP MAAT  | 168 |
| AFSPEEL VOLUME   | 161 | GROTE INDICAT.-MODUS (EVF)   | 169 |
|  |     | GROTE INDICAT.-MODUS (LCD)   | 170 |
|  |     | DISPL-INST. GROTE INDICAT.   | 171 |

|                                  |   |   |   |   |
|----------------------------------|---|---|---|---|
| <b>TOETS-/SCHIJFINSTELLINGEN</b> |  | <b>INSTELLINGEN OPSLAAN</b>   |  |   |
| 1/2                              | INSTELLINGEN FOCUSHEDEL   | 172   | NUMMERING   | 182   |
|                                  | BEWERK/SLA OP SNELMENU  | 173   | ORIG. FOTO OPSLAAN  | 183   |
|                                  | FUNCTIE-INS. (Fn)   | 174   | BEWERK BSTNDSNAAM   | 183   |
|                                  | COMMANDOSCHIJF INSTELLING   | 176   | INSTEL. SLEUF (STIL BEELD)  | 183   |
|                                  | SLUITER AF  | 177   | WISSELSLEUF (SEQUENTIEEL)   | 183   |
|                                  | SLUITER AE  | 177   | FILMDOELBESTAND   | 184   |
|                                  | OPNAME ZONDER LENS  | 177   | MAP SELECTEREN  | 184   |
|                                  | NEEM OP ZONDER KAART  | 178   | COPYRIGHT INFO  | 184   |
|                                  | SCHERPSTELRING  | 178   | <b>VERBINDINGSINSTELLINGEN</b>  |  |
| 2/2                              | MODUS AE/AF-VERG.   | 178   | Bluetooth INSTELLINGEN  | 185   |
|                                  | TOUCH SCREEN INSTELLINGEN   | 179   | NETWERKINSTELLING   | 186   |
|                                  | VERGREND.   | 179   | VERB.INST. instax PRNTR   | 187   |
|                                  | <b>ENERGIEBEHEER</b>  |  | PC-VERBINDINGSMODUS   | 187   |
|                                  | UITSCHAKELEN  | 180   | ALGEMENE INSTELLINGN  | 189   |
|                                  | OPNAME STAND-BY MODUS   | 180   | INFORMATIE  | 189   |
|                                  | AUTOM. ENERGIEBESPARING   | 181   | RESET DRAADLOZE INSTELLING  | 189   |





## Inhoudsopgave

|  |            |
|--|------------|
| <b>Inleiding</b> .....                 | <b>ii</b>  |
| Voor de meest recente informatie ..... | ii         |
| <b>Menulijst</b> .....                 | <b>iv</b>  |
| Opnamemenu's.....                      | iv         |
| Het afspeelmenu .....                  | vi         |
| Instellingenmenu's.....                | vii        |
| <b>Meegeleverde accessoires</b> .....  | <b>xix</b> |
| <b>Over deze handleiding</b> .....     | <b>xx</b>  |
| Symbolen en conventies .....           | xx         |
| Terminologie.....                      | xx         |

### **1 Voordat U Begint** **1**

|  |           |
|--|-----------|
| <b>Onderdelen van de camera</b> .....          | <b>2</b>  |
| De serienummerplaat.....                       | 5         |
| De Scherpstellingstok (scherpstelhendel) ..... | 5         |
| De sluitertijdschijf.....                      | 5         |
| De Drive-knop.....                             | 6         |
| De belichtingscompensatieschijf.....           | 6         |
| De Commandoschijven.....                       | 7         |
| Het Indicatielampje.....                       | 8         |
| Het LCD-scherm .....                           | 9         |
| <b>Cameraschermen</b> .....                    | <b>10</b> |
| De Elektronische Zoeker .....                  | 10        |
| Het LCD-scherm .....                           | 12        |
| Schermrotatie .....                            | 13        |
| Een Weergavemodus Kiezen.....                  | 14        |
| Schermhelderheid aanpassen.....                | 15        |
| De Zoeker Scherpstellen.....                   | 15        |
| De DISP/BACK-knop.....                         | 16        |
| De dubbele weergave .....                      | 17        |
| De standaardweergave aanpassen .....           | 18        |
| <b>De Menu's Gebruiken</b> .....               | <b>20</b> |

|                                       |    |
|---------------------------------------|----|
| Touch screen modus .....              | 21 |
| Opname-aanraaktoetsen.....            | 21 |
| Touchscreen knoppen terugkijken ..... | 24 |

## **2 Eerste stappen 25**

|                                     |    |
|-------------------------------------|----|
| De draagriem bevestigen.....        | 26 |
| Een lens bevestigen.....            | 28 |
| De batterij opladen.....            | 29 |
| De batterij plaatsen .....          | 32 |
| Geheugenkaarten plaatsen.....       | 34 |
| Twee kaarten gebruiken .....        | 35 |
| Compatibele geheugenkaarten.....    | 36 |
| De camera in- en uitschakelen ..... | 37 |
| Het batterijniveau controleren..... | 38 |
| Basisinstellingen .....             | 39 |
| Een andere taal kiezen .....        | 41 |
| De tijd en datum veranderen.....    | 41 |

## **3 Basisfotografie en afspelen 43**







|                              |    |
|------------------------------|----|
| Fotograferen (modus P) ..... | 44 |
| Foto's bekijken.....         | 47 |
| Foto's wissen .....          | 48 |

## **4 Films opnemen en afspelen 49**

|                                 |    |
|---------------------------------|----|
| Films opnemen .....             | 50 |
| Filminstellingen aanpassen..... | 52 |
| Films bekijken.....             | 53 |



## **5 Foto's maken 55**

|  |    |
|--|----|
| P-, S-, A- en M-modi .....             | 56 |
| Modus P: Programma AE .....            | 56 |
| Modus S: Sluiterprioriteit AE .....    | 58 |
| Modus A: Diafragma prioriteit AE ..... | 61 |
| Modus M: Handmatige belichting.....    | 62 |

|   |           |
|---|-----------|
| <b>Automatische scherpstelling</b> .....  | <b>64</b> |
| Scherpstelmodus.....  | 65        |
| Automatische scherpstellingsopties (AF-Modus) .....   | 67        |
| Scherpstelepunctselectie .....  | 69        |
| <b>Handmatige scherpstelling</b> .....  | <b>72</b> |
| Scherpstelling controleren .....  | 74        |
| <b>Gevoeligheid</b> .....   | <b>76</b> |
| AUTO.....   | 77        |
| <b>Lichtmeting</b> .....  | <b>78</b> |
| <b>Belichtingscorrectie</b> .....   | <b>79</b> |
| C (Aangepast) .....   | 80        |
| <b>Scherpstellings-/belichtingsvergrendeling</b> .....  | <b>81</b> |
| De AF-L- en AE-L-knoppen .....  | 82        |
| <b>Afbakening</b> .....   | <b>83</b> |
|  AE BKT .....              | 83        |
|  ISO BKT.....              | 83        |
|  FILMSIMULATIE BKT .....   | 83        |
|  WITBALANS BKT .....       | 84        |
|  DYNAMISCH BEREIK BKT..... | 84        |
|  FOCUS BKT .....           | 84        |
| <b>Doorlopend fotograferen (seriemodus)</b> .....   | <b>85</b> |
| <b>Meervoudige belichtingen</b> .....   | <b>86</b> |

## **6 De opnamemenu's** **87**

|  |           |
|--|-----------|
| <b>INSTELLINGEN BEELDKWALITEIT</b> ..... | <b>88</b> |
| BEELDGROOTTE.....                        | 88        |
| BEELDKWALITEIT .....                     | 89        |
| RAW OPNAME.....                          | 89        |
| FILMSIMULATIE.....                       | 90        |
| KORRELEFFECT .....                       | 91        |
| CHROOM KLEUREFFECT .....                 | 91        |
| DYNAMISCH BEREIK .....                   | 92        |
| WITBALANS.....                           | 93        |

|  |            |
|--|------------|
| HIGHLIGHT TINT.....  | 96         |
| SCHADUWTINT .....  | 96         |
| KLEUR.....   | 96         |
| SCHERPTE .....   | 96         |
| RUISONDERDRUKKING.....   | 97         |
| L BEL. RO.....   | 97         |
| LENSMODLTIE OPTM.....  | 97         |
| KLEURR.....  | 97         |
| PIXELMAPPING .....   | 98         |
| KIES INST. OP MAAT .....   | 98         |
| BEW/BEW INST. OP M.....  | 99         |
| <b>AF/MF INSTELLINGEN .....</b>  | <b>100</b> |
| SCHERPSTELGEBIED.....  | 100        |
| SCHERPSTELLING.....  | 101        |
| AF-MODUS OPSL. DR ORIËNT.....  | 102        |
| SNELLE AF.....   | 102        |
| AF-PUNTDISPLAY   ..... | 102        |
| AANTAL FOCUSPUNTEN.....  | 103        |
| PRE-AF.....  | 103        |
| AF-HULPLICHT .....   | 103        |
| INST. GEZICHTS-/OOGHERKEN.....   | 104        |
| AF+MF .....  | 105        |
| HF ASSISTENTIE.....  | 106        |
| SCHERPSTELLOEP .....   | 106        |
| INT. SPOT AE&SCHRPSTLGBD .....   | 107        |
| DIRECT AF-INSTELLING.....  | 107        |
| SCHERPTE DIEPTESCHAAL.....   | 108        |
| ONTGREND/FOCUS PRIORITEIT.....   | 108        |
| TOUCH SCREEN MODUS .....   | 109        |
| <b>OPNAME-INSTELLINGEN.....</b>  | <b>111</b> |
| ZELFONTSPANNER.....  | 111        |
| INSTEL. ZELFONTSP. OPSLAAN .....   | 112        |
| INTERVAL-TIMEROPNAME.....  | 112        |

|                                |            |
|--------------------------------|------------|
| AE-REEKS INSTELLING .....      | 114        |
| FILMSIMULATIE BKT .....        | 114        |
| FOCUS BKT .....                | 115        |
| LICHTMEETSYSTEEM .....         | 116        |
| SLUITERTYPE .....              | 117        |
| FLIKKERVERMINDERING .....      | 118        |
| IS MODE .....                  | 118        |
| ISO .....                      | 119        |
| ADAPT. INSTEL. ....            | 121        |
| MODUS 35mm-FORMAAT .....       | 123        |
| DRAADLS COMMUNICT .....        | 123        |
| <b>FLITSINSTELLINGEN .....</b> | <b>124</b> |
| FLASHFUNCTIE-INSTELLING .....  | 124        |
| VERWIJDER R. OGEN .....        | 124        |
| MODUS TTL VERGRENDELEN .....   | 125        |
| LED-LICHTINSTELLING .....      | 125        |
| MASTER-INSTELLING .....        | 126        |
| CH-INSTELLING .....            | 126        |
| <b>FILMINSTELLINGEN .....</b>  | <b>127</b> |
| FILMMODUS .....                | 127        |
| FILMSCHERPSTELLING00 .....     | 127        |
| HDMI-UITGANG INFODISPLAY ..... | 127        |
| HDMI REC-BEDIENING .....       | 128        |
| MIC-NIVEAU-INSTEL .....        | 128        |
| MIC/AFSTANDBED. ....           | 128        |

## **7 Afspelen en het afspeelmenu 129**

|                          |     |
|--------------------------|-----|
| De afspeelweergave ..... | 130 |
| De DISP/BACK-knop .....  | 131 |
| Foto's bekijken .....    | 133 |
| Zoomweergave .....       | 134 |
| Miniatuurweergave .....  | 134 |

|                                  |            |
|----------------------------------|------------|
| <b>Het afspeelmenu .....</b>     | <b>135</b> |
| WISSELSLEUF .....                | 135        |
| RAW-CONVERSIE .....              | 136        |
| WISSEN .....                     | 138        |
| TGLK WISS(RAW SL1/JPG SL2) ..... | 140        |
| BEELDUITSNEDE .....              | 140        |
| NIEUW FORMAAT .....              | 141        |
| BEVEILIGEN.....                  | 142        |
| FOTO DRAAIEN.....                | 143        |
| VERWIJDER R. OGEN.....           | 144        |
| SPRAAKMEMO INSTELLING .....      | 145        |
| KOPIËREN.....                    | 146        |
| OPDRACHT BEELDOVERDRACHT.....    | 147        |
| DRAADLS COMMUNICT.....           | 148        |
| FOTOBOEK HULP.....               | 149        |
| OPDRACHT (DPOF).....             | 151        |
| AFDRUK. instax PRINTER.....      | 152        |
| BEELDVERHOUDING .....            | 153        |

## **8 De instellingenmenu's 155**

|                                    |            |
|------------------------------------|------------|
| <b>GEBRUIKERSINSTELLINGEN.....</b> | <b>156</b> |
| FORMATTEREN .....                  | 156        |
| DATUM/TIJD.....                    | 157        |
| TIJDVERSCHIL .....                 | 157        |
| 🗣️ 言語/LANG.....                    | 158        |
| MIJN MENU-INSTELLINGEN.....        | 158        |
| SENSORREINIGING.....               | 159        |
| LEEFTIJD VAN BATTERIJ .....        | 159        |
| RESET.....                         | 159        |
| <b>GELUIDSINSTELLINGEN .....</b>   | <b>160</b> |
| AF PIEPVOLUME.....                 | 160        |
| ZELFONTSPANNER PIEPVOLUME .....    | 160        |
| BEDIENING VOL.....                 | 160        |

|   |            |
|---|------------|
| SLUITER VOLUME.....                     | 161        |
| SLUITER GELUID .....                    | 161        |
| AFSPEEL VOLUME .....                    | 161        |
| <b>SCHERMINSTELLINGEN .....</b>         | <b>162</b> |
| EVF-HELDERHEID .....                    | 162        |
| EVF KLEUR.....                          | 162        |
| AANPASSING EVF KLEUR .....              | 162        |
| LCD-HELDERHEID .....                    | 163        |
| LCD KLEUR .....                         | 163        |
| AANPASSING LCD KLEUR .....              | 163        |
| WEERGAVE .....                          | 164        |
| AUTOROTATIE DISPLAYS .....              | 164        |
| PRVW BELICH/WITBALANS HANDM. MODUS..... | 165        |
| NATUURLIJKE LIVE-WEERGAVE .....         | 165        |
| COMP.RICHTL.....                        | 166        |
| AUTO ROT. WEERG.....                    | 167        |
| EENHEDEN AF-SCHAAL .....                | 167        |
| DISP. INST. OP MAAT .....               | 168        |
| GROTE INDICAT.-MODUS (EVF).....         | 169        |
| GROTE INDICAT.-MODUS (LCD).....         | 170        |
| DISPL-INST. GROTE INDICAT.....          | 171        |
| <b>TOETS-/SCHIJFINSTELLINGEN .....</b>  | <b>172</b> |
| INSTELLINGEN FOCUSHEDEL.....            | 172        |
| BEWERK/SLA OP SNELMENU .....            | 173        |
| FUNCTIE-INS. (Fn).....                  | 174        |
| COMMANDOSCHIJF INSTELLING .....         | 176        |
| SLUITER AF .....                        | 177        |
| SLUITER AE .....                        | 177        |
| OPNAME ZONDER LENS.....                 | 177        |
| NEEM OP ZONDER KAART.....               | 178        |
| SCHERPSTELRING.....                     | 178        |
| MODUS AE/AF-VERG. ....                  | 178        |
| TOUCH SCREEN INSTELLINGEN.....          | 179        |
| VERGREND.....                           | 179        |

|                                      |            |
|--------------------------------------|------------|
| <b>ENERGIEBEHEER</b> .....           | <b>180</b> |
| UITSCHAKELLEN.....                   | 180        |
| OPNAME STAND-BY MODUS.....           | 180        |
| AUTOM. ENERGIEBESPARING.....         | 181        |
| <b>INSTELLINGEN OPSLAAN</b> .....    | <b>182</b> |
| NUMMERING.....                       | 182        |
| ORIG. FOTO OPSLAAN.....              | 183        |
| BEWERK BSTNDSNAAM.....               | 183        |
| INTEL. SLEUF (STIL BEELD).....       | 183        |
| WISSELSLEUF (SEQUENTIEEL).....       | 183        |
| FILMDOELBESTAND.....                 | 184        |
| MAP SELECTEREN.....                  | 184        |
| COPYRIGHT INFO.....                  | 184        |
| <b>VERBINDINGSINSTELLINGEN</b> ..... | <b>185</b> |
| Bluetooth INSTELLINGEN.....          | 185        |
| NETWERKINSTELLING.....               | 186        |
| VERB.INST. instax PRNTR.....         | 187        |
| PC-VERBINDINGSMODUS.....             | 187        |
| ALGEMENE INSTELLINGN.....            | 189        |
| INFORMATIE.....                      | 189        |
| RESET DRAADLOZE INSTELLING.....      | 189        |

## **9 Sneltoetsen** **191**

|   |            |
|---|------------|
| <b>Sneltoetsopties</b> .....                | <b>192</b> |
| <b>De Q-knop (Snelmenu)</b> .....           | <b>193</b> |
| De snelmenuweergave.....                    | 193        |
| Instellingen bekijken en wijzigen.....      | 194        |
| Het snelmenu bewerken.....                  | 195        |
| <b>De Fn-knoppen (Functie)</b> .....        | <b>196</b> |
| Rollen toewijzen aan de functietoetsen..... | 198        |
| <b>MIJN MENU</b> .....                      | <b>200</b> |
| MIJN MENU-INSTELLINGEN.....                 | 200        |



|           |  |            |
|-----------|--|------------|
| <b>10</b> | <b>Randapparatuur en optionele accessoires</b>   | <b>203</b> |
|           | Lenzen .....   | 204        |
|           | Lensonderdelen.....  | 204        |
|           | Lensverzorging.....  | 205        |
|           | Lensdoppen verwijderen .....   | 205        |
|           | Zonnekappen bevestigen.....  | 205        |
|           | De diafragmaring.....  | 206        |
|           | <b>Externe flitsers .....</b>  | <b>207</b> |
|           | Flitsinstellingen .....  | 208        |
|           | SYNC-TERMINAL .....  | 209        |
|           | EXTERNE FLASH .....  | 210        |
|           | MASTER(OPTISCH).....   | 213        |
| <b>11</b> | <b>Aansluitingen</b>   | <b>217</b> |
|           | <b>HDMI-uitgang.....</b>   | <b>218</b> |
|           | Aansluiten op HDMI-apparaten .....   | 218        |
|           | Fotograferen .....   | 219        |
|           | Afspelen.....  | 219        |
|           | <b>Draadloze verbindingen (Bluetooth®, draadloos LAN/Wi-Fi) ...</b>  | <b>220</b> |
|           | Smartphones en tablets: FUJIFILM Camera Remote .....   | 220        |
|           | Tether-opname: FUJIFILM X Acquire/FUJIFILM Tether<br>Shooting Plug-in/FUJIFILM Tether Shooting Plug-in<br>PRO/Hyper-Utility Software HS-V5 ..... | 222        |
|           | <b>Aansluiten op computers via USB.....</b>  | <b>223</b> |
|           | Tether-opname: FUJIFILM X Acquire/FUJIFILM Tether<br>Shooting Plug-in/FUJIFILM Tether Shooting Plug-in<br>PRO/Hyper-Utility Software HS-V5 ..... | 226        |
|           | Foto's naar een computer kopiëren .....  | 227        |
|           | RAW-beelden kopiëren in andere formaten:<br>FUJIFILM X RAW STUDIO.....   | 228        |
|           | Camera-instellingen opslaan en laden<br>(FUJIFILM X Acquire) .....   | 228        |
|           | <b>instax SHARE printers.....</b>  | <b>229</b> |
|           | Een verbinding tot stand brengen.....  | 229        |
|           | Foto's afdrukken.....  | 230        |

|   |            |
|---|------------|
| <b>12 Technische notities</b>                         | <b>231</b> |
| Accessoires van Fujifilm .....                        | 232        |
| Software van Fujifilm .....                           | 234        |
| FUJIFILM Camera Remote .....                          | 234        |
| MyFinePix Studio.....                                 | 234        |
| RAW FILE CONVERTER EX.....                            | 234        |
| FUJIFILM X RAW STUDIO .....                           | 235        |
| FUJIFILM X Acquire .....                              | 235        |
| FUJIFILM Tether Shooting Plug-in voor Lightroom ..... | 235        |
| Hyper-Utility Software HS-V5 .....                    | 235        |
| Voor uw veiligheid .....                              | 236        |
| Productverzorging .....                               | 245        |
| De beeldsensor reinigen.....                          | 246        |
| Firmware-updates.....                                 | 247        |
| De Firmwareversie controleren.....                    | 247        |
| Probleemoplossing.....                                | 248        |
| Waarschuwingsberichten en -aanduidingen.....          | 257        |
| Capaciteit geheugenkaart .....                        | 260        |
| Technische gegevens.....                              | 261        |

## Meegeleverde accessoires

Het volgende wordt bij de camera meegeleverd:

- NP-T125 oplaadbare batterij
- BC-T125 batterijlader
- Stekkeradapter
- Behuizingsdop
- Metalen clipjes draagriem (× 2)
- Bevestigingsgereedschap clipje
- Beschermkappen (× 2)
- Schouderriem
- Kabelbeschermer
- Flitsschoenkap (wordt bevestigd op de flitsschoen)
- Sync-terminal-dop (bevestigd aan de camera geleverd)
- Gebruiksaanwijzing (deze handleiding)



- De stekkeradapter meegeleverd met de camera varieert per land of regio van aankoop; gebruik de adapter die geschikt is voor uw land of regio, zoals beschreven in de meegeleverde notitie.
- Zie, voor informatie over compatibele computersoftware, "Software van Fujifilm" (📖 234).

## Over deze handleiding

Deze handleiding bevat instructies voor uw FUJIFILM GFX 50R digitale camera. Zorg dat u de inhoud heeft gelezen en begrijpt voordat u verder gaat.

### Symbolen en conventies

In deze handleiding worden de volgende symbolen gebruikt:



Informatie die moet worden gelezen om schade aan het product te voorkomen.



Aanvullende informatie die tijdens het gebruik van het product van pas kan komen.



Pagina's waarop verwante informatie kan worden gevonden.

Menu's en andere teksten die op het scherm verschijnen worden **vetgedrukt** weergegeven. De afbeeldingen zijn alleen ter verduidelijking; tekeningen kunnen zijn vereenvoudigd, terwijl foto's niet noodzakelijk zijn gemaakt met het model van de camera die in deze handleiding wordt beschreven.

### Terminologie

Er wordt naar de optionele SD-, SDHC- en SDXC-geheugenkaarten die de camera gebruikt om foto's op te slaan gerefereerd als "geheugenkaarten". De elektronische zoeker kan worden aangeduid als de "EVF" en het LCD-scherf als "LCD".

# Voordat U Begint



## Onderdelen van de camera

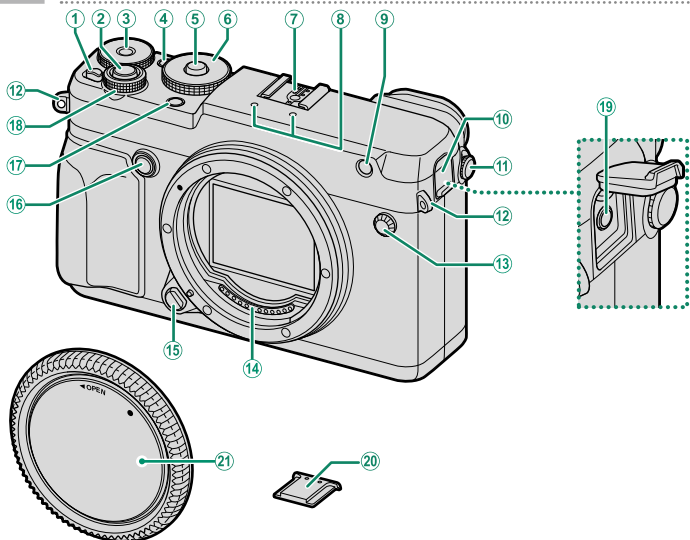

|  |                   |  |        |
|--|-------------------|--|--------|
| ① ON/OFF-schakelaar.....                         | 37                | ⑪ Dioptrieregelaarsbediening.....                          | 15     |
| ② Ontspanknop.....                               | 46                | ⑫ Bevestigingssoog draagriem.....                          | 26     |
| ③ Belichtingscompensatieschijf.....              | 6, 79             | ⑬ Sync-terminal.....                                       | 209    |
| ④ Fn1-knop.....                                  | 196               | ⑭ Signaalcontacten lens                                    |        |
| ⑤ Schijfontgrendelingsknop.....                  | 5                 | ⑮ Lensontgrendelingsknop.....                              | 28     |
| ⑥ Sluittijdschijf.....                           | 5, 56, 58, 61, 62 | ⑯ Fn2-knop.....  | 176    |
| ⑦ Flitsschoen.....                               | 23, 210           | ⑰ Drive-knop.....  | 6      |
| ⑧ Microfoon.....                                 | 51                | ⑱ Voorste commandoschijf.....                              | 7, 176 |
| ⑨ AF-hulplicht.....                              | 103               | ⑲ Microfoon/afstandsontspanner-<br>Zelfontspannerlamp..... | 111    |
| ⑩ Aansluitingendeksel<br>afstandsontspanner..... | 51, 60, 128       | ⑳ Flitsschoenkap.....                                      | 210    |
|  |                   | ㉑ Behuizingsdop.....                                       | 28     |

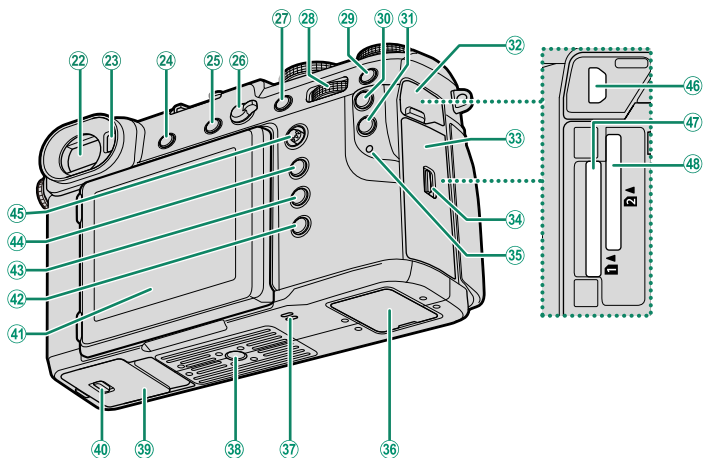

- 22 Elektronische zoeker (EVF).....10, 14, 15  
 23 Oogsensor.....14  
 24 **VIEW MODE**-knop.....14  
 25 (verwijderen)-knop.....48  
 26 Keuzeknop scherpstelmodus.....65  
 27 **Fn3**-knop.....82, 196  
 28 Achterste commandoschijf.....7, 133, 176  
 29 **Fn4**-knop.....82, 196  
 30 **Fn5**-knop.....67, 196  
 31 **Q**-knop (snelmenu).....193  
 32 HDMI-aansluitingendeksel  
 33 Geheugenkaartsleufap.....34  
 34 Kapvergrendeling geheugenkaartsleuf...34  
 35 Indicatielampje.....8, 31  
 36 Aansluitingendeksel.....31, 223  
 37 Luidspreker.....53, 161  
 38 Statiefbevestiging  
 39 Afdekkap voor het batterijvak.....32  
 40 Vergrendeling van afdekkap voor het  
 batterijencompartiment.....32  
 41 LCD-scherm.....9, 12, 14, 15  
 Aanraakscherm.....21, 109, 179  
 42 **DISP (display)/BACK**-knop.....16, 131  
 43 (afspeel)-knop.....47  
 44 **MENU/OK**-knop.....20  
 45 Scherpstellingstok (scherpstelhendel)  
 .....5, 69, 172  
 46 HDMI-micro-aansluiting (Type D).....218  
 47 Geheugenkaartsleuf 1.....34  
 48 Geheugenkaartsleuf 2.....34

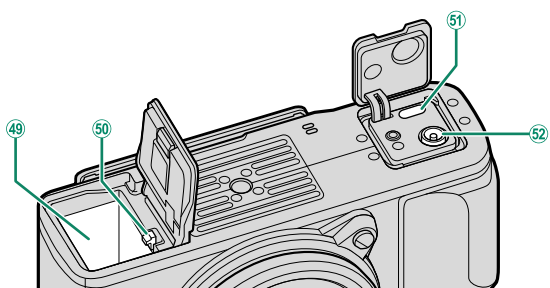

|    |                            |    |    |                               |     |
|----|----------------------------|----|----|-------------------------------|-----|
| 49 | Batterijvak.....           | 32 | 51 | USB-aansluiting (Type-C)..... | 223 |
| 50 | Batterijvergrendeling..... | 33 | 52 | 15 V DC-IN-connector.....     | 31  |

### De Kabelbeschermer

- ① De kabelbeschermer voorkomt dat de USB-kabel of AC-adapter per ongeluk losgekoppeld wordt. Bevestig de beschermer zoals getoond en draai de vergrendelingsschroef aan.
- ② Sluit de kabel aan en leid deze door de beschermer zoals afgebeeld.

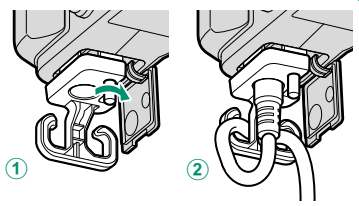



## De serienummerplaat

Verwijder de serienummerplaat niet, deze geeft het FCC-ID, het KC-kenmerk, het serienummer en andere belangrijke informatie weer.

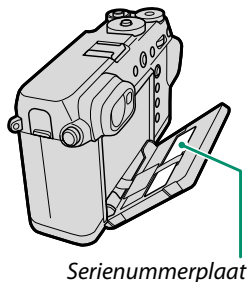

## De Scherpstellingstok (scherpstelhendel)

Kantel of druk op de scherpstellingstok om het scherpstelgebied te selecteren. De scherpstellingstok kan ook worden gebruikt om de menu's te navigeren.

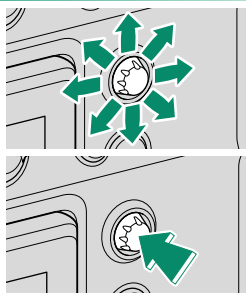

## De sluitertijdschijf

Druk op de schijfontgrendeling om de schijf te ontgrendelen vòòr het draaien naar de gewenste instelling. Druk opnieuw op de ontgrendeling om de schijf op zijn plaats te vergrendelen.

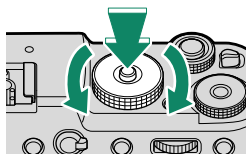

## De Drive-knop

Door op de drive-knop te drukken worden de volgende drive-modusopties weergegeven.

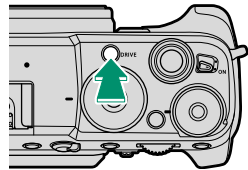

| Modus  |    | Modus  |    |
|--|----|--|----|
| <b>STILSTAAND BEELD</b> (enkel beeld)                  | 44 | <b>DYNAMISCH BEREIK BKT</b><br>(afbakening dynamisch bereik) | 84 |
| <b>CONTINU</b> (seriemodus)                            | 85 | <b>FOCUS BKT</b> (focus-bracketing)                          | 84 |
| <b>AE BKT</b> (belichtingsafbakening)                  | 83 | <b>MULTI-BELICHTING</b>                                      | 86 |
| <b>ISO BKT</b> (gevoeligheidsafbakening)               | 83 | <b>VIDEO</b>   | 50 |
| <b>FILMSIMULATIE BKT</b><br>(filmsimulatie-afbakening) | 83 |  |    |
| <b>WITBALANS BKT</b><br>(witbalansafbakening)          | 84 |  |    |



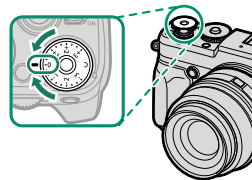

## De belichtingscompensatieschijf

Draai aan de schijf om een hoeveelheid belichtingscompensatie te kiezen.

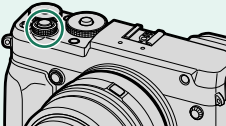
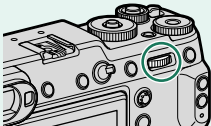

## De Commandoschijven

Draai aan of druk op de commandoschijven om:

|  | Voorste commandoschijf   | Achterste commandoschijf  |
|--|--|---|
| <br><br><b>Draai</b> |  <ul style="list-style-type: none"> <li>• Selecteer menutabbladen of pagina's door menu's</li> <li>• Kies de gewenste combinatie van sluitertijd en diafragma (programmaverschuiving)</li> <li>• Stel het diafragma bij<sup>1,2</sup></li> <li>• Belichtingscorrectie aanpassen<sup>4</sup></li> <li>• Pas gevoeligheid aan<sup>1</sup></li> <li>• Bekijk andere foto's tijdens het afspelen</li> </ul> |  <ul style="list-style-type: none"> <li>• Markeer menu-items</li> <li>• Kies de gewenste combinatie van sluitertijd en diafragma (programmaverschuiving)</li> <li>• Kies een sluitertijd<sup>1</sup></li> <li>• Pas instellingen in het snelmenu aan</li> <li>• Kies de grootte van het scherpstelkader</li> <li>• Zoom in of uit in volledige schermweergave</li> <li>• Zoom in of uit in meervoudige schermweergave</li> </ul> |
| <br><b>Druk op</b>  | —  | <ul style="list-style-type: none"> <li>• Zoom in op het actieve scherpstelpunt<sup>3</sup></li> <li>• Houd ingedrukt om de scherpstelweergave in handmatige scherpstelmodus te kiezen<sup>3</sup></li> <li>• Zoom tijdens weergave in op het actieve scherpstelpunt</li> </ul>  |

1 Kan worden gewijzigd met behulp van **TOETS-/SCHIJFINSTELLINGEN > COMMANDOSCHIJF INSTELLING**.

2 Als het objectief is voorzien van een diafragmaring met een "C"-positie, dan kunnen de commandoschijven van de camera worden gebruikt om het diafragma aan te passen wanneer de diafragmaring naar C wordt gedraaid.

3 Uitsluitend beschikbaar als **SCHERPSTELLOEP** is toegewezen aan een functietoets.

4 Instelschijf belichtingscorrectie naar C gedraaid.

## Het Indicatielampje

Camerastatus wordt weergegeven door het indicatielampje.

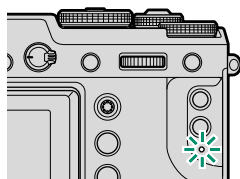

| Indicatielampje          | Camerastatus  |
|--------------------------|---|
| Brandt groen             | Scherpstelling vergrendeld.   |
| Knippert groen           | Scherpstellings- of korte sluitertijdwaarschuwing. Er kunnen foto's worden gemaakt.   |
| Knippert groen en oranje | <ul style="list-style-type: none"><li>• <b>Camera aan:</b> Foto's nemen. Extra foto's kunnen gemaakt worden.</li><li>• <b>Camera uit:</b> Foto's naar een smartphone of tablet uploaden.*</li></ul> |
| Brandt oranje            | Foto's nemen. Er kunnen momenteel geen extra foto's worden gemaakt.   |
| Knippert oranje          | Flitser laadt op; flitser zal niet flitsen als er een foto wordt gemaakt.   |
| Knippert rood            | Lens- of geheugenfout.  |

\* Wordt alleen weergegeven als foto's zijn geselecteerd voor uploaden.

- Er kunnen ook waarschuwingen in het scherm verschijnen.
- Het indicatielampje blijft uit terwijl u uw oog tegen de zoeker houdt.

## Het LCD-scherm

Het LCD-scherm kan gekanteld worden voor beter zicht, maar wees voorzichtig om niet in aanraking te komen met de draden of om vingers of andere voorwerpen te beknellen achter het scherm. Het aanraken van de draden kan defecten in de camera veroorzaken.

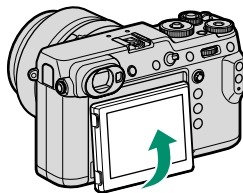

 De LCD-monitor functioneert ook als een touchscreen dat gebruikt kan worden voor:

- Scherpstelling of scherpstelveldselectie (📖 21, 22)
- Functieselectie (📖 23)
- Full-frame-weergave (📖 24)

## Cameraschermen

Deze sectie geeft een overzicht van de indicatoren die mogelijk worden weergegeven tijdens het fotograferen.

! Ter illustratie worden displays getoond met alle indicatoren brandend.

### De Elektronische Zoeker

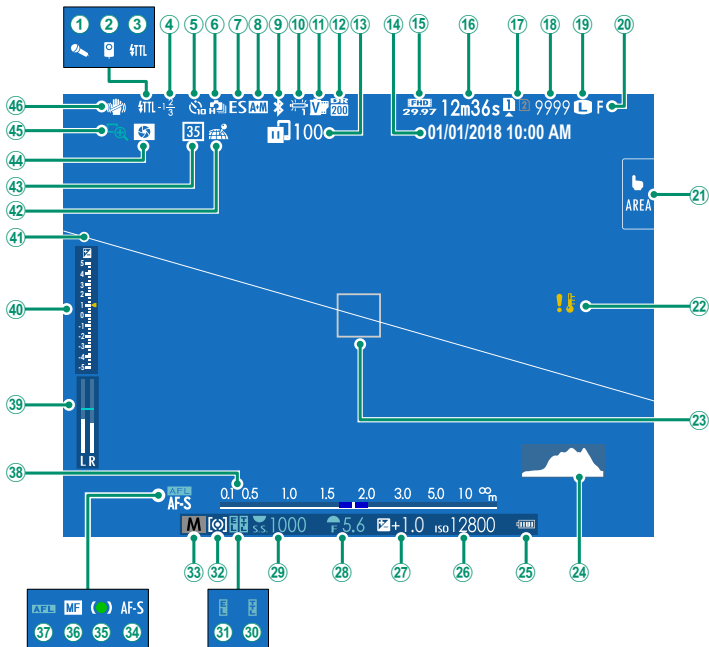

|   |             |  |               |
|---|-------------|--|---------------|
| ① Microfoon .....                               | 128         | ②5 Batterijniveau .....                              | 38            |
| ② Afstandsontspanner .....                      | 128         | ②6 Gevoeligheid .....                                | 76            |
| ③ Flitsmodus (TTL) .....                        | 210         | ②7 Belichtingscorrectie .....                        | 79            |
| ④ Flitscompensatie .....                        | 210         | ②8 Diafragma .....                                   | 57, 61, 62    |
| ⑤ Zelfontspannerindicator .....                 | 111         | ②9 Sluiter tijd .....                                | 57, 58, 62    |
| ⑥ Doorlopende modus .....                       | 85          | ③0 TTL-vergrendeling .....                           | 125, 175, 199 |
| ⑦ Sluiter type .....                            | 117         | ③1 AE-vergrendeling .....                            | 82, 178       |
| ⑧ AF+MF-indicator <sup>2</sup> .....            | 105         | ③2 Lichtmeting .....                                 | 78            |
| ⑨ Bluetooth AAN/UIT .....                       | 185         | ③3 Opnamemodus .....                                 | 56            |
| ⑩ Witbalans .....                               | 93          | ③4 Scherpstelmodus <sup>2</sup> .....                | 65            |
| ⑪ Filmsimulatie .....                           | 90          | ③5 Scherpstelindicator <sup>2</sup> .....            | 66            |
| ⑫ Dynamisch bereik .....                        | 92          | ③6 Handmatige scherpstelindicator <sup>2</sup> ..... | 65, 72        |
| ⑬ Beeldoverdrachtstatus .....                   | 185, 220    | ③7 AF-vergrendeling .....                            | 82, 178       |
| ⑭ Datum en tijd .....                           | 39, 41, 157 | ③8 Afstandsindicator <sup>2</sup> .....              | 74            |
| ⑮ Filmmodus <sup>3</sup> .....                  | 50, 127     | ③9 Opnameniveau <sup>2,3</sup> .....                 | 128           |
| ⑯ Resterende tijd <sup>3</sup> .....            | 50          | ④0 Belichtingsindicator .....                        | 62, 79        |
| ⑰ Kaartsleufopties .....                        | 35, 183     | ④1 Virtuele horizon .....                            | 19            |
| ⑱ Aantal beschikbare beelden <sup>1</sup> ..... | 260         | ④2 Downloadstatus<br>locatiegegevens .....           | 189, 220      |
| ⑲ Beeldgrootte .....                            | 88          | ④3 Modus 35mm-formaat .....                          | 123           |
| ⑳ Beeldkwaliteit .....                          | 89          | ④4 Voorbeeld scherptediepte .....                    | 61, 74        |
| ㉑ Touch screen modus .....                      | 21, 109     | ④5 Scherpstelloep .....                              | 75, 106       |
| ㉒ Temperatuurwaarschuwing .....                 | 259         | ④6 IS-modus <sup>2</sup> .....                       | 118           |
| ㉓ Scherpstelkader .....                         | 69, 81      |  |               |
| ㉔ Histogram .....                               | 19          |  |               |

1 Toont "9999" als er ruimte is voor meer dan 9999 beelden.

2 Niet weergegeven wanneer **AAN** is geselecteerd voor **SCHEM SET-UP > GROTE INDICAT.-MODUS (EVF)**.

3 Wordt alleen weergegeven tijdens filmopnamen.

# Het LCD-scherm

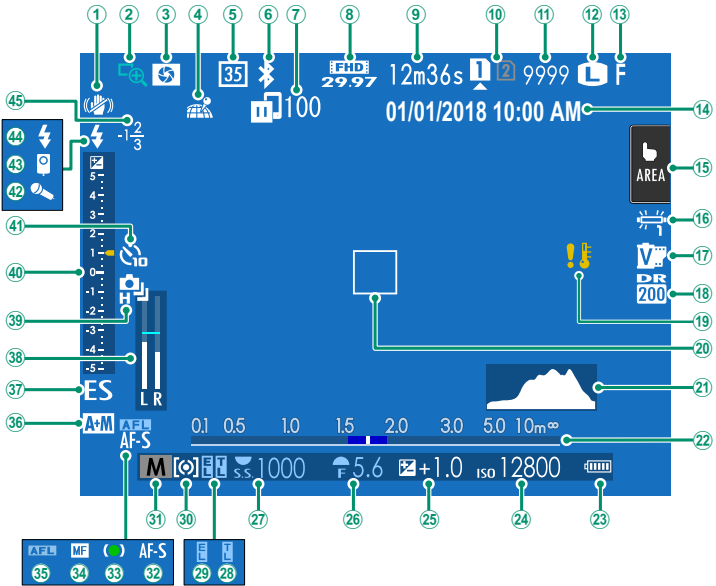



|   |             |  |               |
|---|-------------|--|---------------|
| ① IS-modus <sup>2</sup> .....                   | 118         | ②3 Batterijniveau .....                              | 38            |
| ② Scherpstelloep .....                          | 75, 106     | ②4 Gevoeligheid .....                                | 76            |
| ③ Voorbeeld scherptediepte .....                | 61, 74      | ②5 Belichtingscorrectie.....                         | 79            |
| ④ Downloadstatus<br>locatiegegevens.....        | 189, 220    | ②6 Diafragma.....                                    | 57, 61, 62    |
| ⑤ Modus 35mm-formaat.....                       | 123         | ②7 Sluitertijd.....                                  | 57, 58, 62    |
| ⑥ Bluetooth AAN/UIT.....                        | 185         | ②8 TTL-vergrendeling.....                            | 125, 175, 199 |
| ⑦ Beeldoverdrachtstatus .....                   | 185, 220    | ②9 AE-vergrendeling.....                             | 82, 178       |
| ⑧ Filmmodus <sup>3</sup> .....                  | 50, 127     | ③0 Lichtmeting.....                                  | 78            |
| ⑨ Resterende tijd <sup>3</sup> .....            | 50          | ③1 Opnamemodus.....                                  | 56            |
| ⑩ Kaartsleufopties .....                        | 35, 183     | ③2 Scherpstelmodus <sup>2</sup> .....                | 65            |
| ⑪ Aantal beschikbare beelden <sup>1</sup> ..... | 260         | ③3 Scherpstelindicator <sup>2</sup> .....            | 66            |
| ⑫ Beeldgrootte.....                             | 88          | ③4 Handmatige scherpstelindicator <sup>2</sup> ..... | 65, 72        |
| ⑬ Beeldkwaliteit .....                          | 89          | ③5 AF-vergrendeling.....                             | 82, 178       |
| ⑭ Datum en tijd.....                            | 39, 41, 157 | ③6 AF+MF-indicator <sup>2</sup> .....                | 105           |
| ⑮ Touch screen modus <sup>4</sup> .....         | 21, 109     | ③7 Sluitertype.....                                  | 117           |
| ⑯ Witbalans.....                                | 93          | ③8 Opnameniveau <sup>2,3</sup> .....                 | 128           |
| ⑰ Filmsimulatie .....                           | 90          | ③9 Doorlopende modus .....                           | 85            |
| ⑱ Dynamisch bereik.....                         | 92          | ④0 Belichtingsindicator.....                         | 62, 79        |
| ⑲ Temperatuurwaarschuwing.....                  | 259         | ④1 Zelfontspannerindicator.....                      | 111           |
| ⑳ Scherpstelkader.....                          | 69, 81      | ④2 Microfoon .....                                   | 128           |
| ㉑ Histogram.....                                | 19          | ④3 Afstandsontspanner.....                           | 128           |
| ㉒ Afstandsindicator <sup>2</sup> .....          | 74          | ④4 Flitsmodus (TTL).....                             | 210           |
|   |             | ④5 Flitscompensatie.....                             | 210           |

1 Toont "9999" als er ruimte is voor meer dan 9999 beelden.

2 Niet weergegeven wanneer **AAN** is geselecteerd voor **SCHEM SET-UP > GROTE INDICAT.-MODUS (LCD)**.

3 Wordt alleen weergegeven tijdens filmopnamen.

4 Camerafuncties zijn ook toegankelijk via aanraaktoetsen.



## Schermmotatie

Als **AAN** is geselecteerd voor **SCHEM SET-UP > AUTOROTATIE DISPLAYS**, draaien de indicatoren in de zoeker en het LCD-scherm automatisch om zich aan de richting van de camera aan te passen.

## Een Weergavemodus Kiezen

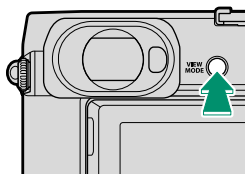
Druk op de **VIEW MODE**-knop om door de volgende weergavemodi te bladeren.



| Optie  | Beschrijving   |
|--|--|
|  <b>OOGSENSOR</b>                               | De zoeker schakelt in en het LCD-scherm schakelt uit als u uw oog naar de zoeker beweegt; als u uw oog weghaalt, schakelt de zoeker weer uit en het LCD-scherm weer in.                                      |
| <b>EVF ONLY</b>  | Zoeker aan, LCD-scherm uit.  |
| <b>LCD ONLY</b>  | LCD-scherm aan, zoeker uit.  |
| <b>EVF ONLY +</b>                               | Als u uw oog naar de zoeker brengt, schakelt de zoeker in; uw oog weghalen schakelt deze uit. Het LCD-scherm blijft uit.   |
|  <b>OOGSENSOR +</b><br><b>LCD-BEELDWEERGAVE</b> | Uw oog tegen de zoeker plaatsen tijdens het fotograferen schakelt de zoeker in, maar het LCD-scherm wordt gebruikt voor de weergave van beelden zodra u na het fotograferen uw oog van de zoeker verwijderd. |

### De Oogsensor

- De oogsensor reageert mogelijk op andere objecten dan uw oog of op licht dat direct op de sensor schijnt.
- De oogsensor wordt uitgeschakeld terwijl de LCD-monitor wordt gekanteld.

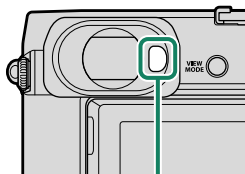

Oogsensor

## Schermhelderheid aanpassen

De helderheid en kleurtoon van de zoeker en het LCD-scherm kunnen worden aangepast met behulp van de items in het **SCHEM SET-UP**-menu. Kies **EVF-HELDERHEID** of **EVF-KLEUR** om de helderheid of kleurtoon van de zoeker aan te passen, **LCD-HELDERHEID** of **LCD KLEUR** om hetzelfde te doen voor het LCD-scherm.

## De Zoeker Scherpstellen

Als de indicators in de zoeker onscherp zijn, plaats dan uw oog tegen de zoeker en draai aan de dioptrieregelaar totdat de weergave scherp in beeld is.

Om de zoeker scherp te stellen:

- ① Til de dioptrieregelaar op.
- ② Draai aan de regelaar om de scherpstelling van de zoeker aan te passen.
- ③ Zet de regelaar terug in haar oorspronkelijke positie en zet vast.

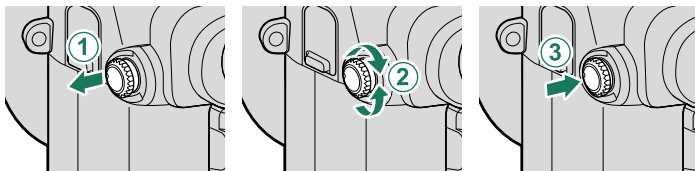

**!** Til de regelaar op voor gebruik. Het niet in acht nemen van deze voorzorgsmaatregel kan voor een defect aan het product zorgen.

## De DISP/BACK-knop

De **DISP/BACK**-knop regelt het weergeven van de indicatoren in de zoeker en op het LCD-scherm.

 Indicatoren voor de EVF en LCD moeten apart worden geselecteerd. Om de EVF-weergave te kiezen, plaats u uw oog op de zoeker terwijl u de **DISP/BACK**-knop gebruikt.

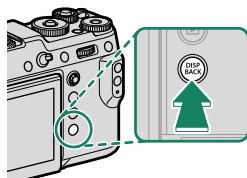

## Zoeker

*Volledig scherm*

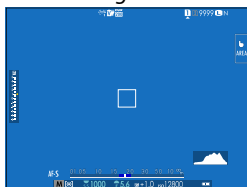

*Dubbele weergave (alleen handmatige scherpstelmodus)*

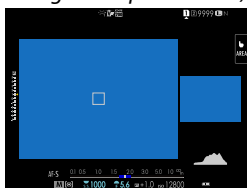

*Volledig scherm (geen indicatoren)*



*Standaardindicatoren*



*Standaard (geen indicatoren)*



## LCD-scherm

### Standaardindicatoren

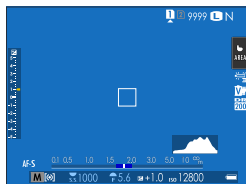

### Geen indicatoren

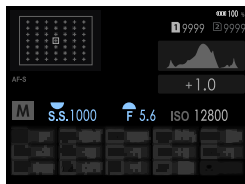
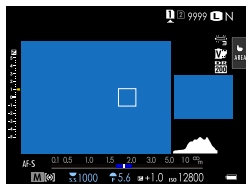

*Dubbele weergave (alleen handmatige scherpstelmodus)*

*Infoscherm*

## De dubbele weergave

De dubbele weergave bestaat uit een groot volledig scherm en een kleinere close-up van het scherpstelgebied.

## De standaardweergave aanpassen

Om de items getoond in de standaardindicatorweergave te kiezen:

### 1 Geef standaardindicatoren weer.

Gebruik de **DISP/BACK**-knop om standaardindicatoren weer te geven.

### 2 Selecteer **DISP. INST. OP MAAT**.

Selecteer  **SCHERM SET-UP > DISP. INST. OP MAAT** in het instellingenmenu.

### 3 Kies items.

Markeer items en druk op **MENU/OK** om te selecteren of te deselecteren.

- COMP.RICHTL.
- ELEKTR. WATERPAS
- FOCUSFRAME
- AF-AFSTANDSINDICATOR
- MF-AFSTANDSINDICATOR
- HISTOGRAM
- LIVEWEERG. HOOGTEPUNTALARM
- OPNAMEMODUS
- DIAFR/S-SNELHEID/ISO
- INFORMATIE-ACHTERGROND
- Belichtingscomp. (Getal)
- Belichtingscomp. (Schaal)
- FOCUSMODUS
- LICHTMEETSISTEEM
- SLUITERTYPE
- FLITSLICHT
- DOORLOPENDE MODUS
- DUAL BEELDSTABILISATIEMOD.
- TOUCH SCREEN MODUS
- WITBALANS
- FILMSIMULATIE
- DYNAMISCH BEREIK
- REST. BEELDIES
- BEELDFORM-/KWALITEIT
- FILMMODUS & OPNAMETIJD
- MODUS 35mm-FORMAAT
- OPDRACHT BEELDOVERDRACHT
- MICROFOONGELUID
- ACCUNIVEAU
- FRAMINGKADER

### 4 Sla wijzigingen op.

Druk op **DISP/BACK** om de wijzigingen op te slaan.

### 5 Sluit de menu's af.

Druk op **DISP/BACK** zoals nodig om terug te keren naar de opnameweergave.

### Virtuele Horizon

Als u **ELEKTR. WATERPAS** selecteert, wordt de virtuele horizon weergegeven. De camera is waterpas als de twee lijnen over elkaar liggen. Houd er rekening mee dat de virtuele horizon mogelijk niet wordt weergegeven als de camera lens naar boven of naar beneden wordt gericht. Voor een 3D-weergave (aangeduid), drukt u op de functieknop waaraan **ELEKTR. WATERPAS** is toegewezen (📖 174, 198).

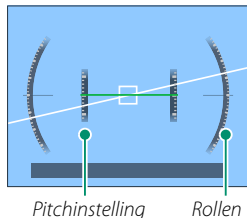

### Framingkader

Schakel **FRAMINGKADER** in om de randen van het beeld makkelijker zichtbaar te maken tegen donkere achtergronden.

### Histogrammen

Histogrammen geven de verdeling van de tinten in de foto weer. De horizontale as geeft de helderheid weer, de verticale as het aantal pixels.

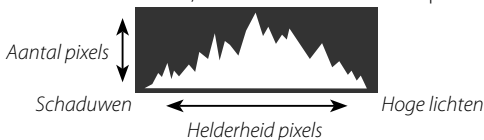

- **Optimale belichting:** Pixels zijn als een gelijkmatige kromme verdeeld over alle tinten.
- **Overbelicht:** Pixels bevinden zich in groepjes aan de rechterzijde van de grafiek.
- **Onderbelicht:** Pixels bevinden zich in groepjes aan de linkerkant van de grafiek.

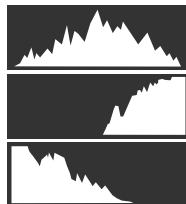

Voor het bekijken van afzonderlijke RGB-histogrammen en een scherm met delen van het beeld die bij de huidige instellingen overbelicht worden, geschoven over het beeld dat door het objectief te zien is, drukt u op de functietoets waaraan **HISTOGRAM** is toegewezen (📖 174, 198).

- ① Overbelichte gebieden knippen
- ② RGB-Histogrammen

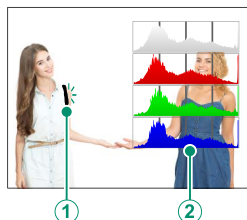

## De Menu's Gebruiken

Druk op **MENU/OK** om de menu's weer te geven.

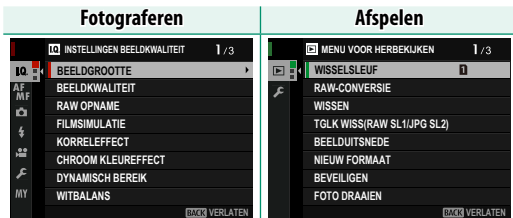

Om in de menu's te navigeren:





- 1 Druk op **MENU/OK** om de menu's weer te geven.



- 2 Druk de scherpstellingstok (scherpstelhendel) naar links om het tabblad voor het huidige menu te markeren.



*Tabblad*

- 3 Duw de scherpstellingstok omhoog of omlaag om het tabblad (I/O, AF/MF, , , , MY,  of ) met het gewenste item te markeren.
- 4 Duw de scherpstellingstok naar rechts om de cursor in het menu te plaatsen.



- Gebruik de voorste instelschijf om menutabbladen te selecteren of door menu's te bladeren en de achterste instelschijf om menu-items te markeren.
- De scherpstellingstok (scherpstelhendel) kantelt niet diagonaal



## Touch screen modus

De LCD-monitor functioneert ook als een touchscreen.

### Opname-aanraaktoetsen

Selecteer, om aanraakbedieningen in te schakelen, **AAN** voor **TOETS-/SCHIJFINSTELLINGEN > TOUCH SCREEN INSTELLINGEN > TOUCHSCREEN AAN/UIT**.

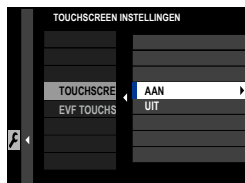





### EVF

De LCD-monitor kan worden gebruikt om het scherpstelveld te selecteren terwijl foto's worden gekadreed in de elektronische zoeker (EVF). Gebruik **TOETS-/SCHIJFINSTELLINGEN > TOUCH SCREEN INSTELLINGEN > EVF TOUCHSCREENGEBD INST.** om het gebied van de monitor te kiezen dat voor aanraakbedieningen wordt aangewend.

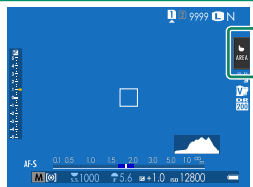
## LCD-scherm

Aanraakbedieningen kunnen worden gebruikt om het scherpestelveld te kiezen. De uitgevoerde bewerking kan worden geselecteerd door op de touchscreenmodus indicator op het scherm te tikken en door vervolgens door de volgende opties te bladeren.



| Modus  | Beschrijving   |
|--|--|
|  <b>AF</b><br> <b>AF OFF</b> | <ul style="list-style-type: none"><li>• In scherpestelmodus <b>S</b> (AF-S) stelt de camera scherp wanneer u op uw onderwerp in de weergave tikt. De scherpstelling vergrendelt bij de huidige afstand totdat u op het pictogram <b>AF OFF</b> tikt.</li><li>• In scherpestelmodus <b>C</b> (AF-C) start de camera met scherpstellen wanneer u op uw onderwerp in de weergave tikt. De camera blijft de scherpstelling aanpassen voor veranderingen in de afstand tot het onderwerp totdat u op het pictogram <b>AF OFF</b> tikt.</li><li>• In handmatige scherpestelmodus (MF) kunt u op de weergave tikken om op het geselecteerde onderwerp scherp te stellen met behulp van autofocus.</li></ul> |
|  <b>GEBIED</b>   | Tik om een punt voor de scherpestelstand of zoom te selecteren. Het scherpestelkader zal zich verplaatsen naar het geselecteerde punt.   |
|  <b>UIT</b>  | Aanraakscherpstelling uitgeschakeld.   |

 Verschillende aanraakbedieningen worden gebruikt tijdens scherpestelzoom (110).

- Om de aanraaktoetsen uit te schakelen en de touchscreenmodusindicator te verbrengen, selecteert u **UIT** voor **TOETS-/SCHIJFINSTELLINGEN > TOUCH SCREEN INSTELLINGEN > TOUCHSCREEN AAN/UIT**.
- De aanraaktoetsinstellingen kunnen worden aangepast met behulp van **AF/MF INSTELLINGEN > TOUCH SCREEN MODUS**.

## Aanraakfunctie

Functies kunnen aan de volgende veegbewegingen worden toegewezen op eenzelfde manier als de functieknoppen (📖 196):

- Veeg omhoog: **T-Fn1**
- Veeg naar links: **T-Fn2**
- Veeg naar rechts: **T-Fn3**
- Veeg omlaag: **T-Fn4**

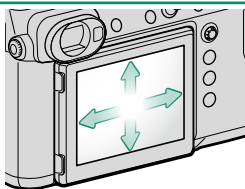

 In sommige gevallen geven aanraakveegbewegingen een menu weer; tik om de gewenste optie te selecteren.



## Touchscreen knoppen terugkijken

Als **AAN** is geselecteerd voor **TOETS-/SCHIJFINSTELLINGEN > TOUCH SCREEN INSTELLINGEN > TOUCHSCREEN AAN/UIT**, kunnen aanraaktoetsen worden gebruikt voor de volgende afspelbewerkingen:

- **Veeg:** Veeg uw vinger langs het scherm om andere foto's te bekijken.



- **Zoom:** Plaats twee vingers op het scherm en beweeg ze uit elkaar om in te zoomen.



- **Knijp:** Plaats twee vingers op het scherm en beweeg ze naar elkaar toe om uit te zoomen.



Foto's kunnen uitgezoomd worden tot de gehele afbeelding zichtbaar is, maar niet verder dan dat.

- **Dubbele klik:** Tik twee keer op de weergave om op het scherpstelpunt in te zoomen.



- **Blader:** Bekijk andere delen van de foto tijdens terugspiegelzoom.



## Eerste stappen

# 2

## De draagriem bevestigen

Maak de draagriemclipjes aan de camera vast en daarna aan de draagriem.

### 1 Bevestig een beschermkapje.

Plaats het beschermkapje over het oogje, zoals weergegeven. De zwarte kant moet richting de camera wijzen.

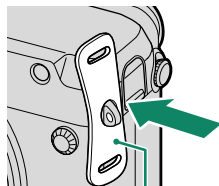

Beschermkapje

### 2 Open een draagriemclipje.

Gebruik het draagriemgereedschap (A) om het draagriemclipje (B) te openen.

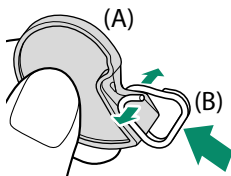

### 3 Schuif de klem op de tool.

Schuif de klem op de tool zodat deze over de projectie haakt.

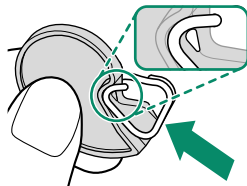

**4 Plaats het draagriemclipje op een oogje.**

Haak het bevestigings oogje vast in de opening van het clipje. Verwijder het gereedschap en houd het clipje met de andere hand op zijn plek.

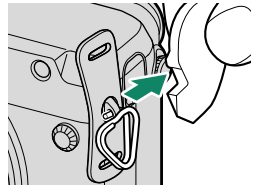
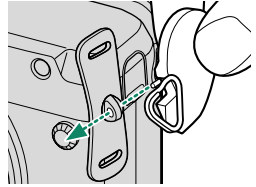

Bewaar het gereedschap op een veilige plaats, omdat u dit nodig heeft om de draagriemclipjes te openen bij het verwijderen van de draagriem.

**5 Haal het clipje door het oogje.**

Draai het clipje totdat het volledig door het oogje is en dichtklikt.

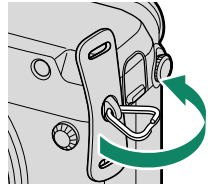
**6 Maak de draagriem vast.**

Steek de draagriem door een beschermkap en draagriemclipje en zet de gesp vast zoals aangegeven.



Zorg ervoor dat de draagriem goed vastzit om te voorkomen dat de camera valt.

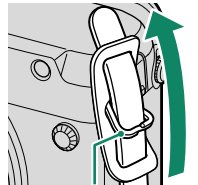

*Draagriemclip*

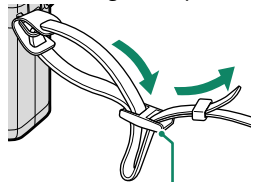

*Gesp*

Herhaal de stappen hierboven voor het tweede oogje.

## Een lens bevestigen

De camera kan gebruikt worden met lenzen voor het FUJIFILM G-bevestigingspunt.

Verwijder de behuizingsdop van de camera en de achterste dop van de lens. Plaats de lens op het bevestigingspunt, houd de markering op de lens en de camera op één lijn (①) en draai vervolgens aan de lens totdat deze op zijn plaats klikt (②).

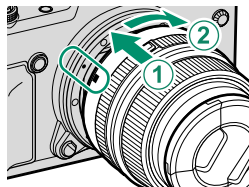

- ⚠️ • Zorg dat stof of andere vreemde materialen niet in de camera komt bij het bevestigen van lenzen.
- Let op dat u de interne delen van de camera niet aanraakt.
- Draai aan de lens tot deze goed vastklikt.
- Druk niet op de ontspanknop van de lens tijdens het bevestigen van de lens.

### Lenzen verwijderen

Schakel, om de lens te verwijderen, de camera uit en druk vervolgens op de ontgrendelingsknop (①) van de lens en draai aan de lens zoals aangeduid (②).

- ⚠️ • Om te voorkomen dat stof zich ophoopt op de lens of in de camera, plaatst u de lenskappen en de behuizingsdop van de camera terug wanneer de lens niet is bevestigd.

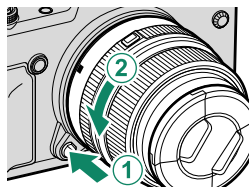

### Lenzen en andere optionele accessoires

De camera kan gebruikt worden met lenzen en accessoires voor het FUJIFILM G-bevestigingspunt.

- ⚠️ • Neem de volgende voorzorgsmaatregelen in acht bij het bevestigen of verwijderen (verwisselen) van lenzen.
- Controleer of er geen stof of andere vreemde materialen op de lenzen aanwezig is.
- Wissel lenzen niet in direct zonlicht of onder een heldere lichtbron. Licht dat rechtstreeks in de binnenkant van de camera is gericht, kan storingen veroorzaken.
- Bevestig de lensdoppen voordat lenzen worden verwisseld.
- Raadpleeg de gebruiksaanwijzing die bij het objectief werd geleverd voor informatie over het gebruik.



## De batterij opladen

De batterij is bij verschepping uit de fabriek niet opgeladen. Laad voor gebruik de batterij op in de meegeleverde batterijlader.

- ! Een NP-T125 oplaadbare batterij wordt meegeleverd met de camera.
- Het opladen duurt ongeveer 140 minuten.

### 1 Sluit de stekkeradapter aan.

- ! De met de camera meegeleverde stekkeradapter varieert per land of regio van aankoop; gebruik de adapter die geschikt is voor uw land of regio, zoals beschreven in de meegeleverde notitie.

### 2 Plaats de batterij in de lader.

Plaats de batterij in de richting die wordt aangegeven door de pijl.

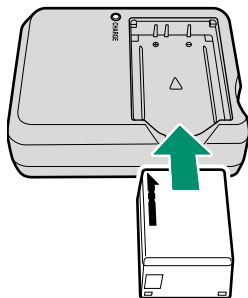

### 3 Steek de lader in een stopcontact.

Sluit de lader aan op een stopcontact binnenshuis. De laadindicator licht op.

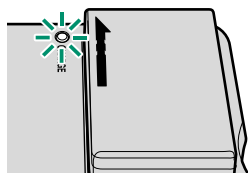

### 4 Laad de batterij op.

Verwijder de batterij zodra het opladen is voltooid.

## De laadindicator

De laadindicator geeft de laadtoestand van de batterij als volgt weer:



| Laadindicator | Laadtoestand                 | Handeling   |
|---------------|------------------------------|---|
| Uit           | Batterij niet geplaatst.     | Plaats de batterij.   |
|               | Batterij volledig opgeladen. | Verwijder de batterij.                                      |
| Aan           | De batterij wordt opgeladen. | —   |
| Knippert      | Batterij defect.             | Haal de lader uit het stopcontact en verwijder de batterij. |



- De meegeleverde lader is compatibel met stroomvoorzieningen van 100 tot 240 volt (voor overzees gebruik is een stekkeradapter vereist).
- Bevestig geen etiketten of andere voorwerpen op de batterij. Het niet in acht nemen van deze voorzorgsmaatregel kan het verwijderen van de batterij uit de camera onmogelijk maken.
- Voorkom dat de batterijpolen worden kortgesloten. Anders kan de batterij oververhit raken.
- Lees de voorzorgsmaatregelen in "De batterij en stroomvoeding".
- Gebruik alleen batterijladers die bedoeld zijn voor gebruik met de batterij. Anders kan de batterij en/of de batterijlader defect raken.
- Probeer niet de labels van de batterij te halen of de behuizing te openen.
- Een batterij die niet wordt gebruikt, verliest langzaam haar lading. Laad de batterij een of twee dagen vóór gebruik op.
- Als de batterij niet kan opladen, heeft deze het einde van haar levensduur bereikt en moet deze worden vervangen.
- Haal de lader uit het stopcontact wanneer deze niet in gebruik is.
- Verwijder vuil van de batterijpolen met een schone, droge doek. Neemt u deze voorzorgsmaatregel niet in acht, dan kan de batterij mogelijk niet worden opgeladen.
- Merk op dat de oplaadtijden toenemen bij lage temperaturen.

## Opladen via AC-adapter

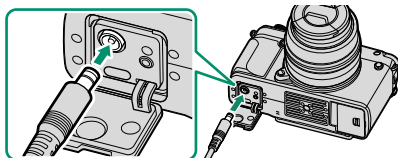
De batterij in de camera laadt ook op als de camera van stroom wordt voorzien via een optionele AC-15V AC-adapter. Het opladen duurt ongeveer 120 minuten.



De laadtoestand van de batterij wordt getoond door de laadtoestandpictogrammen als de camera is ingeschakeld (afspeelmodus) en door het indicatielampje als de camera is uitgeschakeld.

| Laadtoestandpictogram<br>(camera ingeschakeld)  | Indicatielampje<br>(camera uitgeschakeld) | Laadtoestand             |
|---|---|--------------------------|
|  (geel)  | Ingeschakeld                              | Batterij wordt opgeladen |
|  (groen) | Uitgeschakeld                             | Opladen voltooid         |
|  (rood)  | Knippert                                  | Batterij defect          |

## De batterij plaatsen

Plaats de batterij in de camera zoals hieronder beschreven na het opladen van de batterij.

### 1 Open de kap van het batterijvak.

Verschuif de vergrendeling van het batterijvak zoals aangeduid en open de kap van het batterijvak.

- Open de kap van het batterijvak niet wanneer de camera is ingeschakeld. Het niet in acht nemen van deze voorzorgsmaatregel kan beschadiging van fotobestanden of geheugenkaarten tot gevolg hebben.
- Gebruik niet te veel kracht wanneer u de kap van het batterijvak opent of sluit.

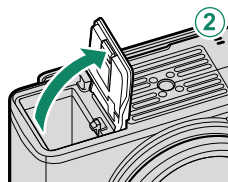
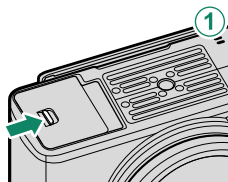

### 2 Plaats de batterij zoals afgebeeld.

- Plaats de batterij in de aangegeven richting. *Oefen geen kracht uit of probeer niet de batterij achterstevoren of ondersteboven te plaatsen.*
- Controleer of de batterij stevig vastzit.

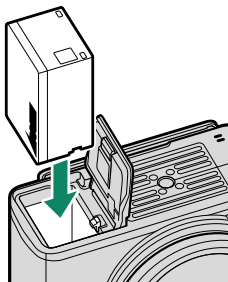

### 3 Sluit de kap van het batterijvak. Sluit en vergrendel de kap.

 Als de kap niet dicht kan, controleert u of de batterij in de juiste richting is geplaatst. Probeer de kap niet dicht te forceren.

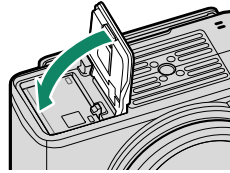

#### De batterij verwijderen

Voordat u de batterij verwijdert, *schakelt u de camera uit* en opent u de kap van het batterijencompartiment.

Druk de batterijvergrendeling opzij en laat de batterij uit de camera glijden zoals getoond om de batterij te verwijderen.

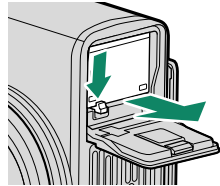

 De batterij kan warm worden bij gebruik in omgevingen met hoge temperaturen. Wees voorzichtig bij het verwijderen van de batterij.

## Geheugenkaarten plaatsen

Foto's worden opgeslagen op geheugenkaarten (afzonderlijk verkrijgbaar).



De camera kan worden gebruikt met twee kaarten, één in elk van de twee sleuven.

- 1 Open de kap van de geheugenkaartsleuf.**  
Ontgrendel en open de kap.

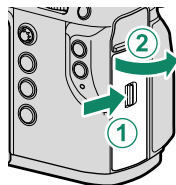

Open de kap van de geheugenkaartsleuf niet wanneer de camera is ingeschakeld. Het niet in acht nemen van deze voorzorgsmaatregel kan beschadiging van fotobestanden of geheugenkaarten tot gevolg hebben.

- 2 Plaats de geheugenkaart.**

Houd de kaart in de getoonde richting en schuif deze in het apparaat totdat deze aan de achterkant van de sleuf vastklikt. Sluit en vergrendel de afdekcap van de geheugenkaartsleuf.

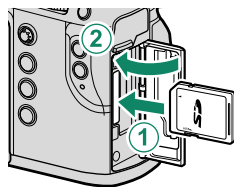

Controleer of de kaart in de juiste richting is geplaatst; steek de kaart er niet onder een hoek in en oefen geen kracht uit.

- 3 Formateer de geheugenkaart** (📖 156).



Nieuwe geheugenkaarten moeten vóór het eerste gebruik worden geformatteerd en alle geheugenkaarten die in een computer of ander apparaat zijn gebruikt, moeten ook weer worden geformatteerd.

**Geheugenkaarten verwijderen**

Schakel de camera uit en open de kap van de geheugenkaartsleuf voordat u geheugenkaarten verwijdert.

Druk op en ontgrendel de kaart om deze deels uit te werpen (druk op het midden van de kaart en ontgrendel deze langzaam zonder uw vinger van de kaart te halen om te voorkomen dat de kaart uit de sleuf valt). De kaart kan nu met de hand worden verwijderd.

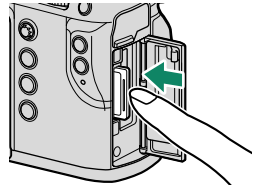
**Twee kaarten gebruiken**

De camera kan worden gebruikt met twee kaarten, één in elk van de twee sleuven. Bij de standaardinstellingen worden foto's alleen opgeslagen op de kaart in de tweede sleuf wanneer de kaart in de eerste sleuf vol is. Dit kan worden gewijzigd met **OPSLAAN SET-UP > INSTEL. SLEUF (STIL BEELD)**.

| Optie                             | Beschrijving  | Weergave |
|-----------------------------------|---|----------|
| <b>SEQUENTIEEL</b><br>(standaard) | De kaart in de tweede sleuf wordt alleen gebruikt wanneer de kaart in de eerste sleuf vol is. Wanneer de tweede sleuf is geselecteerd voor <b>OPSLAAN SET-UP &gt; WISSELSLEUF (SEQUENTIEEL)</b> , zal de opname beginnen op de kaart in de tweede sleuf en schakelt over naar de eerste sleuf wanneer de kaart in de tweede sleuf vol is. |          |
| <b>BACK-UP</b>                    | Elke foto wordt tweemaal opgenomen, eenmaal op elke kaart.  |          |
| <b>RAW / JPEG</b>                 | Zoals voor <b>SEQUENTIEEL</b> , behalve dat de RAW-kopie van foto's genomen met <b>FINE+RAW</b> of <b>NORMAL+RAW</b> geselecteerd voor <b>INSTELLINGEN BEELDKWALITEIT &gt; BEELDKWALITEIT</b> wordt opgeslagen op de kaart in de eerste sleuf en de JPEG-kopie op de kaart in de tweede sleuf.  |          |

De kaart gebruikt voor het opslaan van films kan worden geselecteerd met **OPSLAAN SET-UP > FILMDOELBESTAND**.

## Compatibele geheugenkaarten

- Fujifilm en SanDisk SD-, SDHC-, en SDXC-geheugenkaarten zijn goedgekeurd voor gebruik in deze camera.
- UHS-II-kaarten worden aanbevolen voor gebruik in deze camera.
- Gebruik een UHS-snelheidsklasse 1 of hogere geheugenkaart bij het opnemen van films.
- Een lijst met ondersteunde geheugenkaarten is beschikbaar op de Fujifilm-website. Bezoek voor meer informatie: [http://www.fujifilm.com/support/digital\\_cameras/compatibility/](http://www.fujifilm.com/support/digital_cameras/compatibility/).

- ⚠️ • *Voorkom dat de camera wordt uitgeschakeld of dat de geheugenkaart wordt verwijderd terwijl de camera bezig is met het formatteren van de geheugenkaart of met het wegschrijven of wissen van gegevens.* Het niet in acht nemen van deze voorzorgsmaatregel kan de kaart beschadigen.
- Geheugenkaarten kunnen worden vergrendeld, zodat de kaart niet geformatteerd kan worden en er geen foto's opgeslagen of gewist kunnen worden. Schakel de schrijfbeveiligingsschakelaar naar de ontgrendelde stand voordat u de geheugenkaart in de camera plaatst.
  - Geheugenkaarten zijn klein en kunnen ingeslikt worden; houd ze buiten het bereik van kinderen. Als een kind een geheugenkaart inslikt, moet u onmiddellijk medische hulp inroepen.
  - miniSD- of microSD-adapters die groter of kleiner zijn dan geheugenkaarten, worden mogelijk niet normaal uitgeworpen. Breng de camera naar een erkend service center als dit gebeurt. Probeer de kaart niet met geweld uit de camera te halen.
  - Bevestig geen etiketten of andere voorwerpen op geheugenkaarten. Etiketten die losraken kunnen cameradefecten veroorzaken.
  - Bij sommige soorten geheugenkaarten kunnen filmopnamen onderbrengen vertonen.
  - Door het formatteren van een geheugenkaart in de camera wordt een map aangemaakt waarin de foto's worden opgeslagen. U mag deze map niet verwijderen of een andere naam geven. Ook mag u de fotobestanden in deze map niet bewerken, wissen of hernoemen met behulp van een computer of ander apparaat. Gebruik altijd de camera om foto's te verwijderen; kopieer bestanden naar een computer alvorens de bestanden te bewerken of hernoemen en bewerk of hernoem de kopieën, niet de originele bestanden. Het hernoemen van bestanden op de camera kan problemen veroorzaken tijdens het afspelen.







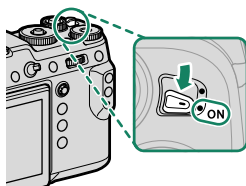

## De camera in- en uitschakelen

Gebruik de **ON/OFF**-schakelaar om de camera in en uit te schakelen.

Schuif de schakelaar naar **ON** om de camera in te schakelen, of naar **OFF** om de camera uit te schakelen.









 Vingervlekken en vuil op de lens of de zoeker zijn van invloed op de kwaliteit van de foto's of het zicht door de zoeker. Zorg dat de lens en de zoeker schoon blijven.

-  • Druk op de -knop om het afspelen te starten.
- Druk de ontspanknop half in om terug te keren naar de opnamemodus.
  - De camera wordt automatisch uitgeschakeld als er geen handelingen worden uitgevoerd gedurende de geselecteerde tijdsduur voor **STROOMBEHEER > UITSCHAKELEN**. Druk de ontspanknop half in of draai de **ON/OFF**-schakelaar naar **OFF** en vervolgens weer naar **ON** om de camera opnieuw aan te zetten nadat deze automatisch werd uitgeschakeld.

## Het batterijniveau controleren

Controleer het batterijniveau in het scherm na het inschakelen van de camera.

Het batterijniveau wordt als volgt weergegeven:

| Indicator  | Beschrijving   |
|--|--|
|                     | Batterij is gedeeltelijk ontladen.                                 |
|                     | Batterij ongeveer 80% vol.   |
|                     | Batterij ongeveer 60% vol.   |
|                     | Batterij ongeveer 40% vol.   |
|                     | Batterij ongeveer 20% vol.   |
| <br>(rood)          | Batterij bijna leeg. Zo snel mogelijk opladen.                     |
| <br>(knippert rood) | De batterij is leeg. Schakel de camera uit en laad de batterij op. |

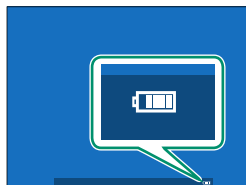

## Basisinstellingen

Wanneer u de camera de eerste keer aanzet, kunt u een taal kiezen en de cameraklok instellen. Met standaardinstellingen kunt u ook de camera koppelen meteen smartphone of tablet zodat u later de klokken kunt synchroniseren of foto's kunt downloaden. Volg de stappen hieronder wanneer u de camera de eerste keer aanzet.

 Als u de camera aan een smartphone of tablet wilt koppelen, installeer en start de meest recente versie van de FUJIFILM Camera Remote-app op het apparaat alvorens u doorgaat. Voor meer informatie bezoekt u: [http://app.fujifilm-dsc.com/en/camera\\_remote/](http://app.fujifilm-dsc.com/en/camera_remote/)

### 1 Schakel de camera in.

Een taalkeuzedialogvenster zal worden weergegeven.

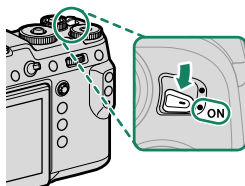

### 2 Kies een taal.

Markeer een taal en druk op **MENU/OK**.

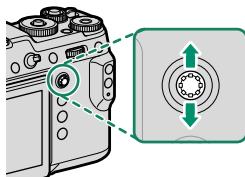

### 3 Koppel de camera aan de smartphone of tablet.

Druk op **MENU/OK** om de camera aan een smartphone of tablet te koppelen die de FUJIFILM Camera Remote-app draait.

 Om het koppelen over te slaan, druk op **DISP/BACK**.



#### 4 Controleer de tijd.

Wanneer de koppeling compleet is, wordt u aangespoord om de cameraklok in te stellen op de tijd die is gemeld door de smartphone of tablet. Controleer of de tijd klopt.

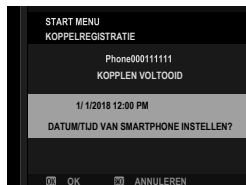

 Om de klok handmatig in te stellen, druk op **DISP/BACK** (📖 41).

#### 5 Synchroniseer de camera-instellingen met de instellingen die op uw smartphone of tablet geconfigureerd zijn.

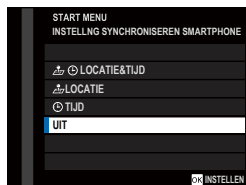

 De geselecteerde optie kan op elk gewenst moment worden gewijzigd met behulp van **VERBINDING INSTELLING > Bluetooth INSTELLINGEN**.

#### 6 Stel de klok in.

Druk op **MENU/OK** om de cameraklok in te stellen op de tijd die gemeld is door de smartphone of tablet en verlaat de opnamemodus.

 Als er gedurende langere tijd geen batterij in de camera zit, wordt de cameraklok teruggezet en wordt het taalkeuzevenster weergegeven wanneer de camera wordt ingeschakeld.



#### De huidige stap overslaan

Als u een stap overslaat, wordt een bevestigingsvenster weergegeven; selecteer **NEE** om te voorkomen dat u stappen herhaalt die u oversloeg de volgende keer dat u de camera aanzet.

## Een andere taal kiezen

Om de taal te wijzigen:

---

- 1 Geef taalopties weer.**  
Selecteer  **GEBRUIKERSINSTELLINGEN** >  **言語/LANG..**
- 2 Kies een taal.**  
Markeer de gewenste optie en druk op **MENU/OK**.

## De tijd en datum veranderen

Om de cameraklok in te stellen:

---

- 1 Geef DATUM/TIJD-opties weer.**  
Selecteer  **GEBRUIKERSINSTELLINGEN** > **DATUM/TIJD**.
- 2 Stel de klok in.**  
Druk op de scherpstellingstok (scherpstelhendel) naar links of rechts om het jaar, de maand, de dag, het uur of de minuut te markeren en duw omhoog en omlaag om te veranderen. Druk op **MENU/OK** om de klok in te stellen.



# Basisfotografie en afspelen

# 3

## Fotograferen (modus P)

Deze sectie beschrijft hoe u foto's kunt maken met programma AE (modus P). Raadpleeg pagina 56–63 voor meer informatie over S-, A- en M-modi.

### 1 Pas de instellingen aan voor programma AE.

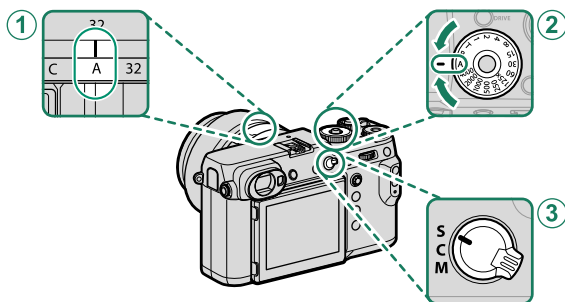

|                   | Instelling          |    |
|-------------------|---------------------|----|
| ① Diafragma       | A (auto)            | 56 |
| ② Sluiterijd      | A (auto)            | 56 |
| ③ Scherpstelmodus | S (enkelvoudige AF) | 65 |

Om de sluitertijdschijf te gebruiken, drukt u op de schijfontgrendeling en draait u de schijf naar de gewenste instelling.

### 2 Controleer de opnamemodus.

Bevestig dat P verschijnt in het scherm.

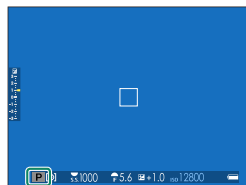



### 3 Maak de camera gereed.

- Houd met beide handen de camera stevig vast en laat uw ellebogen rusten tegen uw zij. Trillende of onvaste handen kunnen uw foto's wazig maken.



- Houd uw vingers en andere voorwerpen uit de buurt van de lens en AF-hulpverlichting om onscherpe of te donkere (onderbelichte) foto's te voorkomen.

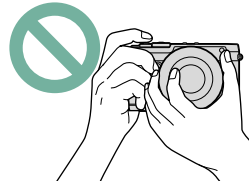

### 4 Zet de foto in een kader.

#### Lenzen met zoomringen

Gebruik de zoomring om de foto in het scherm te kaderen. Draai de ring naar links om uit te zoomen, naar rechts om in te zoomen.

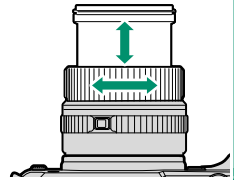

## 5 Stel scherp.

Houd de ontspanknop half ingedrukt om scherp te stellen.

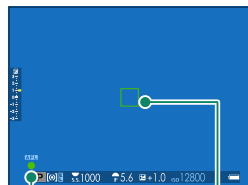

Scherpstelindicator

Scherpstelkader

- **Als de camera kan scherpstellen**, klinkt er tweemaal een pieptoon en lichten scherpstelkader en scherpstelindicator groen op.
- **Als de camera niet in staat is om scherp te stellen**, wordt het scherpstelkader rood, wordt **!AF** weergegeven en zal de scherpstelindicator wit knipperen.



- Als het onderwerp slecht belicht is, gaat de AF-hulpverlichting mogelijk branden om te assisteren bij de scherpstelbewerking.
- Scherpstelling en belichting vergrendelen wanneer de ontspanknop half wordt ingedrukt. De scherpstelling en belichting worden vergrendeld zolang u de knop in deze positie blijft (AF/AE-vergrendeling).
- De camera stelt scherp op onderwerpen op elke afstand in het macro- en standaardscherpstelbereik.

## 6 Neem een foto.

Druk de ontspanknop rustig en volledig in om de foto te maken.



## Foto's bekijken

U kunt foto's in de zoeker of op het LCD-scherm bekijken.

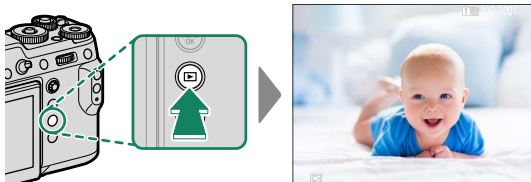
Druk op  om de foto's schermvullend te bekijken.



Extra foto's kunnen bekeken worden door de scherpstellingstok (scherpstelhendel) naar links of rechts te duwen of de voorste commandoschijf te draaien. Duw de scherpstellingstok of draai de schijf naar rechts om de foto's te zien in de volgorde waarin ze zijn opgenomen en naar links om de foto's in omgekeerde volgorde te zien. Houd de scherpstellingstok ingedrukt om snel naar het gewenste frame te scrollen.

 Foto's gemaakt met andere camera's worden gemarkeerd met een  ("geschenkbeeld")-pictogram om aan te duiden dat deze misschien niet correct worden weergegeven en dat mogelijk de zoomweergave niet beschikbaar is.

### **Twee geheugenkaarten**

Als er twee geheugenkaarten zijn geplaatst, kunt u de -knop ingedrukt houden om een kaart voor het afspelen te kiezen. U kunt ook een kaart selecteren met behulp van de optie  **MENU VOOR HERBEKIJKEN > WISSELSLEUF**.



## Foto's wissen

Gebruik de -knop om foto's te wissen.



Gewiste foto's kunnen niet worden teruggehaald. Bescherm belangrijke foto's of kopieer deze naar een computer of ander opslagapparaat voordat u verder gaat.

- 1 Druk, als een afbeelding in volledig scherm wordt weergegeven, op de -knop en selecteer **ENKELE FOTO**.

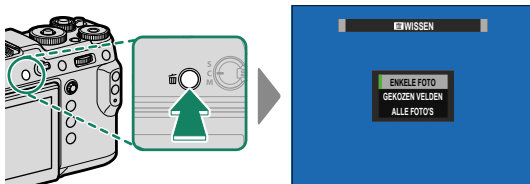

- 2 Duw de scherpstellingstok (scherpstelhendel) naar links of rechts om door de foto's te scrollen en druk op **MENU/OK** om te verwijderen (een bevestigingsdialoog wordt niet weergegeven). Herhaal dit om extra foto's te wissen.



- Beveiligde foto's kunnen niet worden gewist. Verwijder de beveiliging van foto's die u wilt wissen (📖 142).
- Foto's kunnen ook via de menu's worden gewist met behulp van de optie **☑ MENU VOOR HERBEKIJKEN > WISSEN** (📖 138).

# Films opnemen en afspelen

# 4



## Films opnemen

Deze sectie beschrijft hoe films op te nemen in de automatische modus.

- 1 Druk op de drive-modusknop en selecteer VIDEO.
- 2 Pas de instellingen aan voor programma AE.

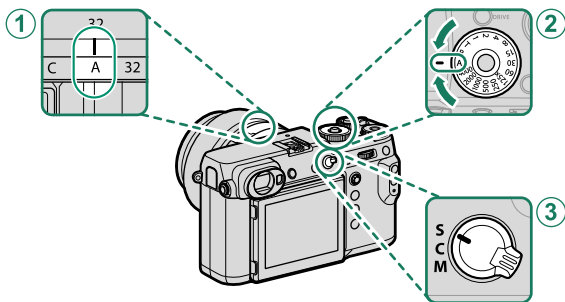

| Instelling        |                     |    |
|-------------------|---------------------|----|
| ① Diafragma       | A (auto)            | 56 |
| ② Sluittijd       | A (auto)            | 56 |
| ③ Scherpstelmodus | S (enkelvoudige AF) | 65 |

Om de sluitertijdschijf te gebruiken, drukt u op de schijfontgrendeling en draait u de schijf naar de gewenste instelling.

- 3 Druk op de ontspanknop om de opname te starten. Een opname-indicator (●) en de resterende tijd worden weergegeven terwijl de opname bezig is.

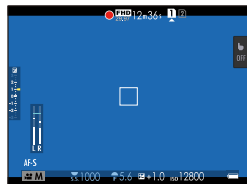

#### 4 Druk nogmaals op de knop om de opname te beëindigen. De opname eindigt automatisch wanneer de maximale lengte is bereikt of de geheugenkaart vol is.

- Geluid wordt opgenomen via de ingebouwde microfoon of een optionele externe microfoon. Bedek de microfoon niet tijdens de opname.
- Houd er rekening mee dat de microfoon mogelijk ook geluiden van de lens of andere camerageluiden oppikt tijdens het opnemen.
- In films met zeer heldere onderwerpen kunnen verticale of horizontale strepen verschijnen. Dit is normaal en duidt niet op een defect.

- Het indicatielampje gaat branden tijdens de opname.
- Zoom kan worden aangepast met behulp van de zoomring op het objectief (indien beschikbaar).
- Als het objectief is voorzien van een diafragma-ring, selecteer dan de diafragrammodus voordat u begint met de opname. Als er een andere optie dan **A** is geselecteerd, kunnen de sluitertijd en het diafragma worden aangepast terwijl de opname bezig is.
- Tijdens het opnemen kunt u de belichtingscorrectie aanpassen tot  $\pm 2$  EV.
- Opnemen is mogelijk niet beschikbaar bij bepaalde instellingen, terwijl in andere gevallen de instellingen mogelijk niet van toepassing zijn tijdens de opname.

#### Een Externe Microfoon Gebruiken

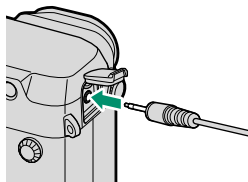

Er kan geluid worden opgenomen met externe microfoons met een aansluiting van 2,5 mm in doorsnede; microfoons die netstroom nodig hebben kunnen niet worden gebruikt. Raadpleeg de microfoonhandleiding voor meer informatie.



- Het rechts getoonde dialoogvenster wordt weergegeven wanneer er een microfoon is aangesloten op de microfoon/afstandsontspanner-aansluiting. Druk op **MENU/OK** en selecteer **MIC/AFSTANDBED.** > **MIC.**

CONTROLEER MIC/AFSTANDBED.  
SLUITER INSTELLING  
**OK** SET **BACK** OVERSLAAN

## Filminstellingen aanpassen

- Beeldformaat en -snelheid kunnen worden geselecteerd met behulp van  **FILMINSTELLINGEN > FILMMODUS**.
- Om de kaart te kiezen die wordt gebruikt voor het opslaan van films, gebruikt u  **OPSLAAN SET-UP > FILMDOELBESTAND**.
- De scherpstelmodus kan worden geselecteerd met de keuzeknop voor de scherpstelmodus; selecteer voor continue scherpstelaanpassing **C**, of kies **S** en schakel Intelligente gezichtsdetectie in. Intelligente gezichtsdetectie is niet beschikbaar in de scherpstelmodus **M**.

### Scherptediepte

Kies lage f-waarden om achtergronddetails zachter te maken.



## Films bekijken



Bekijk films op de camera.

Tijdens het afspelen in volledig scherm worden films aangeduid door een -pictogram. Druk de scherpstellingstok (scherpstelhendel) omlaag om het afspelen van de film te starten.

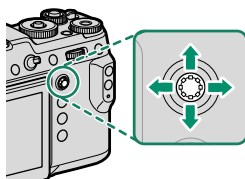

Tijdens het afspelen van een film zijn de volgende handelingen mogelijk:





| Scherpstellingstok (scherpstelhendel) | Afspelen in volledig scherm | Afspelen is bezig  | Afspelen gepauzeerd  |
|---------------------------------------|-----------------------------|---|---|
| Omhoog                                | —                           | Afspelen stoppen  |   |
| Omlaag                                | Afspelen starten            | Afspelen pauzeren   | Afspelen starten/hervatten  |
| Links/rechts                          | Bekijk andere foto's        | Snelheid aanpassen  | Enkel beeld terugspoelen/vooruitspoelen   |

De voortgang wordt tijdens het afspelen op het scherm weergegeven.

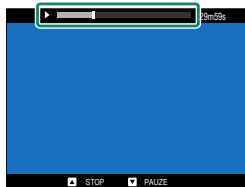
 Dek de luidspreker niet af tijdens het afspelen.



 Druk op **MENU/OK** om het afspelen te pauzeren en een volumeregelaar weer te geven. Duw de scherpstellingstok (scherpstelhendel) omhoog of omlaag om het volume aan te passen; druk opnieuw op **MENU/OK** om door te gaan met afspelen. Het volume kan tevens worden aangepast met behulp van  **GELUID SET-UP > AFSPEEL VOLUME**.

**Afspeelsnelheid**

Duw de scherpstellingstok (scherpstelhendel) naar links of rechts om de afspeelsnelheid aan te passen tijdens afspelen. De snelheid wordt aangeduid door het aantal pijltjes (▶ of ◀).

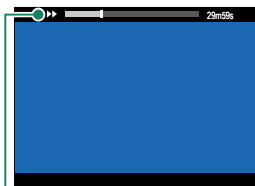

*Pijltjes*

# Foto's maken

# 5

## P-, S-, A- en M-modi

P-, S-, A- en M-modi bieden u verschillende controle-niveaus over sluitertijd en diafragma.

### Modus P: Programma AE

Laat de camera de sluitertijd en het diafragma kiezen voor optimale belichting. Andere waarden die dezelfde belichting produceren kunnen worden geselecteerd met programmaver-schuiving.

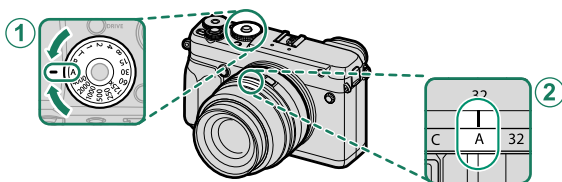

#### Instelling

|               |                 |
|---------------|-----------------|
| ① Sluitertijd | A (automatisch) |
| ② Diafragma   | A (automatisch) |

Bevestig dat **P** verschijnt in het scherm.

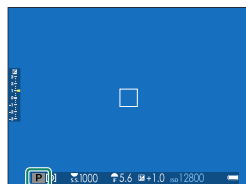



⚠ Als het onderwerp zich buiten het lichtmeterbereik van de camera bevindt, worden de sluitertijd en het diafragma weergegeven als "-- --".

📄 Om de sluitertijdschijf te gebruiken, drukt u op de schijfontgrendeling en draait u de schijf naar de gewenste instelling.

## Programmaverschuiving

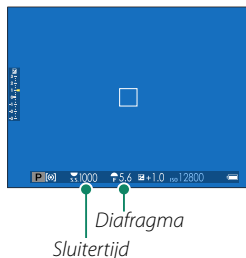
Indien u dit wenst, kunt u aan de achterste commandoschijf draaien om andere sluitertijd- en diafragma combinaties te selecteren, zonder de belichting te wijzigen (programmaverschuiving).



 Programmaverschuiving is niet beschikbaar in één van de volgende omstandigheden:

- Met flitsers die TTL auto ondersteunen
- Wanneer een automatische optie is geselecteerd voor **INSTELLINGEN** **BEELDKWALITEIT > DYNAMISCH BEREIK**
- In filmmodus

 Om programmaverschuiving te annuleren, schakelt u de camera uit.

## Modus S: Sluiterprioriteit AE

Kies een sluitertijd en laat de camera het diafragma aanpassen voor optimale belichting.

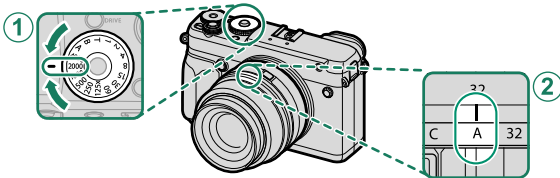

### Instelling

|               |                             |
|---------------|-----------------------------|
| ① Sluitertijd | Door gebruiker geselecteerd |
| ② Diafragma   | A (automatisch)             |

Bevestig dat S verschijnt in het scherm.

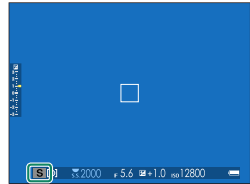

- ⚠ Als de juiste belichting niet kan worden bereikt bij de geselecteerde sluitertijd, wordt het diafragma in het rood weergegeven.
- Als het onderwerp zich buiten het lichtmeterbereik van de camera bevindt, wordt het diafragma weergegeven als "— —".

- 📁 Druk de schijfontgrendeling in en draai de schijf naar de gewenste instelling om de sluitertijdschijf te gebruiken.
- De sluitertijd kan ook worden aangepast in stappen van  $\frac{1}{3}$  EV door aan de achterste commandoschijf te draaien.
- De sluitertijd kan zelfs worden aangepast terwijl de ontspanknop half wordt ingedrukt.

## Tijd (T)

Draai de sluitertijdschijf naar T (tijd) om lange sluitertijden voor langdurige belichtingen te kiezen. Gebruik van een statief wordt aanbevolen om bewegen van de camera tijdens het belichten te voorkomen.

- 1 Draai de sluitertijdschijf naar T.

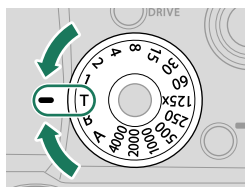

- 2 Draai aan de achterste commandoschijf om een sluitertijd te kiezen.

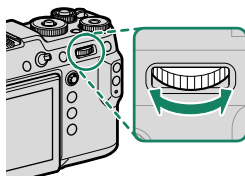

- 3 Druk de ontspanknop volledig in om een foto te maken met de geselecteerde sluitertijd. Bij snelheden van 1 s of langzamer wordt een afteltimer weergegeven terwijl de belichting in uitvoering is.



Om "ruis" (spikkels) te voorkomen bij langdurige belichtingen, selecteert u **AAN** voor **INSTELLINGEN BEELDKWALITEIT > L BEL. RO**. Let erop dat de tijd die nodig is om de afbeelding vast te leggen na het fotograferen hierdoor langer kan worden.





## Modus A: Diafragma prioriteit AE

Kies een diafragma en laat de camera de sluitertijd aanpassen voor optimale belichting.

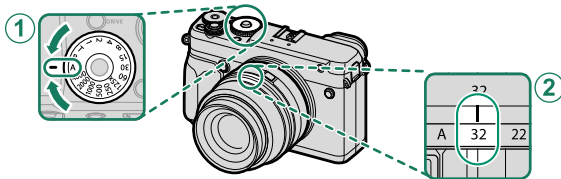

| Instelling    |                             |
|---------------|-----------------------------|
| ① Sluitertijd | A (automatisch)             |
| ② Diafragma   | Door gebruiker geselecteerd |

Bevestig dat A verschijnt in het scherm.

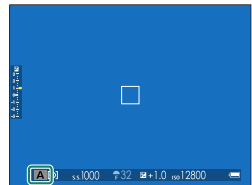

- ⚠ Als de juiste belichting niet kan worden bereikt bij het geselecteerde diafragma, wordt de sluitertijd in het rood weergegeven.
- Als het onderwerp zich buiten het lichtmeterbereik van de camera bevindt, wordt de sluitertijd weergegeven als "--".

- 📄 Om de sluitertijdschijf te gebruiken, drukt u op de schijfontgrendeling en draait u de schijf naar de gewenste instelling.
  - Draai aan de lensdiafragma ring om het diafragma aan te passen.
  - Het diafragma kan zelfs worden aangepast wanneer de ontspanknop half wordt ingedrukt.

### Voorbeeld scherptediepte bekijken

Als **VOORB DIEPTESCH** is toegewezen aan een functietoets, wordt een -pictogram weergegeven door op de knop te drukken en wordt de diafragma gestopt tot de geselecteerde instelling waardoor de scherptediepte kan worden bekeken op het scherm.

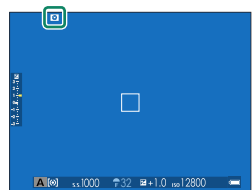

## Modus M: Handmatige belichting

In handmatige modus regelt de gebruiker zowel sluitertijd als diafragma. Opnamen kunnen opzettelijk worden overbelicht (helderder) of onderbelicht (donkerder) en biedt daardoor een verscheidenheid aan individuele creatieve uitingen. De hoeveelheid waarmee de foto onder- of overbelicht zou zijn bij de huidige instellingen wordt getoond door de belichtingsindicator; stel de sluitertijd en het diafragma bij totdat de gewenste belichting wordt bereikt.

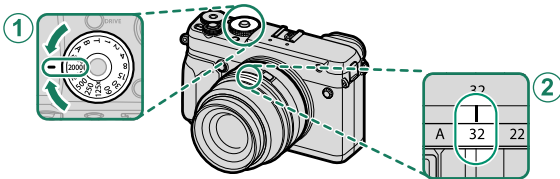

### Instelling

|               |                             |
|---------------|-----------------------------|
| ① Sluitertijd | Door gebruiker geselecteerd |
| ② Diafragma   | Door gebruiker geselecteerd |

Bevestig dat M verschijnt in het scherm.

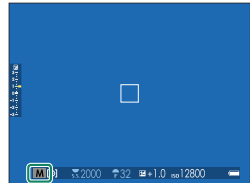

- Om de sluitertijdschijf te gebruiken, drukt u op de schijfontgrendeling en draait u de schijf naar de gewenste instelling.
- Draai aan de lensdiafragmaring om het diafragma aan te passen.
- De sluitertijd kan worden aangepast in stappen van  $\frac{1}{3}$  EV door aan de achterste commandoschijf te draaien.

**Belichtingsvoorbeeld**

Om de belichting als voorbeeld op het LCD-scherm te bekijken, selecteert u een optie anders dan **UIT** voor **SCHEM SET-UP > PRVW BELICH/WITBALANS HANDM. MODUS.**



Selecteer **UIT** bij gebruik van de flitser of in andere situaties waarin de belichting mogelijk kan veranderen wanneer de foto wordt gemaakt.

## Automatische scherpstelling

Maak foto's met behulp van automatisch scherpstellen.

- 1 Draai de scherpstelmoduskeuzeknop naar S of C (📖 65).

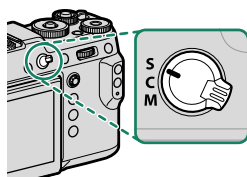

- 2 Kies een scherpstelling (📖 67).
- 3 Kies de positie en grootte van het scherpstelkader (📖 69).

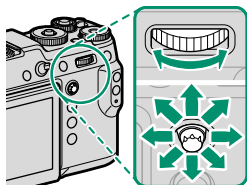

- 4 Maak foto's.



Voor informatie over het automatische scherpstelsysteem bezoekt u:  
<http://fujifilm-x.com/af/en/index.html>

## Scherpstelmodus

Gebruik de scherpstelmoduskeuzeknop om te kiezen hoe de camera scherpstelt.

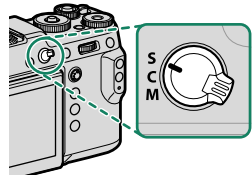

Kies uit de volgende opties:

| Modus                   | Beschrijving   |
|-------------------------|--|
| <b>S</b><br>(AF-S)      | <b>Enkelvoudige AF:</b> De scherpstelling blijft vergrendeld terwijl de ontspanknop half wordt ingedrukt. Kies dit voor stilstaande onderwerpen.   |
| <b>C</b><br>(AF-C)      | <b>Continue AF:</b> Scherpstelling wordt continu aangepast volgens de veranderingen in de afstand tot het onderwerp terwijl de ontspanknop half wordt ingedrukt. Gebruik dit voor bewegende onderwerpen. Oogdetectie AF is niet beschikbaar. |
| <b>M</b><br>(handmatig) | <b>Handmatig:</b> Stel handmatig scherp met de scherpstelring van de lens. Kies voor handmatige bediening van de scherpstelling of in situaties waarbij de camera niet kan scherpstellen met automatische scherpstelling (72).               |

- Ongeacht de geselecteerde optie wordt handmatige scherpstelling gebruikt als de lens in de handmatige scherpstelmodus staat.
- Als **AAN** is geselecteerd voor **AF/MF INSTELLINGEN > PRE-AF**, zal de scherpstelling continu worden aangepast in modi **S** en **C**, zelfs als de ontspanknop niet wordt ingedrukt.

## De scherpstelindicator

De scherpstelstatus wordt weergegeven door de scherpstelindicator.

| Scherpstelindicator | Scherpstelstatus   |
|---------------------|--|
| ( )                 | Camera stelt scherp.   |
| ● (licht groen op)  | Onderwerp scherp in beeld; scherpstelling vergrendeld (scherpstelmodus <b>S</b> ).   |
| ● (licht groen op)  | Onderwerp scherp in beeld (scherpstelmodus <b>C</b> ). De scherpstelling wordt automatisch aangepast voor wijzigingen in de afstand tot het onderwerp. |
| ○ (knippert wit)    | Camera kan niet scherpstellen.   |
| <b>MF</b>           | Handmatige scherpstelling (scherpstelmodus <b>M</b> ).   |

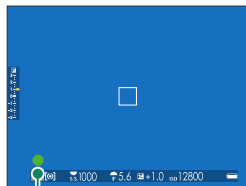

Scherpstelindicator

## Automatische scherpstellingsopties (AF-Modus)

Kies hoe de camera scherpstelt in modi **S** en **C**.

- 1 Druk op een functieknop (standaard **Fn5**) om scherpstellingsopties weer te geven.

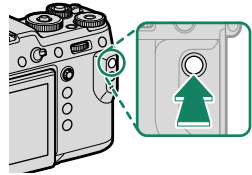

- 2 Kies een scherpstelling.

- De **Fn5**-knop kan aan andere functies worden toegewezen met behulp van **TOETS-/SCHIJFINSTELLINGEN > FUNCTIE-INS. (Fn)**. De hierboven beschreven functie kan ook worden toegewezen aan andere functieknoppen (198).
- Scherpstelling kan ook worden geselecteerd met behulp van **AF/MF INSTELLINGEN > SCHERPSTELLING**.



Hoe de camera scherpstelt is afhankelijk van de scherpstelmodus.

### Scherpstelmodus **S** (AF-S)

| Optie  | Beschrijving  | Voorbeeld   |
|--|---|---|
| <br><b>ENKEL PUNT</b> | Camera stelt scherp op onderwerp in geselecteerde scherpstelpunt. Gebruik deze optie om scherp te stellen op geselecteerd onderwerp.  |   |
| <br><b>ZONE</b>     | Camera stelt scherp op onderwerp in geselecteerde scherpstelzone. Scherpstelzones bevatten meerdere scherpstelpunten, waardoor het gemakkelijker wordt om scherp te stellen op bewegende onderwerpen. |  |

| Optie   | Beschrijving   | Voorbeeld   |
|---|--|---|
|  <p><b>GROOTHOEK/<br/>TRACKING</b></p> | <p>Camera stelt automatisch scherp op onderwerpen met hoog contrast; weergave toont gebieden die zijn scherpgesteld.</p> |  |

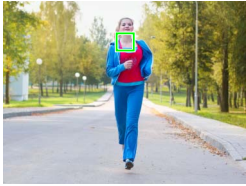
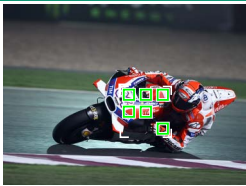
### Scherpstelmodus C (AF-C)

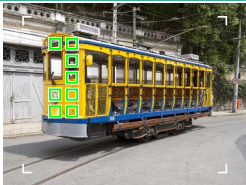
| Optie   | Beschrijving   | Voorbeeld  |
|---|--|--|
|  <p><b>ENKEL PUNT</b></p>              | <p>Scherpstelling volgt onderwerp bij geselecteerde scherpstelpunt. Gebruik dit voor onderwerpen die zich naar de camera toe of van de camera weg bewegen.</p> |   |
|  <p><b>ZONE</b></p>                    | <p>Scherpstelling volgt onderwerp in geselecteerde scherpstelgebied. Gebruik dit voor onderwerpen die vrij voorspelbaar bewegen.</p>                           |   |
|  <p><b>GROOTHOEK/<br/>TRACKING</b></p> | <p>Scherpstelling volgt onderwerpen die door een breed gebied van het kader bewegen.</p>   |  |



## Scherpstelpuntselectie

Kies een scherpstelpunt voor automatisch scherpstellen.

### De scherpstelpuntweergave bekijken





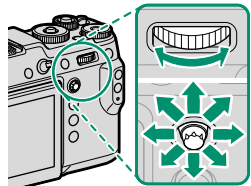

- 1 Druk op **MENU/OK** en ga naar het opnamemenu.
- 2 Selecteer **AF/MF INSTELLINGEN > SCHERPSTELGEBIED** om de scherpstelpuntweergave te bekijken.
- 3 Gebruik de scherpstellingstok (scherpstelhendel) en achterste commandoschijf om een scherpstelgebied te kiezen.

 Het scherpstelpunt kan ook geselecteerd worden met touch controls (21).

### Een scherpstelpunt selecteren

Gebruik de scherpstellingstok (scherpstelhendel) om het scherpstelpunt te kiezen en de achterste commandoschijf om de grootte van het scherpstelkader te kiezen. De procedure varieert afhankelijk van de optie die is geselecteerd voor Scherpstelling.









| AF modus  | Scherpstellingstok   |   | Achterste commandoschijf   |  |
|---|--|---|--|--|
|   | <br>Kantel | <br>Druk op | <br>Draai | <br>Druk op |
|  | Selecteer scherpstelpunt   | Selecteer middelste scherpstelpunt  | Kies uit 6 kadergroottes   | Herstel oorspronkelijke grootte  |
|  |  |   | Kies uit 3 kadergroottes   |  |
|  |  |   | —  |  |

 Handmatige scherpstelpuntselectie is niet beschikbaar als  **GROOTHOEK/TRACKING** is geselecteerd in scherpstelmodus **S**.

## De scherpstelpuntweergave

De scherpstelpuntweergave verschilt volgens de optie geselecteerd voor Scherpstelling.

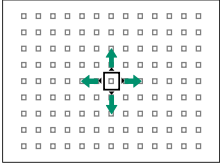
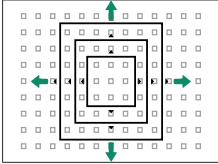
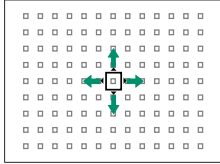
 Scherpstelkaders worden getoond door kleine vierkantjes (□), scherpstelgebieden door grote vierkanten.

| AF modus  |  |  |
|---|--|--|
|  ENKEL PUNT  |  ZONE |  GROOTHOEK/TRACKING |
|   |       |                     |
| Het aantal beschikbare punten kan worden geselecteerd met behulp van  <b>AF/MF INSTELLINGEN &gt; AANTAL FOCUSPUNTEN.</b> | Kies uit zones met $7 \times 7$ , $5 \times 5$ of $3 \times 3$ scherpstelpunten.       | Plaats het scherpstelkader over het onderwerp dat u wilt volgen.                                     |

### Automatische scherpstelling

Hoewel de camera is uitgerust met een uiterst nauwkeurig automatisch scherpstelsysteem, is het mogelijk dat er niet kan worden scherpgesteld op onderstaande onderwerpen.

- Zeer glimmende onderwerpen, zoals spiegels of auto's.
- Onderwerpen die zich achter een raam of andere reflecterende voorwerpen bevinden.
- Donkere onderwerpen en onderwerpen die licht absorberen in plaats van reflecteren, zoals haar of vacht.
- Niet tastbare onderwerpen, zoals rook of vuur.
- Onderwerpen die vrijwel niet contrasteren met de achtergrond.
- Onderwerpen die zich voor of achter een contrastrijk voorwerp bevinden dat eveneens in het scherpstelkader valt (bijvoorbeeld een onderwerp tegen een achtergrond met zeer contrasterende elementen).

### Scherpstelling controleren

Om in te zoomen op het huidige scherpstelgebied voor nauwkeurige scherpstelling, drukt u op het midden van de achterste commandoschijf. Gebruik de scherpstelstick (scherpstelhendel) om een ander scherpstelveld te kiezen. Druk op het midden van de achterste commandoschijf om inzoomen te annuleren.

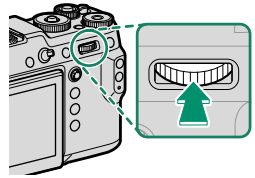



Normale weergave



Scherpstelzoom



- In scherpstelmodus **S** kan zoom worden aangepast door aan de achterste instelschijf te draaien.
- De scherpstelstick kan worden gebruikt om het scherpstelgebied te selecteren terwijl zoom in werking is.
- Selecteer in scherpstelmodus **S** en dan  **ENKEL PUNT** voor **SCHERPSTELLING**.
- Scherpstelzoom is niet beschikbaar in de scherpstelmodus **C** of wanneer  **AF/MF INSTELLINGEN** > **PRE-AF** is ingeschakeld.
- Gebruik  **TOETS-/SCHIJFINSTELLINGEN** > **FUNCTIE-INS. (Fn)** om de functie te veranderen die door het midden van de achterste instelschijf wordt uitgevoerd. U kunt ook de standaardfunctie aan andere regels toevoegen (📖 198).

## Handmatige scherpstelling

Pas de scherpstelling handmatig aan.

- 1 Draai de scherpstelmoduskeuzeknop naar M.

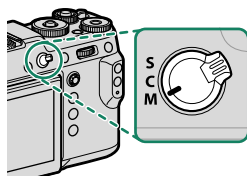

**MF** verschijnt in het scherm.

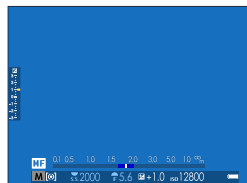

- 2 Stel handmatig scherp met de scherpstelling van de lens. Draai de ring naar links om de scherpstelafstand te verkleinen, naar rechts om deze te vergroten.

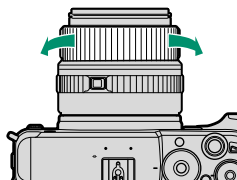

- 3 Maak foto's.



- Gebruik **TOETS-/SCHIJFINSTELLINGEN > SCHERPSTELRING** om de draairichting van de scherpstelling om te draaien.
- Ongeacht de geselecteerde optie wordt handmatige scherpstelling gebruikt als de lens in de handmatige scherpstelmodus staat.

**Snelle scherpstelling**

- Om automatische scherpstelling te gebruiken om scherp te stellen op een onderwerp in het geselecteerde scherpstelgebied, drukt u op de knop waaraan scherpstelvergrendeling of **AF-AAN** is toegewezen (de grootte van het scherpstelgebied kan worden gekozen met de achterste commandoschijf).
- In handmatige scherpstelmodus kunt u met deze functie snel scherpstellen op een gekozen onderwerp met behulp van enkelvoudige of doorlopende AF volgens de optie die is gekozen voor **AF/MF INSTELLINGEN > DIRECT AF-INSTELLING**.

## Scherpstelling controleren

Verscheidene opties zijn beschikbaar voor het controleren van scherpstelling in de handmatige scherpstelmodus.

### De handmatige scherpstelindicator

De handmatige scherpstelindicator geeft aan hoe dicht de scherpstelafstand bij de afstand tot het onderwerp in de scherpstelhaakjes ligt. De witte lijn duidt de afstand tot het onderwerp in het scherpstelgebied aan (in meters of feet overeenkomstig de optie geselecteerd voor **SCHEM SET-UP > EENHEDEN AF-SCHAAL** in het instellingenmenu), de blauwe balk de scherptediepte, of met andere woorden de afstand voor of achter het onderwerp dat scherp in beeld lijkt te zijn.



Scherpstelafstand  
(witte lijn)



Scherptediepte

- Als zowel **AF-AFSTANDSINDICATOR** als **MF-AFSTANDSINDICATOR** is geselecteerd in het **SCHEM SET-UP > DISP. INST. OP MAAT**-lijst, dan kan de handmatige scherpstelindicator ook worden bekeken met behulp van de scherptediepte-indicator in het standaardscherm. Gebruik de **DISP/BACK**-knop om standaardindicatoren weer te geven.
- Gebruik de **AF/MF INSTELLINGEN > SCHERPTEDIPTESCHAAL** optie om te kiezen hoe diepte van het veld wordt weergegeven. Kies **BASIS FILMFORMAAT** om u te helpen praktische evaluaties van de scherptediepte te maken voor foto's die worden gezien als prenten en dergelijke, en kies **PIXELBASIS** om u te helpen scherptediepte te beoordelen voor foto's die met hoge resoluties zullen worden bekeken op computers of andere elektronische beeldschermen.

## Scherpstelzoom

Als **AAN** is geselecteerd voor **AF/MF INSTELLINGEN > SCHERPSTELLOEP**, zal de camera automatisch inzoomen op het geselecteerde scherpstelgebied als aan de scherpstelring wordt gedraaid. Druk op het midden van de achterste commandoschijf om zoom te verlaten.

- Gebruik de scherpstelstick (scherpstelhendel) om een ander scherpstelveld te kiezen.
- Zoom kan worden aangepast door aan de achterste commandoschijf te draaien.

## Scherpstelpieken

Selecteer **FOCUS PIEK HIGHLIGHT** voor **AF/MF INSTELLINGEN > HF ASSISTENTIE** om contouren met hoog contrast te markeren. Bij het scherpstellen draait u aan de scherpstelring totdat het onderwerp wordt gemarkeerd.



- Het **HF ASSISTENTIE**-menu kan worden weergegeven door het midden van de achterste commandoschijf ingedrukt te houden.

## ISO Gevoeligheid

Pas de gevoeligheid van de camera voor licht aan.

Pas ISO-gevoeligheid aan met behulp van een functieknop (standaard **Fn1**).

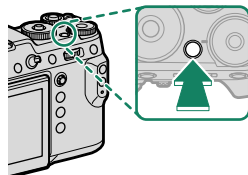

| Optie   | Beschrijving   |
|---|--|
| <b>AUTO1</b><br><b>AUTO2</b><br><b>AUTO3</b>    | Gevoeligheid wordt automatisch aangepast aan de opnameomstandigheden volgens een combinatie van standaard- en maximumgevoeligheid en langste sluitertijd gekozen voor <b>OPNAME-INSTELLINGEN &gt; ISO</b> . Kies uit <b>AUTO1</b> , <b>AUTO2</b> en <b>AUTO3</b> (77). |
| <b>12800–100</b>                                | Pas gevoeligheid handmatig aan. Geselecteerde waarde wordt in het scherm weergegeven.  |
| <b>H</b> (102400/51200/25600),<br><b>L</b> (50) | Kies voor bijzondere situaties. Merk op dat vlekken kunnen verschijnen in foto's genomen bij <b>H</b> , terwijl <b>L</b> het dynamisch bereik vermindert.  |

- De **Fn1**-knop kan aan andere functies worden toegewezen met behulp van **TOETS-/SCHIJFINSTELLINGEN > FUNCTIE-INS. (Fn)**. De hierboven beschreven functie kan ook worden toegewezen aan andere functieknoppen (198).
- ISO-gevoeligheid kan ook worden aangepast met behulp van **OPNAME-INSTELLINGEN > ISO**.
- De gevoeligheid wordt niet gereset wanneer de camera wordt uitgezet.
- Indien gewenst, kunt u **TOETS-/SCHIJFINSTELLINGEN > COMMANDOSCHIJF INSTELLING** gebruiken om de camera te configureren zodat ISO-gevoeligheid wordt aangepast met behulp van de voorste en achterste commandoschijf.

### Gevoeligheid aanpassen

Hoge waarden kunnen worden gebruikt om beelden minder wazig te maken als er weinig verlichting is, terwijl lagere waarden zorgen voor langere sluitertijden of een wijdere opening van het diafragma bij fel licht. Let erop dat spikkels kunnen verschijnen in foto's met een hoge gevoeligheid.



## AUTO

Kies de basisgevoeligheid, maximale gevoeligheid en minimale sluitertijd voor **AUTO1**, **AUTO2** en **AUTO3**.

| Item                            | Opties                              | Standaard          |       |       |
|---------------------------------|-------------------------------------|--------------------|-------|-------|
|                                 |                                     | AUTO1              | AUTO2 | AUTO3 |
| <b>BASISINTEL. GEVOELIGHEID</b> | 12800–100                           | 100                |       |       |
| <b>MAX. GEVOELIGHEID</b>        | 12800–200                           | 800                | 1600  | 3200  |
| <b>MIN. SLUITERSNELH</b>        | $\frac{1}{500}$ – $\frac{1}{4}$ SEC | $\frac{1}{60}$ SEC |       |       |

De camera kiest automatisch een gevoeligheid tussen de standaard- en maximumwaarden; gevoeligheid wordt alleen verhoogd boven de standaardwaarde als de vereiste sluitertijd voor optimale belichting langer zou zijn dan de waarde geselecteerd voor **MIN. SLUITERSNELH**.

-  Als de waarde geselecteerd voor **BASISINTEL. GEVOELIGHEID** hoger is dan de waarde geselecteerd voor **MAX. GEVOELIGHEID**, wordt **BASISINTEL. GEVOELIGHEID** ingesteld op de waarde geselecteerd voor **MAX. GEVOELIGHEID**.
- De camera selecteert mogelijk sluitertijden die langer zijn dan **MIN. SLUITERSNELH** als foto's nog steeds onderbelicht zouden zijn bij de waarde geselecteerd voor **MAX. GEVOELIGHEID**.



## Lichtmeting

Kies hoe de camera de belichting meet.

**OPNAME-INSTELLINGEN > LICHTMEETSISTEEM** biedt een keuze uit de volgende lichtmetingsopties:

**!** De geselecteerde optie treedt alleen in werking wanneer **AF/MF INSTELLINGEN > INST. GEZICHTS-/OOGHERKEN.** op **GEZICHT UIT/OOG UIT** staat.

| Modus   | Beschrijving  |
|---|---|
| <br>(meervoudig)   | De camera bepaalt de belichting direct op basis van een analyse van de compositie, kleur en de verdeling van de helderheid. Aanbevolen voor de meeste situaties.  |
| <br>(middenmeting) | De camera meet het gehele beeld maar wijst het grootste gewicht toe aan het gebied in het midden.   |
| <br>(spot)         | De camera meet de lichtomstandigheden in het midden van het beeld, in een gebied dat overeenkomt met ca. 2% van het totaal. Aangeraden bij onderwerpen die vanachter belicht worden, en in andere gevallen waar de achtergrond beduidend helderder of donkerder is dan het belangrijkste onderwerp.     |
| <br>(gemiddeld)    | De belichting wordt ingesteld op basis van het gemiddelde van het gehele beeld. Zorgt voor dezelfde belichting bij meerdere foto's met hetzelfde licht en is in het bijzonder effectief voor het fotograferen van landschappen en het maken van portretten van onderwerpen met witte of zwarte kleding. |



## Belichtingscorrectie

Pas de belichting aan.

Draai aan de belichtingscompensatieschijf.

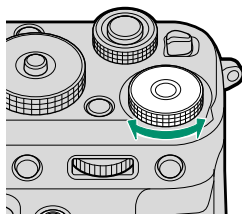

De hoeveelheid beschikbare compensatie varieert met de opnamemodus.

## C (Aangepast)

Wanneer de belichtingscorrectieschijf naar **C** wordt gedraaid, kunt u belichtingscorrectie aanpassen nadat u op een functieknop heeft gedrukt (standaard **Fn2**). Draai aan de voorste commandoschijf om een waarde te kiezen.

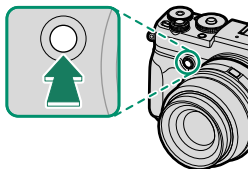
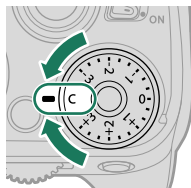

- De **Fn2**-knop kan aan andere functies worden toegewezen met behulp van **TOETS-/SCHIJFINSTELLINGEN > FUNCTIE-INS. (Fn)**. De hierboven beschreven functie kan ook worden toegewezen aan andere functieknoppen (198).
- De commandoschijven kunnen worden gebruikt om de belichtingscompensatie tot waarden tussen  $-5$  en  $+5$  EV in te stellen.
- Druk op **Fn2** om heen en weer te schakelen tussen diafragma en belichtingscorrectie.

## Scherpstellings-/belichtingsvergrendeling

Stel scherp en vergrendel de belichting wanneer de ontspanknop half wordt ingedrukt.

- 1 Positioneer het onderwerp in het midden van het scherpstelkader en druk de ontspanknop half in om de scherpstelling en de belichting te vergrendelen. De scherpstelling en de belichting blijven vergrendeld zolang de ontspanknop half ingedrukt blijft (AF/AE-vergrendeling).

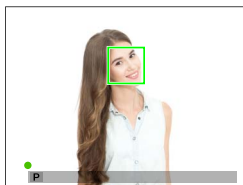

- 2 Druk de knop volledig in.

 Scherpstelvergrendeling met behulp van de ontspanknop is alleen beschikbaar als **ON** is geselecteerd voor **TOETS-/SCHIJFINSTELLINGEN > SLUITER AF, SLUITER AE**.

## De AF-L- en AE-L-knoppen

Scherpstelling en belichting kunnen ook worden vergrendeld met behulp van de functieknoppen. Bij standaardinstellingen vergrendelt de **Fn3**-knop de belichting, de **Fn4**-knop de scherpstelling.

- Terwijl de toegewezen bedieningsknop wordt ingedrukt, zal door het half indrukken van de ontspanknop de vergrendeling niet worden beëindigd.
- Als **AE/AF-VERG AAN/UIT** is geselecteerd voor **TOETS-/SCHIJFINSTELLINGEN > MODUS AE/AF-VERG.**, kan de vergrendeling alleen worden beëindigd door de bediening nogmaals in te drukken.

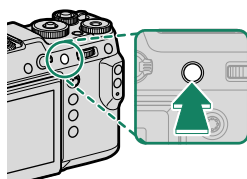

**Fn3-knop**  
(belichtingsvergrendeling)

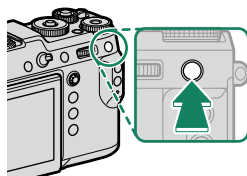

**Fn4-knop**  
(scherpstelvergrendeling)

De **Fn3**- en **Fn4**-knoppen kunnen aan andere functies worden toegewezen met behulp van **TOETS-/SCHIJFINSTELLINGEN > FUNCTIE-INS. (Fn)**. Belichting en scherpstelvergrendeling kunnen ook aan andere functieknoppen worden toegewezen (198).

## **BKT** Afbakening

Varieer instellingen automatisch voor een serie foto's.

Druk op de drive-knop en kies uit de onderstaande opties.

### **AE BKT**

Gebruik  **OPNAME-INSTELLINGEN > AE-REEKS INSTELLING** om de bracketinghoeveelheid, bracketingvolgorde en het aantal foto's te kiezen. Telkens als er op de ontspanknop wordt gedrukt, neemt de camera het gespecificeerde aantal foto's: een foto met behulp van de gemeten waarde voor belichting en de andere onder- en overbelicht met meervouden van de geselecteerde afbakeningshoeveelheid.



Ongeacht de afbakeningshoeveelheid, zal de belichting niet hoger zijn dan de grenzen van het meetsysteem voor belichting.

### **ISO BKT**

Selecteer een bracketinghoeveelheid ( $\pm\frac{1}{3}$ ,  $\pm\frac{2}{3}$  of  $\pm 1$ ) in de drivemodusweergave. Telkens wanneer de ontspanknop wordt losgelaten, maakt de camera een foto met de huidige gevoeligheid en verwerkt de camera ze tot twee extra kopieën, een met een verhoogde gevoeligheid en de andere met een gevoeligheid verlaagd met de geselecteerde hoeveelheid.

### **FILMSIMULATIE BKT**

Telkens wanneer de ontspanknop wordt losgelaten, neemt de camera een foto en verwerkt hij deze om kopieën te maken met verschillende filmsimulatie-instellingen, die gekozen zijn met behulp van  **OPNAME-INSTELLINGEN > FILMSIMULATIE BKT**.

**WB WITBALANS BKT**

Selecteer een bracketinghoeveelheid ( $\pm 1$ ,  $\pm 2$  of  $\pm 3$ ) in de drievemodusweergave. Elke keer dat de ontspanknop wordt ingedrukt, maakt de camera één opname en verwerkt deze dan om drie kopieën te maken: één met de huidige witbalans, één met fijnafstelling verhoogd met de geselecteerde hoeveelheid, en een andere met fijnafstelling verminderd met de geselecteerde hoeveelheid.

**DR DYNAMISCH BEREIK BKT**

Telkens wanneer de ontspanknop wordt ingedrukt, maakt de camera drie foto's met verschillende dynamische bereiken: 100% voor de eerste, 200% voor de tweede en 400% voor de derde.



Hoewel de afbakening van het dynamisch bereik geactiveerd is, zal de gevoeligheid beperkt zijn tot minimaal ISO 640; de gevoeligheid die voorheen van kracht was wordt hersteld zodra de afbakening eindigt.

**FOCUS FOCUS BKT**

Telkens wanneer de ontspanknop wordt ingedrukt, maakt de camera een reeks foto's waarbij de scherpstelling wordt afgewisseld bij elke opname. Het aantal opnamen, de mate van scherpstelverandering voor elke opname en het interval tussen opnamen kan worden geselecteerd met behulp van **OPNAME-INSTELLINGEN > FOCUS BKT**.





## Doorlopend fotograferen (seriemodus)

Leg beweging vast in een serie foto's.

Druk op de drive-knop en selecteer  **CONTINU**. De camera maakt foto's terwijl de ontspanknop wordt ingedrukt; de opname eindigt als de ontspanknop wordt losgelaten of wanneer de geheugenkaart vol is.



- Als de bestandsnummering 999 bereikt voordat het fotograferen is voltooid, worden de resterende foto's opgeslagen in een nieuwe map.
- De opname eindigt wanneer de geheugenkaart vol is; de camera legt alle foto's vast tot op dat punt. Serieopname wordt mogelijk niet gestart als de beschikbare ruimte op de geheugenkaart onvoldoende is.
- Beeldsnelheden kunnen traag zijn als er meer foto's worden gemaakt.
- Beeldsnelheid varieert afhankelijk de scène, sluitertijd, gevoeligheid en scherpstelmodus.
- Afhankelijk van de opnameomstandigheden kunnen beeldsnelheden traag zijn of flitst de flitser niet.
- Opnametijden kunnen toenemen tijdens serieopnamen.

### Belichting

Om de belichting per foto te variëren, selecteert u **OFF** voor  **TOETS-/SCHIJFINSTELLINGEN > SLUITER AE**.



Afhankelijk van factoren zoals diafragma, gevoeligheid en belichtingscorrectie, wordt de belichting mogelijk niet automatisch aangepast.



## Meervoudige belichtingen

Maak een foto die twee belichtingen combineert.

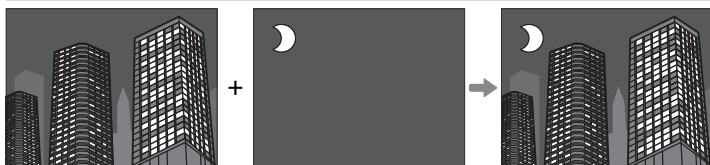

- 1 Druk op de drive-knop en selecteer **MULTI-BELICHTING**.
- 2 Maak de eerste foto.
- 3 Druk op **MENU/OK**. De eerste foto wordt bovenaan in het beeld weergegeven door de lens en u wordt gevraagd om de tweede foto te maken.



- Om terug te keren naar Stap 2 en de eerste foto opnieuw te nemen, duwt u de scherpstellingstok (scherpstelhendel) naar links.
- Druk op **DISP/BACK** om de eerste foto op te slaan zonder een meervoudige belichting te maken.



- 4 Maak de tweede foto met behulp van het eerste beeld als leidraad.

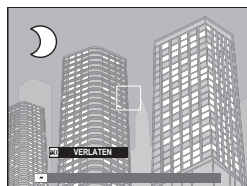

- 5 Druk op **MENU/OK** om meervoudige belichting te creëren, of duw de scherpstellingstok (scherpstelhendel) naar links om terug te keren naar Stap 4 en de tweede foto opnieuw te nemen.



Meerdere belichtingen kunnen niet worden opgenomen via tethered shooting (187).

## De opnamemenu's

# 6



## INSTELLINGEN BEELDKWALITEIT

Pas de instellingen voor de beeldkwaliteit aan.

Druk op **MENU/OK** in de opname-weergave en selecteer het tabblad **IQ** (INSTELLINGEN BEELDKWALITEIT) om de instellingen voor beeldkwaliteit weer te geven.



De beschikbare opties verschillen per geselecteerde opnamemodus.

### BEELDGROOTTE

Selecteer het formaat en de beeldverhouding van de te maken foto's.

| Optie          | Beeldformaat | Optie          | Beeldformaat |
|----------------|--------------|----------------|--------------|
| <b>L 4:3</b>   | 8256 × 6192  | <b>S 4:3</b>   | 4000 × 3000  |
| <b>L 3:2</b>   | 8256 × 5504  | <b>S 3:2</b>   | 4000 × 2664  |
| <b>L 16:9</b>  | 8256 × 4640  | <b>S 16:9</b>  | 4000 × 2248  |
| <b>L 1:1</b>   | 6192 × 6192  | <b>S 1:1</b>   | 2992 × 2992  |
| <b>L 65:24</b> | 8256 × 3048  | <b>S 65:24</b> | 4000 × 1480  |
| <b>L 5:4</b>   | 7744 × 6192  | <b>S 5:4</b>   | 3744 × 3000  |
| <b>L 7:6</b>   | 7232 × 6192  | <b>S 7:6</b>   | 3504 × 3000  |



**BEELDGROOTTE** wordt niet teruggesteld als de camera wordt uitgeschakeld of als er een andere opnamemodus wordt geselecteerd.

**BEELDKWALITEIT**

Selecteer een bestandsformaat en een compressieverhouding.

| Optie                 | Beschrijving  |
|-----------------------|---|
| <b>SUPER FINE</b>     | Erg lage compressieverhoudingen worden gebruikt voor een maximale beeldkwaliteit.                               |
| <b>FINE</b>           | Lage compressieverhoudingen worden gebruikt voor afbeeldingen van hogere kwaliteit.                             |
| <b>NORMAL</b>         | Hogere compressieverhoudingen worden gebruikt om het aantal afbeeldingen dat kan worden opgeslagen te verhogen. |
| <b>SUPER FINE+RAW</b> | Leg zowel RAW- als superfijne JPEG-kwaliteit foto's vast.   |
| <b>FINE+RAW</b>       | Leg zowel RAW- als JPEG-afbeeldingen met fijne kwaliteit vast.  |
| <b>NORMAL+RAW</b>     | Leg zowel RAW- als JPEG-afbeeldingen met normale kwaliteit vast.  |
| <b>RAW</b>            | Alleen RAW-afbeeldingen vastleggen.   |

**De functieknoppen**

Om RAW-beeldkwaliteit aan of uit te zetten voor een enkele foto, wijst u **RAW** toe aan een functieknop (📖 198). Druk eenmaal op de knop om de optie in de rechterkolom te selecteren, nogmaals om naar de oorspronkelijke instelling terug te keren (linkerkolom).

| Optie die momenteel is geselecteerd voor<br>BEELDKWALITEIT | Optie geselecteerd door indrukken van func-<br>tiekноп waaraan RAW is toegewezen |
|--|--|
| <b>SUPER FINE</b>  | <b>SUPER FINE+RAW</b>  |
| <b>FINE</b>  | <b>FINE+RAW</b>  |
| <b>NORMAL</b>  | <b>NORMAL+RAW</b>  |
| <b>SUPER FINE+RAW</b>                                      | <b>SUPER FINE</b>  |
| <b>FINE+RAW</b>  | <b>FINE</b>  |
| <b>NORMAL+RAW</b>  | <b>NORMAL</b>  |
| <b>RAW</b>   | <b>FINE</b>  |

**RAW OPNAME**

Kies of u RAW-beelden wenst te comprimeren.

| Optie                             | Beschrijving  |
|-----------------------------------|---|
| <b>GEDECOMPRIEMEERD</b>           | RAW-beelden worden niet gecompriemeerd.   |
| <b>VERLIESVRIJ<br/>GECOMPRIM.</b> | RAW-beelden worden gecompriemeerd met een omkeerbaar algoritme dat de bestandsgrootte vermindert zonder verlies van beeldgegevens. De beelden kunnen worden bekeken in RAW FILE CONVERTER EX (📖 234), FUJIFILM X RAW STUDIO (📖 235) of met andere software die "lossless" RAW-compressie ondersteunt. |

## FILMSIMULATIE

Boots de effecten van verschillende filmsoorten na, waaronder zwart-wit (met of zonder kleurfilters). Kies een palet op basis van uw onderwerp en creatieve bedoelingen.

| Optie  | Beschrijving  |
|--|---|
|  <b>PROVIA/STANDAARD</b> | Standaard kleurproductie. Geschikt voor een breed scala aan onderwerpen, van portretten tot landschappen.   |
|  <b>Velvia/LEVENDIG</b>  | Een contrastrijk palet van verzadigde kleuren, geschikt voor natuurfotografie.  |
|  <b>ASTIA/LAAG</b>       | Versterkt het bereik van beschikbare kleuren voor huidtinten in portretten terwijl de helderblauwe kleuren van de luchten bij daglicht behouden blijven. Aanbevolen voor portretfotografie buitenshuis. |
|  <b>CLASSIC CHROME</b>   | Zachte kleur en verbeterd schaduwcontrast voor een rustige uitstraling.   |
|  <b>PRO Neg.Hi</b>       | Biedt iets meer contrast dan  <b>PRO Neg. Std.</b> Aanbevolen voor portretfotografie buitenshuis.                      |
|  <b>PRO Neg. Std</b>     | Een palet van zachte tinten. De reeks beschikbare kleuren voor huidtinten is vergroot, waardoor er voldoende keuzemogelijkheden zijn voor portretfotografie in de studio.                               |
|  <b>ACROS*</b>           | Neem zwart-witfoto's met een rijke gradatie en een uitstekende scherpte.  |
|  <b>MONOCHROOM*</b>      | Neem foto's in de standaard zwart-wit.  |
|  <b>SEPIA</b>            | Maak foto's in sepia.   |

\* Verkrijgbaar met gele (**Ye**), rode (**R**) en groene (**G**) filters die grijs tinten verdiepen die overeenkomen met tinten complementair aan de geselecteerde kleur. De gele (**Ye**) filter verdiept paars en blauw en de rode (**R**) filter blauw en groen. De groene (**G**) filter verdiept rood en bruin, huidtinten inbegrepen, waardoor het een goede keuze voor portretten is.



- Opties voor filmsimulatie kunnen worden gecombineerd met de instellingen voor tinten en scherpte.
- Instellingen voor filmsimulatie zijn ook toegankelijk via sneltoetsen (192).
- Voor meer informatie bezoekt u:  
<http://fujifilm-x.com/en/x-stories/the-world-of-film-simulation-episode-1/>

## KORRELEFFECT

Voeg een filmkorreleffect toe. Selecteer een hoeveelheid (**STERK** of **ZWAK**) of kies **UIT** om filmkorrels uit te schakelen.

| Opties       |             |            |
|--------------|-------------|------------|
| <b>STERK</b> | <b>ZWAK</b> | <b>UIT</b> |

## CHROOM KLEUREFFECT

Verdiep de kleuren in kleurschaduwen. Selecteer een hoeveelheid (**STERK** of **ZWAK**) of kies **UIT** om het effect uit te schakelen.

| Opties       |             |            |
|--------------|-------------|------------|
| <b>STERK</b> | <b>ZWAK</b> | <b>UIT</b> |

 **CHROOM KLEUREFFECT** is niet beschikbaar tijdens afbakening of seriefotografie.

## DYNAMISCH BEREIK

Regel het contrast. Kies lagere waarden om het contrast te verhogen als u binnenshuis of onder een bewolkte hemel fotografeert, hogere waarden vermindert het verlies aan detail in hoge lichten als u contrastrijke onderwerpen fotografeert. Hogere waarden zijn aanbevolen voor onderwerpen waarin zowel zonlicht als diepe schaduwen voorkomen, voor onderwerpen met hoge contrasten zoals op water reflecterend zonlicht, helder verlichte herfstbladeren, portretfoto's met een blauwe lucht als achtergrond en witte voorwerpen of mensen in witte kleren.

| Opties |           |           |           |
|--------|-----------|-----------|-----------|
| AUTO   | ☺100 100% | ☺200 200% | ☺400 400% |







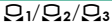

 Spikkels kunnen verschijnen op foto's die met hogere waarden zijn gemaakt. Kies een waarde overeenkomstig de scène.

-  Als **AUTO** is geselecteerd, kiest de camera automatisch **☺100 100%** of **☺200 200%**, afhankelijk van het beeld en de opnameomstandigheden. De sluitertijd en het diafragma worden weergegeven wanneer de ontspanknop half wordt ingedrukt.
- ☺200 200%** is beschikbaar bij gevoeligheden van ISO 200 tot ISO 12800, **☺400 400%** bij gevoeligheden van ISO 400 tot 12800.



## WITBALANS

Kies een witbalansoptie die overeenkomt met de lichtbron voor natuurlijke kleuren.

| Optie   | Beschrijving   |
|---|--|
| <b>AUTO</b>   | Witbalans wordt automatisch aangepast.                                   |
|  | Meet een waarde voor witbalans.  |
|  | Kies een kleurtemperatuur.   |
|  | Voor onderwerpen in direct zonlicht.                                     |
|  | Voor onderwerpen in de schaduw.  |
|  | Gebruik dit onder "daglicht"-tl-buizen.                                  |
|  | Gebruik dit onder "warm-witte"-tl-buizen.                                |
|  | Gebruik dit onder "koelwitte"-tl-buizen.                                 |
|  | Gebruik dit onder gloeilampverlichting.                                  |
|  | Vermindert de blauwe tint die bij onderwaterverlichting vaak te zien is. |

- In situaties waarin **AUTO** niet de gewenste resultaten levert—bijvoorbeeld onder bepaalde soorten licht of in close-ups of portretonderwerpen—gebruik een aangepaste witbalans of kies een witbalansoptie die past bij de lichtbron.
- De witbalans wordt alleen aangepast voor de flitser in de modi **AUTO** en . Schakel de flitser uit als u foto's met andere witbalansopties wilt maken.
- Witbalansopties zijn ook toegankelijk via sneltoetsen (📖 192).

### Witbalans verfijnen

Drukken op **MENU/OK** na het selecteren van een witbalansoptie geeft een venster voor fijnafstelling weer; gebruik de scherpstellingstok (scherpstelhendel) om de witbalans te verfijnen.



- Druk, om af te sluiten zonder fijnafstelling voor witbalans, op **DISP/BACK** nadat een witbalansoptie is geselecteerd.
- De scherpstellingstok (scherpstelhendel) kantelt niet diagonaal.

## Aangepaste witbalans

Kies  $\mathcal{Q}_1$ ,  $\mathcal{Q}_2$  of  $\mathcal{Q}_3$  om de witbalans aan te passen aan ongebruikelijke lichtomstandigheden. De opties voor witbalansmeting worden weergegeven; kader een wit object in zodat het scherm wordt gevuld en druk de ontspanknop helemaal in om de witbalans te meten (om de meest recente aangepaste waarde te selecteren en af te sluiten zonder de witbalans te meten, drukt u op **DISP/BACK** of druk op **MENU/OK** om de meest recente waarde te selecteren en het dialoogvenster voor het verfijnen weer te geven).



- Als **"VOLTOOID!"** wordt weergegeven, druk dan op **MENU/OK** om de witbalans in te stellen op de gemeten waarde.



- Wanneer **"ONDER"** wordt weergegeven, verhoog dan de belichtingscompensatie en probeer het opnieuw.
- Wanneer **"OVER"** wordt weergegeven, verlaagt u de belichtingscompensatie en probeert u het opnieuw.

## **K**: Kleurtemperatuur

Het selecteren van **K** in het witbalans-menu geeft een lijst van kleurtemperaturen weer; markeer een kleurtemperatuur en druk op **MENU/OK** om de gemarkeerde optie te selecteren en het dialoogvenster voor verfijnen weer te geven.



### **Kleurtemperatuur**

De kleurtemperatuur is een objectieve maateenheid voor de kleur van een lichtbron, gemeten in Kelvin (K). Lichtbronnen met een kleurtemperatuur die lijkt op die van direct zonlicht worden wit getoond; lichtbronnen met een lagere kleurtemperatuur krijgen een gele of rode gloed en lichtbronnen met een hogere lichttemperatuur worden blauw getint. U kunt een kleurtemperatuur kiezen die overeenkomt met de lichtbron of opties kiezen die sterk afwijken van de kleur van de lichtbron om foto's 'warmer' of 'ouder' te maken.

## HIGHLIGHT TINT

Pas het uiterlijk van de hoge lichten aan.

| Opties |    |    |    |   |    |    |
|--------|----|----|----|---|----|----|
| +4     | +3 | +2 | +1 | 0 | -1 | -2 |

## SCHADUWTINT

Pas het uiterlijk van schaduwen aan.

| Opties |    |    |    |   |    |    |
|--------|----|----|----|---|----|----|
| +4     | +3 | +2 | +1 | 0 | -1 | -2 |

## KLEUR

Pas de kleurdichtheid aan.

| Opties |    |    |    |   |    |    |    |    |
|--------|----|----|----|---|----|----|----|----|
| +4     | +3 | +2 | +1 | 0 | -1 | -2 | -3 | -4 |

## SCHERPTE

Verscherp of verzacht de contouren.

| Opties |    |    |    |   |    |    |    |    |
|--------|----|----|----|---|----|----|----|----|
| +4     | +3 | +2 | +1 | 0 | -1 | -2 | -3 | -4 |

## RUISONDERDRUKING

Verminder ruis in foto's gemaakt bij hoge gevoeligheden.

| Opties |    |    |    |   |    |    |    |    |
|--------|----|----|----|---|----|----|----|----|
| +4     | +3 | +2 | +1 | 0 | -1 | -2 | -3 | -4 |

## L BEL. RO

Selecteer **AAN** om spikkels in langdurige belichtingen te verminderen.

| Opties |     |
|--------|-----|
| AAN    | UIT |

## LENSMODLTIE OPTM.

Selecteer **AAN** om de definitie te verbeteren door aanpassing voor diffractie en het lichte verlies van scherpstelling aan de rand van de lens.

| Opties |     |
|--------|-----|
| AAN    | UIT |

## KLEURR

Kies het kleurengamma dat beschikbaar is voor kleurreproductie.

| Optie            | Beschrijving                         |
|------------------|--------------------------------------|
| <b>sRGB</b>      | Aanbevolen voor de meeste situaties. |
| <b>Adobe RGB</b> | Voor commercieel drukwerk.           |

## PIXELMAPPING

Gebruik deze optie als u lichtpuntjes in uw foto's opmerkt.

- 1 Druk op **MENU/OK** in de opnameweergave en selecteer het tabblad  **INSTELLINGEN BEELDKWALITEIT**.
- 2 Markeer **PIXELMAPPING** en druk op **MENU/OK** om pixelmapping uit te voeren.

- ! Resultaten worden niet gegarandeerd.
- Zorg dat de batterij volledig is opgeladen voordat u met pixelmapping begint.
- Pixelmapping is niet beschikbaar wanneer de temperatuur van de camera verhoogd is.
- Verwerking kan enkele seconden duren.

## KIES INST. OP MAAT

Herroep instellingen opgeslagen met **BEW/BEW INST. OP M**. Instellingen kunnen worden herroepen vanuit alle zeven banken met aangepaste instellingen.

| Banken      |             |             |             |
|-------------|-------------|-------------|-------------|
| AANGEPAST 1 | AANGEPAST 2 | AANGEPAST 3 | AANGEPAST 4 |
| AANGEPAST 5 |             | AANGEPAST 6 | AANGEPAST 7 |

## BEW/BEW INST. OP M

U kunt 7 sets met aangepaste camera-instellingen opslaan voor veelvoorkomende situaties. Opgeslagen instellingen kunnen worden teruggehaald met **INSTELLINGEN BEELDKWALITEIT > KIES INST. OP MAAT**.

- 1 Druk op **MENU/OK** in de opnamemodus om het opnamemenu weer te geven. Selecteer het tabblad **INSTELLINGEN BEELDKWALITEIT**, markeer dan **BEW/BEW INST. OP M** en druk op **MENU/OK**.

- 2 Markeer een aangepaste instellingenbank en druk op **MENU/OK** om te selecteren.

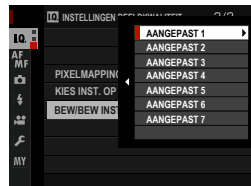

- 3 Pas het volgende naar wens aan:
  - ISO
  - DYNAMISCH BEREIK
  - FILMSIMULATIE
  - KORRELEFFECT
  - CHROOM KLEUREFFECT
  - WITBALANS
  - HIGHLIGHT TINT
  - SCHADUWTINT
  - KLEUR
  - SCHERPTE
  - RUISONDERDRUKKING



- 4 Druk op **DISP/BACK**. Er verschijnt een bevestigingsvenster; markeer **OK** en druk op **MENU/OK**.





- Markeer, om huidige camera-instellingen op te slaan in de geselecteerde bank, **ACT. INST. OPSL** in Stap 3 en druk op **MENU/OK**.
- Om de standaardinstellingen terug te zetten voor de huidige bank, selecteert u **RESET**.
- Namen van banken kunnen worden aangepast met behulp van **AANGEPASTE NAAM WIJZIGEN**.

## AF/MF INSTELLINGEN

Pas de scherpstelinstellingen aan.

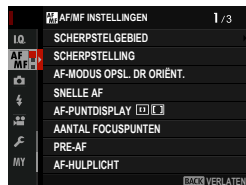
Om de scherpstelinstellingen aan te passen, drukt u op **MENU/OK** in de opnameweergave en selecteert u het tabblad  (AF/MF INSTELLINGEN).



 De beschikbare opties verschillen per geselecteerde opnamemodus.



### SCHERPSTELGEBIED

Kies het scherpstelgebied voor de automatische scherpstelling, handmatige scherpstelling en scherpstelzoom.



## SCHERPSTELLING

Kies de AF modus voor de scherpstelmodi **S** en **C**.

| Optie   | Beschrijving   |
|---|--|
|  <p><b>ENKEL PUNT</b></p>              | <p>De camera stelt scherp op het onderwerp in het geselecteerde scherpstelpunt. Het aantal beschikbare scherpstelpunten kan worden geselecteerd met behulp van <b>AF/MF INSTELLINGEN &gt; AANTAL FOCUSPUNTEN</b>. Gebruik deze optie om scherp te stellen op een geselecteerd onderwerp.</p>   |
|  <p><b>ZONE</b></p>                    | <p>De camera stelt scherp op het onderwerp in het geselecteerde scherpstelgebied. Scherpstelgebieden bevatten meerdere scherpstelpunten, waardoor het gemakkelijker wordt om scherp te stellen op bewegende onderwerpen.</p>   |
|  <p><b>GROOTHOEK/<br/>TRACKING</b></p> | <ul style="list-style-type: none"> <li>In scherpstelmodus <b>S</b> stelt de camera automatisch scherp op contrastrijke onderwerpen; de gebieden waarop wordt scherp gesteld worden in het scherm weergegeven.</li> <li>In scherpstelmodus <b>C</b> traceert de camera scherpstelling op het onderwerp in het geselecteerde scherpstelpunt terwijl de sluiterknop half wordt ingedrukt.</li> </ul> <p>De camera kan mogelijk niet scherpstellen op kleine voorwerpen of snel bewegende onderwerpen.</p> |

## AF-MODUS OPSL. DR ORIËNT.

Kies of de scherpstelmodus en het scherpstelgebied die gebruikt worden als de camera in de portretstand staat afzonderlijk worden opgeslagen van dat wat gebruikt wordt als de camera in de landschapstand staat.

| Optie                   | Beschrijving   |
|-------------------------|--|
| <b>UIT</b>              | Dezelfde instellingen worden gebruikt bij beide standen.                                       |
| <b>FOCUSGEBIED ONLY</b> | Het scherpstelgebied voor elke stand kan afzonderlijk worden geselecteerd.                     |
| <b>AAN</b>              | De scherpstelmodus en het scherpstelgebied kunnen afzonderlijk van elkaar worden geselecteerd. |

## SNELLE AF

Selecteer **AAN** voor sneller scherpstellen. De beeldkwaliteit neemt af terwijl de camera scherpstelt.

| Opties     |            |
|------------|------------|
| <b>AAN</b> | <b>UIT</b> |

## AF-PUNTDISPLAY

Kies of afzonderlijke scherpstelpunten worden afgebeeld wanneer **ZONE** of **GROOTHOEK/TRACKING** is geselecteerd voor  **AF/MF INSTELLINGEN > SCHERPSTELLING.**

| Opties    |            |
|-----------|------------|
| <b>ON</b> | <b>OFF</b> |

## AANTAL FOCUSPUNTEN

Kies het aantal scherpstelpunten dat beschikbaar is voor de selectie van het scherpstelpunt in de handmatige scherpstelmodus of wanneer **ENKEL PUNT** is geselecteerd voor **SCHERPSTELLING**.

| Optie                    | Beschrijving  |
|--------------------------|---|
| <b>117 PUNTEN(9×13)</b>  | Kies uit 117 scherpstelpunten opgesteld in een 9- bij 13-punts raster.  |
| <b>425 PUNTEN(17×25)</b> | Kies uit 425 scherpstelpunten opgesteld in een 17- bij 25-punts raster. |

## PRE-AF

Als **AAN** is geselecteerd, zal de camera de scherpstelling blijven aanpassen, zelfs wanneer de sluiterknop niet half wordt ingedrukt. De camera stelt continu scherp zodat sneller wordt scherpgesteld wanneer de ontspanknop half wordt ingedrukt. Door deze optie te kiezen, wordt voorkomen dat u een opname mist.

| Opties |     |
|--------|-----|
| AAN    | UIT |

 Door **AAN** te kiezen, zal de batterij sneller leeg zijn.

## AF-HULPLICHT

Als deze instelling op **AAN** wordt gezet, gaat de AF-hulpverlichting branden om het automatisch scherpstellen te assisteren.

| Opties |     |
|--------|-----|
| AAN    | UIT |

-  • De camera kan mogelijk niet scherpstellen met behulp van de AF-hulpverlichting in sommige gevallen.
- Als de camera niet in staat is om scherp te stellen, kunt u proberen de afstand tot het onderwerp te vergroten.
  - Schijn met de AF-hulpverlichting niet recht in de ogen van het onderwerp.

## INST. GEZICHTS-/OOGHERKEN.

Intelligente gezichtsdetectie stelt in de gehele foto de scherpstelling en belichting in voor gezichten van mensen, waarbij wordt voorkomen dat de camera niet de achtergrond scherpstelt in groepsportretten. Kies voor foto's die portretonderwerpen benadrukken. U kunt er ook voor kiezen of de camera de ogen detecteert en scherpstelt wanneer Intelligente gezichtsdetectie aan staat. Kies uit de volgende opties:

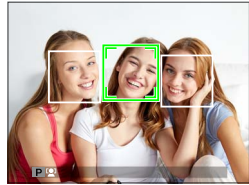

| Optie                        | Beschrijving   |
|------------------------------|--|
| <b>GEZICHT AAN/OOG UIT</b>   | Uitsluitend Intelligente gezichtsdetectie.   |
| <b>GEZICHT AAN/OOG AUTO</b>  | De camera kiest automatisch op welke oog deze zich richt wanneer een gezicht wordt gedetecteerd.               |
| <b>GEZ. AAN/PRIOR. R.OOG</b> | De camera richt zich op het rechteroog van personen gedetecteerd met behulp van Intelligente gezichtsdetectie. |
| <b>GEZ. AAN/PRIOR. L.OOG</b> | De camera richt zich op het linkeroog van personen gedetecteerd met behulp van Intelligente gezichtsdetectie.  |
| <b>GEZICHT UIT/OOG UIT</b>   | Intelligente gezichtsdetectie en oogprioriteit uit.  |

- ⚠ Als het onderwerp beweegt terwijl de ontspanknop wordt ingedrukt, bevindt het gezicht zich mogelijk niet in het gebied met de groene rand bij het maken van de foto.
- In sommige modi is het mogelijk dat de camera de belichting voor de gehele foto in plaats van voor het portretonderwerp instelt.

- 📄 Het gezicht dat is geselecteerd door de camera wordt weergegeven door een groene rand.
- Als er zich meerdere gezichten in de foto bevinden, dan selecteert de camera het gezicht dat zich het dichtst bij het midden bevindt; andere gezichten worden met witte randen aangeduid.
- Gezichten kunnen met de camera in verticale of horizontale richting worden gedetecteerd.
- Als de camera niet in staat is om de ogen van het onderwerp te detecteren doordat deze verborgen zijn door haar, een bril of andere objecten, zal de camera scherpstellen op de gezichten.
- Opties voor gezichts-/oogdetectie zijn ook toegankelijk via sneltoetsen (📖 192).

**AF+MF**

Als **AAN** is geselecteerd in scherpstelmodus **S** en de scherpstelling is vergrendeld (of door het half indrukken van de sluiterknop of op een andere manier), kan de scherpstelvergrendeling handmatig worden aangepast door aan de scherpstelring te draaien.

| Opties |     |
|--------|-----|
| AAN    | UIT |

-  Lenzen met een indicator voor scherpstelafstand moeten worden ingesteld op de handmatige scherpstelmodus (HF) voordat deze optie kan worden gebruikt. Het selecteren van HF schakelt de indicator van de scherpstelafstand uit.
- Zet, als het objectief is uitgerust met een indicator voor de scherpstelafstand, de scherpstelring naar het midden omdat de camera mogelijk niet kan scherpstellen als de ring is ingesteld op oneindig of de minimale scherpstelafstand.

-  Focuspieken kan worden gebruikt om de scherpstelling te controleren. Om focuspieken in te schakelen, selecteert u **FOCUS PIEK HIGHLIGHT** voor **HF ASSISTENTIE**.

**AF + MF scherpstelzoom**

Wanneer **AAN** is geselecteerd voor **AF/MF INSTELLINGEN** > **SCHERPSTELLOEP** en **ENKEL PUNT** geselecteerd is voor **SCHERPSTELLING**, kan zoom worden gebruikt om in te zoomen op het geselecteerde scherpstelgebied. De zoomfactor kan worden geselecteerd met de achterste commandoschijf.

## HF ASSISTENTIE

Kies hoe scherpstelling wordt weergegeven in de handmatige scherpstelmodus.

| Optie                       | Beschrijving   |
|-----------------------------|--|
| <b>STANDAARD</b>            | Scherpstelling wordt op normale wijze weergegeven.                             |
| <b>FOCUS PIEK HIGHLIGHT</b> | De camera versterkt contrastrijke contouren. Kies een kleur en een piekniveau. |



U kunt ook MF-assisteeropties kiezen door het midden van de achterste commandoschijf in te houden.

## SCHERPSTELLOEP

Als **AAN** is geselecteerd, zal de weergave automatisch inzoomen op het geselecteerde scherpstelgebied wanneer de scherpstelling naar de handmatige scherpstelmodus is gedraaid.

| Opties |     |
|--------|-----|
| AAN    | UIT |



- Het drukken op het midden van de achterste commandoschijf annuleert scherpstelzoom.
- De zoomstand is op het huidige scherpstelveld gecentreerd en verandert wanneer het scherpstelgebied wordt gewijzigd.

## INT. SPOT AE&SCHRPSTLGBD

Selecteer **AAN** om het huidige scherpstelkader te meten wanneer **ENKEL PUNT** is geselecteerd voor **SCHERPSTELLING** en **SPOT** is geselecteerd voor **LICHTMEETSYSTEEM**.

| Opties |     |
|--------|-----|
| AAN    | UIT |

## DIRECT AF-INSTELLING

Kies of de camera scherpstelt met behulp van enkelvoudige AF (**AF-S**) of continue AF (**AF-C**) als een knop waaraan scherpstelvergrendeling of **AF-AAN** is toegewezen, wordt ingedrukt om scherp te stellen in de handmatige scherpstelmodus.

| Opties |      |
|--------|------|
| AF-S   | AF-C |

## SCHERPTEDIEPTESCHAAL

Kies **BASIS FILMFORMAAT** om u te helpen praktische evaluaties van de scherptediepte te maken voor foto's die worden gezien als prenten en dergelijke, en kies **PIXELBASIS** om u te helpen scherptediepte te beoordelen voor foto's die met hoge resoluties zullen worden bekeken op computers of andere elektronische beeldschermen.

| Opties            |                          |
|-------------------|--------------------------|
| <b>PIXELBASIS</b> | <b>BASIS FILMFORMAAT</b> |

## ONTGREND/FOCUS PRIORITEIT

Kies hoe de camera scherpstelt in scherpstelmodus **AF-S** of **AF-C**.





| Optie               | Beschrijving   |
|---------------------|--|
| <b>ONTGRENDELEN</b> | Sluittijd krijgt voorrang op de scherpstelling. U kunt foto's nemen wanneer de camera niet is scherpgesteld. |
| <b>FOCUS</b>        | Scherpstelling krijgt voorrang op de sluitertijd. U kunt alleen foto's nemen als de camera is scherpgesteld. |



## TOUCH SCREEN MODUS

Kies de scherpstelbewerkingen die worden uitgevoerd met de aanraakbedieningen.

### Stilstaande Fotografie

| Modus   | Beschrijving  |
|---|---|
|  <b>AF</b><br><br> <b>AF OFF</b> | <ul style="list-style-type: none"> <li>In scherpstelmodus <b>S</b> (AF-S) stelt de camera scherp wanneer u op uw onderwerp in de weergave tikt. De scherpstelling vergrendelt bij de huidige afstand totdat u op het pictogram <b>AF OFF</b> tikt.</li> <li>In scherpstelmodus <b>C</b> (AF-C) start de camera met scherpstellen wanneer u op uw onderwerp in de weergave tikt. De camera blijft de scherpstelling aanpassen voor veranderingen in de afstand tot het onderwerp totdat u op het pictogram <b>AF OFF</b> tikt.</li> <li>In handmatige scherpstelmodus (MF) kunt u op de weergave tikken om op het geselecteerde onderwerp scherp te stellen met behulp van autofocus.</li> </ul> |
|  <b>GEBIED</b>   | Tik om een punt voor de scherpstelstand of zoom te selecteren. Het scherpstelkader zal zich verplaatsen naar het geselecteerde punt.  |
|  <b>UIT</b>  | Aanraakscherpstelling uitgeschakeld.  |

### Filmopname

| Modus  | Beschrijving                      |
|--|-----------------------------------|
|  <b>UIT</b> | Aanraakbedieningen uitgeschakeld. |

 Om de aanraaktoetsen uit te schakelen en de touchscreenmodusindicator te verbergen, selecteert u **UIT** voor  **TOETS-/SCHIJFINSTELLINGEN > TOUCH SCREEN INSTELLINGEN > TOUCHSCREEN AAN/UIT.**

**Aanraakbediening voor scherpstelzoom**

Verschillende aanraakbedieningen worden gebruikt tijdens scherpstelzoom (scherpstelcontrole ingeschakeld).

**Middengebied**

Als u het midden van het scherm aanraakt, worden de onderstaande bewerkingen uitgevoerd.

| Modus  | AF-S | MF                |
|--------|------|-------------------|
| AF     | AF   | Direct auto.focus |
| GEBIED |      | UIT               |
| UIT    |      |                   |

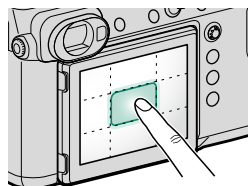
**Andere gebieden**

Als u op andere gebieden tikt, scrolt u eenvoudig door de weergave.

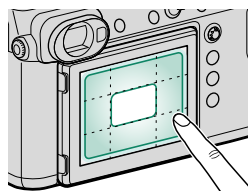



## OPNAME-INSTELLINGEN

Pas opname-opties aan.

Om opname-opties weer te geven, drukt u op **MENU/OK** in de opname-weergave en selecteert u het tabblad (**OPNAME-INSTELLINGEN**).



De beschikbare opties verschillen per geselecteerde opnamemodus.

## ZELFONTSPANNER

Kies een vertraging voor het loslaten van de ontspanknop.

| Optie         | Beschrijving   |
|---------------|--|
| <b>2 SEC</b>  | De ontspanknop wordt twee seconden na het indrukken van de ontspanknop losgelaten. Gebruik dit om onscherpte veroorzaakt door camerabeweging te verminderen als de ontspanknop wordt ingedrukt. Het zelfontspannerlampje knippert terwijl de timer aftelt. |
| <b>10 SEC</b> | De ontspanknop wordt tien seconden na het indrukken van de ontspanknop losgelaten. Dit kunt u gebruiken voor foto's waarin u zelf wilt voorkomen. Het zelfontspannerlampje knippert direct voordat de foto wordt gemaakt.                                  |
| <b>UIT</b>    | Zelfontspanner uitgeschakeld.  |

Als er een andere optie dan **UIT** is geselecteerd, begint de timer wanneer de ontspanknop volledig wordt ingedrukt. Het scherm toont het aantal resterende seconden tot de ontspanknop wordt losgelaten. Druk op **DISP/BACK** om de timer te stoppen voor de foto wordt genomen.



Sta achter de camera wanneer u de ontspanknop indrukt. Als u voor de lens staat, kan dit invloed hebben op de scherpstelling en belichting.

## INSEL. ZELFONTSP. OPSLAAN

Als **AAN** is geselecteerd, blijft de gekozen zelfontspannerinstelling van kracht nadat er een foto is genomen of als de camera wordt uitgeschakeld.

### Opties

**AAN**

**UIT**

## INTERVAL-TIMEROPNAME

Configureer de camera zodat deze automatisch foto's maakt bij een vooringesteld interval.

- 1 Markeer **INTERVAL-TIMEROPNAME** in het tabblad  (**OPNAME-INSTELLINGEN**) en druk op **MENU/OK**.

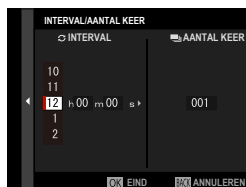

- 2 Gebruik de scherpstellingstok (scherpstelhendel) om de interval en het aantal foto's te kiezen. Druk op **MENU/OK** om door te gaan.



- 3 Gebruik de scherpstellingstok om de starttijd te kiezen en druk vervolgens op **MENU/OK**. Het fotograferen start automatisch.





Intervalfotografie kan niet worden gebruikt met meervoudige belichtingsfotografie. In seriemodus kan er slechts één foto worden gemaakt wanneer de ontspanknop wordt losgelaten.



- Gebruik van een statief wordt aanbevolen.
- Controleer het batterijniveau alvorens te beginnen. We raden het gebruik van een optionele AC-15V netadapter aan.
- De weergave wordt uitgeschakeld tussen opnamen en licht op enkele seconden voordat de volgende foto wordt gemaakt.
- De weergave kan op elk moment worden geactiveerd door op de ontspanknop te drukken.
- Om door te gaan met opnamen maken tot de geheugenkaart vol is, stelt u het aantal opnamen in op ∞.

## AE-REEKS INSTELLING

Pas de afbakingsinstellingen van de belichting aan.

| Optie                         | Beschrijving   |
|-------------------------------|--|
| <b>FRAMES/STAP INSTELLING</b> | Kies het aantal opnames in de bracketingreeks en de mate van belichting die wordt afgewisseld voor elke opname. <ul style="list-style-type: none"><li>• <b>FOTO'S</b>: Kies het aantal opnames in de bracketingreeks.</li><li>• <b>STAP</b>: Kies de mate van belichting die wordt afgewisseld voor elke opname.</li></ul> |
| <b>1 FRAME/DOORLOPEND</b>     | <ul style="list-style-type: none"><li>• <b>1 FRAME</b>: De opnamen in de bracketingreeks worden één voor één opgenomen.</li><li>• <b>DOORLOPEND</b>: De opnamen in de bracketingreeks worden in één serieopname opgenomen.</li></ul>   |
| <b>SEQUENTIE INSTELLING</b>   | Kies de volgorde waarin foto's worden gemaakt.   |

## FILMSIMULATIE BKT

Kies de drie filmsimulatietypes gebruikt voor filmsimulatie-afbakening (📖 90).

| Opties  |  |   |
|---|--|---|
|  <b>PROVIA/STANDAARD</b> |  <b>Velvia/LEVENDIG</b> |  <b>ASTIA/LAAG</b>   |
|  <b>CLASSIC CHROME</b>   |  <b>PRO Neg. Hi</b>     |  <b>PRO Neg. Std</b> |
|  <b>ACROS*</b>           |  <b>MONOCHROOM*</b>     |  <b>SEPIA</b>        |

\* Verkrijgbaar met gele (Ye), rode (R) en groene (G) filters.

## FOCUS BKT

Pas de instellingen voor focus-bracketing aan.

| Optie           | Beschrijving   |
|-----------------|--|
| <b>FOTO'S</b>   | Kies het aantal opnamen.                                 |
| <b>STAP</b>     | Kies de mate van scherpstelverandering voor elke opname. |
| <b>INTERVAL</b> | Kies het interval tussen opnamen.                        |

 Pas zoom niet aan tijdens het fotograferen.

### Scherpstelling en FOTO'S/STAP

De relatie tussen scherpstelling en de opties gekozen voor **FOTO'S** en **STAP** wordt weergegeven in de afbeelding.

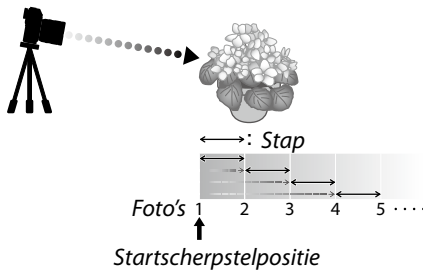



- De scherpstelling gaat van de startpositie naar oneindig.
- Kleine **STAP**-waarden vertalen zich in kleine wijzigingen in de scherpstelling, grotere waarden in grotere wijzigingen.
- Ongeacht de optie gekozen voor **FOTO'S** eindigt het opnemen wanneer de scherpstelling oneindig bereikt.

## LICHTMEETSISTEEM

Kies hoe de camera de belichting meet.

 De geselecteerde optie treedt alleen in werking wanneer **AF/MF** **INSTELLINGEN > INST. GEZICHTS-/OOGHERKEN.** op **GEZICHT UIT/OOG UIT** staat.

| Modus   | Beschrijving  |
|---|---|
| <br><b>MULTI</b>               | De camera bepaalt de belichting direct op basis van een analyse van de compositie, kleur en de verdeling van de helderheid. Aanbevolen voor de meeste situaties.  |
| <br><b>CENTRUMGEORIËNTEERD</b> | De camera meet het gehele beeld maar wijst het grootste gewicht toe aan het gebied in het midden.   |
| <br><b>SPOT</b>                | De camera meet de lichtomstandigheden in het midden van het beeld, in een gebied dat overeenkomt met ca. 2% van het totaal. Aangeraden bij onderwerpen die vanachter belicht worden, en in andere gevallen waar de achtergrond beduidend helderder of donkerder is dan het belangrijkste onderwerp.     |
| <br><b>INTEGRAAL</b>           | De belichting wordt ingesteld op basis van het gemiddelde van het gehele beeld. Zorgt voor dezelfde belichting bij meerdere foto's met hetzelfde licht en is in het bijzonder effectief voor het fotograferen van landschappen en het maken van portretten van onderwerpen met witte of zwarte kleding. |



## SLUITERTYPE

Kies het sluitertype. Kies de elektronische sluiters om het sluitergeluid te dempen.

| Optie                                       | Beschrijving   |
|---|--|
| <b>MS MECHANISCHE SLUITER</b>               | Maak foto's met de mechanische sluiters.   |
| <b>ES ELEKTRONISCHE SLUITER</b>             | Maak foto's met de elektronische sluiters.   |
| <b>EF E-FR. GORDIJNSLUITER</b>              | De camera kiest de mechanische of elektronische voorste gordijnsluiters afhankelijk van de opname-omstandigheden.                |
| <b>M<sub>E</sub> MECHANISCH + ELEKTR.</b>   | De camera kiest de mechanische of elektronische sluiters afhankelijk van de opnameomstandigheden.                                |
| <b>E<sub>F</sub> E-FRONT + ELEKTRONISCH</b> | De camera kiest de mechanische, elektronische of elektronische voorste gordijnsluiters afhankelijk van de opname-omstandigheden. |

Als **ES ELEKTRONISCHE SLUITER**, **M<sub>E</sub> MECHANISCH + ELEKTR.** of **E<sub>F</sub> E-FRONT + ELEKTRONISCH** is geselecteerd, kunnen sluitertijden korter dan  $\frac{1}{4000}$  sec. worden gekozen door de sluitertijdschijf naar **4000** te draaien en vervolgens aan de achterste commandoschijf te draaien. De mechanische sluiters wordt nog steeds gebruikt bij korte sluitertijden wanneer **EF E-FR. GORDIJNSLUITER** is geselecteerd.

-  • Let op het volgende bij het gebruik van de elektronische sluiters:
  - Vertekening is mogelijk zichtbaar in opnamen van bewegende onderwerpen.
  - Vertekening is mogelijk zichtbaar in uit-de-hand-gemaakte opnamen bij hogere sluitertijden; gebruik van een statief wordt aanbevolen.
  - Streepvorming en waas kunnen optreden in opnamen gemaakt onder tl-verlichting of andere flikkerende of onregelmatige verlichting.
  - Respecteer, bij het maken van foto's met gedempte sluiters (🔇 161), de beeldrechten van uw onderwerp en recht op privacy.
- Let op het volgende bij het gebruik van de elektronische voorste gordijnsluiters:
  - Korte sluitertijden resulteren eerder in onregelmatige belichting en verlies van resolutie in onscherpe delen van het beeld.

-  De volgende beperkingen zijn van toepassing wanneer de elektronische sluiters wordt gebruikt:
  - Gevoeligheid wordt beperkt tot waarden van ISO 12800–100.
  - Ruisonderdrukking voor lange tijdopnamen heeft geen effect.
  - De flitser kan niet worden gebruikt.

## FLIKKERVERMINDERING



Selecteer **AAN** om flikkering in foto's en op het scherm te verminderen bij het fotograferen onder tl-verlichting en andere soortgelijke lichtbronnen.

| Opties |     |
|--------|-----|
| AAN    | UIT |

- Bij het inschakelen van flikkerreductie wordt de elektronische sluitersluiting uitgeschakeld en neemt de tijd toe die nodig is om foto's te maken.
- Flikkerreductie is niet beschikbaar tijdens filmopnamen.

## IS MODE

Verminder wazigheid.

| Optie   | Beschrijving  |
|---|---|
|  <b>CONTINU</b>      | Beeldstabilisatie ingeschakeld.   |
|  <b>ALLEEN OPNAME</b> | Beeldstabilisatie wordt enkel ingeschakeld als de ontspanknop half wordt ingedrukt (scherpstelmodus <b>C</b> ) of als de sluitersluiting wordt ontgrendeld.                       |
| <b>UIT</b>  | Beeldstabilisatie uit;  verschijnt in het scherm. Aanbevolen als de camera op een statief staat. |

- Deze optie is enkel beschikbaar met lenzen die beeldstabilisatie ondersteunen.

## ISO

Pas de gevoeligheid van de camera voor licht aan.

| Optie   | Beschrijving   |
|---|--|
| <b>AUTO1</b><br><b>AUTO2</b><br><b>AUTO3</b>    | Gevoeligheid wordt automatisch aangepast aan de opnameomstandigheden volgens een combinatie van standaard- en maximumgevoeligheid en langste sluitertijd gekozen voor  <b>OPNAME-INSTELLINGEN &gt; ISO</b> . Kies uit <b>AUTO1</b> , <b>AUTO2</b> en <b>AUTO3</b> (  120). |
| <b>12800–100</b>                                | Pas gevoeligheid handmatig aan. Geselecteerde waarde wordt in het scherm weergegeven.  |
| <b>H</b> (102400/51200/25600),<br><b>L</b> (50) | Kies voor bijzondere situaties. Merk op dat vlekken kunnen verschijnen in foto's genomen bij <b>H</b> , terwijl <b>L</b> het dynamisch bereik vermindert.  |



- De **Fn1**-knop kan aan andere functies worden toegewezen met behulp van  **TOETS-/SCHIJFINSTELLINGEN > FUNCTIE-INS. (Fn)**. De hierboven beschreven functie kan ook worden toegewezen aan andere functieknoppen ( 198).
- De gevoeligheid wordt niet gereset wanneer de camera wordt uitgezet.
- Indien gewenst, kunt u  **TOETS-/SCHIJFINSTELLINGEN > COMMANDOSCHIJF INSTELLING** gebruiken om de camera te configureren zodat ISO-gevoeligheid wordt aangepast met behulp van de voorste en achterste commandoschijf.

### Gevoeligheid aanpassen

Hoge waarden kunnen worden gebruikt om beelden minder wazig te maken als er weinig verlichting is, terwijl lagere waarden zorgen voor langere sluitertijden of een wijdere opening van het diafragma bij fel licht. Let erop dat spikkels kunnen verschijnen in foto's met een hoge gevoeligheid.

## AUTO

Kies de basisgevoeligheid, maximale gevoeligheid en minimale sluitertijd voor **AUTO1**, **AUTO2** en **AUTO3**.

| Item                            | Opties                              | Standaard          |       |       |
|---------------------------------|-------------------------------------|--------------------|-------|-------|
|                                 |                                     | AUTO1              | AUTO2 | AUTO3 |
| <b>BASISINTEL. GEVOELIGHEID</b> | 12800–100                           | 100                |       |       |
| <b>MAX. GEVOELIGHEID</b>        | 12800–200                           | 800                | 1600  | 3200  |
| <b>MIN. SLUITERSNELH</b>        | $\frac{1}{500}$ – $\frac{1}{4}$ SEC | $\frac{1}{60}$ SEC |       |       |

De camera kiest automatisch een gevoeligheid tussen de standaard- en maximumwaarden; gevoeligheid wordt alleen verhoogd boven de standaardwaarde als de vereiste sluitertijd voor optimale belichting langer zou zijn dan de waarde geselecteerd voor **MIN. SLUITERSNELH**.



- Als de waarde geselecteerd voor **BASISINTEL. GEVOELIGHEID** hoger is dan de waarde geselecteerd voor **MAX. GEVOELIGHEID**, wordt **BASISINTEL. GEVOELIGHEID** ingesteld op de waarde geselecteerd voor **MAX. GEVOELIGHEID**.
- De camera selecteert mogelijk sluitertijden die langer zijn dan **MIN. SLUITERSNELH** als foto's nog steeds onderbelicht zouden zijn bij de waarde geselecteerd voor **MAX. GEVOELIGHEID**.

## ADAPT. INSTEL.

Pas de instellingen voor lenzen bevestigd via een bevestigingsadapter aan.

### Sluiter selecteren

Bij het gebruik van lenzen met een interne sluiter, kiest u of u de sluiter op de camera (**BEHUIZING**) of de sluiter van de lens (**LENS**) wilt gebruiken.

 Deze optie kan mogelijk geen effect hebben met bepaalde lenzen.

### Opgeslagen Instellingen

Sla instellingen op voor maximaal 6 lenzen of kies **UIT** om de correcties voor brandpuntafstand, vervorming, kleurschakering en randverlichting uit te schakelen.

### Brandpuntsafstand kiezen

Gebruik de scherpstellingstok (scherpstelhendel) om naar de brandpuntsafstand te gaan.



### Vervormingscorrectie

Kies uit de opties **STERK**, **MEDIUM** of **ZWAK** om de vervorming **TONVORMING** of **KUSSENVORMING** te corrigeren.



## Kleurschaduwcorrectie

Variaties in kleur (schakering) tussen het midden en de randen van het beeld kunnen voor elke hoek afzonderlijk worden ingesteld.

Om kleurschaduwcorrectie te gebruiken, volgt u de stappen hieronder.

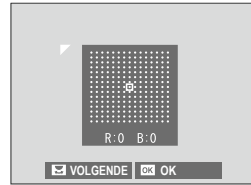

- 1 Draai aan de achterste commandoschijf om een hoek te kiezen. De geselecteerde hoek wordt aangegeven met een driehoek.
- 2 Gebruik de scherpstellingstok (scherpstellhendel) om de schaduw aan te passen totdat er geen zichtbaar verschil in kleur is tussen de geselecteerde hoek en het midden van het beeld.
  - Duw de scherpstellingstok naar links of rechts om kleuren aan te passen op de cyaan-roodas.
  - Duw de scherpstellingstok omhoog of omlaag om kleuren aan te passen op de blauw-geelas.

 Om vast te stellen hoeveel nodig is, past u de kleurschaduwcorrectie aan terwijl u foto's neemt van een blauwe lucht of een vel grijs papier.

## Randbelichtingscorrectie

Kies uit waarden tussen -5 en +5. Het kiezen van positieve waarden verhoogt de randbelichting, terwijl negatieve waarden de randbelichting verlagen. Positieve waarden worden aanbevolen voor ouderwetse lenzen, negatieve waarden worden gebruikt om het effect te geven van afbeeldingen gemaakt met een antieke lens of een gaatjescamera.



 Om vast te stellen hoeveel nodig is, past u de randbelichtingscorrectie aan terwijl u foto's neemt van een blauwe lucht of een vel grijs papier.

## MODUS 35mm-FORMAAT

Inschakelen van

**OPNAME-INSTELLINGEN > MODUS 35mm-FORMAAT** in het opnamemenu stelt de beeldhoek in op 35 mm; de wijziging wordt weergegeven op het display.

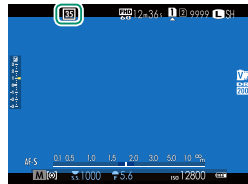

| Optie       | Beschrijving   |
|-------------|--|
| <b>AAN</b>  | De beeldhoek wordt ingesteld op 35 mm; de wijziging wordt weergegeven op het display.  |
| <b>UIT</b>  | 35 mm-formaatmodus uitgeschakeld.  |
| <b>AUTO</b> | 35 mm-formaatmodus wordt automatisch ingeschakeld wanneer een adapter met ondersteuning voor automatische detectie is bevestigd. |

- Het **SCHERM SET-UP > DISP. INST. OP MAAT**-item in het instellingenmenu (18, 168) bevat een optie (standaard ingeschakeld) voor het weergegeven van een **MODUS 35mm-FORMAAT**-pictogram.
- Het **INSTELLINGEN BEELDKWALITEIT > BEELDGROOTTE**-item in het opnamemenu is vast ingesteld op **3:2**.

## DRAADLS COMMUNICAT

Verbind met smartphones die de meest recente versie van de FUJIFILM Camera Remote-app draaien. De smartphone kan vervolgens worden gebruikt om:

- De camera te bedienen en op afstand foto's maken
- Foto's te ontvangen die zijn geüpload vanaf de camera
- Door de foto's op de camera te browsen en geselecteerde foto's te downloaden
- Locatiegegevens naar de camera uploaden

Voor downloads en andere informatie bezoekt u:  
[http://app.fujifilm-dsc.com/en/camera\\_remote/](http://app.fujifilm-dsc.com/en/camera_remote/)

## FLITSINSTELLINGEN

Pas flitsergerelateerde instellingen aan.

Om flitsergerelateerde instellingen aan te passen, drukt u op **MENU/OK** in de opnameweergave en selecteert u het tabblad  (**FLITSINSTELLINGEN**).

 De beschikbare opties verschillen per geselecteerde opnamemodus.

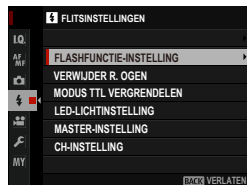

## FLASHFUNCTIE-INSTELLING

Kies een flitsbedieningsmodus, flitsmodus of sync-modus of pas het flitsniveau aan. De beschikbare opties variëren per flitser.

 Raadpleeg voor meer informatie over de flitserinstellingen "Externe flitsers (207)" in "Randapparatuur en optionele accessoires".

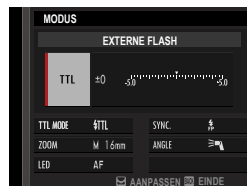

## VERWIJDER R. OGEN

Verwijder rode-ogen-effecten veroorzaakt door de flitser.

| Optie                    | Beschrijving   |
|--------------------------|--|
| <b>FLASH+VERWIJDEREN</b> | Een voorflits die rode ogen vermindert wordt gecombineerd met digitale verwijdering van rode ogen. |
| <b>FLASH VERWIJDEREN</b> | Aleen rode ogen verminderen door middel van flits.   |
| <b>UIT</b>               | Rode ogen verminderen door middel van flits en digitaal rode ogen verwijderen uitgeschakeld.       |

-  • Flitser voor rode-ogenreductie kan worden gebruikt in de TTL-flitserregelingstanden.
- Digitale rode-ogen-verwijdering wordt alleen uitgevoerd wanneer een gezicht wordt gedetecteerd.
  - Digitale rode-ogen-verwijdering is niet beschikbaar voor RAW-afbeeldingen.



## MODUS TTL VERGRENDELEN

In plaats van het aanpassen van het flitsniveau per foto kan TTL-flitsbediening worden vergrendeld voor consistente resultaten binnen een reeks foto's.

| Optie                       | Beschrijving   |
|-----------------------------|--|
| <b>VERGR. MET L. FLASH</b>  | De flitssterkte wordt vergrendeld op de gemeten waarde voor de meest recente foto te bekijken.   |
| <b>VERGR. MET MEETFLASH</b> | De camera geeft een reeks voorflitsen en de flitssterkte wordt vergrendeld op de gemeten waarde. |

-  Om gebruik te maken van TTL-vergrendeling, wijst u **TTL-VERGRENDELING** toe aan een cameraknop en gebruikt u vervolgens deze knop om TTL-vergrendeling in of uit te schakelen (198).
- Flitscompensatie kan worden aangepast terwijl TTL-vergrendeling is ingeschakeld.
- Bij het selecteren van **VERGR. MET L. FLASH** wordt een foutbericht weergegeven als er geen eerder gemeten waarde bestaat.

## LED-LICHTINSTELLING

Kies of u het LED-videolicht van de flitser (indien beschikbaar) wenst te gebruiken als een catchlight of AF-hulplicht bij het nemen van foto's.

| Optie                       | Functie van LED-videolicht in statische fotografie. |
|-----------------------------|---|
| <b>CATCHLIGHT</b>           | Catchlight  |
| <b>AF ASSIST</b>            | AF-hulpverlichting                                  |
| <b>AF ASSIST+CATCHLIGHT</b> | AF-hulplichtverlichting en catchlight               |
| <b>UIT</b>                  | Geen  |

-  In sommige gevallen is deze optie ook toegankelijk via het **FLASHFUNCTIE-INSTELLING**-menu.

## MASTER-INSTELLING

Kies een flitsgroep (A, B of C) voor de flitser bevestigd aan de cameraflitschoen wanneer deze functioneert als een hoofdflitser die flitseenheden op afstand bediend via Fujifilm draadloze optische flitsbediening of kies **OFF** om de hoofdflitseruitvoer te beperken tot een niveau dat de uiteindelijke foto niet beïnvloed.

| Opties |      |      |     |
|--------|------|------|-----|
| Gr A   | Gr B | Gr C | OFF |

 In sommige gevallen is deze optie ook toegankelijk via het **FLASHFUNCTIE-INSTELLING**-menu.

## CH-INSTELLING

Kies het kanaal dat wordt gebruikt voor de communicatie tussen de hoofdflitser en flitseenheden op afstand bij het gebruik van Fujifilm optische draadloze flitsbediening. Afzonderlijke kanalen kunnen worden gebruikt voor verschillende flitssystemen of om interferentie te voorkomen als meerdere systemen dicht bij elkaar werken.

| Opties |     |     |     |
|--------|-----|-----|-----|
| CH1    | CH2 | CH3 | CH4 |



## FILMINSTELLINGEN

Pas filmopname-opties aan.









Om filmopname-opties weer te geven, drukt u op **MENU/OK** in de opnameweergave en selecteert u het tabblad  (**FILMINSTELLINGEN**).

 De beschikbare opties verschillen per geselecteerde opnamemodus.



## FILMODUS

Kies een beeldformaat en -snelheid voor filmopname.

| Optie   | Beeldformaat          | Snelheid  |
|---|-----------------------|-----------|
|  1080/29.97P | 1920 × 1080 (Full HD) | 29,97 fps |
|  1080/25P    |                       | 25 fps    |
|  1080/24P    |                       | 24 fps    |
|  1080/23.98P |                       | 23,98 fps |
|  720/29.97P  | 1280 × 720 (HD)       | 29,97 fps |
|  720/25P     |                       | 25 fps    |
|  720/24P     |                       | 24 fps    |
|  720/23.98P  |                       | 23,98 fps |

## FILMSCHERPSTELLING00

Kies hoe de camera het scherpstelpunt voor filmopname selecteert.

| Optie                | Beschrijving   |
|----------------------|--|
| <b>AF(MULTI)</b>     | Automatische selectie van scherpstelpunten.                                    |
| <b>AF-VELD KEUZE</b> | De camera stelt scherp op het onderwerp in het geselecteerde scherpstelgebied. |

## HDMI-UITGANG INFODISPLAY

Als **ON** is geselecteerd, zullen HDMI-apparaten waarop de camera is aangesloten de informatie in het camerascherm ook weergeven.

| Opties    |            |
|-----------|------------|
| <b>ON</b> | <b>OFF</b> |

## HDMI REC-BEDIENING

Kies of de camera signalen naar het HDMI-apparaat moet sturen om een film te starten en/of te stoppen, wanneer de sluiterknop wordt ingedrukt om de filmopname te starten en te stoppen.

| Opties |     |
|--------|-----|
| ON     | OFF |

## MIC-NIVEAU-INSTEL

Stel het opnameniveau voor de ingebouwde en externe microfoons in.



| Optie | Beschrijving              |
|-------|---------------------------|
| 20—1  | Kies een opnameniveau.    |
| UIT   | Schakel de microfoon uit. |

- De weergave toont de piek in het opnameniveau gedetecteerd in een bepaalde periode.
- U kunt **MIC-NIVEAU-INSTEL** toewijzen aan een cameratoets en die toets dan gebruiken om het microfoonniveau tijdens het opnemen aan te passen.

## MIC/AFSTANDBED.

Geef aan of het apparaat dat is aangesloten op de microfoon/afstandsontspanner-aansluiting een microfoon is of een afstandsontspanner.

| Opties  |  |
|---|--|
|  MIC |  AFST.B |

# Afspelen en het afspeelmenu

# 7

## De afspelerweergave

Deze sectie geeft een overzicht van de indicatoren die mogelijk worden weergegeven tijdens het afspelen.

! Ter illustratie worden displays getoond met alle indicatoren brandend.

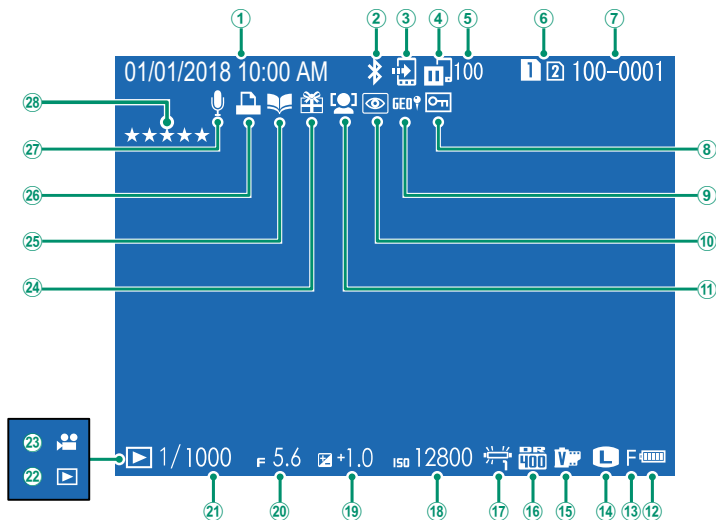

|  |             |                                |            |
|--|-------------|--------------------------------|------------|
| ① Datum en tijd.....                             | 39, 41, 157 | ⑭ Beeldgrootte.....            | 88         |
| ② Bluetooth AAN/UIT.....                         | 185         | ⑮ Filmsimulatie.....           | 90         |
| ③ Opdracht beeldoverdracht.....                  | 147         | ⑯ Dynamisch bereik.....        | 92         |
| ④ Beeldoverdrachtstatus.....                     | 185, 220    | ⑰ Witbalans.....               | 93         |
| ⑤ Aantal frames geselecteerd voor<br>upload..... | 147         | ⑱ Gevoeligheid.....            | 76         |
| ⑥ Kaartsleuf.....                                | 135         | ⑲ Belichtingscompensatie.....  | 79         |
| ⑦ Beeldnummer.....                               | 182         | ⑳ Diafragma.....               | 57, 61, 62 |
| ⑧ Beschermde afbeelding.....                     | 142         | ㉑ Sluittijd.....               | 57, 58, 62 |
| ⑨ Locatiegegevens.....                           | 220         | ㉒ Indicator afspelermodus..... | 47         |
| ⑩ Indicator voor<br>rode-ogenverwijdering.....   | 124, 144    | ㉓ Filmpictogram.....           | 53         |
| ⑪ Gezichtsdetectie-indicator.....                | 104         | ㉔ Geschenkbeeld.....           | 47         |
| ⑫ Batterijniveau.....                            | 38          | ㉕ Indicator fotoboekhulp.....  | 149        |
| ⑬ Beeldkwaliteit.....                            | 89          | ㉖ DPOF-printindicator.....     | 151        |
|  |             | ㉗ Voice memo.....              | 145        |
|  |             | ㉘ Foto's waarderen.....        | 131        |

## De DISP/BACK-knop

De **DISP/BACK**-knop regelt de weergave van de indicatoren tijdens het afspelen.

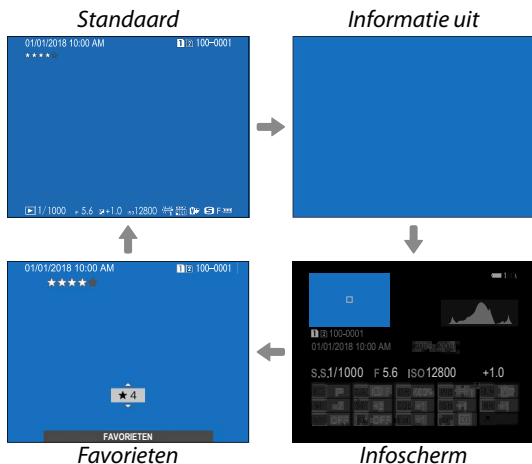
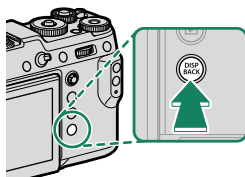

### Het infoscherm

In het infoscherm kunt u de scherpstellingstok (scherpstelhendel) omhoog drukken om door een reeks informatie- en histogramweergaven te bladeren.

### Favorieten: Foto's waarden

Om de huidige foto te waarden, druk op **DISP/BACK** en duw de scherpstellingstok (scherpstelhendel) omhoog en omlaag om nul tot vijf sterren te selecteren.

## Foto-informatie bekijken

De fotoinformatieweergave verandert elke keer de scherpstellingstok (scherpstelhendel) omhoog gedruwd wordt.

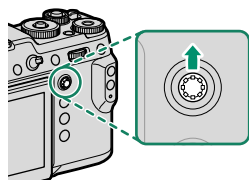

Basisgegevens

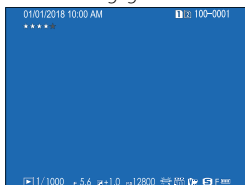

Histogram

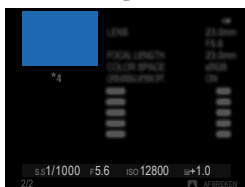
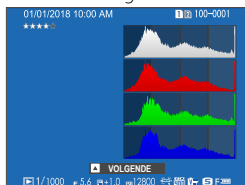

Infoscherm 2

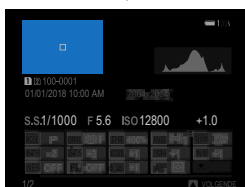

Infoscherm 1

## Inzoomen op het scherpstelpunt

Druk op het midden van de achterste commandoschijf om in te zoomen op het scherpstelpunt. Druk nogmaals om terug te keren naar schermvullend afspelen.

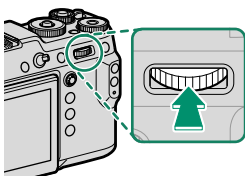



## Foto's bekijken

Lees deze sectie voor informatie over terugspiegelzoom en afspelen met meervoudig beeld.

Gebruik de achterste commandoschijf om van afspelen in volledig scherm naar zoomweergave of miniatuurweergave te gaan.

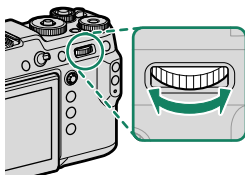

Afspelen in volledig scherm

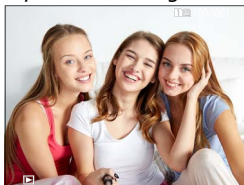

Miniatuurweergave



Weergave van negen miniaturen



Weergave van honderd miniaturen

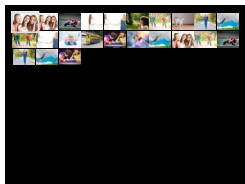

Zoomweergave



Gemiddelde zoom



Maximale zoom



## Zoomweergave

Draai de achter commandoschijf naar rechts om in te zoomen op de huidige foto, links om uit te zoomen. Druk op **DISP/BACK**, **MENU/OK** of het midden van de achterste commandoschijf om het zoomen af te sluiten.

- De maximale zoomfactor is afhankelijk van de optie die is geselecteerd voor **INSTELLINGEN BEELDKWALITEIT > BEELDGROOTTE**.
- Zoomweergave is niet beschikbaar voor kopieën met een nieuw formaat of kopieën die zijn uitgesneden en opgeslagen in **640**-grootte.

## Bladeren

Wanneer de foto ingezoomd is, kan de scherpstellingstok (scherpstelhendel) gebruikt worden om delen van het beeld te bekijken die op het moment niet zichtbaar zijn op de weergave.



Navigatievenste

## Miniatuurweergave

Om het aantal weergegeven afbeeldingen te veranderen, draait u de achterste commandoschijf naar links wanneer een foto schermvullend wordt weergegeven.

- Gebruik de scherpstellingstok (scherpstelhendel) om beelden te markeren en druk op **MENU/OK** om het gemarkeerde beeld in full frame te zien. In de negen- en honderd-framesweergaven duwt u de scherpstellingstok omhoog of omlaag om meer foto's te bekijken.



## Het afspeelmenu

Pas afspeelinstellingen aan.

Het afspeelmenu wordt weergegeven wanneer u op **MENU/OK** in de afspeelmodus drukt.



### WISSELSLEUF

Kies de kaart waarvan u de foto's wilt afspelen.



Als er twee geheugenkaarten zijn geplaatst, kunt u de -knop ingedrukt houden om een kaart voor het afspelen te kiezen.

## RAW-CONVERSIE

Zelfs als u geen computer heeft, kunt u de camera gebruiken om RAW-foto's aan te passen en op te slaan in JPEG- of TIFF-formaat.

### RAW-foto's opslaan in een ander formaat

- 1 Geef een RAW-foto weer.
- 2 Markeer **RAW-CONVERSIE** in het weergavemenu.
- 3 Druk op **MENU/OK**.  
Een lijst met instellingen wordt weergegeven.



- 4 Druk de scherpstellingstok (scherpstelhendel) omhoog of omlaag om een instelling te markeren.
- 5 Druk de scherpstellingstok naar rechts om opties weer te geven.

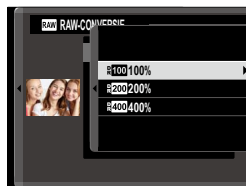

- 6 Druk de scherpstellingstok omhoog of omlaag om de gewenste optie markeren.
- 7 Druk op **MENU/OK** om de gemarkeerde optie te selecteren. De lijst met instellingen getoond in Stap 3 wordt weergegeven. Herhaal Stap 4 tot 7 om andere instellingen aan te passen.
- 8 Druk op de **Q**-knop.  
Een voorbeeld van de JPEG- of TIFF-kopie wordt weergegeven.
- 9 Druk op **MENU/OK**.  
De JPEG- of TIFF-kopie wordt opgeslagen.



RAW-conversie-opties kunnen tevens worden weergegeven door op de **Q**-knop te drukken wanneer een RAW-foto wordt weergegeven.

De instellingen die kunnen worden aangepast wanneer foto's van RAW naar een ander formaat worden geconverteerd, zijn:

| <b>Instelling</b>           | <b>Beschrijving</b>   |
|-----------------------------|---|
| <b>REFLECT OPN. COND.</b>   | Maak een kopie met behulp van de instellingen die op het moment van fotograferen van kracht waren.                      |
| <b>BESTANDSTYPE</b>         | Kies een bestandsformaat.   |
| <b>BEELDGROOTTE</b>         | Kies een beeldgrootte.  |
| <b>BEELDKWALITEIT</b>       | Stel de beeldkwaliteit bij.   |
| <b>PUSH/PULL-VERWERKING</b> | Pas belichting aan.   |
| <b>DYNAMISCH BEREIK</b>     | Verbeter details in hoge lichten voor natuurlijk contrast.  |
| <b>FILMSIMULATIE</b>        | Boots de effecten van verschillende filmsoorten na.   |
| <b>KORRELEFFECT</b>         | Voeg een filmkorreleffect toe.  |
| <b>CHROOM KLEUREFFECT</b>   | Verdiep de kleuren in kleurschaduwen.   |
| <b>WITBALANS</b>            | Pas witbalans aan.  |
| <b>WB VERSCHUIVING</b>      | Verfijn witbalans.  |
| <b>HIGHLIGHT TINT</b>       | Pas hoge lichten aan.   |
| <b>SCHADUWTINT</b>          | Pas schaduwen aan.  |
| <b>KLEUR</b>                | Pas de kleurdichtheid aan.  |
| <b>SCHERPTE</b>             | Verscherp of verzacht de contouren.   |
| <b>RUISONDERDRUKKING</b>    | Bewerk de kopie om spikkels te verminderen.   |
| <b>LENSMODLTIE OPTM.</b>    | Verbeter de definitie door aanpassing voor diffractie en het lichte verlies van scherpstelling aan de rand van de lens. |
| <b>KLEURR</b>               | Kies de kleurruimte gebruikt voor kleurproductie.   |

## WISSEN

Wis afzonderlijke foto's, meerdere geselecteerde foto's of alle foto's.

 Gewiste foto's kunnen niet worden teruggehaald. Bescherm belangrijke foto's of kopieer deze naar een computer of ander opslagapparaat voordat u verder gaat.

| Optie                 | Beschrijving                             |
|-----------------------|--|
| <b>ENKELE FOTO</b>    | Wis foto's één voor één.                 |
| <b>GEKOZEN VELDEN</b> | Verwijder meerdere geselecteerde foto's. |
| <b>ALLE FOTO'S</b>    | Wis alle onbeveiligde foto's.            |

### ENKELE FOTO

- 1 Selecteer **ENKELE FOTO** voor **WISSEN** in het afspeelmenu.
- 2 Druk de scherpstellingstok (scherpstelhendel) naar links of rechts om door foto's te scrollen en druk op **MENU/OK** om te verwijderen.

-  Er wordt geen bevestigingsvenster weergegeven voordat foto's worden verwijderd; zorg ervoor dat de juiste foto is geselecteerd voordat u op **MENU/OK** drukt.
- Meer foto's kunnen worden verwijderd door op **MENU/OK** te drukken. Druk de scherpstellingstok naar links of rechts om door de foto's te scrollen en druk op **MENU/OK** om te verwijderen.

## GEKOZEN VELDEN

---

- 1 Selecteer **GEKOZEN VELDEN** voor **WISSEN** in het afspeelmenu.
- 2 Markeer foto's en druk op **MENU/OK** om te selecteren.
  - Geselecteerde foto's worden aangeduid met vinkjes (☑).
  - Druk opnieuw op **MENU/OK** om een gemarkeerde foto te deselecteren.
- 3 Wanneer de bewerking is voltooid, drukt u op **DISP/BACK** om een bevestigingsscherm weer te geven.
- 4 Markeer **OK** en druk op **MENU/OK** om de geselecteerde foto's te wissen.

 Foto's in fotoboeken of printeropdrachten worden aangeduid door **I**.

## ALLE FOTO'S

---

- 1 Selecteer **ALLE FOTO'S** voor **WISSEN** in het afspeelmenu.
- 2 Er verschijnt een bevestigingsvenster; markeer **OK** en druk op **MENU/OK** om alle onbeveiligde foto's te wissen.

 • Het indrukken van **DISP/BACK** annuleert het wissen; merk op dat alle foto's verwijderd voordat de knop werd ingedrukt niet kunnen worden teruggehaald.

• Als er een waarschuwing verschijnt die vermeldt dat de geselecteerde foto's deel uitmaken van een DPOF-printopdracht, druk dan op **MENU/OK** om de foto's te verwijderen.

## TGLK WISS(RAW SL1/JPG SL2)

Het maken van foto's met **RAW / JPEG** geselecteerd voor **OPSLAAN SET-UP > INSTEL. SLEUF (STIL BEELD)** creëert twee kopieën. Kies of bij het verwijderen van het RAW-beeld ook de JPEG-kopie wordt verwijderd.

| Optie      | Beschrijving   |
|------------|--|
| <b>AAN</b> | Bij het verwijderen van het RAW-beeld van de kaart in Sleuf 1 wordt ook de JPEG-kopie van de kaart in Sleuf 2 verwijderd.  |
| <b>UIT</b> | Bij het verwijderen van het RAW-beeld van de kaart in Sleuf 1 wordt niet de JPEG-kopie van de kaart in Sleuf 2 verwijderd. |

## BEELDUITSNEDE

Maak een beelduitsnede van de huidige foto.

- 1 Geef de gewenste foto weer.
- 2 Selecteer **BEELDUITSNEDE** in het afspeelmenu.
- 3 Gebruik de achterste commandoschijf om in en uit te zoomen en duw de scherpstellingstok (scherpstelhendel) omhoog, omlaag, naar links of naar rechts om de foto te scrollen totdat het gewenste deel wordt weergegeven.
- 4 Druk op **MENU/OK** om een bevestigingsvenster weer te geven.
- 5 Druk opnieuw op **MENU/OK** om de bijgesneden kopie in een afzonderlijk bestand op te slaan.



- Hoe hoger de zoomfactor, hoe lager het aantal pixels in de uitgesneden kopie.
- Als het formaat van de uiteindelijke kopie **640** zal zijn, wordt **OK** in geel weergegeven.
- Alle kopieën hebben een beeldverhouding van 3:2.



## NIEUW FORMAAT

Maak een kleine kopie van de huidige foto.

---

- 1 Geef de gewenste foto weer.
- 2 Selecteer **NIEUW FORMAAT** in het afspeelmenu.
- 3 Markeer een formaat en druk op **MENU/OK** om een bevestigingsvenster weer te geven.
- 4 Druk opnieuw op **MENU/OK** om de kopie met nieuw formaat naar een afzonderlijk bestand te kopiëren.





De beschikbare formaten zijn afhankelijk van het formaat van het origineel.

## BEVEILIGEN

Beveilig foto's tegen per ongeluk wissen. Markeer een van de volgende opties en druk op **MENU/OK**.

| Optie                 | Beschrijving   |
|-----------------------|--|
| <b>FOTO</b>           | Beveilig geselecteerde foto's. Duw de scherpstellingstok (scherpstel-hendel) naar links of rechts om foto's te bekijken en druk op <b>MENU/OK</b> om te selecteren of deselecteren. Druk op <b>DISP/BACK</b> wanneer de bewerking is voltooid. |
| <b>BEVEILIG ALLES</b> | Beveilig alle foto's.  |
| <b>ALLES RESETTEN</b> | Verwijder beveiliging van alle foto's.   |

 Beveiligde foto's zullen worden gewist zodra de geheugenkaart wordt geformatteerd.

 Beelden beschermen die momenteel geselecteerd zijn voor upload naar smartphones of tablets verwijdert de uploadmarkering.

## FOTO DRAAIEN

### Draai foto's.

---

- 1 Geef de gewenste foto weer.
- 2 Selecteer **FOTO DRAAIEN** in het afspeelmenu.
- 3 Duw de scherpstellingstok (scherpstelhendel) omlaag om de foto 90° met de klok mee te draaien, of omhoog om 90° tegen de klok in te draaien.
- 4 Druk op **MENU/OK**. De foto zal voortaan automatisch worden weergegeven in de geselecteerde stand als deze wordt bekeken op de camera.



- Beveiligde foto's kunnen niet worden gedraaid. Verwijder de beveiliging voordat u foto's draait.
- De camera is mogelijk niet in staat om foto's te draaien die met andere camera's zijn gemaakt. Foto's die zijn gedraaid op de camera zullen niet worden gedraaid als ze bekeken worden op een computer of op andere camera's.
- Foto's gemaakt met **SCHEM SET-UP > AUTO ROT. WEERG.** worden tijdens het afspelen automatisch in de juiste richting weergegeven.

## VERWIJDER R. OGEN

Verwijder rode ogen uit portretten. De foto wordt door de camera geanalyseerd; als er rode ogen worden waargenomen, ondergaat de foto een speciaal proces en wordt er een kopie aangemaakt waarop rode-ogenverwijdering is toegepast.

- 1 Geef de gewenste foto weer.
- 2 Selecteer **VERWIJDER R. OGEN** in het afspeelmenu.
- 3 Druk op **MENU/OK**.



- De resultaten variëren afhankelijk van de scène en de mate waarin de camera succesvol gezichten detecteert.
- De tijd die nodig is om een foto te verwerken, hangt af van het aantal gedetecteerde gezichten.
- Rode ogen kunnen niet worden verwijderd van een foto waarop het verwijderen van rode ogen al eens is uitgevoerd; die foto's worden aangeduid door een -pictogram tijdens het afspelen.
- Rode-ogenverwijdering kan niet worden uitgevoerd op RAW-afbeeldingen.

## SPRAAKMEMO INSTELLING

Voeg een spraakmemo toe aan de huidige foto.

- 1 Selecteer **AAN** voor **SPRAAKMEMO INSTELLING** in het afspeelmenu.
- 2 Geef een foto weer waaraan u een spraakmemo wilt toevoegen.
- 3 Houd de **Fn2**-knop ingedrukt om de memo op te nemen. De opname eindigt na 30 sec. of wanneer u de knop loslaat.



- De nieuwe memo wordt opgenomen over bestaande memo's heen.
- Spraakmemo's kunnen niet worden toegevoegd aan beveiligde foto's.
- Het verwijderen van de foto verwijdert ook de memo.

### Spraakmemo's Afspelen

Foto's met spraakmemo's worden aangegeven door -pictogrammen tijdens het afspelen.

- Selecteer, om een memo af te spelen, de foto en druk op de **Fn2**-knop.
- Er wordt een voortgangsbalk weergegeven terwijl de memo afspeelt.
- Volume kan worden aangepast door op **MENU/OK** te drukken om afspelen te pauzeren en vervolgens de scherpstellingstok (scherpstelhendel) omhoog of omlaag te duwen om het volume aan te passen. Druk op **MENU/OK** om het afspelen te hervatten. Het volume kan tevens worden aangepast met behulp van  **GELUID SET-UP > AFSPEEL VOLUME**.

## KOPIËREN

Kopieer foto's tussen de kaarten in de eerste en tweede sleuf.

- 1 Selecteer **KOPIËREN** in het afspeelmenu.
- 2 Markeer één van de volgende opties.

| Optie                    | Beschrijving   |
|--------------------------|--|
| <b>SLEUF 1 → SLEUF 2</b> | Kopieer foto's van de kaart in de eerste sleuf naar de kaart in de tweede sleuf. |
| <b>SLEUF 2 → SLEUF 1</b> | Kopieer foto's van de kaart in de tweede sleuf naar de kaart in de eerste sleuf. |

- 3 Druk de scherpstellingstok (scherpstelhendel) naar rechts.
- 4 Markeer een van de volgende opties en druk op **MENU/OK**.

| Optie              | Beschrijving  |
|--------------------|---|
| <b>ENKELE FOTO</b> | Kopieer geselecteerde foto's. Druk de scherpstellingstok naar links of rechts om foto's te bekijken en druk op <b>MENU/OK</b> om de huidige foto te kopiëren. |
| <b>ALLE FOTO'S</b> | Kopieer alle foto's.  |

 Het kopiëren is gereed wanneer de doelmap vol is.

## OPDRACHT BEELDOVERDRACHT

Selecteer foto's voor uploaden naar een gekoppelde smartphone of tablet.

- 1 Selecteer **OPDRACHT BEELDOVERDRACHT > FRAMES SELECTEREN** in het afspeelmenu.
- 2 Markeer foto's en druk op **MENU/OK** om te selecteren of deselecteren. Herhaal totdat alle gewenste foto's geselecteerd zijn.
- 3 Druk op **DISP/BACK** om afspelen te verlaten.

 Als **AAN** is geselecteerd voor zowel  **VERBINDING INSTELLING > Bluetooth INSTELLINGEN > Bluetooth AAN/UIT** als **AUTO OVERDRACHT BEELDEN**, dan begint het uploaden kort nadat u afspelen afsluit of de camera uitschakelt.

-  • Beeldoverdrachtopdrachten kunnen maximaal 999 foto's bevatten.
- Het volgende kan niet worden geselecteerd voor uploaden:
    - Beschermde foto's
    - Films
    - RAW-beelden
    - "Gift"-foto's (foto's gemaakt met andere camera's)
  - Als **PAIRING/OVERDR.OPD.** is geselecteerd voor  **VERBINDING INSTELLING > ALGEMENE INSTELLINGEN > TOETS-/SCHIJFINSTELLING**, kunnen foto's ook worden gemarkeerd voor uploaden met behulp van de **Fn1**-knop.
  - Selecteer, om uploadmarkeringen van alle foto's in de huidige opdracht te verwijderen, **OPDRACHT BEELDOVERDRACHT > OPDRACHT RESETTEN**.
  - Als **AAN** is geselecteerd voor  **VERBINDING INSTELLING > Bluetooth INSTELLINGEN > AUTO OVERDRACHT BEELDEN**, worden foto's automatisch gemarkeerd voor uploaden terwijl ze worden gemaakt.

## DRAADLS COMMUNICT

Verbind met smartphones die de meest recente versie van de FUJIFILM Camera Remote-app draaien. De smartphone kan vervolgens worden gebruikt om:

- De camera te bedienen en op afstand foto's maken
- Foto's te ontvangen die zijn geüpload vanaf de camera
- Door de foto's op de camera te browsen en geselecteerde foto's te downloaden
- Locatiegegevens naar de camera uploaden



Voor downloads en andere informatie bezoekt u:

[http://app.fujifilm-dsc.com/en/camera\\_remote/](http://app.fujifilm-dsc.com/en/camera_remote/)



## FOTOBOEK HULP

Maak boeken van uw favoriete foto's.

### Een fotoboek maken

- 1 Selecteer **NIEUW BOEK** voor  **MENU VOOR HERBEKIJKEN > FOTOBOEK HULP**.
- 2 Scroll door de beelden en duw de scherpstellingstok (scherpstelhendel) omhoog om te selecteren of deselecteren. Druk op **MENU/OK** om af te sluiten wanneer het boek is voltooid.



- Foto's die kleiner zijn dan **640** en films kunnen niet voor fotoboeken worden geselecteerd.
- De als eerste geselecteerde foto wordt automatisch de omslagfoto. Duw de scherpstellingstok omlaag om het huidige beeld voor de cover te selecteren.

- 3 Markeer **FOTOBOEK VOLTOOIEN** en druk op **MENU/OK** (om alle foto's voor het boek te selecteren, kiest u **ALLES SELECTEREN**). Het nieuwe boek wordt aan de lijst in het fotoboekhulpmenu toegevoegd.



- Boeken kunnen tot 300 foto's bevatten.
- Boeken die geen foto's bevatten, worden automatisch verwijderd.

### Fotoboeken

Fotoboeken kunnen worden gekopieerd naar een computer met behulp van MyFinePix Studio-software.

## Fotoboeken bekijken

---

Markeer een album in het fotoalbumassisteermenu en druk op **MENU/OK** om het album weer te geven en duw vervolgens de scherpstellingstok (scherpstelhendel) naar links of rechts om door de foto's te scrollen.

## Fotoboeken bewerken of verwijderen

---

Geef het fotoboek weer en druk op **MENU/OK**. De volgende opties worden weergegeven; selecteer de gewenste optie en volg de aanwijzingen op het scherm.

- **BEWERKEN**: Bewerk het boek zoals beschreven in "Een fotoboek maken".
- **WISSEN**: Wis het fotoboek.

## OPDRACHT (DPOF)

Maak een digitale "printopdracht" voor DPOF-compatibele printers.

- 1 Selecteer **MENU VOOR HERBEKIJKEN > OPDRACHT (DPOF)**.
- 2 Selecteer **MET DATUM** om de datum van opname af te drukken op de foto, selecteer **ZONDER DATUM** om foto's af te drukken zonder datum of **ALLES RESETTEN** om alle foto's uit de printopdracht te verwijderen alvorens verder te gaan.
- 3 Geef een foto weer die u wilt toevoegen aan of verwijderen uit de printopdracht.
- 4 Duw de scherpstellingstok (scherpstellhendel) omhoog of omlaag om het aantal kopieën te kiezen (tot 99).

Om een foto uit de opdracht te verwijderen, duwt u de scherpstellingstok omlaag totdat het aantal kopieën 0 is.

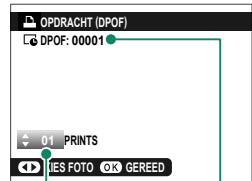

Totaal aantal  
afdrukken

Aantal kopieën

Herhaal stap 3–4 om de printopdracht te voltooien.

- 5 Het totale aantal afdrukken wordt in de monitor weergegeven. Druk op **MENU/OK** om af te sluiten.

- De foto's in de huidige printopdracht worden tijdens het afspelen aangeduid met een -pictogram.
- Printopdrachten kunnen maximaal 999 foto's bevatten.
- Als een geheugenkaart is geplaatst met een printopdracht die door een andere camera is gecreëerd, dient u de opdracht moeten verwijderen alvorens te creëren zoals hierboven beschreven.

## AFDRUK. instax PRINTER

Om foto's af te drukken naar optionele Fujifilm instax SHARE printers, selecteert u eerst **VERBINDING INSTELLING > VERB.INST. instax PRNTR**; voer de naam en het wachtwoord van de instax SHARE printer (SSID) in en volg dan de onderstaande stappen.

- 1 Schakel de printer in.
- 2 Selecteer **MENU VOOR HERBEKIJKEN > AFDRUK. instax PRINTER**. De camera zal verbinding maken met de printer.



- 3 Gebruik de scherpstellingstok (scherpstelhendel) om de foto weer te geven die u wilt uitprinten en druk vervolgens op **MENU/OK**. De foto wordt naar de printer gestuurd en het afdrucken start.



- Foto's die zijn gemaakt met andere camera's kunnen niet worden afgedrukt.
- Het afdrukgebied is kleiner dan het gebied zichtbaar in het LCD-scherm.
- De schermen kunnen variëren afhankelijk van de printer die is aangesloten.

## BEELDVERHOUDING

Kies hoe High Definition (HD)-apparaten foto's weergeven met een beeldverhouding van 4:3 (deze optie is alleen beschikbaar wanneer een HDMI-kabel is aangesloten).

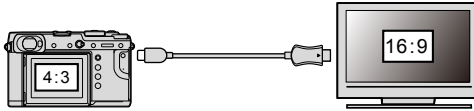

|          |  | Optie |     |
|----------|--|-------|-----|
|          |  | 16:9  | 4:3 |
| Weergave |  |       |     |



Selecteer 16:9 om het beeld weer te geven zodat dit het scherm vult met een uitgesneden boven- en onderkant, 4:3 om het gehele beeld weer te geven met een zwarte band aan elke zijde.



# De instellingenmenu's



## **GEBRUIKERSINSTELLINGEN**



Pas de basisinstellingen van de camera aan.

Voor toegang tot de basisinstellingen van de camera drukt u op **MENU/OK**, selecteert u het tabblad  (**INSTALLATIE**) en kiest u **GEBRUIKERSINSTELLINGEN**.



### **FORMATTEREN**



Om een geheugenkaart te formatteren:

- 1 Selecteer  **GEBRUIKERSINSTELLINGEN** > **FORMATTEREN** in het tabblad  (**INSTALLATIE**).
- 2 Markeer de sleuf die de kaart bevat die u wenst te formatteren en druk op **MENU/OK**.
- 3 Er wordt een bevestigingsvenster weergegeven. Om de geheugenkaart te formatteren, markeert u **OK** en drukt u op **MENU/OK**.

 Om af te sluiten zonder de geheugenkaart te formatteren, selecteert u **ANNULEREN** of drukt u op **DISP/BACK**.





-  • Alle gegevens —inclusief beveiligde foto's— worden van de geheugenkaart gewist. Vergeet niet belangrijke foto's eerst naar een computer of ander opslagapparaat te kopiëren.
- Open het batterijvak niet tijdens het formatteren.

 Het formatteermenu kan worden weergegeven door op het midden van de achterste commandoschijf te drukken terwijl u de -knop ingedrukt houdt.



## DATUM/TIJD



Om de cameraklok in te stellen:

- 1 Selecteer  **GEBRUIKERSINSTELLINGEN** > **DATUM/TIJD** in het tabblad  (**INSTALLATIE**).
- 2 Duw de scherpstellingstok (scherpstelhendel) naar links of rechts om het jaar, de maand, de dag, het uur of de minuut te markeren en duw omhoog en omlaag om te veranderen. Om de opdracht te veranderen waarin het jaar, de maand en dag zijn weergegeven, markeer de datumweergave en duw de scherpstellingstok omhoog of omlaag.
- 3 Druk op **MENU/OK** om de klok in te stellen.



## TIJDVERSCHIL

Schakel de cameraklok direct om van de tijdzone van uw woonplaats naar de lokale tijd op uw bestemming tijdens het reizen. Om het verschil tussen uw lokale tijdzone en tijdzone thuis te specificeren:

- 1 Markeer  **LOKAAL** en druk op **MENU/OK**.
- 2 Gebruik de scherpstellingstok (scherpstelhendel) om het tijdsverschil tussen de lokale tijd en uw eigen tijdzone te kiezen. Druk op **MENU/OK** wanneer de instellingen zijn voltooid.

Om de klok van de camera op lokale tijd in te stellen, markeert u  **LOKAAL** en drukt u op **MENU/OK**. Om de klok op de tijdzone van uw woonplaats in te stellen, selecteert u  **THUIS**.

| Opties  |  |
|---|--|
|  <b>LOKAAL</b> |  <b>THUIS</b> |

 Als  **LOKAAL** is geselecteerd, wordt  drie seconden in het geel weergegeven zodra de camera wordt ingeschakeld.

Kies een taal.

## MIJN MENU-INSTELLINGEN

Bewerk de items opgesomd in het tabblad **MY** (MIJN MENU), een gepersonaliseerd aangepast menu met veelgebruikte opties.

- 1 Markeer **GEbruikersinstellingen** > **MIJN MENU-INSTELLINGEN** in het tabblad **MY** (INSTALLATIE) en druk op **MENU/OK**.



- Selecteer **ITEMS RANGSCHIKKEN** om items opnieuw te ordenen.  
Selecteer **ITEMS VERWIJDEREN** om items te verwijderen.

- 2 Druk de keuzeknop omhoog of omlaag om **ITEMS TOEVOEGEN** te markeren en druk op **MENU/OK**. Opties die kunnen worden toegevoegd aan "mijn menu" zijn gemarkeerd in blauw.



- Huidige items in "mijn menu" worden aangeduid met vinkjes.

- 3 Kies een positie voor het item en druk op de **MENU/OK**. Het item wordt toegevoegd aan "mijn menu".



- 4 Druk op **MENU/OK** om terug te keren naar het bewerkscherm.
- 5 Herhaal stappen 3 en 4 totdat alle gewenste items zijn toegevoegd.

- "Mijn menu" kan maximaal 16 items bevatten.

## SENSORREINIGING

Verwijder stof van de beeldsensor van de camera.

| Optie                            | Beschrijving  |
|----------------------------------|---|
| <b>OK</b>                        | Reinig de sensor onmiddellijk.  |
| <b>WANNEER<br/>INGESCHAKELD</b>  | Het reinigen van de sensor wordt uitgevoerd als de camera ingeschakeld wordt.   |
| <b>WANNEER<br/>UITGESCHAKELD</b> | Het reinigen van de sensor zal worden uitgevoerd als de camera wordt uitgeschakeld (sensorreiniging wordt echter niet uitgevoerd als de camera wordt uitgeschakeld in de afspeelmodus). |

 Stof dat niet kan worden verwijderd met behulp van sensorreiniging, kan handmatig worden verwijderd (☰ 246).

## LEEFTIJD VAN BATTERIJ

Controleer het oplaadniveau van de batterij. Het oplaadniveau wordt uitgedrukt als een getal tussen 0 en 4.

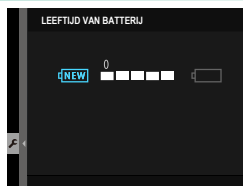

## RESET

Zet de opname-opties of de opties van het instellingenmenu terug naar de standaardwaarden.

- 1 Markeer de gewenste optie en druk op **MENU/OK**.

| Optie                       | Beschrijving   |
|-----------------------------|--|
| <b>OPNAMEMENU<br/>RESET</b> | Zet alle opnamemenu-instellingen, behalve de aangepaste witbalans en aangepaste instellingen gecreëerd met gebruik van <b>BEW/BEW INST. OP M</b> , terug naar de standaardwaarden. |
| <b>SET-UP RESET</b>         | Zet alle instellingen in het instellingenmenu, behalve <b>DATUM/TIJD, TIJDVERSCHIL</b> en <b>VERBINDING INSTELLING</b> , terug naar de standaardwaarden.                           |

- 2 Er wordt een bevestigingsvenster weergegeven. Markeer **OK** en druk op **MENU/OK**.

## GELUIDSINSTELLINGEN

Maak wijzigingen in de camerageluiden.

Om toegang te krijgen tot geluidsinstellingen, drukt u op **MENU/OK**, selecteert u het tabblad  (INSTALLATIE) en kiest u **GELUID SET-UP**.



### AF PIEPVOLUME

Kies het volume van de pieptoon die klinkt wanneer de camera scherpstelt. Het geluidssignaal kan worden gedempt door **UIT** te selecteren.

#### Opties

 (hoog)

 (gemiddeld)

 (laag)

 **UIT** (dempen)

### ZELFONTSPANNER PIEPVOLUME

Kies het volume van de pieptoon die klinkt terwijl de zelfontspanner is ingeschakeld. Het geluidssignaal kan worden gedempt door **UIT** te selecteren.

#### Opties

 (hoog)

 (gemiddeld)

 (laag)

 **UIT** (dempen)

### BEDIENING VOL.

Pas het volume aan van de geluiden die worden gemaakt tijdens de bediening van de camera. Kies **UIT** om de bedieningsgeluiden uit te schakelen.

#### Opties

 (hoog)





 (gemiddeld)

 (laag)

 **UIT** (dempen)

## SLUITER VOLUME

Pas het volume van de geluiden gemaakt door de elektronische sluiters aan. Kies **UIT** om het sluitergeluid uit te schakelen.

| Opties   |   |  |   |
|--|---|--|---|
|  (hoog) |  (gemiddeld) |  (laag) |  <b>UIT</b> (dempen) |

## SLUITER GELUID

Kies het geluid dat de elektronische sluiters maakt.

| Opties   |  |  |
|--|--|--|
|  1 GELUID 1 |  2 GELUID 2 |  3 GELUID 3 |

## AFSPEEL VOLUME

Pas het volume voor het afspelen van een film aan.

| Opties |   |   |   |   |   |   |   |   |   |   |
|--------|---|---|---|---|---|---|---|---|---|---|
| 10     | 9 | 8 | 7 | 6 | 5 | 4 | 3 | 2 | 1 | 0 |

## SCHERMINSTELLINGEN

Breng wijzigingen aan in de weergave-instellingen.

Om toegang te krijgen tot weergave-instellingen, drukt u op **MENU/OK**, selecteert u het tabblad  (INSTALLATIE) en kiest u **SCHERM SET-UP**.



### EVF-HELDERHEID

Pas de helderheid van het scherm aan in de elektronische zoeker.

| Optie            | Beschrijving  |
|------------------|---|
| <b>AUTO</b>      | Automatische helderheidsaanpassing.                               |
| <b>HANDMATIG</b> | Pas de helderheid handmatig aan; kies uit opties tussen +5 en -7. |

### EVF KLEUR

Pas de kleurtoon van het scherm aan in de elektronische zoeker.

| Opties |    |    |    |    |   |    |    |    |    |    |
|--------|----|----|----|----|---|----|----|----|----|----|
| +5     | +4 | +3 | +2 | +1 | 0 | -1 | -2 | -3 | -4 | -5 |

### AANPASSING EVF KLEUR

Pas de kleur van het scherm aan in de elektronische zoeker.

- 1 Pas kleuren aan met behulp van de scherpstellingstok (scherpstelhendel).



- 2 Druk op **MENU/OK**.

**LCD-HELDERHEID**

Pas de monitorhelderheid aan.

| Opties |    |    |    |    |   |    |    |    |    |    |
|--------|----|----|----|----|---|----|----|----|----|----|
| +5     | +4 | +3 | +2 | +1 | 0 | -1 | -2 | -3 | -4 | -5 |

**LCD KLEUR**

Pas de monitorkleur aan.

| Opties |    |    |    |    |   |    |    |    |    |    |
|--------|----|----|----|----|---|----|----|----|----|----|
| +5     | +4 | +3 | +2 | +1 | 0 | -1 | -2 | -3 | -4 | -5 |

**AANPASSING LCD KLEUR**

Pas de kleur van de weergave in de LCD-monitor aan.

- 1 Pas kleuren aan met behulp van de scherpstellingstok (scherpstelhendel).
- 2 Druk op **MENU/OK**.

## WEERGAVE

Kies hoe lang foto's worden weergegeven nadat ze zijn gemaakt.

| Optie          | Beschrijving  |
|----------------|---|
| <b>CONTINU</b> | Foto's worden getoond totdat de <b>MENU/OK</b> -knop wordt ingedrukt of de ontspanknop half wordt ingedrukt. Druk op het midden van de achterste commandoschijf om in te zoomen op het actieve scherpstelpunt; druk opnieuw om het zoomen te annuleren. |
| <b>1.5 SEC</b> | Foto's worden gedurende de geselecteerde tijd weergegeven of tot de ontspanknop halverwege wordt ingedrukt.   |
| <b>0.5 SEC</b> |   |
| <b>UIT</b>     | Foto's worden na het fotograferen niet weergegeven.   |



- Kleuren kunnen enigszins afwijken van de uiteindelijke foto.
- "Ruis" in de vorm van spikkels kan zichtbaar zijn bij hoge gevoeligheden.

## AUTOROTATIE DISPLAYS

Kies of de indicaties in de zoeker en de LCD-monitor draaien overeenkomstig de camerastand.

| Opties     |            |
|------------|------------|
| <b>AAN</b> | <b>UIT</b> |



**PRVW BELICHT/WITBALANS HANDM. MODUS**

Kies of belichting- en/of witbalansvoorbeeld wordt ingeschakeld in handmatige belichtingsstand.

| Optie                     | Beschrijving   |
|---------------------------|--|
| <b>PRVW BELICHTING/WB</b> | Schakel belichting- en witbalansvoorbeeld in.  |
| <b>PRVW WB</b>            | Alleen witbalans als voorbeeld bekijken. Kies deze optie in situaties waarin belichting en witbalans naar alle waarschijnlijkheid zal veranderen tijdens het vastleggen, wat het geval kan zijn wanneer u een flitser gebruikt met een gloeiconrolelampje. |
| <b>UIT</b>                | Schakel belichting- en witbalansvoorbeeld uit. Kies deze optie bij gebruik van de flitser of in andere situaties waarin de belichting mogelijk kan veranderen wanneer de foto wordt gemaakt.   |





**NATUURLIJKE LIVE-WEERGAVE**

Kies of de effecten van filmsimulatie, witbalans en andere instellingen zichtbaar zijn in de monitor.

| Optie      | Beschrijving  |
|------------|---|
| <b>AAN</b> | De effecten van camera-instellingen zijn niet zichtbaar in de monitor, maar schaduwen in laag contrast, scènes met tegenlicht en andere moeilijk zichtbare onderwerpen zichtbaarder te maken. Kleuren en tinten kunnen afwijken van die in de uiteindelijke foto. De weergave wordt echter aangepast om de effecten van monochroom- en sepia-instellingen te tonen. |
| <b>UIT</b> | De effecten van filmsimulatie, witbalans en andere instellingen kunnen vooraf in de monitor worden bekeken.   |

## COMP.RICHTL.

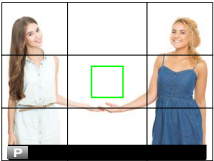
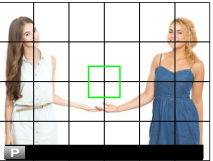
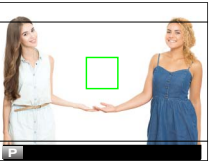
Kies een kaderraster voor opnamemodus.

|          |   | Optie  |   |  |
|----------|---|--|---|--|
|          |   |  RAST 9 |  RASTER 24 |  HD-KADEREN |
| Weergave |  |         |            |  |
|          | Voor compositie met de "derdenregel".   | Een raster van zes bij vier.   | Kader HD-foto's in de beelduitsnede aangegeven aan de boven- en onderkant van het scherm.   |  |
|          |  |         |            |  |



- Inkaderingsbegeleiders worden niet getoond bij standaardinstellingen maar kunnen worden weergegeven met behulp van  **SCHERM SET-UP > DISP. INST. OP MAAT** (📖 168).
- HD-framing kan worden aangepast met behulp van FUJIFILM Tether Shooting Plug-in PRO of Hyper-Utility Software HS-V5.

**AUTO ROT. WEERG.**

Selecteer **AAN** om “staande” (portret) foto’s tijdens het afspelen automatisch te draaien.

|               |  |            |
|---------------|--|------------|
| <b>Opties</b> |  |            |
| <b>AAN</b>    |  | <b>UIT</b> |

**EENHEDEN AF-SCHAAL**

Kies de eenheden gebruikt voor de indicator van de scherpstelafstand.

|               |  |             |
|---------------|--|-------------|
| <b>Opties</b> |  |             |
| <b>METERS</b> |  | <b>FEET</b> |

## DISP. INST. OP MAAT

Kies de items die worden getoond in de standaardindicatie-weergave.

- 1 Gebruik in de opnamemodus de **DISP/BACK**-knop om standaardindicators weer te geven.
- 2 Druk op **MENU/OK** en selecteer **SCHEM SET-UP > DISP. INST. OP MAAT** in het tabblad **INSTALLATIE**.
- 3 Markeer items en druk op **MENU/OK** om te selecteren of te deselecteren.

| Item                       | Standaard                           | Item                       | Standaard                           |
|----------------------------|-------------------------------------|----------------------------|-------------------------------------|
| COMPRICHTL.                | <input type="checkbox"/>            | FLITSLICHT                 | <input checked="" type="checkbox"/> |
| ELEKTR. WATERPAS           | <input type="checkbox"/>            | DOORLOPENDE MODUS          | <input checked="" type="checkbox"/> |
| FOCUSFRAME                 | <input checked="" type="checkbox"/> | DUAL BEELDSTABILISATIEMOD. | <input checked="" type="checkbox"/> |
| AF-AFSTANDSINDICATOR       | <input type="checkbox"/>            | TOUCH SCREEN MODUS         | <input checked="" type="checkbox"/> |
| MF-AFSTANDSINDICATOR       | <input checked="" type="checkbox"/> | WITBALANS                  | <input checked="" type="checkbox"/> |
| HISTOGRAM                  | <input type="checkbox"/>            | FILMSIMULATIE              | <input checked="" type="checkbox"/> |
| LIVEWEERG. HOOGTEPUNTALARM | <input type="checkbox"/>            | DYNAMISCH BEREIK           | <input checked="" type="checkbox"/> |
| OPNAMEMODUS                | <input checked="" type="checkbox"/> | REST. BEELDJES             | <input checked="" type="checkbox"/> |
| DIAFR/S-SNELHEID/ISO       | <input checked="" type="checkbox"/> | BEELDFORM-/KWALITEIT       | <input checked="" type="checkbox"/> |
| INFORMATIE-ACHTERGROND     | <input checked="" type="checkbox"/> | FILMMODUS & OPNAMETIJD     | <input checked="" type="checkbox"/> |
| Belichtingscomp. (Getal)   | <input type="checkbox"/>            | MODUS 35mm-FORMAAT         | <input checked="" type="checkbox"/> |
| Belichtingscomp. (Schaal)  | <input checked="" type="checkbox"/> | OPDRACHT BEELDOVERDRACHT   | <input checked="" type="checkbox"/> |
| FOCUSMODUS                 | <input checked="" type="checkbox"/> | MICROFOONGELUID            | <input checked="" type="checkbox"/> |
| LICHTMEETSISTEEM           | <input checked="" type="checkbox"/> | ACCUNIVEAU                 | <input checked="" type="checkbox"/> |
| SLUITERTYPE                | <input checked="" type="checkbox"/> | FRAMINGKADER               | <input type="checkbox"/>            |

- 4 Druk op **DISP/BACK** om de wijzigingen op te slaan.
- 5 Druk op **DISP/BACK** zoals nodig om terug te keren naar de opnameweergave.

## GROTE INDICAT.-MODUS (EVF)

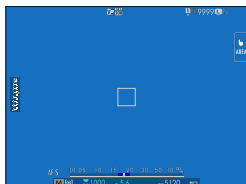

Selecteer **AAN** om grote indicators in de elektronische zoeker weer te geven. De weergegeven indicators kunnen worden geselecteerd met behulp van  **SCHERMINSTELLINGEN > DISPL-INST. GROTE INDICAT. INDICAT.**

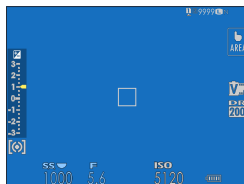

*UIT*



*AAN*

-  Sommige pictogrammen worden niet weergegeven wanneer **AAN** is geselecteerd voor **GROTE INDICAT.-MODUS (EVF)** (📖 11).
-  Als **GROTE INDICAT.-MODUS** aan een functieknop wordt toegewezen, kan de knop worden gebruikt om tussen **GROTE INDICAT.-MODUS** aan (**AAN**) en uit (**UIT**) (📖 174, 198) te schakelen.

## GROTE INDICAT.-MODUS (LCD)

Selecteer **AAN** om grote indicators in de LCD-monitor weer te geven. De weergegeven indicators kunnen worden geselecteerd met behulp van **SCHERMINSTELLINGEN > DISPL-INST. GROTE INDICAT. INDICAT.**

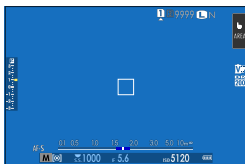

UIT

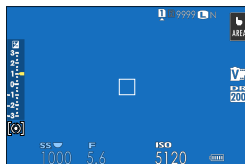

AAN

⚠ Sommige pictogrammen worden niet weergegeven wanneer **AAN** is geselecteerd voor **GROTE INDICAT.-MODUS (LCD)** (📖 13).

👉 Als **GROTE INDICAT.-MODUS** aan een functiekноп wordt toegewezen, kan de knop worden gebruikt om tussen **GROTE INDICAT.-MODUS** aan (**AAN**) en uit (**UIT**) (📖 174, 198) te schakelen.

## DISPL-INST. GROTE INDICAT.

Kies de indicators die worden weergegeven wanneer **AAN** is geselecteerd voor **SCHERMINSTELLINGEN > GROTE INDICAT.-MODUS (EVF)** of **GROTE INDICAT.-MODUS (LCD)**.

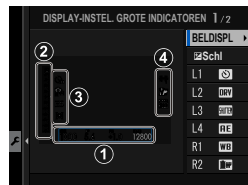

| Optie            | Beschrijving   |
|------------------|--|
| ① BELDISPL       | Kies de items die onderaan de weergave staan. Geselecteerde items worden aangeduid met vinkjes (☑); om te deselecteren, markeer de vinkjes en druk op <b>MENU/OK</b> . |
| ②  Schl          | Selecteer <b>AAN</b> om de belichtingsaanduiding weer te geven.  |
| ③ L1, L2, L3, L4 | Kies maximaal vier grote pictogrammen voor weergave aan de linkerkant van het scherm.  |
| ④ R1, R2, R3, R4 | Kies maximaal vier grote pictogrammen voor weergave aan de rechterkant van het scherm.   |

## TOETS-/SCHIJFINSTELLINGEN

Ga naar opties voor camerabediening.

Om toegang te krijgen tot bedieningsopties, drukt u op **MENU/OK**, selecteert u het tabblad  (**INSTALLATIE**) en kiest u **TOETS-/SCHIJFINSTELLINGEN**.



### INSTELLINGEN FOCUSHENDEL



Kies de functies uitgevoerd door de scherpstellingstok (scherpstelhendel).

| Optie  | Beschrijving   |
|--|--|
| <b>VERGRENDLING (UIT)</b>  | De scherpstellingstok kan niet worden gebruikt tijdens het fotograferen.                                       |
| <b>DRUK  OM TE ONTGR.</b> | Druk op de stok om het scherpstelpuntscherm te bekijken en kantel de stok om een scherpstelpunt te selecteren. |
| <b>AAN</b>   | Kantel de stok om het scherpstelpuntscherm te bekijken en selecteer een scherpstelpunt.                        |



## BEWERK/SLA OP SNELMENU

Kies de items weergegeven in het snelmenu.

- 1 Selecteer  **TOETS-/SCHIJFINSTELLINGEN** > **BEWERK/SLA OP SNELMENU** in het tabblad  (**INSTALLATIE**).
- 2 Het huidige snelmenu wordt weergegeven; gebruik de scherpstellingstok (scherpstelhendel) om het item te markeren dat u wilt veranderen en druk op **MENU/OK**.
- 3 Markeer een van de volgende opties en druk op **MENU/OK** om deze toe te wijzen aan de geselecteerde positie.

- BEELDGROOTTE
- BEELDKWALITEIT
- FILMSIMULATIE \*
- KORRELEFFECT \*
- CHROOM KLEUREFFECT \*
- DYNAMISCH BEREIK \*
- WITBALANS \*
- HIGHLIGHT TINT \*
- SCHADUWTINT \*
- KLEUR \*
- SCHERPTE \*
- RUISONDERDRUKING \*
- KIES INST. OP MAAT \*
- SCHERPSTELLING
- INST. GEZICHTS-/OOGHERKEN.
- HF ASSISTENTIE
- TOUCH SCREEN MODUS
- ZELFONTSPANNER
- LICHTMEETSYSTEEM
- SLUITERTYPE
- FLIKKERVERMINDERING
- ISO \*
- FLASHFUNCTIE-INSTELLING
- FLITSCOMPENSATIE
- FILMMODUS
- MIC-NIVEAU-INSTEL
- EVF/LCD-HELDERHD
- EVF/LCD KLEUR
- GEEN

\* Opgeslagen in aangepaste instellingenbank.



- Selecteer **GEEN** om geen item toe te wijzen aan de geselecteerde positie.
- Wanneer **KIES INST. OP MAAT** is geselecteerd, worden de huidige instellingen getoond in het snelmenu met het label **BASE**.



Er is ook toegang tot het snelmenu in de opnamemodus door de **Q**-knop ingedrukt te houden.

## FUNCTIE-INS. (Fn)

Kies de functies die worden vervuld door de functietoetsen.

- 1 Selecteer **TOETS-/SCHIJFINSTELLINGEN > FUNCTIE-INS. (Fn)** in het tabblad **(INSTALLATIE)**.
- 2 Markeer de gewenste toets en druk op **MENU/OK**.
- 3 Markeer een van de volgende opties en druk op **MENU/OK** om deze toe te wijzen aan de geselecteerde toets.
  - BEELDGROOTTE
  - BEELDKWALITEIT
  - RAW
  - FILMSIMULATIE
  - KORRELEFFECT
  - CHROOM KLEUREFFECT
  - DYNAMISCH BEREIK
  - WITBALANS
  - KIES INST. OP MAAT
  - SCHERPSTELGEBIED
  - SCHERPSTELLOEP
  - SCHERPSTELLING
  - SNELLE AF
  - INST. GEZICHTS-/OOGHERKEN.
  - DRIVE-KNOP
  - ZELFONTSPANNER
  - AE-REEKS INSTELLING
  - INSTELLING FOCUS BKT
  - LICHTMEETSISTEEM
  - SLUITERTYPE
  - FLIKKERVERMINDERING
  - ISO
  - MODUS 35mm-FORMAAT
  - DRAADLS COMMUNICAT
  - FLASHFUNCTIE-INSTELLING
  - TTL-VERGRENDELING
  - MODELING FLASH
  - AANP. MIC.GELUID
  - VOORB. DIEPTESCH.
  - PRVW BELICH/WITBALANS HANDM. MODUS
  - NATUURLIJKE LIVE-WEERGAVE
  - HISTOGRAM
  - ELEKTR. WATERPAS
  - GROTE INDICAT.-MODUS
  - FRONT COMM.SCH.-SCHAK.
  - ALLEEN AE-VERGRENDELING
  - ALLEEN AF-VERGRENDELING
  - AE/AF-VERGRENDELING
  - AF-AAN
  - VERGRENDE. INSTE.
  - AUTO BEELDOVERDRACHT
  - KOPPELINGSBEST. SELECTEREN
  - Bluetooth AAN/UIT
  - PLAYBACK
  - GEEN (bediening uitgeschakeld)



- **ALLEEN AE-VERGREDELING, ALLEEN AF-VERGREDELING, AE/AF-VERGREDELING** en **AF-AAN** kan niet worden toegewezen aan de aanraakfunctieknoppen (**T-Fn1** via **T-Fn4**).
- Toegang tot opties voor het toewijzen van functieknoppen kan ook worden verkregen door het ingedrukt houden van de **DISP/BACK**-knop.

## AF-AAN

---

Als **AF-AAN** is geselecteerd, kunt u de toets indrukken in plaats van de ontspanknop halverwege ingedrukt te houden.

## MODELING FLASH

---

Als **MODELING FLASH** is geselecteerd als een compatibele flitser met schoenbevestiging is bevestigd, kunt u op de knop drukken om de flitser te testen en te controleren op schaduwen en dergelijke (modeling flash).

## TTL-VERGREDELING

---

Als **TTL-VERGREDELING** is geselecteerd, kunt u op de toets voor het vergrendelen van flitsoutput volgens de optie geselecteerd voor **FLITSINSTELLINGEN > MODUS TTL VERGRENDELEN** drukken (📖 125).

## COMMANDOSCHIJF INSTELLING

Kies de functies die worden vervuld door de commandoschijven.

| Optie                        | Beschrijving  |
|------------------------------|---|
| <b>COMMANDOSCHIJF 1 VOOR</b> | Wijs sluitertijd ( <b>S.S. (PROGR. VERSCHUIVING)</b> ) of diafragma ( <b>DIAFRAGMA (PROGRAM. VERSC)</b> ) <sup>1</sup> toe aan <b>COMMANDOSCHIJF 1 VOOR</b> .   |
| <b>COMMANDOSCHIJF 2 VOOR</b> | Wijs sluitertijd ( <b>S.S. (PROGR. VERSCHUIVING)</b> ), diafragma ( <b>DIAFRAGMA (PROGRAM. VERSC)</b> ) <sup>1</sup> , belichtingscompensatie ( <b>BELICHTINGSCOMPENSATIE</b> ) <sup>2</sup> , gevoeligheid ( <b>ISO</b> ) of geen functie ( <b>GEEN</b> ) toe <b>COMMANDOSCHIJF 2 VOOR</b> of <b>COMMANDOSCHIJF 3 VOOR</b> . |
| <b>COMMANDOSCHIJF 3 VOOR</b> | Wijs sluitertijd ( <b>S.S. (PROGR. VERSCHUIVING)</b> ), diafragma ( <b>DIAFRAGMA (PROGRAM. VERSC)</b> ) <sup>1</sup> , belichtingscompensatie ( <b>BELICHTINGSCOMPENSATIE</b> ) <sup>2</sup> , gevoeligheid ( <b>ISO</b> ) of geen functie ( <b>GEEN</b> ) toe aan de achterste instelschijf.                                 |

1 Diafragmaring naar **C** gedraaid.

2 Instelschijf belichtingscorrectie naar **C** gedraaid.

-  • **COMMANDOSCHIJF INSTELLING** is ook toegankelijk door de **Fn2**-knop ingedrukt te houden.
- U kunt ook op de **Fn2**-knop drukken om als volgt door de instellingen **COMMANDOSCHIJF 1 VOOR**, **COMMANDOSCHIJF 2 VOOR** en **COMMANDOSCHIJF 3 VOOR** te bladeren.
- De **Fn2**-knop kan aan andere functies worden toegewezen met behulp van  **TOETS-/SCHIJFINSTELLINGEN > FUNCTIE-INS. (Fn)**. De hierboven beschreven functie kan ook worden toegewezen aan andere functieknoppen (📖 198).

**SLUITER AF**

Kies of de camera scherpstelt wanneer de ontspanknop half wordt ingedrukt.

| Optie       | Beschrijving   |
|-------------|--|
| <b>AF-S</b> | <ul style="list-style-type: none"> <li>• <b>ON:</b> De scherpstelling wordt vergrendeld wanneer de ontspanknop half is ingedrukt.</li> <li>• <b>OFF:</b> De scherpstelling wordt niet uitgevoerd wanneer de ontspanknop half wordt ingedrukt.</li> </ul> |
| <b>AF-C</b> | <ul style="list-style-type: none"> <li>• <b>ON:</b> De camera stelt scherp zolang de ontspanknop half is ingedrukt.</li> <li>• <b>OFF:</b> De scherpstelling wordt niet uitgevoerd wanneer de ontspanknop half wordt ingedrukt.</li> </ul>               |

**SLUITER AE**

Belichting wordt vergrendeld terwijl de ontspanknop halverwege is ingedrukt als **ON** is geselecteerd.

| Optie          | Beschrijving   |
|----------------|--|
| <b>AF-S/MF</b> | <ul style="list-style-type: none"> <li>• <b>ON:</b> De belichting wordt vergrendeld wanneer de ontspanknop half wordt ingedrukt.</li> <li>• <b>OFF:</b> De belichting wordt niet vergrendeld wanneer de ontspanknop half wordt ingedrukt.</li> </ul> |
| <b>AF-C</b>    | <ul style="list-style-type: none"> <li>• <b>ON:</b> De belichting wordt vergrendeld terwijl de ontspanknop half wordt ingedrukt.</li> <li>• <b>OFF:</b> De belichting wordt niet vergrendeld wanneer de ontspanknop half wordt ingedrukt.</li> </ul> |



Selecteer **OFF** zodat de camera de blootstelling voor elke opname in de seriemodus kan aanpassen.

**OPNAME ZONDER LENS**

Kies **AAN** om de sluitertontgrendeling in te schakelen wanneer er geen lens is bevestigd.

| Opties     |            |
|------------|------------|
| <b>AAN</b> | <b>UIT</b> |

## NEEM OP ZONDER KAART

Kies of de sluitersneling kan worden ontspannen als er geen geheugenkaart in de camera is geplaatst.

| Optie      | Beschrijving  |
|------------|---|
| <b>ON</b>  | Als er geen geheugenkaart is geplaatst, kan de sluitersneling worden ontspannen om de camerafunctie te testen en de opname- en setupmenu's kunnen worden weergegeven. |
| <b>OFF</b> | De sluitersneling wordt uitgeschakeld als er geen geheugenkaart is geplaatst, zodat per ongeluk verlies van foto's gemaakt zonder geheugenkaart wordt voorkomen.      |

## SCHERPSTELRING

Kies de richting waarin de scherpstelring moet worden gedraaid om de scherpstelafstand te vergroten.

| Opties   |  |
|--|--|
|  <b>NAAR RECHTS</b> (met de klok mee) |  <b>NAAR LINKS</b> (tegen de klok in) |

## MODUS AE/AF-VERG.

Deze optie bepaalt het gedrag van de knop waaraan belichtings- en/of scherpstelvergrendeling is toegewezen.

| Optie                     | Beschrijving   |
|---------------------------|--|
| <b>AE/AF-VERG B INDR</b>  | Belichting en/of scherpstelling vergrendelen terwijl op de knop wordt gedrukt.   |
| <b>AE/AF-VERG AAN/UIT</b> | Belichting en/of scherpstelling vergrendelen terwijl de knop wordt ingedrukt en zal deze vergrendeld blijven tot er opnieuw wordt gedrukt. |

## TOUCH SCREEN INSTELLINGEN

Schakel de touchscreenbediening in of uit.

| Optie  | Beschrijving  |                                   |  |   |   |  |   |  |  |
|--|---|-----------------------------------|--|---|---|--|---|--|--|
| <b>TOUCHSCREEN AAN/UIT</b>                     | <ul style="list-style-type: none"> <li>• <b>AAN:</b> Touch controls ingeschakeld; de LCD-monitor functioneert als een touchscreen.</li> <li>• <b>UIT:</b> Touch controls uitgeschakeld; de LCD-monitor kan niet gebruikt worden als een touchscreen.</li> </ul>   |                                   |  |   |   |  |   |  |  |
| <b>EVF TOUCHSCREENGEBD INST.</b>               | <p>Selecteer het gebied van de LCD-monitor dat wordt gebruikt voor aanraakbedieningen terwijl de zoeker actief is.</p> <ul style="list-style-type: none"> <li>• Het gebied dat wordt gebruikt voor de aanraakbedieningen kan worden geselecteerd uit:             <table border="0" style="width: 100%;"> <tr> <td>- <input type="checkbox"/> (alle)</td> <td>- <input type="checkbox"/> (linkerhelft)</td> </tr> <tr> <td>- <input type="checkbox"/> (rechterhelft)</td> <td>- <input type="checkbox"/> (kwart linksboven)</td> </tr> <tr> <td>- <input type="checkbox"/> (kwart rechtsboven)</td> <td>- <input type="checkbox"/> (kwart linksonder)</td> </tr> <tr> <td>- <input type="checkbox"/> (kwart rechtsonder)</td> <td></td> </tr> </table> </li> <li>• Kies <b>UIT</b> om aanraakbedieningen uit te schakelen terwijl de zoeker actief is.</li> </ul> | - <input type="checkbox"/> (alle) | - <input type="checkbox"/> (linkerhelft) | - <input type="checkbox"/> (rechterhelft) | - <input type="checkbox"/> (kwart linksboven) | - <input type="checkbox"/> (kwart rechtsboven) | - <input type="checkbox"/> (kwart linksonder) | - <input type="checkbox"/> (kwart rechtsonder) |  |
| - <input type="checkbox"/> (alle)              | - <input type="checkbox"/> (linkerhelft)  |                                   |  |   |   |  |   |  |  |
| - <input type="checkbox"/> (rechterhelft)      | - <input type="checkbox"/> (kwart linksboven)   |                                   |  |   |   |  |   |  |  |
| - <input type="checkbox"/> (kwart rechtsboven) | - <input type="checkbox"/> (kwart linksonder)   |                                   |  |   |   |  |   |  |  |
| - <input type="checkbox"/> (kwart rechtsonder) |   |                                   |  |   |   |  |   |  |  |

## VERGREND.

Vergrendel geselecteerde bedieningen om onbedoelde werking te voorkomen.

| Optie                   | Beschrijving  |
|-------------------------|---|
| <b>VERGREND. INSTE.</b> | <p>Kies uit het volgende:</p> <ul style="list-style-type: none"> <li>• <b>ONTG:</b> Reset de vergrendelingsopties.</li> <li>• <b>ALLE MODI:</b> Vergrendel alle bedieningen in de lijst <b>MODUSSELECTIE</b>.</li> <li>• <b>GESELECTEERDE MODUS:</b> Vergrendel alleen de bedieningen geselecteerd in de lijst <b>MODUSSELECTIE</b>.</li> </ul> |
| <b>MODUSSELECTIE</b>    | <p>Kies de bedieningen die zijn vergrendeld wanneer <b>GESELECTEERDE MODUS</b> is gekozen voor <b>VERGREND. INSTE.</b></p>  |

## ENERGIEBEHEER

Pas de instellingen voor energiebeheer aan.

Voor toegang tot energiebeheerinstellingen drukt u op **MENU/OK**, selecteert u het tabblad  (INSTALLATIE) en kiest u **STROOMBEHEER**.

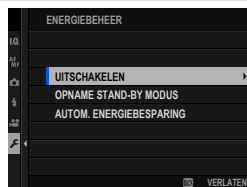

### UITSCHAKELEN

Hiermee selecteert u hoe lang het duurt totdat de camera automatisch wordt uitgeschakeld wanneer de camera niet wordt bediend. Kortere tijden verhogen de levensduur van de batterij; als **UIT** is geselecteerd, moet de camera handmatig uitgezet worden.

| Opties |       |       |        |        |     |
|--------|-------|-------|--------|--------|-----|
| 5 MIN  | 2 MIN | 1 MIN | 30 SEC | 15 SEC | UIT |

### OPNAME STAND-BY MODUS

Kies de vertraging voordat de camera naar de opname-stand-bymodus gaat.

| Optie  | Beschrijving   |
|--------|--|
| 5 MIN  |  |
| 2 MIN  | De camera onderbreekt alle functies en gaat naar de energiebesparende (stand-by)-modus als er gedurende de geselecteerde periode geen bewerkingen worden uitgevoerd. |
| 1 MIN  |  |
| 30 SEC |  |
| 15 SEC |  |
| UIT    | Opname-stand-bymodus uitgeschakeld.  |



**AUTOM. ENERGIEBESPARING**

Als **AAN** is geselecteerd, zal de beeldsnelheid van de weergave lager worden om stroom te besparen wanneer de camera gedurende een korte periode niet wordt bediend, maar de normale beeldsnelheid kan worden hersteld door de camera te bedienen.

| Opties |     |
|--------|-----|
| AAN    | UIT |

## INSTELLINGEN OPSLAAN

Breng wijzigingen aan in de bestandsbeherinstellingen.

Voor toegang tot bestandsbeherinstellingen drukt u op **MENU/OK**, selecteert u het tabblad  (INSTALLATIE) en kiest u **OPSLAAN SET-UP**.



### NUMMERING

Nieuwe foto's worden opgeslagen in beeldbestanden waarvan de bestandsnamen beginnen met een viercijferig bestandsnummer dat wordt toegewezen door telkens een nummer aan het laatst gebruikte bestandsnummer toe te voegen. Tijdens het afspelen wordt het bestandsnummer weergegeven zoals getoond. **NUMMERING** regelt of de bestandsnummering wordt teruggezet op 0001 wanneer een nieuwe geheugenkaart wordt geplaatst of de huidige geheugenkaart is geformatteerd.

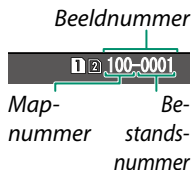

| Optie          | Beschrijving  |
|----------------|---|
| <b>CONTINU</b> | De nummering gaat verder vanaf het laatst gebruikte bestandsnummer of het eerst beschikbare bestandsnummer, afhankelijk van welk nummer het hoogst is. Kies deze optie om het aantal foto's met dubbele bestandsnamen te verminderen. |
| <b>RESET</b>   | Na het formatteren of bij het plaatsen van een nieuwe geheugenkaart wordt de nummering teruggezet op 0001.  |

-  Wanneer het beeldnummer de waarde 999-9999 bereikt, wordt de ontspanknop uitgeschakeld. Formateer de geheugenkaart na het overdragen van foto's die u wenst te bewaren naar een computer.
- Het selecteren van  **GEBRUIKERSINSTELLINGEN** > **RESET** stelt **NUMMERING** in op **CONTINU** zonder de bestandsnummering te resetten.
- Beeldnummers van foto's kunnen verschillen wanneer deze met andere camera's zijn gemaakt.

**ORIG. FOTO OPSLAAN**

Kies **AAN** om onverwerkte kopieën van foto's gemaakt met behulp van **VERWIJDER R. OGEN** op te slaan.

| Opties     |            |
|------------|------------|
| <b>AAN</b> | <b>UIT</b> |

**BEWERK BSTNDSNAAM**

Wijzig het prefix van bestandsnamen. sRGB-beelden gebruiken een vierletter-prefix (standaard "DSCF"), Adobe RGB-beelden een drieletter-prefix ("DSF") voorafgegaan door een underscore.

| Optie    | Standaardprefix | Voorbeeld bestandsnaam |
|----------|-----------------|------------------------|
| sRGB     | DSCF            | ABCD0001               |
| AdobeRGB | _DSF            | _ABC0001               |

 Voorvoegsels van bestandsnamen kunnen worden bewerkt met behulp van aanraaktoetsen.

**INTEL. SLEUF (STIL BEELD)**

Kies de functie van de kaart in de tweede sleuf.

| Optie              | Beschrijving   |
|--------------------|--|
| <b>SEQUENTIEEL</b> | De kaart in de tweede sleuf wordt alleen gebruikt wanneer de kaart in de eerste sleuf vol is.              |
| <b>BACK-UP</b>     | Elke foto wordt tweemaal opgenomen, eenmaal op elke kaart.   |
| <b>RAW / JPEG</b>  | RAW-foto's worden op de kaart in de eerste sleuf opgeslagen en JPEG-foto's op de kaart in de tweede sleuf. |

**WISSELSLEUF (SEQUENTIEEL)**

Kies de kaart waarop eerst wordt opgenomen wanneer **SEQUENTIEEL** is geselecteerd voor **INTEL. SLEUF (STIL BEELD)**. Telkens wanneer deze optie wordt geselecteerd, schakelt de camera tussen geheugenkaartsleuven 1 en 2.

## FILMDOELBESTAND

Kies de sleuf die wordt gebruikt om films op te slaan.

| Opties  |         |
|---------|---------|
| SLEUF 1 | SLEUF 2 |

## MAP SELECTEREN

Maak mappen en kies de map waarin erop volgende foto's worden opgeslagen.

| Optie                 | Beschrijving  |
|-----------------------|---|
| <b>MAP SELECTEREN</b> | Om de map te kiezen waarin erop volgende foto's worden opgeslagen, druk de scherpstellingstok (scherpstelhendel) omhoog of omlaag om een bestaande map te markeren en druk op <b>MENU/OK</b> .  |
| <b>MAP AANMAKEN</b>   | Voer een mapnaam van vijf tekens in om een nieuwe map aan te maken waarin erop volgende foto's worden opgeslagen. De nieuwe map wordt aangemaakt met de volgende foto die u maakt en daaropvolgende foto's worden in deze map opgeslagen. |

## COPYRIGHT INFO

Er kan copyrightinformatie, in de vorm van Exif-tags, worden toegevoegd aan nieuwe afbeeldingen zodra ze worden gemaakt. Wijzigingen van de copyrightinformatie worden alleen teruggezien in de gemaakte foto's nadat de wijzigingen zijn gemaakt.

| Optie                             | Beschrijving   |
|-----------------------------------|--|
| <b>COPYRIGHT INFO WEERG</b>       | Geef de huidige copyrightinformatie weer.  |
| <b>AUTEURINFO INVOEREN</b>        | Voer de naam van de maker in.  |
| <b>COPYRIGHT INFO INVOEREN</b>    | Voer de naam van de copyrighthouder in.  |
| <b>COPYRIGHT INFO VERWIJDEREN</b> | Verwijder de huidige copyrightinformatie. Deze wijziging geldt alleen voor afbeeldingen die zijn gemaakt nadat deze optie is gekozen; copyrightinformatie opgenomen met bestaande afbeeldingen wordt niet beïnvloed. |



Copyrightinformatie kan worden bewerkt met behulp van aanraaktoetsen.



## VERBINDINGSINSTELLINGEN

Pas instellingen aan voor verbinding met andere apparaten.

Om toegang te krijgen tot verbinding-instellingen, drukt u op **MENU/OK**, selecteert u het tabblad (INSTALLATIE) en kiest u **VERBINDING INSTELLING**.



Voor meer informatie over draadloze verbindingen bezoekt u:  
<http://fujifilm-dsc.com/wifi/>

## Bluetooth INSTELLINGEN

Pas Bluetooth instellingen aan.

| Optie                                       | Beschrijving   |
|---|--|
| <b>KOPPELREGISTRATIE</b>                    | Om de camera aan een smartphone of tablet te koppelen, selecteer deze optie en start vervolgens FUJIFILM Camera Remote op het apparaat en tik op <b>KOPPELREGISTRATIE</b> .  |
| <b>KOPPELINGSBEST. SELECTEREN</b>           | Kies met behulp van <b>KOPPELREGISTRATIE</b> een verbinding uit de lijst met apparaten waarmee de camera gekoppeld is geweest. Selecteer <b>GEEN VERBINDING</b> om af te sluiten zonder verbinding te maken.   |
| <b>KOPPELREG; VERWIJDEREN</b>               | Verwijder koppelingsinformatie voor geselecteerde apparaten. Kies het apparaat in de lijst met apparaten. Het geselecteerde apparaat wordt ook uit de apparaten verwijderd die staan vermeld in <b>KOPPELINGSBEST. SELECTEREN</b> .  |
| <b>Bluetooth AAN/UIT</b>                    | <ul style="list-style-type: none"> <li>• <b>AAN:</b> De camera stelt automatisch een Bluetooth-verbinding vast met gekoppelde apparaten wanneer deze ingeschakeld is.</li> <li>• <b>UIT:</b> De camera verbindt niet via Bluetooth.</li> </ul>   |
| <b>AUTO OVERDRACHT BEELDEN</b>              | <ul style="list-style-type: none"> <li>• <b>AAN:</b> Markeer foto's voor upload zoals ze zijn genomen. Markeer JPEG-foto's voor uploaden zoals ze zijn genomen.</li> <li>• <b>UIT:</b> Foto's worden niet gemarkeerd voor uploaden zoals ze zijn genomen.</li> </ul>   |
| <b>INSTELLING SYNCHRONISEREN SMARTPHONE</b> | <p>Kies of u de camera wilt synchroniseren met de tijd en/of locatie die wordt geleverd door een gekoppelde smartphone.</p> <ul style="list-style-type: none"> <li>• <b>LOCATIE&amp;TIJD:</b> Synchroniseer de tijd en locatie.</li> <li>• <b>LOCATIE:</b> Synchroniseer de locatie.</li> <li>• <b>TIJD:</b> Synchroniseer de tijd.</li> <li>• <b>UIT:</b> Synchronisatie uit</li> </ul> |



- Installeer de meest recente versie van de FUJIFILM Camera Remote-app op uw smartphone of tablet alvorens het apparaat aan uw camera te koppelen of beelden te uploaden.
- Wanneer **AAN** is geselecteerd voor zowel **Bluetooth AAN/UIT** als **AUTO OVERDRACHT BEELDEN** of beelden zijn momenteel geselecteerd voor uploaden met behulp van de optie **OPDRACHT BEELDOVERDRACHT** in het -(weergave) menu, dan begint het uploaden naar gekoppelde apparaten kort nadat u afspelen afsluit of de camera uitschakelt. **OPDRACHT BEELDOVERDRACHT** kan ook worden gebruikt om foto's voor uploaden te selecteren wanneer **AUTO OVERDRACHT BEELDEN** uit is.

## NETWERKINSTELLING

Pas de instellingen aan voor verbinding met draadloze netwerken.

| Optie                            | Beschrijving  |
|----------------------------------|---|
| <b>INST. DRAADLOOS TOEG.PUNT</b> | <ul style="list-style-type: none"><li>• <b>EENVOUDIGE SETUP:</b> Maak verbinding met een toegangspunt met gebruik van eenvoudige instellingen.</li><li>• <b>HANDMATIGE SETUP:</b> Pas de instellingen handmatig aan voor verbinding met een draadloos netwerk. Kies het netwerk uit een lijst (<b>KIES UIT LIJST</b>) of voer de naam handmatig in (<b>VOER SSID IN</b>).</li></ul> |
| <b>INST. DRAADLOOS IP-ADRES</b>  | <ul style="list-style-type: none"><li>• <b>AUTOMATISCH:</b> Het IP-adres wordt automatisch bepaald.</li><li>• <b>HANDMATISCH:</b> Wijs een IP-adres handmatig toe. Kies handmatig het IP-adres (<b>IP-ADRES</b>), het netwerkmasker (<b>NETMASKER</b>) en het gatewayadres (<b>GATEWAYADRES</b>).</li></ul>   |

## VERB.INST. instax PRNTR

Pas de instellingen aan voor aansluiting op optionele Fujifilm instax SHARE printers.

### De printernaam (SSID) en het wachtwoord

De printernaam (SSID) kan worden gevonden op de onderkant van de printer; het standaardwachtwoord is "1111". Als u al een ander wachtwoord heeft gekozen om af te drukken vanaf een smart-phone, voer dat wachtwoord dan in.

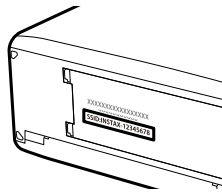

## PC-VERBINDINGSMODUS

Pas instellingen aan voor verbinding met een computer.

| Optie                                      | Beschrijving   |
|--|--|
| <b>USB-KAARTLEZER</b>                      | De camera automatisch verbinden met een computer via USB schakelt de gegevensoverdrachtmodus in, wat de mogelijkheid biedt om gegevens naar de computer te kopiëren. De camera functioneert normaal wanneer deze niet verbonden is.  |
| <b>AUTOMATISCHE USB-TETHER-OPNAME</b>      | De camera automatisch verbinden met een computer via USB schakelt tether-opnamemodus in. U kunt ook FUJIFILM X Acquire gebruiken om camera-instellingen op te slaan en te laden, waarmee u de camera in een oogwenk opnieuw kunt configureren of instellingen met andere camera's of hetzelfde type kunt delen. De camera functioneert normaal wanneer deze niet verbonden is. |
| <b>USB-TETHER-OPNAME VASTGESTELD</b>       | De camera werkt in de tether-opnamemodus zelfs als hij niet is aangesloten op een computer. Foto's worden in de standaardinstellingen niet opgeslagen op de geheugenkaart, maar foto's genomen terwijl de camera niet is aangesloten worden naar een computer overgedragen zodra de aansluiting wordt gemaakt.   |
| <b>DRAADLOZE TETHER-OPNAME VASTGESTELD</b> | Kies deze optie voor draadloos op afstand fotograferen. Selecteer een netwerk met behulp van <b>VERBINDING INSTELLING &gt; NETWERKINSTELLING</b> .   |

| Optie                              | Beschrijving   |
|------------------------------------|--|
| <b>USB RAW CONV/<br/>B-UP HERS</b> | <p>Het aansluiten van de camera op een computer via USB activeert automatisch de USB RAW-conversie/backup-herstelmodus. De camera functioneert niet normaal wanneer niet verbonden.</p> <ul style="list-style-type: none"> <li>• <b>USB RAW CONV (vereist FUJIFILM X RAW STUDIO):</b> Gebruik de beeldverwerkende motor van de camera om RAW-bestanden snel te converteren naar JPEG-beelden van hoge kwaliteit.</li> <li>• <b>BACKUP HERSTELLEN (FUJIFILM X Acquire vereist):</b> Camera-instelling opslaan en laden. Configureer de camera opnieuw in een ogenblik of deel instellingen met andere camera's van hetzelfde type.</li> </ul> |



 Instellingen  **STROOMBEHEER > UITSCHAKELEN** zijn ook van toepassing tijdens tether-opname. Selecteer **UIT** om te voorkomen dat de camera automatisch uitschakelt.

 Tethered shooting is beschikbaar voor software zoals Hyper-Utility Software HS-V5 (apart verkrijgbaar) of FUJIFILM X Acquire (gratis te downloaden van de Fujifilm-website) of wanneer de FUJIFILM Tether Shooting Plug-in PRO of de Tether Shooting Plug-in (apart verkrijgbaar) wordt gebruikt met Adobe® Photoshop® Lightroom® Classic CC.



## ALGEMENE INSTELLINGN

Pas de instellingen aan voor verbinding met draadloze netwerken.

| Optie  | Beschrijving  |
|--|---|
| <b>NAAM</b>  | Kies een naam ( <b>NAAM</b> ) om de camera te identificeren op een draadloos netwerk (de camera heeft standaard een unieke naam toegewezen gekregen).   |
| <b>VERKLEIN(SP)</b>             | Kies of het formaat van afbeeldingen wordt aangepast voor uploaden naar smartphones. Een nieuw formaat geven is alleen van toepassing op de kopie geüpload naar de smartphone; het origineel wordt niet beïnvloed. <ul style="list-style-type: none"> <li>• <b>AAN</b>: Het formaat van grotere afbeeldingen wordt aangepast naar  voor uploaden. Deze instelling wordt aanbevolen.</li> <li>• <b>UIT</b>: Afbeeldingen worden op origineel formaat geüpload.</li> </ul>                     |
| <b>GEOTAGGING</b>  | Kies of locatiegegevens gedownload via een smartphone worden ingesloten in de foto's als ze worden gemaakt.   |
| <b>LOCATIE-INFO</b>  | Geeft de laatst gedownloade locatiegegevens van een smartphone weer.  |
|  <b>TOETS-/SCHIJFINSTELLING</b> | Kies de functie die wordt vervuld door de functieknoppen die zijn toegewezen aan de <b>DRAADLOZE COMMUNICT</b> -functie. <ul style="list-style-type: none"> <li>•  <b>PAIRING/OVERDR.OPD.</b>: De knoppen kunnen worden gebruikt voor koppelen en selecteren van beelden voor overdracht.</li> <li>•  <b>DRAADLOZE COMMUNICT</b>: De knoppen kunnen worden gebruikt voor draadloze verbindingen.</li> </ul> |

## INFORMATIE

Bekijk de MAC- en Bluetoothadressen van de camera.

## RESET DRAADLOZE INSTELLING

Herstel draadloze instellingen naar hun standaard waarden.



# Sneltoetsen

9

## Sneltoetsopties

Pas camerabesturing aan volgens uw stijl of situatie.

Veelgebruikte opties kunnen worden toegevoegd aan het **Q**-menu of aan een aangepast “mijn” menu of toegewezen worden aan een **Fn**-knop (functie) voor rechtstreekse toegang:

| Sneltoetsoptie           | Beschrijving  |  |
|--------------------------|---|---|
| <b>Het Q-menu</b>        | Het <b>Q</b> -menu wordt weergegeven door op de <b>Q</b> -knop te drukken. Gebruik het <b>Q</b> -menu om de geselecteerde opties te bekijken of te wijzigen voor veelgebruikte menu-items.  | 193   |
| <b>“Mijn menu”</b>       | Voeg veelgebruikte opties toe aan dit aangepaste menu, dat kan worden bekeken door te drukken op <b>MENU/OK</b> en het tabblad  (“MIJN MENU”) te selecteren. | 200   |
| <b>De functieknoppen</b> | Gebruik de functieknoppen voor directe toegang tot geselecteerde functies.  | 196   |

## De Q-knop (Snelmenu)

Druk op **Q** voor een snelle toegang tot geselecteerde opties.

### De snelmenuweergave

Bij de standaardinstellingen bevat het snelmenu de volgende items:

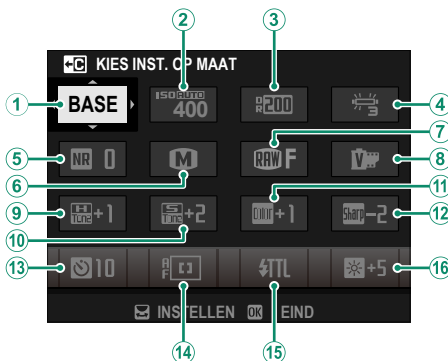

- |                      |                           |
|----------------------|---------------------------|
| ① KIES INST. OP MAAT | ⑨ HIGHLIGHT TINT          |
| ② ISO                | ⑩ SCHADUWTINT             |
| ③ DYNAMISCH BEREIK   | ⑪ KLEUR                   |
| ④ WITBALANS          | ⑫ SCHERPTE                |
| ⑤ RUISONDERDRUKKING  | ⑬ ZELFONTSPANNER          |
| ⑥ BEELDGROOTTE       | ⑭ SCHERPSTELLING          |
| ⑦ BEELDKWALITEIT     | ⑮ FLASHFUNCTIE-INSTELLING |
| ⑧ FILMSIMULATIE      | ⑯ EVF/LCD-HELDERHD        |

Het snelmenu toont de opties die momenteel zijn geselecteerd voor items ②—⑯, die kunnen worden veranderd zoals beschreven op pagina 195.

#### KIES INST. OP MAAT

Het item **☑ INSTELLINGEN BEELDKWALITEIT > KIES INST. OP MAAT** (item ①) toont de huidige aangepaste instellingenbank:

- **BASE**: Geen aangepaste instellingenbank geselecteerd.
- **C 1–C7**: Selecteer een bank om de instellingen opgeslagen met de optie **☑ INSTELLINGEN BEELDKWALITEIT > BEW/BEW INST. OP M** te bekijken.
- **BASE** – **BASE**: De huidige aangepaste instellingenbank.



## Het snelmenu bewerken

Om de items weergegeven in het snelmenu te kiezen:

- 1 Houd de **Q**-knop ingedrukt tijdens het fotograferen.
- 2 Het huidige snelmenu wordt weergegeven; gebruik de scherpstellingstok (scherpstelhendel) om het item te markeren dat u wilt veranderen en druk op **MENU/OK**.

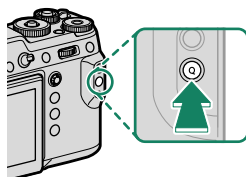

- 3 Markeer een van de volgende opties en druk op **MENU/OK** om deze toe te wijzen aan de geselecteerde positie.

- BEELDGROOTTE
- BEELDKWALITEIT
- FILMSIMULATIE \*
- KORRELEFFECT \*
- CHROOM KLEUREFFECT \*
- DYNAMISCH BEREIK \*
- WITBALANS \*
- HIGHLIGHT TINT \*
- SCHADUWTINT \*
- KLEUR \*
- SCHERPTE \*
- RUISONDERDRUKKING \*
- KIES INST. OP MAAT \*
- SCHERPSTELLING
- INST. GEZICHTS-/OOGHERKEN.
- HF ASSISTENTIE
- TOUCH SCREEN MODUS
- ZELFONTSPANNER
- LICHTMEETSISTEEM
- SLUITERTYPE
- FLIKKERVERMINDERING
- ISO \*
- FLASHFUNCTIE-INSTELLING
- FLITSCOMPENSATIE
- FILMMODUS
- MIC-NIVEAU-INSTEL
- EVF/LCD-HELDERHD
- EVF/LCD KLEUR
- GEEN

\* Opgeslagen in aangepaste instellingenbank.

- 
 • Selecteer **GEEN** om geen item toe te wijzen aan de geselecteerde positie.
- Wanneer **KIES INST. OP MAAT** is geselecteerd, worden de huidige instellingen getoond in het snelmenu met het label **BASE**.

 Het snelmenu kan ook worden bewerkt met behulp van **TOETS-/SCHIJFINSTELLINGEN > BEWERK/SLA OP SNELMENU**.

## De Fn-knoppen (Functie)

Wijs een functie toe aan de functieknoppen voor snelle toegang tot de geselecteerde functie.

 De functies toegewezen aan **T-Fn1** tot **T-Fn4** kunnen worden bereikt door over de monitor te vegen.

De standaardtoewijzingen zijn:

**Fn1-knop**

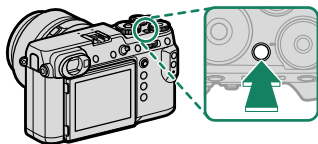

*Gevoeligheid*

**Fn2-knop**

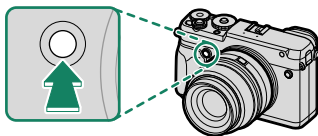

*Front comm.sch.-schak.*

**Fn3-knop**

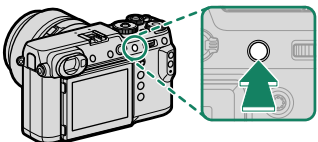

*Belichtingsvergrendeling*

**Fn4-knop**

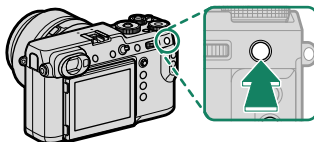

*Scherpstellingsvergrendeling*

**Fn5-knop**

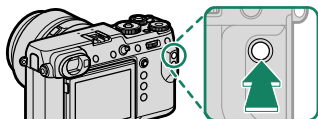

*AF modus*



**T-Fn1 (veeg omhoog)**

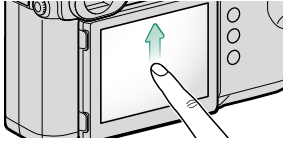

*Histogram*

**T-Fn2 (veeg naar links)**

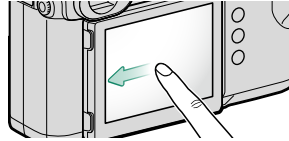

*Filmsimulatie*

**T-Fn3 (veeg naar rechts)**

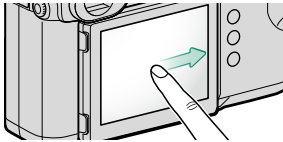

*Witbalans*

**T-Fn4 (veeg omlaag)**

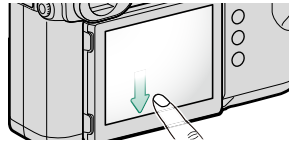

*Elektr. waterpas*

**Drive-knop**

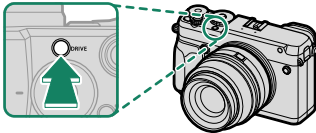

*Drive-knop*

**Midden van de achterste commandoschijf**

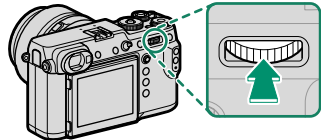

*Scherpstelloep*

## Rollen toewijzen aan de functietoetsen

Om rollen toe te wijzen aan de knoppen:

1 Houd de **DISP/BACK**-knop ingedrukt totdat een bedieningselectiemenu wordt weergegeven.

2 Markeer een bediening en druk op **MENU/OK**.

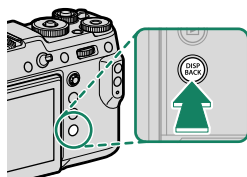

3 Markeer de gewenste functie en druk op **MENU/OK** om het aan de geselecteerde bediening toe te wijzen. Kies uit:

- BEELDGROOTTE
- BEELDKWALITEIT
- RAW
- FILMSIMULATIE
- KORRELEFFECT
- CHROOM KLEUREFFECT
- DYNAMISCH BEREIK
- WITBALANS
- KIES INST. OP MAAT
- SCHERPSTELGEBIED
- SCHERPSTELLOEP
- SCHERPSTELLING
- SNELLE AF
- INST. GEZICHTS-/OOGHERKEN.
- DRIVE-KNOP
- ZELFONTSPANNER
- AE-REEKS INSTELLING
- INSTELLING FOCUS BKT
- LICHTMEETSISTEEM
- SLUITERTYPE
- FLIKKERVERMINDERING
- ISO
- MODUS 35mm-FORMAAT
- DRAADLS COMMUNICATIE
- FLASHFUNCTIE-INSTELLING
- TTL-VERGREDELING
- MODELING FLASH
- AANP. MIC.GELUID
- VOORB DIEPTESCH
- PRVV BELICHT/WITBALANS HANDM. MODUS
- NATUURLIJKE LIVE-WEERGAVE
- HISTOGRAM
- ELEKTR. WATERPAS
- GROTE INDICAT.-MODUS
- FRONT COMM.SCH.-SCHAK.
- ALLEEN AE-VERGREDELING
- ALLEEN AF-VERGREDELING
- AE/AF-VERGREDELING
- AF-AAN
- VERGREND. INSTE.
- AUTO BEELDOVERDRACHT
- KOPPELINGSBEST. SELECTEREN
- Bluetooth AAN/UIT
- PLAYBACK
- GEEN (bediening uitgeschakeld)



- **ALLEEN AE-VERGREDELING, ALLEEN AF-VERGREDELING, AE/AF-VERGREDELING** en **AF-AAN** kan niet worden toegewezen aan de aanraakfunctieknoppen (**T-Fn1** via **T-Fn4**).
- Knoptoewijzingen kunnen ook worden geselecteerd met behulp van **TOETS-/SCHIJFINSTELLINGEN > FUNCTIE-INS. (Fn)**.

## AF-AAN

---

Als **AF-AAN** is geselecteerd, kunt u de toets indrukken in plaats van de ontspanknop halverwege ingedrukt te houden.

## MODELING FLASH

---

Als **MODELING FLASH** is geselecteerd als een compatibele flitser met schoenbevestiging is bevestigd, kunt u op de knop drukken om de flitser te testen en te controleren op schaduwen en dergelijke (modeling flash).

## TTL-VERGREDELING

---

Als **TTL-VERGREDELING** is geselecteerd, kunt u op de toets voor het vergrendelen van flitsoutput volgens de optie geselecteerd voor **FLITSINSTELLINGEN > MODUS TTL VERGRENDELEN** drukken (📖 125).

## MIJN MENU

Verkrijg toegang tot een persoonlijk menu van veelgebruikte opties.

Om “mijn menu” weer te geven, drukt u op **MENU/OK** in de opnameweergave en selecteert u het tabblad **MY** (**MIJN MENU**).



Het tabblad **MY** is alleen beschikbaar als opties zijn toegewezen aan **MIJN MENU**.

## MIJN MENU-INSTELLINGEN

Om de items opgesomd op het tabblad **MY** (**MIJN MENU**) te kiezen:

- 1 Markeer **GEbruikersinstellingen** > **MIJN MENU-INSTELLINGEN** in het tabblad **MY** (**INSTALLATIE**) en druk op **MENU/OK**.



Selecteer **ITEMS RANGSCHIKKEN** om items opnieuw te ordenen.  
Selecteer **ITEMS VERWIJDEREN** om items te verwijderen.

- 2 Druk de keuzeknop omhoog of omlaag om **ITEMS TOEVOEGEN** te markeren en druk op **MENU/OK**. Opties die kunnen worden toegevoegd aan “mijn menu” zijn gemarkeerd in blauw.



Huidige items in “mijn menu” worden aangeduid met vinkjes.

- 3 Kies een positie voor het item en druk op de **MENU/OK**. Het item wordt toegevoegd aan "mijn menu".



- 4 Druk op **MENU/OK** om terug te keren naar het bewerksscherm.
- 5 Herhaal stappen 3 en 4 totdat alle gewenste items zijn toegevoegd.



"Mijn menu" kan maximaal 16 items bevatten.



# **Randapparatuur en optionele accessoires**

# 10

## Lenzen

De camera kan gebruikt worden met lenzen voor het FUJIFILM G-bevestigingspunt.

### Lenzonderdelen

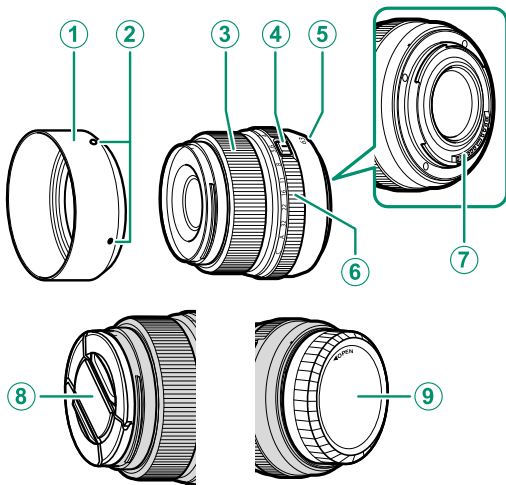

① Zonnekap

② Bevestigingsmarkeringen

③ Scherpstelling

④ Ontgrendeling diafragmaring

⑤ Bevestigingsmarkeringen (brandpuntafstand)

⑥ Diafragmaring

⑦ Signaalcontacten lens

⑧ Voorste lensdop

⑨ Achterste lensdop



Een GF63mmF2.8 R WR lens wordt hier gebruikt ter illustratie.



## Lensverzorging

- Gebruik een blaaskwast om stof te verwijderen en neem vervolgens met een zachte, droge doek af. Resterende vlekken kunnen worden verwijderd met een Fujifilm lensreinigingsdoekje waarop een kleine hoeveelheid lensreinigingsvloeistof is aangebracht.
- Plaats de voorste en achterste doppen terug op de camera wanneer de lens niet in gebruik is.

## Lensdoppen verwijderen

Verwijder lensdoppen zoals afgebeeld.

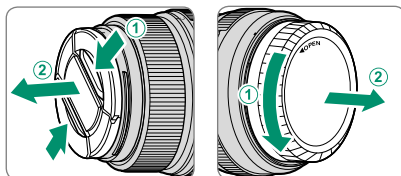

 Lensdoppen kunnen verschillen van de afgebeelde doppen.

## Zonnekappen bevestigen

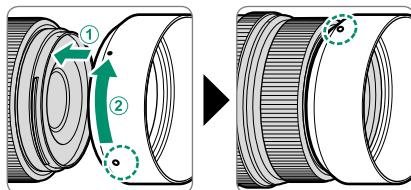

Wanneer bevestigd, verminderen zonnekappen schittering en beschermen ze het voorste lenselement.

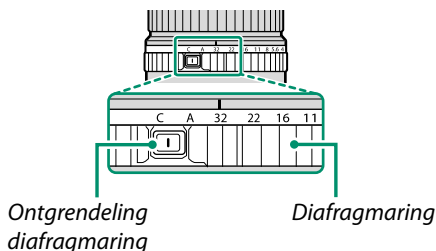

## De diafragmaring

Draai aan de diafragmaring van de lens om het diafragma (f-nummer) te kiezen.



| Instelling  | Beschrijving   |
|---|--|
| <b>C</b> (  )              | Stel het diafragma in op de waarde die is gekozen met de cameracommandoschijf. |
| <b>A</b> (  )              | Stel het diafragma in op de waarde die automatisch is gekozen door de camera.  |
| <b>Andere waarden</b> (  ) | Stel het diafragma in op de geselecteerde waarde.                              |

 Om **C** of **A** te selecteren, of om een andere waarde na het selecteren van **C** of **A** te selecteren, drukt u op de ontgrendeling van de diafragmaring terwijl u aan de diafragmaring draait.

## Externe flitsers

Flitsers kunnen worden bevestigd op de flitsschoen of verbonden via de sync-terminal.

Gebruik optionele externe flitsers voor flitserfotografie. Sommige eenheden ondersteunen hoge-snelheid sync (FP) en kunnen worden gebruikt bij sluitertijden sneller dan de flitssync-snelheid, terwijl andere kunnen functioneren als hoofdflitsers die de flitsers op afstand via optische draadloze flitsbediening bedienen.



U bent mogelijk niet in staat de flitser te testen in sommige gevallen, bijvoorbeeld als een instellingenmenu wordt weergegeven op de camera.

### Rode-ogenverwijdering

Rode-ogencorrectie is beschikbaar wanneer een optie anders dan **UIT** is geselecteerd voor **FLITSINSTELLINGEN > VERWIJDER R. OGEN** en een "GEZICHT AAN"-optie geselecteerd is voor **AF/MF INSTELLINGEN > INST. GEZICHTS-/OOGHERKEN.** Het verwijderen van rode ogen reduceert "rode ogen" veroorzaakt wanneer licht van de flitser wordt weerkaatst in de pupillen van het onderwerp.

## Flitsinstellingen

Om instellingen voor een flitser gemonteerd op de flitsschoen of verbonden via de sync-terminal aan te passen:

- 1 Sluit de eenheid aan op de camera.
- 2 Selecteer **FLASHFUNCTIE-INSTELLING** in de opnamemodus in het menutabblad **f** (**FLITSINSTELLINGEN**). De beschikbare opties variëren per flitser.



| Menu                   | Beschrijving   |     |
|------------------------|--|-----|
| <b>SYNC-TERMINAL</b>   | Wordt weergegeven als er geen compatibele flitser is aangesloten of als een eenheid is verbonden via de sync-terminal of alleen het X-contact van de flitsschoen gebruikt. | 209 |
| <b>EXTERNE FLASH</b>   | Wordt weergegeven wanneer een optionele flitser is gemonteerd op de flitsschoen en is ingeschakeld.  | 210 |
| <b>MASTER(OPTISCH)</b> | Weergegeven als een optionele flitser die funktioneeret als hoofdflitser voor Fujifilm optische draadloze flitsbediening op afstand is verbonden en ingeschakeld.          | 213 |

 **SYNC-TERMINAL** zal ook worden weergegeven als een incompatibele flitser of als er geen flitser is aangesloten.

- 3 Markeer items met de scherpstellingstok (scherpstelhendel) en draai de achterste commandoschijf om de gemarkeerde instelling te veranderen.

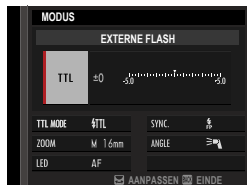

- 4 Druk op **DISP/BACK** om de veranderingen in werking te stellen.

## SYNC-TERMINAL

De volgende opties zijn beschikbaar als er geen compatibele flitser is aangesloten of als er een eenheid is aangesloten via de sync-terminal of alleen het X-contact op de flits schoen gebruikt.

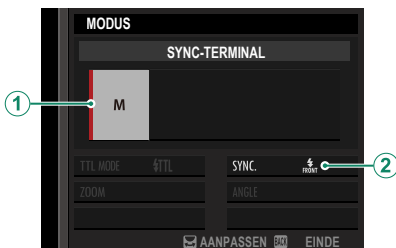

| Instelling             | Beschrijving  |
|------------------------|---|
| ① Flitsbedieningsmodus | <p>Kies uit de volgende opties:</p> <ul style="list-style-type: none"> <li>• <b>M</b>: Een triggersignaal wordt overgebracht via de flits schoen X contacten wanneer een foto genomen wordt. Kies een sluitertijd langzamer dan de sync-snelheid; zelfs langzamere snelheden kunnen nodig zijn als de eenheid lange flitsen gebruikt of een langzame reactietijd heeft.</li> <li>• <b>OFF (UIT)</b>: Het triggersignaal wordt uitgeschakeld.</li> </ul> |
| ② Synchroniseren       | <p>Kies of de flitser wordt getimed om direct nadat de sluitter opent te flitsen (<b>FRONT/1E GORDIJK</b>) of direct voordat deze sluit (<b>REAR/2E GORDIJK</b>). <b>1E GORDIJK</b> wordt aanbevolen in de meeste omstandigheden.</p>   |

### De sync-terminal

Gebruik de sync-terminal om de flitsers aan te sluiten die een sync-kabel vereisen.

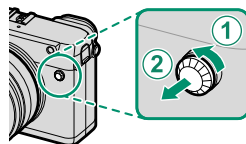

## EXTERNE FLASH

De volgende opties zijn beschikbaar als een optionele flitser met schoenbevestiging is bevestigd en is ingeschakeld.

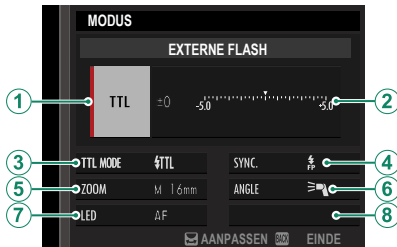

| Instelling             | Beschrijving   |
|------------------------|--|
| ① Flitsbedieningsmodus | <p>De flitsbedieningsmodus geselecteerd met de flitser. Dit kan in sommige gevallen worden aangepast vanaf de camera: de beschikbare opties variëren per flitser.</p> <ul style="list-style-type: none"><li>• <b>TTL</b>: TTL-modus. Pas flitscompensatie (②) aan.</li><li>• <b>M</b>: De flitser flitst bij de geselecteerde uitvoer, ongeacht de helderheid van het onderwerp of de camera-instellingen. De output kan in sommige gevallen worden aangepast vanaf de camera (②).</li><li>• <b>MULTI</b>: Flits herhalen. Compatibele flitsers met schoenbevestiging zullen meerdere malen flitsen bij elke opname.</li><li>• <b>OFF (UIT)</b>: De flitser flitst niet. Sommige flitsers kunnen uitgeschakeld worden vanaf de camera.</li></ul> |

| Instelling                         | Beschrijving  |
|------------------------------------|---|
| <p>② Flitscompensatie/-uitvoer</p> | <p>De beschikbare opties verschillen volgens de flitsbedieningsmodus.</p> <ul style="list-style-type: none"> <li>• <b>TTL</b>: Pas flitscompensatie aan (de volledige waarde wordt mogelijk niet toegepast als de grenzen van het flitsbedieningssysteem zijn overschreden). In het geval van EF-X20, EF-20 en EF-42 wordt de geselecteerde waarde toegevoegd aan de waarde geselecteerd met de flitser.</li> <li>• <b>M/MULTI</b>: Pas flitsuitvoer aan (alleen compatibele eenheden). Kies uit waarden uitgedrukt als fracties van volledig vermogen, van 1/4 (modus <b>M</b>) of 1/4 (<b>MULTI</b>) tot 1/512 in stappen gelijk aan 1/3 EV. De gewenste resultaten kunnen niet worden bereikt bij lage waarden als zij buiten de grenzen van het flitsbedieningssysteem vallen; maak een testopname en controleer de resultaten.</li> </ul>  |
| <p>③ Flitsmodus (TTL)</p>          | <p>Kies een flitsmodus voor TTL-flitsbediening. De beschikbare opties zijn afhankelijk van welke opnamestand (<b>P</b>, <b>S</b>, <b>A</b> of <b>M</b>) is geselecteerd.</p> <ul style="list-style-type: none"> <li>• <b>TTL AUTO (FLASH AUTO)</b>: De flitser flitst alleen indien nodig; het flitsniveau wordt aangepast volgens de helderheid van het onderwerp. Er wordt een -pictogram weergegeven als de ontspanknop halverwege wordt ingedrukt toont aan dat de flitser zal flitsen als de foto wordt genomen.</li> <li>• <b>TTL (STANDAARD)</b>: De flitser flitst bij elke foto indien mogelijk; het flitsniveau wordt aangepast volgens de helderheid van het onderwerp. De flitser flitst niet als deze niet volledig is opgeladen als de ontspanknop wordt losgelaten.</li> <li>• <b>TTL SLOW (TRAGE SYNC.)</b>: Combineer de flitser met een lange sluitertijd bij het fotograferen van portretonderwerpen tegen een achtergrond met nachtdecor. De flitser flitst niet als deze niet volledig is opgeladen als de ontspanknop wordt losgelaten.</li> </ul> |
| <p>④ Sync</p>                      | <p>Regel flitstiming.</p> <ul style="list-style-type: none"> <li>• <b>FRONT (1E GORDIJK)</b>: De flitser flitst direct nadat de sluitter opent (normaliter de beste keuze).</li> <li>• <b>REAR (2E GORDIJK)</b>: De flitser flitst onmiddellijk voordat de sluitter sluit.</li> <li>• <b>FP (AUTO FP(HSS))</b>: Synchronisatie met hoge snelheid (alleen compatibele eenheden). De camera schakelt automatisch synchronisatie met hoge snelheid van het voorgordijn in bij sluitertijden lager dan de flitssynchronisatiesnelheid. Gelijk aan <b>1E GORDIJK</b> wanneer <b>MULTI</b> is geselecteerd voor flitsbedieningsmodus.</li> </ul>  |

| Instelling         | Beschrijving   |
|--------------------|--|
| ⑤ Zoom             | De hoek van de verlichting (flitsdekking) voor eenheden die flitszoom ondersteunen. Voor sommige eenheden kunnen de aanpassingen vanaf de camera gemaakt worden. Als <b>AUTO</b> is geselecteerd, wordt zoom automatisch aangepast om de dekking aan te passen aan de brandpuntsafstand van de lens.   |
| ⑥ Verlichting      | Als de eenheid deze functie ondersteunt, kiest u uit: <ul style="list-style-type: none"> <li>•  (FLASH VOEDINGSPRIOR.): Win bereik door de dekking enigszins te verminderen.</li> <li>•  (STANDAARD): Stel dekking af op beeldhoek.</li> <li>•  (PRIOR. GELIJK BEREIK): Verhoog dekking enigszins voor gelijkmatigere verlichting.</li> </ul> |
| ⑦ LED-verlichting  | Kies hoe het ingebouwde LED-licht functioneert tijdens stille fotografie (alleen compatibele eenheden): als een catchlight (  /CATCHLIGHT), als AF-hulpverlichting ( <b>AF/AF ASSIST</b> ) of als zowel een catchlight als AF-hulpverlichting ( <b>AF/AF ASSIST+CATCHLIGHT</b> ). Kies <b>OFF</b> om de LED uit te schakelen tijdens het fotograferen.  |
| ⑦ Aantal flitsen * | Kies het aantal keren dat de flitser flitst elke keer als de ontspanknop wordt losgelaten in <b>MULTI</b> -modus.  |
| ⑧ Frequentie *     | Kies de frequentie waarmee de flitser flitst in <b>MULTI</b> -modus.   |

\* Volledige waarde wordt mogelijk niet toegepast als de grenzen van het flitsbedieningssysteem zijn overschreden.



## MASTER(OPTISCH)

De opties worden weergegeven als de eenheid momenteel functioneert als hoofdflitser voor Fujifilm optische draadloze flitsbediening op afstand.

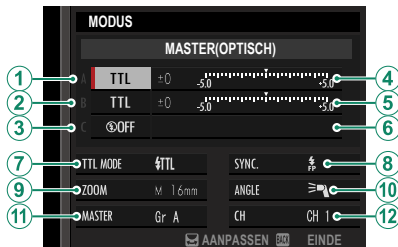

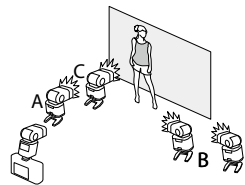

De hoofdeenheden en eenheden op afstand kunnen worden geplaatst in maximaal drie groepen (A, B en C) en flitsmodus en flitsniveau kunnen voor elke groep afzonderlijk worden aangepast. Er zijn vier kanalen beschikbaar voor communicatie tussen de eenheden; afzonderlijke kanalen kunnen worden gebruikt voor verschillende flitsystemen of om interferentie te voorkomen als meerdere systemen dicht bij elkaar werken.



| Instelling                           | Beschrijving   |
|--------------------------------------|--|
| ① Flitsbedieningsmodus (groep A)     | <p>Kies flitsbedieningsmodi voor groepen A, B en C. <b>TTL%</b> is alleen beschikbaar voor groepen A en B.</p> <ul style="list-style-type: none"> <li>• <b>TTL:</b> De eenheden in de groep flitsen in TTL-modus. Flitscompensatie kan afzonderlijk worden aangepast voor elke groep.</li> </ul>   |
| ② Flitsbedieningsmodus (groep B)     | <ul style="list-style-type: none"> <li>• <b>TTL%:</b> Als <b>TTL%</b> is geselecteerd voor groep A of B, kunt u de output van de geselecteerde groep als een percentage van de andere specificeren en de algemene flitscompensatie voor beide groepen aanpassen.</li> <li>• <b>M:</b> In modus <b>M</b> flitsen de eenheden in de groep bij de geselecteerde output (uitgedrukt als een fractie van volledig vermogen) ongeacht de helderheid van het onderwerp of camera-instellingen.</li> </ul> |
| ③ Flitsbedieningsmodus (groep C)     | <ul style="list-style-type: none"> <li>• <b>MULTI:</b> Het kiezen van <b>MULTI</b> voor een groep stelt alle eenheden in alle groepen in op herhalende flitsmodus. Alle eenheden zullen meerdere malen flitsen bij elke opname.</li> <li>• <b>OFF (UIT):</b> Als <b>OFF</b> geselecteerd is, zullen de eenheden in de groep niet flitsen.</li> </ul>   |
| ④ Flitscompensatie/-output (groep A) | <p>Pas flitsniveau voor de geselecteerde groep aan volgens de optie geselecteerd voor flitsbedieningsmodus. Merk op dat de volledige waarde mogelijk niet wordt toegepast als de grenzen van het flitsbedieningssysteem zijn overschreden.</p>   |
| ⑤ Flitscompensatie/-output (groep B) | <ul style="list-style-type: none"> <li>• <b>TTL:</b> Pas flitscompensatie aan.</li> <li>• <b>M/MULTI:</b> Pas flitsoutput aan.</li> </ul>  |
| ⑥ Flitscompensatie/-output (groep C) | <ul style="list-style-type: none"> <li>• <b>TTL%:</b> Kies het evenwicht tussen groepen A en B en pas de algemene flitscompensatie aan.</li> </ul>   |

| Instelling         | Beschrijving  |
|--------------------|---|
| ⑦ Flitsmodus (TTL) | <p>Kies een flitsmodus voor TTL-flitsbediening: De beschikbare opties zijn afhankelijk van welke opnamestand (<b>P</b>, <b>S</b>, <b>A</b> of <b>M</b>) is geselecteerd.</p> <ul style="list-style-type: none"> <li>•  <b>(FLASH AUTO)</b>: De flitser flitst alleen indien nodig; het flitsniveau wordt aangepast volgens de helderheid van het onderwerp. Er wordt een -pictogram weergegeven als de ontspanknop halverwege wordt ingedrukt toont aan dat de flitser zal flitsen als de foto wordt genomen.</li> <li>•  <b>(STANDAARD)</b>: De flitser flitst bij elke foto indien mogelijk; het flitsniveau wordt aangepast volgens de helderheid van het onderwerp. De flitser flitst niet als deze niet volledig is opgeladen als de ontspanknop wordt losgelaten.</li> <li>•  <b>(TRAGE SYNC.)</b>: Combineer de flitser met een lange sluitertijd bij het fotograferen van portretonderwerpen tegen een achtergrond met nachtdecor. De flitser flitst niet als deze niet volledig is opgeladen als de ontspanknop wordt losgelaten.</li> </ul> |
| ⑧ Sync             | <p>Regel flitstiming.</p> <ul style="list-style-type: none"> <li>•  <b>(1E GORDIJN)</b>: De flitser flitst direct nadat de sluitter opent (normaliter de beste keuze).</li> <li>•  <b>(2E GORDIJN)</b>: De flitser flitst onmiddellijk voordat de sluitter sluit.</li> <li>•  <b>(AUTO FP(HSS))</b>: Synchronisatie met hoge snelheid (alleen compatibele eenheden). De camera schakelt automatisch synchronisatie met hoge snelheid van het voorgordijn in bij sluitertijden lager dan de flitssynchronisatiesnelheid. Gelijk aan <b>1E GORDIJN</b> wanneer <b>MULTI</b> is geselecteerd voor flitsbedieningsmodus.</li> </ul>  |
| ⑨ Zoom             | <p>De hoek van de verlichting (flitsdekking) voor eenheden die flitszoom ondersteunen. Voor sommige eenheden kunnen de aanpassingen vanaf de camera gemaakt worden. Als <b>AUTO</b> is geselecteerd, wordt zoom automatisch aangepast om de dekking aan te passen aan de brandpuntsafstand van de lens.</p>   |

| Instelling        | Beschrijving  |
|-------------------|---|
| 10 Verlichting    | <p>Als de eenheid deze functie ondersteunt, kiest u uit:</p> <ul style="list-style-type: none"> <li>  (FLASH VOEDINGSPRIOR.): Win bereik door de dekking enigszins te verminderen.         </li> <li>  (STANDAARD): Stel dekking af op beeldhoek.         </li> <li>  (PRIOR. GELIJK BEREIK): Verhoog dekking enigszins voor gelijkmatigere verlichting.         </li> </ul> |
| 11 Master         | <p>Wijs de hoofdflitser toe aan groep A (<b>Gr A</b>), B (<b>Gr B</b>) of C (<b>Gr C</b>). Als <b>OFF</b> is geselecteerd, wordt de uitvoer van de hoofdflitser op een niveau gehouden dat de uiteindelijke foto niet beïnvloed. Alleen beschikbaar als de eenheid op de flitsschoen van de camera is bevestigd als een hoofdflitser voor Fujifilm optische draadloze flitsbediening op afstand in de modus <b>TTL</b>, <b>TTL%</b> of <b>M</b>.</p>  |
| 11 Aantal flitsen | <p>Kies het aantal keren dat de flitser flitst elke keer als de ontspanknop wordt losgelaten in <b>MULTI</b>-modus.</p>   |
| 12 Kanaal         | <p>Kies het kanaal dat wordt gebruikt door de hoofdflitser voor communicatie met de flitsers op afstand. Afzonderlijke kanalen kunnen worden gebruikt voor verschillende flitssystemen of om interferentie te voorkomen als meerdere systemen dicht bij elkaar werken.</p>  |
| 12 Frequentie     | <p>Kies de frequentie waarmee de flitser flitst in <b>MULTI</b>-modus.</p>  |

# Aansluitingen

11

## HDMI-uitgang

Foto's nemen en afspelen is mogelijk via HDMI-apparaten.

### Aansluiten op HDMI-apparaten

Sluit de camera aan op TV's of andere HDMI-apparaten met behulp van een HDMI-kabel van derden.

- 1 Schakel de camera uit.
- 2 Sluit de kabel volgens onderstaande aanduiding aan.

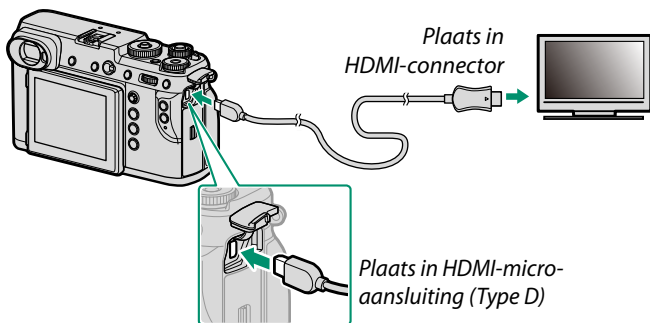

- 3 Configureer het apparaat voor HDMI-ingang zoals beschreven in de documentatie meegeleverd met het apparaat.
- 4 Schakel de camera in. De inhoud van het camerascherm wordt weergegeven op het HDMI-apparaat. De cameraweergave schakelt uit in afspelmodus (📖 219).



- Controleer of de stekkers volledig in de aansluitingen zijn gestoken.
- De USB-kabel kan niet worden gebruikt terwijl er een HDMI-kabel is aangesloten.
- Gebruik een HDMI-kabel die niet langer is dan 1,5 m.

## Fotograferen

Neem foto's en neem films op terwijl u de scène door de camera-lens op het HDMI-apparaat bekijkt of beeldmateriaal opslaat op het HDMI-apparaat.

## Afspelen

Om het afspelen te starten, drukt u op de -knop van de camera. Het scherm van de camera wordt uitgeschakeld en foto's en films worden naar het HDMI-apparaat gezonden. Let erop dat de volume-instelling van de camera geen invloed heeft op het geluid dat door het televisietoestel wordt afgespeeld; gebruik de volumeregeling van het televisietoestel om het volume aan te passen.



Sommige televisies geven kort een zwart scherm weer wanneer het afspelen van film begint.

## **Draadloze verbindingen (Bluetooth®, draadloos LAN/Wi-Fi)**

Verkrijg toegang tot draadloze netwerken en maak verbinding met computers, smartphones of tablets. Voor meer informatie bezoekt u:

*<http://fujifilm-dsc.com/wifi/>*

### **Smartphones en tablets: FUJIFILM Camera Remote**

Maak verbinding met de camera via Bluetooth of draadloos LAN.



Om draadloos verbinding te maken met de camera, dient u de nieuwste versie van de FUJIFILM Camera Remote-app op uw smartphone of tablet te installeren.

#### **FUJIFILM Camera Remote**

Zodra een verbinding tot stand is gebracht, kunt u FUJIFILM Camera Remote gebruiken om:

- De camera te bedienen en op afstand foto's maken
- Foto's te ontvangen die zijn geüpload vanaf de camera
- Door de foto's op de camera te browsen en geselecteerde foto's te downloaden
- Locatiegegevens naar de camera uploaden
- De camera sluit te ontspannen
- Camerafirmware bij te werken

Voor downloads en andere informatie bezoekt u:

*[http://app.fujifilm-dsc.com/en/camera\\_remote/](http://app.fujifilm-dsc.com/en/camera_remote/)*



## Smartphones en tablets: Bluetooth®-koppeling

Gebruik **VERBINDING INSTELLING** > **Bluetooth INSTELLINGEN** > **KOPPELREGISTRATIE** om de camera aan smartphones of tablets te koppelen. Koppeling biedt een eenvoudige methode voor het downloaden van foto's van de camera.



- ❗ • Foto's worden gedownload via een draadloze verbinding.
- Zodra het koppelen is voltooid, kunt u de cameraklok en locatiegegevens synchroniseren met de smartphone of tablet (📖 185).
- U kunt een verbinding kiezen voor maximaal 7 gekoppelde smartphones of tablets.

## Smartphones en tablets: Draadloze LAN

Gebruik de **DRAADLS COMMUNICATIE**-opties in **OPNAME-INSTELLINGEN** of het afspeelmenu om verbinding te maken met een smartphone of tablet via draadloos LAN.



## Tether-opname: FUJIFILM X Acquire/FUJIFILM Tether Shooting Plug-in/FUJIFILM Tether Shooting Plug-in PRO/Hyper-Utility Software HS-V5

- Selecteer voordat u verder gaat **DRAADLOZE TETHER-OPNAME VASTGESTELD** voor  **VERBINDING INSTELLING > PC-VERBINDINGSMODUS** in de cameramenu's.
- FUJIFILM X Acquire, de FUJIFILM Tether Shooting Plug-in, de FUJIFILM Tether Shooting Plug-in PRO en Hyper-Utility Software HS-V5 kan worden gebruikt voor tether-opname.

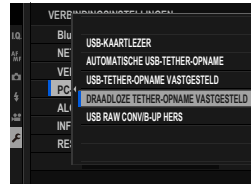





-  Bezoek voor meer informatie de volgende website:  
<http://app.fujifilm-dsc.com/en/#tether>
- Voor meer informatie over FUJIFILM X Acquire, de FUJIFILM Tether Shooting Plug-in, de FUJIFILM Tether Shooting Plug-in PRO en Hyper-Utility Software HS-V5, zie "Software van Fujifilm" (📖 234).

## Aansluiten op computers via USB

Sluit de camera aan op de computer om foto's te downloaden of op afstand foto's te nemen.

 Sluit eerst de camera op een computer aan en controleer of het normaal werkt alvorens u foto's download of op afstand foto's maakt.

- 1 Schakel de computer in.
- 2 Pas instellingen aan afhankelijk van de vraag of u de camera wilt gebruiken voor tether-opnamen ( 226), voor het kopiëren van foto's naar een computer ( 227), opslaan van RAW-foto's in andere formaten ( 228) of opslaan en laden van camera-instellingen ( 228).
- 3 Schakel de camera uit.
- 4 Sluit een USB-kabel aan.

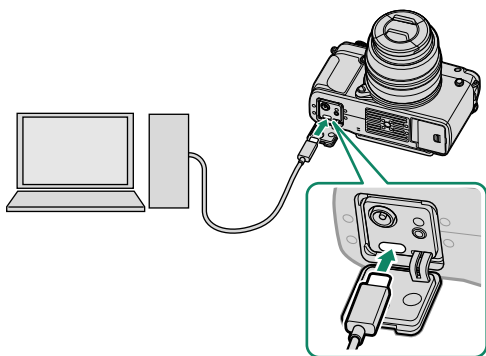

USB-aansluiting (Type-C)

 De USB-kabel mag niet langer dan 1,5 m zijn en moet geschikt zijn voor gegevensoverdracht.

5 Schakel de camera in.

6 Kopieer foto's naar uw computer.

- **Tethered shooting:** Tijdens tethered shooting kunt u foto's kopiëren met behulp van tethered shooting-software, zoals de FUJIFILM Tether Shooting Plug-in PRO.
- **Beeldoverdracht:** Gebruik MyFinePix Studio of applicaties meegeleverd met uw besturingssysteem.
- **RAW-conversie:** Verwerk RAW-afbeeldingen met behulp van FUJIFILM X RAW STUDIO. De stroom van de beeldverwerkingmotor van de camera wordt gebruikt voor snelle verwerking.
- **Camera-instellingen opslaan en laden:** Gebruik FUJIFILM X Acquire om camera-instellingen op te slaan of te laden. Sla met één enkele handeling uw gewenste instellingen op en kopieer ze naar meerdere camera's.



- Schakel de camera uit voordat u de USB-kabel loskoppelt.
- Let er bij het aansluiten van USB-kabels op dat u de stekkers volledig in de juiste richting steekt. Sluit de camera rechtstreeks aan op de computer; maak geen gebruik van een USB-hub of toetsenbord.
- Spanningsverlies tijdens het kopiëren kan gegevensverlies of beschadiging van de geheugenkaart tot gevolg hebben. Plaats een nieuwe of volledig opgeladen batterij in de camera voordat u deze aansluit.
- Als er een geheugenkaart wordt geplaatst waarop een groot aantal foto's staat, kan het enkele momenten duren voordat de software start en bent u mogelijk niet in staat de foto's te importeren of op te slaan. Gebruik een geheugenkaartlezer om de foto's te kopiëren.
- Controleer of het indicatielampje uit is of groen brandt voordat u de camera uitschakelt.
- Koppel de USB-kabel niet los terwijl de overdracht bezig is. Het niet in acht nemen van deze voorzorgsmaatregel kan gegevensverlies of beschadiging van de geheugenkaart tot gevolg hebben.
- Koppel de camera los voordat u een geheugenkaart plaatst of verwijdert.
- Het kan in sommige gevallen gebeuren dat het niet mogelijk is om toegang te verkrijgen tot foto's die opgeslagen zijn op een networkserver door de software op dezelfde manier te gebruiken als men doet bij een particuliere computer.
- Verwijder de camera niet onmiddellijk van het systeem of koppel de USB-kabel niet los zodra het bericht dat het kopiëren bezig is van de computerweergave verdwijnt. Als het aantal te kopiëren afbeeldingen erg groot is, kan de gegevensoverdracht verdergaan nadat het bericht niet meer wordt weergegeven.
- Wanneer u gebruik maakt van diensten die een internetverbinding vereisen, draagt de gebruiker alle van toepassing zijnde kosten belast door de telefoonmaatschappij of internetprovider.

## Tether-opname: FUJIFILM X Acquire/FUJIFILM Tether Shooting Plug-in/FUJIFILM Tether Shooting Plug-in PRO/Hyper-Utility Software HS-V5

- Selecteer voordat u verder gaat **AUTOMATISCHE USB-TETHER-OPNAME** voor  **VERBINDING INSTELLING** > **PC-VERBINDINGSMODUS** in de cameramenu's.
- FUJIFILM X Acquire, de FUJIFILM Tether Shooting Plug-in, de FUJIFILM Tether Shooting Plug-in PRO en Hyper-Utility Software HS-V5 kan worden gebruikt voor tether-opname.
- Kies **USB-TETHER-OPNAME VASTGESTELD** wanneer de camera uitsluitend voor tethered shooting wordt gebruikt. Merk op dat als de USB-kabel wordt losgekoppeld, de camera blijft werken in tethered modus en foto's worden niet op de geheugenkaart van de camera opgeslagen.
- Bezoek voor meer informatie de volgende website:  
<http://app.fujifilm-dsc.com/en/#tether>
- Voor meer informatie over FUJIFILM X Acquire, de FUJIFILM Tether Shooting Plug-in, de FUJIFILM Tether Shooting Plug-in PRO en Hyper-Utility Software HS-V5, zie "Software van Fujifilm" (📖 234).

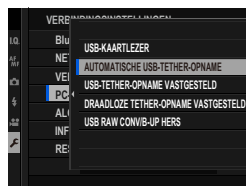

## Foto's naar een computer kopiëren

- Selecteer voordat u foto's naar een computer kopieert **USB-KAARTLEZER** voor **VERBINDING INSTELLING > PC-VERBINDINGSMODUS**.
- De software die kan worden gebruikt om foto's te kopiëren is afhankelijk van het besturingssysteem van uw computer.

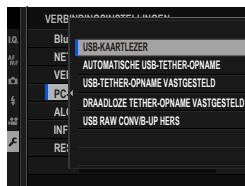

### Mac OS X/macOS

Foto's kunnen worden gekopieerd naar uw computer met behulp van Image Capture (meegeleverd met uw computer) of andere software.

### Windows

MyFinePix Studio kan worden gebruikt om foto's naar een computer te kopiëren, waar ze kunnen worden opgeslagen, bekeken, geordend en afgedrukt.

 Voor meer informatie over MyFinePix Studio, zie "Software van Fujifilm" (p. 234).

## RAW-beelden kopiëren in andere formaten: FUJIFILM X RAW STUDIO

- Selecteer voordat u verder gaat **USB RAW CONV/B-UP HERS** voor **VERBINDING INSTELLING > PC-VERBINDINGSMODUS** in de cameramenu's.
- FUJIFILM X RAW STUDIO kan worden gebruikt om RAW-afbeeldingen op te slaan in andere formaten.

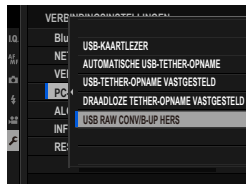

 Voor meer informatie over FUJIFILM X RAW STUDIO, zie “Software van Fujifilm” (🗨️ 234).

## Camera-instellingen opslaan en laden (FUJIFILM X Acquire)

- Selecteer voordat u verder gaat **USB RAW CONV/B-UP HERS** voor **VERBINDING INSTELLING > PC-VERBINDINGSMODUS** in de cameramenu's.
- FUJIFILM X Acquire kan worden gebruikt om camera-instellingen op te slaan en te laden.

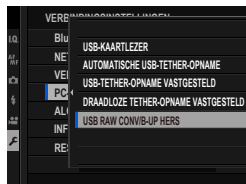

 Voor meer informatie over FUJIFILM X Acquire, zie “Software van Fujifilm” (🗨️ 234).



## instax SHARE printers

Druk foto's af vanaf uw digitale camera naar instax SHARE printers.

### Een verbinding tot stand brengen

Selecteer  **VERBINDING INSTELLING** > **VERB.INST. instax PRNTR** en voer de instax SHARE printernaam (SSID) en het wachtwoord in.

#### De printernaam (SSID) en het wachtwoord

De printernaam (SSID) kan worden gevonden op de onderkant van de printer; het standaardwachtwoord is "1111". Als u al een ander wachtwoord heeft gekozen om af te drukken vanaf een smart-phone, voer dat wachtwoord dan in.

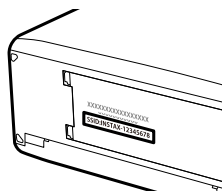

## Foto's afdrukken

- 1 Schakel de printer in.
- 2 Selecteer  **MENU VOOR HERBEKIJKEN > AFDRUK. instax PRINTER.** De camera zal verbinding maken met de printer.



- 3 Gebruik de scherpstellingstok (scherpstelhendel) om de foto weer te geven die u wilt uitprinten en druk vervolgens op **MENU/OK**.



-  Foto's die zijn gemaakt met andere camera's kunnen niet worden afgedrukt.
- Het afdrukgebied is kleiner dan het gebied zichtbaar in het LCD-scherm.
- De schermen kunnen variëren afhankelijk van de printer die is aangesloten.

- 4 De foto wordt naar de printer gestuurd en het afdrukken start.

# 12

## **Technische notities**

## Accessoires van Fujifilm

De volgende optionele accessoires zijn verkrijgbaar bij Fujifilm. Informeer bij uw lokale Fujifilm-vertegenwoordiger naar de meest recente informatie over accessoires die in uw regio leverbaar zijn of ga naar [http://www.fujifilm.com/products/digital\\_cameras/index.html](http://www.fujifilm.com/products/digital_cameras/index.html).

### Oplaadbare Li-ionbatterijen

**NP-T125:** Extra NP-T125 oplaadbare batterijen met hoge capaciteit kunnen naar behoefte worden bijgekocht.

### Batterijladers

**BC-T125:** Vervangende batterijladers kunnen naar behoefte worden bijgekocht.

### Netstroomadapters

**AC-15V:** Gebruik deze 100–240 V, 50/60 Hz AC-adapter voor langere opnamen en weergave wanneer u foto's naar een computer kopieert. U kunt deze functie ook gebruiken om de batterij op te laden zonder het uit de camera te verwijderen.

### FUJINON-lenzen

**GF-serie lenzen:** Verwisselbare lenzen uitsluitend voor gebruik met het FUJIFILM G-bevestigingspunt.

### Vattingadapters

**H MOUNT ADAPTER G:** Met deze vattingadapter kan de camera met SUPER EBC FUJINON-accessoires voor de GX645AF worden gebruikt, waardoor u één extra teleconverter en negen verschillende objectieven kunt gebruiken.

### Macroverlengstukken

**MCEX-18G WR/MCEX-45G WR:** Bevestig deze adapter tussen het objectief en de camera-body voor macrofotografie met grote reproductieverhoudingen.

### Kijkcamera-adapters

**VIEW CAMERA ADAPTER G:** Deze adapter gebruikt u met objectieven voor oudere FUJINON-grootformaatcamera's, inclusief objectieven in de CM FUJINON-serie.

**Flitsers met schoenbevestiging**

**EF-X500:** Deze klikbare flitser heeft een richtgetal van 50 (ISO 100, m) en ondersteunt FP (synchronisatie met hoge snelheid), waardoor deze gebruikt kan worden bij sluitertijden hoger dan de flitssynchronisatiesnelheid. Gevoed door vier AA-batterijen of een optionele EF-BP1 batterij, ondersteunt handmatige en TTL-flitsbediening en automatische powerzoom binnen het bereik van 24–105 mm (gelijk aan 35 mm formaat), met Fujifilm optische draadloze flitsbediening waardoor deze flitser kan worden gebruikt als een hoofd- of externe flitser voor draadloze flitsfotografie op afstand. De flitserkop kan 90° naar boven, 10° naar beneden, 135° naar links of 180° naar rechts worden gedraaid voor indirect flitslicht.

**EF-42:** Deze klikbare flitser (gevoed door vier AA-batterijen) beschikt over een richtgetal van 42 (ISO 100, m) en ondersteunt handmatige en TTL-flitsbediening en automatische powerzoom binnen het bereik van 24–105 mm (gelijk aan 35 mm formaat). De flitserkop kan 90° naar boven, 180° naar links of 120° naar rechts worden gedraaid voor indirect flitslicht.

**EF-X20:** Deze klikbare flitser heeft een richtgetal van 20 (ISO 100, m). Gevoed door twee AAA-batterijen, lichte, compacte eenheid voorzien van een schijf voor het aanpassen van TTL-flitscompensatie of handmatige flitsoutput.

**EF-20:** Deze klikbare flitser (gevoed door twee AA-batterijen) beschikt over een richtgetal van 20 (ISO 100, m) en ondersteunt TTL-flitsbediening (handmatige flitsbediening wordt niet ondersteund). De flitserkop kan 90° naar boven worden gedraaid voor indirect flitslicht.

**Afstandsontspanners**

**RR-100:** Hiermee kunt u het schudden van de camera verminderen of de sluiters open houden tijdens langdurige belichting.

**Stereomicrofoons**

**MIC-ST1:** Een externe microfoon voor filmopname.

**Behuizingsdoppen**

**BCP-002:** Dek de lensbevestiging van de camera af wanneer er geen lens is bevestigd.

**instax SHARE printers**

**SP-1/SP-2/SP-3:** Aan te sluiten via draadloos LAN om foto's te kunnen afdrukken op instax film.

## Software van Fujifilm

De camera kan gebruikt worden met de volgende Fujifilm-software.

### FUJIFILM Camera Remote

Leg een draadloze verbinding vast tussen uw camera en een smartphone of tablet (📖 220).

[http://app.fujifilm-dsc.com/en/camera\\_remote/](http://app.fujifilm-dsc.com/en/camera_remote/)

### MyFinePix Studio

Beheer, bekijk, print en bewerk de vele beelden gedownload van uw digitale camera (📖 227).

<http://fujifilm-dsc.com/mfs/>

Wanneer het downloaden is voltooid, dubbelklikt u op het gedownloade bestand ("MFPS\_Setup.EXE") en volgt u de instructies op het scherm om de installatie te voltooien.

### RAW FILE CONVERTER EX

Bekijk RAW-foto's op uw computer en converteer ze naar andere indelingen.

<http://fujifilm-dsc.com/rfc/>

## FUJIFILM X RAW STUDIO

Wanneer de camera via USB met een computer is verbonden, kan FUJIFILM X RAW STUDIO het unieke verwerkingsmechanisme van de camera gebruiken om snel RAW-bestanden te converteren zodat hoogwaardige beelden in andere formaten worden gecreëerd.

<http://fujifilm-x.com/x-stories/fujifilm-x-raw-studio-features-users-guide/>

## FUJIFILM X Acquire

Met deze toepassing voor Windows en macOS kunt u via USB of Wi-Fi verbinding met de camera maken en automatisch foto's naar een opgegeven map downloaden terwijl ze worden gemaakt.

<http://fujifilm-x.com/x-stories/fujifilm-x-acquire-features-users-guide/>

## FUJIFILM Tether Shooting Plug-in voor Lightroom

Plug-ins voor Adobe® Photoshop® Lightroom® Classic CC.

- *FUJIFILM Tether Shooting Plug-in PRO*

<http://fujifilm-x.com/x-stories/fujifilm-tether-plug-in-pro-features/>

- *FUJIFILM Tether Shooting Plug-in*

[http://www.fujifilm.com/products/digital\\_cameras/accessories/others/#soft](http://www.fujifilm.com/products/digital_cameras/accessories/others/#soft)

## Hyper-Utility Software HS-V5

Met deze computertoepassing kunt u via USB of Wi-Fi verbinding maken met de camera, de camera op afstand besturen en met de camera gemaakte foto's rechtstreeks op de computer opslaan.

[http://www.fujifilm.com/products/digital\\_cameras/accessories/others/#soft](http://www.fujifilm.com/products/digital_cameras/accessories/others/#soft)

# Voor uw veiligheid



## Lees deze opmerkingen voordat u de camera gebruikt

### Veiligheidsopmerkingen



- Zorg ervoor dat u uw camera goed gebruikt. Lees voor gebruik deze veiligheidsopmerkingen en uw *Gebruikershandleiding* zorgvuldig door.
- Bewaar deze veiligheidsopmerkingen na het lezen op een veilige plaats.

### Informatie over pictogrammen



De hieronder afgebeelde pictogrammen worden in deze gebruiksaanwijzing gebruikt om de ernst aan te geven van letsels of schade die kan ontstaan als de betekenis van het pictogram niet in acht wordt genomen en het product ten gevolge daarvan onjuist wordt gebruikt.

|  |                     |  |
|--|---------------------|--|
|  | <b>WAARSCHUWING</b> | Dit pictogram geeft aan dat het niet opvolgen van instructies kan leiden tot ernstig of fataal letsel.               |
|  | <b>ATTENTIE</b>     | Dit pictogram geeft aan dat het niet opvolgen van instructies kan leiden tot persoonlijk letsel of materiële schade. |

De hieronder afgebeelde pictogrammen geven de ernst van de gevolgen aan als de instructies niet worden nageleefd.

|  |   |
|--|---|
|  | Driehoekige pictogrammen geven aan dat deze informatie uw aandacht behoeft ("Belangrijk").                |
|  | Cirkelvormige pictogrammen met een diagonale streep geven aan dat die handeling verboden is ("Verboden"). |
|  | Opgevlude cirkels met een uitroepteken geven aan dat er een handeling moet worden verricht ("Verplicht"). |

De symbolen op dit product (inclusief de accessoires) geven het volgende weer:

|  |   |
|--|---|
|  | AC  |
|  | DC  |
|  | Klasse II-apparatuur (De constructie van het product is dubbel geïsoleerd.) |













### WAARSCHUWING

|  |  |
|--|--|
| <br><small>Verwijder uit het stopcontact</small>   | <b>Als er een probleem ontstaat, schakel de camera dan uit, verwijder de batterij, koppel de netadapter van de camera los en haal deze uit het stopcontact.</b> Het blijven gebruiken van de camera als deze rook of een ongewone geur verspreidt of wanneer de camera een ander gebrek vertoont, kan brand of een elektrische schok tot gevolg hebben. Neem contact op met uw Fujifilm-dealer.                  |
| <br><small>Laat geen water of andere vreemde voorwerpen de camera binnendringen</small>  | <b>Laat geen water of andere vreemde voorwerpen de camera binnendringen.</b> Als water of andere vreemde voorwerpen in de camera terechtkomen, schakel de camera uit, verwijder de batterij, koppel de netstroomadapter los en trek deze uit het stopcontact. Het blijven gebruiken van de camera kan brand of een elektrische schok veroorzaken. Neem contact op met uw Fujifilm-dealer.                        |
| <br><small>Niet in de badkamer of douche gebruiken</small>   | <b>Gebruik de camera niet in de badkamer of douche.</b> Dit kan brand of een elektrische schok veroorzaken.  |
| <br><small>Haal het apparaat niet uit elkaar</small>   | <b>Probeer nooit de camera te demonteren of te modificeren (open nooit de behuizing).</b> Het niet in acht nemen van deze voorzorgsmaatregel kan brand of een elektrische schok tot gevolg hebben.   |
| <br><small>Raak geen interne onderdelen aan</small>  | <b>Mocht de behuizing openbreken door een val of ander ongeluk, raak de blootliggende onderdelen dan niet aan.</b> Het niet in acht nemen van deze voorzorgsmaatregel kan een elektrische schok of letsel door het aanraken van beschadigde onderdelen tot gevolg hebben. Verwijder onmiddellijk de batterij en pas op voor letsel of een elektrische schok. Breng het product naar het verkooppunt voor advies. |
| <br><small>Het verbindings snoer mag niet worden aangepast, verwarmd, overmatig gedraaid of uitgerekt en er mogen geen zware voorwerpen op worden geplaatst.</small> | <b>Het verbindings snoer mag niet worden aangepast, verwarmd, overmatig gedraaid of uitgerekt en er mogen geen zware voorwerpen op worden geplaatst.</b> Deze handelingen zouden het snoer kunnen beschadigen en brand of een elektrische schok kunnen veroorzaken. Neem contact op met uw Fujifilm-dealer als het snoer beschadigd is.  |



|  <b>WAARSCHUWING</b> |  |
|---|--|
|                      | <b><u>Plaats de camera niet op een onstabiele ondergrond.</u></b> Hierdoor kan de camera vallen of kantelen en letsel veroorzaken.   |
|                      | <b><u>Probeer nooit foto's te maken als u in beweging bent.</u></b> Gebruik de camera niet tijdens het wandelen of als u in een auto rijdt. Dit kan leiden tot een val of een verkeersongeluk.   |
|                      | <b><u>Raak tijdens onweer de metalen onderdelen van de camera niet aan.</u></b> Dit kan tot een elektrische schok leiden door de ladingsoverdracht van een blikseminslag.  |
|                      | <b><u>Gebruik de batterij niet voor andere doeleinden dan waarvoor deze bedoeld is.</u></b> Plaats de batterij zoals aangeduid door de merktekens.   |
|                      | <b><u>Probeer de batterijen niet te demonteren, aan te passen of te verhitten. Laat de batterijen niet vallen, sla niet tegen ze aan, gooi ze niet en stel ze niet op een andere manier bloot aan hevige schokken. Gebruik geen batterijen die tekenen van lekkage, vervorming, verkleuring of andere onregelmatigheden vertonen. Gebruik alleen aangewezen laders om oplaadbare batterijen op te laden en probeer niet om niet-oplaadbare Li-ion of alkaline batterijen op te laden. Laat de batterijen niet kortsluiten en bewaar ze niet samen met metalen objecten.</u></b> Het niet in acht nemen van deze voorzorgsmaatregelen kan ertoe leiden dat de batterijen oververhit raken, vlam vatten, scheuren of gaan lekken, wat kan leiden tot brand, brandwonden of ander letsel. |
|                      | <b><u>Gebruik uitsluitend batterijen of netstroomadapters die voor gebruik met deze camera goedgekeurd zijn. Gebruik geen andere spanning dan de vermelde voedingsspanning.</u></b> Het gebruik van andere spanningsbronnen kan tot brand leiden.  |
|                      | <b><u>Als de batterij lekt en vloeistof in contact komt met uw ogen, huid of kleding, spoelt u het betreffende gebied onmiddellijk met schoon stromend water af en zoekt u medische hulp of belt u onmiddellijk het alarmnummer.</u></b>   |
|                      | <b><u>Gebruik de lader niet om andere batterijen dan hier vermeld op te laden.</u></b> De meegeleverde lader is uitsluitend voor gebruik met het type batterij dat met de camera wordt meegeleverd. Als u de lader gebruikt om gewone batterijen of andere types oplaadbare batterijen op te laden, dan kan dit leiden tot lekkage, oververhitting of een explosie.  |
|                      | <b><u>Het gebruik van een flitser te dicht bij de ogen van een persoon kan visuele beperking veroorzaken.</u></b> Let bijzonder goed op bij het fotograferen van baby's en kleine kinderen.  |
|                      | <b><u>Vermijd langdurig contact met warme oppervlakken.</u></b> Als u deze waarschuwing negeert, kan dit leiden tot brandwonden door lage temperaturen, met name bij hoge omgevingstemperaturen of bij gebruikers die last hebben van een slechte bloedsomloop of verminderd gevoel, in welk geval het gebruik van een statief of dergelijke voorzorgsmaatregelen worden aanbevolen.   |
|                      | <b><u>Zorg ervoor dat terwijl het product aan is, geen enkel deel van het lichaam in contact blijft met het product gedurende langere periodes.</u></b> Als u deze waarschuwing negeert, kan dit leiden tot brandwonden door lage temperaturen, met name tijdens langdurig gebruik, bij hoge omgevingstemperaturen, of bij gebruikers die last hebben van een slechte bloedsomloop of verminderd gevoel, in welk geval het gebruik van een statief of dergelijke voorzorgsmaatregelen worden aanbevolen.   |
|                      | <b><u>Niet gebruiken in de aanwezigheid van ontvlambare voorwerpen, explosieve gassen of stof.</u></b>   |
|                      | <b><u>Als u de batterij bij u draagt, plaatst u deze in de digitale camera of bewaart u de batterij in de harde tas. Als u de batterij wilt opbergen, bergt u deze op in de harde tas. Als u de batterijen wegbrengt voor recycling, bedekt u de polen met isolatietape.</u></b> Door contact met andere batterijen of metalen voorwerpen kan de batterij in brand vliegen of ontploffen.  |
|                      | <b><u>Houd geheugenkaarten, flitschoenen en andere kleine onderdelen buiten het bereik van kleine kinderen.</u></b> Kinderen kunnen kleine onderdelen inslikken; buiten het bereik van kinderen bewaren. Mocht een kind een klein onderdeel inslikken, raadpleeg dan een arts of bel het alarmnummer.  |
|                      | <b><u>Bewaar buiten het bereik van kleine kinderen.</u></b> Onder de onderdelen die letsel kunnen veroorzaken zijn de draagriem, die verstrikt rond de nek van een kind kan raken, wat verstikking tot gevolg kan hebben, en de flitser, die een visuele beperking kan veroorzaken.  |
|                      | <b><u>Volg de instructies van luchtvaart- en ziekenhuispersoneel op.</u></b> Dit product genereert radiofrequentie-emissies die kunnen interfereren met navigatie- of medische apparatuur.   |

 **ATTENTIE**

|   |  |
|---|--|
|  | <b><u>Gebruik de camera niet op plaatsen met oliedampen, stoom, vochtigheid of stof.</u></b> Dit kan brand of een elektrische schok veroorzaken.   |
|  | <b><u>Laat de camera niet achter op plaatsen die aan extreem hoge temperaturen zijn blootgesteld.</u></b> Laat de camera niet achter in afgesloten ruimtes zoals in een afgesloten voertuig of in direct zonlicht. Dit kan brand veroorzaken.  |
|  | <b><u>Plaats geen zware voorwerpen op de camera.</u></b> Hierdoor kan het zware voorwerp vallen of kantelen en letsel veroorzaken.   |
|  | <b><u>Verplaats de camera niet terwijl deze nog steeds met het netsnoer verbonden is.</u></b> Trek niet aan het snoer om de netstroomadapter te verwijderen. Dit kan het netsnoer of de kabels beschadigen en brand of een elektrische schok veroorzaken.                                  |
|  | <b><u>Bedek de camera en de netstroomadapter niet en wikkel deze niet in een doek of deken.</u></b> Hierdoor kan de temperatuur te hoog oplopen waardoor de behuizing vervormt of waardoor er brand ontstaat.  |
|  | <b><u>Gebruik de stekker niet als deze beschadigd is of niet goed in het stopcontact past.</u></b> Het niet in acht nemen van deze voorzorgsmaatregel kan brand of een elektrische schok tot gevolg hebben.  |
|  | <b><u>Als u de camera reinigt of u de camera voor langere tijd niet van plan bent te gebruiken, verwijdert u de batterij en koppelt u de netstroomadapter los.</u></b> Doet u dit niet, dan kan dit leiden tot brand of een elektrische schok.   |
|  | <b><u>Na het opladen dient u de lader uit het stopcontact te verwijderen.</u></b> Er kan brand ontstaan als u de lader in het stopcontact laat zitten.   |
|  | <b><u>Bij het verwijderen van een geheugenkaart kan de kaart te snel uit de sleuf schieten. Gebruik uw vinger om deze tegen te houden en laat de kaart zachtjes los.</u></b> Bij het eruit schieten van de kaart kan letsel ontstaan.  |
|  | <b><u>Laat uw camera van binnen regelmatig nakijken en schoonmaken.</u></b> Een ophoping van stof in uw camera kan tot brand of een elektrische schok leiden. Neem contact op met uw Fujifilm-dealer om de camera om de twee jaar van binnen te laten reinigen. Dit is echter niet gratis. |
|  | <b><u>Explosiegevaar wanneer de batterij op onjuiste wijze vervangen wordt. Vervang de batterij alleen met hetzelfde of een soortgelijk type.</u></b>  |
|  | <b><u>Batterijen (accu of geïnstalleerde batterijen) mogen niet worden blootgesteld aan overmatige warmte, zoals zonlicht, vuur of dergelijke.</u></b>   |

### De batterij en voedingsbron

**Opmerking.** Controleer welk type batterijen in uw camera wordt gebruikt en lees de relevante paragrafen aandachtig door.

**⚠ Waarschuwing:** Batterijen mogen niet worden blootgesteld aan overmatige warmte, zoals zonlicht, vuur of dergelijke.

Dit gedeelte beschrijft hoe u de batterijen moet hanteren zodat ze zo lang mogelijk meegaan. Verkeerd gebruik kan de levensduur verkorten of lekkage, oververhitting en ontploffing van de batterij tot gevolg hebben.

#### **Li-ionbatterijen**

*Dit gedeelte is van toepassing als in uw camera een oplaadbare Li-ionbatterij wordt gebruikt.*

De batterij is bij verschepping uit de fabriek niet opgeladen. Laad de batterij vóór gebruik op. Laat de batterij in het compartiment zitten wanneer u de camera niet gebruikt.

#### ■ **Opmerkingen over de batterij**

Een batterij die niet wordt gebruikt, verliest langzaam haar lading. Laad de batterij een of twee dagen vóór gebruik op.

De levensduur van de batterij kan worden verlengd door de camera uit te schakelen wanneer hij niet wordt gebruikt.

De capaciteit van de batterij neemt bij lage temperaturen af; een lege batterij werkt vaak niet wanneer het koud is. Bewaar een volledig opgeladen reservebatterij op een warme plaats en verwissel de batterij wanneer dat nodig is; of bewaar de batterij in een van uw zakken en plaats de batterij pas vlak voordat u gaat fotograferen in de camera. Voorkom dat de batterij in direct contact komt met handenwarmers of andere verwarmingsapparaten.

#### ■ **De batterij opladen**

Laad de batterij op met de meegeleverde batterijlader. De laadtijd neemt toe wanneer de omgevingstemperatuur lager is dan +10 °C of hoger is dan +35 °C. Probeer de batterij nooit op te laden bij temperaturen boven +40 °C; opladen is niet mogelijk bij temperaturen onder +5 °C.

Probeer nooit een volledig opgeladen batterij op te laden. De batterij hoeft echter ook niet volledig ontladen te zijn om te worden opgeladen.

De batterij kan onmiddellijk na het opladen en tijdens gebruik enigszins warm aanvoelen. Dit is normaal.

#### ■ **Levensduur van de batterij**

Bij normale temperaturen kan de batterij minimaal 300 keer worden opgeladen. Wanneer de batterij steeds minder lang haar lading kan vasthouden, is dat een indicatie dat het einde van de levensduur van de batterij is bereikt en dat de batterij moet worden vervangen.

#### ■ **Opslag**

De prestatie van de batterij kan verslechteren als de batterij gedurende langere perioden in volledig opgeladen toestand ongebruikt blijft. Ontlaad de batterij volledig voordat u deze opbergt.

Wanneer de camera gedurende langere tijd niet zal worden gebruikt, neem dan de batterij uit de camera en bewaar de batterij op een droge plaats met een omgevingstemperatuur van +15 °C tot +25 °C. Bewaar de batterij niet op plaatsen waar de batterij wordt blootgesteld aan extreme temperaturen.

#### ■ **Attentie: De batterij hanteren**

- Bewaar of vervoer de batterij niet samen met metalen voorwerpen zoals kettinkjes of haarspelden.
- Stel de batterij niet bloot aan vuur of hoge temperaturen.
- Probeer de batterij niet te demonteren of te modificeren.
- Laad de batterij alleen op met de voorgeschreven batterijladers.
- Verwijder een versleten batterij onmiddellijk.
- Laat de batterij niet vallen en stel deze niet bloot aan schokken.
- Stel de batterij niet bloot aan water.
- Houd de polen van de batterij altijd schoon.
- De batterij en de camera kunnen onmiddellijk na het opladen en tijdens gebruik enigszins warm aanvoelen. Dit is normaal.

#### ■ **Attentie: Afvalverwijdering**

Lever lege batterijen in volgens de plaatselijke regels voor klein chemisch afval. Er moet gelet worden op milieu-aspecten bij het weggooiën van batterijen. Gebruik het apparaat bij een gematigde temperatuur.

### **Netstroomadapters**

Gebruik uitsluitend Fujifilm-netstroomadapters die voor gebruik met deze camera goedgekeurd zijn. Andere adapters kunnen de camera beschadigen.

- Gebruik de netstroomadapter uitsluitend binnenshuis.
- Zorg ervoor dat de DC-stekker goed op de camera wordt aangesloten.
- Schakel de camera uit voordat u de netstroomadapter afkoppelt. Koppel de adapter af door aan de stekker te trekken i.p.v. aan het snoer.
- Gebruik de netstroomadapter niet met andere apparaten.
- Haal het apparaat niet uit elkaar.
- Stel de adapter niet bloot aan hoge temperaturen en vocht.
- Stel de adapter niet bloot aan sterke schokken.
- Tijdens gebruik kan de netstroomadapter warm aanvoelen. Dit is normaal.
- Wanneer de netstroomadapter de radio-ontvangst verstoort, moet de antenne opnieuw gericht of verplaatst worden.

### **De camera gebruiken**

- Richt de camera niet op extreem heldere lichtbronnen, zoals de zon bij een onbewolkte lucht. Het niet in acht nemen van deze voorzorgsmaatregel kan schade aan de beeldsensor van de camera toebrengen.
- Fel zonlicht gefocust door de zoeker kan het paneel van de elektronische zoeker (EVF) beschadigen. Richt de elektronische zoeker niet op de zon.

### **Maak proefopnamen**

Voordat u foto's gaat maken van belangrijke gebeurtenissen (zoals een huwelijk of reis), kunt u het beste enkele testopnamen maken en bekijken zodat u zeker weet dat de camera goed werkt. FUJIFILM Corporation aanvaardt geen aansprakelijkheid voor schade of inkomstenderving voortkomend uit het niet goed functioneren van het product.

### **Opmerkingen over auteursrechten**

Opnamen gemaakt met uw digitale camerasysteem mogen zonder toestemming van de eigenaar niet worden gebruikt op een manier die de copyrightwetten overtreedt, tenzij deze uitsluitend voor privégebruik bedoeld zijn. Er zijn bepaalde beperkingen van toepassing bij het fotograferen van optredens op podia, evenementen en tentoonstellingen, zelfs wanneer de foto's alleen voor privégebruik bestemd zijn. De gebruiker wordt er ook op gewezen dat het overdragen van een geheugenkaart die foto's of gegevens bevat die onder de copyrightwetten vallen, uitsluitend toegestaan is binnen de beperkingen opgelegd door de regelgeving in het kader van deze auteursrechten.

### **Hantering**

Stel de camera tijdens het maken en opslaan van foto's niet bloot aan schokken om correcte opnames te garanderen.

### **Vloeibare kristallen**

In geval van beschadiging van het scherm moet de uiterste zorg worden betracht en ieder contact met de vloeibare kristallen worden vermeden. Neem onmiddellijk maatregelen als een van de volgende situaties zich voordoet:

- **Als vloeibare kristallen met uw huid in aanraking komen**, moet de betreffende plek onmiddellijk met een doek worden schoongemaakt en vervolgens met veel stromend water en zeep worden gewassen.
- **Als vloeibare kristallen in contact komen met de ogen**, moeten de ogen onmiddellijk gedurende minimaal 15 minuten met schoon stromend water worden uitgespoeld en moet medische hulp worden ingeroepen.
- **Als vloeibare kristallen worden ingeslikt**, moet de mond met veel schoon stromend water worden gespoeld. Drink grote hoeveelheden water en probeer over te geven, raadpleeg daarna een arts.

Hoewel het LCD-scherm met geavanceerde precisietechnologie is gefabriceerd, kan het scherm pixels bevatten die altijd zijn verlicht of nooit zijn verlicht. Dit is geen defect. Beelden opgenomen met dit product worden niet beïnvloed.

**Informatie over handelsmerken**

Digital Split Image is een handelsmerk of geregistreerd handelsmerk van FUJIFILM Corporation. Digital Micro Prism is een handelsmerk of een geregistreerd handelsmerk van FUJIFILM Corporation. xD-Picture Card en  zijn handelsmerken van FUJIFILM Corporation. De hierin gebruikte lettertypen zijn uitsluitend ontwikkeld door DynaComware Taiwan Inc. Mac, OS X en macOS en zijn in de Verenigde Staten en andere landen gedeponeerde handelsmerken van Apple Inc. Windows is een geregistreerd handelsmerk van Microsoft Corporation in de Verenigde Staten en andere landen. Adobe, het Adobe-logo, Photoshop en Lightroom zijn handelsmerken of geregistreerde handelsmerken van Adobe Systems Incorporated in de Verenigde Staten en andere landen. Wi-Fi® en Wi-Fi Protected Setup® zijn geregistreerde handelsmerken van Wi-Fi Alliance. Het Bluetooth®-woordmerk en de logo's zijn geregistreerde handelsmerken in bezit van Bluetooth SIG, Inc., en elk gebruik van zulke merken door Fujifilm is onder licentie. De SDHC- en SDXC-logo's zijn handelsmerken van SD-3C, LLC. Het HDMI-logo is een handelsmerk of geregistreerd handelsmerk van HDMI Licensing LLC. Alle andere handelsnamen genoemd in deze handleiding zijn de handelsmerken of geregistreerde handelsmerken van hun respectieve eigenaars.

**Elektrische interferentie**

Deze camera kan medische en luchtvaartapparatuur verstoren. Vraag in het ziekenhuis of bij de luchtvaartmaatschappij om toestemming voordat u uw camera in een ziekenhuis of vliegtuig gebruikt.

**Kleurentelevisiesystemen**

NTSC (National Television System Committee) is een kleurentelevisiesysteem dat vooral in de Verenigde Staten, Canada en Japan wordt gebruikt. PAL (Phase Alternation by Line) is een kleurentelevisiesysteem dat vooral in Europa en China wordt gebruikt.

**Exif Print (Exif Versie: 2.3)**

Exif Print is een recentelijk herzien bestandsformaat voor digitale camera's waarin samen met de foto informatie wordt opgeslagen over de manier waarop tijdens het afdrukken de optimale kleurenreproductie kan worden bereikt.

**BELANGRIJKE MEDEDELING: Lezen alvorens de software te gebruiken**

Direct of indirect exporteren, in zijn geheel of gedeeltelijk, van software met een licentie zonder de toestemming van de van toepassing zijnde bestuursorganen is verboden.

## OPMERKINGEN

Stel het apparaat niet bloot aan regen of vocht om gevaar voor brand en een schok te voorkomen.

Lees eerst de "Veiligheidsopmerkingen" en zorg dat u deze begrijpt voordat u de camera gebruikt.

### Voor klanten in Canada

#### CAN ICES-3 (B)/NMB-3(B)

**ATTENTIE:** Dit Klasse B digitale apparaat voldoet aan de Canadese norm ICES-003.

**Verklaring Industry Canada:** Dit apparaat voldoet aan de RSS-normen van Industry Canada voor vergunningsvrije apparaten. De werking is onderhevig aan de volgende twee voorwaarden: (1) Dit apparaat mag geen interferentie veroorzaken, en (2) Dit apparaat moet elke interferentie accepteren, inclusief interferentie die ongewenste werking van het apparaat kan veroorzaken.

Dit apparaat en zijn antenne(s) mogen niet samen geplaatst worden of worden opgesteld in combinatie met een andere antenne of zender, behalve geteste ingebouwde radio's. De functie Landcodeselectie is uitgeschakeld voor producten die in de VS/Canada op de markt gebracht worden.

**Verklaring over blootstelling aan straling:** De beschikbare wetenschappelijke gegevens tonen niet aan dat eventuele gezondheidsproblemen in verband worden gebracht met het gebruik van draadloze apparatuur met laag vermogen. Het is echter niet bewezen dat deze draadloze apparatuur met laag vermogen absoluut veilig is. Draadloze apparatuur met laag vermogen zenden lage niveaus van radiofrequentie-energie (RF) uit in het microgolfbereik tijdens gebruik. Terwijl hoge niveaus van RF gevolgen kunnen hebben voor de gezondheid (door verhitting van celweefsel), veroorzaakt blootstelling aan lage RF-niveaus die geen verhittingseffecten produceren, geen bekende nadelige gevolgen voor de gezondheid. Veel studies over blootstelling aan lage RF-niveaus hebben geen biologische effecten aangetoond. Sommige studies suggereren dat er bepaalde biologische effecten kunnen optreden, maar dergelijke bevindingen zijn niet bevestigd door aanvullend onderzoek. GFX 50R is getest en voldoet aan de IC stralingsblootstellingslimieten voor een ongecontroleerde omgeving en aan RSS-102 van de regels voor blootstelling aan IC radiofrequentie (RF).

### Verwijdering van elektrische en elektronische apparatuur in particuliere huishoudens

**In de Europese Unie, Noorwegen, IJsland en Liechtenstein:** Dit symbool op het product of in de handleiding en in de garantievoorwaarden en/of op de verpakking duidt aan dat dit product niet als huishoudelijk afval mag worden behandeld. In plaats daarvan moet het apparaat bij een inzamelpunt voor recycling van elektrische en elektronische apparatuur worden ingeleverd.



Door dit product op de juiste wijze weg te gooien helpt u potentiële negatieve gevolgen voor het milieu en de gezondheid van de mens voorkomen. Onjuiste verwerking van dit product kan het milieu schaden.

Dit symbool op de batterijen of accu's duidt aan dat deze batterijen niet als huishoudelijk afval mogen worden behandeld.



Als uw apparaat eenvoudig verwijderbare batterijen of accu's bevat, dient u deze overeenkomstig de lokale regels afzonderlijk in te leveren.

De recycling van materialen helpt bij het behoud van natuurlijke bronnen. Neem contact op met uw gemeente, uw inzamelpunt voor het inleveren van huishoudelijk afval of de winkel waar u het product hebt gekocht voor meer gedetailleerde informatie over recycling van dit product.

**In landen buiten de Europese Unie, Noorwegen, IJsland en Liechtenstein:** Neem contact op met uw gemeente en vraag naar de juiste wijze waarop u dit product inclusief batterijen of accu's dient weg te gooien.

**In Japan:** Dit symbool op de batterijen duidt aan dat ze afzonderlijk weggegooid moeten worden.



### Apparaten met draadloos netwerk en Bluetooth: waarschuwingen

Dit product voldoet aan de volgende EU-richtlijnen:

- RoHS-richtlijn 2011/65/EU
- RE-richtlijn 2014/53/EU

Hierbij verklaar ik, FUJIFILM Corporation, dat het type radioapparatuur FF180004 conform is met Richtlijn 2014/53/EU.

De volledige tekst van de EU-conformiteitsverklaring kan worden geraadpleegd op het volgende internetadres:

[http://www.fujifilm.com/products/digital\\_cameras/gfx/fujifilm\\_gfx\\_50r/pdf/index/fujifilm\\_gfx\\_50r\\_cod.pdf](http://www.fujifilm.com/products/digital_cameras/gfx/fujifilm_gfx_50r/pdf/index/fujifilm_gfx_50r_cod.pdf)

Deze conformiteit wordt aangegeven door de volgende conformiteitsmarkering op het product:



Deze markering is geldig voor niet-Telecom-producten en EU-geharmoniseerde Telecom-producten (bijvoorbeeld Bluetooth®).

**BELANGRIJK:** Lees eerst de volgende mededelingen alvorens de ingebouwde draadloze zender van de camera te gebruiken.

- ① Dit product, dat een coderingsfunctie bevat die in de Verenigde Staten is ontwikkeld, wordt gecontroleerd door de United States Export Administration Regulations en mag niet worden geëxporteerd of opnieuw worden geëxporteerd naar landen waarvoor in de Verenigde Staten een handelsembargo geldt.
- **Gebruik alleen een apparaat met draadloos netwerk of Bluetooth.** Fujifilm aanvaardt geen aansprakelijkheid voor schade als gevolg van ongeoorloofd gebruik. Niet gebruiken in toepassingen die een hoge mate van betrouwbaarheid vereisen, bijvoorbeeld in medische apparatuur of andere systemen die direct of indirect invloed hebben op een mensenleven. Wanneer u het apparaat in computer- en andere systemen gebruikt die een grotere mate van betrouwbaarheid eisen dan aangeboden door apparaten met een draadloos netwerk of Bluetooth, zorg er dan voor dat u alle benodigde voorzorgsmaatregelen neemt om te veiligheid te garanderen en storing te voorkomen.
  - **Alleen gebruiken in het land waar het apparaat werd aangeschaft.** Dit apparaat conformeert met voorschriften van apparaten met draadloos netwerk of Bluetooth in het land waarin het gekocht is. Neem alle lokale voorschriften in acht bij het gebruik van het apparaat. Fujifilm aanvaardt geen aansprakelijkheid voor problemen die voortvloeien uit het gebruik in andere rechtsgebieden.
  - **Gebruik het apparaat niet op plaatsen die onderhevig zijn aan magnetische velden, statische elektriciteit of radio-interferentie.** Gebruik de zender niet in de nabijheid van magnetrons of op andere plaatsen die onderhevig zijn aan magnetische velden, statische elektriciteit of radio-interferentie, waardoor ontvangst van draadloze signalen mogelijk wordt voorkomen. Wederzijdse interferentie kan zich voordoen als de zender in de nabijheid van andere draadloze apparaten in de 2,4 GHz band wordt gebruikt.
  - **De draadloze zender werkt in de 2,4 GHz-band met DSSS-, OFDM- en GFSK-modulatie.**
  - **Veiligheid.** Apparaten met draadloos netwerk of Bluetooth brengen gegevens over via de radio en hun gebruik heeft vervolgens meer aandacht nodig voor veiligheid dan geldt voor draadloze netwerken.
    - Maak geen verbinding met onbekende netwerken of netwerken waarvoor u geen toegangsrechten hebt, zelfs als ze worden weergegeven op uw apparaat, aangezien zulke toegang als ongeautoriseerd wordt gezien. Maak alleen verbinding met netwerken waarvoor u toegangsrechten hebt.
    - Let op dat draadloze transmissies kwetsbaar kunnen zijn voor onderschepping door derden.
  - **Het volgende kan strafbaar zijn:**
    - Demontage of modificatie of dit apparaat
    - Verwijderen van apparaatcertificatielabels
  - **Dit apparaat werkt op dezelfde frequentie als commerciële, educatieve en medische apparaten en draadloze zenders.** Het werkt tevens op dezelfde frequentie als zenders met een licentie en speciale laagspanningzenders zonder licentie die in RFID-trackingsystemen voor lopende banden en in andere vergelijkbare toepassingen worden gebruikt.
  - **Om interferentie met bovenstaande apparaten te voorkomen, moeten de volgende voorzorgsmaatregelen in acht worden genomen.** Controleer of de RFID-zender niet in werking is, alvorens dit apparaat in gebruik te nemen. Merk op dat het apparaat interferentie veroorzaakt in zenders met een licentie die voor RFID-tracking worden gebruikt, stop dan onmiddellijk met gebruik van de betreffende frequentie of verplaats het apparaat naar een andere locatie. Indien u merkt dat dit apparaat interferentie veroorzaakt in RFID-trackingsystemen met lage spanning, neem dan contact op met een Fujifilm-vertegenwoordiger.
  - **Gebruik dit apparaat niet aan boord van een vliegtuig.** Houd er rekening mee dat Bluetooth actief kan blijven zelfs terwijl de camera uit is. Bluetooth kan uitgeschakeld worden door **UIT** te selecteren voor **VERBINDING INSTELLING > Bluetooth INSTELLINGEN > Bluetooth AAN/UIT**.



## Lees eerst deze opmerkingen voordat u de lens gebruikt

### Veiligheidsopmerkingen



- Zorg ervoor dat u de lens goed gebruikt. Lees voor gebruik deze veiligheidsopmerkingen en de *Gebruikershandleiding* van de camera zorgvuldig door.
- Bewaar deze veiligheidsopmerkingen na het lezen op een veilige plaats.

### Informatie over pictogrammen

De hieronder afgebeelde pictogrammen worden in deze gebruiksaanwijzing gebruikt om de ernst aan te geven van letsel of schade die kan ontstaan als de betekenis van het pictogram niet in acht wordt genomen en het product ten gevolge daarvan onjuist wordt gebruikt.

|  |                     |  |
|--|---------------------|--|
|  | <b>WAARSCHUWING</b> | Dit pictogram geeft aan dat het niet opvolgen van instructies kan leiden tot ernstig of fataal letsel.               |
|  | <b>ATTENTIE</b>     | Dit pictogram geeft aan dat het niet opvolgen van instructies kan leiden tot persoonlijk letsel of materiële schade. |

De hieronder afgebeelde pictogrammen geven de ernst van de gevolgen aan als de instructies niet worden nageleefd.

|   |   |
|---|---|
|  | Driehoekige pictogrammen geven aan dat deze informatie uw aandacht behoeft ("Belangrijk").                |
|  | Cirkelvormige pictogrammen met een diagonale streep geven aan dat die handeling verboden is ("Verboden"). |
|  | Opgevulde cirkels met een uitroepteken geven aan dat er een handeling moet worden verricht ("Vereist").   |

### **WAARSCHUWING**

|   |  |
|---|--|
|  | <b>Niet onderdompelen in of blootstellen aan water.</b> Het niet in acht nemen van deze voorzorgsmaatregel kan brand of een elektrische schok tot gevolg hebben.   |
|  | <b>Haal het apparaat niet uit elkaar (maak de behuizing niet open).</b> Het niet in acht nemen van deze voorzorgsmaatregel kan brand, een elektrische schok of letsel door een defect product tot gevolg hebben.   |
|  | <b>Mocht de behuizing openbreken door een val of ander ongeluk, raak de blootliggende onderdelen dan niet aan.</b> Het niet in acht nemen van deze voorzorgsmaatregel kan een elektrische schok of letsel door het aanraken van beschadigde onderdelen tot gevolg hebben. Verwijder onmiddellijk de batterij en pas op voor letsel of een elektrische schok. Breng het product naar het verkooppunt voor advies. |
|  | <b>Plaats niet op onstabiele oppervlakken.</b> Het product kan vallen, wat letsel tot gevolg kan hebben.   |
|  | <b>Kijk niet in de zon door de zoekers van de lens of camera.</b> Het niet in acht nemen van deze waarschuwing kan permanent oogletsel tot gevolg hebben.  |

### **ATTENTIE**

|   |  |
|---|--|
|  | <b>Niet gebruiken of bewaren op plaatsen blootgesteld aan stoom of rook of zeer vochtige of uitermate stoffige plaatsen.</b> Het niet in acht nemen van deze voorzorgsmaatregel kan brand of een elektrische schok tot gevolg hebben.          |
|  | <b>Laat niet in direct zonlicht liggen of op plaatsen die onderhevig zijn aan zeer hoge temperaturen, zoals in een afgesloten voertuig op een zonnige dag.</b> Het niet in acht nemen van deze voorzorgsmaatregel kan brand tot gevolg hebben. |
|  | <b>Houd buiten het bereik van kleine kinderen.</b> In de handen van kinderen kan dit product letsel veroorzaken.   |
|  | <b>Hanteer niet met natte handen.</b> Het niet in acht nemen van deze voorzorgsmaatregel kan een elektrische schok tot gevolg hebben.  |
|  | <b>Houd de zon uit het beeld bij het fotograferen van onderwerpen met tegenlicht.</b> Zonlicht dat wordt scherpgesteld in de camera wanneer de zon zich in het beeld of vlakbij het beeld bevindt, kan brand of brandwonden veroorzaken.       |
|  | <b>Wanneer het product niet in gebruik is, plaats de lensdoppen dan terug en bewaar het product niet in direct zonlicht.</b> Zonlicht dat wordt scherpgesteld door de lens kan brand of brandwonden tot gevolg hebben.                         |
|  | <b>Draag de camera of lens niet terwijl deze op een statief is bevestigd.</b> Het product kan vallen of andere voorwerpen raken, wat letsel tot gevolg kan hebben.   |



## Productverzorging

Om langdurig van uw camera te kunnen genieten, moeten onderstaande voorzorgsmaatregelen in acht worden genomen.

**Camerabehuizing:** Gebruik een zachte, droge doek om de camera te reinigen na elk gebruik. Gebruik geen alcohol, verfverdunder of andere vluchtige chemicaliën. Deze kunnen vervormingen of verkleuringen van het leer van de camerabehuizing tot gevolg hebben. Vloeistoffen op de camera moeten onmiddellijk worden verwijderd met een zachte, droge doek. Gebruik een blaaskwast om stof van de monitor te verwijderen, waarbij u oplet dat u geen krassen maakt, en neem vervolgens met een zachte, droge doek af. Resterende vlekken kunnen worden verwijderd met een Fujifilm-lensreinigingsdoekje waarop een kleine hoeveelheid lensreinigingsvloeistof is aangebracht. Plaats de behuizingsdop terug wanneer er geen lens is bevestigd om binnendringen van stof in de camera te voorkomen.

**Beeldsensor:** Meerdere foto's ontsierd door vlekken en plekken op identieke locaties kan duiden op de aanwezigheid van stof op de beeldsensor. Reinig de sensor met behulp van

**GEbruikersinstellingen > SENSORREINIGING.**

## De beeldsensor reinigen

Stof dat niet kan worden verwijderd met behulp van **☑ GEBRUIKERSINSTELLINGEN > SENSORREINIGING** kan handmatig worden verwijderd, zoals hieronder wordt beschreven.

**!** Let erop dat er kosten in rekening worden gebracht bij het repareren of vervangen van de beeldsensor als deze wordt beschadigd tijdens het reinigen.

- 1** Gebruik een blaaskwast (geen borstel) om stof van de sensor te verwijderen.

**!** Gebruik geen borstel of blaasborstel. Anders kan de sensor worden beschadigd.



- 2** Controleer of het stof succesvol is verwijderd. Herhaal stappen 1 en 2 indien nodig.
- 3** Vervang de behuizingsdop of lens.

## Firmware-updates

Sommige functies van het product kunnen verschillen van de beschrijving meegeleverd in de handleiding vanwege de firmware-update. Voor uitgebreide informatie over ieder model, bezoekt u onze website:

[http://www.fujifilm.com/support/digital\\_cameras/software](http://www.fujifilm.com/support/digital_cameras/software)

### De Firmwareversie controleren

 De camera zal alleen de firmware-versie weergeven als er een geheugenkaart is geplaatst.

- 1 Schakel de camera uit en controleer of er een geheugenkaart is geplaatst.
- 2 Zet de camera aan terwijl u op de **DISP/BACK**-knop drukt. De versie van de huidige firmware zal worden weergegeven; controleer de firmwareversie.
- 3 Schakel de camera uit.

 Om de firmware-versie te bekijken of firmware te updaten voor optionele accessoires zoals uitwisselbare lenzen, flitsschoeneenheden en vattingsadapter, bevestig de accessoires op de camera.

## Probleemoplossing



Raadpleeg de onderstaande tabel indien u problemen ondervindt met uw camera. Als u hier geen oplossing vindt, neemt u contact op met uw lokale Fujifilm-dealer.

### Voeding en batterij

| Probleem                                  | Oplossing   |
|---|---|
| De camera kan niet worden ingeschakeld.   | <ul style="list-style-type: none"><li>• <b>De batterij is leeg:</b> Laad de batterij op of plaats een volledig opgeladen reservebatterij (📖 29).</li><li>• <b>De batterij is niet goed geplaatst:</b> Plaats de batterij nogmaals en in de juiste richting (📖 32).</li><li>• <b>De afdekkap van het batterijvak is niet vergrendeld:</b> Vergrendel de afdekkap van het batterijvak (📖 32).</li></ul>   |
| Het scherm gaat niet aan.                 | Het scherm gaat mogelijk niet aan als de camera wordt uitgezet en zeer snel daarna weer wordt aangezet. Houd de sluiterknop halverwege ingedrukt totdat de monitor geactiveerd wordt.   |
| De batterij raakt snel leeg.              | <ul style="list-style-type: none"><li>• <b>De batterij is koud:</b> Warm de batterij op in een van uw zakken of op een andere warme plaats en stop de batterijen pas vlak voordat u gaat fotograferen in de camera.</li><li>• <b>Er zit vuil op de polen van de batterij:</b> Maak de polen van de batterij schoon met een zachte, droge doek.</li><li>• <b>AAN is geselecteerd voor AF/MF INSTELLINGEN &gt; PRE-AF:</b> Schakel PRE-AF uit (📖 103).</li><li>• <b>De batterij is heel vaak opgeladen:</b> Het einde van de levensduur van de batterij is bereikt. Koop een nieuwe batterij (📖 159).</li></ul> |
| De camera wordt plotseling uitgeschakeld. | <b>De batterij is leeg:</b> Laad de batterij op of plaats een volledig opgeladen reservebatterij (📖 29).  |

| Probleem   | Oplossing  |
|--|--|
| Het opladen start niet.                                    | <ul style="list-style-type: none"> <li>• Plaats de batterij (📖 32).</li> <li>• Plaats de batterij nogmaals in de juiste richting (📖 32).</li> <li>• Controleer of de lader correct in het stopcontact is gestoken (📖 29).</li> <li>• Zorg ervoor dat de stekkeradapter correct op de lader is aangesloten (📖 29).</li> </ul>   |
| Het opladen verloopt traag.                                | Laad de batterij op bij kamertemperatuur.  |
| De laadindicator knippert, maar de batterij laadt niet op. | <ul style="list-style-type: none"> <li>• <b>Er zit vuil op de polen van de batterij:</b> Maak de polen van de batterij schoon met een zachte, droge doek (📖 32).</li> <li>• <b>De batterij is heel vaak opgeladen:</b> Het einde van de levensduur van de batterij is bereikt. Koop een nieuwe batterij. Neem contact op met uw Fujifilm-dealer als de batterij nog steeds niet kan worden opgeladen (📖 232).</li> </ul> |

## Menu's en schermen

| Probleem                              | Oplossing  |
|---------------------------------------|--|
| Het scherm is niet in het Nederlands. | Selecteer <b>NEDERLANDS</b> voor  <b>GEbruikersinstellingen</b> >  言語/LANG. (📖 41, 158). |

## Fotograferen

| Probleem  | Oplossing   |
|---|---|
| Er wordt geen foto gemaakt wanneer de ontspanknop wordt ingedrukt.  | <ul style="list-style-type: none"><li>• <b>De geheugenkaart is vol:</b> Plaats een nieuwe geheugenkaart of wis foto's (📖 34, 138).</li><li>• <b>De geheugenkaart is niet geformatteerd:</b> Formateer de geheugenkaart in de camera (📖 156).</li><li>• <b>Er zit vuil op de contacten van de geheugenkaart:</b> Maak de contacten schoon met een zachte, droge doek.</li><li>• <b>De geheugenkaart is beschadigd:</b> Plaats een nieuwe geheugenkaart (📖 34).</li><li>• <b>De batterij is leeg:</b> Laad de batterij op of plaats een volledig opgeladen reservebatterij (📖 29).</li><li>• <b>De camera werd automatisch uitgeschakeld:</b> Schakel de camera in (📖 37).</li><li>• <b>U gebruikt een bevestigingsadapter van derden:</b> Selecteer <b>AAN</b> voor <b>OPNAME ZONDER LENS</b> (📖 177).</li></ul> |
| Spikkels ("beeldruis") verschijnen in het scherm of in de zoeker wanneer de ontspanknop half wordt ingedrukt. | De versterking wordt verhoogd om de compositie te ondersteunen als het onderwerp slecht is belicht en het diafragma wordt verkleind, wat kan leiden tot opvallende spikkels bij het bekijken van de foto's op het scherm. Foto's die gemaakt worden met de camera blijven onaangetast.  |
| De camera stelt niet scherp.  | <b>Het onderwerp is niet geschikt voor automatische scherpstelling:</b> Gebruik scherpstelvergrendeling of handmatige scherpstelling (📖 81).  |

| Probleem                                   | Oplossing  |
|--|--|
| Er is geen gezicht gedetecteerd.           | <ul style="list-style-type: none"> <li>• <b>Het gezicht van het onderwerp wordt verborgen door een zonnebril, een hoed, lang haar of andere voorwerpen:</b> Verwijder de obstakels (📖 104).</li> <li>• <b>Het gezicht van het onderwerp beslaat slechts een klein deel van het beeld:</b> Wijzig de compositie zodat het gezicht van het onderwerp een groter deel van het beeld beslaat (📖 104).</li> <li>• <b>Het gezicht van het onderwerp is weggedraaid van de camera:</b> Vraag het onderwerp in de richting van de camera te kijken (📖 104).</li> <li>• <b>De camera wordt schuin gehouden:</b> Houd de camera recht.</li> <li>• <b>Het gezicht van het onderwerp is onderbelicht:</b> Fotografeer bij helder licht.</li> </ul> |
| Er is een verkeerd onderwerp geselecteerd. | <p>Het geselecteerde onderwerp is dichterbij het midden van het beeld dan het hoofdonderwerp. Schakel gezichtsdetectie uit, selecteer enkelpunts AF en gebruik scherpstelgebiedselectie om het scherpstelveld over uw onderwerp te positioneren (📖 67, 69).</p>  |
| De flitser flitst niet.                    | <ul style="list-style-type: none"> <li>• <b>De flitser is uitgeschakeld:</b> Pas de instellingen aan (📖 124).</li> <li>• <b>De batterij is leeg:</b> Laad de batterij op of plaats een volledig opgeladen reservebatterij (📖 29).</li> <li>• <b>De camera staat in stand bracketing of continu:</b> Selecteer de enkele-fotostand (📖 6).</li> </ul>  |

| Probleem   | Oplossing  |
|--|--|
| <p>Het onderwerp wordt niet volledig door de flitser verlicht.</p> | <ul style="list-style-type: none"> <li>• <b>Het onderwerp bevindt zich buiten het bereik van de flitser:</b> Plaats het onderwerp binnen het bereik van de flitser.</li> <li>• <b>Het venster van de flitser wordt bedekt:</b> Houd de camera op de juiste wijze vast.</li> <li>• <b>De sluitertijd is korter dan de sync snelheid:</b> Selecteer een langere sluitertijd (📖 58, 62, 262).</li> </ul>  |
| <p>Foto's zijn onscherp.</p>                                       | <ul style="list-style-type: none"> <li>• <b>De lens is vuil:</b> Maak de lens schoon.</li> <li>• <b>De lens wordt geblokkeerd:</b> Houd voorwerpen weg van de lens (📖 45).</li> <li>• <b>! AF wordt weergegeven tijdens het fotograferen en het scherpstelkader wordt rood weergegeven:</b> Controleer de scherpstelling voordat u de opname maakt (📖 46).</li> </ul>  |
| <p>De foto's zijn bespikkeld.</p>                                  | <ul style="list-style-type: none"> <li>• <b>De sluitertijd is lang en de omgevingstemperatuur is hoog:</b> Dit is normaal en duidt niet op een defect. Gebruik pixel mapping (📖 98).</li> <li>• <b>De camera werd langdurig gebruikt bij hoge temperaturen:</b> Schakel de camera uit en wacht tot hij is afgekoeld (📖 37, 259).</li> <li>• <b>Er wordt een temperatuurwaarschuwing weergegeven:</b> Schakel de camera uit en wacht tot hij is afgekoeld (📖 37, 259).</li> </ul> |



## Afspelen

| Probleem  | Oplossing  |
|---|--|
| De foto's zijn korrelig.  | De foto's zijn met een camera van een ander merk of model gemaakt.   |
| Zoomweergave is niet beschikbaar.                                   | De foto's zijn gemaakt met <b>NIEUW FORMAAT</b> of met een camera van een ander merk of model.   |
| Geen geluid bij het afspelen van films.                             | <ul style="list-style-type: none"> <li>• <b>Het afspeelvolumen is te laag:</b> Pas het afspeelvolumen aan (📖 161).</li> <li>• <b>De microfoon was bedekt:</b> Houd de camera tijdens het opnemen op de juiste wijze vast.</li> <li>• <b>De luidspreker wordt afgedekt:</b> Houd de camera tijdens het afspelen op de juiste wijze vast.</li> </ul> |
| De geselecteerde foto's zijn niet gewist.                           | Sommige van de te wissen foto's zijn beveiligd. Verwijder de beveiliging met het apparaat waarmee de beveiliging is aangebracht (📖 142).   |
| Foto's blijven behouden nadat WISSEN > ALLE FOTO'S is geselecteerd. |  |
| De bestandsnummers worden onverwacht teruggezet.                    | De afdekkap van het batterijvak werd geopend terwijl de camera was ingeschakeld. Schakel de camera uit voordat u de afdekkap van het batterijvak opent (📖 182).  |

## Aansluitingen

| Probleem  | Oplossing   |
|---|---|
| Het scherm geeft geen beeld.                              | <b>De camera is aangesloten op een TV:</b> Foto's worden weergegeven op de TV in plaats van op het scherm van de camera (📖 218).  |
| Zowel de televisie- en de cameramonitor zijn leeg.        | <b>De weergavemodus wordt geselecteerd met de VIEW MODE-knop EVF ONLY + </b> : Plaats uw oog tegen de zoeker. Gebruik de <b>VIEW MODE</b> -knop om een andere weergavemodus te kiezen (📖 14).  |
| Geen beeld of geluid op de tv.                            | <ul style="list-style-type: none"><li>• <b>De camera is niet goed aangesloten:</b> Sluit de camera op de juiste wijze aan (📖 218).</li><li>• <b>Het kanaal van het televisietoestel is ingesteld op "TV":</b> Stel de ingang in op "HDMI" (📖 218).</li><li>• <b>Het volume van het televisietoestel is te laag:</b> Gebruik de volumeregeling van het televisietoestel om het volume aan te passen (📖 218).</li></ul> |
| De computer herkent de camera niet.                       | Controleer of de camera en computer juist zijn aangesloten (📖 223).   |
| Kan geen RAW- of JPEG-bestanden naar computer overzetten. | Gebruik MyFinePix Studio om foto's over te zetten (alleen Windows; 📖 223).  |

## Draadloze overdracht

Voor meer informatie over het oplossen van problemen voor draadloze verbindingen bezoekt u:

<http://digital-cameras.support.fujifilm.com/app?pid=x>

| Probleem   | Oplossing   |
|--|---|
| <p>Kan geen verbinding maken met een smartphone.</p> <p>De camera is te traag om verbinding te maken of om foto's naar de smartphone te uploaden.</p> <p>Uploaden mislukt of is onderbroken.</p> | <ul style="list-style-type: none"> <li>• <b>De smartphone is te ver weg:</b> Plaats de apparaten dichterbij (📖 220).</li> <li>• <b>Naburige apparaten veroorzaken radio-interferentie:</b> Plaats de camera en smartphone uit de buurt van magnetrons of draadloze telefoons (📖 220).</li> </ul>  |
| <p>Kan geen afbeeldingen uploaden.</p>   | <ul style="list-style-type: none"> <li>• <b>De smartphone is met een ander apparaat verbonden:</b> De smartphone en camera kunnen slechts met één apparaat tegelijk worden verbonden. Verbreek de verbinding en probeer opnieuw (📖 220).</li> <li>• <b>Er bevinden zich meerdere smartphones in de directe omgeving:</b> Probeer opnieuw verbinding te maken. De aanwezigheid van meerdere smartphones kan de verbinding bemoeilijken (📖 220).</li> <li>• <b>Het beeld werd op een ander apparaat aangemaakt:</b> De camera is mogelijk niet in staat foto's te uploaden die zijn aangemaakt met andere apparaten.</li> <li>• <b>Het beeld is een film:</b> Hoewel u films voor uploaden kunt selecteren terwijl u de inhoud van het camerageheugen op uw smartphone bekijkt, zal het uploaden enige tijd duren. Films die bedoeld zijn om op een smartphone of tablet weer te geven, moeten worden opgenomen bij een beeldformaat van 1280 × 720 (HD) of kleiner. Ga voor informatie over het bekijken van de foto's op de camera naar:<br/><a href="http://app.fujifilm-dsc.com/en/camera_remote/">http://app.fujifilm-dsc.com/en/camera_remote/</a></li> </ul> |
| <p>De smartphone geeft geen foto's weer.</p>   | <p>Selecteer <b>AAN</b> voor <b>ALGEMENE INSTELLINGN</b> &gt; <b>VERKLEIN(SP)</b> 📖. Het selecteren van <b>UIT</b> verhoogt uploadtijden voor grotere afbeeldingen; bovendien kunnen sommige telefoons geen afbeeldingen weergeven die groter zijn dan een bepaald formaat (📖 189).</p>   |

## Diversen

| Probleem   | Oplossing  |
|--|--|
| De camera reageert niet.   | <ul style="list-style-type: none"> <li>• <b>Tijdelijke storing van de camera:</b> Verwijder de batterij en plaats deze opnieuw (📖 32).</li> <li>• <b>De batterij is leeg:</b> Laad de batterij op of plaats een volledig opgeladen reservebatterij (📖 29).</li> <li>• <b>De camera is aangesloten op een draadloos LAN:</b> Beëindig de verbinding.</li> </ul> |
| De camera functioneert niet naar behoren.                              | Verwijder de batterij en plaats deze opnieuw (📖 32).<br>Neem contact op met uw Fujifilm-dealer wanneer het probleem zich blijft voordoen.  |
| Geen geluid.   | Pas het volume aan (📖 160).  |
| Door op de Q-knop te drukken, geeft het scherm het snelmenu niet weer. | <b>TTL-VERGREDELING is actief:</b> Beëindig TTL-VERGREDELING (📖 125).  |

## Waarschuwingsberichten en -aanduidingen

Op het scherm kunnen de volgende waarschuwingen worden weergegeven.



| Waarschuwing   | Beschrijving  |
|--|---|
|  (rood)                               | Batterij bijna leeg. Laad de batterij op of plaats een volledig opgeladen reservebatterij.  |
| <br>(knippert rood)                   | De batterij is leeg. Laad de batterij op of plaats een volledig opgeladen reservebatterij.  |
| <b>!AF</b> (weergegeven in rood met rood scherpstelkader)  | De camera is niet in staat scherp te stellen. Gebruik scherpstelvergrendeling om eerst scherp te stellen op een ander onderwerp dat zich op dezelfde afstand bevindt en bepaal pas daarna de compositie van de foto.  |
| Het diafragma of de sluitertijd wordt rood weergegeven   | Het onderwerp is te helder of te donker en de foto wordt over- of onderbelicht. Gebruik de flitser voor extra belichting wanneer u foto's neemt van slecht belichte onderwerpen.  |
| <b>SCHERPSTELFOUT</b><br><b>LENSAANSTURING DEFECT</b><br><b>SCHAKEL DE CAMERA UIT</b><br><b>EN SCHAKEL DIE WEER IN</b> | Storing van de camera. Schakel de camera uit en weer in. Neem contact op met een Fujifilm-dealer wanneer de melding blijft verschijnen.   |
| <b>GEEN KAART</b>  | De sluiters kan alleen worden ontspannen wanneer een geheugenkaart is geplaatst. Plaats een geheugenkaart.  |
| <b>KAART NIET GEFORMATTEERD!</b>   | <ul style="list-style-type: none"><li>• <b>De geheugenkaart is niet geformatteerd of de geheugenkaart werd in een computer of ander apparaat geformatteerd:</b> Formateer de geheugenkaart met behulp van  <b>GEbruikersinstellingen &gt; FORMATTEREN.</b></li><li>• <b>De contacten van de geheugenkaart moeten worden schoongemaakt:</b> Maak de contacten schoon met een zachte, droge doek. Formateer de geheugenkaart als de melding opnieuw verschijnt. Wanneer de melding voortdurend terugkomt, moet de geheugenkaart worden vervangen.</li><li>• <b>Storing van de camera:</b> Neem contact op met een Fujifilm-dealer.</li></ul> |
| <b>LENSFOUT</b>  | Schakel de camera uit, verwijder de lens, reinig de bevestigingsoppervlakken en plaats vervolgens de lens terug en schakel de camera in. Neem contact op met een Fujifilm-dealer wanneer het probleem zich blijft voordoen.   |

| Waarschuwing                  | Beschrijving   |
|-------------------------------|--|
| <b>KAARTFOUT</b>              | <ul style="list-style-type: none"> <li>• <b>Voor ingebruikname in de camera werd de geheugenkaart niet geformatteerd:</b> Formateer de kaart.</li> <li>• <b>De contacten van de geheugenkaart moeten worden schoongemaakt of de geheugenkaart is beschadigd:</b> Maak de contacten schoon met een zachte, droge doek. Formateer de geheugenkaart als de melding opnieuw verschijnt. Wanneer de melding voortdurend terugkomt, moet de geheugenkaart worden vervangen.</li> <li>• <b>Incompatibele geheugenkaart:</b> Gebruik een compatibele geheugenkaart.</li> <li>• <b>Storing van de camera:</b> Neem contact op met een Fujifilm-dealer.</li> </ul> |
| <b>BEVEILIGDE KAART</b>       | De geheugenkaart is vergrendeld. Ontgrendel de kaart.  |
| <b>BEZIG MET OPSLAAN</b>      | De geheugenkaart is onjuist geformatteerd. Gebruik de camera om de kaart te formatteren.   |
| <b>SD GEHEUGEN VOL</b>        | De geheugenkaart is vol en foto's kunnen niet worden vastgelegd. Wis foto's of plaats een geheugenkaart waarop meer vrije ruimte beschikbaar is.   |
| <b>SCHRIJFFOUT NAAR KAART</b> | <ul style="list-style-type: none"> <li>• <b>Geheugenkaartfout of verbindingfout:</b> Plaats de geheugenkaart nog een keer of schakel de camera uit en weer in. Neem contact op met een Fujifilm-dealer wanneer de melding blijft verschijnen.</li> <li>• <b>Onvoldoende geheugen om extra foto's op te slaan:</b> Wis foto's of plaats een geheugenkaart waarop meer vrije ruimte beschikbaar is.</li> <li>• <b>De geheugenkaart is niet geformatteerd:</b> Formateer de geheugenkaart.</li> </ul>   |
| <b>MAX. NUM. BEREIKT</b>      | De camera heeft de hoogste nummering (999-9999) bereikt. Plaats een geformatteerde geheugenkaart en selecteer <b>RESET</b> voor <b>OPSLAAN SET-UP &gt; NUMMERING</b> . Maak een foto om de nummering terug te zetten naar 100-0001, selecteer vervolgens <b>CONTINU</b> voor <b>NUMMERING</b> .  |

| Waarschuwing   | Beschrijving  |
|--|---|
| <b>KAART LEESFOUT</b>  | <ul style="list-style-type: none"> <li>• <b>Het bestand is beschadigd of niet met deze camera aangemaakt:</b><br/>Het bestand kan niet worden gelezen.</li> <li>• <b>De contacten van de geheugenkaart moeten worden schoongemaakt:</b><br/>Maak de contacten schoon met een zachte, droge doek. Formateer de geheugenkaart als de melding opnieuw verschijnt. Wanneer de melding voortdurend terugkomt, moet de geheugenkaart worden vervangen.</li> <li>• <b>Storing van de camera:</b> Neem contact op met een Fujifilm-dealer.</li> </ul> |
| <b>DEZE FOTO IS BEVEILIGD</b>  | U heeft geprobeerd een beveiligde foto te wissen of te draaien. Verwijder de beveiliging en probeer het opnieuw.  |
| <b>UITSNEDE NIET MOGELIJK</b>  | De foto is beschadigd of niet met deze camera aangemaakt.   |
| <b>DPOF LEESFOUT</b>   | Printopdrachten kunnen niet meer dan 999 foto's bevatten. Kopieer extra foto's die u wilt afdrukken naar een andere geheugenkaart en maak een tweede printopdracht aan.   |
| <b>INSTELLEN DPOF</b>  | De foto kan niet met DPOF worden afgedrukt.   |
|  <b>GEEN</b>                  | Films kunnen niet met DPOF worden afgedrukt.  |
| <b>DRAAIEN NIET MOGELIJK</b>   | De geselecteerde foto kan niet worden gedraaid.   |
|  <b>DRAAIEN NIET MOGELIJK</b> | Films kunnen niet worden gedraaid.  |
|  <b>NIET MOGELIJK</b>         | Verwijdering van rode ogen kan niet worden toegepast op films.  |
|  <b>NIET MOGELIJK</b>         | Op de foto's die met andere camera's zijn gemaakt, kan geen rode-ogenverwijdering worden toegepast.   |
| !⚠ (geel)  | Schakel de camera uit en wacht tot hij is afgekoeld. Het aantal spikkels op foto's kan toenemen als deze waarschuwing wordt weergegeven.  |
| !⚠ (rood)  | Schakel de camera uit en wacht tot hij is afgekoeld. Wanneer deze waarschuwing wordt weergegeven, is het opnemen van films mogelijk niet beschikbaar, kunnen er meer vlekken voorkomen, en kunnen prestaties, inclusief beeldsnelheid en weergavekwaliteit, afnemen.  |

## Capaciteit geheugenkaart

De volgende tabel toont de opnametijd of het aantal foto's beschikbaar met verschillende beeldformaten. Alle genoemde aantallen zijn bij benadering; de bestandsgroottes zijn afhankelijk van de opgenomen scène, waardoor er grote verschillen kunnen zijn in het aantal bestanden dat kan worden opgeslagen. Het kan ook voorkomen dat het resterende aantal opnamen en de resterende opnametijd niet gelijkmatig afnemen.

|        |   | Capaciteit |     | 8 GB       |             |        | 16 GB      |      |        |
|--------|---|------------|-----|------------|-------------|--------|------------|------|--------|
|        |   |            |     | SUPER FINE | FINE        | NORMAL | SUPER FINE | FINE | NORMAL |
| Foto's |  4:3                           | 254        | 381 | 607        | 524         | 785    | 1253       |      |        |
|        | RAW (GEDECOMPRIEERD)  | 66         |     |            | 137         |        |            |      |        |
|        | RAW (VERLIESVRIJ GECOMPRIM.)  | 127        |     |            | 265         |        |            |      |        |
| Films* |  1080/29.97P, 25P, 24P, 23.98P | 26 minuten |     |            | 54 minuten  |        |            |      |        |
|        |  720/29.97p, 25P, 24P, 23.98P  | 51 minuten |     |            | 105 minuten |        |            |      |        |

\* Gebruik een UHS-snelheidsklasse 1 kaart of hoger. Afzonderlijke films kunnen maximaal 30 minuten lang zijn.

 Hoewel filmopname zonder onderbrekingen blijft doorgaan als de bestandsgrootte 4 GB bereikt, wordt daaropvolgend materiaal opgenomen in een afzonderlijk bestand dat afzonderlijk bekeken moet worden.



## Technische gegevens

| Systeem                      |   |                            |                            |                            |                            |                             |                             |                            |                            |                              |                              |                            |                            |                            |                            |                          |                           |
|------------------------------|---|----------------------------|----------------------------|----------------------------|----------------------------|-----------------------------|-----------------------------|----------------------------|----------------------------|------------------------------|------------------------------|----------------------------|----------------------------|----------------------------|----------------------------|--------------------------|---------------------------|
| Model                        | FUJIFILM GFX 50R  |                            |                            |                            |                            |                             |                             |                            |                            |                              |                              |                            |                            |                            |                            |                          |                           |
| Productnummer                | FF180004  |                            |                            |                            |                            |                             |                             |                            |                            |                              |                              |                            |                            |                            |                            |                          |                           |
| Effectieve pixels            | Ong. 51,4 miljoen   |                            |                            |                            |                            |                             |                             |                            |                            |                              |                              |                            |                            |                            |                            |                          |                           |
| Beeldsensor                  | 43,8 mm × 32,9 mm Bayer array met primaire kleurenfilter  |                            |                            |                            |                            |                             |                             |                            |                            |                              |                              |                            |                            |                            |                            |                          |                           |
| Opslagmedia                  | Door Fujifilm aanbevolen SD-/SDHC-/SDXC-geheugenkaarten   |                            |                            |                            |                            |                             |                             |                            |                            |                              |                              |                            |                            |                            |                            |                          |                           |
| Geheugenkaartsleuven         | Twee SD-geheugenkaartsleuven (UHS-II compatibel)  |                            |                            |                            |                            |                             |                             |                            |                            |                              |                              |                            |                            |                            |                            |                          |                           |
| Bestandssysteem              | Compatibel met Design Rule for Camera File System (DCF2.0), Exif 2.3 en Digital Print Order Format (DPOF)   |                            |                            |                            |                            |                             |                             |                            |                            |                              |                              |                            |                            |                            |                            |                          |                           |
| Bestandsindeling             | <ul style="list-style-type: none"> <li>• <b>Foto's:</b> Exif 2.3 JPEG (gecomprimeerd); RAW (originele RAF-indeling, gedecomprimeerd of gecompriemd met behulp van een verliesvrij algoritme; speciale software vereist); RAW+JPEG beschikbaar; TIFF (RGB)</li> <li>• <b>Films:</b> MPEG-4 AVC/H.264-norm met stereogeluid (MOV)</li> <li>• <b>Audio (spraakmemo's):</b> Stereogeluid (WAV)</li> </ul>   |                            |                            |                            |                            |                             |                             |                            |                            |                              |                              |                            |                            |                            |                            |                          |                           |
| Beeldformaat                 | <table border="0"> <tbody> <tr> <td><b>L 4:3</b> (8256 × 6192)</td> <td><b>S 4:3</b> (4000 × 3000)</td> </tr> <tr> <td><b>L 3:2</b> (8256 × 5504)</td> <td><b>S 3:2</b> (4000 × 2664)</td> </tr> <tr> <td><b>L 16:9</b> (8256 × 4640)</td> <td><b>S 16:9</b> (4000 × 2248)</td> </tr> <tr> <td><b>L 1:1</b> (6192 × 6192)</td> <td><b>S 1:1</b> (2992 × 2992)</td> </tr> <tr> <td><b>L 65:24</b> (8256 × 3048)</td> <td><b>S 65:24</b> (4000 × 1480)</td> </tr> <tr> <td><b>L 5:4</b> (7744 × 6192)</td> <td><b>S 5:4</b> (3744 × 3000)</td> </tr> <tr> <td><b>L 7:6</b> (7232 × 6192)</td> <td><b>S 7:6</b> (3504 × 3000)</td> </tr> <tr> <td><b>RAW</b> (8256 × 6192)</td> <td><b>TIFF</b> (8256 × 6192)</td> </tr> </tbody> </table> | <b>L 4:3</b> (8256 × 6192) | <b>S 4:3</b> (4000 × 3000) | <b>L 3:2</b> (8256 × 5504) | <b>S 3:2</b> (4000 × 2664) | <b>L 16:9</b> (8256 × 4640) | <b>S 16:9</b> (4000 × 2248) | <b>L 1:1</b> (6192 × 6192) | <b>S 1:1</b> (2992 × 2992) | <b>L 65:24</b> (8256 × 3048) | <b>S 65:24</b> (4000 × 1480) | <b>L 5:4</b> (7744 × 6192) | <b>S 5:4</b> (3744 × 3000) | <b>L 7:6</b> (7232 × 6192) | <b>S 7:6</b> (3504 × 3000) | <b>RAW</b> (8256 × 6192) | <b>TIFF</b> (8256 × 6192) |
| <b>L 4:3</b> (8256 × 6192)   | <b>S 4:3</b> (4000 × 3000)  |                            |                            |                            |                            |                             |                             |                            |                            |                              |                              |                            |                            |                            |                            |                          |                           |
| <b>L 3:2</b> (8256 × 5504)   | <b>S 3:2</b> (4000 × 2664)  |                            |                            |                            |                            |                             |                             |                            |                            |                              |                              |                            |                            |                            |                            |                          |                           |
| <b>L 16:9</b> (8256 × 4640)  | <b>S 16:9</b> (4000 × 2248)   |                            |                            |                            |                            |                             |                             |                            |                            |                              |                              |                            |                            |                            |                            |                          |                           |
| <b>L 1:1</b> (6192 × 6192)   | <b>S 1:1</b> (2992 × 2992)  |                            |                            |                            |                            |                             |                             |                            |                            |                              |                              |                            |                            |                            |                            |                          |                           |
| <b>L 65:24</b> (8256 × 3048) | <b>S 65:24</b> (4000 × 1480)  |                            |                            |                            |                            |                             |                             |                            |                            |                              |                              |                            |                            |                            |                            |                          |                           |
| <b>L 5:4</b> (7744 × 6192)   | <b>S 5:4</b> (3744 × 3000)  |                            |                            |                            |                            |                             |                             |                            |                            |                              |                              |                            |                            |                            |                            |                          |                           |
| <b>L 7:6</b> (7232 × 6192)   | <b>S 7:6</b> (3504 × 3000)  |                            |                            |                            |                            |                             |                             |                            |                            |                              |                              |                            |                            |                            |                            |                          |                           |
| <b>RAW</b> (8256 × 6192)     | <b>TIFF</b> (8256 × 6192)   |                            |                            |                            |                            |                             |                             |                            |                            |                              |                              |                            |                            |                            |                            |                          |                           |
| Lensbevestiging              | FUJIFILM G-bevestiging  |                            |                            |                            |                            |                             |                             |                            |                            |                              |                              |                            |                            |                            |                            |                          |                           |
| Gevoeligheid                 | <ul style="list-style-type: none"> <li>• <b>Stille foto's:</b> Standaard uitvoergevoeligheid gelijk aan ISO 100 – 12800 in stappen van 1/3 EV; AUTO; uitgebreide uitvoergevoeligheid gelijk aan ISO 50, 25600 of 51200 of 102400</li> <li>• <b>Films:</b> Standaard uitvoergevoeligheid gelijk aan ISO 200 – 6400 in stappen van 1/3 EV; AUTO</li> </ul>  |                            |                            |                            |                            |                             |                             |                            |                            |                              |                              |                            |                            |                            |                            |                          |                           |
| Lichtmeting                  | 256-segmenten door-de-lens (TTL) lichtmeting; MULTI, SPOT, INTEGRAAL, CENTRUMGEORIËNTEERD   |                            |                            |                            |                            |                             |                             |                            |                            |                              |                              |                            |                            |                            |                            |                          |                           |
| Belichtingsregeling          | Geprogrammeerd AE (met programmaverschuiving), sluiterprioriteit AE, diafragma prioriteit AE en handmatige belichting   |                            |                            |                            |                            |                             |                             |                            |                            |                              |                              |                            |                            |                            |                            |                          |                           |
| Belichtingscompensatie       | <ul style="list-style-type: none"> <li>• <b>Foto's:</b> -5 EV – +5 EV in stappen van 1/3 EV</li> <li>• <b>Films:</b> -2 EV – +2 EV in stappen van 1/3 EV</li> </ul>   |                            |                            |                            |                            |                             |                             |                            |                            |                              |                              |                            |                            |                            |                            |                          |                           |

## Systeem

### Sluiter tijd

- **MECHANISCHE SLUITER, E-FR. GORDIJNSLUITER**
  - **Modus P:** 4 s tot  $\frac{1}{4000}$  s
  - **Andere modi:** 60 min. tot  $\frac{1}{4000}$  s
  - **Tijd:** 60 min. tot  $\frac{1}{4000}$  s
  - **Lamp:** Max. 60 min.
- **ELEKTRONISCHE SLUITER, MECHANISCH + ELEKTR., E-FRONT + ELEKTRONISCH**
  - **Modus P:** 4 s tot  $\frac{1}{16000}$  s
  - **Andere modi:** 60 min. tot  $\frac{1}{16000}$  s
  - **Tijd:** 60 min. tot  $\frac{1}{16000}$  s
  - **Lamp:** Max. 60 min.

### Continu

- **Beschikbare framesnelheid (JPEG):** 3,0 fps
- **Geschatte maximum aantal foto's per serieopname:** 25



De framesnelheid is afhankelijk van de opnameomstandigheden en het aantal opgenomen beelden. Daarnaast kunnen de framesnelheid en het aantal foto's per serie variëren afhankelijk van het type geheugenkaart.

### Scherpstelling

- **Modus:** Enkelvoudig of continue AF; handmatig scherpstellen met scherpstelling
- **Automatische scherpstellingssysteem:** TTL-contrastdetectie
- **Selectie scherpstelgebied:** ENKEL PUNT, ZONE, GROOTHOEK/TRACKING

### Witbalans

Automatisch, Aangepast 1, Aangepast 2, Aangepast 3, kleurtemperatuurselectie, direct zonlicht, schaduw, daglicht tl-verlichting, warmwit tl-verlichting, koelwit tl-verlichting, gloeilampverlichting en onder water

### Zelfontspanner

Uit, 2 sec., 10 sec.

### Flitsmodus

- **MODUS:** TTL-MODUS (FLASH AUTO, STANDAARD, TRAGE SYNC.), HANDMATIG, MULTI, OFF
- **SYNC-MODUS:** 1E GORDIJN, 2E GORDIJN, AUTO FP (hoge-snelheid synchronisatie)
- **VERWIJDER R. OGEN:** FLASH+VERWIJDEREN, FLASH, VERWIJDEREN, UIT

### Flitsschoen

Accessoireschoen met TTL-contacten; ondersteunt synchronisatiesnelheden tot  $\frac{1}{125}$  sec.

### Sync-contact

X-contact; ondersteunt snelle synchronisatiesnelheden tot  $\frac{1}{125}$  s

### Sync-terminal

Meegelverd

## Stelsel

**Zoeker** 0,5-in., 3690k-stippen OLED-zoeker; zoom 0,77x met 50 mm lens (gelijk aan 35 mm formaat) op oneindig en de dioptrie ingesteld op  $-1,0 \text{ m}^{-1}$ ; diagonale beeldhoek van circa  $38^\circ$  (gemiddelde horizontale beeldhoek van circa  $30^\circ$ )

- **Dioptrie-instelling:**  $-4$  tot  $+2 \text{ m}^{-1}$
- **Oogafstand:** Circa 23 mm

**LCD-scherm** 3,2-in/8,1 cm, 2360k-stippen kleuren LCD aanraakscherm met 2-weg kantelen

**Films**

(met stereogeluid)

 1080/29.97P

 1080/25P

 1080/24P

 1080/23.98P

 720/29.97P

 720/25P

 720/24P

 720/23.98P

## In-/uitgangsaansluitingen

**Digitale in-/uitgang** USB-aansluiting (Type-C) USB3.1Gen1

**HDMI-uitgang** HDMI-micro-aansluiting (Type D)

**Microfoon/afstandsontspanner-aansluiting**  $\varnothing 2,5$  mm 3-pool mini-aansluiting

**DC IN** Meegeleverd

## Stroomvoeding/overige

- Stroomvoeding**
- NP-T125 oplaadbare batterij (meegeleverd met de camera)
  - AC-15V AC adapter (apart verkrijgbaar)

- Levensduur van de batterij**
- **Batterijtype:** NP-T125
  - **Lens:** GF63mmF2.8 R WR
  - **Flitser:** Uitgeschakeld
  - **Opnamemodus:** Modus P

| Aantal opnamen          |           |            |
|-------------------------|-----------|------------|
| AUTOM. ENERGIEBESPARING | LCD       | EVF        |
| AAN                     | Circa 400 | Circa. 400 |
| UIT                     | Circa 340 | Circa 340  |

| Totale lengte van vast te leggen filmopnamen met één enkele lading                |   |   |
|---|---|---|
| Modus   | Werkelijke levensduur van de batterij voor filmopname | Resterende levensduur van de batterij voor filmopname |
|  | Circa 70 minuten                                      | Circa 145 minuten                                     |

CIPA-standaard. Gemeten met de bij de camera geleverde batterij en SD-geheugenkaart.

**Opmerking:** De duurzaamheid van de batterij varieert afhankelijk van de laadtoestand van de accu en de hierboven aangegeven getallen zijn niet gegarandeerd. De duurzaamheid van de batterij neemt af bij lage temperaturen.

**Camera-afmetingen** (B × H × D) 160,7 mm × 96,5 mm × 66,4 mm (46,0 mm zonder uitstekende delen, gemeten op het dunste gedeelte)

**Cameragewicht** Circa 690 g, exclusief batterij, accessoires en geheugenkaart

**Gebruiksgewicht** Circa 775 g, inclusief batterij en geheugenkaart

- Gebruiksomstandigheden**
- **Temperatuur:** -10 °C tot +40 °C (+5 °C tot +40 °C wanneer de accu wordt opgeladen)
  - **Vochtigheid:** 10% tot 80% (geen condensvorming)

**Draadloze zender****Draadloze LAN**

|  |   |
|--|---|
| <b>Normen</b>                                  | IEEE 802.11b/g/n (standaard draadloos protocol) |
| <b>Werkingsfrequentie (middenfrequentie)</b>   | 2412 MHz–2462 MHz (11 kanalen)                  |
| <b>Maximaal radiofrequentievermogen (EIRP)</b> | 3.53 dBm  |
| <b>Toegangsprotocollen</b>                     | Infrastructuur                                  |

**Bluetooth®**

|  |   |
|--|---|
| <b>Normen</b>                                  | Bluetooth versie 4.0 (Bluetooth lage energie) |
| <b>Werkingsfrequentie (middenfrequentie)</b>   | 2402 MHz–2480 MHz                             |
| <b>Maximaal radiofrequentievermogen (EIRP)</b> | –3.75 dBm                                     |

**NP-T125 oplaadbare batterij**

|                               |                             |
|-------------------------------|-----------------------------|
| <b>Nominale spanning</b>      | 10,8 V                      |
| <b>Nominale capaciteit</b>    | 1250 mAh                    |
| <b>Gebruikstemperatuur</b>    | –10 °C tot +40 °C           |
| <b>Afmetingen (B × H × D)</b> | 36,0 mm × 54,4 mm × 26,0 mm |
| <b>Gewicht</b>                | Circa 81 g                  |

**BC-T125-batterijlader**

|                                |  |
|--------------------------------|--|
| <b>Nominale invoer</b>         | 100V – 240V AC, 50/60 Hz                                 |
| <b>Ingangscapaciteit</b>       | 23 – 31 VA   |
| <b>Nominale uitvoer</b>        | 12,6V DC, 800 mA   |
| <b>Ondersteunde batterijen</b> | NP-T125 oplaadbare batterijen                            |
| <b>Laadtijd</b>                | Circa 140 minuten (+25 °C)                               |
| <b>Gebruikstemperatuur</b>     | +5 °C tot +40 °C   |
| <b>Afmetingen (B × H × D)</b>  | 71,4 mm × 97,0 mm × 34,2 mm, exclusief uitstekende delen |
| <b>Gewicht</b>                 | Circa 120 g  |

 Gewicht en afmetingen kunnen per land of regio variëren.

 De specificaties en prestaties zijn onderhevig aan verandering zonder kennisgeving. Fujifilm is niet aansprakelijk voor fouten die deze gebruiksaanwijzing kunnen bevatten. Het uiterlijk van het product kan verschillen van de beschrijving in deze handleiding.





# FUJIFILM

---

**FUJIFILM Corporation**

7-3, AKASAKA 9-CHOME, MINATO-KU, TOKYO 107-0052, JAPAN

[http://www.fujifilm.com/products/digital\\_cameras/index.html](http://www.fujifilm.com/products/digital_cameras/index.html)

