

**FUJIFILM**

DIGITAL CAMERA

# **GFX 50R**

Brugervejledning

## Indledning

Tak, fordi du har købt dette produkt. Sørg for, at du har læst og forstået denne brugervejlednings indhold, før du anvender kameraet. Opbevar brugervejledningen på et sted, hvor alle der anvender produktet, har adgang til den.

### For seneste information

De seneste versioner af brugervejledningerne er tilgængelige på:

<http://fujifilm-dsc.com/en-int/manual/>



Du kan opnå adgang til hjemmesiden både via computer og også på smartphones og tablets. Den indeholder også oplysninger om softwarelicensen.



For information om firmwareopdateringer, gå på:

[http://www.fujifilm.com/support/digital\\_cameras/software/](http://www.fujifilm.com/support/digital_cameras/software/)



## Kapiteloversigt

---

<b>Menuliste</b>	iv
<b>1 Før du starter</b>	1
<b>2 De første trin</b>	25
<b>3 Grundlæggende fotografering og afspilning</b>	43
<b>4 Filmoptagelse og afspilning</b>	49
<b>5 Fotografering</b>	55
<b>6 Optagelsesmenuerne</b>	87
<b>7 Afspilning og afspilningsmenuen</b>	129
<b>8 Opsætningsmenuerne</b>	155
<b>9 Genveje</b>	191
<b>10 Eksternt udstyr og ekstratilbehør</b>	203
<b>11 Tilslutninger</b>	217
<b>12 Tekniske bemærkninger</b>	231







## Menuliste







Indstillingerne i kameramenuen er opstillet nedenfor.

### Optagelsesmenuer

Justér indstillingerne, når du optager billeder eller film.

 Se side 87 for detaljer.





 BILLEDKVALITET-INDSTILLING		 AF/MF-INDSTILLING	
BILDESTØRRELSE	88	FOKUSOMRÅDE	100
BILDEKVALITET	89	AF-TILSTAND	101
RÅOPTAGELSE	89	GEM AF-TILST. VED ORIENT.	102
1/3 FILMSIMULERING	90	1/3 HURTIG AF	102
KORNEFFEKT	91	1/3 AF-PUNKTDISPLAY  	102
FARVE KROMEFFEKT	91	ANTAL AF FOKUSPUNKTER	103
DYNAMISK OMFANG	92	FØR-AF	103
HVIDBALANCE	93	AF-HJÆLPELYS	103
HØJLYSTONE	96	ANS/ØJE DETEKTERINGSINDST	104
SKYGGETONE	96	AF+MF	105
FARVE	96	MF-HJÆLP	106
2/3 SKARPHED	96	2/3 FOKUSKONTROL	106
STØJREDUKTION	97	2/3 LÅS SPOT AE & FOKUSOMRÅDE	107
LANG EKSPONERING – SR	97	ØJEBLIKkelig AF-INDST.	107
OBJEKTIVMOD.OPT.	97	DYBDEFOKUS SKALA	108
FARVERUM	97	UDLØSER/FOKUSPRIORITET	108
3/3 PIXEL-MAPPING	98	3/3 TRYKSKÆRMSTILSTAND	109
VÆLG CUSTOM INDS.	98		
RED./GEM CUSTOM	99		

 <b>OPTAGELSESINDSTILLING</b>			 <b>FILM-INDSTILLING</b>		
1½	<b>SELVUDLØSER</b>	111	<b>FILMTILSTAND</b>	127	
	<b>GEM SELVUDLØSER INDST.</b>	112	<b>AF-TILSTAND FOR FILM</b>	127	
	<b>INTERVAL-TIMEROPTAG.</b>	112	<b>HDMI-UDGANG, INFODISPLAY</b>	127	
	<b>AE BKT INDSTILLING</b>	114	<b>HDMI-OPTAGELSESKONTROL</b>	128	
	<b>FILMSIMULERINGSBKT.</b>	114	<b>MIK.-NIVEAUJUST.</b>	128	
	<b>FOKUS-BKT</b>	115	<b>MIK/FJERN-UDLØSN.</b>	128	
	<b>LYSMÅLING</b>	116			
	<b>LUKKERTYPE</b>	117			
	<b>FLIMREREDUKTION</b>	118			
	<b>SETUP DIGIT STAB</b>	118			
2½	<b>ISO</b>	119			
	<b>MONT.ADAP.IND.</b>	121			
	<b>35 mm FORMATTILSTAND</b>	123			
	<b>TRÅDLØS KOMM.</b>	123			
 <b>BLITZ-INDSTILLING</b>					
<b>INDSTIL. AF BLITZFUNKTION</b>	124				
<b>FJERN RØDE ØJNE</b>	124				
<b>TTL-LÅSETILSTAND</b>	125				
<b>INDSTILLING AF LED-LYS</b>	125				
<b>MASTERINDSTILLING</b>	126				
<b>SKIFT INDSTILLING</b>	126				

## Afspilningsmenuen

Justér afspilningsindstillingerne.





 Se side 135 for detaljer.

 <b>AFSPILNINGSMENU</b>		 <b>AFSPILNINGSMENU</b>		
1/3	<b>SKIFT SLIDS</b>	: 135	<b>FJERN RØDE ØJNE</b>	: 144
	<b>RAW-KONVERTERING</b>	: 136	<b>STEMMEMEMO-INDSTILLING</b>	: 145
	<b>SLET</b>	: 138	<b>KOPIER</b>	: 146
	<b>S. SL.(RÅSLIDS1/JPGSLIDS2)</b>	: 140	<b>BILLEDØVERFØRSELSORDRE</b>	: 147
	<b>BESKÆR BILLEDE</b>	: 140	<b>TRÅDLØS KOMM.</b>	: 148
	<b>ÆNDR STØRRELSE</b>	: 141	<b>HJÆLP TIL FOTOBØG</b>	: 149
	<b>BESKYT</b>	: 142	<b>FOTOBESTIL. (DPOF)</b>	: 151
<b>ROTER BILLEDE</b>	: 143	<b>instax PRINTERUDSKRIVN.</b>	: 152	
		3/3	<b>FORMATFORHOLD</b>	: 153

## Opsætningsmenuer

Justér de grundlæggende kameraindstillinger.

 Se side 155 for detaljer.

BRUGERINDSTILLING 		SKÆRMINDSTILLING 	
FORMATERING	156	EVF-LYSSTYRKE	162
DATO/TID	157	EVF-FARVE	162
TIDSFORSKEL	157	EVF-FARVEJUSTERING	162
 言語/LANG.	158	LCD-LYSSTYRKE	163
MIN MENU INDSTILLING	158	LCD-FARVE	163
SENSORRENSNING	159	LCD-FARVEJUSTERING	163
BATTERIALDER	159	VISNING	164
NULSTIL	159	AUTOROTER SKÆRME	164
<b>LYDINDSTILLING </b>		VIS EKS./HVIDBALANCE I MAN. TIL.	165
AF BIP-VOLUMEN	160	NATURLIGT LIVE VISNING	165
SELVUDLØSER-BIP-VOLUMEN	160	GUIDE INDRAMNING	166
LYDSTYRKE	160	AUTOROTER. AFSP.	167
LUKKERLYDSTYRKE	161	AFSTANDSMÅLEENHEDER	167
LUKKERLYD	161	VIS CUSTOM INDST.	168
AFSPILN.LYDST.	161	TILST. M. STORE IND. (EVF)	169
		TILST. M. STORE IND. (LCD)	170
		3/3 DISP.INDST. TIL STORE IND.	171

<b>1/2</b>	<b>KNAP/DREJEKNAP-INDSTILLING</b>		<b>GEM DATA INDSTILLING</b>	
	FOKUSARM INDSTILLING	:172	NUMMERERING	:182
	REDIGER/GEM HURTIGMENU	:173	GEM ORG.BILLEDE	:183
	FUNKT.INDS. (Fn)	:174	REDIGER FILNAVN	:183
	KOMMANDODREJEKNAP-INDST.	:176	KORTSLIDS INDST (STILLBIL)	:183
	LUKKER AF	:177	SKIFT SLIDS (SEKVENTIEL)	:183
	LUKKER AE	:177	DESTINATION FOR FILMFIL	:184
	OPTAG UDEN OBJ.	:177	VÆLG MAPPE	:184
	OPTAG UDEN KORT	:178	OPHAVSRETLIG INFO	:184
	FOKUSRING	:178	<b>FORBINDELSESIINDSTILLING</b>	
<b>2/2</b>	AE/AF-LÅSTILST.	:178	Bluetooth-INDSTILLINGER	:185
	TRYKSKÆRMINDSTILLING	:179	NETVÆRKSINDSTILLING	:186
	LÅS	:179	instax PR.FORB.INDST.	:187
	<b>STRØMSTYRING</b>		PC FORBINDELSESTILSTAND	:187
	AUTO-SLUK	:180	GEN. INDSTILLINGER	:189
	OPTAGELSE STANDBY TILSTAND	:180	INFORMATION	:189
	AUTOMATISK STRØMSPARING	:181	NULSTIL TRÅDLØS INDSTILL.	:189





# Indholdsfortegnelse

Indledning .....	ii
For seneste information.....	ii
Menuliste.....	iv
Optagelsesmenuer.....	iv
Afspilningsmenuen .....	vi
Opsætningsmenuer.....	vii
Medfølgende tilbehør .....	xix
Om denne brugervejledning .....	xx
Symboler og Konventioner .....	xx
Terminologi .....	xx

## **1 Før du starter** **1**

Kameraets dele.....	2
Pladen med serienummer .....	5
Fokuspinden (fokushåndtag) .....	5
Lukkertidshjulet.....	5
Knappen Drev.....	6
Eksponeringskompensationshjulet.....	6
Kommandohjulene .....	7
Indikatorlampen.....	8
LCD-skærmen .....	9
Kameraskærme .....	10
Den elektroniske søger.....	10
LCD-skærmen .....	12
Rotation af visning .....	13
Valg af visningstilstand.....	14
Justering af visningslysstyrke .....	15
Søgefokusering .....	15
Knappen DISP/BACK.....	16
Dobbeltvisningen .....	17
Brugertilpasning af standardvisningen.....	18
Anvendelse af menuerne .....	20

Trykskærmstilstand .....	21
Berøringsknapper til optagelse.....	21
Visning af trykskærmskontrol.....	24

## **2 De første trin 25**

Montering af remmen .....	26
Montering af Objektiv .....	28
Opladning af batteriet.....	29
Indsættelse af batteriet.....	32
Indsættelse af hukommelseskort.....	34
Anvendelse af to kort.....	35
Kompatible hukommelseskort .....	36
Tænd og sluk kameraet.....	37
Kontrol af batteriniveaut.....	38
Grundlæggende opsætning .....	39
Valg af andet sprog.....	41
Ændring af tid og dato.....	41

## **3 Grundlæggende fotografering og afspilning 43**







Optagelse af billeder (tilstand P) .....	44
Visning af billeder.....	47
Sletning af billeder.....	48

## **4 Filmoptagelse og afspilning 49**

Optagelse af film .....	50
Justér filmindstillingerne.....	52
Visning af film .....	53



## **5 Fotografering 55**

Tilstandene P, S, A og M.....	56
Tilstand P: Program AE.....	56
Tilstand S: Lukkerprioriteret AE .....	58
Tilstand A: Blændeprioriteret AE .....	61
Tilstand M: Manuel eksponering.....	62

<b>Autofokus</b> .....	<b>64</b>
Fokustilstand.....	65
Autofokusindstillinger (AF-tilstand).....	67
Valg af fokuspunkt.....	69
<b>Manuelt fokus</b> .....	<b>72</b>
Kontrol af fokus.....	74
<b>Følsomhed</b> .....	<b>76</b>
AUTO.....	77
<b>Lysmåling</b> .....	<b>78</b>
<b>Eksponeringskompensation</b> .....	<b>79</b>
C (Brugerdefineret).....	80
<b>Fokus-/eksponeringslås</b> .....	<b>81</b>
Knapperne AF-L og AE-L.....	82
<b>Bracketing</b> .....	<b>83</b>
 AE-BRACKETING.....	83
 ISO-BRACKETING.....	83
 FILMSIMULERINGSBKT.....	83
 HVIDBALANCE BKT.....	84
 DYNAMISK OMRÅDEBKT.....	84
 FOKUS-BKT.....	84
<b>Kontinuerlig optagelse (serietilstand)</b> .....	<b>85</b>
<b>Multieksponeringer</b> .....	<b>86</b>

## **6 Optagelsesmenuerne** **87**

<b>BILLEDKVALITET-INDSTILLING</b> .....	<b>88</b>
BILLEDSTØRRELSE.....	88
BILLEDKVALITET.....	89
RÅOPTAGELSE.....	89
FILMSIMULERING.....	90
KORNEFFEKT.....	91
FARVE KROMEFFEKT.....	91
DYNAMISK OMFANG.....	92
HVIDBALANCE.....	93

HØJLYSTONE.....	96
SKYGGETONE.....	96
FARVE.....	96
SKARPHED.....	96
STØJREDUKTION.....	97
LANG EKSPONERING – SR.....	97
OBJEKTIVMOD.OPT.....	97
FARVERUM.....	97
PIXEL-MAPPING.....	98
VÆLG CUSTOM INDS.....	98
RED./GEM CUSTOM.....	99
<b>AF/MF-INDSTILLING .....</b>	<b>100</b>
FOKUSOMRÅDE.....	100
AF-TILSTAND.....	101
GEM AF-TILST. VED ORIENT.....	102
HURTIG AF.....	102
AF-PUNKTDISPLAY   .....	102
ANTAL AF FOKUSPUNKTER.....	103
FØR-AF.....	103
AF-HJÆLPELYS.....	103
ANS/ØJE DETEKTERINGSINDST.....	104
AF+MF.....	105
MF-HJÆLP.....	106
FOKUSKONTROL.....	106
LÅS SPOT AE & FOKUSOMRÅDE.....	107
ØJEBLIKkelig AF-INDST.....	107
DYBDEFOKUS SKALA.....	108
UDLØSER/FOKUSPRIORITET.....	108
TRYKSKÆRMSTILSTAND.....	109
<b>OPTAGELSESDSTILLING .....</b>	<b>111</b>
SELVUDLØSER.....	111
GEM SELVUDLØSER INDST.....	112
INTERVAL-TIMEROPTAG.....	112

AE BKT INDSTILLING.....	114
FILMSIMULERINGSBKT.....	114
FOKUS-BKT.....	115
LYSMÅLING.....	116
LUKKERTYPE.....	117
FLIMREREDUKTION.....	118
SETUP DIGIT STAB.....	118
ISO.....	119
MONT.ADAP.IND.....	121
35 mm FORMATTILSTAND.....	123
TRÅDLØS KOMM.....	123
<b>BLITZ-INDSTILLING.....</b>	<b>124</b>
INDSTIL. AF BLITZFUNKTION.....	124
FJERN RØDE ØJNE.....	124
TTL-LÅSETILSTAND.....	125
INDSTILLING AF LED-LYS.....	125
MASTERINDSTILLING.....	126
SKIFT INDSTILLING.....	126
<b>FILM-INDSTILLING.....</b>	<b>127</b>
FILMTILSTAND.....	127
AF-TILSTAND FOR FILM.....	127
HDMI-UDGANG, INFODISPLAY.....	127
HDMI-OPTAGELSESKONTROL.....	128
MIK.-NIVEAUJUST.....	128
MIK/FJERN-UDLØSN.....	128

## **7 Afspilning og afspilningsmenuen 129**

Afspilningsvisningen.....	130
Knappen DISP/BACK.....	131
<b>Visning af billeder.....</b>	<b>133</b>
Afspilningszoom.....	134
Afspilning af flere billeder.....	134

<b>Afspilningsmenuen .....</b>	<b>135</b>
SKIFT SLIDS.....	135
RAW-KONVERTERING.....	136
SLET.....	138
S. SL.(RÅSLIDS1/JPGSLIDS2) .....	140
BESKÆR BILLEDE.....	140
ÆNDR STØRRELSE .....	141
BESKYT.....	142
ROTTER BILLEDE .....	143
FJERN RØDE ØJNE .....	144
STEMMEMEMO-INDSTILLING.....	145
KOPIER.....	146
BILLEDOVERFØRSELSORDRE.....	147
TRÅDLØS KOMM.....	148
HJÆLP TIL FOTOBOG.....	149
FOTOBESTIL. (DPOF).....	151
instax PRINTERUDSKRIVN.....	152
FORMATFORHOLD.....	153

## **8 Opsætningsmenuerne 155**

<b>BRUGERINDSTILLING.....</b>	<b>156</b>
FORMATERING .....	156
DATO/TID .....	157
TIDSFORSKEL .....	157
 言語/LANG.....	158
MIN MENU INDSTILLING.....	158
SENSORRENSNING .....	159
BATTERIALDER .....	159
NULSTIL.....	159
<b>LYDINDSTILLING .....</b>	<b>160</b>
AF BIP-VOLUMEN .....	160
SELVUDLØSER-BIP-VOLUMEN.....	160
LYDSTYRKE.....	160

LUKKERLYDSTYRKE.....	161
LUKKERLYD.....	161
AFSPILN.LYDST.....	161
<b>SKÆRMINDSTILLING.....</b>	<b>162</b>
EVF-LYSSTYRKE.....	162
EVF-FARVE.....	162
EVF-FARVEJUSTERING.....	162
LCD-LYSSTYRKE.....	163
LCD-FARVE.....	163
LCD-FARVEJUSTERING.....	163
VISNING.....	164
AUTOROTER SKÆRME.....	164
VIS EKS./HVIDBALANCE I MAN. TIL.....	165
NATURLIGT LIVE VISNING.....	165
GUIDE INDRAMNING.....	166
AUTOROTER. AFSP.....	167
AFSTANDSMÅLEENHEDER.....	167
VIS CUSTOM INDST.....	168
TILST. M. STORE IND. (EVF).....	169
TILST. M. STORE IND. (LCD).....	170
DISPINDST. TIL STORE IND.....	171
<b>KNAP/DREJEKNAP-INDSTILLING.....</b>	<b>172</b>
FOKUSARM INDSTILLING.....	172
REDIGER/GEM HURTIGMENU.....	173
FUNKT.INDS. (Fn).....	174
KOMMANDODREJEKNAP-INDST.....	176
LUKKER AF.....	177
LUKKER AE.....	177
OPTAG UDEN OBJ.....	177
OPTAG UDEN KORT.....	178
FOKUSRING.....	178
AE/AF-LÅSTILST.....	178
TRYKSKÆRMINDSTILLING.....	179
LÅS.....	179

<b>STRØMSTYRING .....</b>	<b>180</b>
AUTO-SLUK .....	180
OPTAGELSE STANDBY TILSTAND .....	180
AUTOMATISK STRØMSPARING .....	181
<b>GEM DATA INDSTILLING .....</b>	<b>182</b>
NUMMERERING .....	182
GEM ORG.BILLEDE .....	183
REDIGER FILNAVN .....	183
KORTSLIDS INDST (STILLBIL) .....	183
SKIFT SLIDS (SEKVENTIEL) .....	183
DESTINATION FOR FILMFIL .....	184
VÆLG MAPPE .....	184
OPHAVSRETSLIG INFO .....	184
<b>FORBINDELSESINDSTILLING .....</b>	<b>185</b>
Bluetooth-INDSTILLINGER .....	185
NETVÆRKSINDSTILLING .....	186
instax PR.FORB.INDST. ....	187
PC FORBINDELSESTILSTAND .....	187
GEN. INDSTILLINGER .....	189
INFORMATION .....	189
NULSTIL TRÅDLØS INDSTILL .....	189

## **9 Genveje 191**

<b>Genvejsindstillinger .....</b>	<b>192</b>
<b>Knappen Q (Hurtigmenu) .....</b>	<b>193</b>
Visningen af hurtigmenu .....	193
Visning og ændring af indstillinger .....	194
Redigering af hurtigmenuen .....	195
<b>Fn-knapperne (Funktion) .....</b>	<b>196</b>
Tildeling af funktioner til funktionsknapperne .....	198
<b>MIN MENU .....</b>	<b>200</b>
MIN MENU INDSTILLING .....	200



<b>10</b>	<b>Eksternt udstyr og ekstratilbehør</b>	<b>203</b>
	Objektiver.....	204
	Objektivets dele.....	204
	Pleje af objektivet .....	205
	Fjernelse af objektivdækslerne.....	205
	Montering af modlysblænder.....	205
	Blændering.....	206
	<b>Eksterne blitzenheder.....</b>	<b>207</b>
	Blitzindstillinger .....	208
	SYNKRONISER TERMINAL.....	209
	SHOE-MONTERET BLITZ.....	210
	MASTER(OPTISK).....	213
<b>11</b>	<b>Tilslutninger</b>	<b>217</b>
	<b>HDMI-udgang.....</b>	<b>218</b>
	Tilslutning til HDMI-enheder .....	218
	Optagelse .....	219
	Afspilning.....	219
	<b>Trådløse forbindelser (Bluetooth®, trådløst LAN/Wi-Fi).....</b>	<b>220</b>
	Smartphones og tablets: FUJIFILM Camera Remote.....	220
	Tilkoblet optagelse: FUJIFILM X Acquire/FUJIFILM Tether Shooting Plug-in/FUJIFILM Tether Shooting Plug-in PRO/ Hyper-Utility Software HS-V5.....	222
	<b>Tilslutning til computere via USB .....</b>	<b>223</b>
	Tilkoblet optagelse: FUJIFILM X Acquire/FUJIFILM Tether Shooting Plug-in/FUJIFILM Tether Shooting Plug-in PRO/ Hyper-Utility Software HS-V5.....	226
	Kopiering af billeder over på computer .....	227
	Kopiering af RAW-billeder i andre formater: FUJIFILM X RAW STUDIO.....	228
	Lagring og indlæsning af kameraindstillinger (FUJIFILM X Acquire) .....	228
	<b>instax SHARE-printere.....</b>	<b>229</b>
	Oprettelse af forbindelse .....	229
	Udskrivning af billeder .....	230

<b>12 Tekniske bemærkninger</b>	<b>231</b>
Tilbehør fra Fujifilm.....	232
Software fra Fujifilm .....	234
FUJIFILM Camera Remote .....	234
MyFinePix Studio.....	234
RAW FILE CONVERTER EX.....	234
FUJIFILM X RAW STUDIO .....	235
FUJIFILM X Acquire .....	235
FUJIFILM Tether Shooting Plug-in til Lightroom .....	235
Hyper-Utility Software HS-V5 .....	235
For din sikkerheds skyld.....	236
Produktvedligeholdelse.....	245
Rensning af billedsensoren .....	246
Opdateringer til firmware.....	247
Kontrol af firmwareversionen.....	247
Fejlfinding .....	248
Advarselsmeddelelser og visninger .....	257
Hukommelseskortets kapacitet .....	260
Specifikationer .....	261

## Medfølgende tilbehør

Følgende leveres med kameraet:

- NP-T125 genopladeligt batteri
- BC-T125 batterioplader
- Stikadapter
- Kamerahusdæksel
- Clips til metalrem (× 2)
- Clipsmonteringsværktøj
- Beskyttelsesdæksler (× 2)
- Skulderrem
- Kabelbeskytter
- Blitzskodæksel (leveres fastgjort til blitzskoen)
- Dæksel til synkroniseringsstik (leveres monteret på kameraet)
- *Brugervejledning* (denne vejledning)





- Den stikadapter, der følger med kameraet, varierer alt efter det land eller område, hvor den er købt; sørg for at anvende en adapter, der passer til dit land eller område som beskrevet i vedlagte meddelelse.
- For information om kompatibel computersoftware, se "Software fra Fujifilm" (📖 234).

## Om denne brugervejledning

Denne brugervejledning indeholder instruktioner i dit FUJIFILM GFX 50R digitalkamera. Sørg for, at du har læst og forstået brugervejledningens indhold, før du fortsætter.

### Symboler og Konventioner

Følgende symboler anvendes i denne brugervejledning:

-  Information, der bør læses for at forhindre beskadigelse af produktet.
-  Ekstra oplysninger, der kan være nyttige ved anvendelse af produktet.
-  Sider, hvor du kan finde tilhørende information.

Menuer og anden tekst i visningerne vises med **fed**. Illustrationerne er kun vejledende; tegningerne kan være forenklede, idet billederne ikke nødvendigvis er taget med den kameramodel, der er beskrevet i denne brugervejledning.

### Terminologi

De ekstra SD-, SDHC- og SDXC-hukommelseskort, som kameraet bruger til at lagre billeder, kaldes "hukommelseskort". Den elektroniske søger kan betegnes som "EVF" og LCD-skærmen som "LCD".

**Før du starter**



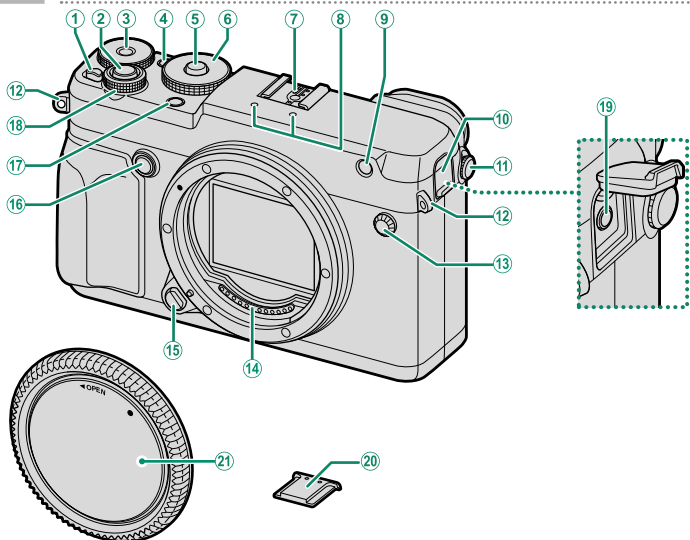

## Kameraets dele

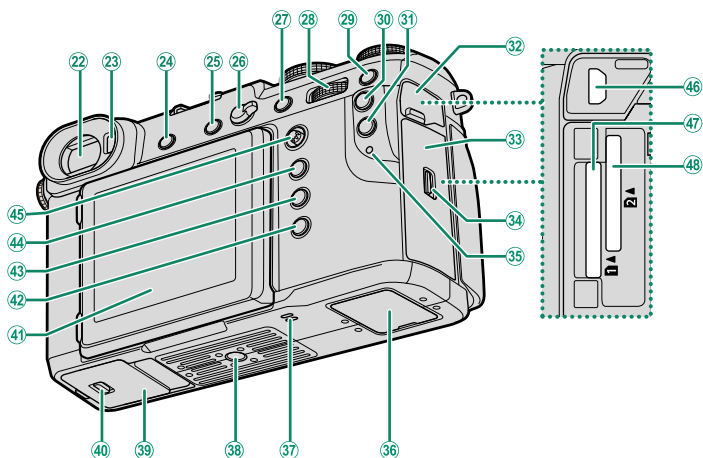

① Kontakten <b>ON/OFF</b> .....	37	⑫ Øsken i rem .....	26
② Udløserknop .....	46	⑬ Synkroniser terminal .....	209
③ Eksponeringskompensationshjul .....	6, 79	⑭ Objektivets signalkontakter	
④ Knappen <b>Fn1</b> .....	196	⑮ Objektivudløserknop .....	28
⑤ Hjullåsudløser .....	5	⑯ Knappen <b>Fn2</b> .....	176
⑥ Lukkertidshjul .....	5, 56, 58, 61, 62	⑰ Knap til drev .....	6
⑦ Tilbehørssko .....	23, 210	⑱ Forreste kommandohjul .....	7, 176
⑧ Mikrofon .....	51	⑲ Mikrofon/fjernbetjeningsstik	
⑨ AF-hjælpelys .....	103	(ø2,5 mm) .....	51, 60, 128
Selvudløserlampe .....	111	⑳ Dæksel til tilbehørssko .....	210
⑩ Dæksel til fjernbetjeningsstik .....	51, 60, 128	㉑ Kamerahusdæksel .....	28
⑪ Dioptrijusteringskontrol .....	15		



- |  |   |
|--|---|
| 22 Elektronisk søger (EVF).....10, 14, 15  | 36 Stikdæksel ..... 31, 223   |
| 23 Øjesensor..... 14   | 37 Højtaler..... 53, 161  |
| 24 Knappen <b>VIEW MODE</b> ..... 14   | 38 Stativfatning  |
| 25 Knappen  (slet) ..... 48 | 39 Batterikammerdæksel ..... 32   |
| 26 Fokustilstandsvælger..... 65  | 40 Batterikammerdækslets lås ..... 32   |
| 27 Knappen <b>Fn3</b> ..... 82, 196  | 41 LCD-skærm..... 9, 12, 14, 15   |
| 28 Bagerste kommandohjul ..... 7, 133, 176   | Touchskærm..... 21, 109, 179  |
| 29 Knappen <b>Fn4</b> ..... 82, 196  | 42 Knappen <b>DISP (visning)/BACK</b> ..... 16, 131   |
| 30 Knappen <b>Fn5</b> ..... 67, 196  | 43 Knappen  (afspilning)..... 47 |
| 31 Knappen <b>Q (hurtigmenu)</b> ..... 193   | 44 Knappen <b>MENU/OK</b> ..... 20  |
| 32 HDMI-stikdæksel   | 45 Fokuspind (fokushåndtag) ..... 5, 69, 172  |
| 33 Hukommelseskortdæksel..... 34   | 46 HDMI-mikrostatik (type D) ..... 218  |
| 34 Lås til hukommelseskortdæksel..... 34   | 47 Hukommelseskortsids 1..... 34  |
| 35 Indikatorlampe..... 8, 31   | 48 Hukommelseskortsids 2..... 34  |

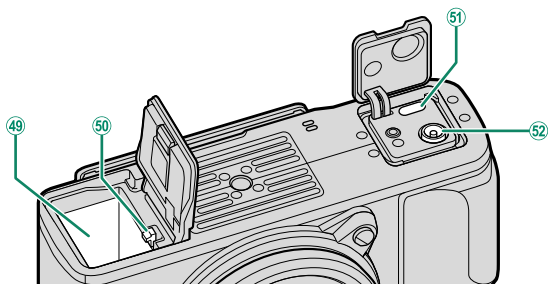

49 Batterikammer .....	32	51 USB-stik (Type-C) .....	223
50 Batterilås .....	33	52 15 V DC-IN-stik .....	31

### Kabelbeskytteren

- 1 Kabelbeskytteren hindrer utilsigtet frakobling af USB-kablet eller lysnetadapteren. Montér beskytteren som vist, og stram låseskruen.
- 2 Tilslut kablet, og før det gennem beskytteren som vist.

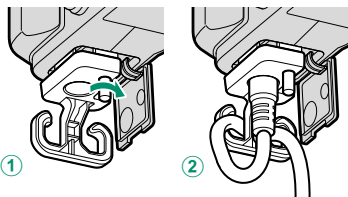



## Pladen med serienummer

Fjern ikke pladen med serienummer, der angiver FCC-ID, KC-mærke, serienummer og andre vigtige oplysninger.

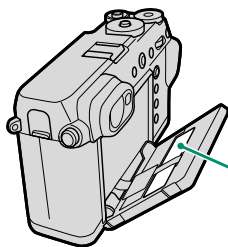

Plade med serienummer

## Fokuspinden (fokushåndtag)

Vip eller tryk på fokuspinden for at vælge fokusområdet. Fokuspinden kan også anvendes til at navigere rundt i menuerne.

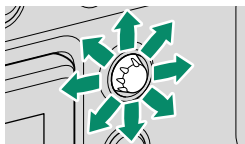

## Lukkertidshjulet

Tryk på hjullåsudløseren for at udløse hjulet, før du drejer det hen på den ønskede indstilling. Tryk igen på udløseren for at låse hjulet på plads.

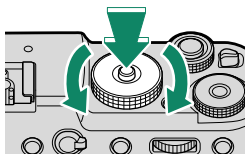

## Knappen Drev

Ved at trykke på knappen Drev vises følgende indstillinger for drevtilstand.

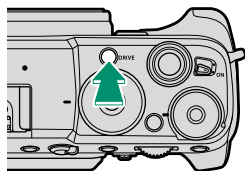

Tilstand		Tilstand	
<b>STILLBILLEDE</b> (enkeltbillede)	44	<b>HVIDBALANCE BKT</b> (hvidbalancebracketing)	84
<b>SERIEBILLEDE</b> (serietilstand)	85	<b>DYNAMISK OMRÅDEBKT.</b> (dynamisk omfang-bracketing)	84
<b>AE-BRACKETING</b> (eksponeringsbracketing)	83	<b>FOKUS-BKT</b> (fokusbracketing)	84
<b>ISO-BRACKETING</b> (følsomhedsbracketing)	83	<b>MULTI EKSP.</b>	86
<b>FILMSIMULERINGSBKT.</b> (filmsimuleringsbracketing)	83	<b>FILM</b>	50

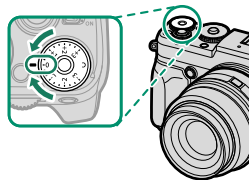

## Eksponeringskompensationshjulet

Drej hjulet for at vælge en grad af eksponeringskompensation.

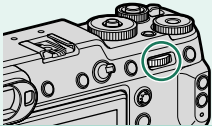

## Kommandohjulene

Drej eller tryk kommandohjulene hen på:

	Forreste kommandohjul	Bagerste kommandohjul
		
 <p><b>Drej</b></p>	<ul style="list-style-type: none"> <li>• Vælg menufaner eller side gennem menuerne</li> <li>• Vælg den ønskede kombination af lukkertid og blænde (programskift)</li> <li>• Justér blænden<sup>1,2</sup></li> <li>• Justér eksponeringskompensation<sup>4</sup></li> <li>• Justér følsomhed<sup>1</sup></li> <li>• Få vist andre billeder under afspilning</li> </ul>	<ul style="list-style-type: none"> <li>• Markér menupunkter</li> <li>• Vælg den ønskede kombination af lukkertid og blænde (programskift)</li> <li>• Vælg en lukkertid<sup>1</sup></li> <li>• Justér indstillingerne i hurtigmenuen</li> <li>• Vælg størrelsen på fokusfeltet</li> <li>• Zoom ind eller ud i fuldskærmsafspilning</li> <li>• Zoom ind eller ud i multibilledafspilning</li> </ul>
 <p><b>Tryk</b></p>	—	<ul style="list-style-type: none"> <li>• Zoom ind på det aktive fokuspunkt<sup>3</sup></li> <li>• Tryk og hold nede for at vælge fokusvisningen for manuel fokusstilstand<sup>3</sup></li> <li>• Zoom ind på det aktive fokuspunkt under afspilning</li> </ul>

1 Kan ændres ved hjælp af **KNAP/DREJEKNAP-INDSTILLING > KOMMANDODREJEKNAP-INDST.**

2 Hvis objektivet har en blændering med positionen "C", kan kameraets kommandohjul anvendes til at justere blænden, når blænderingen drejes hen på **C**.

3 Kun tilgængelig, hvis **FOKUSKONTROL** er knyttet til en funktionsknop.

4 Eksponeringskompensationshjul drejet om på **C**.

## Indikatorlampen

Kamerastatus vises af indikatorlampen.

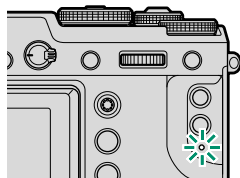

Indikatorlampe	Kamerastatus
Lyser grønt	Fokus låses.
Blinker grønt	Advarsel om fokus og lang lukkertid. Der kan tages billeder.
Blinker grønt og orange	<ul style="list-style-type: none"><li>• <b>Kamera slået til:</b> Optagelse af billeder. Der kan tages flere billeder.</li><li>• <b>Kamera slået fra:</b> Overførsel af billeder til en smartphone eller tablet.*</li></ul>
Lyser orange	Optagelse af billeder. Der kan ikke tages flere billeder på dette tidspunkt.
Blinker orange	Blitzen lader op; blitzen går ikke af, når der tages et billede.
Blinker rødt	Objektiv- eller hukommelsesfejl.

\* Viser kun, hvis der er valgt billeder til overførsel.



- Der kan også forekomme advarsler i visningen.
- Indikatorlampen forbliver slået FRA, mens du har øjet mod søgeren.

## LCD-skærmen

LCD-skærmen kan vippes for lettere at se, men vær forsigtig med ikke at røre ved ledningerne eller at få fingre eller andre genstande i klemme bag skærmen. Berøring af ledningerne kan medføre funktionsfejl i kameraet.

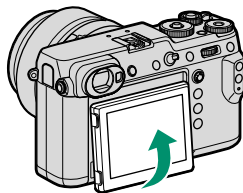

 LCD-skærmen fungerer også som berøringsskærm, der kan anvendes til:

- Valg af fokus eller fokusområde (📖 21, 22)
- Valg af funktion (📖 23)
- Fuldskræmsafspilning (📖 24)

## Kameraskærme

Dette afsnit opstiller de indikatorer, der kan vises under optagelse.

! For illustrative formål vises skærmene med alle indikatorer tændt.

### Den elektroniske søger

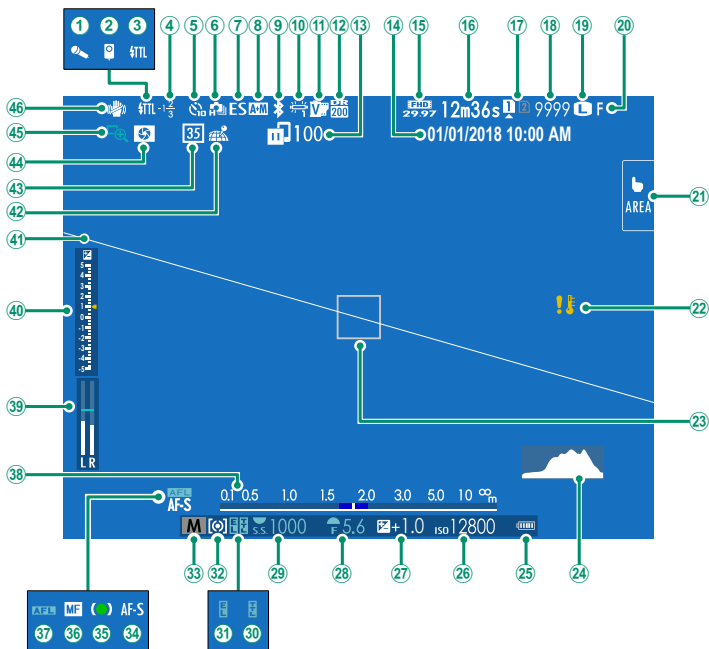

① Mikrofon.....	128	②5 Batteriniveau.....	38
② Fjernbetjent udløser.....	128	②6 Følsomhed.....	76
③ Blitztilstand (TTL).....	210	②7 Eksponeringskompensation.....	79
④ Blitzkompensation.....	210	②8 Blænde.....	57, 61, 62
⑤ Selvdølerindikator.....	111	②9 Lukkertid.....	57, 58, 62
⑥ Kontinuerlig tilstand.....	85	③0 TTL-lås.....	125, 175, 199
⑦ Lukkertype.....	117	③1 AE-lås.....	82, 178
⑧ Indikator for AF+MF <sup>2</sup> .....	105	③2 Lysmåling.....	78
⑨ Bluetooth TIL/FRA.....	185	③3 Optagetilstand.....	56
⑩ Hvidbalance.....	93	③4 Fokustilstand <sup>2</sup> .....	65
⑪ Filmsimulering.....	90	③5 Fokusindikator <sup>2</sup> .....	66
⑫ Dynamisk omfang.....	92	③6 Manuel fokusindikator <sup>2</sup> .....	65, 72
⑬ Status for billedoverførsel.....	185, 220	③7 AF-lås.....	82, 178
⑭ Dato og tid.....	39, 41, 157	③8 Afstandsindikator <sup>2</sup> .....	74
⑮ Filmtilstand <sup>3</sup> .....	50, 127	③9 Optageniveau <sup>2,3</sup> .....	128
⑯ Resterende tid <sup>3</sup> .....	50	④0 Eksponeringsindikator.....	62, 79
⑰ Kortslids-indstillinger.....	35, 183	④1 Virtuel horisont.....	19
⑱ Antal tilgængelige billeder <sup>1</sup> .....	260	④2 Status på download af steddata...189, 220	
⑲ Billedstørrelse.....	88	④3 35 mm formattilstand.....	123
⑳ Billedkvalitet.....	89	④4 Forhåndsvisning af dybdeskarphed.....	61, 74
㉑ Tryskærmstilstand.....	21, 109	④5 Fokuskontrol.....	75, 106
㉒ Temperaturadvarsel.....	259	④6 Setup digit stab <sup>2</sup> .....	118
㉓ Fokusramme.....	69, 81		
㉔ Histogram.....	19		

1 Viser "9999", hvis der er plads til over 9999 billeder.

2 Vises ikke, når **TIL** er valgt for **SKÆRMINDSTILLING > TILST. M. STORE IND. (EVF)**.

3 Vises kun under filmoptagelse.

## LCD-skærmen

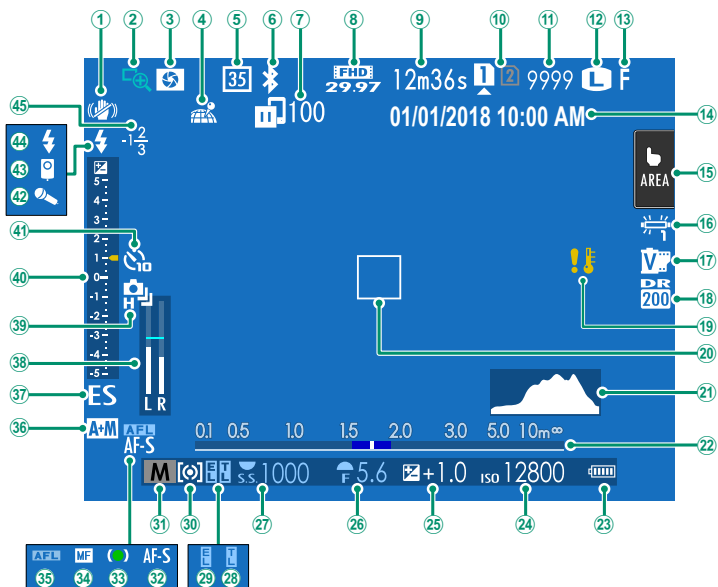



① Setup digit stab <sup>2</sup> .....	118	②3 Batteriniveau.....	38
② Fokuskontrol.....	75, 106	②4 Følsomhed.....	76
③ Forhåndsvisning af dybdeskarphed .....	61, 74	②5 Eksponeringskompensation.....	79
④ Status på download af steddata ....	189, 220	②6 Blænde.....	57, 61, 62
⑤ 35 mm formåttilstand .....	123	②7 Lukkertid.....	57, 58, 62
⑥ Bluetooth TIL/FRA.....	185	②8 TTL-lås.....	125, 175, 199
⑦ Status for billedoverførsel.....	185, 220	②9 AE-lås.....	82, 178
⑧ Filmtilstand <sup>3</sup> .....	50, 127	③0 Lysmåling.....	78
⑨ Resterende tid <sup>3</sup> .....	50	③1 Optagetilstand .....	56
⑩ Kortslids-indstillinger.....	35, 183	③2 Fokustilstand <sup>2</sup> .....	65
⑪ Antal tilgængelige billeder <sup>1</sup> .....	260	③3 Fokusindikator <sup>2</sup> .....	66
⑫ Billedstørrelse.....	88	③4 Manuel fokusindikator <sup>2</sup> .....	65, 72
⑬ Billedkvalitet.....	89	③5 AF-lås .....	82, 178
⑭ Dato og tid.....	39, 41, 157	③6 Indikator for AF+MF <sup>2</sup> .....	105
⑮ Trykskærmstilstand <sup>4</sup> .....	21, 109	③7 Lukkertype .....	117
⑯ Hvidbalance.....	93	③8 Optageniveau <sup>2,3</sup> .....	128
⑰ Filmsimulering.....	90	③9 Kontinuerlig tilstand .....	85
⑱ Dynamisk omfang .....	92	④0 Eksponeringsindikator .....	62, 79
⑲ Temperaturadvarsel.....	259	④1 Selvudløserindikator.....	111
⑳ Fokusramme .....	69, 81	④2 Mikrofon.....	128
㉑ Histogram.....	19	④3 Fjernbetjent udløser .....	128
㉒ Afstandsindikator <sup>2</sup> .....	74	④4 Blitztilstand (TTL).....	210
		④5 Blitzkompensation .....	210

1 Viser "9999", hvis der er plads til over 9999 billeder.

2 Vises ikke, når **TIL** er valgt for **SKÆRMINDSTILLING > TILST. M. STORE IND. (LCD)**.

3 Vises kun under filmoptagelse.

4 Du kan også opnå adgang til kamerafunktionerne ved hjælp af berøringsknapperne.



## Rotation af visning

Når **TIL** er valgt for **SKÆRMINDSTILLING > AUTOROTER SKÆRME**, drejer indikatorerne i søgeren og på LCD-skærmen automatisk, så de passer til kameraretningen.

## Valg af visningstilstand

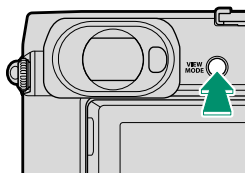
Tryk på knappen **VIEW MODE** for at bladre gennem følgende visningstilstande.



Indstilling	Beskrivelse
 <b>ØJESENS.</b>	Når du sætter øjet til søgeren, tænder denne, og LCD-skærmen slukker; når du flytter øjet fra søgeren, slukker denne, og LCD-skærmen tænder.
<b>KUN EVF</b>	Søger tændt, LCD-skærm slukket.
<b>KUN LCD</b>	LCD-skærm tændt, søger slukket.
<b>KUN EVF +</b> 	Når du sætter øjet til søgeren, tænder denne; når du flytter øjet fra søgeren, slukker denne. LCD-skærmen forbliver slukket.
 <b>ØJESENSOR + LCD BILLEDSKÆRM</b>	Når du sætter øjet til søgeren under optagelsen, tænder søgeren, men LCD-skærmen anvendes til visning af billederne, når du tager øjet væk fra søgeren efter optagelse.

### Øjesensoren

- Øjesensoren kan reagere på andre genstande end dit øje eller på lys, der falder direkte på sensoren.
- Øjesensoren deaktiveres, mens LCD-skærmen er vippet.

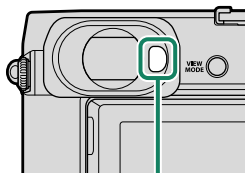

Øjesensor

## Justering af visningslysstyrke

Lysstyrken og farvegløden i søgeren og på LCD-skærmen kan justeres ved hjælp af punkterne i menuen **SKÆRMINDSTILLING**. Vælg **EVF-LYSSTYRKE** eller **EVF-FARVE** for at justere søgerens lysstyrke eller farveglød, og vælg **LCD-LYSSTYRKE** eller **LCD-FARVE** for at udføre det samme for LCD-skærmen.

## Søgefokusering

Hvis de viste indikatorer i søgeren er slørede, skal du sætte øjet mod søgeren og dreje dioptrijusteringskontrollen, indtil visningen er i skarpt fokus.

For at fokusere søgeren:

- ① Løft dioptrijusteringskontrollen.
- ② Drej knappen for at justere søgefokus.
- ③ Sæt knappen tilbage i dens oprindelige position, og lås den på plads.

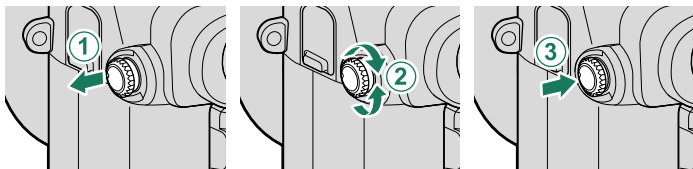

**!** Løft knappen før brug. Manglende overholdelse af denne anvisning kan medføre funktionsfejl ved produktet.

## Knappen DISP/BACK

Knappen **DISP/BACK** styrer visningen af indikatorer i søgeren og på LCD-skærmen.

 Indikatorer til EVF og LCD skal vælges særskilt. For at vælge EVF-displayet skal du sætte øjet mod søgeren, mens du anvender knappen **DISP/BACK**.

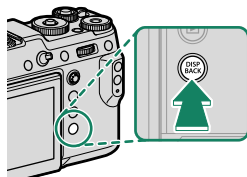

## Søger

*Fuld skærm*

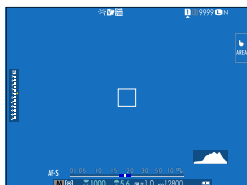

*Fuld skærm  
(ingen indikatorer)*



*Dobbeltvisning  
(kun manuel fokustilstand)*

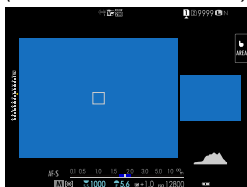

*Standardindikatorer*



*Standard (ingen indikatorer)*



## LCD-skærm

### Standardindikatorer

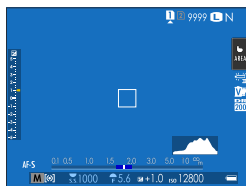

### Ingen indikatorer

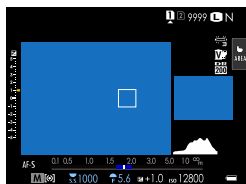

### Dobbeltvisning

(kun manuel fokustilstand)

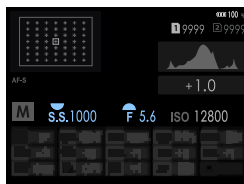

### Infovisning

## Dobbeltvisningen

Dobbeltvisningen består af en stor fuldskræmsrude og et mindre nærbillede af fokusområdet.

## Brugertilpasning af standardvisningen

For at vælge de punkter, der vises i standardindikatorvisningen:

### 1 Vis standardindikatorer.

Anvend knappen **DISP/BACK** for at få vist standardindikatorerne.

### 2 Vælg **VIS CUSTOM INDST.**

Vælg  **SKÆRMINDSTILLING** > **VIS CUSTOM INDST.** i opsætningsmenuen.

### 3 Vælg punkter.

Markér punkter, og tryk på **MENU/OK** for at vælge eller fravælge.

- GUIDE INDRAMNING
- ELEKTRONISK NIVEAU
- FOKUSRAMME
- AF-AFSTANDSINDIKATOR
- MF-AFSTANDSINDIKATOR
- HISTOGRAM
- LIVE VISN. FREMHÆV ADV.
- OPTAGETILSTAND
- BLÆNDE/S-HASTIG./ISO
- INFOBAGGRUND
- Eksp. Komp. (Tal)
- Eksp. Komp. (Skala)
- FOKUSTILSTAND
- LYSMÅLING
- LUKKERTYPE
- BLITZ
- KONTINUERLIG TILSTAND
- DOBBELT BIL.STAB.TILSTAND
- TRYKSKÆRM TILSTAND
- HVIDBALANCE
- FILMSIMULERING
- DYNAMISK OMFANG
- BILLEDER TILBAGE
- BILLEDSTØR./-KVAL.
- FILMTILSTAND OG OPTAGETID
- 35 mm FORMATTILSTAND
- BILLED OVERFØRSELSORDRE
- MIKROFONNIVEAU
- BATTERINIVEAU
- INDRAMNINGSOMRIDS

### 4 Gem ændringerne.

Tryk på **DISP/BACK** for at gemme ændringer.

### 5 Afslut menuerne.

Tryk på **DISP/BACK** efter behov for at afslutte menuerne og vende tilbage til optagevisning.

### Virtuel horisont

Valg af **ELEKTRONISK NIVEAU** viser en virtuel horisont. Kameraet er plant, når de to linjer overlapper hinanden. Bemærk, at den virtuelle horisont muligvis ikke vises, hvis kameraets objektiv peger op eller ned. For 3D-visning (vist) skal du trykke på funktionsknappen, som **ELEKTRONISK NIVEAU** er tildelt til (📖 174, 198).

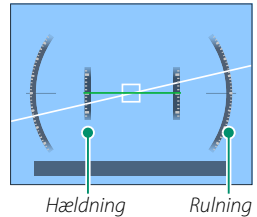

### Indramningsomrids

Aktivér **INDRAMNINGSOMRIDS** for at gøre det nemmere at se billedets kanter mod mørke baggrunde.

### Histogrammer

Histogrammerne viser fordelingen af toner på billedet. Lysstyrken vises af den vandrette akse, og antal pixels vises af den lodrette akse.

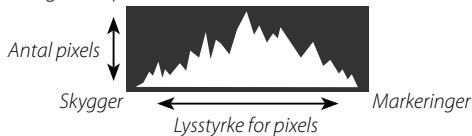

- **Optimal eksponering:** Pixels fordeles i en jævn kurve hen over toneområdet.
- **Overeksponeret:** Pixels samles i højre side af grafen.
- **Undereksponeret:** Pixels samles i venstre side af grafen.

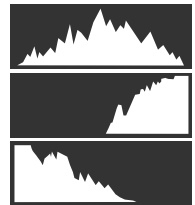

For at få vist særskilte RGB-histogrammer og en visning, hvor der indikeres områder af billedet, som bliver overeksponeret ved de aktuelle indstillinger, ovenpå det billede, der ses gennem objektivet, skal du trykke på funktionsknappen, som **HISTOGRAM** er tildelt til (📖 174, 198).

- 1 Overeksponerede områder blinker
- 2 RGB-histogrammer

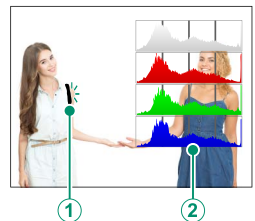

# Anvendelse af menuerne

For at få vist menuerne skal du trykke på **MENU/OK**.

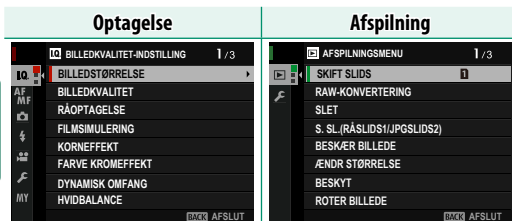

For at navigere rundt i menuerne:

- 1 Tryk på **MENU/OK** for at få vist menuerne.



- 2 Tryk fokuspinden (fokushåndtaget) til venstre for at markere fanen for den aktuelle menu.



Fane

- 3 Tryk fokuspinden op eller ned for at markere fanen (**IQ**, **AF**, **Mt**, **⚡**, **⚙**, **MY**, **⏪** eller **⏩**) med det ønskede punkt.
- 4 Tryk fokuspinden til højre for at placere markøren i menuen.



- Anvend det forreste kommandohjul til at vælge faner i menuer eller side gennem menuer, og anvend det bagerste kommandohjul til at markere menupunkter.
- Fokuspinden (fokushåndtaget) vipper ikke diagonalt.



## Trykskærmstilstand

LCD-skærmen fungerer også som berøringsskærm.

### Berøringsknapper til optagelse

For at aktivere berøringsknapperne skal du vælge **TIL** for **KNAP/DREJEKNAP-INDSTILLING > TRYKSKÆRMINDSTILLING > BERØRINGSSKÆRM TIL/FRA.**







### EVF

LCD-skærmen kan anvendes til at vælge fokusområde, mens billederne komponeres i den elektroniske søger (EVF). Anvend **KNAP/DREJEKNAP-INDSTILLING > TRYKSKÆRMINDSTILLING > EVF BERØRINGSSK. OMR. INDS.** til at vælge det område af skærmen, der anvendes til berøringsknapperne.

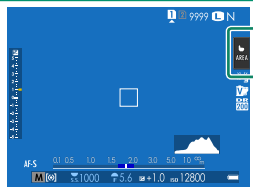
## LCD-skærm

Berøringsknapperne kan anvendes til at vælge fokusområdet. Operationen, der udføres, kan vælges ved at trykke på trykskærmsindstillingen på skærmen for at bladere gennem følgende muligheder.



Tilstand	Beskrivelse
 <b>AF</b>  <b>AF OFF</b>	<ul style="list-style-type: none"><li>• I fokustilstand <b>S</b> (AF-S) fokuserer kameraet, når du trykker på dit motiv i visningen. Fokus låses ved den aktuelle afstand, indtil du trykker på ikonet <b>AF OFF</b>.</li><li>• I fokustilstand <b>C</b> (AF-C) starter kameraet fokus, når du trykker på dit motiv i visningen. Kameraet bliver ved med at justere fokus for ændringer i afstanden til motivet, indtil du trykker på ikonet <b>AF OFF</b>.</li><li>• I manuel fokustilstand (MF) kan du trykke på visningen for at fokusere på det valgte motiv ved hjælp af autofokus.</li></ul>
 <b>OMRÅDE</b>	Tryk for at vælge et punkt til fokus eller zoom. Fokusfeltet rykker til det valgte punkt.
 <b>FRA</b>	Berøringsfokus deaktiveret.

 Der anvendes forskellige berøringsknapper under fokuszoom (110).

- For at deaktivere berøringsknapperne og skjule indikatoren for trykskærmstilstand skal du vælge **FRA** for **KNAP/DREJEKNAP-INDSTILLING > TRYKSKÆRMINDSTILLING > BERØRINGSSKÆRM TIL/FRA**.
- Indstillingerne for berøringsknapper kan justeres ved hjælp af **AF/MF-INDSTILLING > TRYKSKÆRMSTILSTAND**.

## Berøringsfunktion

Funktioner kan tildeles til følgende svirpebevægelser på stort set samme vis som til funktionsknapper (📖 196):

- Svirp opad: **T-Fn1**
- Svirp til venstre: **T-Fn2**
- Svirp til højre: **T-Fn3**
- Svirp nedad: **T-Fn4**

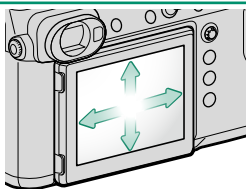

📌 I visse tilfælde vises der en menu ved berøringsfunktionen "Svirpebevægelse"; tryk for at vælge den ønskede indstilling.

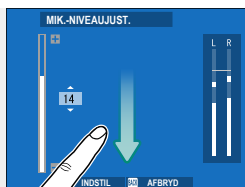

## Visning af trykskærmskontrol

Når der er valgt **TIL** for **KNAP/DREJEKNAP-INDSTILLING > TRYKSKÆRMINDSTILLING > BERØRINGSSKÆRM TIL/FRA**, kan du anvende berøringsknapperne til følgende afspilningsfunktioner:

- **Bladre:** Bladr med en finger over skærmen, for at se andre billeder.



- **Zoom:** Placer to fingre på skærmen, og spred dem ud for at zoome ind.



- **Klem:** Placer to fingre på skærmen, og glid dem sammen for at zoome ud.



Du kan kun zoome billeder ud, indtil hele billedet er synligt.

- **Dobbeltklik:** Tryk på visningen to gange for at zoome ind på fokuspunktet.



- **Rul:** Se andre områder af billedet under zoom-afspilning.



## De første trin

# 2

## Montering af remmen

Montér remmens clips på kameraet, og montér derefter remmen.

### 1 Montér et beskyttelsesdæksel.

Sæt et beskyttelsesdæksel over øskenen som vist, med dækslets sorte side ind mod kameraet.

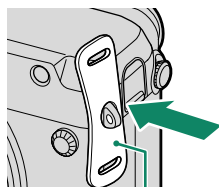

Beskyttelsesdæksel

### 2 Åbn en clips på remmen.

Anvend clipsmonteringsværktøjet (A) for at åbne en clips på remmen (B).

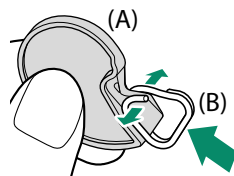

### 3 Skub clipsen på værktøjet.

Skub clipsen på værktøjet, så den sidder tværs over fremspringet.

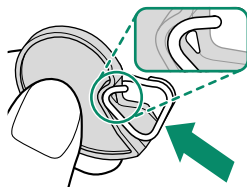

#### 4 Sæt remmens clips i en øsken.

Før remmens øsken ind i clipsens åbning. Fjern værktøjet, og brug den anden hånd til at holde clipsen på plads.

 Opbevar værktøjet på et sikkert sted, idet du år brug for det til at åbne remmens clips ved fjernelse af remmen.

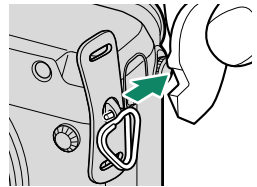
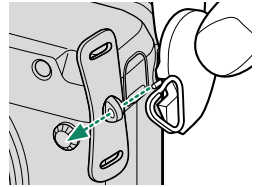

#### 5 Før clipsen gennem øskenen.

Drej clipsen helt gennem øskenen, indtil den klikker og lukkes.

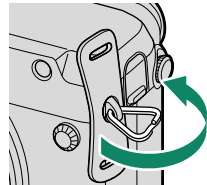

#### 6 Fastgør remmen.

Sæt remmen ind gennem et beskyttelsesdæksel og remmens clips, og fastgør spændet som vist.

 For at undgå at tabe kameraet skal du sørge for, at remmen sidder ordentligt fast.

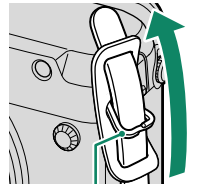

Remmens clips

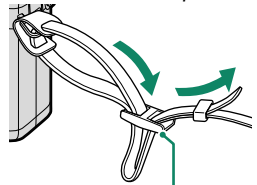

Spænde

Gentag ovenstående trin for den anden øsken.

## Montering af Objektiv

Kameraet kan anvendes med objektiver til FUJIFILM G-fatning.

Fjern kameradækslet fra kameraet og det bagerste dæksel fra objektivet. Sæt objektivet på fatningen, mens du får mærkerne på objektivet og kameraet til at flugte (①), og drej derefter objektivet, til det klikker på plads (②).

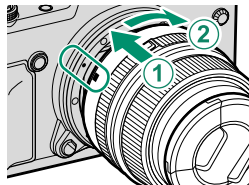

- ⚠ Ved montering af objektiver skal du sikre dig, at der ikke kommer støv eller andre fremmedlegemer ind i kameraet.
- Pas på ikke at røre ved kameraets indvendige dele.
- Drej objektivet, til det klikker sikkert på plads.
- Tryk ikke på objektivudløserknappen ved montering af objektivet.

### Fjernelse af objektiver

For at fjerne objektivet skal du slukke kameraet, derefter trykke på objektivudløserknappen (①) og dreje objektivet som vist (②).

- ⚠ For at undgå, at der samler sig støv på objektivet eller inde i kameraet, skal du sætte objektivdækslerne og kamerahusdækslet på igen, når objektivet ikke er monteret.

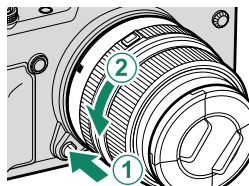

### Objektiver og øvrigt ekstratilbehør

Kameraet kan anvendes med objektiver og tilbehør til FUJIFILM G-fatningen.

- ⚠ Overhold følgende forholdsregler ved montering eller fjernelse (udskiftning) af objektiver.
- Kontrollér, at objektiverne er fri for støv og andre fremmedlegemer.
- Udskift ikke objektiver i direkte sollys eller under andre stærke lyskilder. Lys, der fokuseres ind i kameraets indre, kan medføre funktionsfejl.
- Montér objektivdæksler før udskiftning af objektiver.
- Se brugervejledningen til objektivet for information om anvendelse.



## Opladning af batteriet

Batteriet er ikke ladet op ved levering. Før anvendelse skal du oplade batteriet i den medfølgende batterioplader.

- ! Der følger et genopladeligt NP-T125-batteri med kameraet.
- Opladningen tager omkring 140 minutter.

### 1 Tilslut stikadapteren.

- ! Den stikadapter, der følger med kameraet, varierer alt efter det land eller område, hvor den er købt; anvend en adapter, der passer til dit land eller område som beskrevet i vedlagte meddelelse.

### 2 Sæt batteriet i opladeren.

Isæt batteriet i den retning, pilen viser.

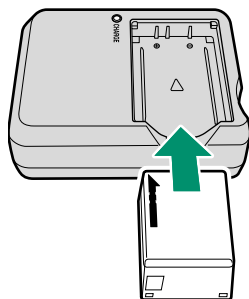

### 3 Sæt opladeren til.

Sæt opladeren til en indendørs stik-kontakt. Indikatoren for opladning lyser.

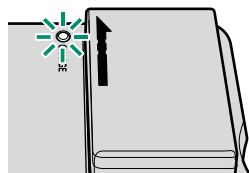

### 4 Oplad batteriet.

Tag batteriet ud efter endt opladning.

## Indikatoren for opladning

Indikatoren for opladning viser status for batteriveauet som følger:



Indikator for opladning	Batteristatus	Handling
Fra	Batteri ikke isat.	Indsæt batteriet.
	Batteri fuldt opladet.	Tag batteriet ud.
Til	Batteri oplades.	—
Blinker	Batterifejl.	Tag opladeren ud af stikkontakten, og tag batteriet ud.



- ❗ Den medfølgende oplader er kompatibel med strømforsyninger på 100 til 240 volt (det kan være nødvendigt med en stikadapter til oversøisk brug).
- Sæt ikke mærkater eller andre genstande på batteriet. Manglende overholdelse af denne anvisning kan gøre det umuligt at fjerne batteriet fra kameraet.
- Kortslut ikke batteripolerne. Batteriet kan overophedes.
- Læs advarslerne i "Batteriet og strømforsyningen".
- Anvend kun batteriopladere beregnet til brug med batteriet. Manglende overholdelse af denne anvisning kan medføre funktionsfejl ved produktet.
- Fjern ikke mærkaterne fra batteriet, og forsøg ikke at ødelægge eller fjerne den ydre beklædning.
- Batteriet mister gradvist sin ladning, når det ikke anvendes. Oplad batteriet én til to dage før anvendelse.
- Hvis batteriet ikke er i stand til at holde på en ladning, har det nået slutningen af sin levetid og skal udskiftes.
- Frakobl opladeren, når den ikke anvendes.
- Fjern snavs fra batteripolerne med en ren, tør klud. Manglende overholdelse af denne anvisning kan forhindre batteriopladning.
- Bemærk, at opladningstiderne forlænges ved lave eller høje temperaturer.

**Opladning via lysnetadapter**

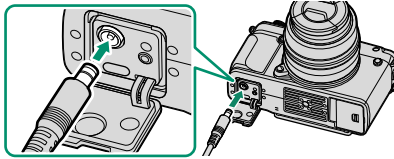
Batteriet, der er sat i kameraet, oplades også, når kameraet forsynes med strøm fra en ekstra AC-15V vekselstrøm lysnetadapter. Opladningen tager omkring 120 minutter.



Batteriets opladningsstatus vises med ikonerne for batteristatus, når kameraet er tændt (afspilningstilstand) og af indikatorlampen, når kameraet er slukket.

<b>Ikon for batteristatus (kamera tændt)</b>	<b>Indikatorlampe (kamera slukket)</b>	<b>Batteristatus</b>
 (gul)	Tændt	Batteriopladning
 (grøn)	Slukket	Opladning fuldført
 (rød)	Blinker	Batterifejl

## Indsættelse af batteriet

Efter opladning af batteriet skal du indsætte det i kameraet som beskrevet nedenfor.

### 1 Åbn dækslet til batterikammeret.

Skub batterikammerlåsen som vist, og åbn dækslet til batterikammeret.

- ⚠️ • Åbn ikke dækslet til batterikammeret, når kameraet er tændt. Manglende overholdelse af denne anvisning kan beskadige billedfiler eller hukommelseskort.
- Anvend ikke unødigt voldsomhed ved håndtering af dækslet til batterikammeret.

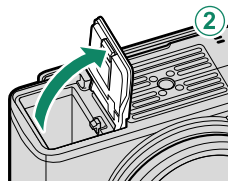
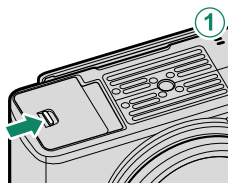

### 2 Isæt batteriet som vist.

- ⚠️ • Isæt batteriet i den viste retning. *Brug ikke vold, og forsøg ikke at vende batteriet på hovedet eller vende det baglæns.*
- Sørg for, at batteriet er sikkert låst fast.

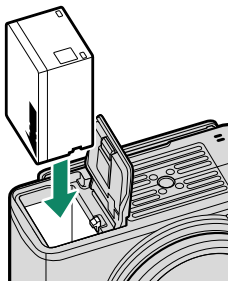

### 3 Luk dækslet til batterikammeret.

Luk og lås dækslet.

- ⚠ Hvis dækslet ikke lukker, skal du kontrollere, at batteriet vender rigtigt. Forsøg ikke at lukke dækslet med tvang.

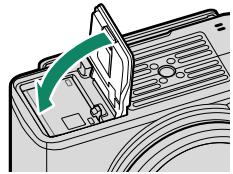

### Fjernelse af batteriet

Før du tager batteriet ud, skal du slukke kameraet og åbne batterikammerdækslet.

For at fjerne batteriet skal du trykke batterilåsen til siden og skubbe batteriet ud af kameraet som vist.

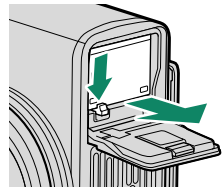

- ⚠ Batteriet kan blive varmt, når det anvendes i omgivelser med høje temperaturer. Vær forsigtig, når du fjerner batteriet.

## Indsættelse af hukommelseskort

Billederne lagres på hukommelseskort (forhandles separat).



Kameraet kan anvendes med to kort, ét kort i hver af kameraets to kortslidser.

### 1 Åbn hukommelseskortdækslet.

Lås dækslet op, og åbn det.

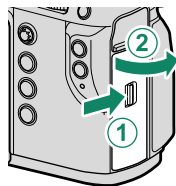

Åbn ikke hukommelseskortdækslet, når kameraet er tændt. Manglende overholdelse af denne anvisning kan beskadige billedfiler eller hukommelseskort.

### 2 Indsæt hukommelseskortet.

Mens du holder hukommelseskortet i den retning, der vises, skal du skubbe det ind, til det klikker på plads bag i holderen. Luk og lås hukommelseskortdækslet.

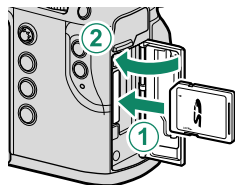

Sørg for, at kortet vender rigtigt; sæt det lige i, og brug ikke vold.

### 3 Formatér hukommelseskortet (📖 156).



Formatér hukommelseskort, før du anvender dem for første gang, og sørg for at formatere alle hukommelseskortene igen, når du har anvendt dem i en computer eller en anden enhed.

**Fjernelse af hukommelseskort**

Før du tager hukommelseskort ud, skal du slukke kameraet og åbne hukommelseskortdækslet.

Tryk på kortet, og udløs det for at skubbe det delvist ud (for at forhindre kortet i at falde ud af slidsen skal du trykke midt på kortet og udløse det langsomt uden at flytte fingeren fra det). Derefter kan kortet tages ud med fingrene.

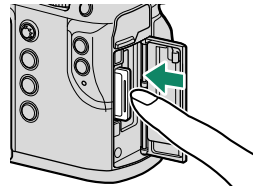
**Anvendelse af to kort**

Kameraet kan anvendes med to kort, ét kort i hver af kameraets to kortslids. Ved standardindstillingerne lagres billederne kun på kortet i den anden slids, når kortet i den første slids er fuldt. Dette kan ændres ved hjælp af **☑ GEM DATAINDSTIL. > KORTSLIDS INDST (STILLBIL)**.

Indstilling	Beskrivelse	Visning
<b>SEKVENTIEL</b> (standard)	Kortet i den anden kortslids anvendes kun, hvis kortet i den første kortslids er fuldt. Hvis den anden kortslids er valgt for <b>☑ GEM DATAINDSTIL. &gt; SKIFT SLIDS (SEKVENTIEL)</b> , starter optagelse på kortet i den anden kortslids og skifter til første kortslids, når kortet i den anden kortslids er fuldt.	
<b>BACKUP</b>	Hvert billede optages to gange, én gang på hvert kort.	
<b>RAW / JPEG</b>	Som for <b>SEKVENTIEL</b> , bortset fra, at RAW-kopier af billeder taget med <b>FINE+RAW</b> eller <b>NORMAL+RAW</b> valgt for <b>☑ BILLEDKVALITET-INDSTILLING &gt; BILLEDKVALITET</b> lagres på kortet i den første slids, og JPEG-kopien lagres på kortet i den anden slids.	

Du kan vælge det kort, der anvendes til lagring af film, ved hjælp af **☑ GEM DATAINDSTIL. > DESTINATION FOR FILMFIL**.

## Kompatible hukommelseskort

- Fujifilm og SanDisk SD-, SDHC- og SDXC-hukommelseskort er blevet godkendt til brug i kameraet.
- UHS-II-kort anbefales til brug i dette kamera.
- Anvend et hukommelseskort med UHS-hastighedsklasse 1 eller bedre ved optagelse af film.
- En liste over understøttede hukommelseskort er tilgængelig på Fujifilms hjemmeside. For detaljer, gå på: [http://www.fujifilm.com/support/digital\\_cameras/compatibility/](http://www.fujifilm.com/support/digital_cameras/compatibility/).

- !** *Sluk ikke kameraet, og fjern ikke hukommelseskortet, mens hukommelseskortet formateres, eller der optages eller slettes data fra kortet. Manglende overholdelse af denne anvisning kan beskadige kortet.*
- Hukommelseskort kan låses, hvorved det bliver umuligt at formatere kortet eller optage eller slette billeder. Før du sætter et hukommelseskort i, skal du skubbe skriveskyttelseskontakten til ulåst position.
  - Hukommelseskort er små og kan sluges; opbevar dem utilgængeligt for børn. Hvis et barn sluger et hukommelseskort, skal du øjeblikkeligt søge lægehjælp.
  - miniSD- eller mikroSD-adaptore, der er større eller mindre end hukommelseskortene, skubbes muligvis ikke ud på normal vis; hvis kortet ikke skubbes ud, skal du indlevere kameraet hos en autoriseret servicerepræsentant. Fjern ikke kortet med unødigt voldsomhed.
  - Sæt ikke mærkater eller andre genstande på hukommelseskortene. Løse mærkater kan medføre funktionsfejl ved produktet.
  - Filmoptagelse kan blive afbrudt på nogle typer hukommelseskort.
  - Formatering af hukommelseskort i kameraet opretter en mappe, hvor billederne lagres. Omdøb eller slet ikke denne mappe, og anvend en computer eller anden enhed til redigering, sletning eller omdåb af billedfiler. Anvend altid kameraet til at slette billeder; før redigering eller omdåb af filer skal du kopiere dem over på en computer og redigere eller omdøbe kopierne, ikke originalerne. Omdåb af filerne på kameraet kan give problemer under afspilning.







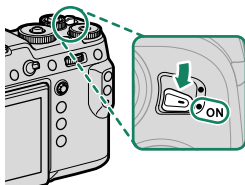

## Tænd og sluk kameraet

Anvend kontakten **ON/OFF** for at tænde og slukke kameraet.

Skub kontakten over på **ON** for at tænde kameraet, eller skub kontakten over på **OFF** for at slukke kameraet.



 Fingeraftryk og andre mærker på objektivet eller søgeren kan påvirke billederne og visningen, der ses gennem søgeren. Hold objektivet og søgeren rene.

-  • Tryk på knappen  for at starte afspilning.
- Tryk udløserknappen halvt ned for at vende tilbage til optagetilstand.
  - Kameraet slukker automatisk, hvis der ikke foretages nogen handlinger i tidsrummet valgt for  **STRØMSTYRING > AUTO-SLUK**. For at aktivere kameraet igen, når det automatisk er slået fra, skal du trykke udløserknappen halvt ned eller dreje kontakten **ON/OFF** over på **OFF** og derefter tilbage til **ON**.

## Kontrol af batteriniveauet

Når du har tændt kameraet, skal du kontrollere batteriniveauet i visningen.

Batteriniveauet vises som følger:

Indikator	Beskrivelse
	Batteri delvist afladet.
	Batteri har en ladning på omtrent 80 %.
	Batteri har en ladning på omtrent 60 %.
	Batteri har en ladning på omtrent 40 %.
	Batteri har en ladning på omtrent 20 %.
 (rød)	Lavt batteriniveau. Oplad batteriet hurtigst muligt.
 (blinker rød)	Batteri afladet. Sluk kameraet, og genoplad batteriet.

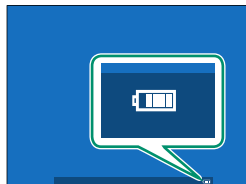

## Grundlæggende opsætning

Når du tænder kameraet for første gang, kan du vælge et sprog og indstille kameraets ur. Ved standardindstillingerne kan du også kæde kameraet sammen med en smartphone eller tablet, så du senere kan synkronisere ure eller downloade billeder. Følg nedenstående trin, når du tænder for kameraet for første gang.

 Hvis du har intentioner om at kæde kameraet sammen med en smartphone eller tablet, skal du installere og starte den seneste version af app'en FUJIFILM Camera Remote på smartenheden, før du fortsætter. For yderligere information, gå på:  
[http://app.fujifilm-dsc.com/en/camera\\_remote/](http://app.fujifilm-dsc.com/en/camera_remote/)

### 1 Tænd kameraet.

Der vises en dialogboks for valg af sprog.

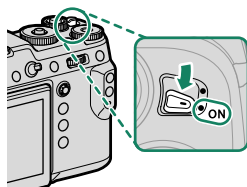

### 2 Vælg et sprog.

Markér et sprog, og tryk på **MENU/OK**.

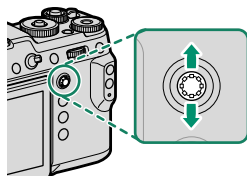

### 3 Kæd kameraet sammen med en smartphone eller tablet.

Tryk på **MENU/OK** for at kæde kameraet sammen med en smartphone eller tablet, der kører app'en FUJIFILM Camera Remote.

 For at springe sammenkædning over skal du trykke på **DISP/BACK**.

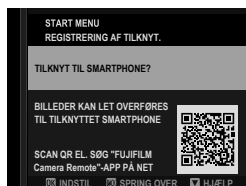

#### 4 Kontrollér tiden.

Når sammenkædningen er fuldført, bliver du bedt om at indstille kameraets ur til tiden rapporteret af din smartphone eller tablet. Kontrollér, at klokkeslættet er korrekt.

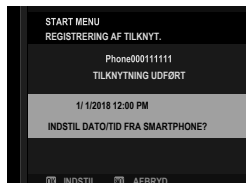

 For at indstille uret manuelt skal du trykke på **DISP/BACK** (📖 41).

#### 5 Synkroniserer kameraets indstillinger med de indstillinger, der er konfigureret på din smartphone eller tablet.



 Du kan til hver en tid ændre den valgte indstilling ved hjælp af **FORBINDELSSESINDSTILLING > Bluetooth-INDSTILLINGER**.

#### 6 Indstil uret.

Tryk på **MENU/OK** for at indstille kameraets ur til tiden rapporteret af din smartphone eller tablet, afslutte og gå til optagetilstand.

 Hvis batteriet fjernes i længere tid, nulstilles kameraets ur, og dialogboksen for valg af sprog vises, når du tænder for kameraet.



#### Spring over det aktuelle trin

Hvis du springer et trin over, vises der en dialogboks for bekræftelse; vælg **NEJ** for at undgå gentagelse af trin, som du sprang over, næste gang der tændes for kameraet.

## Valg af andet sprog

For at ændre sprog:

---

- 1 Få vist indstillinger for sprog.  
Vælg  BRUGERINDSTILLING >  言語/LANG..
- 2 Vælg et sprog.  
Markér den ønskede indstilling, og tryk på **MENU/OK**.

## Ændring af tid og dato

For at indstille kameraets ur:

---

- 1 Få vist indstillingerne for DATO/TID.  
Vælg  BRUGERINDSTILLING > DATO/TID.
- 2 Indstil uret.  
Tryk fokuspinden (fokushåndtaget) til venstre eller højre for at markere år, måned, dag, time eller minut, og tryk fokuspinden op eller ned for at ændre det. Tryk på **MENU/OK** for at indstille uret.



# Grundlæggende fotografering og afspilning

# 3

## Optagelse af billeder (tilstand P)

Dette afsnit beskriver, hvordan du tager billeder ved hjælp af program AE (indstilling P). Se side 56–63 for information om indstillingerne S, A og M.

### 1 Justér indstillinger for program AE.

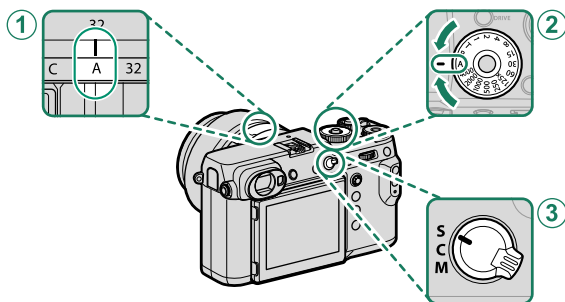

	Indstilling	
① Blænde	A (auto)	56
② Lukkertid	A (auto)	56
③ Fokustilstand	S (enkelt AF)	65

For at anvende lukkertidshjulet skal du trykke på hjullåsudløseren og dreje hjulet hen på den ønskede indstilling.

### 2 Kontrollér optagetilstanden.

Bekræft, at P vises på skærmen.

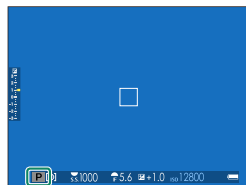



### 3 Klargør kameraet.

- Hold kameraet roligt med begge hænder, og hold albuerne ind til siden. Rystende eller urolige hænder kan gøre dine billeder slørede.



- For at undgå billeder, der er ude af fokus eller for mørke (underekspone-rede), skal du holde fingre og andre genstande væk fra objektivet og AF-hjælpelyset.

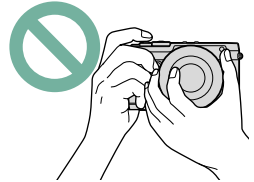

### 4 Komponér billedet.

#### Objektiver med zoomringe

Anvend zoomringen til at komponere billedet i visningen. Drej ringen til venstre for at zoome ud, og drej den til højre for at zoome ind.

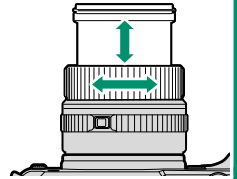

## 5 Fokuser.

Tryk udløserknappen halvt ned for at fokusere.

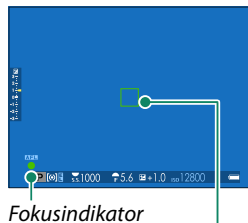

- Hvis kameraet er i stand til at fokusere, bipper det to gange, og fokusfeltet og fokusindikatoren lyser grønt.
- Hvis kameraet er ude af stand til at fokusere, bliver fokusrammen rød, !AF vises, og fokusindikatoren blinker hvidt.



- Hvis motivet er dårligt belyst, lyser AF-hjælpelyset muligvis for at støtte fokuseringen.
- Fokus og eksponering låser, når udløserknappen trykkes halvt ned. Fokus og eksponering forbliver låst, mens knappen holdes i denne position (AF/AE-lås).
- Kameraet fokuserer på motiver ved vilkårlige afstande i makro- og standardfokusområderne.

## 6 Optag.

Tryk forsigtigt udløserknappen helt ned for at tage billedet.



## Visning af billeder

Du kan få vist billederne i søgeren eller på LCD-skærmen.

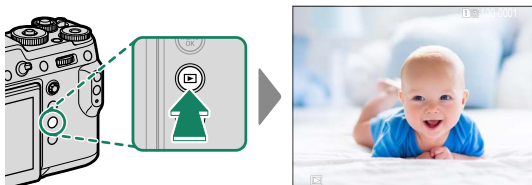

For at se billederne på fuld skærm skal du trykke på .



Du kan få vist flere billeder ved at trykke fokuspinden (fokushåndtaget) til venstre eller højre eller ved at dreje på det forreste kommandohjul. Tryk på fokuspinden, eller drej hjulet til højre for at få vist billederne i den rækkefølge, de er taget, og drej hjulet til venstre for at få vist billederne i omvendt rækkefølge. Hold fokuspinden nede for hurtigt at bladre frem til det ønskede billede.

 Billeder taget med andre kameraer markeres med ikonet  ("gavebilleder") for at advare om, at de muligvis ikke vises korrekt, og at zoom under billedvisning muligvis ikke er tilgængelig.

### To hukommelseskort

Hvis der er isat to hukommelseskort, kan du trykke på knappen  og holde den nede for at vælge kort til afspilning. Du kan vælge et kort ved hjælp af indstillingen  **AFSPILNINGSMENU** > **SKIFT SLIDS**.



## Sletning af billeder

Anvend knappen  til at slette billeder.



Slettede billeder kan ikke gendannes. Beskyt vigtige billeder, eller kopiér dem over på en computer eller anden lagringsenhed, før du fortsætter.

- 1 Med et billede vist på fuld skærm skal du trykke på knappen  og vælge **BILLEDE**.

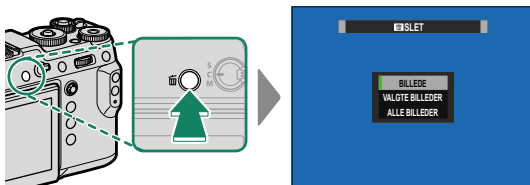

- 2 Tryk fokuspinden (fokushåndtaget) til venstre eller højre for at bladere gennem billederne, og tryk på **MENU/OK** for at slette (der vises ingen dialogboks for bekræftelse). Gentag for at slette flere billeder.



- Beskyttede billeder kan ikke slettes. Fjern beskyttelsen fra billeder, du ønsker at slette (142).
- Billederne kan også slettes fra menuerne ved hjælp af indstillingen  **AFSPILNINGSMENU > SLET** (138).

# 4

## **Filmoptagelse og afspilning**



## Optagelse af film

Dette afsnit beskriver, hvordan du optager film i auto-tilstand.

- 1 Tryk på knappen for drevtilstand, og vælg **FILM**.
- 2 Justér indstillinger for program AE.

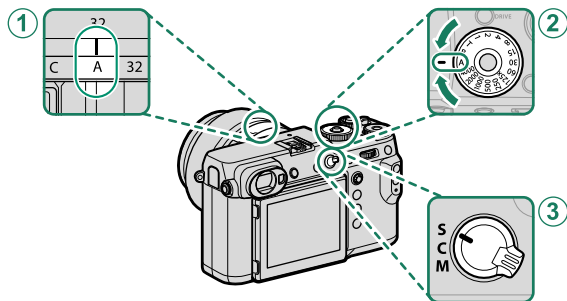

Indstilling		
① Blænde	A (auto)	56
② Lukkertid	A (auto)	56
③ Fokustilstand	S (enkelt AF)	65

For at anvende lukkertidshjulet skal du trykke på hjullåsudløseren og dreje hjulet hen på den ønskede indstilling.

- 3 Tryk på udløserknappen for at starte optagelsen. Optageindikatoren (●) og den resterende tid vises, men optagelsen er i gang.

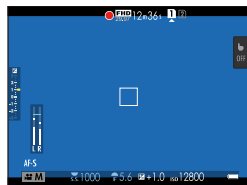

#### 4 Tryk igen på knappen for at afslutte optagelsen. Optagelsen slutter automatisk, når den maksimale længde er nået, eller hukommelseskortet er fuldt.

- Lyd optages via den indbyggede mikrofon eller en ekstra ekstern mikrofon. Dæk ikke mikrofonen til under optagelse.
- Bemærk, at mikrofonen muligvis opsnapper støj fra objektivet og andre lyde fra kameraet under optagelsen.
- Der kan forekomme lodrette og vandrette striber på film med meget lyse motiver. Dette er normalt og indikerer ikke funktionsfejl.

- Indikatorlampen lyser, mens optagelsen er i gang.
- Zoom kan justeres ved hjælp af zoomringen på objektivet (hvis forhåndenværende).
- Hvis objektivet har en blændering, skal du vælge blændeindstilling, før du påbegynder optagelse. Hvis der er valgt en anden indstilling end **A**, kan du justere lukkertid og blænde, mens optagelsen er i gang.
- Under optagelse kan du ændre eksponeringskompensationen med op til  $\pm 2$  EV.
- Optagelse kan være utilgængelig i visse indstillinger, mens indstillingerne i andre tilfælde ikke kan anvendes under optagelse.

#### Anvendelse af ekstern mikrofon

Der kan optages lyd med eksterne mikrofoner, som tilsluttet med stik, der er 2,5 mm i diameter. Mikrofoner, der kræver strøm fra stikkontakt, kan ikke anvendes. Se vejledningen til mikrofonen for detaljer.

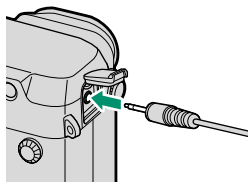

- Dialogen til højre vises, når der tilsluttes en mikrofon til mikrofon-/fjernbetjeningsstikket. Tryk på **MENU/OK**, og vælg **MIK/FJERN-UDLØSN.** > **MIK..**

KONTR. MIK.-FJERN.UDLØSN.-  
INDSTILLING  
OK ANGIV **MIK** SPRING OVER

## Justér filmindstillingerne

- Du kan vælge billedstørrelse og -hastighed ved hjælp af **FILM-INDSTILLING > FILMTILSTAND**.
- For at vælge det kort, der benyttes til lagring af film, skal du anvende **GEM DATAINDSTIL. > DESTINATION FOR FILMFIL**.
- Fokustilstanden vælges med fokustilstandsvælgeren; for kontinuerlig fokusjustering skal du vælge **C** eller vælge **S** og aktivere intelligent ansigtsregistrering. Intelligent Ansigtsregistrering er ikke tilgængelig i fokustilstanden **M**.

### Dybdeskarphed

Vælg lave blændeværdier for at blødgøre detaljer i baggrunden.



## Visning af film

Se film på kameraet.

I fuldskærmsafspilning identificeres film med ikonet . Tryk fokuspinden (fokushåndtaget) ned for at starte filmafspilning.

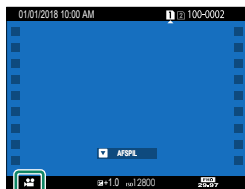

Følgende funktioner kan udføres, mens der vises en film:

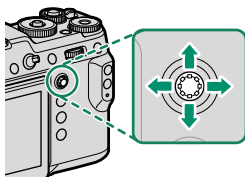



Fokuspinden (fokushåndtaget)	Fuldskærmsafspilning	Afspilning er i gang (▶)	Afspilning sat på pause (⏸)
Op	—	Afslut afspilning	
Ned	Start afspilning	Sæt afspilning på pause	Start afspilning/ genoptag afspilning
Venstre/højre	Få vist andre billeder	Justér hastighed	Tilbagespoling/ fremadspoling af enkelt billede

Statuslinjen vises i visningen under afspilning.

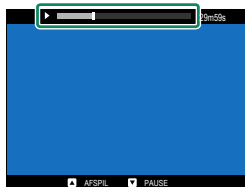
 Dæk ikke højttaleren til under afspilning.



 Tryk på **MENU/OK** for at sætte afspilning på pause og få vist lydstyrkeknapperne. Tryk fokuspinden (fokushåndtaget) op eller ned for at justere lydstyrken; tryk på **MENU/OK** igen for at genoptage afspilning. Du kan også justere lydstyrken ved hjælp af  **LYDINDSTILLING > AFSPILN.LYDST.**

**Afspilningshastighed**

Tryk fokuspinden (fokushåndtaget) til venstre eller højre for at justere afspilningshastigheden under afspilningen. Hastigheden vises af antal pile (▶ eller ◀).

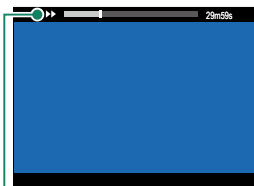
*Pile*

# Fotografering 5

## Tilstandene P, S, A og M

Tilstandene P, S, A og M giver dig forskellige grader af kontrol over lukkertid og blænde.

### Tilstand P: Program AE

Lad kameraet vælge lukkertid og blænde for optimal eksponering. Andre værdier, der giver samme eksponering, kan vælges med programsift.

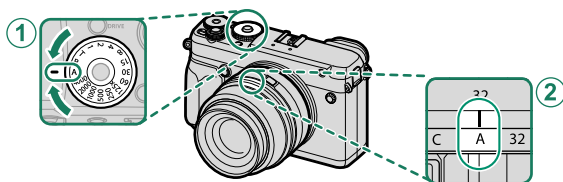

#### Indstilling

① Lukkertid	A (auto)
② Blænde	A (auto)

Bekræft, at P ses i visningen.

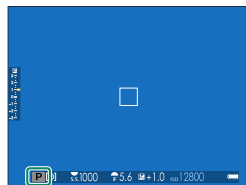



⚠ Hvis motivet ligger uden for kameraets måleområde, viser visningerne for lukkertid og blænde "----".

👉 For at anvende lukkertidshjulet skal du trykke på hjullåsudløseren og dreje hjulet hen på den ønskede indstilling.

## Programskift

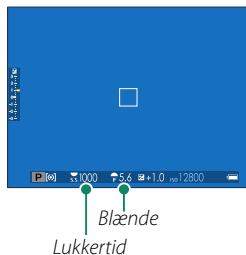
Hvis du ønsker det, kan du dreje det bagerste kommandohjul for at vælge andre kombinationer af lukkertid og blænde uden at ændre eksponeringen (programskift).



 Programskift er ikke tilgængeligt under nogen af følgende omstændigheder:

- Ved blitzenheder, der understøtter TTL auto
- Når der er valgt en automatisk indstilling for  **BILLEDKVALITET-INDSTILLING > DYNAMISK OMFANG**
- I filtilstand

 For at annullere programskift skal du slukke kameraet.

## Tilstand S: Lukkerprioriteret AE

Vælg en lukkertid, og lad kameraet justere blænden for optimal eksponering.

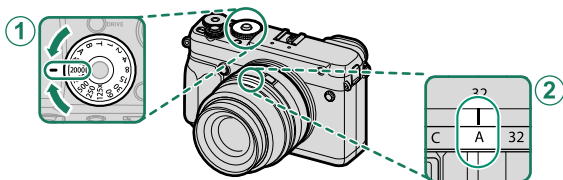

### Indstilling

① Lukkertid	Brugervalgt
② Blænde	A (auto)

Bekræft, at S ses i visningen.

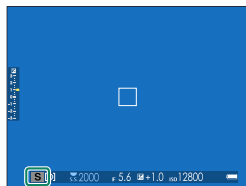

- ⚠ • Hvis den rette eksponering ikke kan opnås ved den valgte lukkertid, vises blænden med rødt.
- Hvis motivet ligger uden for kameraets måleområde, viser blændevisningen "----".
- 📄 • For at anvende lukkertidshjulet skal du trykke på hjullåsudløseren og dreje hjulet hen på den ønskede indstilling.
- Lukkertiden kan også justeres i trin på  $\frac{1}{3}$  EV ved at dreje det bagerste kommandohjul.
- Lukkertiden kan justeres, mens udløserknappen er trykket halvt ned.

## Langtidseksponering (T)

Drej lukkertidshjulet over på T (langtidseksponering) for at vælge lange lukkertider til langtidseksponeringer. Det anbefales at anvende stativ for at undgå, at kameraet flytter sig under eksponeringen.

- 1 Drej lukkertidshjulet hen på T.

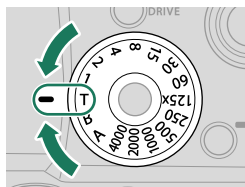

- 2 Drej det bagerste kommandohjul for at vælge en lukkertid.

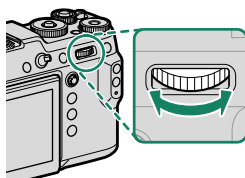

- 3 Tryk udløserknappen helt ned for at tage et billede ved den valgte lukkertid. Ved lukkertider på 1 sek. eller længere vises en nedtællingstimer under igangværende eksponering.

 For at undgå "støj" (skjolder) på langtidseksponeringer skal du vælge **TIL** for **BILLEDKVALITET-INDSTILLING > LANG EKSPONERING – SR**. Bemærk, at det dermed kan tage længere tid at optage billeder efter fotografering.

## Bulb (B)

Vælg lukkertiden **B** (bulb) for langtidseksponeringer, hvor du åbner og lukker lukkeren manuelt. Det anbefales at anvende stativ for at undgå, at kameraet flytter sig under eksponeringen.

- 1 Drej lukkertidshjulet hen på **B**.

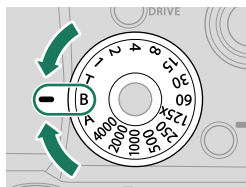

- 2 Tryk udløserknappen helt ned. Lukkeren forbliver åben i op til 60 minutter, mens der trykkes på udløserknappen; visningen viser den forløbne tid, siden eksponeringen startede.



- Valg af blænden **A** fastsætter lukkertiden ved 30 sek.
- For at undgå "støj" (skjolder) på langtidseksponeringer skal du vælge **TIL** for **BILLEDKVALITET-INDSTILLING > LANG EKSPONERING – SR**. Bemærk, at det dermed kan tage længere tid at optage billeder efter fotografering.

### Anvendelse af fjernbetjent udløser

Der kan anvendes fjernbetjening til langtidseksponeringer. Ved anvendelse af den ekstra fjernbetjening RR-100 eller en elektronisk udløsning fra tredjepartsleverandører skal du tilslutte den til mikrofon-/fjernbetjeningsstikket.

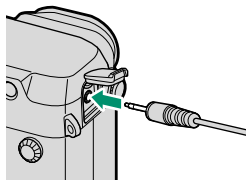



## Tilstand A: Blændeprioriteret AE

Vælg en blænde, og lad kameraet justere lukkertiden for optimal eksponering.

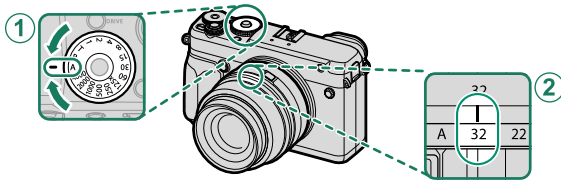

Indstilling	
① Lukkertid	A (auto)
② Blænde	Brugervalgt

Bekræft, at A vises på skærmen.

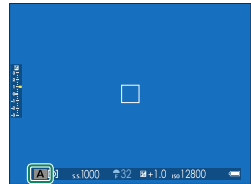

- ❗ • Hvis den rette eksponering ikke kan opnås ved den valgte blænde, vises lukkertiden med rødt.
- Hvis motivet ligger uden for kameraets måleområde, viser lukkertidsvisningen "----".

- 📷 • For at anvende lukkertidshjulet skal du trykke på hjullåsudløseren og dreje hjulet hen på den ønskede indstilling.
- Drej objektivets blændering for at justere blænden.
- Blænden kan justeres, selv mens udløserknappen er trykket halvt ned.

### Visning af DOF

Når **VIS DOF** er tildelt til en funktionsknop, viser tryk på knappen ikonet  og stopper blænden ned til den valgte indstilling, så dybdeskarpheden kan forhåndsvises i visningen.

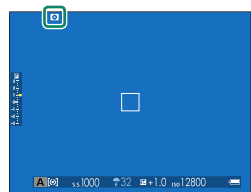

## Tilstand M: Manuel eksponering

I manuel indstilling kontrollerer brugeren både lukkertid og blænde. Billeder kan bevidst overeksponeres (lysere) eller undereksponeres (mørkere), hvilket åbner for et væld af individuelle, kreative udtryk. Graden af billedets under- eller overeksponering ved de aktuelle indstillinger vises af eksponeringsindikatoren; justér lukkertid og blænde, til den ønskede eksponering opnås.

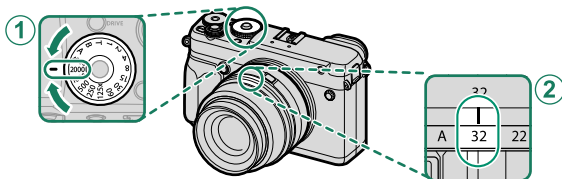

### Indstilling

① Lukkertid	Brugervalgt
② Blænde	Brugervalgt

Bekræft, at M vises på skærmen.

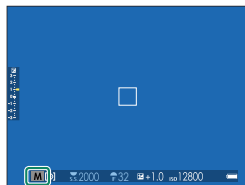

- For at anvende lukkertidshjulet skal du trykke på hjullåsudløseren og dreje hjulet hen på den ønskede indstilling.
- Drej objektivets blændering for at justere blænde.
- Lukkertiden kan justeres i trin på  $\frac{1}{3}$  EV ved at dreje det bagerste kommandohjul.

**Forhåndsvisning af eksponering**

For at få vist et eksempel på eksponeringen på LCD-skærmen skal du vælge en anden indstilling end **FRA** for **SKÆRMINDSTILLING > VIS EKS./HVIDBALANCE I MAN. TIL..**



Vælg **FRA** ved anvendelse af blitzen eller i andre tilfælde, hvor eksponeringen muligvis ændrer sig, når billedet tages.

## Autofokus

Tag billeder ved hjælp af autofokus.

- 1 Drej fokustilstandsvælgeren hen på S eller C (📖 65).

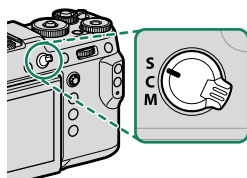

- 2 Vælg en AF-tilstand (📖 67).
- 3 Vælg position og størrelse for fokusrammen (📖 69).

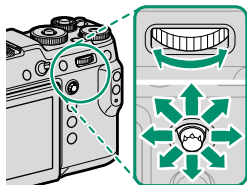

- 4 Tag billeder.



For information om autofokussystemet, gå på:  
<http://fujifilm-x.com/af/en/index.html>

## Fokustilstand

Anvend fokustilstandsvælgeren til at vælge, hvordan kameraet fokuserer.

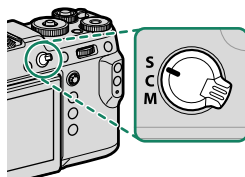

Vælg mellem følgende indstillinger:

Tilstand	Beskrivelse
<b>S</b> (AF-S)	<b>Enkelt AF:</b> Fokus låser, mens udløserknappen trykkes halvt ned. Vælges til stationære motiver.
<b>C</b> (AF-C)	<b>Kontinuerlig AF:</b> Fokus justeres kontinuerligt for at afspejle ændringer i afstanden til motivet, mens udløserknappen trykkes halvt ned. Anvendes til motiver i bevægelse. Øjen-detektion AF er ikke tilgængelig.
<b>M</b> (manuel)	<b>Manuel:</b> Fokusér manuelt ved hjælp af objektivets fokusering. Vælges for manuel styring af fokus, eller i situationer, hvor kameraet er ude af stand til at fokusere ved hjælp af autofokus (72).



- Uanset den valgte indstilling anvendes manuelt fokus, når objektivet er i manuel fokustilstand.
- Hvis **TIL** er valgt for **AF/MF-INDSTILLING > FØR-AF**, justeres fokus kontinuerligt i indstillingerne **S** og **C** selv, når der ikke trykkes på udløserknappen.

## Fokusindikatoren

Fokusstatus vises af fokusindikatoren.

Fokusindikator	Fokusstatus
( )	Kamerafokusering.
● (lyser grønt)	Motiv i fokus; fokus låst (fokustilstand <b>S</b> ).
● (lyser grønt)	Motiv i fokus (fokustilstand <b>C</b> ). Fokus justeres automatisk ved ændringer i afstanden til motivet.
○ (blinker hvidt)	Kameraet ude af stand til at fokusere.
<b>MF</b>	Manuelt fokus (fokustilstand <b>M</b> ).

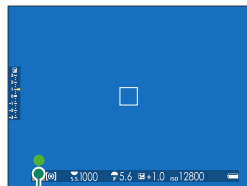

Fokusindikator

## Autofokusindstillinger (AF-tilstand)

Vælg, hvordan kameraet fokuserer i indstillingerne **S** og **C**.

- 1 Tryk på en funktionsknap (som standard **Fn5**) for at få vist indstillingerne for AF-tilstand.

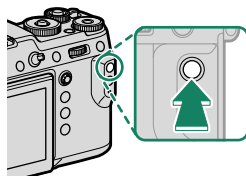

- 2 Vælg en AF-tilstand.

- Knappen **Fn5** kan knyttes til andre funktioner ved hjælp af **KNAP/DREJEKNAP-INDSTILLING > FUNKT.INDS. (Fn)**. Den ovenfor beskrevne funktion kan også knyttes til andre funktionsknapper (198).
- Du kan også vælge AF-tilstand ved hjælp af **AF/MF-INDSTILLING > AF-TILSTAND**.

Hvordan kameraet fokuserer, afhænger af fokustilstanden.

### Fokustilstand **S** (AF-S)

Indstilling	Beskrivelse	Prøvebillede
 <b>ENKELT PUNKT</b>	Kameraet fokuserer på motivet i det valgte fokuspunkt. Anvendes til pin-point-fokus på et valgt motiv.	
 <b>ZONE</b>	Kameraet fokuserer på motivet i den valgte fokuszone. Fokuszoner omfatter flere fokuspunkter, der gør det nemmere at fokusere på motiver i bevægelse.	

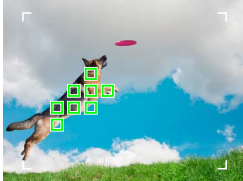
Indstilling	Beskrivelse	Prøvebillede
 <b>VIDVINK./MÅLING</b>	Kameraet fokuserer automatisk på motiver med høj kontrast; visningen viser områder i fokus.	

### Fokustilstand C (AF-C)

Indstilling	Beskrivelse	Prøvebillede
 <b>ENKELT PUNKT</b>	Fokus sporer motivet ved det valgte fokuspunkt. Anvendes til motiver, der bevæger sig hen imod eller væk fra kameraet.	
 <b>ZONE</b>	Fokus sporer motivet ved den valgte fokuszone. Anvendes til motiver, der bevæger sig temmelig forudsigeligt.	
 <b>VIDVINK./MÅLING</b>	Fokus sporer motiver, der bevæger sig gennem et stort område af billedet.	



## Valg af fokuspunkt

Vælg et fokuspunkt for autofokus.

### Visning af fokuspunktvisningen







- 1 Tryk på **MENU/OK**, og gå til optagemenuen.
- 2 Vælg  **AF/MF-INDSTILLING** > **FOKUSOMRÅDE** for at få vist fokuspunktvisningen.
- 3 Anvend fokusspinden (fokushåndtaget) og det bagerste kommandohjul til at vælge et fokusområde.

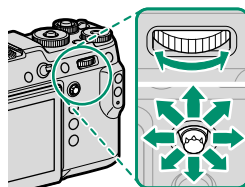

 Du kan også vælge fokuspunktet ved hjælp af berøringsknapperne (s. 21).

### Valg af fokuspunkt

Anvend fokusspinden (fokushåndtaget) til at vælge fokuspunkt og det bagerste kommandohjul til at vælge størrelse på fokusrammen. Proceduren varierer med den valgte indstilling for AF-tilstand.









AF-tilstand	Fokuspind		Bagerste kommandohjul	
	 Tilt	 Tryk	 Drej	 Tryk
	Vælg fokuspunkt	Vælg midterste fokuspunkt	Vælg mellem 6 billedstørrelser	Gendan oprindelig størrelse
			Vælg mellem 3 billedstørrelser	
			—	

 Valg af manuelt fokuspunkt er ikke tilgængeligt, når  **VIDVINK./MÅLING** er valgt i fokustilstand **S**.

## Fokuspunktvisningen

Fokuspunktvisningen varierer med indstillingen valgt for AF-tilstand.

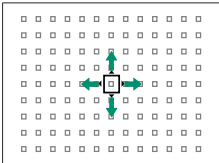
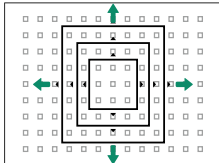
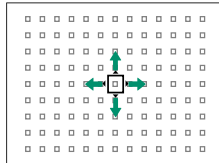
 Fokusrammerne vises med små firkanter (□), mens fokuszonerne vises med store firkanter.

AF-tilstand		
 ENKELT PUNKT	 ZONE	 VIDVINK./MÅLING
		
Du kan vælge antal tilgængelige punkter ved hjælp af  <b>AF/MF-INDSTILLING &gt; ANTAL AF FOKUSPUNKTER.</b>	Vælg mellem zoner med $7 \times 7$ , $5 \times 5$ eller $3 \times 3$ fokuspunkter.	Placér fokusfeltet over det motiv, du ønsker at spore.

### Autofokus

Selvom kameraet mønstrer et højpræcisions autofokussystem, kan det være ude af stand til at fokusere på motiverne opstillet herunder.

- Meget skinnende motiver som spejle eller overflader på biler.
- Motiver fotograferet gennem et vindue eller andet, der reflekterer.
- Mørke motiver eller motiver, der absorberer lys i stedet for at reflektere det, såsom hår eller pels.
- Motiver uden substans, såsom røg eller flammer.
- Motiver, der kun står i begrænset kontrast til baggrunden.
- Motiver placeret foran eller bag ved et motiv med høj kontrast, der også er i fokusrammen (eksempelvis et motiv fotograferet op mod en baggrund af elementer med høj kontrast).

## Kontrol af fokus



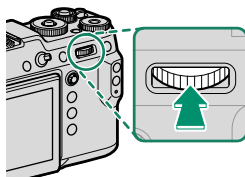

For at zoome ind på det aktuelle fokusområde for præcist fokus skal du trykke midt på det bagerste kommandohjul. Anvend fokuspinden (fokushåndtag) til at vælge et andet fokuspunkt. Tryk midt på bagkommandodrejeskiven igen for at annullere zoom.



Normal visning



Fokuszoom

- I fokustilstand **S** kan du justere zoom ved at dreje på det bagerste kommandohjul.
- Fokuspinden kan anvendes til at vælge fokusområdet, når zoom er aktiveret.
- I fokustilstand **S** skal du vælge  **ENKELT PUNKT** for **AF-TILSTAND**.
- Fokuszoom er ikke tilgængeligt i fokustilstand **C**, eller når  **AF/MF-INDSTILLING** > **FØR-AF** er aktiveret.
- Anvend  **KNAP/DREJEKNAP-INDSTILLING** > **FUNKT.INDS. (Fn)** til at ændre funktionen for midten af bagerste kommandohjul. Du kan også knytte dens standardfunktion til andre knapper ( 198).

## Manuelt fokus

Justér fokus manuelt.

- 1 Drej fokustilstandsvælgeren hen på M.

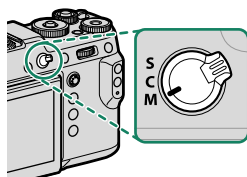

**MF** ses i visningen.



- 2 Fokusér manuelt ved hjælp af objektivets fokusring. Drej ringen til venstre for at reducere fokusafstanden, og drej den til højre for at øge fokusafstanden.

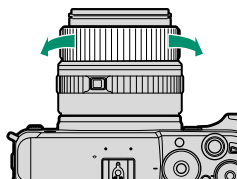

- 3 Tag billeder.



- Anvend **KNAP/DREJEKNAP-INDSTILLING** > **FOKUSRING** for at skifte rotationsretning for fokusringen.
- Uanset den valgte indstilling anvendes manuelt fokus, når objektivet er i manuel fokustilstand.

**Hurtigt fokus**

- For at anvende autofokus til at fokusere på motivet i det valgte fokusområde, skal du trykke på knappen, som fokuslås eller **AF-TIL** er blevet knyttet til (du kan vælge størrelse på fokusområdet med det bagerste kommandohjul).
- I manuel fokustilstand kan du anvende denne funktion til hurtigt at fokusere på et udvalgt motiv ved hjælp af enten enkelt eller kontinuerlig AF i henhold til den valgte indstilling i **AF/MF-INDSTILLING > ØJEBLIKkelig AF-INDST.**

## Kontrol af fokus

En række indstillinger er tilgængelige for kontrol af fokus i manuel fokustilstand.

### Den manuelle fokusindikator

Den manuelle fokusindikator viser, hvor tæt fokusafstanden matcher afstanden til motivet i fokusrammerne. Den hvide linje indikerer afstanden til motivet i fokusområdet (i meter eller fod i henhold til indstillingen valgt for **SKÆRMINDSTILLING > AFSTANDSMÅLEENHEDER** i opsætningsmenuen). Den blå bjælke indikerer dybdeskarphed, eller med andre ord afstanden foran og bagved motivet, der ser ud til at være i fokus.

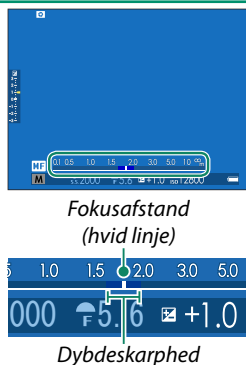

- Hvis både **AF-AFSTANDSINDIKATOR** og **MF-AFSTANDSINDIKATOR** er valgt på listen **SKÆRMINDSTILLING > VIS CUSTOM INDST.**, kan du også få vist den manuelle fokusindikator ved hjælp af indikatoren for dybdeskarphed i standardvisningen. Anvend knappen **DISP/BACK** for at få vist standardindikatorerne.
- Anvend indstillingen **AF/MF-INDSTILLING > DYBDEFOKUS SKALA** for at vælge visning for dybdeskarphed. Vælg **FILFORMAT-BASIS**, så du kan foretage praktiske vurderinger af dybdeskarphed for billeder, der vises som udskrifter og lignende, og vælg **PIXELBASIS**, så du kan vurdere dybdeskarphed for billeder, der vises ved høje opløsninger på computere eller andre elektroniske visninger.

## Fokuszoom

Hvis **TIL** er valgt for **AF/MF-INDSTILLING > FOKUSKONTROL**, zoomer kameraet automatisk ind på det valgte fokusområde, når der drejes på fokusringen. Tryk midt på bagkommandodrejeskiven for at afslutte zoom.



- Anvend fokuspinden (fokushåndtag) til at vælge et andet fokuspunkt.
- Zoom kan justeres ved at dreje det bagerste kommandohjul.

## Fokusmaks.

Vælg **FREMHÆVNING AF FOKUSMAKS.** for **AF/MF-INDSTILLING > MF-HJÆLP** for at markere omrids med høj kontrast. Når der fokuseres, skal du dreje fokusringen, indtil motivet er markeret.



Du kan få vist menuen **MF-HJÆLP** ved at trykke midt på det bagerste kommandohjul og holde trykket.

## ISO Følsomhed

Justér kameraets følsomhed over for lys.

Justér ISO-følsomheden ved hjælp af en funktionsknop (som standard **Fn1**).

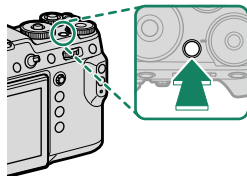

Indstilling	Beskrivelse
<b>AUTO1</b> <b>AUTO2</b> <b>AUTO3</b>	Følsomheden justeres automatisk i forhold til optagebetingelserne i henhold til kombination af standard og maksimal følsomhed samt mindste lukkertid valgt for <b>☑ OPTAGELSESINDSTILLING &gt; ISO</b> . Vælg mellem <b>AUTO1</b> , <b>AUTO2</b> og <b>AUTO3</b> (📖 77).
<b>12800–100</b>	Justér følsomheden manuelt. Valgt værdi ses i visningen.
<b>H</b> (102400/51200/25600), <b>L</b> (50)	Vælges i specielle situationer. Bemærk, at skjolder kan forekomme på billeder taget ved <b>H</b> , mens <b>L</b> reducerer det dynamiske omfang.

- Knappen **Fn1** kan knyttes til andre funktioner ved hjælp af **☑ Knap/DREJEKNAP-INDSTILLING > FUNKT.INDS. (Fn)**. Den ovenfor beskrevne funktion kan også knyttes til andre funktionsknapper (📖 198).
- Du kan også justere ISO-følsomheden ved hjælp af **☑ OPTAGELSESINDSTILLING > ISO**.
- Følsomheden nulstilles ikke, når kameraet slukkes.
- Hvis du ønsker det, kan du anvende **☑ Knap/DREJEKNAP-INDSTILLING > KOMMANDODREJEKNAP-INDST.** til at konfigurere kameraet således, at ISO-følsomheden kan justeres ved hjælp af forreste eller bagerste kommandohjul.

### Justering af følsomhed

Høje værdier kan anvendes til at reducere slør ved dårlig belysning, mens lave værdier tillader lange lukkertider eller bredere blænder i stærkt lys; bemærk dog, at der kan forekomme skjolder på billeder taget ved høje følsomheder.



**AUTO**

Vælg grundlæggende følsomhed, maksimal følsomhed og mindste lukkertid for **AUTO1**, **AUTO2** og **AUTO3**.

Punkt	Indstillinger	Standard		
		AUTO1	AUTO2	AUTO3
<b>STANDARDFØLSOMHED</b>	12800–100	100		
<b>MAKS. FØLSOMHED</b>	12800–200	800	1600	3200
<b>MIN. LUKKERHAST.</b>	$\frac{1}{500}$ – $\frac{1}{4}$ SEK	$\frac{1}{60}$ SEK		

Kameraet vælger automatisk en følsomhed mellem standarden og maksimumværdierne; følsomheden hæves kun til over standardværdien, hvis den påkrævede lukkertid for optimal eksponering ville være lavere end værdien valgt for **MIN. LUKKERHAST.**



- Hvis værdien valgt for **STANDARDFØLSOMHED** er højere end værdien valgt for **MAKS. FØLSOMHED**, indstilles **STANDARDFØLSOMHED** til værdien valgt for **MAKS. FØLSOMHED**.
- Kameraet vælger muligvis en længere lukkertid end **MIN. LUKKERHAST.**, hvis billederne stadig ville blive undereksponerede ved værdien valgt for **MAKS. FØLSOMHED**.







## Lysmåling

Vælg, hvordan kameraet måler eksponeringen.

**☑ OPTAGELSESIKONSTILLING > LYSMÅLING** tilbyder valg mellem følgende indstillinger for lysmåling:

**!** Den valgte indstilling træder kun i kraft, når **AF/MF-INDSTILLING > ANS/ØJE DETEKTERINGSINDST** er slået **ANSIGT FRA/ØJE FRA**.

Tilstand	Beskrivelse
 (multi)	Kameraet bestemmer øjeblikkeligt eksponeringen baseret på en analyse af komposition, farve og fordeling af lysstyrke. Anbefales i de fleste situationer.
 (centervægtet)	Kameraet måler hele billedet, men lægger størst vægt på området i midten af det.
 (spot)	Kameraet måler lysforholdene i et område midt i billedet svarende til 2 % af det samlede billede. Anbefales ved motiver i modlys og i andre tilfælde, hvor baggrunden er meget lysere eller mørkere end hovedmotivet.
 (gennemsnitlig)	Eksponeringen indstilles til gennemsnittet for hele billedet. Giver jævn eksponering over flere billeder med samme belysning og er især effektivt til landskaber og portrætter af motiver klædt i sort eller hvidt.



## Eksponeringskompensation

Justér eksponering.

Drej eksponeringskompensationshjulet.

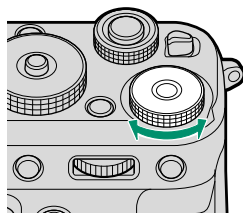

Graden af kompensation varierer alt efter optagetilstand.

## C (Brugerdefineret)

Når eksponeringskompensationshjulet drejes hen på **C**, kan du justere eksponeringskompensationen efter tryk på en funktionsknop (som standard **Fn2**). Drej det forreste kommandohjul for at vælge en værdi.

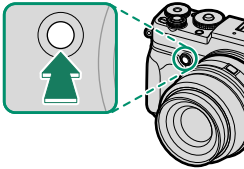
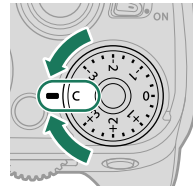

- Knappen **Fn2** kan knyttes til andre funktioner ved hjælp af **KNAP/DREJEKNAP-INDSTILLING > FUNKT.INDS. (Fn)**. Den ovenfor beskrevne funktion kan også knyttes til andre funktionsknapper (198).
- Du kan anvende kommandohjulene til at indstille eksponeringskompensationen til værdier på mellem  $-5$  og  $+5$  EV.
- Tryk på **Fn2** for at skifte mellem blænde og eksponeringskompensation.

## Fokus-/eksponeringslås

Fokus og eksponering låser, når udløserknappen trykkes halvt ned.

- 1 Placér motivet i fokusfeltet, og tryk udløserknappen halvt ned for at låse fokus og eksponering. Fokus og eksponering forbliver låst, når udløserknappen trykkes halvt ned (AF-/AE-lås).

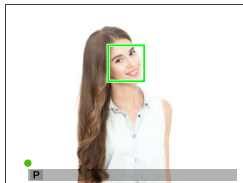

- 2 Tryk knappen helt ned.



Fokuslås er kun tilgængelig, når **ON** er valgt for

**KNAP/DREJEKNAP-INDSTILLING > LUKKER AF, LUKKER AE.**

## Knapperne AF-L og AE-L

Fokus og eksponering kan også låses ved hjælp af funktionsknapperne. Ved standardindstillingerne låser knappen **Fn3** eksponering, og knappen **Fn4** låser fokus.

- Når der trykkes på den tilknyttede knap, afsluttes låsningen ikke ved at trykke udløserknappen halvt ned.
- Hvis **AE/AF-LÅS Til/Fra** er valgt for **☑ K NAP/DREJEKNAP-INDSTILLING > AE/AF-LÅSTILST.**, kan låsningen kun afsluttes ved at trykke på knappen endnu en gang.

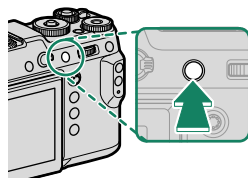

*Knappen **Fn3**  
(eksponeringslås)*

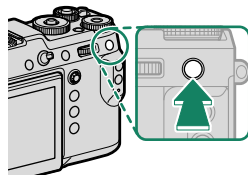

*Knappen **Fn4**  
(fokuslås)*

 Knapperne **Fn3** og **Fn4** kan knyttes til andre funktioner ved hjælp af **☑ K NAP/DREJEKNAP-INDSTILLING > FUNKT.INDS. (Fn)**. Eksponerings- og fokuslås kan også knyttes til andre funktionsknapper (198).

## **BKT** Bracketing

Varierer automatisk indstillingerne over en serie af billeder.

Tryk på knappen Drev, og vælg mellem nedenstående indstillinger.

### **AE-BRACKETING**

Anvend  **OPTAGELSESIKSTILLING > AE BKT IKSTILLING** til at vælge graden af bracketing, bracketing-rækkefølgen og antallet af billeder. Hver gang der trykkes på udløserknappen, tager kameraet det angivne antal billeder: ét med den målte værdi for eksponering, de andre over- eller undereksponeret med den valgte grad af bracketing.

 Uanset bracketeringsgrad overstiger eksponeringen ikke grænserne for lysmålingssystemet.

### **ISO-BRACKETING**

Vælg grad af bracketing ( $\pm 1/3$ ,  $\pm 2/3$  eller  $\pm 1$ ) i visningen for drevtilstand. Hver gang lukkeren udløses, tager kameraet et billede ved den aktuelle følsomhed og behandler det for at oprette to ekstra kopier, én med følsomheden øget og én med følsomheden sænket med den valgte grad.

### **FILMSIMULERINGSBKT.**

Hver gang lukkeren udløses, tager kameraet ét billede og behandler det for at oprette kopier med forskellige indstillinger af filmsimulering, valgt ved hjælp af  **OPTAGELSESIKSTILLING > FILMSIMULERINGSBKT.**

**WB HVIDBALANCE BKT**

Vælg grad af bracketing ( $\pm 1$ ,  $\pm 2$  eller  $\pm 3$ ) i visningen for drevtilstand. Hver gang lukkeren udløses, tager kameraet ét billede og behandler det med henblik på at oprette tre kopier: Én ved den aktuelle hvidbalanceindstilling, én med finjustering øget med den valgte grad, og et andet med finjustering reduceret med den valgte grad.

**DR DYNAMISK OMRÅDEBKT.**

Hver gang der trykkes på udløserknappen, tager kameraet tre billeder med forskellige dynamiske omfang: 100 % for det første, 200 % for det andet og 400 % for det tredje.



Mens dynamisk omfang-bracketing er aktiv, begrænses følsomheden til et minimum på ISO 640; følsomheden, der tidligere var aktiveret, gendannes, når bracketing slutter.

**FOCUS FOKUS-BKT**

Hver gang der trykkes på udløserknappen, tager kameraet en serie af billeder, hvor fokus varieres for hvert billede. Du kan vælge antal billeder, ændringsgrad for fokus på hvert billede og interval mellem billeder ved hjælp af **OPTAGELSESIKONNEN > FOKUS-BKT.**





## Kontinuerlig optagelse (serietilstand)

Fang bevægelse på en serie af billeder.

Tryk på knappen Drev, og vælg  **SERIEBILLEDE**. Kameraet tager billeder, mens udløserknappen trykkes ned; optagelsen slutter, når udløserknappen slippes, eller når hukommelseskortet er fuldt.

- Hvis filnummereringen når 999, før optagelsen er færdig, optages de resterende billeder i en ny mappe.
- Optagelsen slutter, når hukommelseskortet er fyldt; kameraet optager alle billeder taget indtil da. Seriebilledoptagelsen starter muligvis ikke, hvis pladsen på hukommelseskortet er utilstrækkelig.
- Billedhastighederne kan forlænges, efterhånden som der tages flere billeder.
- Billedhastigheden varierer med motivtype, lukkertid, følsomhed og fokustilstand.
- Alt efter optageforholdene kan billedhastighederne forlænges, eller blitzen går måske ikke af.
- Optagetiderne kan øges under seriebilledoptagelse.

### Eksponering

For at variere eksponeringen for hvert billede skal du vælge **OFF** for  **KNAP/DREJEKNAP-INDSTILLING** > **LUKKER AE**.

- Alt efter faktorer såsom blænde, følsomhed og eksponeringskompensation justeres eksponeringen muligvis ikke automatisk.

## Multieksponeringer

Opret et billede, der kombinerer to eksponeringer.



- 1 Tryk på knappen Drev, og vælg  **MULTI EKSP.**
- 2 Tag det første billede.
- 3 Tryk på **MENU/OK**. Det første billede vises overlejret på billedet, der ses gennem objektivet, og du bliver bedt om at tage det andet billede.





- For at vende tilbage til trin 2 og tage det første billede om skal du trykke fokuspinden (fokushåndtaget) til venstre.
- For at gemme det første billede og afslutte uden at oprette en multieksponering skal du trykke på **DISP/BACK**.

- 4 Tag det andet billede ved at anvende det første billede som rettesnor.

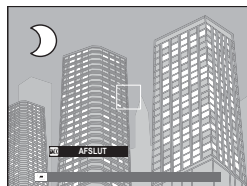

- 5 Tryk på **MENU/OK** for at oprette multi-eksponeringen, eller tryk fokuspinden (fokushåndtaget) til venstre for at vende tilbage til trin 4 og tage det andet billede om.



 Multieksponeringer kan ikke optages via tilkoblet optagelse ( 187).

# Optagelsesmenuerne

# 6



## BILLEDKVALITET-INDSTILLING

Justér indstillingerne for billedkvalitet.

For at få vist indstillingerne for billedkvalitet skal du trykke på **MENU/OK** i optagevisningen og vælge fanen **IQ** (**BILLEDKVALITET-INDSTILLING**).



De tilgængelige indstillinger varierer alt efter den valgte optagetilstand.

### BILLEDSTØRRELSE

Vælg størrelsen og skærmformatet, som stillbilleder optages ved.

Indstilling	Billedstørrelse	Indstilling	Billedstørrelse
<b>L 4:3</b>	8256 × 6192	<b>S 4:3</b>	4000 × 3000
<b>L 3:2</b>	8256 × 5504	<b>S 3:2</b>	4000 × 2664
<b>L 16:9</b>	8256 × 4640	<b>S 16:9</b>	4000 × 2248
<b>L 1:1</b>	6192 × 6192	<b>S 1:1</b>	2992 × 2992
<b>L 65:24</b>	8256 × 3048	<b>S 65:24</b>	4000 × 1480
<b>L 5:4</b>	7744 × 6192	<b>S 5:4</b>	3744 × 3000
<b>L 7:6</b>	7232 × 6192	<b>S 7:6</b>	3504 × 3000



**BILLEDSTØRRELSE** nulstilles ikke, når kameraet slukkes, eller der vælges en anden optagetilstand.

## BILLEDKVALITET

Vælg et filformat og en komprimeringsgrad.

Indstilling	Beskrivelse
<b>SUPER FINE</b>	Der anvendes meget lave komprimeringsgrader til maksimal billedkvalitet.
<b>FINE</b>	Lave kompressionsgrader anvendes til billeder af høj kvalitet.
<b>NORMAL</b>	Højere komprimeringsgrader anvendes til at øge antallet af billeder, der kan lagres.
<b>SUPER FINE+RAW</b>	Optag både RAW- og JPEG-billeder i superfin kvalitet.
<b>FINE+RAW</b>	Optag både RAW- og JPEG-billeder i fin kvalitet.
<b>NORMAL+RAW</b>	Optag både RAW- og JPEG-billeder i normal kvalitet.
<b>RAW</b>	Optag kun RAW-billeder.

### Funktionsknapperne

For at slå RAW-billedkvaliteten til eller fra for et enkelt billede skal du tilknytte **RAW** til en funktionsknap (☰ 198). Tryk én gang på knappen for at vælge indstillingen i kolonnen til højre. Tryk på knappen igen for at vende tilbage til den oprindelige indstilling (kolonne til venstre).

Indstilling aktuelt valgt for BILLEDKVALITET	Indstilling valgt ved tryk på funktionsknap, som RAW er knyttet til
<b>SUPER FINE</b>	<b>SUPER FINE+RAW</b>
<b>FINE</b>	<b>FINE+RAW</b>
<b>NORMAL</b>	<b>NORMAL+RAW</b>
<b>SUPER FINE+RAW</b>	<b>SUPER FINE</b>
<b>FINE+RAW</b>	<b>FINE</b>
<b>NORMAL+RAW</b>	<b>NORMAL</b>
<b>RAW</b>	<b>FINE</b>

## RÅOPTAGELSE

Vælg, om RAW-billeder skal komprimeres.

Indstilling	Beskrivelse
<b>UKOMPRIMERET</b>	RAW-billeder komprimeres ikke.
<b>TABSFRI KOMPRIMERET</b>	RAW-billeder komprimeres ved hjælp af en reversibel algoritme, der reducerer filstørrelsen uden tab af billeddata. Du kan få vist billederne i RAW FILE CONVERTER EX (☰ 234), FUJIFILM X RAW STUDIO (☰ 235) eller på anden software, der understøtter "tabsfri" RAW-komprimering.

## FILMSIMULERING

Simulér effekterne af forskellige typer film, herunder sort/hvid (med eller uden farvefiltre). Vælg en palet i henhold til dit motiv og kreative ønske.

Indstilling	Beskrivelse
 <b>PROVIA/STANDARD</b>	Standard farvegengivelse. Passer til en lang række motiver, fra portrætter til landskaber.
 <b>Velvia/LEVENDE</b>	En palet med høj kontrast af mættede farver, som passer til billeder af naturen.
 <b>ASTIA/BLØD</b>	Øger viften af tilgængelige farvegløder til hudfarver på portrætter, mens de stærke blå farver fra en himmel i dagslys bevares. Anbefales til udendørs portrætfotografering.
 <b>CLASSIC CHROME</b>	Blød farve og fremhævet skyggekontrast for et roligt udseende.
 <b>PRO Neg. Hi</b>	Tilbyder en anelse mere kontrast end  <b>PRO Neg. Std.</b> Anbefales til udendørs portrætfotografering.
 <b>PRO Neg. Std</b>	En palet af bløde toner. Viften af tilgængelige farvegløder til hudfarver fremhæves og er derfor et godt valg ved portrætfotografering i atelier.
 <b>ACROS*</b>	Tag sort/hvide billeder med udtalt graduering og enestående skarphed.
 <b>SORT/HVID*</b>	Tag billeder i standard sort og hvid.
 <b>SEPIA</b>	Tag billeder i sepia.

\* Tilgængelig med gule (**Ye**), røde (**R**) og grønne (**G**) filtre, der gør skygger af grå nuancer dybere svarende til farveglød, der er komplementær med den valgte farve. Det gule filter (**Ye**) udbygger lilla og blå farver, og det røde filter (**R**) udbygger blå og grønne farver. Det grønne filter (**G**) udbygger røde og brune farver, herunder hudtoner, hvorfor det er et godt valg til portrætter.

-  Filmsimuleringsindstillingerne kan kombineres med indstillingerne for tone og skarphed.
- Du kan også få adgang til filmsimuleringsindstillingerne via genveje (📖 192).
- For yderligere information, gå på:  
<http://fujifilm-x.com/en/x-stories/the-world-of-film-simulation-episode-1/>

## KORNEFFEKT

Tilføj en filmkorneffekt. Vælg graden (**STÆRK** eller **SVAG**), eller vælg **FRA** for at slå filmkorn fra.

Indstillinger		
<b>STÆRK</b>	<b>SVAG</b>	<b>FRA</b>

## FARVE KROMEFFEKT

Gøre farver i skygger mørkere. Vælg graden (**STÆRK** eller **SVAG**), eller vælg **FRA** for at slå effekten fra.

Indstillinger		
<b>STÆRK</b>	<b>SVAG</b>	<b>FRA</b>

 **FARVE KROMEFFEKT** er ikke tilgængelig under bracketing eller seriefotografering.

## DYNAMISK OMFANG

Kontrollér kontrasten. Vælg lave værdier for at øge kontrasten ved fotografering indendørs eller under overskyet himmel, og vælg høje værdier for at reducere tab af detaljer i markeringer ved fotografering af motivtyper med høj kontrast. Vi anbefaler høje værdier til motivtyper, der indeholder både sollys og dybe skygger, til motiver med høj kontrast som sollys på vand, efterårsblade i stærkt lys og portrætter taget mod en blå himmel samt til hvide genstande eller mennesker klædt i hvidt.

### Indstillinger

**AUTO**

**#100 100%**

**#200 200%**

**#400 400%**



Der kan forekomme skjolder på billeder taget ved høje værdier. Vælg en værdi i henhold til motivtypen.











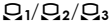

- Hvis **AUTO** er valgt, vælger kameraet automatisk enten **#100 100%** eller **#200 200%** i henhold til motivet og optageforholdene. Lukkertid og blændeåbning vises, når udløserknappen trykkes halvt ned.
- **#200 200%** er tilgængelig ved følsomheder på mellem ISO 200 og ISO 12800, og **#400 400%** er tilgængelig ved følsomheder på mellem ISO 400 og 12800.



## HVIDBALANCE

For at opnå naturlige farver skal du vælge en hvidbalanceindstilling, der passer til lyskilden.

Indstilling	Beskrivelse
<b>AUTO</b>	Hvidbalance justeres automatisk.
	Mål en værdi for hvidbalance.
	Vælg en farvetemperatur.
	For motiver i direkte sollys.
	For motiver i skyggen.
	Anvendes under fluorescerende "dagslys".
	Anvendes under fluorescerende "varmt, hvidt" lys.
	Anvendes under fluorescerende "koldt, hvidt" lys.
	Anvendes under glødelampebelysning.
	Reducerer det blå skær, der typisk ses ved undervandsbelysning.

- Under betingelser, hvor **AUTO** ikke giver de ønskede resultater—eksempelvis under visse typer belysning eller i nærbilleder af portrætmotiver—skal du anvende brugerdefineret hvidbalance eller vælge en hvidbalanceindstilling, der passer til lyskilden.
- Hvidbalancen justeres kun for blitzbelysning i indstillingerne **AUTO** og . Sluk for blitzen ved brug af andre indstillinger for hvidbalance.
- Du kan også få adgang til indstillingerne for hvidbalance via genveje ( 192).

### Finindstilling af hvidbalance

Ved tryk på **MENU/OK** efter valg af en hvidbalanceindstilling vises en dialogboks for finindstilling; anvend fokuspinden (fokushåndtaget) for at finindstille hvidbalancen.

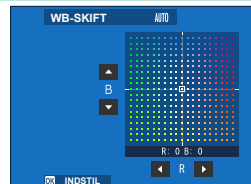

- For at afslutte uden at finindstille hvidbalancen skal du trykke på **DISP/BACK** efter valg af en indstilling for hvidbalance.
- Fokuspinden (fokushåndtaget) vipper ikke diagonalt.

## Brugertilpasset hvidbalance

Vælg  $\mathcal{Q}_1$ ,  $\mathcal{Q}_2$  eller  $\mathcal{Q}_3$  for at justere hvidbalancen ved usædvanlige lysforhold.

Indstillingerne for måling af hvidbalance vises; komponér en hvid genstand, så den udfylder visningen, og tryk udløserknappen helt ned for at måle hvidbalancen (for at vælge den nyeste brugertilpassede

værdi og afslutte uden at måle hvidbalancen skal du trykke på **DISP/BACK** eller trykke på **MENU/OK** for at vælge den nyeste værdi og få vist dialogboksen for finjustering).



- Hvis **"GENNEMFØRT!"** vises, skal du trykke på **MENU/OK** for at indstille hvidbalancen til den målte værdi.



- Hvis **"UNDER"** vises, skal du øge eksponeringskompensationen og prøve igen.
- Hvis **"OVER"** vises, skal du sænke eksponeringskompensationen og prøve igen.

## **K**: Farvetemperatur

Ved valg af **K** i hvidbalancemenuen vises en liste over farvetemperaturer; markér en farvetemperatur, og tryk på **MENU/OK** for at vælge den markerede indstilling og få vist dialogboksen for finindstilling.

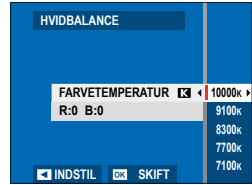

### Farvetemperatur

Farvetemperatur er en objektiv måleenhed for en lyskildes farve, udtrykt i Kelvin (K). Lyskilder med en farvetemperatur tæt på den, der er i direkte sollys fremstår hvide; lyskilder med en lavere farvetemperatur har et gult eller rødt skær, mens lyskilder med en højere farvetemperatur har et blåligt skær. Du kan tilpasse farvetemperaturen til lyskilden eller vælge indstillinger, der afviger markant fra lyskildens farve for at gøre billederne "varmere" eller "køliger".

## HØJLYSTONE

Justér forekomsten af markeringer.

Indstillinger						
+4	+3	+2	+1	0	-1	-2

## SKYGGETONE

Justér forekomsten af skygger.

Indstillinger						
+4	+3	+2	+1	0	-1	-2

## FARVE

Justér farvetætheden.

Indstillinger								
+4	+3	+2	+1	0	-1	-2	-3	-4

## SKARPHED

Gør omrids skarpere eller blødere.

Indstillinger								
+4	+3	+2	+1	0	-1	-2	-3	-4

**STØJREDUKTION**

Reducér støj på billeder taget ved høje følsomheder.

Indstillinger								
+4	+3	+2	+1	0	-1	-2	-3	-4

**LANG EKSPONERING – SR**

Vælg **TIL** for at reducere skjolder på langtidseksponeringer.

Indstillinger	
<b>TIL</b>	<b>FRA</b>

**OBJEKTIVMOD.OPT.**

Vælg **TIL** for at forbedre definitionen ved at justere for diffraktion og det mindre tab af fokus i kanten af objektivet.

Indstillinger	
<b>TIL</b>	<b>FRA</b>

**FARVERUM**

Vælg det tilgængelige farvespektrum for farvegengivelse.

Indstilling	Beskrivelse
<b>sRGB</b>	Anbefales i de fleste situationer.
<b>Adobe RGB</b>	Til kommerciel trykning.

## PIXEL-MAPPING

Anvend denne indstilling, hvis du bemærker lyse pletter på dine billeder.

- 1 Tryk på **MENU/OK** i optagevisningen, og vælg fanen **BILLEDKVALITET-INDSTILLING**.
- 2 Markér **PIXEL-MAPPING**, og tryk på **MENU/OK** for at udføre pixel-mapping.



- Resultaterne garanteres ikke.
- Sørg for, at batteriet er ladet helt op, før du påbegynder pixel-mapping.
- Pixel-mapping er ikke tilgængelig, når temperaturen i kameraet er forhøjet.
- Behandling kan tage et par sekunder.

## VÆLG CUSTOM INDS.

Hent indstillinger gemt med **RED./GEM CUSTOM**. Indstillinger kan hentes fra én vilkårlig af de syv optagehukommelser.

### Hukommelser

<b>BRUGERTILPASSET 1</b>	<b>BRUGERTILPASSET 2</b>	<b>BRUGERTILPASSET 3</b>	<b>BRUGERTILPASSET 4</b>
<b>BRUGERTILPASSET 5</b>	<b>BRUGERTILPASSET 6</b>	<b>BRUGERTILPASSET 7</b>	

## RED./GEM CUSTOM

Gem op til 7 sæt af brugertilpassede kameraindstillinger til anvendelse i almindeligt forekommende situationer. Du kan hente gemte indstillinger ved hjælp af **BILLEDKVALITET-INDSTILLING > VÆLG CUSTOM INDS.**

- 1 Tryk på **MENU/OK** i optagetilstand for at få vist optagemenuen. Vælg fanen **BILLEDKVALITET-INDSTILLING**, markér derefter **RED./GEM CUSTOM**, og tryk på **MENU/OK**.
- 2 Markér en optagehukommelse, og tryk på **MENU/OK** for at vælge den.

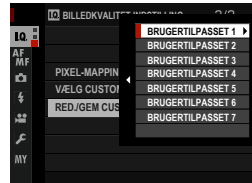

- 3 Justér følgende som ønsket:

- ISO
- DYNAMISK OMFANG
- FILMSIMULERING
- KORNEFFEKT
- FARVE KROMEFFEKT
- HVIDBALANCE
- HØJLYSTONE
- SKYGGETONE
- FARVE
- SKARPHED
- STØJREDUKTION

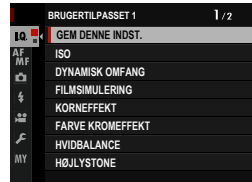

- 4 Tryk på **DISP/BACK**. Der vises en dialogboks for bekræftelse; markér **OK**, og tryk på **MENU/OK**.

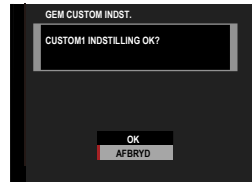

- For at lagre de aktuelle kameraindstillinger i den valgte hukommelse skal du markere **GEM DENNE INDST.** i trin 3 og trykke på **MENU/OK**.
- For at gendanne standardindstillingerne for den aktuelle hukommelse skal du vælge **NULSTIL**.
- Hukommelserne kan omdøbes ved hjælp af **RED. BRUGERTILPASSET NAVN**.

## AF/MF-INDSTILLING

Justér fokusindstillingerne.

For at få vist fokusindstillingerne skal du trykke på **MENU/OK** i optagevisningen og vælge fanen **AF/MF** (**AF/MF-INDSTILLING**).

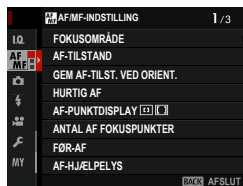

 De tilgængelige indstillinger varierer alt efter den valgte optagetilstand.





### FOKUSOMRÅDE

Vælg fokusområde for autofokus, manuelt fokus og fokuszoom.



## AF-TILSTAND

Vælg AF-tilstanden for fokusindstillingerne **S** og **C**.

Indstilling	Beskrivelse
 <b>ENKELT PUNKT</b>	Kameraet fokuserer på motivet i det valgte fokuspunkt. Du kan vælge antal tilgængelige fokuspunkter ved hjælp af  <b>AF/MF-INDSTILLING &gt; ANTAL AF FOKUSPUNKTER</b> . Brug af pin-point-fokus på et valgt motiv.
 <b>ZONE</b>	Kameraet fokuserer på motivet i den valgte fokuszone. Fokuszoner omfatter flere fokuspunkter, der gør det nemmere at fokusere på motiver, som er i bevægelse.
 <b>VIDVINK./MÅLING</b>	<ul style="list-style-type: none"> <li>• I fokustilstand <b>S</b> fokuserer kameraet automatisk på motiver med høj kontrast. De områder, der er i fokus, ses i visningen.</li> <li>• I fokustilstand <b>C</b> sporer kameraet fokus på motivet i det valgte fokuspunkt, mens udløserknappen er trykket halvt ned.</li> </ul> Kameraet kan muligvis ikke fokusere på små motiver, eller på motiver, der bevæger sig hurtigt.

## GEM AF-TILST. VED ORIENT.

Vælg, hvorvidt den fokustilstand og det fokusområde, der anvendes, når kameraet er i portrætretning, gemmes særskilt fra dem, der anvendes, når kameraet er i landskabsretning.

Indstilling	Beskrivelse
<b>FRA</b>	De samme indstillinger anvendes i begge orienteringer.
<b>KUN FOKUSOMRÅDE</b>	Fokusområdet for hver retning kan vælges særskilt.
<b>TIL</b>	Fokustilstand og fokusområde kan vælges særskilt.

## HURTIG AF

Vælg **TIL** for hurtigere fokustider. Visningskvaliteten falder, mens kameraet fokuserer.

Indstillinger	
<b>TIL</b>	<b>FRA</b>

## AF-PUNKTDISPLAY

Vælg, om enkelte fokusrammer vises, når **ZONE** eller **VIDVINK./MÅLING** er valgt for  **AF/MF-INDSTILLING > AF-TILSTAND**.

Indstillinger	
<b>ON</b>	<b>OFF</b>

## ANTAL AF FOKUSPUNKTER

Vælg antal tilgængelige fokuspunkter for valg af fokuspunkt i manuel fokustilstand, eller når **ENKELT PUNKT** er valgt for **AF-TILSTAND**.

Indstilling	Beskrivelse
<b>117 POINTS (9×13)</b>	Vælg mellem 117 fokuspunkter opstillet som et gitter med 9 punkter på den ene led og 13 på den anden led.
<b>425 POINTS (17×25)</b>	Vælg mellem 425 fokuspunkter opstillet som et gitter med 17 punkter på den ene led og 25 på den anden led.

## FØR-AF

Hvis **TIL** er valgt, fortsætter kameraet med at justere fokus, selv når udløserknappen ikke trykkes halvt ned. Kameraet justerer fokus kontinuerligt, hvilket muliggør hurtigere fokusering, når udløserknappen trykkes halvt ned. Valg af denne indstilling hjælper med at forhindre, at du går glip af billeder.

Indstillinger	
TIL	FRA

 Valg af **TIL** øger afladningen af batteriet.

## AF-HJÆLPELYS

Hvis **TIL** er valgt, lyser AF-hjælpelyset for at hjælpe med autofokus.

Indstillinger	
TIL	FRA

-  • Kameraet kan være ude af stand til at fokusere ved hjælp af AF-hjælpelyset i visse tilfælde.
- Hvis kameraet er ude af stand til at fokusere, skal du prøve at øge afstanden til motivet.
  - Undgå at rette AF-hjælpelyset direkte ind i øjnene på dit motiv.

## ANS/ØJE DETEKTERINGSINDST

Intelligent ansigtsregistrering indstiller fokus og eksponering til menneskeansigter overalt på billedet, så kameraet forhindres i at fokusere på baggrunden på gruppeportrætter. Vælges til billeder, der understreger portrætmotiver. Du kan også vælge, om kameraet registrerer øjne og fokuserer på dem, når Intelligent ansigtsregistrering er slået til. Væg mellem følgende indstillinger:

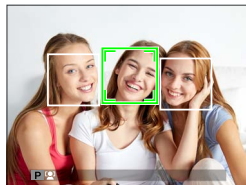

Indstilling	Beskrivelse
<b>ANSIGT TIL/ØJE FRA</b>	Kun Intelligent ansigtsregistrering.
<b>ANSIGT TIL/ØJE AUTO</b>	Kameraet vælger automatisk, hvilket øje der fokuseres på ved registrering af et ansigt.
<b>ANS TIL/HØJRE ØJE-PRI.</b>	Kameraet fokuserer på højre øje hos motiver, der er registreret ved hjælp af Intelligent ansigtsregistrering.
<b>ANS TIL/VENST ØJE-PRI.</b>	Kameraet fokuserer på venstre øje hos motiver, der er registreret ved hjælp af Intelligent ansigtsregistrering.
<b>ANSIGT FRA/ØJE FRA</b>	Intelligent ansigtsregistrering og øjeprioritet slået fra.

- Hvis motivet bevæger sig, idet der trykkes på udløserknappen, kommer ansigtet muligvis ikke til at være i området indikeret af den grønne ramme, når billedet tages.
- I visse tilstande indstiller kameraet muligvis eksponeringen for billedet som helhed frem for portrætmotivet.

- Ansigtet valgt med kameraet indikeres af en grøn kant.
- Hvis der er mere end ét ansigt på billedet, vælger kameraet ansigtet tættest på midten; andre ansigter indikeres af hvide rammer.
- Der kan registreres ansigter med kameraet i lodret eller vandret retning.
- Hvis kameraet er ude af stand til at registrere motivets øjne, fordi de er skjult af hår, briller eller andre genstande, fokuserer kameraet i stedet for på ansigter.
- Du kan også få adgang til indstillingerne for ansigts-/øjedetektering via genveje (📖 192).

## AF+MF

Hvis **TIL** er valgt i fokustilstand **S**, og fokus er blevet låst (enten ved at trykke udløserknappen halvt ned eller på anden vis), kan fokuslåsen afsluttes, og fokus justeres manuelt ved at dreje fokusringen.

Indstillinger	
TIL	FRA
 <ul style="list-style-type: none"> <li>Objektiver med fokusafstandsindikator skal indstilles til manuel fokusindstilling (MF), før denne indstilling kan anvendes. Valg af MF deaktiverer fokusafstandsindikatoren.</li> <li>Hvis objektivet er udstyret med en fokusafstandsindikator, skal du indstille fokusringen til midten, idet kameraet muligvis ikke fokuserer, hvis ringen er indstillet til uendeligt eller til mindste fokusafstand.</li> </ul>	
 Fokusmaks. kan anvendes til at kontrollere fokus. For at aktivere fokusmaks. skal du vælge <b>FREMHÆVNING AF FOKUSMAKS.</b> for <b>MF-HJÆLP.</b>	

### AF+MF-fokuszoom

Når **TIL** er valgt for  **AF/MF-INDSTILLING > FOKUSKONTROL** og **ENKELT PUNKT** valgt for **AF-TILSTAND**, kan fokuszoom anvendes til at zoome ind på det valgte fokusområde. Du kan vælge zoomforholdet ved hjælp af bagerste kommandohjul.

## MF-HJÆLP

Vælg visningsmetode for fokus i manuel fokustilstand.

Indstilling	Beskrivelse
<b>STANDARD</b>	Fokus vises normalt.
<b>FREMHÆVNING AF FOKUSMAKS.</b>	Kameraet øger omrids med høj kontrast. Vælg en farve og toppunkt for niveau.



Du kan også vælge indstillinger for MF-hjælp ved at holde midten af det bagerste kommandohjul nede.

## FOKUSKONTROL

Hvis **TIL** er valgt, zoomer visningen automatisk ind på det valgte fokusområde, når fokusringen drejes i manuel fokustilstand.

Indstillinger	
TIL	FRA



- Ved tryk midt på bagerste kommandohjul annulleres fokuszoom.
- Zoompositionen er centreret på det aktuelle fokusområde og ændres, når fokusområdet ændres.

## LÅS SPOT AE & FOKUSOMRÅDE

Vælg **TIL** for at måle den aktuelle fokusramme, når **ENKELT PUNKT** er valgt for **AF-TILSTAND**, og **SPOT** er valgt for **LYSMÅLING**.

Indstillinger	
TIL	FRA

## ØJEBLIKkelig AF-INDST.

Vælg, om kameraet fokuserer ved hjælp af enkelt AF (**AF-S**) eller kontinuerlig AF (**AF-C**), når der i manuel fokustilstand trykkes på den knap, som fokuslås eller **AF-TIL** er knyttet til.

Indstillinger	
AF-S	AF-C

## DYBDEFOKUS SKALA

Vælg **FILFORMAT-BASIS**, så du kan foretage praktiske vurderinger af dybdeskarphed for billeder, der vises som udskrifter og lignende, og vælg **PIXELBASIS**, så du kan vurdere dybdeskarphed for billeder, der vises ved høje opløsninger på computere eller andre elektroniske visninger.

Indstillinger	
PIXELBASIS	FILFORMAT-BASIS

## UDLØSER/FOKUSPRIORITET

Vælg, hvordan kameraet fokuserer i fokustilstand **AF-S** eller **AF-C**.





Indstilling	Beskrivelse
<b>UDLØSER</b>	Lukkerresponsen prioriteres over fokus. Der kan tages billeder, når kameraet ikke er i fokus.
<b>FOKUS</b>	Fokus prioriteres over lukkerresponsen. Der kan kun tages billeder, når kameraet er i fokus.



## TRYKSKÆRMSTILSAND

Vælg de fokushandlinger, der udføres ved hjælp af berøringsknapperne.

### Stillbilledfotografering

Tilstand	Beskrivelse
 <b>AF</b>   <b>AF OFF</b>	<ul style="list-style-type: none"> <li>I fokustilstand <b>S</b> (AF-S) fokuserer kameraet, når du trykker på dit motiv i visningen. Fokus låses ved den aktuelle afstand, indtil du trykker på ikonet <b>AF OFF</b>.</li> <li>I fokustilstand <b>C</b> (AF-C) starter kameraet fokus, når du trykker på dit motiv i visningen. Kameraet bliver ved med at justere fokus for ændringer i afstanden til motivet, indtil du trykker på ikonet <b>AF OFF</b>.</li> <li>I manuel fokustilstand (MF) kan du trykke på visningen for at fokusere på det valgte motiv ved hjælp af autofokus.</li> </ul>
 <b>OMRÅDE</b>	Tryk for at vælge et punkt til fokus eller zoom. Fokusfeltet rykker til det valgte punkt.
 <b>FRA</b>	Berøringsfokus deaktiveret.

### Filmoptagelse

Tilstand	Beskrivelse
 <b>FRA</b>	Berøringsknapper deaktiveret.

 For at deaktivere berøringsknapperne og skjule indstillingsindikatoren for berøringskærm skal du vælge **FRA** for **KNAP/DREJEKNAP-INDSTILLING > TRYKSKÆRMINDSTILLING > BERØRINGSSKÆRM TIL/FRA**.

**Berøringsknapper til fokuszoom**

Der anvendes forskellige berøringsknapper under fokuszoom (fokuskontrol aktiveret).

**Det centrale område**

Ved at trykke midt på visningen udføres nedenstående funktioner.

Indstilling	AF-S	MF
AF	AF	Øjeblikkelig AF
OMRÅDE	FRA	
FRA		

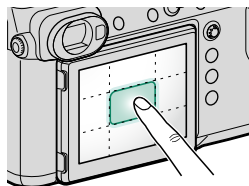
**Andre områder**

Ved tryk på øvrige områder rulles der blot i visningen.

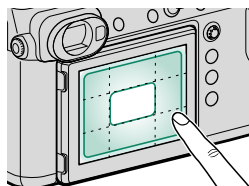



## OPTAGELSESINDSTILLING

Justér optageindstillingerne.



For at få vist optageindstillingerne skal du trykke på **MENU/OK** i optagevisningen og vælge fanen  (**OPTAGELSESINDSTILLING**).



 De tilgængelige indstillinger varierer alt efter den valgte optagetilstand.

## SELVUDLØSER

Vælg en forsinkelse for lukkerudløsning.

Indstilling	Beskrivelse
 <b>2 SEK</b>	Lukkeren udløses to sekunder efter, at der trykkes på udløserknappen. Anvendes til at reducere slør, der opstår, når kameraet bevæger sig ved tryk på udløserknappen. Selvudløserlampen blinker, efterhånden som timeren tæller ned.
 <b>10 SEK</b>	Lukkeren udløses ti sekunder efter, at der trykkes på udløserknappen. Anvendes til billeder, hvor du ønsker selv at være med. Selvudløserlampen blinker umiddelbart, før billedet tages.
<b>FRA</b>	Selvudløser fra.

Hvis der er valgt en anden indstilling end **FRA**, starter timeren, når udløserknappen trykkes helt ned. Visningen viser antal resterende sekunder, indtil lukkeren udløses. For at stoppe timeren, før billedet tages, skal du trykke på **DISP/BACK**.



 Stå bag ved kameraet ved anvendelse af udløserknappen. Hvis du står foran objektivet, kan det forstyrre fokus og eksponering.

## GEM SELVUDLØSER INDST.

Hvis der er valgt **TIL**, forbliver den valgte selvudløserindstilling aktiv efter, at der er taget et billede, eller kameraet slukkes.

### Indstillinger

TIL

FRA

## INTERVAL-TIMEROPTAG.

Konfigurer kameraet til automatisk at tage billeder ved et forhåndsindstillet interval.

- 1 Markér **INTERVAL-TIMEROPTAG.** på fanen  (**OPTAGELSESDINDSTILLING**), og tryk på **MENU/OK**.
- 2 Anvend fokuspinden (fokushåndtaget) til at vælge interval og antal billeder. Tryk på **MENU/OK** for at fortsætte.
- 3 Anvend fokuspinden til at vælge starttidspunktet, og tryk på **MENU/OK**. Optagelse starter automatisk.

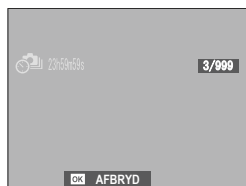
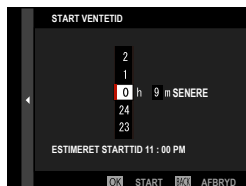
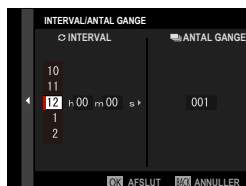

 Intervaloptagelse kan ikke anvendes ved multieksponeeringsoptagelse. I serietilstand bliver kun ét billede taget, hver gang lukkeren udløses.

-  • Det anbefales at anvende stativ.
- Kontrollér batteriniveauet før start. Vi anbefaler, at du anvender en ekstra AC-15V lysnetadapter.
  - Visningen slukkes mellem billederne og tændes et par sekunder, før det næste billede tages.
  - Visningen kan til hver en tid aktiveres ved at trykke på udløserknappen.
  - For at fortsætte optagelse, indtil hukommelseskortet er fuldt, skal du indstille antallet af billeder til ∞.

## AE BKT INDSTILLING

Juster indstillingerne for eksponeringsbracketing.

Indstilling	Beskrivelse
<b>BILLEDER/ TRIN-INDSTILLING</b>	Vælg antallet af billeder i bracketing-sekvensen, hvorefter graden af eksponering varieres ved hvert billede. <ul style="list-style-type: none"><li>• <b>BILL.:</b> Vælg antal billeder i bracketing-sekvensen.</li><li>• <b>TRIN:</b> Vælg variationsgrad for eksponering på hvert billede.</li></ul>
<b>1 BILLEDE/ KONTINUERLIG</b>	<ul style="list-style-type: none"><li>• <b>1 BILL.:</b> Billederne i bracketing-sekvensen tages ét ad gangen.</li><li>• <b>KONTINUERLIG:</b> Billederne i bracketing-sekvensen tages i én enkelt serie.</li></ul>
<b>SEKVENSDINDSTILLING</b>	Vælg den rækkefølge, billederne tages i.

## FILMSIMULERINGSBKT.

Vælg de tre typer filmsimulering, der anvendes til filmsimuleringsbracketing (📖 90).

Indstillinger		
 <b>PROVIA/STANDARD</b>	 <b>Velvia/LEVENDE</b>	 <b>ASTIA/BLØD</b>
 <b>CLASSIC CHROME</b>	 <b>PRO Neg. Hi</b>	 <b>PRO Neg. Std</b>
 <b>ACROS*</b>	 <b>SORT/HVID*</b>	 <b>SEPIA</b>

\* Tilgængelig med gule (Ye), røde (R) og grønne (G) filtre.

## FOKUS-BKT

Justér indstillingerne for fokusbracketing.

Indstilling	Beskrivelse
<b>BILL.</b>	Vælg antal billeder.
<b>TRIN</b>	Vælg ændringsgrad for fokus på hvert billede.
<b>INTERVAL</b>	Vælg interval mellem billeder.

 Justér ikke zoom under optagelse.

### Fokus og BILL./TRIN

Forholdet mellem fokus og indstillingerne valgt for **BILL.** og **TRIN** vises i illustrationen.

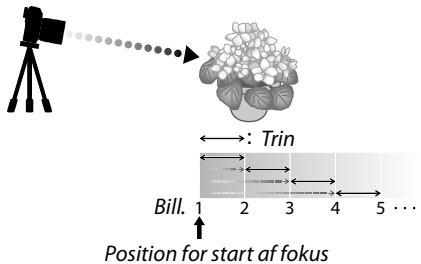

- Fokus går fra startpositionen og hen mod uendelig.
- Små værdier for **TRIN** udmønter sig i små ændringer af fokus, og større værdier udmønter sig i større ændringer.
- Uanset indstillingen valgt for **BILL.** slutter optagelse, når fokus når uendeligt.

## LYSMÅLING

Vælg, hvordan kameraet måler eksponeringen.

 Den valgte indstilling træder kun i kraft, når  **AF/MF-INDSTILLING** > **ANS/ØJE DETEKTERINGSINDST** er slået **ANSIGT FRA/ØJE FRA**.

Tilstand	Beskrivelse
 <b>MULTI</b>	Kameraet bestemmer øjeblikkeligt eksponeringen baseret på en analyse af komposition, farve og fordeling af lysstyrke. Anbefales i de fleste situationer.
 <b>CENTERVÆGTET</b>	Kameraet måler hele billedet, men lægger størst vægt på området i midten af det.
 <b>SPOT</b>	Kameraet måler lysforholdene i et område midt i billedet svarende til 2 % af det samlede billede. Anbefales ved motiver i modlys og i andre tilfælde, hvor baggrunden er meget lysere eller mørkere end hovedmotivet.
 <b>GENNEMSNI</b>	Eksponeringen indstilles til gennemsnittet for hele billedet. Giver jævn eksponering over flere billeder med samme belysning og er især effektivt til landskaber og portrætter af motiver klædt i sort eller hvidt.



## LUKKERTYPE

Vælg lukkertype. Vælg den elektroniske lukker for at slå lukkerlyden fra.

Indstilling	Beskrivelse
<b>MS MEKANISK LUKKER</b>	Tag billeder med den mekaniske lukker.
<b>ES ELEKTRONISK LUKKER</b>	Tag billeder med den elektroniske lukker.
<b>EF E-FRONT GARDINLUKKER</b>	Kameraet vælger den mekaniske lukker eller den elektroniske lukker til forreste gardin efter optageforholdene.
<b>M+E MEKANISK+ ELEKTRONISK</b>	Kameraet vælger den mekaniske eller elektronisk lukker i henhold til optageforholdene.
<b>E<sub>E</sub> E-FRONT + ELEKTRONISK</b>	Kameraet vælger den mekaniske lukker, den elektroniske lukker eller den elektroniske lukker til forreste gardin efter optageforholdene.

Hvis **ES ELEKTRONISK LUKKER**, **M+E MEKANISK+ELEKTRONISK** eller **E<sub>E</sub> E-FRONT + ELEKTRONISK** er valgt, kan du vælge kortere lukkertider end  $\frac{1}{4000}$  sek. ved at dreje lukkertidshjulet hen på **4000** og derefter dreje bagkommandodrejeskiven. Den mekaniske lukker anvendes stadig ved høje lukkertider, når **EF E-FRONT GARDINLUKKER** er valgt.



- Ved anvendelse af den elektroniske lukker skal du være opmærksom på følgende:
  - Forvrængning kan være synlig på billeder af motiver i bevægelse.
  - Forvrængning kan også være syn på håndholdte billeder taget ved korte lukkertider; det anbefales at anvende et stativ.
  - Der kan forekomme streger og tåge på billeder taget i fluorescerende lys eller anden flimrende eller utilregnelig belysning.
  - Når du tager billeder med lukkerlyden slået fra (🔇 161), skal du tage hensyn til dit motivs billedrettigheder samt privatlivets fred.
- Ved anvendelse af det elektroniske forreste lukkergardin skal du være opmærksom på følgende:
  - Kortere lukkertider er mere tilbøjelige til at resultere i ujævn eksponering og tab af opløsning i de områder af billedet, der er ude af fokus.



- Følgende begrænsninger gælder, når der anvendes elektronisk lukker:
- Følsomheden begrænses til værdier på ISO 12800–100.
  - Støjreduktion ved langtidseksponering har ingen effekt.
  - Blitzen kan ikke anvendes.

## FLIMREREDUKTION

Vælg **TIL** for at reducere støjstriber på billeder og visning ved optagelse under fluorescerende belysning og andre lignende lyskilder.

### Indstillinger

**TIL**

**FRA**



- Aktivering af reduktion af støjstriber deaktiverer den elektroniske lukker og øger den tid, det kræver at optage billeder.
- Reduktion af støjstriber er ikke tilgængelig under filmoptagelse.

## SETUP DIGIT STAB

Reducér slør.

Indstilling	Beskrivelse
<b>KONTINUERLIG</b>	Billedstabilisering slået til.
<b>KUN VED OPTAG.</b>	Billedstabilisering kun aktiveret, når udløserknappen trykkes halvt ned (fokustilstand <b>C</b> ), eller når lukkeren udløses.
<b>FRA</b>	Billedstabilisering fra;  ses i visningen. Anbefales, når kameraet er anbragt på et stativ.



Denne indstilling er kun tilgængelig på objektiver, der understøtter billedstabilisering.

## ISO

Justér kameraets følsomhed over for lys.

Indstilling	Beskrivelse
<b>AUTO1</b> <b>AUTO2</b> <b>AUTO3</b>	Følsomheden justeres automatisk i forhold til optagebetingelserne i henhold til kombination af standard og maksimal følsomhed samt mindste lukkertid valgt for  <b>OPTAGELSESENDSTILLING &gt; ISO</b> . Vælg mellem <b>AUTO1</b> , <b>AUTO2</b> og <b>AUTO3</b> (🗨 120).
<b>12800–100</b>	Justér følsomheden manuelt. Valgt værdi ses i visningen.
<b>H</b> (102400/51200/25600), <b>L</b> (50)	Vælges i specielle situationer. Bemærk, at skjolder kan forekomme på billeder taget ved <b>H</b> , mens <b>L</b> reducerer det dynamiske omfang.

-  • Knappen **Fn1** kan knyttes til andre funktioner ved hjælp af  **KNAP/DREJEKNAP-INDSTILLING > FUNKT.INDS. (Fn)**. Den ovenfor beskrevne funktion kan også knyttes til andre funktionsknapper (🗨 198).
- Følsomheden nulstilles ikke, når kameraet slukkes.
- Hvis du ønsker det, kan du anvende  **KNAP/DREJEKNAP-INDSTILLING > KOMMANDODREJEKNAP-INDST.** til at konfigurere kameraet således, at ISO-følsomheden kan justeres ved hjælp af forreste eller bagerste kommandohjul.

### Justering af følsomhed

Høje værdier kan anvendes til at reducere slør ved dårlig belysning, mens lave værdier tillader lange lukkertider eller bredere blænder i stærkt lys; bemærk dog, at der kan forekomme skjolder på billeder taget ved høje følsomheder.

## AUTO

Vælg grundlæggende følsomhed, maksimal følsomhed og mindste lukkertid for **AUTO1**, **AUTO2** og **AUTO3**.

Punkt	Indstillinger	Standard		
		AUTO1	AUTO2	AUTO3
<b>STANDARDFØLSOMHED</b>	12800–100	100		
<b>MAKS. FØLSOMHED</b>	12800–200	800	1600	3200
<b>MIN. LUKKERHAST.</b>	$\frac{1}{500}$ – $\frac{1}{4}$ SEK	$\frac{1}{60}$ SEK		

Kameraet vælger automatisk en følsomhed mellem standarden og maksimumværdierne; følsomheden hæves kun til over standardværdien, hvis den påkrævede lukkertid for optimal eksponering ville være lavere end værdien valgt for **MIN. LUKKERHAST.**



- Hvis værdien valgt for **STANDARDFØLSOMHED** er højere end værdien valgt for **MAKS. FØLSOMHED**, indstilles **STANDARDFØLSOMHED** til værdien valgt for **MAKS. FØLSOMHED**.
- Kameraet vælger muligvis en længere lukkertid end **MIN. LUKKERHAST.**, hvis billederne stadig ville blive undereksponerede ved værdien valgt for **MAKS. FØLSOMHED**.

## MONT.ADAP.IND.

Justér indstillingerne for objektiver monteret via en fatningsadapter.

### Valg af lukker

Ved brug af objektiver med en intern lukker skal du vælge, om du vil anvende lukkeren på kameraet (**HUS**) eller objektivet (**OBJEKTIV**).

⚠ Denne indstilling har muligvis ikke nogen effekt med visse objektiver.

### Gemte indstillinger

Gem indstillinger for op til 6 objektiver, eller vælg **FRA** for at deaktivere rettelser til brændvidde, forvrængning, farveskygger og perifer belysning.

### Valg af brændvidde

Anvend fokusspinden (fokushåndtaget) til at indtaste brændvidden.



### Forvrængningskorrektur

Vælg mellem indstillingerne **STÆRK**, **MELLEM** eller **SVAG** for at korrigere forvrængning af typen **TØNDE** eller **PUDE**.



## **Korrektion af farveskygger**

Farvevariationerne (skygger) mellem midten og kanterne af billedet kan justeres særskilt for hvert hjørne.

For at anvende korrektion af farveskygger skal du følge nedenstående trin.

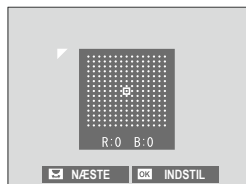



- 1 Drej det bagerste kommandohjul for at vælge et hjørne. Det valgte hjørne indikeres af en trekant.
- 2 Anvend fokusspinden (fokushåndtaget) til at justere skygger, indtil der ikke længere er synlig forskel i farven mellem det valgte hjørne og midten af billedet.
  - Tryk fokusspinden til venstre eller højre for at justere farverne på den turkis-røde akse.
  - Tryk fokusspinden op eller ned for at justere farverne på den blå-gule akse.

 For at fastlægge den påkrævede mængde skal du justere farvenuancekorrektionen, mens du tager billeder af blå himmel eller et ark gråt papir.

## **Korrektion af omgivende lys**

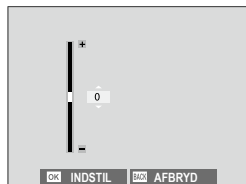
Vælg mellem værdier fra -5 til +5. Valg af positive værdier øger det omgivende lys, mens valg af negative værdier reducerer det omgivende lys. Positive værdier anbefales ved årgangsobjektiver, negative værdier anbefales til oprettelse af effekten af billeder taget med et antikt objektiv eller et hulkamera.



 For at fastlægge den påkrævede mængde skal du justere korrektion af det perifere lys, mens du tager billeder af blå himmel eller et ark gråt papir.

## 35 mm FORMATTILSTAND

Ved aktivering af

**OPTAGELSESENDSTILLING > 35 mm FORMATTILSTAND** i optagemenuen indstilles billedvinklen til 35 mm; ændringen afspejles på visningen.

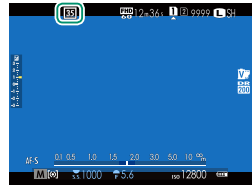

Indstilling	Beskrivelse
<b>TIL</b>	Billedvinklen indstilles til 35 mm; ændringen afspejles på visningen.
<b>FRA</b>	35 mm-formattilstand deaktiveres.
<b>AUTO</b>	35 mm-formattilstand aktiveres automatisk ved montering af en fatningsadapter, der understøtter automatisk registrering.

- Punktet **SKÆRMINDSTILLING > VIS CUSTOM INDST.** i opsætningsmenuen (18, 168) indeholder en indstilling (aktiveres som standard) for visning af ikonet for **35 mm FORMATTILSTAND**.
- Punktet **BILLEDKVALITET-INDSTILLING > BILLEDSTØRRELSE** i optagemenuen er fasat til **3:2**.

## TRÅDLØS KOMM.

Opret forbindelse til smartphones, der kører den seneste version af app'en FUJIFILM Camera Remote. Smartphone kan derefter anvendes til at styre:

- Styre kameraet og tage billeder via fjernadgang
- Modtage billeder, der er overført fra kameraet
- Gennemse billederne på kameraet og downloade valgte billeder
- Overfør steddato til kameraet

For downloads og anden information, gå på:  
[http://app.fujifilm-dsc.com/en/camera\\_remote/](http://app.fujifilm-dsc.com/en/camera_remote/)

## BLITZ-INDSTILLING

Justér blitzrelaterede indstillinger.

For at justere blitz-relaterede indstillinger skal du trykke på **MENU/OK** i optagevisningen og vælge fanen  (**BLITZ-INDSTILLING**).

 De tilgængelige indstillinger varierer alt efter den valgte optagetilstand.

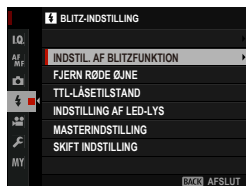

### INDSTIL. AF BLITZFUNKTION

Vælg en blitzstyringsindstilling, blitztilstand eller synkroniseringstilstand, eller justér blitzniveauet. De tilgængelige indstillinger varierer alt efter blitzen.

 For yderligere information om blitzindstillinger, se "Eksterne blitzenheder" (207) i "Eksternt udstyr og ekstratilbehør".

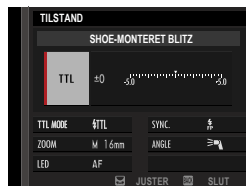

### FJERN RØDE ØJNE

Fjern røde øjne, der kommer fra blitzen.

Indstilling	Beskrivelse
<b>BLITZ+FJERNELSE</b>	En præ-blitz for reduktion af røde øjne kombineres med en digital udgave af fjern røde øjne.
<b>BLITZ</b>	Kun reduktion af røde øjne som følge af blitz.
<b>FJERNELSE</b>	Kun digital udgave af fjern røde øjne.
<b>FRA</b>	Reduktion af røde øjne som følge af blitz og digital udgave af fjern røde øjne slået fra.

-  • Reduktion af røde øjne som følge af anvendelse af blitz kan anvendes med TTL-blitzstyringsindstillingen.
- Digital udgave af fjern røde øjne udføres kun, når der registreres et ansigt.
  - Digital udgave af fjern røde øjne er ikke tilgængelig med RAW-billeder.



## TTL-LÅSETILSTAND

I stedet for at justere blitzniveauet ved hvert billede kan du låse TTL-blitzstyring for ensartede resultater på tværs af en serie af billeder.

Indstilling	Beskrivelse
<b>LÅS MED SENESTE BLITZ</b>	Blitzudladningen er låst ved værdien målt for det seneste nye billede.
<b>LÅS MED BLITZMÅLING</b>	Kameraet udsender en række præ-blitz og låser blitzudladningen på den målte værdi.



- For at anvende TTL-lås skal du tildele **TTL-LÅS** til en kameraknap og derefter anvende knappen til at aktivere eller deaktivere TTL-låsen (198).
- Blitzkompensationen kan justeres, mens TTL-låsen er aktiv.
- Valg af **LÅS MED SENESTE BLITZ** viser en fejlmeddelelse, hvis der ikke eksisterer en tidligere målt værdi.

## INDSTILLING AF LED-LYS

Vælg, om du skal anvende blitzenhedens LED-videolys (hvis forhåndenværende) som glimt i øjet eller AF-hjælpelys, når du tager billeder.

Indstilling	Funktion for LED-videolys i stillfotografering
<b>GLIMT I ØJET</b>	Glimt i øjet
<b>AF-ASSISTENT</b>	AF-hjælpelys
<b>AF-ASSIS.+GLIMT I ØJET</b>	AF-hjælpelys og glimt i øjet
<b>FRA</b>	Ingen



I visse tilfælde kan du også få adgang til denne indstilling via menuen **INDSTIL. AF BLITZFUNKTION.**

## MASTERINDSTILLING

Vælg en blitzgruppe (A, B eller C) for blitzen, der er monteret i kameraets tilbehørssko, når den fungerer som masterblitz, som styrer fjernbetjente blitzenheder via Fujifilms trådløse, optiske blitzstyring, eller vælg **OFF** for at begrænse udladningen af masterblitzen til et niveau, der ikke påvirker det endelige billede.

Indstillinger			
Gr A	Gr B	Gr C	OFF



I visse tilfælde kan du også få adgang til denne indstilling via menuen **INDSTIL. AF BLITZFUNKTION**.

## SKIFT INDSTILLING

Vælg den kanal, der anvendes til kommunikation mellem masterblitzen og fjernbetjente blitzenheder, når du anvender Fujifilms optiske, trådløse blitzstyring. Særskilte kanaler kan anvendes til forskellige blitzsystemer eller til at forhindre interferens, når flere systemer kører i umiddelbar nærhed af hinanden.

Indstillinger			
KANAL 1	KANAL 2	KANAL 3	KANAL 4

## FILM-INDSTILLING

Justér indstillingerne for filmoptagelse.





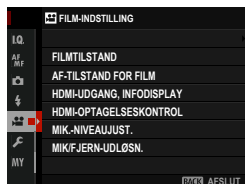



For at få vist indstillingerne for filmoptagelse skal du trykke på **MENU/OK** i optagevisningen og vælge fanen  (**FILM-INDSTILLING**).

 De tilgængelige indstillinger varierer alt efter den valgte optagetilstand.



## FILMTILSTAND

Vælg en billedstørrelse og -hastighed for filmoptagelse.

Indstilling	Billedstørrelse	Hastighed
 1080/29.97P	1920 × 1080 (Fuld HD)	29,97 bps
 1080/25P		25 bps
 1080/24P		24 bps
 1080/23.98P		23,98 bps
 720/29.97P	1280 × 720 (HD)	29,97 bps
 720/25P		25 bps
 720/24P		24 bps
 720/23.98P		23,98 bps

## AF-TILSTAND FOR FILM

Vælg, hvordan kameraet vælger fokuspunkt til filmoptagelse.

Indstilling	Beskrivelse
<b>MULTI</b>	Automatisk valg af fokuspunkt.
<b>OMRÅDE</b>	Kameraet fokuserer på motivet i det valgte fokusområde.

## HDMI-UDGANG, INFODISPLAY

Hvis **ON** er valgt, afspejler HDMI-enheder, som kameraet er tilsluttet til, informationen i kameravisningen.

Indstillinger	
<b>ON</b>	<b>OFF</b>

## HDMI-OPTAGELSESKONTROL

Vælg, om kameraet sender signaler for start og stop til HDMI-enheden, når der trykkes på udløserknappen for start og stop af filmoptagelse.

Indstillinger	
ON	OFF

## MIK.-NIVEAUJUST.

Justér optageniveauet for den indbyggede og den eksterne mikrofon.

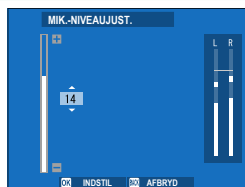

Indstilling	Beskrivelse
20—1	Vælg et optageniveau.
FRA	Deaktivér mikrofonen.



- Visningerne viser det maksimale optageniveau, der er registreret i en given periode.
- Du kan tildele **MIK.-NIVEAUJUST.** til en kameraknap til at justere mikrofonens niveau under optagelse.

## MIK/FJERN-UDLØSN.

Angiv, om enheden tilsluttet til mikrofon-/fjernbetjeningsstikket er en mikrofon eller en fjernbetjening.

Indstillinger	
MIK.	FJERN.

# Afspilning og afspilningsmenuen

# 7

## Afspilningsvisningen

Dette afsnit opstiller de indikatorer, der kan vises under afspilning.

! For illustrative formål vises skærmene med alle indikatorer tændt.

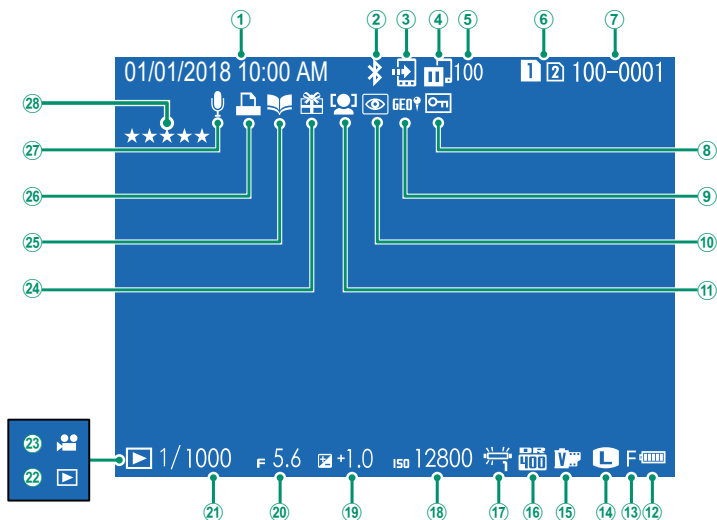

① Dato og tid.....	39, 41, 157	⑮ Filmsimulering.....	90
② Bluetooth TIL/FRA.....	185	⑯ Dynamisk omfang.....	92
③ Billedoverførselsordre.....	147	⑰ Hvidbalance.....	93
④ Status for billedoverførsel.....	185, 220	⑱ Følsomhed.....	76
⑤ Antal billeder valgt til overførsel.....	147	⑲ Eksponeringskompensation.....	79
⑥ Kortsliids.....	135	⑳ Blænde.....	57, 61, 62
⑦ Billednummer.....	182	㉑ Lukkertid.....	57, 58, 62
⑧ Beskyttet billede.....	142	㉒ Indikator for afspilningsindstilling.....	47
⑨ Steddata.....	220	㉓ Filmikon.....	53
⑩ Indikator for fjern røde øjne.....	124, 144	㉔ Gavebillede.....	47
⑪ Indikator for ansigtsregistrering.....	104	㉕ Indikator for hjælp til fotobog.....	149
⑫ Batteriniveau.....	38	㉖ Indikator for DPOF-bestilling.....	151
⑬ Billedkvalitet.....	89	㉗ Indtal memo.....	145
⑭ Billedstørrelse.....	88	㉘ Klassificering.....	131

## Knappen DISP/BACK

Knappen **DISP/BACK** styrer visningen af indikatorer under afspilning.

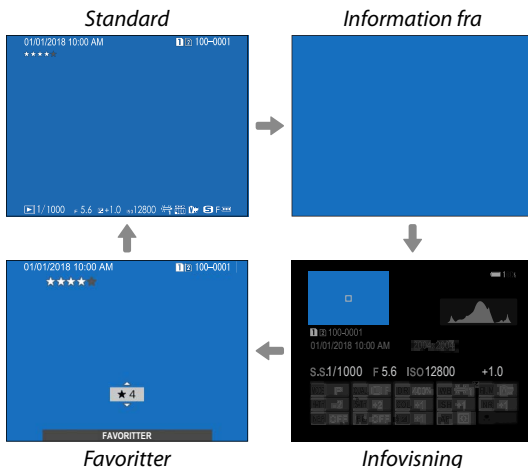
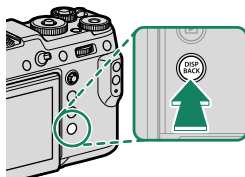

### Infovisningen

I infovisningen kan du trykke fokuspinden (fokushåndtaget) op for at bladre gennem en serie af oplysninger og histogramvisninger.

### Favoritter: Vurdering af Billeder

For at klassificere det aktuelle billede skal du trykke på **DISP/BACK** og trykke fokuspinden (fokushåndtaget) op og ned for at vælge fra nul til fem stjerner.

**Visning af billedinformation**

Billedinformationsvisningen ændres, hver gang fokuspinden (fokushåndtaget) trykkes opad.

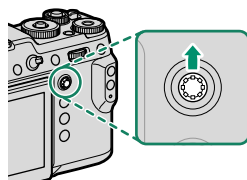
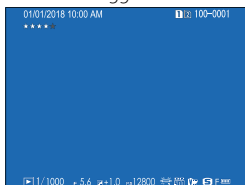
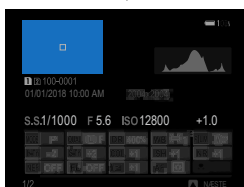
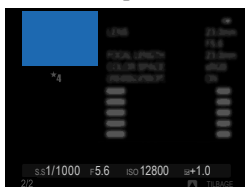
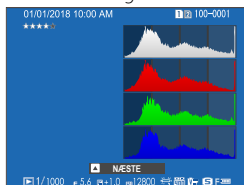
*Grundlæggende data**Histogram**Infovisning 2**Infovisning 1***Zoom ind på fokuspunktet**

Tryk midt på det bagerste kommandohjul for at zoome ind på fokuspunktet. Tryk igen for at vende tilbage til fuldskræmsafspilning.

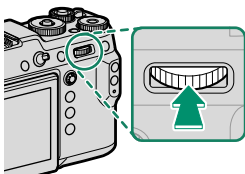



## Visning af billeder

Læs dette afsnit for information om zoom under afspilning og afspilning af flere billeder.

Anvend det bagerste kommandohjul til at gå fra fuldskræmsafspilning til zoom under afspilning eller afspilning af flere billeder.

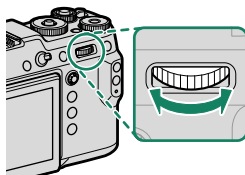

Fuldskræmsafspilning

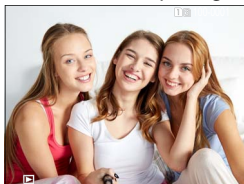

Afspilning af flere billeder



Ni-billedvisning

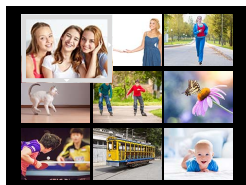

Hundred-billedvisning

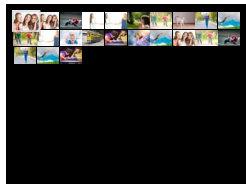

Afspilningszoom



Mellemzoom



Maksimal zoom



## Afspilningszoom

Drej det bagerste kommandohjul til højre for at zoome ind på det aktuelle billede, og drej det til venstre for at zoome ud. For at afslutte zoom skal du trykke på **DISP/BACK**, **MENU/OK**, eller midt på det bagerste kommandohjul.

- Det maksimale zoomforhold varierer med indstillingen valgt for **BILLEDKVALITET-INDSTILLING > BILLEDSTØRRELSE**.
- Afspilningszoom er ikke tilgængeligt med beskårne eller størrelsestilpassede kopier gemt ved størrelse **640**.

### Rul

Når billedet zoomes ind, kan du anvende fokuspinden (fokushåndtaget) til at få vist områder af billedet, der ikke aktuelt er synlige i visningen.



Navigationsrude

## Afspilning af flere billeder

For at ændre antallet af billeder, der vises, skal du dreje det bagerste kommandohjul til venstre, når et billede vises i fuldskærm.

- Anvend fokuspinden (fokushåndtaget) til at markere billeder, og tryk på **MENU/OK** for at få vist det markerede billede på fuld skærm. I ni- og hundrede billedvisningen skal du trykke fokuspinden op eller ned for at få vist flere billeder.



## Afspilningsmenuen

Justér afspilningsindstillingerne.

Afspilningsmenuen vises, når du trykker på **MENU/OK** i afspilningstilstand.



### SKIFT SLIDS

Vælg det kort, hvorfra billederne skal afspilles.



Hvis der er isat to hukommelseskort, kan du trykke på knappen  og holde den nede for at vælge kort til afspilning.

## RAW-KONVERTERING

Selv hvis du ikke har en computer, kan du anvende kameraet til at ændre RAW-billederne og gemme dem i JPEG- eller TIFF-format.

### Lagring af RAW-billeder i et andet format

- 1 Få vist et RAW-billede.
- 2 Markér **RAW-KONVERTERING** i afspilningsmenuen.
- 3 Tryk på **MENU/OK**.  
En liste over indstillinger vises.



- 4 Tryk fokusspinden (fokushåndtaget) op eller ned for at markere en indstilling.
- 5 Tryk fokusspinden til højre for at få vist indstillingerne.

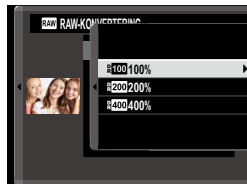

- 6 Tryk fokusspinden op eller ned for at markere den ønskede indstilling.
- 7 Tryk på **MENU/OK** for at vælge den markerede indstilling. Listen over indstillinger vist i trin 3 vises. Gentag trin 4 til 7 for at justere flere indstillinger.
- 8 Tryk på knappen **Q**.  
Der vises et eksempel på JPEG- eller TIFF-kopien.
- 9 Tryk på **MENU/OK**.  
JPEG- eller TIFF-kopien gemmes.



Du kan også få vist indstillingerne for RAW-konvertering ved at trykke på knappen **Q**, når der vises et RAW-billede under afspilning.

De indstillinger, der kan justeres ved konvertering af billeder fra RAW til et andet format, er:

Indstilling	Beskrivelse
<b>AFSPEJL OPTAGEFORH.</b>	Opret en kopi ved hjælp af de aktive indstillinger på det tidspunkt, hvor billedet blev taget.
<b>FILTYPE</b>	Vælg et filformat.
<b>BILLEDSTØRRELSE</b>	Vælg en billedstørrelse.
<b>BILLEDKVALITET</b>	Justér billedkvaliteten.
<b>PUSH-/PULL-BEHAND.</b>	Justér eksponering.
<b>DYNAMISK OMFANG</b>	Styrk detaljerne i markeringerne for naturlig kontrast.
<b>FILMSIMULERING</b>	Simulér effekterne af forskellige typer film.
<b>KORNEFFEKT</b>	Tilføj en filmkorneffekt.
<b>FARVE KROMEFFEKT</b>	Gøre farver i skygger mørkere.
<b>HVIDBALANCE</b>	Justér hvidbalance.
<b>WB-SKIFT</b>	Finjustér hvidbalancen.
<b>HØJLYSTONE</b>	Justér markeringerne.
<b>SKYGGETONE</b>	Justér skygger.
<b>FARVE</b>	Justér farvetætheden.
<b>SKARPHED</b>	Gør omrids skarpere eller blødere.
<b>STØJREDUKTION</b>	Behandl kopien for at reducere skjolder.
<b>OBJEKTIVMOD.OPT.</b>	Forbedr definitionen ved at justere for diffraktion og det mindre tab af fokus i kanten af objektivet.
<b>FARVERUM</b>	Vælg det tilgængelige farverum for farvegengivelse.

## SLET

Slet enkelte billeder, flere valgte billeder eller alle billeder.

 Slettede billeder kan ikke gendannes. Beskyt vigtige billeder, eller kopiér dem over på en computer eller anden lagringsenhed, før du fortsætter.

Indstilling	Beskrivelse
<b>BILLEDE</b>	Slet billederne ét af gangen.
<b>VALGTE BILLEDER</b>	Slet flere valgte billeder.
<b>ALLE BILLEDER</b>	Slet alle ubeskyttede billeder.

### BILLEDE

- 1 Vælg **BILLEDE** for **SLET** i afspilningsmenuen.
- 2 Tryk fokuspinden (fokushåndtaget) til venstre eller til højre for at rulle gennem billederne, og tryk på **MENU/OK** for at slette.

-  Der vises først en dialogboks for bekræftelse, når billederne er slettet; sørg for, at det er det rigtige billede, du har valgt, før du trykker på **MENU/OK**.
- Der kan slettes flere billeder ved at trykke på **MENU/OK**. Tryk fokuspinden til venstre eller højre for at rulle gennem billederne, og tryk på **MENU/OK** for at slette.

## VALGTE BILLEDER

---

- 1 Vælg **VALGTE BILLEDER** for **SLET** i afspilningsmenuen.
- 2 Markér billeder, og tryk på **MENU/OK** for at vælge.
  - Valgte billeder er angivet med flueben ()
  - For at fravælge et markeret billede skal du trykke på **MENU/OK** igen.
- 3 Når handlingen er udført, skal du trykke på **DISP/BACK** for at få vist en dialogboks for bekræftelse.
- 4 Markér **OK**, og tryk på **MENU/OK** for at slette de valgte billeder.



Billeder i fotobøger eller fotobestillinger vises af **I**.

## ALLE BILLEDER

---

- 1 Vælg **ALLE BILLEDER** for **SLET** i afspilningsmenuen.
- 2 Der vises en dialogboks for bekræftelse; markér **OK**, og tryk på **MENU/OK** for at slette alle ubeskyttede billeder.



- Tryk på **DISP/BACK** annullerer sletning; bemærk, at billeder slettet, før der blev trykket på knappen, ikke kan gendannes.
- Hvis der vises en meddelelse om, at de valgte billeder er del af en DPOF-fotobestilling, skal du trykke på **MENU/OK** for at slette billederne.

## S. SL.(RÅSLIDS1/JPGSLIDS2)

Når der tages billeder med RAW / JPEG valgt for  **GEM DATAINDSTIL. > KORTSLIDS INDST (STILLBIL)**, oprettes der to kopier. Vælg, om sletning af RAW-billedet ligeledes sletter JPEG-kopien.

Indstilling	Beskrivelse
<b>TIL</b>	Sletning af RAW-billedet fra kortet i slids 1 medfører ligeledes sletning af JPEG-kopien fra kortet i slids 2.
<b>FRA</b>	Sletning af RAW-billedet fra kortet i slids 1 medfører ikke sletning af JPEG-kopien fra kortet i slids 2.

## BESKÆR BILLEDE

Opret en beskåret kopi af det aktuelle billede.

- 1 Få vist det ønskede billede.
- 2 Vælg **BESKÆR BILLEDE** i afspilningsmenuen.
- 3 Anvend det bagerste kommandohjul til at zoome ind og ud, og tryk fokuspinden (fokushåndtaget) op, ned, til venstre eller højre for at rulle igennem billedet, indtil den ønskede del af billedet vises.
- 4 Tryk på **MENU/OK** for at få vist en dialogboks for bekræftelse.
- 5 Tryk på **MENU/OK** igen for at gemme den beskårne kopi som en separat fil.



- Jo højere zoomforholdet er, desto mindre er antallet af pixels i den beskårne kopi.
- Hvis størrelsen på den endelige kopi bliver **640**, vises **JA** med gult.
- Alle kopier har et skærmformat på 3:2.



## ÆNDR STØRRELSE

Opret en lille kopi af det aktuelle billede.

---

- 1 Få vist det ønskede billede.
- 2 Vælg **ÆNDR STØRRELSE** i afspilningsmenuen.
- 3 Markér en størrelse, og tryk på **MENU/OK** for at få vist en dialogboks for bekræftelse.
- 4 Tryk på **MENU/OK** igen for at gemme den størrelsestilpassede kopi som en separat fil.

 De tilgængelige størrelser varierer med størrelsen af det originale billede.

## BESKYT

Beskyt billeder mod utilsigtet sletning. Markér én af følgende indstillinger, og tryk på **MENU/OK**.

Indstilling	Beskrivelse
<b>BILLEDE</b>	Beskyt valgte billeder. Tryk fokuspinden (fokushåndtaget) til venstre eller til højre for at få vist billeder, og tryk på <b>MENU/OK</b> for at vælge eller fravælge. Tryk på <b>DISP/BACK</b> , når handlingen er udført.
<b>VÆLG ALLE</b>	Beskyt alle billeder.
<b>NULSTIL ALLE</b>	Fjern beskyttelsen fra alle billeder.

 Beskyttede billeder slettes, når hukommelseskortet formateres.

 Beskyttelse af billeder, der aktuelt er valgt til overførsel til sammenkædede smartphones eller tablets, fjerner overførselsmarkeringen.

## ROTÉR BILLEDE

Rotér billederne.

---

- 1 Få vist det ønskede billede.
- 2 Vælg **ROTÉR BILLEDE** i afspilningsmenuen.
- 3 Tryk fokuspinden (fokushåndtaget) ned for at rotere billedet 90° med uret, og tryk fokuspinden (fokushåndtaget) op for at rotere billedet 90° mod uret.
- 4 Tryk på **MENU/OK**. Billedet vises automatisk i den valgte retning, når det afspilles på kameraet.



- Beskyttede billeder kan ikke roteres. Fjern beskyttelsen, før du roterer billederne.
- Kameraet er muligvis ude af stand til at rotere billeder oprettet på andre enheder. Billeder, der roteres på kameraet, roteres ikke ved visning på computer eller andre kameraer.
- Billeder taget med **SKÆRMINDSTILLING > AUTOROTER. AFSP.** vises automatisk i den rigtige retning under afspilning.

## FJERN RØDE ØJNE

Fjern røde øjne fra portrætter. Kameraet analyserer billedet; hvis der registreres røde øjne, behandles billedet for at oprette en kopi med reduktion af røde øjne.

- 1 Få vist det ønskede billede.
- 2 Vælg **FJERN RØDE ØJNE** i afspilningsmenuen.
- 3 Tryk på **MENU/OK**.



- Resultaterne varierer alt efter motivtypen, samt efter hvor godt kameraet registrerer ansigter.
- Den påkrævede tid til billedbehandling varierer alt efter antal registrerede ansigter.
- Røde øjne kan ikke fjernes fra billeder, der allerede er blevet behandlet ved hjælp af Fjern røde øjne, der indikeres med ikonet  under afspilning.
- Fjern røde øjne kan ikke udføres på RAW-billeder.

## STEMMEMEMO-INDSTILLING

Føj en stemmebesked til det aktuelle billede.

- 1 Vælg **TIL** for **STEMMEMEMO-INDSTILLING** i afspilningsmenuen.
- 2 Få vist et billede, som du ønsker at føje en stemmebesked til.
- 3 Tryk på knappen **Fn2**, og hold den nede for at optage beskeden. Optagelsen slutter efter 30 sek. eller når du slipper knappen.



- Den nye besked optages over eventuelt eksisterende beskeder.
- Stemmebeskeder kan ikke føjes til beskyttede billeder.
- Sletning af billedet sletter også beskeden.

### Afspilning af stemmebeskeder

Billeder med stemmebeskeder indikeres af ikonerne  under afspilning.

- For at afspille en besked skal du vælge billedet og trykke på knappen **Fn2**.
- Der vises en statuslinje under afspilning af beskeden.
- Lydstyrken kan justeres ved at trykke på **MENU/OK** for at sætte afspilning på pause og derefter trykke fokuspinden (fokushåndtaget) op eller ned for at justere lydstyrken. Tryk på **MENU/OK** igen for at genoptage afspilning. Lydstyrken kan også justeres ved hjælp af **LYDINDSTILLING > AFSPILN.LYDST.**

## KOPIER

Kopiér billeder mellem kortene i den første og den anden kortslids.

1 Vælg **KOPIER** i afspilningsmenuen.

2 Markér én af følgende indstillinger.

Indstilling	Beskrivelse
<b>SLIDS1 → SLIDS2</b>	Kopiér billeder fra kortet i den første kortslids til kortet i den anden kortslids.
<b>SLIDS2 → SLIDS1</b>	Kopiér billeder fra kortet i den anden kortslids til kortet i den første kortslids.

3 Tryk fokuspinden (fokushåndtaget) til højre.

4 Markér én af følgende indstillinger, og tryk på **MENU/OK**.

Indstilling	Beskrivelse
<b>BILLEDE</b>	Kopiér valgte billeder. Tryk fokuspinden til venstre eller højre for at se billeder, og tryk på <b>MENU/OK</b> for at kopiere det aktuelle billede.
<b>ALLE BILLEDER</b>	Kopiér alle billeder.

 Kopieringen slutter, når destinationen er fuld.

## BILLED OVERFØRSELSORDRE

Vælg billeder til overførsel til en sammenkædet smartphone eller tablet.

- 1 Vælg **BILLED OVERFØRSELSORDRE** > **VÆLG BILLEDE** i afspilningsmenuen.
- 2 Markér billeder, og tryk på **MENU/OK** for at vælge eller fravælge. Gentag, indtil alle de ønskede billeder er blevet valgt.
- 3 Tryk på **DISP/BACK** for at afslutte og gå til afspilning.

 Hvis **TIL** er valgt for både  **FORBINDELSESINDSTILLING** > **Bluetooth-INDSTILLINGER** > **Bluetooth TIL/FRA** og **AUTOMATISK BILLED OVERFØRS.**, starter overførslen kort efter, at du afslutter og går til afspilning eller slukker kameraet.

-  • Billedoverførselsordrer kan højst bestå af 999 billeder.
- Følgende kan ikke vælges til overførsel:
  - Beskyttede billeder
  - Film
  - RAW-billeder
  - "Gave"-billeder (billeder taget med andre kameraer)
- Hvis **PARRING/OVERF.ORDRE** er valgt for  **FORBINDELSESINDSTILLING** > **GEN. INDSTILLINGER** >  **KNAPINDSTILLING**, kan der også markeres billeder til overførsel ved hjælp af knappen **Fn1**.
- For at fjerne overførselsmarkeringen på alle billeder i den aktuelle ordre skal du vælge **BILLED OVERFØRSELSORDRE** > **NULSTIL ORDRE**.
- Hvis **TIL** er valgt for  **FORBINDELSESINDSTILLING** > **Bluetooth-INDSTILLINGER** > **AUTOMATISK BILLED OVERFØRS.**, bliver billederne automatisk markeret til overførsel efterhånden som de tages.

## TRÅDLØS KOMM.

Opret forbindelse til smartphones, der kører den seneste version af app'en FUJIFILM Camera Remote. Smartphone kan derefter anvendes til at styre:

- Styre kameraet og tage billeder via fjernadgang
- Modtage billeder, der er overført fra kameraet
- Gennemse billederne på kameraet og downloade valgte billeder
- Overfør steddata til kameraet



For downloads og anden information, gå på:



[http://app.fujifilm-dsc.com/en/camera\\_remote/](http://app.fujifilm-dsc.com/en/camera_remote/)



## HJÆLP TIL FOTOBOG

Opret bøger med dine favoritbilleder.

### Oprettelse af fotobog

- 1 Vælg **NY BOG** for  **AFSPILNINGSMENU > HJÆLP TIL FOTOBOG**.
- 2 Rul gennem billederne, og tryk fokuspinden (fokushåndtaget) op for at vælge eller fravælge. Tryk på **MENU/OK** for at afslutte, når bogen er som ønsket.
  -  • Hverken billederne **640** eller mindre eller film kan vælges til fotobøger.
  - Det først valgte billede bliver forsidebillede. Tryk fokuspinden ned for at vælge det aktuelle billede til forsiden i stedet for.
- 3 Markér **FÆRDIGGØR FOTOBOG**, og tryk på **MENU/OK** (for at vælge alle billeder til bogen skal du vælge **VÆLG ALLE**). Den nye bog føjes til listen i menuen for hjælp til fotobog.
  -  • Bøgerne kan indeholde op til 300 billeder.
  - Bøger uden billeder i slettes automatisk.

### Fotobøger

Fotobøger kan kopieres over på en computer ved hjælp af softwaren MyFinePix Studio.

## Visning af fotobøger

---

Markér en bog i menuen for hjælp til fotobog, tryk på **MENU/OK** for at få vist bogen, og tryk derefter fokuspinden (fokushåndtaget) til venstre eller højre for at bladre gennem billederne.

## Redigering og sletning af fotobøger

---

Få vist fotobogen, og tryk på **MENU/OK**. Følgende indstillinger vises; vælg den ønskede indstilling, og følg vejledningen på skærmen.

- **REDIGER:** Redigér bogen som beskrevet i "Oprettelse af fotobog".
- **SLET:** Slet bogen.

## FOTOBESTIL. (DPOF)

Opret en digital "fotobestilling" for DPOF-kompatible printere.

- 1 Vælg **AFSPILNINGSMENU > FOTOBESTIL. (DPOF)**.
- 2 Vælg **MED DATO** for at udskrive datoen for optagelse på billederne, vælg **UDEN DATO** for at udskrive billederne uden datoer, eller vælg **NULSTIL ALLE** for at fjerne alle billeder fra fotobestillingen, før du fortsætter.
- 3 Få vist et billede, du ønsker at medtage i eller fjerne fra fotobestillingen.
- 4 Tryk fokuspinden (fokushåndtaget) op eller ned for at vælge antal kopier (op til 99).

For at fjerne et billede fra bestillingen skal du trykke fokuspinden ned, indtil antal kopier er 0.

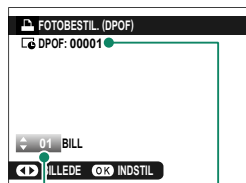

Samlet antal udskrifter

Antal kopier

Gentag trin 3–4 for at fuldføre fotobestillingen.

- 5 Det samlede antal udskrifter vises på skærmen. Tryk på **MENU/OK** for at afslutte.

- Billederne i den aktuelle fotobestilling indikeres af ikonet under afspilning.
- Fotobestillingerne kan indeholde højst 999 billeder.
- Hvis der er isat et hukommelseskort med en udskriftsbestilling oprettet med et andet kamera, er du nødt til at slette bestillingen, før du opretter som ovenfor.

## instax PRINTERUDSKRIVN.

For at udskrive billeder til ekstra Fujifilm instax SHARE-printere skal du først vælge **FORBINDELSESINDSTILLING** > **instax PR.FORB. INDST.**, indtaste navnet på instax SHARE-printeren (SSID) samt adgangskoden og derefter følge nedenstående trin.

- 1 Tænd printeren.
- 2 Vælg **AFSPILNINGSMENU** > **instax PRINTERUDSKRIVN.** Kameraet opretter forbindelse til printeren.

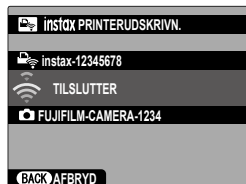

- 3 Anvend fokuspinden (fokushåndtaget) til at få vist billedet, du ønsker at udskrive, og tryk derefter på **MENU/OK**. Billedet sendes til printeren, og udskrivningen starter.

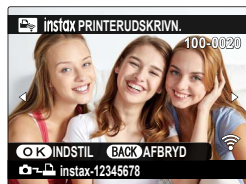

- Billeder taget med andre kameraer kan ikke udskrives.
- Det udskrevne område er mindre end det område, der kan ses på LCD-skærmen.
- Visningerne kan variere alt efter den tilsluttede printer.

## FORMATFORHOLD

Vælg, hvordan High Definition (HD)-enheder viser billeder med et skærmformat på 4:3 (denne indstilling er kun tilgængelig, når der er tilsluttet et HDMI-kabel).

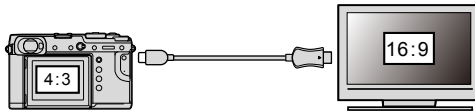

	Indstilling	
	16:9	4:3
Visning		

 Vælg 16:9 for at få vist billedet, så det fylder hele skærmen, når top og bund skåret væk, og vælg 4:3 for at få vist hele billedet med sorte kanter i hver side.



# Opsætningsmenuerne

# 8

## BRUGERINDSTILLING

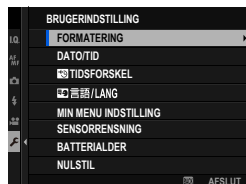

Justér de grundlæggende kameraindstillinger.

For at få adgang til kameraindstillingerne skal du trykke på **MENU/OK**, vælge fanen  (**OPSÆTNING**) og vælge **BRUGERINDSTILLING**.



### FORMATERING



For at formatere et hukommelseskort:

- 1 Vælg  **BRUGERINDSTILLING** > **FORMATERING** på fanen  (**OPSÆTNING**).
- 2 Markér slidsen med det kort, du ønsker at formatere, og tryk på **MENU/OK**.
- 3 Der vises en dialogboks for bekræftelse. For at formatere hukommelseskortet skal du markere **OK** og trykke på **MENU/OK**.

 For at afslutte uden at formatere hukommelseskortet skal du vælge **AFBRYD** eller trykke på **DISP/BACK**.





-  Alle data—herunder beskyttede billeder—slettes fra hukommelseskortet. Sørg for, at vigtige filer er blevet kopieret over på en computer eller anden lagringsenhed.
- Åbn ikke dækslet til batterikammeret under formatering.

 Du kan også få vist formateringsmenuen ved at trykke midt på det bagerste kommandohjul, mens du trykker på knappen  og holder den nede.



## DATO/TID



For at indstille kameraets ur:

- 1 Vælg  **BRUGERINDSTILLING** > **DATO/TID** på fanen  (**OPSÆTNING**).
- 2 Tryk fokuspinden (fokushåndtaget) til venstre eller højre for at markere år, måned, dag, time eller minut, og tryk fokuspinden op eller ned for at ændre det. For at ændre rækkefølgen for visning af år, måned og dag skal du markere datoformatet og trykke fokuspinden op eller ned.
- 3 Tryk på **MENU/OK** for at indstille uret.

## TIDSFORSKEL

Indstil kameraets ur fra din hjemmetidszone til lokal tid på din rejsedestination øjeblikkeligt. For at angive forskellen mellem din lokale tid og hjemmetidszonen:

- 1 Markér  **LOKAL**, og tryk på **MENU/OK**.
- 2 Anvend fokuspinden (fokushåndtaget) til at vælge tidsforskellen mellem lokal tid og din hjemmetidszone. Tryk på **MENU/OK**, når indstillingerne er som ønsket.

For at indstille kameraets ur til lokal tid skal du markere  **LOKAL** og trykke på **MENU/OK**. For at indstille uret til tiden i din hjemmetidszone skal du vælge  **HJEMME**.

Indstillinger	
 <b>LOKAL</b>	 <b>HJEMME</b>
 Hvis  <b>LOKAL</b> er valgt, vises  med gult i omtrent tre sekunder, når du tænder kameraet.	

Vælg et sprog.

## MIN MENU INDSTILLING

Redigér de punkter, der er opstillet på fanen **MY (MIN MENU)**, en personlig, brugerdefineret menu med ofte anvendte indstillinger.

- 1 Markér **BRUGERINDSTILLING** > **MIN MENU INDSTILLING** på fanen **OPSÆTNING**, og tryk på **MENU/OK**.

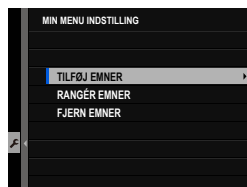

For at flytte rundt på emner skal du vælge **RANGÉR EMNER**. For at slette emner skal du vælge **FJERN EMNER**.

- 2 Tryk fokuspinden (fokushåndtaget) op eller ned for at markere **TILFØJ EMNER**, og tryk på **MENU/OK**. Indstillinger, der kan føjes til "min menu", er markeret med blåt.



Punkter, der aktuelt er i "min menu", indikeres med flueben.

- 3 Vælg en position for elementet, og tryk på **MENU/OK**. Elementet føjes til "min menu".



- 4 Tryk på **MENU/OK** for at vende tilbage til redigeringsvisningen.
- 5 Gentag trin 3 og 4, til alle ønskede emner er blevet tilføjet.

"Min menu" kan indeholde op til 16 emner.

## SENSORRENSNING

Fjern støv fra kameraets billedsensor.

Indstilling	Beskrivelse
<b>OK</b>	Rens sensoren straks.
<b>NÅR TÆNDT</b>	Sensorrensning udføres, når kameraet tændes.
<b>NÅR SLUKKET</b>	Sensorrensning udføres, når kameraet slukkes (sensorrensning udføres dog ikke, hvis kameraet slukkes i afspilningstilstand).

 Støv, der ikke kan fjernes ved sensorrensning, kan fjernes manuelt (s. 246).

## BATTERIALDER

Kontrollér batteriets alder. Alderen udtrykkes som et tal mellem 0 og 4.

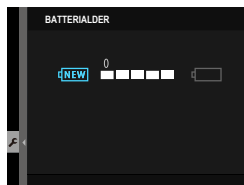

## NULSTIL

Nulstil menuindstillingerne for optagelse og opsætning til standardindstillingerne.

- 1 Markér den ønskede indstilling, og tryk på **MENU/OK**.

Indstilling	Beskrivelse
<b>OPTAGEMENUNULSTILLING</b>	Nulstil alle andre menuindstillinger for optagelse end brugerdefineret hvidbalance og brugerdefinerede optagemenuhukommelser ved hjælp af <b>RED./GEM CUSTOM</b> til standardindstillingerne.
<b>NULST. OPSÆTNING</b>	Nulstil alle andre menuindstillinger for opsætning end <b>DATO/TID</b> , <b>TIDSFORSKEL</b> og <b>FORBINDELSSESINDSTILLING</b> til standardindstillingerne.

- 2 Der vises en dialogboks for bekræftelse; markér **OK**, og tryk på **MENU/OK**.

## LYDINDSTILLING

Føretag ændringer i kameraets lyde.

For at opnå adgang til lydindstillingerne skal du trykke på **MENU/OK**, vælge fanen  (**OPSÆTNING**) og vælge **LYDINDSTILLING**.

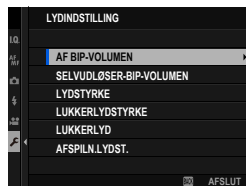

### AF BIP-VOLUMEN

Vælg lydstyrke for det bip, der lyder, når kameraet fokuserer. Bippet kan slås fra ved at vælge  **FRA**.

#### Indstillinger

 (høj)

 (mellem)

 (lav)

 **FRA** (lydløs)

### SELVUDLØSER-BIP-VOLUMEN

Vælg lydstyrke for det bip, der lyder, når selvudløseren er aktiv. Bippet kan slås fra ved at vælge  **FRA**.

#### Indstillinger

 (høj)

 (mellem)

 (lav)

 **FRA** (lydløs)

### LYDSTYRKE

Justér styrken af lydene produceret ved betjening af kameraets knapper. Vælg  **FRA** for at deaktivere knappernes lyde.

#### Indstillinger

 (høj)

 (mellem)

 (lav)

 **FRA** (lydløs)

## LUKKERLYDSTYRKE

Justér styrken af lydene produceret af den elektroniske lukker. Vælg **FRA** for at deaktivere lukkerlyden.

Indstillinger			
 (høj)	 (mellem)	 (lav)	 <b>FRA</b> (lydløs)

## LUKKERLYD

Vælg den lyd, som den elektroniske lukker frembringer.

Indstillinger		
 1 LYD 1	 2 LYD 2	 3 LYD 3

## AFSPILN.LYDST.

Justér lydstyrken for afspilning af film.

Indstillinger										
10	9	8	7	6	5	4	3	2	1	0

## SKÆRMINDSTILLING

Foretag ændringer af visningsindstillinger.

For at opnå adgang til visningsindstillingerne skal du trykke på **MENU/OK**, vælge fanen  (**OPSÆTNING**) og vælge **SKÆRMINDSTILLING**.



### EVF-LYSSTYRKE

Justér visningens lysstyrke i den elektroniske søger.

Indstilling	Beskrivelse
<b>AUTO</b>	Justering af automatisk lysstyrke.
<b>MANUEL</b>	Justér lysstyrken manuelt; vælg blandt indstillinger mellem +5 og -7.

### EVF-FARVE

Justér visningens farveglød i den elektroniske søger.

Indstillinger										
+5	+4	+3	+2	+1	0	-1	-2	-3	-4	-5

### EVF-FARVEJUSTERING

Justér visningens farve i den elektroniske søger.

- 1 Justér farverne ved hjælp af fokuspinden (fokushåndtaget).



- 2 Tryk på **MENU/OK**.

**LCD-LYSSTYRKE**

Justér skærmens lysstyrke.

Indstillinger										
+5	+4	+3	+2	+1	0	-1	-2	-3	-4	-5

**LCD-FARVE**

Justér skærmens farveglød.

Indstillinger										
+5	+4	+3	+2	+1	0	-1	-2	-3	-4	-5

**LCD-FARVEJUSTERING**

Justér visningens farve på LCD-skærmen.

- 1 Justér farverne ved hjælp af fokuspinden (fokushåndtaget).
- 2 Tryk på **MENU/OK**.

## VISNING

Vælg, hvor længe billederne vises efter optagelse.

Indstilling	Beskrivelse
<b>KONTINUERLIG</b>	Billederne vises, indtil der trykkes på knappen <b>MENU/OK</b> , eller indtil udløserknappen trykkes halvt ned. For at zoome ind på det aktive fokuspunkt skal du trykke midt på det bagerste kommandohjul; tryk igen for at annullere zoom.
<b>1,5 SEK</b>	Billederne vises i det valgte tidsrum, eller indtil udløserknappen trykkes halvt ned.
<b>0,5 SEK</b>	
<b>FRA</b>	Billederne vises ikke efter optagelse.



- Farverne kan variere en smule fra dem på det endelige billede.
- "Støj"-skjolder kan være synlige ved høje følsomheder.

## AUTOROTER SKÆRME

Vælg, hvorvidt indikatorerne i søgeren og på LCD-skærmen roterer for at svare til kameraets retning.

Indstillinger	
TIL	FRA



**VIS EKS./HVIDBALANCE I MAN. TIL.**

Vælg, om eksempelvisning af eksponering og/eller hvidbalance skal aktiveres i manuel eksponeringstilstand.

Indstilling	Beskrivelse
<b>VIS EKS./HVIDBALANCE</b>	Aktivér eksempelvisning af eksponering og hvidbalance.
<b>VIS HVIDBA.</b>	Få kun vist et eksempel på hvidbalance. Vælg denne indstilling i situationer, hvor det er sandsynligt, at eksponering og hvidbalance ændrer sig under optagelse, som det eksempelvis er tilfældet, når du anvender blitz til en overvågningslampe med glødelys.
<b>FRA</b>	Deaktivér eksempelvisning af eksponering og hvidbalance. Vælg denne indstilling ved anvendelse af blitzten eller i andre tilfælde, hvor eksponeringen muligvis ændrer sig, når billedet tages.



**NATURLIGT LIVE VISNING**



Vælg, om effekterne af filmsimuleringen, hvidbalance og andre indstillinger er synlige på skærmen.

Indstilling	Beskrivelse
<b>TIL</b>	Effekterne af kameraindstillingerne er ikke synlige på skærmen, men skygger ved motivtyper med lav kontrast, motiver taget i modlys samt andre motiver, der er svære at se, er mere synlige. Farver og nuancer afviger fra dem på det endelige billede. Visningen justeres dog for at vise effekterne af indstillingerne for sort/hvid og sepia.
<b>FRA</b>	Du kan få vist eksempler på effekterne af filmsimulering, hvidbalance og andre indstillinger på skærmen.

## GUIDE INDRAMNING

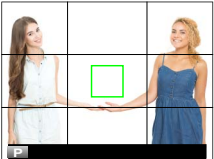
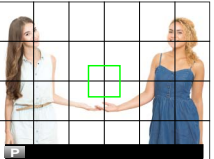
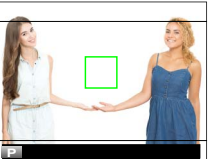
Vælg gitterlinjer for optagetilstand.

		Indstilling		
		 GITTER 9	 GITTER 24	 HD-INDRAMNING
Visning				
	For billedkomposition efter "tredjedelsreglen".	Et gitter på seks gange fire.	Komponér HD-billeder i beskæringen, vist af linjerne øverst og nederst i visningen.	

-  Indramningsguiderne vises ikke i standardindstillingerne, men du kan få dem vist ved hjælp af  **SKÆRMINDSTILLING > VIS CUSTOM INDST.** (📖 168).
- HD-indramning kan brugertilpasses ved hjælp af FUJIFILM Tether Shooting Plug-in PRO eller Hyper-Utility Software HS-V5.

**AUTOROTER. AFSP.**

Vælg **TIL** for automatisk at rotere "høje" (portrætorienterede) billeder under afspilning.

Indstillinger	
<b>TIL</b>	<b>FRA</b>

**AFSTANDSMÅLEENHEDER**

Vælg enhederne, der anvendes til indikatoren for fokusafstand.

Indstillinger	
<b>METER</b>	<b>FOD</b>

## VIS CUSTOM INDST.

Vælg de punkter, der vises i standardindikatorvisningen.

- 1 I optagetilstand skal du anvende knappen **DISP/BACK** for at få vist standardindikatorerne.
- 2 Tryk på **MENU/OK**, og vælg **SKÆRMINDSTILLING > VIS CUSTOM INDST.** på fanen **OPSÆTNING**.
- 3 Markér punkter, og tryk på **MENU/OK** for at vælge eller fravælge.

Punkt	Standard	Punkt	Standard
GUIDE INDRAMNING	<input type="checkbox"/>	BLITZ	<input checked="" type="checkbox"/>
ELEKTRONISK NIVEAU	<input type="checkbox"/>	KONTINUERLIG TILSTAND	<input checked="" type="checkbox"/>
FOKUSRAMME	<input checked="" type="checkbox"/>	DOBBELT BIL.STAB.TILSTAND	<input checked="" type="checkbox"/>
AF-AFSTANDSINDIKATOR	<input type="checkbox"/>	TRYKSKÆRMTILSTAND	<input checked="" type="checkbox"/>
MF-AFSTANDSINDIKATOR	<input checked="" type="checkbox"/>	HVIDBALANCE	<input checked="" type="checkbox"/>
HISTOGRAM	<input type="checkbox"/>	FILMSIMULERING	<input checked="" type="checkbox"/>
LIVE VISN. FREMHÆV. ADV.	<input type="checkbox"/>	DYNAMISK OMFANG	<input checked="" type="checkbox"/>
OPTAGETILSTAND	<input checked="" type="checkbox"/>	BILLEDER TILBAGE	<input checked="" type="checkbox"/>
BLÆNDE/S-HASTIG./ISO	<input checked="" type="checkbox"/>	BILLEDSTØR./-KVAL.	<input checked="" type="checkbox"/>
INFOBAGGRUND	<input checked="" type="checkbox"/>	FILMTILSTAND OG OPTAGETID	<input checked="" type="checkbox"/>
Eksp. Komp. (Tal)	<input type="checkbox"/>	35 mm FORMATTILSTAND	<input checked="" type="checkbox"/>
Eksp. Komp. (Skala)	<input checked="" type="checkbox"/>	BILLEDOVERFØRSELSORDRE	<input checked="" type="checkbox"/>
FOKUSTILSTAND	<input checked="" type="checkbox"/>	MIKROFONNIVEAU	<input checked="" type="checkbox"/>
LYSMÅLING	<input checked="" type="checkbox"/>	BATTERINIVEAU	<input checked="" type="checkbox"/>
LUKKERTYPE	<input checked="" type="checkbox"/>	INDRAMNINGSOMRIDS	<input type="checkbox"/>

- 4 Tryk på **DISP/BACK** for at gemme ændringer.
- 5 Tryk på **DISP/BACK** som nødvendigt, for at afslutte menuerne og vende tilbage til optagevisning.

## TILST. M. STORE IND. (EVF)

Vælg **TIL** for at få vist store indikatorer i den elektroniske søger. Du kan vælge de viste indikatorer ved hjælp af **SKÆRMINDSTILLING > DISP.INDST. TIL STORE IND.**.

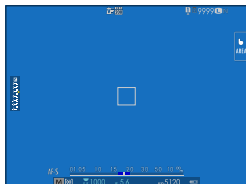

*FRA*

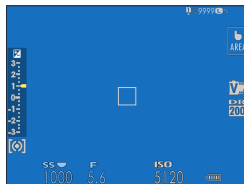

*TIL*

! Visse ikoner vises ikke, når **TIL** er valgt for **TILST. M. STORE IND. (EVF)** (11).

📄 Hvis **TILST. M. STORE IND.** er knyttet til en funktionsknop, kan knappen anvendes til at slå **TILST. M. STORE IND.** til (**TIL**) og fra (**FRA**) (174, 198).

## TILST. M. STORE IND. (LCD)

Vælg **TIL** for at få vist store indikatorer på LCD-skærmen. Du kan vælge de viste indikatorer ved hjælp af **SKÆRMINDSTILLING > DISP.INDST. TIL STORE IND.**.



FRA

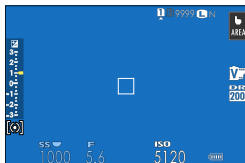

TIL

! Visse ikoner vises ikke, når **TIL** er valgt for **TILST. M. STORE IND. (LCD)** (📖 13).

📖 Hvis **TILST. M. STORE IND.** er knyttet til en funktionsknop, kan knappen anvendes til at slå **TILST. M. STORE IND.** til (**TIL**) og fra (**FRA**) (📖 174, 198).

## DISP.INDST. TIL STORE IND.

Vælg de indikatorer, der vises, når **TIL** er valgt for **SKÆRMINDSTILLING > TILST. M. STORE IND. (EVF)** eller **TILST. M. STORE IND. (LCD)**.

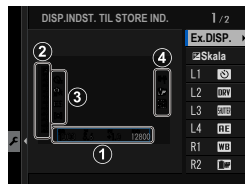

Indstilling	Beskrivelse
① <b>Ex.DISP.</b>	Vælg de punkter, der er opstillet nederst i visningen. Valgte punkter indikeres med flueben ( <input checked="" type="checkbox"/> ); for at fravælge skal du markere fluebenene og trykke på <b>MENU/OK</b> .
② <b>Skala</b>	Vælg <b>TIL</b> for at få vist eksponeringsindikatoren.
③ <b>L1, L2, L3, L4</b>	Vælg op til fire store ikoner, som vises i venstre side af skærmen.
④ <b>R1, R2, R3, R4</b>	Vælg op til fire store ikoner, der vises i højre side af skærmen.



## KNAP/DREJEKNAP-INDSTILLING

Adgangsindstillinger for kameraets knapper.

For at opnå adgang til kontrolindstillingerne skal du trykke på **MENU/OK**, vælge fanen **☑ (OPSÆTNING)** og vælge **KNAP/DREJEKNAP-INDSTILLING**.

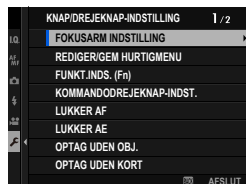

## FOKUSARM INDSTILLING



Vælg de funktioner, der udføres af fokusarmen (fokushåndtag).

Indstilling	Beskrivelse
LÅS (FRA)	Fokusarmen kan ikke anvendes under optagelse.
SKUB  FOR AT LÅSE OP	Tryk på pinden for at få vist fokuspunktvisningen, og vip pinden for at vælge et fokuspunkt.
TIL	Vip pinden for at få vist fokuspunktvisningen og vælg et fokuspunkt.



## REDIGER/GEM HURTIGMENU

Vælg de punkter, der vises i hurtigmenuen.

- 1 Vælg  **KNAP/DREJEKNAP-INDSTILLING** > **REDIGER/GEM HURTIGMENU** på fanen  (**OPSÆTNING**).
- 2 Den aktuelle hurtigmenu vises; anvend fokuspinden (fokus-håndtaget) til at markere det punkt, du ønsker at ændre, og tryk på **MENU/OK**.
- 3 Markér en vilkårlig af følgende indstillinger, og tryk på **MENU/OK** for at tildele den til den valgte position.

- BILLEDSTØRRELSE
- BILLEDKVALITET
- FILMSIMULERING \*
- KORNEFFEKT \*
- FARVE KROMEFFEKT \*
- DYNAMISK OMFANG \*
- HVIDBALANCE \*
- HØJLYSTONE \*
- SKYGGETONE \*
- FARVE \*
- SKARPHED \*
- STØJREDUKTION \*
- VÆLG CUSTOM INDS. \*
- AF-TILSTAND
- ANS/ØJE DETEKTERINGSINDST
- MF-HJÆLP
- TRYKSKÆRMSTILSTAND
- SELVUDLØSER
- LYSMÅLING
- LUKKERTYPE
- FLIMREREDUKTION
- ISO \*
- INDSTIL. AF BLITZFUNKTION
- BLITZKOMPENSATION
- FILMTILSTAND
- MIK.-NIVEAUJUST.
- EVF/LCD-LYSSTYRKE
- EVF/LCD-FARVE
- INGEN



\* Lagret i optagemenuhukommelse.

-  Vælg **INGEN** for ingen indstilling at tildele til den valgte position.
- Når **VÆLG CUSTOM INDS.** er valgt, viser hurtigmenuen de aktuelle indstillinger med mærkatens **BASE**.

-  Du kan også få adgang til hurtigmenuen i optagetilstand ved at holde knappen **Q** nede.

## FUNKT.INDS. (Fn)

Vælg funktioner for funktionstasterne.

- 1 Vælg  **KNAP/DREJEKNAP-INDSTILLING** > **FUNKT.INDS. (Fn)** på fanen  (**OPSÆTNING**).
- 2 Markér den ønskede knap, og tryk på **MENU/OK**.
- 3 Markér en vilkårlig af følgende indstillinger, og tryk på **MENU/OK** for at tildele den til den valgte knap.
  - BILLEDSTØRRELSE
  - BILLEDKVALITET
  - RAW
  - FILMSIMULERING
  - KORNEFFEKT
  - FARVE KROMEFFEKT
  - DYNAMISK OMFANG
  - HVIDBALANCE
  - VÆLG CUSTOM INDS.
  - FOKUSOMRÅDE
  - FOKUSKONTROL
  - AF-TILSTAND
  - HURTIG AF
  - ANS/ØJE DETEKTERINGSINDST
  - DRIVE-KNAP
  - SELVUDLØSER
  - AE BKT INDSTILLING
  - FOKUS-BKT-INDSTILLING
  - LYSMÅLING
  - LUKKERTYPE
  - FLIMREREDUKTION
  - ISO
  - 35 mm FORMATTILSTAND
  - TRÅDLØS KOMM.
  - INDSTIL. AF BLITZFUNKTION
  - TTL-LÅS
  - MODELLERINGSBLITZ
  - JUSTERING AF MIKROFON
  - VIS DOF
  - VIS EKS./HVIDBALANCE I MAN. TIL.
  - NATURLIGT LIVE VISNING
  - HISTOGRAM
  - ELEKTRONISK NIVEAU
  - TILST. M. STORE IND.
  - FOR. KOMMANDODREJEKNAP
  - KUN AE-LÅS
  - KUN AF-LÅS
  - AE-/AF-LÅS
  - AF-TIL
  - LÅS INDSTILLING
  - AUTOMATISK BILDEOVERFØRS.
  - VÆLG PARRINGSDESTINATION
  - Bluetooth TIL/FRA
  - AFSPILNING
  - INGEN (knap deaktiveret)



- **KUN AE-LÅS, KUN AF-LÅS, AE-/AF-LÅS** og **AF-TIL** kan ikke knyttes til berøringsfunktionsknapperne (**T-Fn1** til **T-Fn4**).
- Du kan også få adgang til indstillingerne for tildeling af funktionsknap ved at holde knappen **DISP/BACK** nede.

## AF-TIL

---

Hvis **AF-TIL** er valgt, kan du trykke på knappen i stedet for at blive ved med at holde udløserknappen trykket halvt ned.

## MODELLERINGSBLITZ

---

Hvis **MODELLERINGSBLITZ** er valgt, når der er monteret en kompatibel sko-monteret blitzenhed, kan du trykke på knappen for at afprøve blitzten og kontrollere for skygger og lignende (modelleeringsblitz).

## TTL-LÅS

---

Hvis **TTL-LÅS** er valgt, kan du trykke på knappen for at låse blitzudladningen i henhold til den valgte indstilling for **BLITZ-INDSTILLING > TTL-LÅSETILSTAND** (📖 125).

## KOMMANDODREJEKNAP-INDST.

Vælg, hvilke funktioner kommandodrejeskiverne skal have.

Indstilling	Beskrivelse
<b>FRONTKOMMANDODREJESKIVE 1</b>	Tildel lukkertid ( <b>S.S. (PROGRAMSKIFTE)</b> ) eller blænde ( <b>BLÆNDE (PROGRAMSKIFT)</b> ) <sup>1</sup> til <b>FRONTKOMMANDODREJESKIVE 1</b> .
<b>FRONTKOMMANDODREJESKIVE 2</b>	Tildel lukkertid ( <b>S.S. (PROGRAMSKIFTE)</b> ), blænde ( <b>BLÆNDE (PROGRAMSKIFT)</b> ) <sup>1</sup> , eksponeringskompensation ( <b>EKSPONERINGSKOMPENSATION</b> ) <sup>2</sup> , følsomhed ( <b>ISO</b> ) eller ingen funktion ( <b>INGEN</b> ) til <b>FRONTKOMMANDODREJESKIVE 2</b> eller <b>FRONTKOMMANDODREJESKIVE 3</b> .
<b>FRONTKOMMANDODREJESKIVE 3</b>	Tildel lukkertid ( <b>S.S. (PROGRAMSKIFTE)</b> ), blænde ( <b>BLÆNDE (PROGRAMSKIFT)</b> ) <sup>1</sup> , eksponeringskompensation ( <b>EKSPONERINGSKOMPENSATION</b> ) <sup>2</sup> , følsomhed ( <b>ISO</b> ) eller ingen funktion ( <b>INGEN</b> ) til bagkommandodrejeskiven.

1 Blændering drejet hen på **C**.

2 Eksponeringskompensationshjul drejet om på **C**.



- Du kan også opnå adgang til **KOMMANDODREJEKNAP-INDST.** ved at trykke på knappen **Fn2** og holde den nede.
- Du kan også trykke på knappen **Fn2** for at bladre igennem indstillingerne i rækkefølgen **FRONTKOMMANDODREJESKIVE 1**, **FRONTKOMMANDODREJESKIVE 2** og **FRONTKOMMANDODREJESKIVE 3**.
- Knappen **Fn2** kan knyttes til andre funktioner ved hjælp af **KNAP/DREJEKNAP-INDSTILLING > FUNKT.INDS. (Fn)**. Den ovenfor beskrevne funktion kan også knyttes til andre funktionsknapper (📖 198).

## LUKKER AF

Vælg, om kameraet fokuserer, når udløserknappen trykkes halvt ned.

Indstilling	Beskrivelse
AF-S	<ul style="list-style-type: none"> <li>• <b>ON:</b> Fokus låser, når udløserknappen trykkes halvt ned.</li> <li>• <b>OFF:</b> Der udføres ingen fokushandling, når udløserknappen trykkes halvt ned.</li> </ul>
AF-C	<ul style="list-style-type: none"> <li>• <b>ON:</b> Kameraet fokuserer, mens udløserknappen trykkes halvt ned.</li> <li>• <b>OFF:</b> Der udføres ingen fokushandling, når udløserknappen trykkes halvt ned.</li> </ul>

## LUKKER AE

Hvis **ON** er valgt, låser eksponeringen, mens udløserknappen trykkes halvt ned.

Indstilling	Beskrivelse
AF-S/MF	<ul style="list-style-type: none"> <li>• <b>ON:</b> Eksponeringen låser, når udløserknappen trykkes halvt ned.</li> <li>• <b>OFF:</b> Eksponeringen låser ikke, når udløserknappen trykkes halvt ned.</li> </ul>
AF-C	<ul style="list-style-type: none"> <li>• <b>ON:</b> Eksponeringen låser, mens udløserknappen trykkes halvt ned.</li> <li>• <b>OFF:</b> Eksponeringen låser ikke, når udløserknappen trykkes halvt ned.</li> </ul>



Vælg **OFF** for at lade kameraet justere eksponeringen før hvert billede taget i serietilstand.

## OPTAG UDEN OBJ.

Vælg **TIL** for at aktivere lukkerudløsningen, når der ikke er noget objektiv monteret.

Indstillinger	
TIL	FRA

## OPTAG UDEN KORT

Vælg, om lukkeren kan udløses uden at der er sat et hukommelseskort i kameraet.

Indstilling	Beskrivelse
<b>ON</b>	Når der ikke er isat hukommelseskort, kan lukkeren udløses for at teste kamerafunktionen, og du kan få vist menuerne for optagelse og opsætning.
<b>OFF</b>	Lukkeren deaktiveres, hvis der ikke er isat hukommelseskort, hvilket forhindrer utilsigtet tab af billeder taget uden et hukommelseskort.

## FOKUSRING

Vælg retningen, som fokusringen roteres i for at øge fokusafstanden.

Indstillinger	
 <b>MED URET</b> (med uret)	 <b>MOD URET</b> (mod uret)

## AE/AF-LÅSTILST.

Denne indstilling bestemmer funktionen for den knap, eksponering og/eller fokuslås er knyttet til.

Indstilling	Beskrivelse
<b>AE/AF-LÅST. TRYK</b>	Eksposering og/eller fokus låser, mens der trykkes på knappen.
<b>AE/AF-LÅSTil/Fra</b>	Eksposering og/eller fokus låser, når der trykkes på knappen, og forbliver låst, indtil der trykkes på knappen igen.

## TRYKSKÆRMINDSTILLING

Aktivér eller deaktivér knapperne til berøringskærmen.

Indstilling	Beskrivelse								
<b>BERØRINGSSKÆRM TIL/FRA</b>	<ul style="list-style-type: none"> <li>• <b>TIL:</b> Berøringsknapperne aktiveret; LCD-skærmen fungerer som berøringskærm.</li> <li>• <b>FRA:</b> Berøringsknapperne deaktiveret; LCD-skærmen kan ikke anvendes som berøringskærm.</li> </ul>								
<b>EVF BERØRINGSK. OMR. INDS.</b>	<p>Vælg det område af LCD-skærmen, der anvendes til berøringsknapperne, mens søgeren er aktiv.</p> <ul style="list-style-type: none"> <li>• Området, der anvendes til berøringsknapperne, kan vælges blandt:           <table border="0" style="width: 100%;"> <tr> <td style="width: 50%;">- <input type="checkbox"/> (alle)</td> <td style="width: 50%;">- <input checked="" type="checkbox"/> (venstre halvdel)</td> </tr> <tr> <td>- <input checked="" type="checkbox"/> (højre halvdel)</td> <td>- <input checked="" type="checkbox"/> (øverste venstre firkant)</td> </tr> <tr> <td>- <input checked="" type="checkbox"/> (øverste højre firkant)</td> <td>- <input checked="" type="checkbox"/> (nederste venstre firkant)</td> </tr> <tr> <td>- <input checked="" type="checkbox"/> (nederste højre firkant)</td> <td></td> </tr> </table> </li> <li>• Vælg <b>FRA</b> for at deaktivere berøringsknapperne, mens søgeren er aktiv.</li> </ul>	- <input type="checkbox"/> (alle)	- <input checked="" type="checkbox"/> (venstre halvdel)	- <input checked="" type="checkbox"/> (højre halvdel)	- <input checked="" type="checkbox"/> (øverste venstre firkant)	- <input checked="" type="checkbox"/> (øverste højre firkant)	- <input checked="" type="checkbox"/> (nederste venstre firkant)	- <input checked="" type="checkbox"/> (nederste højre firkant)	
- <input type="checkbox"/> (alle)	- <input checked="" type="checkbox"/> (venstre halvdel)								
- <input checked="" type="checkbox"/> (højre halvdel)	- <input checked="" type="checkbox"/> (øverste venstre firkant)								
- <input checked="" type="checkbox"/> (øverste højre firkant)	- <input checked="" type="checkbox"/> (nederste venstre firkant)								
- <input checked="" type="checkbox"/> (nederste højre firkant)									

## LÅS

Lås udvalgte knapper for at forhindre utilsigtet betjening.

Indstilling	Beskrivelse
<b>LÅS INDSTILLING</b>	<p>Vælg mellem følgende:</p> <ul style="list-style-type: none"> <li>• <b>LÅS OP:</b> Nulstil låseindstillingerne.</li> <li>• <b>ALLE FUNKTIONER:</b> Lås alle knapper på listen <b>FUNKTIONSVALG</b>.</li> <li>• <b>VALGT FUNKTION:</b> Lås kun knapperne valgt på listen <b>FUNKTIONSVALG</b>.</li> </ul>
<b>FUNKTIONSVALG</b>	<p>Vælg de knapper, der låses, når <b>VALGT FUNKTION</b> er valgt for <b>LÅS INDSTILLING</b>.</p>

## STRØMSTYRING

Justér indstillingerne for strømstyring.

For at få adgang til strømstyringsindstillingerne skal du trykke på **MENU/OK**, vælge fanen  (**OPSÆTNING**) og vælge **STRØMSTYRING**.

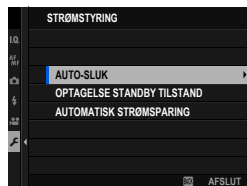

### AUTO-SLUK

Vælg tidsrummet, før kameraet slukker automatisk, når der ikke udføres nogen handlinger. Korte tidsrum øger batteriets levetid; hvis **FRA** er valgt, skal kameraet slukkes manuelt.

#### Indstillinger

5 MIN

2 MIN

1 MIN

30 SEK.

15 SEK.

FRA

### OPTAGELSE STANDBY TILSTAND

Vælg forsinkelsen, før kameraet går i standby-tilstand for optagelse.

Indstilling	Beskrivelse
5 MIN	
2 MIN	Kameraet suspenderer alle funktioner og går i strømsparetilstand (standby), hvis der ikke udføres nogen handlinger for den valgte periode.
1 MIN	
30 SEK.	
15 SEK.	
FRA	Standbytilstand for optagelse deaktiveret.



## AUTOMATISK STRØMSPARING

Hvis der er valgt **TIL**, falder billedvisningshastigheden for at spare strøm, hvis der ikke foretages nogen handlinger i et kort stykke tid, men den normale billedhastighed kan gendannes ved anvendelse af kameraets knapper.

Indstillinger	
TIL	FRA

## GEM DATA INDSTILLING

Foretag ændringer af indstillingerne for filhåndtering.

For at få adgang til indstillingerne for filhåndtering skal du trykke på **MENU/OK**, vælge fanen  (**OPSÆTNING**) og vælge **GEM DATAINDSTIL..**

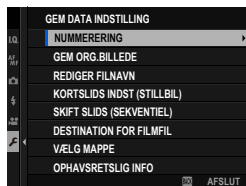

## NUMMERERING

Nye billeder gemmes i billedfiler, der navngives ved hjælp af et firecifret filnummer, som tildeles ved at føje én til det senest anvendte filnummer. Filnummeret ses under afspilning som vist.

**NUMMERERING** styrer, hvorvidt filnummerringen nulstilles til 0001, når der isættes et nyt hukommelseskort, eller det aktuelle hukommelseskort formateres.

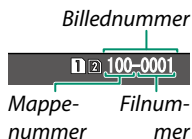

Indstilling	Beskrivelse
<b>KONTINUERLIG</b>	Nummereringen fortsætter fra det senest anvendte filnummer eller fra det første ledige filnummer, alt afhængigt af hvad der er højest. Vælg denne indstilling for at reducere antallet af billeder med dobbelte filnavne.
<b>FORFRA</b>	Nummereringen nulstilles til 0001 efter formatering, eller når der sættes et nyt hukommelseskort i.

-  Hvis billednummeret når 999-9999, deaktiveres lukkerudløsningen. Formatér hukommelseskortet, når du har overført billeder til computeren, du ønsker at beholde.
- Valg af  **BRUGERINDSTILLING** > **NULSTIL** indstiller **NUMMERERING** til **KONTINUERLIG**, men nulstiller ikke filnummeret.
- Billednumre på billeder taget med andre kameraer kan afvige.

## GEM ORG.BILLEDE

Vælg **TIL** for at gemme ubehandlede kopier af billeder taget ved hjælp af **FJERN RØDE ØJNE**.

Indstillinger	
TIL	FRA

## REDIGER FILNAVN

Ændr filnavnets præfiks. sRGB-billeder bruger et fire-bogstavs præfiks (standard "DSCF"), Adobe RGB-billeder bruger et tre-bogstavs præfiks ("DSF"), indledt med et understregningstegn.

Indstilling	Standardpræfiks	Navn på prøvefil
sRGB	DSCF	ABCD0001
AdobeRGB	_DSF	_ABC0001



Filnavnets præfikser kan redigeres ved hjælp af berøringsknapperne.

## KORTSLIDS INDST (STILLBIL)

Vælg funktionen for kortet i den anden kortslids.

Indstilling	Beskrivelse
<b>SEKVENTIEL</b>	Kortet i den anden kortslids anvendes kun, hvis kortet i den første kortslids er fuldt.
<b>BACKUP</b>	Hvert billede optages to gange, én gang på hvert kort.
<b>RAW / JPEG</b>	RAW-billeder gemmes på kortet i den første kortslids og JPEG-billederne på kortet i den anden kortslids.

## SKIFT SLIDS (SEKVENTIEL)

Vælg det kort, der optages til først, når **SEKVENTIEL** er valgt for **KORTSLIDS INDST (STILLBIL)**. Kameraet skifter mellem hukommelseskortets slids 1 og 2, hver gang denne indstilling vælges.

## DESTINATION FOR FILMFIL

Vælg slidsen, der anvendes til at gemme film.

Indstillinger	
SLIDS 1	SLIDS 2

## VÆLG MAPPE

Opret mapper, og vælg den mappe, der anvendes til at gemme efterfølgende billeder.

Indstilling	Beskrivelse
<b>VÆLG MAPPE</b>	For at vælge den mappe, hvor efterfølgende billeder lagres, skal du trykke fokuspinden (fokushåndtaget) op eller ned for at markere en eksisterende mappe og trykke på <b>MENU/OK</b> .
<b>OPRET MAPPE</b>	Indtast et mappenavn på fem tegn for at oprette en ny mappe, hvor efterfølgende billeder kan lagres. Der oprettes en ny mappe med det næste billede, du tager, og de efterfølgende billeder lagres i den pågældende mappe.

## OPHAVSRETSLIG INFO

Copyrightoplysninger, i form af Exif-koder, kan føjes til nye billeder efterhånden som de tages. Ændringer af copyrightoplysningerne afspejles kun på billeder, der tages efter, at der er blevet foretaget ændringer.

Indstilling	Beskrivelse
<b>VIS OPHAVSRETSLIG INFO</b>	Få vist de aktuelle copyrightoplysninger.
<b>INDTAST FORFATTERS INFO</b>	Indtast navnet på ophavsmand.
<b>INDTAST OPHAVSRETSLIG INFO</b>	Indtast navnet på indehaveren af ophavsretten.
<b>SLET OPHAVSRETSLIG INFO</b>	Slet de aktuelle copyrightoplysninger. Denne ændring gælder kun for billeder taget efter valg af denne indstilling; copyrightoplysninger optaget med eksisterende billeder påvirkes ikke.



Copyrightoplysningerne kan redigeres ved hjælp af berøringsknapperne.



## FORBINDELSESINDSTILLING

Justér indstillingerne for tilslutning til andre enheder.

For at opnå adgang til forbindelsesindstillingerne skal du trykke på **MENU/OK**, vælge fanen  (**OPSÆTNING**) og vælge **FORBINDELSESINDSTILLING**.



For yderligere information om trådløse forbindelser, gå på:

<http://fujifilm-dsc.com/wifi/>

## Bluetooth-INDSTILLINGER

Justér Bluetooth-indstillingerne.

Indstilling	Beskrivelse
<b>REGISTRERING AF TILKNYT.</b>	For at kæde kameraet sammen med en smartphone eller tablet skal du vælge denne indstilling, derefter starte FUJIFILM Camera Remote på smartenheden og trykke på <b>REGISTRERING AF TILKNYT.</b>
<b>VÆLG PARRINGSDESTINATION</b>	Vælg en forbindelse på en liste over enheder, som kameraet er blevet kædet sammen med ved hjælp af <b>REGISTRERING AF TILKNYT.</b> Vælg <b>INGEN FORBINDELSE</b> for at afslutte uden at oprette forbindelse.
<b>SLET REG. AF TILKNYTNING</b>	Slet oplysninger om sammenkædning for udvalgte enheder. Vælg enheden på listen over enheder. Den valgte enhed fjernes også fra enhederne opstillet i <b>VÆLG PARRINGSDESTINATION.</b>
<b>Bluetooth TIL/FRA</b>	<ul style="list-style-type: none"> <li>• <b>TIL:</b> Kameraet etablerer automatisk en Bluetooth-forbindelse til sammenkædede enheder, når de er tændt.</li> <li>• <b>FRA:</b> Kameraet tilsluttes ikke via Bluetooth.</li> </ul>
<b>AUTOMATISK BILLEDOVERFØRS.</b>	<ul style="list-style-type: none"> <li>• <b>TIL:</b> Markér billeder til overførsel, efterhånden som de tages. Markér JPEG-billeder til overførsel, efterhånden som de tages.</li> <li>• <b>FRA:</b> Billederne markeres ikke til overførsel, efterhånden som de tages.</li> </ul>
<b>SMARTPHONE SYNC.-INDSTILLING</b>	<p>Vælg, om du synkroniserer kameraet til den tid og/eller placering, der leveres af en parret smartphone.</p> <ul style="list-style-type: none"> <li>• <b>BELIGGENHED&amp;TID:</b> Synkronisér tid og placering.</li> <li>• <b>BELIGGENHED:</b> Synkronisér placeringen.</li> <li>• <b>TID:</b> Synkronisér tiden.</li> <li>• <b>SLUK:</b> Synkronisering slået fra.</li> </ul>



- Installer den seneste version af app'en FUJIFILM Camera Remote på din smartphone eller tablet, før du kæder enheden sammen med dit kamera eller overfører billeder.
- Når **TIL** er valgt for både **Bluetooth TIL/FRA** og **AUTOMATISK BILLEDOVERFØRS.**, eller billederne aktuelt er valgt til overførsel ved hjælp af indstillingen **BILLEDOVERFØRSELSORDRE** i menuen  (afspilning), starter overførsel til sammenkædede enheder kort efter, at du afslutter og er gået til afspilning eller slukker kameraet. **BILLEDOVERFØRSELSORDRE** kan også anvendes til at vælge billeder til overførsel, når **AUTOMATISK BILLEDOVERFØRS.** er slået fra.

## NETVÆRKSINDSTILLING

Justér indstillingerne for tilslutning til trådløse netværk.

Indstilling	Beskrivelse
<b>TRÅDLØS ADGANGSPUNKTINDST.</b>	<ul style="list-style-type: none"><li>• <b>ENKEL OPSÆTNING:</b> Tilsluttes til et adgangspunkt ved hjælp af simple indstillinger.</li><li>• <b>MANUEL OPSÆTNING:</b> Justér indstillingerne manuelt for tilslutning til et trådløst netværk. Vælg netværk på en liste (<b>VÆLG FRA LISTE</b>), eller indtast navnet manuelt (<b>ANGIV SSID</b>).</li></ul>
<b>TRÅDLØS IP ADRESSEINDST.</b>	<ul style="list-style-type: none"><li>• <b>AUTO:</b> IP-adressen tildeles automatisk.</li><li>• <b>MANUEL:</b> Tildel en IP-adresse manuelt. Vælg IP-adresse (<b>IP-ADRESSE</b>), netværksmaske (<b>NETMASKE</b>) og gateway-adresse (<b>GATEWAY-ADRESSE</b>) manuelt.</li></ul>

**instax PR.FORB.INDST.**

Justér indstillinger for forbindelse til valgbare Fujifilm instax SHARE-printere.

**Printernet (SSID) og adgangskoden**

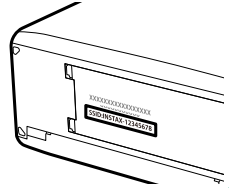

Du kan finde printernet (SSID) på bunden af printeren; standardadgangskoden er "1111". Hvis du allerede har valgt en anden adgangskode for at udskrive fra en smartphone, skal du indtaste den adgangskode i stedet for.

**PC FORBINDELSESTILSTAND**

Justér indstillingerne for tilslutning til en computer.

Indstilling	Beskrivelse
<b>USB-KORTLÆSER</b>	Tilslutning af kameraet til en computer via USB aktiverer automatisk tilstanden for dataoverførsel, så der kan kopieres data over på computeren. Kameraet fungerer normalt, når det ikke er tilsluttet.
<b>OPTAG AUTOMATISK MED USB-INTERNETDELING</b>	Tilslutning af kameraet til en computer via USB aktiverer automatisk tilstanden for tilkoblet optagelse. Du kan også anvende FUJIFILM X Acquire til at gemme og indlæse kamera-indstillingerne, så du på et øjeblik kan konfigurere kameraet igen eller dele indstillingerne med andre kameraer af samme type. Kameraet fungerer normalt, når det ikke er tilsluttet.
<b>OPTAG FAST MED USB-INTERNETDELING</b>	Kameraet fungerer i tilkoblet optagelse selv, når det ikke er tilsluttet til en computer. Ved standardindstillingerne gemmes billederne ikke på hukommelseskortet, men billeder taget, mens kameraet ikke er tilsluttet, overføres til computeren, når det tilsluttes.
<b>OPTAG FAST MED TRÅDLØS INTERNETDELING</b>	Vælg denne indstilling for fotografering via trådløs fjernadgang. Vælg et netværk ved hjælp af <b>FORBINDELSINDSTILLING &gt; NETVÆRSINDSTILLING</b> .

Indstilling	Beskrivelse
<b>USB RÅKONV./ BACK.GEND.</b>	<p>Tilslutning af kameraet til en computer via USB muliggør automatisk USB RAW-konvertering/tilstand for genoprettelse af sikkerhedskopiering. Kameraet fungerer normalt, når det ikke er tilsluttet.</p> <ul style="list-style-type: none"> <li>• <b>USB RÅKONV. (kræver FUJIFILM X RAW STUDIO):</b> Anvend kameraets billedbehandlingsmotor til hurtigt at konvertere RAW-filer til JPEG-billeder i høj kvalitet.</li> <li>• <b>BACK.GEND. (kræver FUJIFILM X Acquire):</b> Gem og indlæs kameraindstillinger. Konfigurer kameraet igen på et øjeblik, eller del indstillinger med andre kameraer af samme type.</li> </ul>

 Indstillingerne  **STRØMSTYRING > AUTO-SLUK** gælder også under tilkoblet optagelse. Vælg **FRA** for at hindre kameraet i at slukke automatisk.

 Tilkoblet optagelse er tilgængelig med software såsom Hyper-Utility Software HS-V5 (forhandles separat) eller FUJIFILM X Acquire (tilgængelig for gratis download på Fujifilms hjemmeside), eller når FUJIFILM Tether Shooting Plug-in PRO eller Tether Shooting Plug-in (begge forhandles separat) anvendes med Adobe® Photoshop® Lightroom® Classic CC.



## GEN. INDSTILLINGER

Justér indstillingerne for tilslutning til trådløse netværk.

Indstilling	Beskrivelse
NAVN	Vælg et navn ( <b>NAVN</b> ) til at identificere kameraet på det trådløse netværk (kameraet tildeles et unikt navn som standard).
TILPAS STR. 	Vælg, om størrelsen på billederne skal ændres for overførsel til smartphones. Størrelsestilpasningen gælder kun den kopi, der overføres til smartphone; originalen påvirkes ikke. <ul style="list-style-type: none"> <li>• <b>TIL:</b> Størrelsen på større billeder tilpasses til  for overførsel. Denne indstilling anbefales.</li> <li>• <b>FRA:</b> Billederne overføres i deres originale størrelse.</li> </ul>
GEOMÆRKNING	Vælg, om stedsdata, der er downloadet fra en smartphone, skal integreres i billeder, efterhånden som de bliver taget.
STEDOPLYSNINGER	Få vist de senest downloadede stedsdata fra en smartphone.
 KNAPIINDSTILLING	Vælg den funktion, som funktionsknapperne knyttet til funktionen <b>TRÅDLØS KOMM.</b> har. <ul style="list-style-type: none"> <li>• <b>✳ PARRING/OVERF.ORDRE:</b> Knapperne kan anvendes til sammenkædning og valg af billeder til overførsel.</li> <li>• <b> TRÅDLØS KOMMUNIKAT.:</b> Knapperne kan anvendes til trådløse forbindelser.</li> </ul>

## INFORMATION

Få vist kameraets MAC- og Bluetooth-adresse.

## NULSTIL TRÅDLØS INDSTILL.

Gendan trådløse indstillinger til deres standardværdier.





# 9

**Genveje**

## Genvejsindstillinger

Tilpas kameraets knapper, så de passer til din stil eller situation.

Du kan tilføje ofte anvendte indstillinger til menuen **Q** eller en brugerindstillingsmenu som "min" eller tildele dem til én af knapperne **Fn** (funktion) for direkte adgang.

Genvejsindstilling	Beskrivelse	
<b>Menuen Q</b>	Menuen <b>Q</b> vises ved at trykke på knappen <b>Q</b> . Anvend menuen <b>Q</b> for at få vist eller ændre indstillingerne valgt for menupunkter, du anvender ofte.	193
<b>"Min menu"</b>	Føj ofte anvendte indstillinger til denne brugerindstillingsmenu, som du kan få vist ved at trykke på <b>MENU/OK</b> og vælge fanen  ("MIN MENU").	200
<b>Funktionsknapperne</b>	Anvend funktionsknapperne for direkte adgang til udvalgte funktioner.	196

## Knappen Q (Hurtigmenu)

Tryk på **Q** for hurtig adgang til valgte indstillinger.

### Visningen af hurtigmenu

Ved standardindstillingerne indeholder hurtigmenuen følgende punkter:

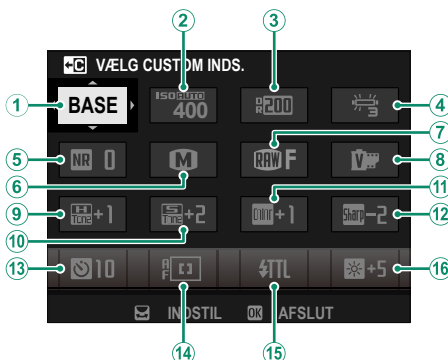

- |                     |                             |
|---------------------|-----------------------------|
| ① VÆLG CUSTOM INDS. | ⑨ HØJLYSTONE                |
| ② ISO               | ⑩ SKYGGETONE                |
| ③ DYNAMISK OMFANG   | ⑪ FARVE                     |
| ④ HVIDBALANCE       | ⑫ SKARPHED                  |
| ⑤ STØJREDUKTION     | ⑬ SELVUDLØSER               |
| ⑥ BILLEDSTØRRELSE   | ⑭ AF-TILSTAND               |
| ⑦ BILLEDKVALITET    | ⑮ INDSTIL. AF BLITZFUNCTION |
| ⑧ FILMSIMULERING    | ⑯ EVF/LCD-LYSSTYRKE         |

Hurtigmenuen viser de aktuelt valgte indstillinger for punkterne ②–⑯, der kan ændres som beskrevet på side 195.

### VÆLG CUSTOM INDS.

Punktet **BILLEDKVALITET-INDSTILLING > VÆLG CUSTOM INDS.** (punktet ①) viser den aktuelle optagemenuhukommelse:

- **BASE:** Ingen optagemenuhukommelse valgt.
- **C1–C7:** Vælg en hukommelse for at få vist indstillingerne, der er gemt, ved hjælp af indstillingen **BILLEDKVALITET-INDSTILLING > RED./GEM CUSTOM.**
- **BASE C1–C7:** Den aktuelle optagemenuhukommelse.

## Visning og ændring af indstillinger

- 1 Tryk på **Q** for at få vist hurtigmenuen under optagelse.

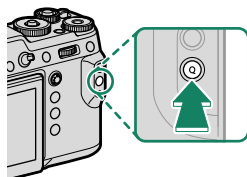

- 2 Anvend fokusspinden (fokushåndtaget) til at markere punkter, og drej det bagerste kommandohjul for at ændre det.

- Ændringer gemmes ikke i den aktuelle menuhukommelse.
- Indstillinger, der afviger fra dem i den aktuelle menuhukommelse (**C1–C7**), vises med rødt.

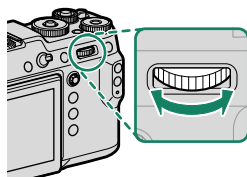

- 3 Tryk på **Q** for at afslutte, når indstillingerne er færdige.

 Hurtigmenuen kan også redigeres ved hjælp af berøringsknapperne.

## Redigering af hurtigmenuen

For at vælge de punkter, der vises i hurtigmenuen:

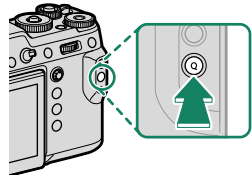

- 1 Tryk på knappen **Q**, og hold den nede under optagelse.
- 2 Den aktuelle hurtigmenu vises; anvend fokuspinden (fokushåndtaget) til at markere det punkt, du ønsker at ændre, og tryk på **MENU/OK**.



- 3 Markér en vilkårlig af følgende indstillinger, og tryk på **MENU/OK** for at tildele den til den valgte position.

- BILLEDSTØRRELSE
- BILLEDKVALITET
- FILMSIMULERING\*
- KORNEFFEKT\*
- FARVE KROMEFFEKT\*
- DYNAMISK OMFANG\*
- HVIDBALANCE\*
- HØJLYSTONE\*
- SKYGETONE\*
- FARVE\*
- SKARPHED\*
- STØJREDUKTION\*
- VÆLG CUSTOM INDS.\*
- AF-TILSTAND
- ANS/ØJE DETEKTERINGSINDST
- MF-HJÆLP
- TRYKSKÆRMSTILSTAND
- SELVUDLØSER
- LYSMÅLING
- LUKKERTYPE
- FLIMREREDUKTION
- ISO\*
- INDSTIL. AF BLITZFUNKTION
- BLITZKOMPENSATION
- FILMTILSTAND
- MIK.-NIVEAUJUST.
- EVF/LCD-LYSSTYRKE
- EVF/LCD-FARVE
- INGEN

\* Lagret i optagemenuhukommelse.

- 
 • Vælg **INGEN** for ingen indstilling at tildele til den valgte position.
- 
 • Når **VÆLG CUSTOM INDS.** er valgt, viser hurtigmenuen de aktuelle indstillinger med mærkaten **BASE**.

 Hurtigmenuen kan også redigeres ved hjælp af

**KNAP/DREJEKNAP-INDSTILLING > REDIGER/GEM HURTIGMENU.**

## **Fn-knapperne (Funktion)**

Tildel en funktion til funktionsknapperne for hurtig adgang til den valgte funktion.



Du kan få adgang til funktionerne, der er knyttet til **T-Fn1** til **T-Fn4**, ved at trykke på skærmen.

Standardtildelingerne er:

### **Knappen Fn1**

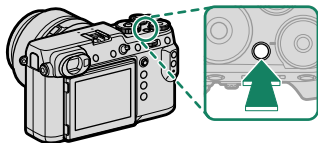

*Følsomhed*

### **Knappen Fn2**

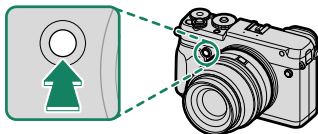

*For. kommandodrejeknap*

### **Knappen Fn3**

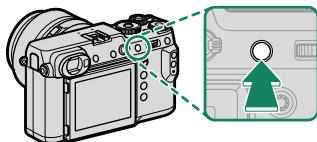

*Eksponeringslås*

### **Knappen Fn4**

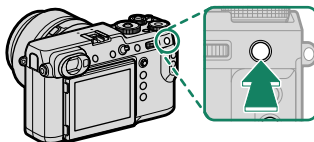

*Fokuslås*

### **Knappen Fn5**

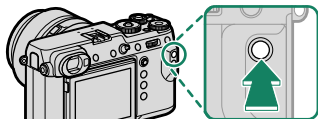

*AF-tilstand*

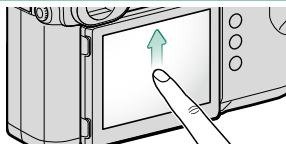
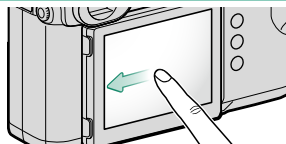
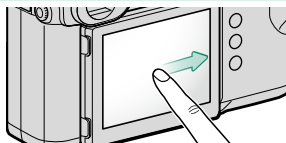
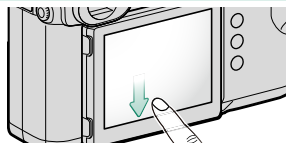
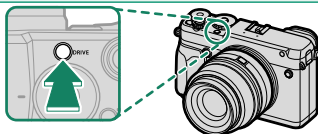
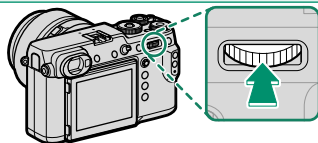

**T-Fn1 (svirp opad)***Histogram***T-Fn2 (svirp til venstre)***Filmsimulering***T-Fn3 (svirp til højre)***Hvidbalance***T-Fn4 (svirp nedad)***Elektronisk niveau***Knap til drev***Knap til drev***Midte af bagerste kommandohjul***Fokuskontrol*

## Tildeling af funktioner til funktionsknapperne

For at tildele funktioner til knapperne:

1 Tryk på knappen **DISP/BACK**, og hold den nede, indtil der vises en menu for valg af knapper.

2 Markér en knap, og tryk på **MENU/OK**.

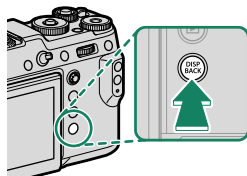

3 Markér den ønskede funktion, og tryk på **MENU/OK** for at tildele den til den valgte knap. Vælg mellem:

- BILLEDSTØRRELSE
- BILLEDKVALITET
- RAW
- FILMSIMULERING
- KORNEFFEKT
- FARVE KROMEFFEKT
- DYNAMISK OMFANG
- HVIDBALANCE
- VÆLG CUSTOM INDS.
- FOKUSOMRÅDE
- FOKUSKONTROL
- AF-TILSTAND
- HURTIG AF
- ANS/ØJE DETEKTERINGSINDST
- DRIVE-KNAP
- SELVUDLØSER
- AE BKT INDSTILLING
- FOKUS-BKT-INDSTILLING
- LYSMÅLING
- LUKKERTYPE
- FLIMREREDUKTION
- ISO
- 35 mm FORMATTILSTAND
- TRÅDLØS KOMM.
- INDSTIL. AF BLITZFUNKTION
- TTL-LÅS
- MODELLERINGSBLITZ
- JUSTERING AF MIKROFON
- VIS DOF
- VIS EKS./HVIDBALANCE I MAN. TIL.
- NATURLIGT LIVE VISNING
- HISTOGRAM
- ELEKTRONISK NIVEAU
- TILST. M. STORE IND.
- FOR. KOMMANDODREJEKNAP
- KUN AE-LÅS
- KUN AF-LÅS
- AE-/AF-LÅS
- AF-TIL
- LÅS INDSTILLING
- AUTOMATISK BILLEDOVERFØRS.
- VÆLG PARRINGSDESTINATION
- Bluetooth TIL/FRA
- AFSPILNING
- INGEN (knap deaktiveret)



- **KUN AE-LÅS, KUN AF-LÅS, AE-/AF-LÅS** og **AF-TIL** kan ikke knyttes til berøringsfunktionsknapperne (**T-Fn1** til **T-Fn4**).
- Knaptildelinger kan også vælges ved hjælp af **KNAP/DREJEKNAP-INDSTILLING > FUNKT.INDS. (Fn)**.

## AF-TIL

---

Hvis **AF-TIL** er valgt, kan du trykke på knappen i stedet for at blive ved med at holde udløserknappen trykket halvt ned.

## MODELLERINGSBLITZ

---

Hvis **MODELLERINGSBLITZ** er valgt, når der er monteret en kompatibel sko-monteret blitzenhed, kan du trykke på knappen for at afprøve blitzen og kontrollere for skygger og lignende (modelleeringsblitz).

## TTL-LÅS

---

Hvis **TTL-LÅS** er valgt, kan du trykke på knappen for at låse blitzudladningen i henhold til den valgte indstilling for **BLITZ-INDSTILLING > TTL-LÅSETILSTAND** (📖 125).

## MIN MENU

Få adgang til en personlig menu af ofte anvendte indstillinger.

For at få vist "min menu" skal du trykke på **MENU/OK** i optagevisningen og vælge fanen **MY (MIN MENU)**.



Fanen **MY** er kun tilgængelig, hvis der er tildelt indstillinger til **MIN MENU**.

## MIN MENU INDSTILLING

For at vælge punkterne opstillet på fanen **MY (MIN MENU)**:

- 1 Markér **BRUGERINDSTILLING** > **MIN MENU INDSTILLING** på fanen **MY (OPSÆTNING)**, og tryk på **MENU/OK**.

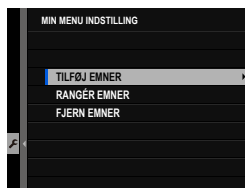

For at flytte rundt på emner skal du vælge **RANGÉR EMNER**. For at slette emner skal du vælge **FJERN EMNER**.

- 2 Tryk fokuspinden (fokushåndtaget) op eller ned for at markere **TILFØJ EMNER**, og tryk på **MENU/OK**. Indstillinger, der kan føjes til "min menu", er markeret med blå.



Punkter, der aktuelt er i "min menu", indikeres med flueben.

- 3 Vælg en position for elementet, og tryk på **MENU/OK**. Elementet føjes til "min menu".



- 4 Tryk på **MENU/OK** for at vende tilbage til redigeringsvisningen.
- 5 Gentag trin 3 og 4, til alle ønskede emner er blevet tilføjet.



"Min menu" kan indeholde op til 16 emner.



# 10

## **Eksternt udstyr og ekstratilbehør**

## Objektiver

Kameraet kan anvendes med objektiver til FUJIFILM G-fatning.

### Objektivets dele

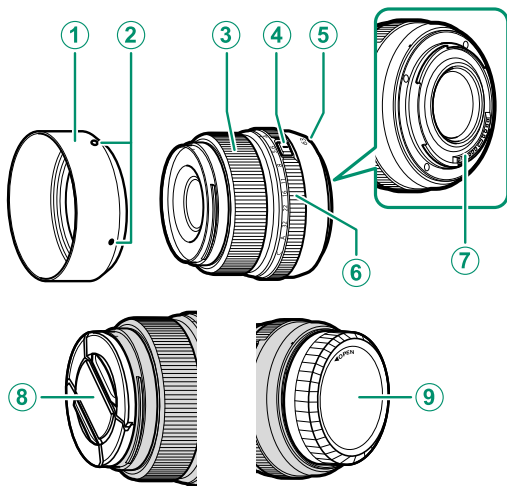

① Modlysblænde

② Monteringsmærker

③ Fokusring

④ Låsudløser på blændering

⑤ Monteringsmærker (brændvidde)

⑥ Blændering

⑦ Objektivets signalkontakter

⑧ Forreste objektivdæksel

⑨ Bagerste objektivdæksel



Her benyttes et GF63mmF2.8 R WR-objektiv til illustrative formål.





## Pleje af objektivet

- Anvend en pustebørste til at fjerne støv, og tør derefter forsigtigt af med en blød, tør klud. Eventuelt resterende pletter kan fjernes ved forsigtigt at tørre med en Fujifilm-objektivrenseserviet med en lille smule objektivrensevæske på.
- Sæt forreste og bagerste dæksel på igen, når objektivet ikke anvendes.

## Fjernelse af objektivdækslerne

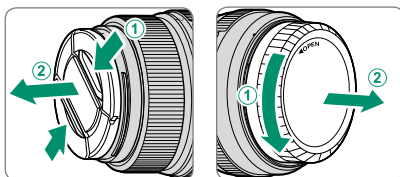
Fjern objektivdækslerne som vist.



 Objektivdækslerne kan afvige fra dem, der vises.

## Montering af modlysblænder

Når modlysblænder er monteret, reducerer de genskin og beskytter forreste objektivelement.

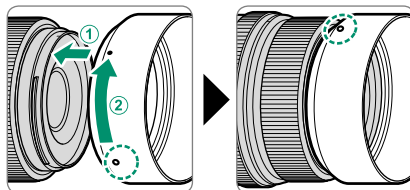

## Blændering

Drej objektivets blændering for at vælge blænden (f-tal).

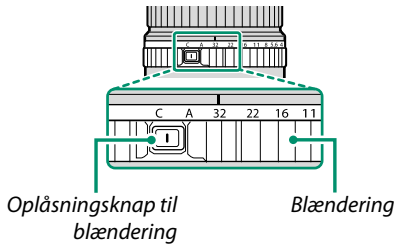

Indstilling	Beskrivelse
<b>C</b> (C)	Indstil blænden til værdien valgt med kommandohjulet på kameraet.
<b>A</b> (A)	Indstil blænden til værdien, der automatisk vælges af kameraet.
<b>Øvrige værdier</b> (32)	Indstil blænden til den valgte værdi.

 For at vælge **C** eller **A** eller for at vælge en anden værdi efter valg af **C** eller **A** skal du trykke på oplåsningsskappen til blænderingen, mens du drejer blænderingen.

## Eksterne blitzenheder

Blitzenhederne kan monteres i tilbehørsskoen eller tilsluttes via synkroniseringsstikket.

Anvend ekstra eksterne blitzenheder til blitzfotografering. Nogle enheder understøtter high-speed synkronisering (FP) og kan anvendes ved kortere lukkertider end blitzsynkroniseringshastigheden, mens andre kan fungere som masterblitzenheder, der styrer fjernbetjente enheder via optisk, trådløs blitzstyring.

 Du er muligvis ude af stand til at test-udløse blitzen under visse omstændigheder, eksempelvis når der vises en opsætningsmenu på kameraet.

### Fjern røde øjne

Fjern røde øjne er tilgængelig, når der er valgt en anden indstilling end **FRA** for **BLITZ-INDSTILLING > FJERN RØDE ØJNE**, og der er valgt en indstilling af "ANSIGT TIL" for **AF/MF-INDSTILLING > ANS/ØJE DETEKTERINGSINDST.** Fjern røde øjne minimerer "rød-øje", der skyldes, at lyset fra blitzen reflekteres fra motivets nethinder.

## Blitzindstillinger

For at justere indstillingerne for en blitzenhed, som er monteret på tilbehørsskoen eller tilsluttet via synkroniseringsstikket:

- 1 Slut enheden til kameraet.
- 2 I optagetilstand skal du vælge **INDSTIL. AF BLITZFUNKTION** i menufanen **⚡ (BLITZ-INDSTILLING)**. De tilgængelige indstillinger varierer alt efter blitzenheden.

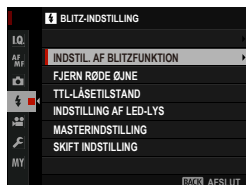

Menu	Beskrivelse	
<b>SYNKRONISER TERMINAL</b>	Vises, når der ikke er nogen kompatibel blitzenhed tilsluttet, eller hvis en enhed tilsluttes via synkroniseringsstikket eller kun anvender X-kontakten på tilbehørsskoen.	209
<b>SHOE-MONTERET BLITZ</b>	Vises, når en ekstra blitzenhed er monteret på tilbehørsskoen og tændes.	210
<b>MASTER(OPTISK)</b>	Vises, hvis der er tilsluttet en ekstra blitzenhed, der fungerer som masterblitz for Fujifilms optiske, trådløst fjernbetjente blitzstyring, og denne er tændt.	213

 **SYNKRONISER TERMINAL** vises også, hvis en ikke-kompatibel blitzenhed eller ingen blitzenhed er tilsluttet.

- 3 Markér punkter ved hjælp af fokuspinden (fokushåndtaget), og drej det bagerste kommandohjul for at ændre den markerede indstilling.

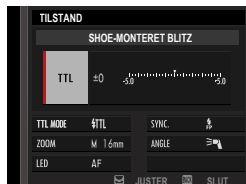

- 4 Tryk på **DISP/BACK** for at få ændringerne til at træde i kraft.

## SYNKRONISER TERMINAL

Følgende indstillinger er tilgængelige, når der ikke er tilsluttet en kompatibel blitzenhed, eller hvis en enhed er tilsluttet via synkroniseringsstikket eller kun anvender X-kontakten på tilbehørsskoen.

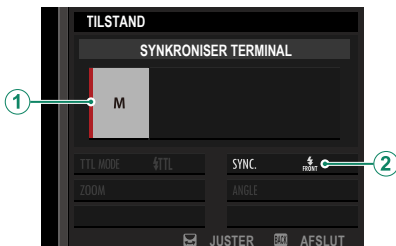

Indstilling	Beskrivelse
① Blitzstyringsindstilling	<p>Vælg mellem følgende indstillinger:</p> <ul style="list-style-type: none"> <li>• <b>M:</b> Et udlørsignal sendes via tilbehørsskoens X-kontakter, når der tages et billede. Vælg en længere lukkertid en synkroniseringshastigheden; endnu længere lukkertider kan være nødvendige, hvis enheden anvender lange blitser eller har en langsom reaktionstid.</li> <li>• <b>OFF (FRA):</b> Udlørsignalet er deaktiveret.</li> </ul>
② Synkronisering	<p>Vælg, om blitzen tidsindstilles til at gå af umiddelbart efter, at lukkeren åbnes (<b>FRONT/1. GARDIN</b>), eller lige, inden den lukker (<b>REAR/2. GARDIN</b>). <b>1. GARDIN</b> anbefales i de fleste tilfælde.</p>

### Synkroniseringsstikket

Brug synkroniseringsstikket for at tilslutte blitzenheder, der kræver et synkroniseringskabel.

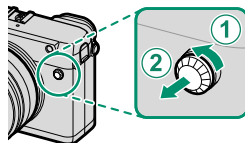



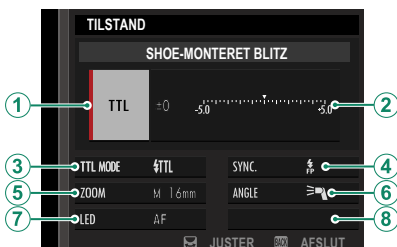

## SHOE-MONTERET BLITZ

Følgende indstillinger er tilgængelige, når der monteres en ekstra blitzenhed, der er monteret i tilbehørsskoen, og denne er tændt.



Indstilling	Beskrivelse
<p>① Blitzstyringsindstilling</p>	<p>Blitzstyringsindstillingen valgt med blitzenheden. Denne kan i nogle tilfælde justeres på kameraet; de tilgængelige indstillinger varierer med blitzen.</p> <ul style="list-style-type: none"> <li>• <b>TTL</b>: TTL-tilstand. Justér blitzkompensationen (②).</li> <li>• <b>M</b>: Blitzten går af ved den valgte udladning uanset motivets lysstyrke eller kameraindstillingerne. Udladningen kan i nogle tilfælde justeres på kameraet (②).</li> <li>• <b>MULTI</b>: Stroboskopblitz. Kompatible blitzenheder monteret i tilbehørsskoen går af flere gange ved hvert billede.</li> <li>• <b>OFF (FRA)</b>: Blitzten går ikke af. Visse blitzenheder kan slås fra på kameraet.</li> </ul>

Indstilling	Beskrivelse
<p>② Blitzkompensation/ udladning</p>	<p>De tilgængelige indstillinger varierer alt efter blitzstyringsindstillingen.</p> <ul style="list-style-type: none"> <li>• <b>TTL:</b> Justér blitzkompensationen (den fulde værdi anvendes muligvis ikke, hvis grænserne for blitzstyringssystemet overskrides). Ved EF-X20, EF-20 og EF-42 føjes den valgte værdi til den værdi, der er valgt med blitzenheden.</li> <li>• <b>M/MULTI:</b> Justér blitzudladningen (kun compatible enheder). Vælg mellem værdier udtrykt som fraktioner af fuld styrke, blandt <math>\frac{1}{4}</math> (tilstand <b>M</b>) eller <math>\frac{1}{4}</math> (<b>MULTI</b>) ned til <math>\frac{1}{512}</math> i trin svarende til <math>\frac{1}{3}</math> EV. De ønskede resultater kan muligvis ikke opnås ved lave værdier, hvis de overskrider grænserne for blitzstyringssystemet; tag et prøvebillede, og kontrollér resultaterne.</li> </ul>
<p>③ Blitztilstand (TTL)</p>	<p>Vælg en blitztilstand for TTL-blitzstyring. De tilgængelige indstillinger varierer alt efter den valgte optagetilstand (<b>P</b>, <b>S</b>, <b>A</b> eller <b>M</b>).</p> <ul style="list-style-type: none"> <li>• <b> (AUTOMATISK BLITZ):</b> Blitzten går kun af efter behov; blitzniveauet justeres i henhold til motivets lysstyrke. Ikonet  vist, når udløserknappen trykkes halvt ned, indikerer, at blitzten går af, når billedet tages.</li> <li>• <b> (STANDARD):</b> Blitzten går om muligt af ved hvert billede; blitzniveauet justeres i henhold til motivets lysstyrke. Blitzten går ikke af, hvis den ikke er fuldt opladet, når lukkeren udløses.</li> <li>• <b> (LANGSOM SYNKRONISERING):</b> Kombiner blitzten med langsomme lukkertider ved fotografering af portrætmotiver op mod en baggrund af natlandskab. Blitzten går ikke af, hvis den ikke er fuldt opladet, når lukkeren udløses.</li> </ul>
<p>④ Synkronisering</p>	<p>Kontrolblitztiming.</p> <ul style="list-style-type: none"> <li>• <b> (1. GARDIN):</b> Blitzten går af umiddelbart efter, at lukkeren åbner (generelt det bedste valg).</li> <li>• <b> (2. GARDIN):</b> Blitzten går af, lige inden lukkeren lukker.</li> <li>• <b> (AUTOMATISK FP (HSS)):</b> High-speed synkronisering (kun compatible enheder). Kameraet tilkobler automatisk high-speed synkronisering af forreste lukkergardin ved lukkertider, der er kortere end blitzsynkroniseringshastigheden. Svarende til <b>1. GARDIN</b>, når <b>MULTI</b> er valgt som blitzstyringsindstilling.</li> </ul>

Indstilling	Beskrivelse
⑤ Zoom	Belysningsvinklen (blitzdækningen) for enheder, der understøtter blitzzoom. Nogle enheder tillader justering fra kameraet. Hvis <b>AUTOMATISK</b> er valgt, justeres zoom automatisk, så det passer til dækningen af objektivbrændvidden.
⑥ Belysning	Hvis enheden understøtter denne funktion, kan du vælge mellem: <ul style="list-style-type: none"> <li>•  (<b>BLITZEFFEKT-PRIORITET</b>): Forøg området ved at reducere dækningen en anelse.</li> <li>•  (<b>STANDARD</b>): Tilpas dækningen til billedvinklen.</li> <li>•  (<b>JÆVN DÆKNINGSPRIORITET</b>): Forøg dækningen en anelse for en mere jævn belysning.</li> </ul>
⑦ LED-lys	Vælg, hvordan det indbyggede LED-lys fungerer under stillbilledfotografering (kun compatible enheder): Som glimt i øjet (  / <b>GLIMT I ØJET</b> ), som AF-hjælpelys ( <b>AF/AF-ASSISTENT</b> ), eller som både glimt i øjet og AF-hjælpelys (  / <b>AF-ASSIS.+GLIMT I ØJET</b> ). Vælg <b>OFF</b> for at deaktivere LED under fotografering.
⑦ Antal blitser*	Vælg det antal gange, blitzten går af, hver gang lukkeren udløses i tilstanden <b>MULTI</b> .
⑧ Frekvens*	Vælg den frekvens, hvor blitzten går af i tilstanden <b>MULTI</b> .

\* Den fulde værdi anvendes muligvis ikke, hvis grænserne for blitzstyringssystemet overskrides.



## MASTER(OPTISK)

Indstillingerne vises, hvis enheden aktuelt fungerer som masterblitz for Fujifilms optiske, trådløst fjernbetjente blitzstyring.

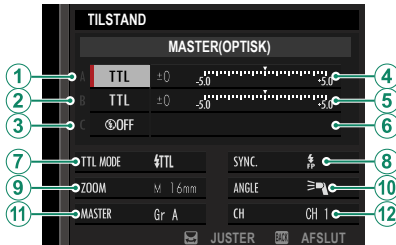

Masteren og de fjernbetjente enheder kan placeres i op til tre grupper (A, B og C), og bliztilstanden og bliztniveauet kan justeres særskilt for hver gruppe. Fire kanaler er tilgængelige for kommunikation mellem enhederne; særskilte kanaler kan anvendes til forskellige blizsystemer eller til at forhindre interferens, når flere systemer kører i umiddelbar nærhed af hinanden.

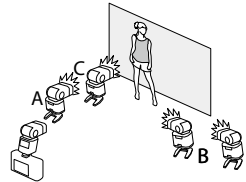

Indstilling	Beskrivelse
① Blitzstyringsindstilling (gruppe A)	<p>Vælg blitzstyringsindstillinger til grupperne A, B og C. <b>TTL%</b> er kun tilgængelig i gruppe A og B.</p> <ul style="list-style-type: none"> <li>• <b>TTL</b>: Enhederne i gruppen går af i TTL-tilstand. Blitzkompensationen kan justeres særskilt for hver gruppe.</li> <li>• <b>TTL%</b>: Hvis <b>TTL%</b> er valgt for enten gruppe A eller B, kan du angive udladningen for den valgte gruppe som procentdel af den anden og justere den overordnede blitzkompensation for begge grupper.</li> </ul>
② Blitzstyringsindstilling (gruppe B)	<ul style="list-style-type: none"> <li>• <b>M</b>: I tilstanden <b>M</b> går enhederne i gruppen af ved den valgte udladning (udtrykt som fraktion af fuld styrke) uanset motivets lysstyrke eller kamerainstillingerne.</li> <li>• <b>MULTI</b>: Valg af <b>MULTI</b> for en vilkårlig gruppe indstiller alle enheder i alle grupper til tilstanden for stroboskopblitz. Alle enheder går af flere gange ved hvert billede.</li> <li>• <b>OFF (FRA)</b>: Hvis <b>OFF</b> er valgt, går enhederne i gruppen ikke af.</li> </ul>
③ Blitzstyringsindstilling (gruppe C)	<ul style="list-style-type: none"> <li>• <b>MULTI</b>: Valg af <b>MULTI</b> for en vilkårlig gruppe indstiller alle enheder i alle grupper til tilstanden for stroboskopblitz. Alle enheder går af flere gange ved hvert billede.</li> <li>• <b>OFF (FRA)</b>: Hvis <b>OFF</b> er valgt, går enhederne i gruppen ikke af.</li> </ul>
④ Blitzkompensation/udlading (gruppe A)	<p>Justér blitzniveauet for den valgte gruppe i henhold til indstillingen valgt for blitzstyringsindstilling. Bemærk, at den fulde værdi muligvis ikke anvendes, hvis grænserne for blitzstyringssystemet overskrides.</p>
⑤ Blitzkompensation/udlading (gruppe B)	<ul style="list-style-type: none"> <li>• <b>TTL</b>: Justér blitzkompensationen.</li> <li>• <b>M/MULTI</b>: Justér blitzudladningen.</li> </ul>
⑥ Blitzkompensation/udlading (gruppe C)	<ul style="list-style-type: none"> <li>• <b>TTL%</b>: Vælg balancen mellem grupperne A og B, og justér den overordnede blitzkompensation.</li> </ul>

Indstilling	Beskrivelse
<p>⑦ Blitztilstand (TTL)</p>	<p>Vælg en blitztilstand for TTL-blitzstyring: De tilgængelige indstillinger varierer alt efter den valgte optagetilstand (<b>P</b>, <b>S</b>, <b>A</b> eller <b>M</b>).</p> <ul style="list-style-type: none"> <li>• <b>☑TTL (AUTOMATISK BLITZ)</b>: Blitzten går kun af efter behov; blitzniveauet justeres i henhold til motivets lysstyrke. Ikonet  vist, når udløserknappen trykkes halvt ned, indikerer, at blitzten går af, når billedet tages.</li> <li>• <b>☑TTL (STANDARD)</b>: Blitzten går om muligt af ved hvert billede; blitzniveauet justeres i henhold til motivets lysstyrke. Blitzten går ikke af, hvis den ikke er fuldt opladet, når lukkeren udløses.</li> <li>• <b>☑TTL SLOW (LANGSOM SYNKRONISERING)</b>: Kombinér blitzten med langsomme lukkertider ved fotografering af portrætmotiver op mod en baggrund af natlandskab. Blitzten går ikke af, hvis den ikke er fuldt opladet, når lukkeren udløses.</li> </ul>
<p>⑧ Synkronisering</p>	<p>Kontrolblitztiming.</p> <ul style="list-style-type: none"> <li>• <b>☑FRONT (1. GARDIN)</b>: Blitzten går af umiddelbart efter, at lukkeren åbner (generelt det bedste valg).</li> <li>• <b>☑REAR (2. GARDIN)</b>: Blitzten går af, lige inden lukkeren lukker.</li> <li>• <b>☑FP (AUTOMATISK FP (HSS))</b>: High-speed synkronisering (kun kompatible enheder). Kameraet tilkobler automatisk high-speed synkronisering af forreste lukkergardin ved lukkertider, der er kortere end blitzsynkroniseringshastigheden. Svarende til <b>1. GARDIN</b>, når <b>MULTI</b> er valgt som blitzstyringsindstilling.</li> </ul>
<p>⑨ Zoom</p>	<p>Belysningsvinklen (blitzdækningen) for enheder, der understøtter blitzzoom. Nogle enheder tillader justering fra kameraet. Hvis <b>AUTOMATISK</b> er valgt, justeres zoom automatisk, så det passer til dækningen af objektivbrændvidden.</p>

Indstilling	Beskrivelse
⑩ Belysning	<p>Hvis enheden understøtter denne funktion, kan du vælge mellem:</p> <ul style="list-style-type: none"> <li>•  (<b>BLITZEFFEKTPRIORITET</b>): Forøg området ved at reducere dækningen en anelse.</li> <li>•  (<b>STANDARD</b>): Tilpas dækningen til billedvinklen.</li> <li>•  (<b>JÆVN DÆKNINGSPRIORITET</b>): Forøg dækningen en anelse for en mere jævn belysning.</li> </ul>
⑪ Master	<p>Tildel masterblitzen til gruppe A (<b>Gr A</b>), B (<b>Gr B</b>) eller C (<b>Gr C</b>). Hvis <b>OFF</b> er valgt, holdes udladningen fra masterblitzen på et niveau, der ikke påvirker det endelige billede. Kun tilgængelig, hvis enheden er monteret på kameraets tilbehørssko som masterblitz for Fujifilms optiske, trådløst fjernbetjente blitzstyring i tilstanden <b>TTL</b>, <b>TTL%</b> eller <b>M</b>.</p>
⑪ Antal blitser	<p>Vælg det antal gange, blitzen går af, hver gang lukkeren udløses i tilstanden <b>MULTI</b>.</p>
⑫ Kanal	<p>Vælg den kanal, der anvendes af masterblitzen til kommunikation med de fjernbetjente blitzenheder. Særskilte kanaler kan anvendes til forskellige blitzsystemer eller til at forhindre interferens, når flere systemer kører i umiddelbar nærhed af hinanden.</p>
⑫ Frekvens	<p>Vælg den frekvens, hvor blitzen går af i tilstanden <b>MULTI</b>.</p>

# Tilslutninger

11

## HDMI-udgang

Kameraets visninger for optagelse og afspilning kan udlæses på HDMI-enheder.

### Tilslutning til HDMI-enheder

Tilslut kameraet til fjernsyn eller andre HDMI-enheder ved hjælp af et HDMI-kabel fra tredjepart.

- 1 Sluk for kameraet.
- 2 Tilslut kablet som vist nedenfor.

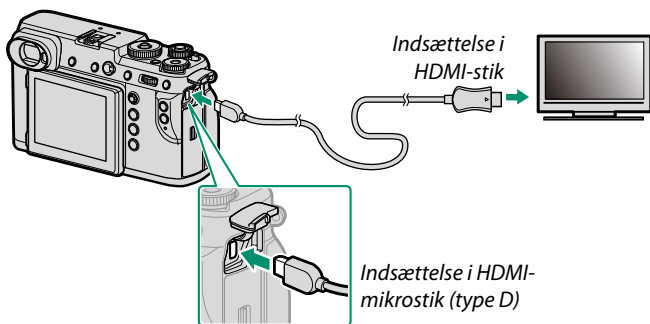

- 3 Konfigurér enheden til HDMI-indgang som beskrevet i dokumentationen, der følger med enheden.
- 4 Tænd kameraet. Indholdet af kameravisningen vises på HDMI-enheden. Kameraets visning slukker i afspilningstilstand (📖 219).

- ! Sørg for, at stikkene er sat ordentligt i.
- USB-kablet kan ikke anvendes, når der er tilsluttet et HDMI-kabel.
- Anvend et HDMI-kabel med en længde på højst 1,5 m.

## Optagelse

Optag billeder og film, mens du på HDMI-enheden kigger på sceneriet, som kameraets objektiv fanger eller gemmer optagelser på HDMI -enheden.

## Afspilning

For at starte afspilning skal du trykke på knappen  på kameraet. Kameraets skærm slukker, og der udlæses billeder og film på HDMI-enheden. Bemærk, at kameraets lydstyrkeknapper ikke har nogen indvirkning på lyd afspillet på fjernsynet; anvend fjernsynets lydstyrkeknapper for at justere lydstyrken.

 Nogle fjernsyn viser kortvarigt sort skærm ved start af afspilning af film.

## Trådløse forbindelser (Bluetooth®, trådløst LAN/Wi-Fi)

Opnå adgang til trådløse netværk, og tilslut til computere, smartphones eller tablets. For yderligere information, gå på:  
<http://fujifilm-dsc.com/wifi/>

### Smartphones og tablets: FUJIFILM Camera Remote

Oprette forbindelse til kameraet via Bluetooth eller trådløst LAN.

 For at etablere trådløs forbindelse til kameraet er du nødt til at installere den seneste version af app'en FUJIFILM Camera Remote på din smartphone eller tablet.

#### FUJIFILM Camera Remote

Når der er etableret forbindelse, kan du anvende FUJIFILM Camera Remote til at:

- Styre kameraet og tage billeder via fjernadgang
- Modtage billeder, der er overført fra kameraet
- Gennemse billederne på kameraet og downloade valgte billeder
- Overfør steddata til kameraet
- Udløs kameraets lukker
- Opdatér kameraets firmware

For downloads og anden information, gå på:  
[http://app.fujifilm-dsc.com/en/camera\\_remote/](http://app.fujifilm-dsc.com/en/camera_remote/)



## Smartphones og tablets: Bluetooth®-sammenkædning

Anvend  **FORBINDELSESINDSTILLING** > **Bluetooth-INDSTILLINGER** > **REGISTRERING AF TILKNYT.** for at kæde kameraet sammen med smartphones eller tablets. Sammenkædning tilbyder en simpel metode til download af billeder fra kameraet.



-  • Billederne downloades via en trådløs forbindelse.
- Når sammenkædningen er fuldført, bliver du i stand til at synkronisere kameraets ur og steddata med smartphone eller tablet ( 185).
- Du kan vælge en forbindelse blandt op til 7 sammenkædede smartphones eller tablets.

## Smartphones og tablets: Trådløst LAN

Anvend indstillingerne **TRÅDLØS KOMM.** i  **OPTAGELSESINDSTILLING** eller afspilningsmenuen for at oprette forbindelse til en smartphone eller tablet via et trådløst LAN.



## Tilkoblet optagelse: FUJIFILM X Acquire/FUJIFILM Tether Shooting Plug-in/FUJIFILM Tether Shooting Plug-in PRO/Hyper-Utility Software HS-V5

- Før du fortsætter, skal du vælge **OPTAG FAST MED TRÅDLØS INTERNETDELING** for **FORBINDELSESIKONFIGURERING > PC FORBINDELSESTILSTAND** i kameraets menuer.
- FUJIFILM X Acquire, FUJIFILM Tether Shooting Plug-in, FUJIFILM Tether Shooting Plug-in PRO og Hyper-Utility Software HS-V5 kan anvendes til tilkoblet optagelse.

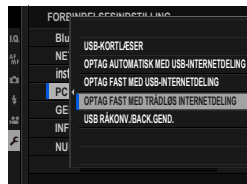

- For yderligere information, gå på følgende hjemmeside:  
<http://app.fujifilm-dsc.com/en/#tether>
- For yderligere information om FUJIFILM X Acquire, FUJIFILM Tether Shooting Plug-in, FUJIFILM Tether Shooting Plug-in PRO og Hyper-Utility Software HS-V5, se "Software fra Fujifilm" (📖 234).

## Tilslutning til computere via USB

Tilslut kameraet til en computer for at downloade billeder eller tage billeder via fjernadgang.

 Før download af billeder eller optagelse af billeder via fjernadgang skal du tilslutte kameraet til en computer og kontrollere, at det fungerer normalt.

- 1 Tænd computeren.
- 2 Justér indstillingerne alt efter, om du kommer til at anvende kameraet til tilkoblet optagelse (📖 226), kopiering af billeder over på computer (📖 227), lagring af RAW-billeder i andre formater (📖 228) eller lagring og indlæsning af kameraindstillinger (📖 228).
- 3 Sluk kameraet.
- 4 Tilslut et USB-kabel.

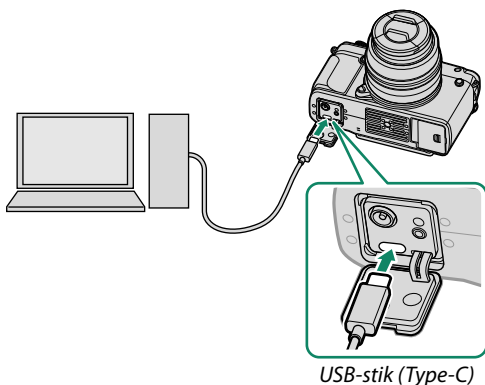

 USB-kablet må ikke være mere end 1,5 m langt og skal være egnet til dataoverførsel.

5 Tænd kameraet.

6 Kopiér billeder over på din computer.

- **Tilkoblet optagelse:** Under tilkoblet optagelse kan du kopiere billeder ved hjælp af software til tilkoblet optagelse såsom FUJIFILM Tether Shooting Plug-in PRO.
- **Billedoverførsel:** Anvend MyFinePix Studio eller programmer i dit styresystem.
- **RAW-konvertering:** Behandl RAW-billeder ved hjælp af FUJIFILM X RAW STUDIO. Effekten i kameraets billedbehandlingsmotor benyttes til hurtig behandling.
- **Lagring og indlæsning af kameraindstillinger:** Anvend FUJIFILM X Acquire til at gemme eller indlæse kameraindstillinger. Gem dine foretrukne indstillinger i en fil i en enkelt handling, og kopiér dem til flere kameraer.



- Sluk kameraet, før du frakobler USB-kablet.
- Når du tilslutter USB-kabler, skal du sørge for, at stikkene er sat helt i og vender rigtigt. Tilslut kameraet direkte til computeren; anvend ikke USB-hub eller tastatur.
- Tab af strøm under overførsel kan medføre tab af data eller beskadigelse af hukommelseskortet. Sæt et nyt eller fuldt opladet batteri i, før du tilslutter kameraet.
- Hvis der er isat et hukommelseskort med et stort antal billeder, kan der forekomme en forsinkelse i starten af softwaren, og du kan muligvis ikke importere eller gemme billeder. Anvend en hukommelseskortlæser til at overføre billeder.
- Sørg for, at indikatorlampen er slukket eller lyser grønt, før du slukker kameraet.
- Du må ikke frakoble USB-kablet, mens overførslen er i gang. Manglende overholdelse af denne anvisning kan medføre tab af data eller beskadigelse af hukommelseskortet.
- Kobl kameraet fra før isætning eller fjernelse af hukommelseskort.
- I visse tilfælde er det sandsynligvis ikke muligt at få adgang til billeder gemt på en netværksserver ved hjælp af den medfølgende software på samme måde som på en computer, der ikke er netværksopkoblet.
- Fjern ikke straks kameraet fra systemet, og kobl ikke USB-kablet fra, når meddelelsen om, at kopiering er i gang, forsvinder fra computerskærmen. Hvis antallet af kopierede billeder er meget højt, kan dataoverførsel blive ved efter, at meddelelsen ikke længere vises.
- Brugeren skal selv afholde alle udgifter til teleselskabet eller internetudbyderen ved anvendelse af tjenester, der kræver en internetforbindelse.

## Tilkoblet optagelse: FUJIFILM X Acquire/FUJIFILM Tether Shooting Plug-in/FUJIFILM Tether Shooting Plug-in PRO/Hyper-Utility Software HS-V5

- Før du fortsætter, skal du vælge **OPTAG AUTOMATISK MED USB-INTERNETDELING** for **FORBINDELSESINDSTILLING > PC FORBINDELSESTILSTAND** i kameraets menuer.
- FUJIFILM X Acquire, FUJIFILM Tether Shooting Plug-in, FUJIFILM Tether Shooting Plug-in PRO og Hyper-Utility Software HS-V5 kan anvendes til tilkoblet optagelse.

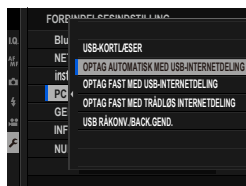

- Vælg **OPTAG FAST MED USB-INTERNETDELING**, hvis kameraet kun skal anvendes til tilkoblet optagelse. Bemærk, at hvis USB-kablet er frakoblet, fortsætter kameraet med at fungere i tilkoblet tilstand, og billederne gemmes ikke på hukommelseskortet i kameraet.
- For yderligere information, gå på følgende hjemmeside:  
<http://app.fujifilm-dsc.com/en/#tether>
- For yderligere information om FUJIFILM X Acquire, FUJIFILM Tether Shooting Plug-in, FUJIFILM Tether Shooting Plug-in PRO og Hyper-Utility Software HS-V5, se "Software fra Fujifilm" (📖 234).

## Kopiering af billeder over på computer

- Før du kopierer billeder over på en computer, skal du vælge **USB-KORTLÆSER** for **FORBINDELSESINDSTILLING > PC FORBINDELSESTILSTAND**.
- Den software, der kan anvendes til at kopiere billeder, varierer med din computers styresystem.

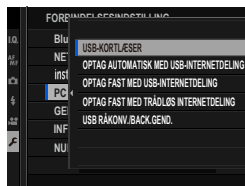

### Mac OS X/macOS

Billeder kan kopieres over på din computer ved hjælp af Image Capture (som fulgte med din computer) eller anden software.

### Windows

Anvend MyFinePix Studio til at kopiere billeder over på din computer, hvor de kan lagres, vises, organiseres og printes.

 For yderligere information om MyFinePix Studio, se "Software fra Fujifilm" (B 234).

## Kopiering af RAW-billeder i andre formater: FUJIFILM X RAW STUDIO

- Før du fortsætter, skal du vælge **USB RÅKONV./BACK.GEND.** for **FORBINDELSESIKONFIGURERING > PC FORBINDELSESTILSTAND** i kameraets menuer.
- FUJIFILM X RAW STUDIO kan anvendes til at gemme kopier af RAW-billeder i andre formater.

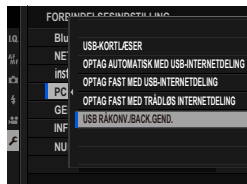

 For yderligere information om FUJIFILM X RAW STUDIO, se "Software fra Fujifilm" (234).

## Lagring og indlæsning af kameraindstillinger (FUJIFILM X Acquire)

- Før du fortsætter, skal du vælge **USB RÅKONV./BACK.GEND.** for **FORBINDELSESIKONFIGURERING > PC FORBINDELSESTILSTAND** i kameraets menuer.
- FUJIFILM X Acquire kan anvendes til at gemme og indlæse kameraindstillingerne.

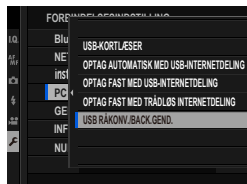

 For yderligere information om FUJIFILM X Acquire, se "Software fra Fujifilm" (234).



## instax SHARE-printere

Udskriv billeder fra dit digitalkamera til printere af typen instax SHARE.

### Oprettelse af forbindelse

Vælg **FORBINDELSESIKONFIGURERING** > **instax PR.FORB.INDST.**, og indtast navn (SSID) og adgangskode for instax SHARE-printeren.

#### Printernavnet (SSID) og adgangskoden

Du kan finde printernavnet (SSID) på bunden af printeren; standardadgangskoden er "1111". Hvis du allerede har valgt en anden adgangskode for at udskrive fra en smartphone, skal du indtaste den adgangskode i stedet for.

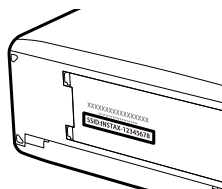

## Udskrivning af billeder

- 1 Tænd printeren.
- 2 Vælg  **AFSPILNINGSMENU** > **instax PRINTERUDSKRIVN..** Kameraet opretter forbindelse til printeren.

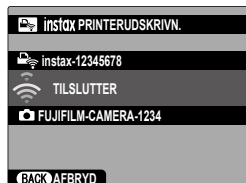

- 3 Anvend fokusspinden (fokushåndtaget) til at få vist billedet, du ønsker at udskrive, og tryk derefter på **MENU/OK**.



- Billeder taget med andre kameraer kan ikke udskrives.
- Det udskrevne område er mindre end det område, der kan ses på LCD-skærmen.
- Visningerne kan variere alt efter den tilsluttede printer.

- 4 Billedet sendes til printeren, og udskrivningen starter.

# Tekniske bemærkninger

12

## Tilbehør fra Fujifilm

Følgende ekstra tilbehør er tilgængeligt fra Fujifilm. For seneste information om tilgængeligt tilbehør i dit område kan du forhøre dig hos din lokale Fujifilm-repræsentant, eller besøge [http://www.fujifilm.com/products/digital\\_cameras/index.html](http://www.fujifilm.com/products/digital_cameras/index.html).

### Genopladelige Li-ion-batterier

**NP-T125:** Du kan købe ekstra NP-T125 genopladelige batterier med høj kapacitet efter behov.

### Batteriopladere

**BC-T125:** Du kan købe ekstra batteriopladere efter behov.

### AC-strømadaptere

**AC-15V:** Anvend denne 100–240 V, 50/60 Hz lysnetadapter til udvidet optagelse og afspilning, når du kopierer billeder over på computer. Den kan også anvendes til at oplade batteriet uden at fjerne det fra kameraet.

### FUJINON-objektiver

**Objektiver i GF-serien:** Udskiftelige objektiver til anvendelse udelukkende med FUJIFILM G-fatning.

### Fatningsadapters

**H MOUNT ADAPTER G:** Denne fatningsadapter gør det muligt at anvende kameraet med SUPER EBC FUJINON-tilbehør til GX645AF, som giver dig anvendelse af en ekstra telekonverter og ni forskellige objektiver.

### Makroforlængerrør

**MCEX-18G WR/MCEX-45G WR:** Monter denne adapter mellem objektivet og kamerahuset for makrofotografering med høj grad af gengivelse.

### Se kameraadapters

**VIEW CAMERA ADAPTER G:** Denne adapter er beregnet til brug med objektiver til ældre FUJINON-kameraer med stort format, herunder objektiver i CM FUJINON-serien.

**Blitzenheder monteret i tilbehørssko**

**EF-X500:** Denne blitzenhed til at klikke på har et ledetal på 50 (ISO 100, m) og understøtter FP (high-speed-synkronisering), så den kan anvendes ved lukkertider, der overstiger blitzsynkroniseringshastigheden. Blitzenheden, der forsynes med strøm af fire AA-batterier eller et ekstra EF-BP1 batterigreb, understøtter manuel og TTL-blitzstyring samt automatisk powerzoom i området 24–105 mm (svarende til 35 mm-format) og har Fujifilms optiske, trådløse blitzstyring, så den kan anvendes som master eller fjernbetjent blitzenhed til fjernbetjent, trådløs blitzfotografering. Blitzhovedet kan drejes 90° op, 10° ned, 135° mod venstre eller 180° mod højre for refleksionslys.

**EF-42:** Denne blitzenhed til at klikke på kameraet (får strøm fra fire AA-batterier) har et ledetal på 42 (ISO 100, m) og understøtter manuel og TTL-blitzstyring samt automatisk powerzoom i området 24–105 mm (svarende til 35 mm-format). Flashhovedet kan drejes 90° op, 180° mod venstre eller 120° mod højre for refleksionslys.

**EF-X20:** Denne blitzenhed til at klikke på kameraet har et ledetal på 20 (ISO 100, m). Denne lette, kompakte enhed, der forsynes med strøm fra to AAA-batterier, har et hjul til at justere TTL-blitzkompensation eller manuel blitzudladning.

**EF-20:** Denne blitzenhed til at klikke på kameraet (får strøm fra to AA-batterier) har et ledetal på 20 (ISO 100, m) og understøtter TTL-blitzstyring (manuel blitzstyring understøttes ikke). Blitzhovedet kan drejes 90° opad for refleksionslys.

**Fjernbetjente udløser**

**RR-100:** Anvendes til at reducere kamerarystelse eller holde lukkeren åben under en tidseksposering.

**Stereomikrofoner**

**MIC-ST1:** En ekstern mikrofon til filmoptagelse.

**Kamerahusdæksler**

**BCP-002:** Dæk kameraets objektivfatning til, når der ikke er monteret et objektiv.

**instax SHARE-printere**

**SP-1/SP-2/SP-3:** Tilsluttes via trådløst LAN for at udskrive billeder på instax-film.

## Software fra Fujifilm

Kameraet kan anvendes med følgende Fujifilm-software.

### FUJIFILM Camera Remote

Opret en trådløs forbindelse mellem kameraet og en smartphone eller tablet (📖 220).

[http://app.fujifilm-dsc.com/en/camera\\_remote/](http://app.fujifilm-dsc.com/en/camera_remote/)

### MyFinePix Studio

Håndtér, vis, udskriv og redigér de mange billeder, der er downloadet fra dit digitalkamera (📖 227).

<http://fujifilm-dsc.com/mfs/>

Når download er fuldført, dobbeltklik på downloadfilen ("MFPS\_Setup.EXE") og følg instruktionerne på skærmen for at fuldføre installationen.

### RAW FILE CONVERTER EX

Få vist RAW-billeder på din computer, og konvertér dem til andre formater.

<http://fujifilm-dsc.com/rfc/>

## FUJIFILM X RAW STUDIO

Når kameraet er tilsluttet til en computer via USB, kan FUJIFILM X RAW STUDIO anvende kameraets unikke billedbehandlingsmotor til hurtigt at konvertere RAW-filer og skabe billeder i høj kvalitet i andre formater.

<http://fujifilm-x.com/x-stories/fujifilm-x-raw-studio-features-users-guide/>

## FUJIFILM X Acquire

Dette program til Windows og macOS lader dig oprette forbindelse til kameraet via USB eller Wi-Fi og automatisk downloade billeder til en angivet mappe efterhånden som de tages.

<http://fujifilm-x.com/x-stories/fujifilm-x-acquire-features-users-guide/>

## FUJIFILM Tether Shooting Plug-in til Lightroom

Plug-ins til Adobe® Photoshop® Lightroom® Classic CC.

- *FUJIFILM Tether Shooting Plug-in PRO*  
<http://fujifilm-x.com/x-stories/fujifilm-tether-plug-in-pro-features/>
- *FUJIFILM Tether Shooting Plug-in*  
[http://www.fujifilm.com/products/digital\\_cameras/accessories/others/#soft](http://www.fujifilm.com/products/digital_cameras/accessories/others/#soft)

## Hyper-Utility Software HS-V5

Dette computerprogram lader dig oprette forbindelse til kameraet via USB eller Wi-Fi, styre kameraet via fjernadgang og gemme billeder, der er taget med kameraet, direkte på computeren.

[http://www.fujifilm.com/products/digital\\_cameras/accessories/others/#soft](http://www.fujifilm.com/products/digital_cameras/accessories/others/#soft)

# For din sikkerheds skyld



## Sørg for at læse disse bemærkninger, inden du anvender kameraet

### Bemærkninger om sikkerhed



- Sørg for at anvende kameraet korrekt. Læs disse bemærkninger om sikkerhed samt din *Brugervejledning* omhyggeligt før anvendelse.
- Når du har læst disse bemærkninger om sikkerhed, skal du opbevare dem på et sikkert sted.

### Om ikonerne



Nedenfor viste ikoner anvendes i dette dokument som indikation af, hvor alvorlig en person- eller tingskade kan være, hvis du ignorerer de oplysninger, som ikonet indikerer, og produktet som følge deraf anvendes forkert.

	<b>ADVARSEL</b> Dette ikon indikerer, at der kan indtræffe dødsfald eller alvorlig tilskadekomst, hvis du ignorerer oplysningerne.
	<b>FORSIGTIG</b> Dette ikon indikerer, at der kan ske personskade eller materiel skade, hvis du ignorerer oplysningerne.



Nedenfor viste ikoner anvendes som indikation af arten af oplysninger, der skal overholdes.

	Trekantede ikoner betyder, at disse oplysninger kræver din opmærksomhed ("Vigtigt").
	Cirkelformede ikoner med en diagonal streg over betyder, at den indikerede handling er forbudt ("Forbudt").
	Udfyldte cirkler med et udråbstegn indikerer en handling, som skal udføres ("Påkrævet").











Symbolerne på produktet (herunder tilbehør) repræsenterer følgende:

	Vekselstrøm
	Jævnstrøm
	Klasse II-udstyr (konstruktionen af produktet er dobbelt isoleret).

### ADVARSEL

 <small>Fjern stikket ud af stikkontakten</small>	<b>Hvis der opstår problemer, skal du slukke for kameraet, tage batteriet ud, frakoble lysnetadapteren og tage den ud af stikkontakten.</b> Hvis du bliver ved med at anvende kameraet, når der kommer røg eller usædvanlig lugt fra det, eller hvis kameraet på anden vis er i en unormal tilstand, kan det medføre brand eller elektrisk stød. Kontakt din Fujifilm-forhandler.
	<b>Lad ikke vand eller fremmedlegemer trænge ind i kameraet.</b> Hvis der kommer vand eller fremmedlegemer ind i kameraet, skal du slukke for kameraet, tage batteriet ud, frakoble lysnetadapteren og tage den ud af stikkontakten. Fortsat anvendelse af kameraet kan medføre brand eller elektrisk stød. Kontakt din Fujifilm-forhandler.
 <small>Anvend det ikke i badeværelset eller under bruseren</small>	<b>Anvend ikke kameraet i badeværelset eller under bruseren.</b> Dette kan medføre brand eller elektrisk stød.



 <b>ADVARSEL</b>	
 <small>Skål ikke kammeret ad</small>	<b>Forsøg aldrig at ændre eller skille kameraet ad (åbn aldrig kamerahuset).</b> Manglende overholdelse af denne anvisning kan medføre brand eller elektrisk stød.
 <small>For ikke ved de indvendige dele</small>	<b>Hvis kameraet går i stykker som følge af, at du taber det, eller der sker et andet uheld, må du ikke røre ved de dele, der kommer til syne.</b> Manglende overholdelse af denne anvisning kan medføre elektrisk stød eller personskade ved berøring af de beskadigede dele. Tag øjeblikkeligt batteriet ud - pas på, at du ikke kommer til skade eller får elektrisk stød - og indlever produktet til eftersyn på købsstedet.
	<b>Du må ikke ændre, opvarme eller unødigt vride eller trække i forbindelseskablet, og du må ikke sætte tunge genstande på det.</b> Disse handlinger kan beskadige kablet og medføre brand eller elektrisk stød. Hvis kablet er beskadiget, skal du kontakte din Fujifilm-forhandler.
	<b>Sæt ikke kameraet på en ustabil overflade.</b> Dette kan få kameraet til at vælte eller tippe ned og medføre personskade.
	<b>Forsøg aldrig at tage billeder, mens du bevæger dig.</b> Anvend ikke kameraet, mens du går eller kører. Dette kan gøre, at du falder eller bliver involveret i en trafikulykke.
	<b>Rør ikke ved nogen af kameraets metaldele, når det er tordenvejr.</b> Dette kan medføre elektrisk stød som følge af induceret strøm fra lynnedslag.
	<b>Anvend kun batteriet på angivne vis.</b> Isæt batteriet som vist af indikatoren.
	<b>Du må ikke skille batterier ad og ændre eller opvarme dem. Du må ikke tage batterier, slå på dem eller kaste dem eller på anden måde udsætte dem for kraftige stød. Anvend ikke batterier, der ser ud til at lække, være deformede, misfarvede, eller som på anden måde er unormale. Anvend kun opladere, der er beregnet til genopladning af genopladelige batterier, og forsøg ikke at genoplade Li-ion-batterier eller alkaliske batterier, der ikke kan genoplades. Du må ikke kortslutte batterierne eller opbevare dem sammen med metalgenstande.</b> Manglende overholdelse af disse anvisninger kan medføre, at batterierne overophedes, antændes, sprænges eller lækker, hvilket kan føre til brand, forbrændinger eller andre skader.
	<b>Anvend kun batterier eller lysnetadaptere, der er beregnet til anvendelse med dette kamera. Anvend kun den viste forsyningsspænding.</b> Anvendelse af andre strømkilder kan medføre brand.
	<b>Hvis batteriet lækker, og du får væske i øjnene, på huden eller på dit tøj, skal du skylle det pågældende område med rent vand og omgående søge lægehjælp eller foretage et nødopkald.</b>
	<b>Anvend kun opladeren til opladning af de batterier, der angives her.</b> Den medfølgende oplader er kun beregnet til anvendelse med den batteritype, der leveres med kameraet. Hvis du anvender opladeren til opladning af almindelige batterier eller andre typer genopladelige batterier, kan det få batteriet til at lække, blive overophedet eller sprænges.
	<b>Hvis du anvender en blitz for tæt på en persons øjne, kan det medføre skader på synet.</b> Vær særligt forsigtig, når du fotograferer babyer og små børn.
	<b>Du må ikke være i berøring med varme overflader i længere tid ad gangen.</b> Manglende overholdelse af denne anvisning kan medføre forbrændinger ved lav temperatur, især ved høje omgivende temperaturer eller hos brugere med dårlig blodomløb eller nedsat føleevne. I disse tilfælde anbefales det at anvende stativ eller træffe lignende foranstaltninger.
	<b>Lad ikke en kropsdel være i kontakt med produktet i længere tid, når produktet er tændt.</b> Manglende overholdelse af denne anvisning kan medføre forbrændinger ved lav temperatur, især ved længere tids anvendelse, ved høje omgivende temperaturer eller hos brugere med dårlig blodomløb eller nedsat føleevne. I disse tilfælde anbefales det at anvende stativ eller træffe lignende foranstaltninger.
	<b>Må ikke anvendes i nærheden af brændbare genstande, eksplosive gasser eller støv.</b>
	<b>Ved transport af batteriet skal du sætte det i et digitalkamera eller opbevare i et hårdt etui. Du skal opbevare batteriet i det hårde etui. Ved bortskaffelse skal du sætte isoleringstape på batteripolerne.</b> Kontakt med andre metalgenstande eller batterier kan medføre antændelse eller sprængning af batteriet.
	<b>Opbevar hukommelseskort, tilbehørs- og andre små dele utilgængeligt for børn.</b> Børn kan sluge små dele; opbevar dem utilgængeligt for børn. Hvis et barn sluger små dele, skal du søge lægehjælp eller foretage nødopkald.
	<b>Opbevar dem utilgængeligt for små børn.</b> Blandt de elementer, der kan forvolde skade, er remmen, der kan vikke sig rundt om halsen på et barn og føre til kvælning, samt blitzen, der kan give skader på synet.

 **ADVARSEL**



**Følg anvisningerne fra luftfarts- og hospitalspersonale.** Dette produkt udsender radiofrekvenser, der kan forstyrre navigationsudstyr eller medicinsk udstyr.

 **FORSIGTIG**



**Anvend ikke dette kamera på steder med oliedampe, dampe, fugtighed eller støv.** Dette kan medføre brand eller elektrisk stød.



**Efterlad ikke dette kamera på steder med ekstremt høje temperaturer.** Efterlad ikke kameraet på steder såsom i et lukket køretøj eller i direkte sollys. Dette kan medføre brand.



**Læg ikke tunge genstande på kameraet.** Dette kan få den tunge genstand til at tippe eller vælte ned og medføre personskaade.



**Flyt ikke kameraet, mens lysnetadapteren stadig er tilsluttet.** Træk ikke i forbindelseskablet for at frakoble lysnetadapteren. Dette kan beskadige netledningen eller kablet og medføre brand eller elektrisk stød.



**Tildæk ikke kameraet eller lysnetadapteren, og pak dem ikke ind i en klud eller et tæppe.** Dette kan medføre varmeophobning og gøre kamerahuset deformt eller forårsage brand.



**Du må ikke anvende stikket, hvis det er beskadiget, eller hvis det ikke passer sikkert ind i stikkontakten.** Manglende overholdelse af denne anvisning kan resultere i brand eller elektrisk stød.



**Når du rengør kameraet, eller hvis du ikke skal anvende kameraet i længere tid, skal du tage batteriet ud, frakoble lysnetadapteren og tage den ud af stikkontakten.** Manglende overholdelse heraf kan medføre brand eller elektrisk stød.



**Efter endt opladning skal du tage opladeren ud af stikkontakten.** Hvis du lader opladeren sidde i stikkontakten, kan det medføre brand.



**Når et hukommelseskort fjernes, kan kortet komme for hurtigt ud af hukommelseskortslidsen. Anvend din finger til at holde kortet, og tag det forsigtigt ud.** Hvis det udskubbede kort rammer personer, kan de komme til skade.



**Anmod om regelmæssig test af kameraets indvendige dele og rengøring af dit kamera.** Ophobning af støv kan medføre brand eller elektrisk stød. Kontakt din Fujifilm-forhandler for at anmode om indvendig rengøring af kameraet hvert andet år. Bemærk, at denne service ikke er gratis.



**Fare for eksplosion, hvis batteriet ikke udskiftes korrekt. Udskift kun batteriet med samme eller tilsvarende type.**



**Batterier (isat batterigreb eller isatte batterier) må ikke udsættes for stærk varme såsom direkte sollys, ild eller lignende.**

### Batteriet og strømforsyningen

**Bemærk:** *Kontrollér den anvendte batteritype i kameraet, og læs de relevante afsnit.*

**⚠ ADVARSEL:** *Batteriet må ikke udsættes for overdreven varme såsom solskin, ild eller lignende.*

Følgende beskriver korrekt anvendelse af batterier samt forlængelse af deres levetid. Forkert anvendelse kan forkorte batteriets levetid eller medføre lækage, overophedning, brand eller eksplosion.

#### Li-ion-batterier

*Læs dette afsnit, hvis dit kamera anvender et genopladeligt Li-ion-batteri.*

Batteriet er ikke ladet op ved levering. Oplad batteriet før anvendelse. Opbevar batteriet i dets etui, når det ikke anvendes.

#### ■ Bemærkninger om batteriet

Batteriet mister gradvist sin ladning, når det ikke anvendes. Oplad batteriet én til to dage før anvendelse.

Du kan forlænge batteriets levetid ved at slukke kameraet, når det ikke anvendes.

Batterikapaciteten falder ved lave temperaturer; et afladet batteri fungerer muligvis ikke, når det er koldt. Opbevar et fuldt opladet batteri på et varmt sted, og skift det efter behov, eller hav batteriet i lommen eller på et andet varmt sted, og sæt det kun i kameraet ved fotografering. Lad ikke batteriet komme i direkte kontakt med håndvarmere eller andet varmegenererende udstyr.

#### ■ Opladning af batteriet

Oplad batteriet i den medfølgende batterioplader. Opladningstiderne forlænges ved omgivende temperaturer på under +10 °C eller over +35 °C. Forsøg ikke at oplade batteriet ved temperaturer på over +40 °C; ved temperaturer på under +5 °C lades batteriet ikke op.

Forsøg ikke at genoplade et fuldt opladet batteri. Batteriet behøver dog ikke at være afladet fuldstændigt, før det lades op. Batteriet kan være varmt at røre ved umiddelbart efter opladning eller anvendelse. Dette er normalt.

#### ■ Batteriets levetid

Ved normale temperaturer kan batteriet genoplades omtrent 300 gange. Et mærkbart fald i den tid, et batteri kan holde, angiver, at det har nået slutningen af dets levetid og bør udskiftes.

#### ■ Opbevaring

Ydelsen kan forringes, hvis batteriet efterlades ubrugt i længere tid, når det er fuldt opladet. Aflad batteriet helt, før du lægger det til opbevaring.

Hvis kameraet ikke skal anvendes i længere tid, skal du tage batteriet ud og opbevare det på et tørt sted med en omgivende temperatur på mellem +15 °C og +25 °C. Du må ikke opbevare batteriet på steder med ekstreme temperaturer.

#### ■ Forholdsregler: Håndtering af batteriet

- Transportér og opbevar ikke batteriet sammen med metalgenstande såsom halskæder eller hårnåle.
- Udsæt ikke batteriet for åben ild eller varme.
- Skil ikke batteriet ad, og foretag ikke ændringer af det.
- Anvend kun batteriet med udpegede opladere.
- Bortskaf brugte batterier korrekt.
- Tab ikke batteriet, og udsæt det ikke for kraftige, fysiske stød.
- Udsæt ikke batteriet for vand.
- Hold polerne rene.
- Batteriet og kamerahuset kan blive varmt at røre ved efter længere tids anvendelse. Dette er normalt.

#### ■ Forsigtig: Bortskaffelse

Bortskaf brugte batterier i henhold til lokal lovgivning. Du bedes være opmærksom på de miljømæssige aspekter ved bortskaffelse af batterier. Anvend apparatet i moderate klimaer.

### Lysnetadaptere

Anvend kun Fujifilm-lysnetadaptere, der er udpeget til anvendelse med dette kamera. Andre adaptere kan beskadige kameraet.

- Lysnetadapteren er kun til indendørs brug.
- Sørg for, at jævnstrømsstikket er tilsluttet sikkert til kameraet.
- Sluk kameraet, før du frakobler adapteren. Frakobl adapteren ved at tage fat i stikket, ikke i kablet.
- Må ikke anvendes med andre enheder.
- Skil ikke adapteren ad.
- Udsæt ikke adapteren for høj varme og fugtighed.
- Udsæt ikke batterierne for kraftige, fysiske stød.
- Adapteren kan summe eller blive varm at røre ved under anvendelse. Dette er normalt.
- Hvis adapteren forårsager radiointerferens, skal du dreje eller flytte modtagerantennen.

### Anvendelse af kameraet

- Ret ikke kameraet mod meget stærke lyskilder, såsom solen på en skyfri himmel. Manglende overholdelse af denne anvisning kan beskadige kameraets billedsensor.
- Kraftigt sollys, der fokuseres gennem søgeren, kan skade den elektroniske søgers (EVF) panel. Ret ikke den elektroniske søger mod solen.

### Tag prøvebilleder

Før du tager billeder ved vigtige lejligheder (såsom til bryllupper, eller før du tager kameraet med på rejse), skal du tage et prøvebillede og få vist resultaterne for at sikre dig, at kameraet fungerer normalt. FUJIFILM Corporation påtager sig intet ansvar for skader eller tabt fortjeneste som følge af funktionsfejl ved produktet.

### Bemærkninger om ophavsret

Medmindre det udelukkende er til personlig brug må billeder optaget med dit eget digitale kamerasystem ikke anvendes på måder, der er i strid med ophavsretlige love uden samtykke fra ejeren. Bemærk, at visse restriktioner gælder for fotografering af sceneforestillinger, underholdning og udstillinger, selv når det udelukkende er til personlig brug. Brugere bedes ligeledes bemærke, at overførsel af hukommelseskort med billeder eller data beskyttet af ophavsretlige love kun er tilladt inden for restriktionerne pålagt af disse ophavsretlige love.

### Håndtering

For at sikre, at billederne optages korrekt, må du ikke udsætte kameraet for tryk eller fysiske stød, mens der optages billeder.

### Flydende krystal

Hvis skærmen beskadiges, skal du passe på ikke at komme i kontakt med flydende krystal. Træf omgående de angivne foranstaltninger, hvis én af følgende situationer skulle opstå:

- **Hvis du får flydende krystal på huden**, skal du rense området med en klud og derefter vaske grundigt med sæbe og rindende vand.
- **Hvis du får flydende krystal i øjnene**, skal du skylle pågældende øje med rent vand i mindst 15 minutter og derefter søge lægehjælp.
- **Hvis du sluger flydende krystal**, skal du skylle din mund grundigt med vand. Drik store mængder vand, fremkald opkastning, og søg derefter lægehjælp.

Selvom skærmen er produceret ved hjælp af ekstrem højpræcisionsteknologi, kan den indeholde pixels, der altid lyser, eller som slet ikke lyser. Dette er ikke en funktionsfejl, og billeder optaget med dette produkt påvirkes ikke.

**Varemærkeinformation**

Digitalt opdelt billede er et varemærke eller registreret varemærke tilhørende FUJIFILM Corporation. Digital Micro Prism er et varemærke eller registreret varemærke tilhørende FUJIFILM Corporation. xD-Picture Card og **xD** er varemærker tilhørende FUJIFILM Corporation. De heri inkluderede skriftsnit er udelukkende udviklet af DynaComware Taiwan Inc. Mac, OS X og macOS er varemærker tilhørende Apple Inc. i USA og andre lande. Windows er et registreret varemærke tilhørende Microsoft Corporation i USA og andre lande. Adobe, Adobe-logoet, Photoshop og Lightroom er varemærker eller registrerede varemærker tilhørende Adobe Systems Incorporated i USA og andre lande. Wi-Fi® og Wi-Fi Protected Setup® er registrerede varemærker tilhørende Wi-Fi Alliance. Bluetooth®-ordmærket og -logoerne er registrerede varemærker ejet af Bluetooth SIG, Inc., og enhver anvendelse af sådanne mærker af Fujifilm er under licens. SDHC- og SDXC-logoerne er varemærker tilhørende SD-3C, LLC. HDMI-logoet er et varemærke eller et registreret varemærke tilhørende HDMI Licensing LLC. Alle øvrige navne på varemærker nævnt i denne brugervejledning er varemærker eller registrerede varemærker tilhørende deres respektive ejere.

**Elektrisk interferens**

Dette kamera kan forstyrre hospitals- og luftfartsudstyr. Forhør dig på hospitalet eller hos flyselskabets personale, før du anvender kameraet på et hospital eller et fly.

**Farve-tv-systemer**

NTSC (National Television System Committee) er en farve-tv-specifikation til tv-udsendelser vedtaget i primært USA, Canada og Japan. PAL (Phase Alternation by Line) er et farve-tv-system vedtaget primært i europæiske lande og Kina.

**Exif Print (Exif Version 2.3)**

Exif Print er et nyligt revideret filformat til digitalkameraer, hvor oplysningerne lagret sammen med billeder anvendes til optimal farvegengivelse ved udskrivning.

**VIGTIG MEDDELELSE: Læses for anvendelse af softwaren**

Direkte eller indirekte eksport, som et hele eller delvist, af licenseret software uden tilladelse fra de relevante myndigheder, er forbudt.

## BEMÆRKNINGER

For at undgå brand eller fare for elektrisk stød må du ikke udsætte enheden for regn eller fugt.

Læs "Bemærkninger om sikkerhed", og sørg for at sætte dig ind i disse, før du anvender kameraet.

### Til kunder i Canada

#### CAN ICES-3 (B)/NMB-3(B)

**FORSIGTIG:** Dette klasse B digitale apparat overholder Canadas ICES-003.

**Industry Canada-erklæring:** Denne enhed overholder Industry Canadas licensfritagede RSS'er. Betjening er underlagt følgende to betingelser: (1) Denne enhed må ikke forårsage interferens, og (2) Denne enhed skal acceptere enhver form for interferens, herunder interferens, der kan medføre uønsket drift af enheden.

Denne enhed og dens antenne(r) må ikke placeres samme sted som eller anvendes sammen med andre antenner eller sendere, med undtagelse af testede, indbyggede radioer. Funktionen for valg af landekode er deaktiveret for produkter, der markedsføres i USA/Canada.

**Erklæring om strålingseksponering:** Den foreliggende videnskabelige dokumentation viser ikke, at der skulle være sundhedsmæssige problemer forbundet med anvendelse af trådløse lavstrømsenheder. Der er imidlertid intet bevis for, at disse trådløse lavstrømsenheder er fuldstændigt sikre. Trådløse lavstrømsenheder udsender lave mængder radiofrekvensenergi (RF) i mikrobølgeområdet under anvendelse. Mens høje mængder radiofrekvensenergi kan give sundhedsmæssige påvirkninger (ved opvarmning af væv), har udsættelse for lave mængder radiofrekvensenergi, der ikke afgiver varme, ingen kendte skadevirkninger. Mange undersøgelser af udsættelser for lave mængder radiofrekvensenergi har ikke afsløret nogen biologiske virkninger. Visse undersøgelser har antydnet, at der kan opstå biologiske virkninger, men sådanne fund er ikke blevet underbygget af ekstra forskning. GFX 50R er blevet testet og fundet i overensstemmelse med eksponeringsgrænserne for IC-stråling fastsat for et ukontrolleret miljø og opfylder RSS-102 i eksponeringsreglerne for IC-radiofrekvens (RF).

### Bortskaffelse af elektrisk og elektronisk udstyr i private husholdninger

**I EU, Norge, Island og Liechtenstein:** Dette symbol på produktet eller i brugervejledningen og i garantien og/eller på emballagen betyder, at dette produkt ikke bør behandles som husholdningsaffald. Det bør i stedet afleveres på et egnet indsamlingssted for genbrug af elektrisk og elektronisk udstyr.

Når du sikrer en korrekt bortskaffelse af dette produkt, bidrager du til at forebygge potentielle negative konsekvenser for miljø og folkesundhed, som ellers vil kunne opstå ved u hensigtsmæssig affaldshåndtering af dette produkt.

Dette symbol på batterier eller akkumulatore betyder, at disse batterier ikke bør behandles som husholdningsaffald.

Hvis dit udstyr indeholder let udtagelige batterier eller akkumulatore, bedes du bortskaffe disse særskilt i henhold til lokale regler.

Genbrug af materialet bidrager til at bevare naturens ressourcer. For mere detaljerede oplysninger om genbrug af dette produkt, bedes du kontakte de lokale myndigheder, dit lokale renovationsfirma eller den forretning, hvor du har købt produktet.

**I lande uden for EU, Norge, Island og Liechtenstein:** Hvis du ønsker at kassere dette produkt, herunder batterier eller akkumulatore, bedes du kontakte de lokale myndigheder og få anvist den korrekte bortskaffelsesprocedure.

**I Japan:** Dette symbol på batterierne indikerer, at de skal bortskaffes særskilt.



Li-ion

<b>Trådløst netværk og Bluetooth-enheder: Forholdsregler</b>
--

Dette produkt overholder følgende EU-direktiver:

- RoHS-direktiv 2011/65/EU
- RE-direktiv 2014/53/EU

Hermed erklærer FUJIFILM Corporation, at radioudstyrstypen FF180004 er i overensstemmelse med direktiv 2014/53/EU.

EU-overensstemmelseserklæringens fulde tekst kan findes på følgende internetadresse:

[http://www.fujifilm.com/products/digital\\_cameras/gfx/fujifilm\\_gfx\\_50r/pdf/index/fujifilm\\_gfx\\_50r\\_cod.pdf](http://www.fujifilm.com/products/digital_cameras/gfx/fujifilm_gfx_50r/pdf/index/fujifilm_gfx_50r_cod.pdf)

Denne overensstemmelse er angivet med følgende overensstemmelsesmærkning placeret på produktet:



Denne mærkning er gyldig for ikke-Telecom-produkter og EU-harmoniserede Telecom-produkter (f.eks. Bluetooth®).

**VIGTIGT:** Læs følgende bemærkninger før anvendelse af kameraets indbyggede trådløse sender.

① Dette produkt, der indeholder funktionen kryptering udviklet i USA, kontrolleres af de amerikanske eksportbestemmelser og må ikke eksporteres eller eksporteres på ny til noget land, hvorfra USA forbyder varer.

- **Anvend kun et trådløst netværk eller en Bluetooth-enhed.** Fujifilm påtager sig intet ansvar for skader, der hidrører fra uautoriseret brug. Må ikke anvendes i programmer, der kræver en høj grad af pålidelighed, eksempelvis i medicinsk udstyr eller i andre systemer, der direkte eller indirekte kan bringe menneskeliv i fare. Ved anvendelse af enheden i computer og i andre systemer, der kræver en højere grad af pålidelighed end trådløse netværk eller Bluetooth-enheder tilbyder, skal du sørge for at tage alle fornødne forholdsregler for at opretholde sikkerheden og undgå funktionsfejl.
- **Må kun anvendes i det land, hvor enheden er købt.** Denne enhed lever op til regulativerne om trådløse netværk og Bluetooth-enheder i det land, hvor enheden er købt. Overhold alle placeringsregulativer ved anvendelse af enheden. Fujifilm påtager sig intet ansvar for problemer, der hidrører fra anvendelse på andre retsområder.
- **Enheden må ikke anvendes på steder, der udsættes for magnetfelter, statisk elektricitet eller radiointerferens.** Senderen må ikke anvendes i nærheden af mikrobølgeovne eller på andre steder, der udsættes for magnetfelter, statisk elektricitet eller radiointerferens, som kan hindre modtagelse af trådløse signaler. Der kan opstå gensidig interferens, når senderen anvendes i nærheden af andre trådløse enheder på 2,4 GHz-båndet.
- **Den trådløse sender kører på 2,4 GHz-båndet ved hjælp af DSSS-, OFDM- og GFSK-modulering.**
- **Sikkerhed:** Trådløst netværk og Bluetooth-enheder sender data via radio, og derfor kræver anvendelsen af dem større grad af sikkerhed end den, som gælder for kablede netværk.
  - Tilslut ikke til ukendte netværk eller netværk, som du ikke har adgangstilhøjeligheder til, selv hvis de vises på din enhed, idet en sådan adgang kan betragtes som uautoriseret. Tilslut kun til netværk, som du har adgangstilhøjeligheder til.
  - Vær opmærksom på, at trådløse transmissioner kan være sårbare over for tredjepartsaflytning.
- **Følgende kan straffes ved lov:**
  - At skille denne enhed ad eller ændre den
  - Fjernelse af enhedens certificeringsmærkater
- **Denne enhed kører på samme frekvens som erhvervs-mæssige, uddannelses-mæssige og medicinske enheder samt trådløse sendere.** Den kører også på samme frekvens som licenserede sendere og særlige ikke-licenserede sendere med lav spænding, der anvendes i RFID-sporingsystemer på samleband og i andre lignende programmer.
- **For at hindre interferens med ovenstående enheder skal du tage følgende forholdsregler.** Bekræft, at RFID-senderen ikke kører for anvendelse af denne enhed. Hvis du oplever, at enheden forårsager interferens i licenserede sendere, der anvendes til RFID-sporing, skal du omgående indstille brugen af pågældende frekvens eller flytte enheden et andet sted hen. Hvis du oplever, at denne enhed forårsager interferens i RFID-sporingsystemer med lav spænding, bedes du kontakte en Fujifilm-repræsentant.
- **Anvend ikke denne enhed ombord på et fly.** Bemærk, at Bluetooth kan forblive tændt, selv når kameraet er slukket. Du kan deaktivere Bluetooth ved at vælge **FRA** for **FORBINDELSE/INDSTILLING > Bluetooth-INDSTILLINGER > Bluetooth TIL/FRA**.

## Sørg for at læse disse bemærkninger, inden du anvender objektivet

### Bemærkninger om sikkerhed

- Sørg for at anvende objektivet korrekt. Læs disse bemærkninger om sikkerhed samt *Brugervejledning* til kameraet omhyggeligt før anvendelse.
- Når du har læst disse bemærkninger om sikkerhed, skal du opbevare dem på et sikkert sted.

### Om ikonerne

Nedenfor viste ikoner anvendes i dette dokument som indikation af, hvor alvorlig en person- eller tingskade kan være, hvis du ignorerer de oplysninger, som ikonet indikerer, og produktet som følge deraf anvendes forkert.



**ADVARSEL** Dette ikon indikerer, at der kan indtræffe dødsfald eller alvorlig tilskadekomst, hvis du ignorerer oplysningerne.



**FORSIGTIG** Dette ikon indikerer, at der kan ske personskade eller materiel skade, hvis du ignorerer oplysningerne.

Nedenfor viste ikoner anvendes som indikation af arten af oplysninger, der skal overholdes.



Trekantede ikoner betyder, at disse oplysninger kræver din opmærksomhed ("Vigtigt").



Cirkelformede ikoner med en diagonal streg over betyder, at den indikerede handling er forbudt ("Forbudt").



Udfyldte cirkler med et udråbstegn indikerer en handling, som skal udføres ("Påkrævet").



### ADVARSEL



Må ikke rudsænkes

**Må ikke rudsænkes i eller udsættes for vand.** Manglende overholdelse af denne anvisning kan medføre en brand eller elektrisk stød.



Skil ikke kameraet ad

**Skil ikke kameraet ad (åbn ikke kamerahuset).** Manglende overholdelse af denne anvisning kan medføre brand, elektrisk stød eller personskade som følge af funktionsfejl ved produktet.



Rør ikke ved de indvendige dele

**Hvis kameraet går i stykker som følge af, at du taber det, eller der sker et andet uheld, må du ikke røre ved de dele, der kommer til syne.** Manglende overholdelse af denne anvisning kan medføre elektrisk stød eller personskade ved berøring af de beskadigede dele. Tag øjeblikkeligt batteriet ud - pas på, at du ikke kommer til skade eller får elektrisk stød - og indlevér produktet til eftersyn på købsstedet.



**Må ikke anbringes på ustabile overflader.** Produktet kan falde ned og medføre tilskadekomst.



**Se ikke på solen gennem objektivets eller kameraets søger.** Manglende overholdelse af denne anvisning kan medføre permanent skade på synet.



### FORSIGTIG



**Må ikke anvendes eller opbevares på steder med damp eller røg, eller som er meget fugtig eller ekstremt støvede.** Manglende overholdelse af denne anvisning kan medføre brand eller elektrisk stød.



**Må ikke efterlades i direkte sollys eller på steder med meget høje temperaturer, såsom i et lukket køretøj på en solrig dag.** Manglende overholdelse af denne anvisning kan medføre brand.



**Opbevar kameraet utilgængeligt for små børn.** Dette produkt kan medføre personskade, når det er i hænderne på børn.



**Må ikke håndteres med våde hænder.** Manglende overholdelse af denne anvisning kan medføre elektrisk stød.



**Hold sollyset væk fra billedet, når du tager billeder af motiver i modlys.** Hvis sollyset fokuseres i kameraet, når solen er i eller tæt på billedet kan medføre brand eller forbrændinger.



**Når produktet ikke anvendes, skal du sætte objektivdækslerne på igen og opbevare det på et sted uden direkte sollys.** Sollys fokuseret af objektivet kan medføre brand eller forbrændinger.



**Bær ikke kameraet eller objektivet, mens de er monteret på et stativ.** Produktet kan falde ned eller ramme andre genstande og medføre tilskadekomst.



## Produktvedligeholdelse

---

For at sikre, at du fortsat får glæde af produktet, skal du være opmærksom på følgende forholdsregler.

---

**Kamerahus:** Anvend en blød, tør klud til rengøring af kamerahuset efter hver anvendelse. Anvend ikke alkohol, opløsningsmiddel eller andre flygtige kemikalier, der kan misfarve læderet på kamerahuset eller gøre det deformt. Væske på kameraet skal omgående fjernes med en blød, tør klud. Anvend en pustebørste til at fjerne støv fra skærmen - pas på ikke at ridse skærmen - og tør den derefter af med en blød, tør klud. Eventuelt resterende pletter kan fjernes ved forsigtigt at tørre med en Fujifilm objektivrenseserviet med en lille smule objektivrensevæske på. For at hindre, at der kommer støv ind i kameraet, skal du sætte kamerahusdækslet på igen, når der ikke er monteret et objektiv.

**Billedsensor:** Flere billeder beskæmmet af pletter eller plamager på de samme steder kan angive tilstedeværelsen af støv på billedsensoren. Rens sensoren ved hjælp af  **BRUGERINDSTILLING > SENSORRENSNING.**

## Rensning af billedsensoren

Støv, der ikke kan fjernes med **BRUGERINDSTILLING > SENSORRENSNING** kan fjernes manuelt som beskrevet nedenfor.

**!** Bemærk, at der vil være en omkostning forbundet med reparation eller udskiftning af billedsensoren, hvis den beskadiges under rensning.

- 1** Anvend en pusteblørste (ikke en børste) til at fjerne støv fra sensoren.

**!** Anvend ikke en børste eller en pusteblørste. Manglende overholdelse af denne anvisning kan beskadige sensoren.



- 2** Kontrollér, om støvet er blevet fjernet ordentligt. Gentag trin 1 og 2 efter behov.
- 3** Sæt kamerahusdækslet eller objektivet på igen.

## Opdateringer til firmware

På grund af firmwareopdateringen er enkelte produktfunktioner muligvis anderledes end dem, der beskrives i den medleverede manual. Gå ind på vores webside for yderligere oplysninger om den individuelle model:

[http://www.fujifilm.com/support/digital\\_cameras/software](http://www.fujifilm.com/support/digital_cameras/software)

### Kontrol af firmwareversionen

 Kameraet viser kun firmwareversionen, hvis der er isat et hukommelseskort.

- 1 Sluk kameraet, og kontrollér, at der er isat et hukommelseskort.
- 2 Tænd kameraet, mens du trykker på knappen **DISP/BACK**. Den aktuelle firmwareversion vises; kontrollér firmwareversionen.
- 3 Sluk for kameraet.

 For at få vist firmwareversionen eller opdatere firmwaren for ekstra tilbehør, såsom udskiftelige objektiver, skomonterede blitzheder og fatningsadaptere, skal du montere tilbehøret på kameraet.

## Fejlfinding



Se nedenstående tabel, hvis du oplever problemer i anvendelsen af dit kamera. Hvis du ikke finder løsningen her, skal du kontakte din lokale Fujifilm-forhandler.

### Strøm og batteri

Problem	Løsning
Kameraet tænder ikke.	<ul style="list-style-type: none"><li>• <b>Batteriet er afladet:</b> Oplad batteriet, eller isæt et fuldt opladet ekstra batteri (📖 29).</li><li>• <b>Batteriet er sat forkert i:</b> Isæt det igen, så det vender rigtigt (📖 32).</li><li>• <b>Dækslet til batterikammeret er ikke låst:</b> Lås dækslet til batterikammeret (📖 32).</li></ul>
Skærmen tændes ikke.	Skærmen tænder muligvis ikke, hvis kameraet slukkes og tændes igen meget hurtigt. Hold udløserknappen trykket halvt ned, indtil skærmen aktiveres.
Batteriet aflades hurtigt.	<ul style="list-style-type: none"><li>• <b>Batteriet er koldt:</b> Varm batteriet op ved at putte det i lommen eller et andet varmt sted, og sæt det i kameraet igen, umiddelbart inden du tager et billede.</li><li>• <b>Der er snavs på batteripolerne:</b> Rengør polerne med en blød, tør klud.</li><li>• <b>TIL er valgt for  AF/MF-INDSTILLING &gt; FØR-AF:</b> Slå <b>FØR-AF</b> fra (📖 103).</li><li>• <b>Batteriet er blevet ladet op mange gange:</b> Batteriet har nået slutningen af sin levetid. Køb et nyt batteri (📖 159).</li></ul>
Kameraet slukkes pludseligt.	<b>Batteriet er afladet:</b> Oplad batteriet, eller isæt et fuldt opladet ekstra batteri (📖 29).

Problem	Løsning
Opladningen starter ikke.	<ul style="list-style-type: none"> <li>• Isæt batteriet (📖 32).</li> <li>• Isæt batteriet i den rigtige retning igen (📖 32).</li> <li>• Sørg for, at opladeren er sat korrekt i (📖 29).</li> <li>• Sørg for, at stikadapteren er tilsluttet korrekt til opladeren (📖 29).</li> </ul>
Opladningen går langsomt.	Oplad batteriet ved stuetemperatur.
Opladningslampen blinker, men batteriet lades ikke op.	<ul style="list-style-type: none"> <li>• <b>Der er snavs på batteripolerne:</b> Rengør polerne med en blød, tør klud (📖 32).</li> <li>• <b>Batteriet er blevet ladet op mange gange:</b> Batteriet har nået slutningen af sin levetid. Køb et nyt batteri. Hvis batteriet stadig ikke lades op, skal du kontakte din Fujifilm-forhandler (📖 232).</li> </ul>

## Menuer og visninger

Problem	Løsning
Visningen er ikke på dansk.	Vælg <b>DANSK</b> for  <b>BRUGERINDSTILLING</b> >  <b>言語/LANG.</b> (📖 41, 158).

## Optagelse

Problem	Løsning
Der tages ikke noget billede, når der trykkes på udløserknappen.	<ul style="list-style-type: none"><li>• <b>Hukommelseskortet er fuldt:</b> Isæt et nyt hukommelseskort, eller slet nogle billeder (📖 34, 138).</li><li>• <b>Hukommelseskortet er ikke formateret:</b> Formatér hukommelseskortet i kameraet (📖 156).</li><li>• <b>Der er snavs på hukommelseskortets kontakter:</b> Rengør kontakterne med en blød, tør klud.</li><li>• <b>Hukommelseskortet er beskadiget:</b> Isæt et hukommelseskort (📖 34).</li><li>• <b>Batteriet er afladet:</b> Oplad batteriet, eller isæt et fuldt opladet ekstra batteri (📖 29).</li><li>• <b>Kameraet er slukket automatisk:</b> Tænd kameraet (📖 37).</li><li>• <b>Du anvender en fatningsadapter fra tredjepart:</b> Vælg <b>TIL</b> for <b>OPTAG UDEN OBJ.</b> (📖 177).</li></ul>
Skjolder ("støj") forekommer på skærmen eller i søgeren, når udløserknappen trykkes halvt ned.	Forøgelsen øges for at understøtte kompositionen, når motivet er dårligt belyst, og blænden er rundet ned, hvilket kan medføre i synlige skjolder, når der vises eksempler på billederne i visningerne. Billeder taget med kameraet påvirkes ikke.
Kameraet fokuserer ikke.	<b>Motivet egner sig ikke til autofokus:</b> Brug fokuslås eller manuel fokus (📖 81).

Problem	Løsning
<b>Intet ansigt registreres.</b>	<ul style="list-style-type: none"> <li>• <b>Motivets ansigt dækkes af solbriller, en hat, langt hår eller andre genstande:</b> Fjern forhindringer (📖 104).</li> <li>• <b>Motivets ansigt fylder kun et lille område af billedet:</b> Ændr kompositionen, så motivets ansigt fylder et større område af billedet (📖 104).</li> <li>• <b>Motivets ansigt er drejet væk fra kameraet:</b> Bed personen om at vende sig mod kameraet (📖 104).</li> <li>• <b>Kameraet er vippet:</b> Hold kameraet lige.</li> <li>• <b>Motivets ansigt er dårligt belyst:</b> Fotografér i stærkt lys.</li> </ul>
<b>Forkert motiv er valgt.</b>	<p>Det valgte motiv er tættere på midten af billedet end hovedmotivet. Deaktiver ansigtsgenkendelse, vælg enkeltpunkts-AF, og anvend valg af fokusområde til at placere fokusområdet over dit motiv (📖 67, 69).</p>
<b>Blitzen går ikke af.</b>	<ul style="list-style-type: none"> <li>• <b>Blitzen er deaktiveret:</b> Justér indstillingerne (📖 124).</li> <li>• <b>Batteriet er afladet:</b> Oplad batteriet, eller isæt et fuldt opladet ekstra batteri (📖 29).</li> <li>• <b>Kameraet er i bracketing- eller kontinuerlig tilstand:</b> Vælg enkeltbilledtilstand (📖 6).</li> </ul>

Problem	Løsning
Flashen oplyser ikke motivet helt.	<ul style="list-style-type: none"> <li>• <b>Motivet er ikke inden for flashens rækkevidde:</b> Placér motivet inden for blitzens rækkevidde.</li> <li>• <b>Blitzruden er dækket til:</b> Hold kameraet rigtigt.</li> <li>• <b>Lukkertiden er kortere end synkroniseringshastigheden:</b> Vælg en længere lukkertid (📖 58, 62, 262).</li> </ul>
Billederne er slørede.	<ul style="list-style-type: none"> <li>• <b>Objektivet er snavset:</b> Rens objektivet.</li> <li>• <b>Objektivet er blokeret:</b> Hold genstande væk fra objektivet (📖 45).</li> <li>• <b>!AF vises under optagelse, og fokusrammen vises med rødt:</b> Kontrollér fokus før optagelse (📖 46).</li> </ul>
Billederne er skjoldede.	<ul style="list-style-type: none"> <li>• <b>Lukkertiden er lang, og den omgivende temperatur er høj:</b> Dette er normalt og indikerer ikke funktionsfejl. Anvend pixel-mapping (📖 98).</li> <li>• <b>Kameraet har været anvendt kontinuerligt ved høje temperaturer:</b> Sluk kameraet, og vent på, det køler ned (📖 37, 259).</li> <li>• <b>Der vises en temperaturadvarsel:</b> Sluk kameraet, og vent på, det køler ned (📖 37, 259).</li> </ul>



## Afspilning

Problem	Løsning
Billederne er kornede.	Billederne blev taget med et kamera af et andet mærke eller en anden model.
Afspilningszoom er ikke tilgængeligt.	Billederne blev oprettet med <b>ÆNDR STØRRELSE</b> eller med et kamera af et andet mærke eller en anden model.
Ingen lyd i filmafspilning.	<ul style="list-style-type: none"> <li>• <b>Afspiln.lydst. er for lav:</b> Justér afspiln.lydst. (📖 161).</li> <li>• <b>Mikrofonen var dækket til:</b> Hold kameraet rigtigt under optagelse.</li> <li>• <b>Højtaleren er dækket til:</b> Hold kameraet rigtigt under afspilning.</li> </ul>
Valgte billeder slettes ikke.	Nogle af billederne, der er valgt til sletning, er beskyttede.
Billederne er der stadig efter, at <b>SLET &gt; ALLE BILLEDER</b> er valgt.	Fjern beskyttelsen ved hjælp af enheden, som billedet oprindeligt blev anvendt på (📖 142).
Filnummereringen nulstilles uventet.	Batterikammerdækslet blev åbnet, mens kameraet var tændt. Sluk kameraet, før du åbner dækslet til batterikammeret (📖 182).

## Tilslutninger

Problem	Løsning
Skærmen er sort.	<b>Kameraet er tilsluttet til TV:</b> Billederne vises på fjernsynet i stedet for på kameraets skærm (📖 218).
Skærmene på både TV og kamera er tomme.	<b>Visningsindstillingen, der er valgt med knappen VIEW MODE er KUN EVF + </b> : Sæt øjet mod søgeren. Anvend knappen <b>VIEW MODE</b> til at vælge en anden visningstilstand (📖 14).
Intet billede eller lyd på TV.	<ul style="list-style-type: none"><li>• <b>Kameraet er ikke tilsluttet ordentligt:</b> Tilslut kameraet ordentligt (📖 218).</li><li>• <b>Indgangen til fjernsynet er indstillet til "TV":</b> Indstil indgangen "HDMI" (📖 218).</li><li>• <b>Lydstyrken på fjernsynet er for lav:</b> Anvend fjernsynets knapper til at justere lydstyrken (📖 218).</li></ul>
Computeren genkender ikke kameraet.	Sørg for, at kameraet og computeren er rigtigt tilsluttede (📖 223).
Kan ikke overføre RAW- eller JPEG-filer til computeren.	Anvend MyFinePix Studio til at overføre billeder (kun Windows; 📖 223).

## Trådløs overførs.

For yderligere information om fejlfinding af trådløse forbindelser, besøg: <http://digital-cameras.support.fujifilm.com/app?pid=x>



Problem	Løsning
Kan ikke oprette forbindelse til smartphone. Kameraet er langsomt til at oprette forbindelse eller overføre billeder til smartphone. Overførslen mislykkes eller afbrydes.	<ul style="list-style-type: none"> <li>• <b>Smartphonen er for langt væk:</b> Ryk enhederne tættere på hinanden (📖 220).</li> <li>• <b>Enheder i nærheden forårsager radiointerferens:</b> Flyt kamera og smartphone væk fra mikrobølgeovne eller trådløse telefoner (📖 220).</li> </ul>
Kan ikke overføre billeder.	<ul style="list-style-type: none"> <li>• <b>Smartphonen er tilsluttet til en anden enhed:</b> Smartphone og kamera kan kun tilsluttes til én enhed ad gangen. Afbryd forbindelsen, og prøv igen (📖 220).</li> <li>• <b>Der er adskillige smartphones i nærheden:</b> Prøv at tilslutte igen. Tilstedeværelsen af flere smartphones kan vanskeliggøre tilslutning (📖 220).</li> <li>• <b>Billedet blev oprettet på en anden enhed:</b> Kameraet er muligvis ude af stand til at overføre billeder oprettet på andre enheder.</li> <li>• <b>Billedet er en film:</b> Selvom du kan vælge film til overførsel, når du ser indholdet af kameraets hukommelse på din smartphone, tager overførslen et stykke tid. Film beregnet til visning på en smartphone eller tablet skal optages ved en billedstørrelse på 1280 × 720 (HD) eller derunder. For information om visning af billederne på kameraet, gå på: <a href="http://app.fujifilm-dsc.com/en/camera_remote/">http://app.fujifilm-dsc.com/en/camera_remote/</a></li> </ul>
Smartphone viser ikke billederne.	Vælg <b>TIL</b> for <b>GEN. INDSTILLINGER &gt; TILPAS STR.</b> <b>3M</b> . Valg af <b>FRA</b> øger tiderne for overførsel af større billeder; desuden vises billeder over en vis størrelse muligvis ikke på visse telefoner (📖 189).

## Diverse

Problem	Løsning
Kameraet reagerer ikke.	<ul style="list-style-type: none"> <li>• <b>Midlertidig kamerafejl:</b> Tag batteriet ud, og sæt det i igen (📖 32).</li> <li>• <b>Batteriet er afladet:</b> Oplad batteriet, eller isæt et fuldt opladet ekstra batteri (📖 29).</li> <li>• <b>Kameraet er tilsluttet til et trådløst LAN:</b> Afslut forbindelsen.</li> </ul>
Kameraet virker ikke som forventet.	Tag batteriet ud, og sæt det i igen (📖 32). Hvis problemet varer ved, skal du kontakte din Fujifilm-forhandler.
Ingen lyd.	Justér lydstyrken (📖 160).
Tryk på knappen Q viser ikke hurtigmenuen.	<b>TTL-LÅS er aktiv:</b> Afslut TTL-LÅS (📖 125).

## Advarselsmeddelelser og visninger

Følgende advarsler vises på skærmen.

Advarsel	Beskrivelse
 (rød)	Lavt batteriniveau. Oplad batteriet, eller isæt et fuldt opladet ekstra batteri.
 (blinker rød)	Batteri afladet. Oplad batteriet, eller isæt et fuldt opladet ekstra batteri.
<b>!AF</b> (vises med rødt med rød fokusramme)	Kameraet kan ikke fokusere. Anvend fokuslåsen for at fokusere på et andet motiv på samme afstand, og komponér derefter billedet igen.
Blænde eller lukkertid vises med rødt	Motivet er for lyst eller for mørkt, og billedet bliver over- eller undereksponeret. Anvend blitzten som ekstra belysning, når du tager billeder af dårligt belyste motiver.
<b>FOKUSFEJL</b>	Funktionsfejl ved kameraet. Sluk kameraet, og tænd det igen.
<b>OBJEKTIVKONTROLFEJL</b>	Hvis meddelelsen er tilbagevendende, skal du kontakte din Fujifilm-forhandler.
<b>SLÅ KAMERAET AV OG DERETTER PÅ IGJEN</b>	
<b>INTET KORT</b>	Lukkeren kan kun udløses, når der er isat et hukommelseskort. Indsæt et hukommelseskort.
<b>KORT IKKE INITIALISERET</b>	<ul style="list-style-type: none"><li>• <b>Hukommelseskortet er ikke formateret, eller hukommelseskortet er blevet formateret i en computer eller anden enhed:</b> Formatér hukommelseskortet ved hjælp af <b>BRUGERINDSTILLING &gt; FORMATERING</b>.</li><li>• <b>Hukommelseskortets kontakter trænger til rengøring:</b> Rengør kontakterne med en blød, tør klud. Hvis meddelelsen er tilbagevendende, skal du formatere kortet. Hvis meddelelsen er tilbagevendende, skal du skifte kortet ud.</li><li>• <b>Funktionsfejl ved kameraet:</b> Kontakt en Fujifilm-forhandler.</li></ul>
<b>OBJEKTIVFEJL</b>	Sluk kameraet, fjern objektivet, og rens monteringsfladerne, sæt derefter objektivet på igen, og tænd kameraet. Hvis problemet varer ved, skal du kontakte en Fujifilm-forhandler.

Advarsel	Beskrivelse
<b>KORTFEJL</b>	<ul style="list-style-type: none"> <li>• <b>Hukommelseskortet er ikke formateret til anvendelse i kameraet:</b> Formatér kortet.</li> <li>• <b>Hukommelseskortets kontakter trænger til rengøring, eller hukommelseskortet er beskadiget:</b> Rengør kontakterne med en blød, tør klud. Hvis meddelelsen er tilbagevendende, skal du formatere kortet. Hvis meddelelsen er tilbagevendende, skal du skifte kortet ud.</li> <li>• <b>Inkompatibelt hukommelseskort:</b> Anvend et kompatibelt kort.</li> <li>• <b>Funktionsfejl ved kameraet:</b> Kontakt en Fujifilm-forhandler.</li> </ul>
<b>SKRIVEBESKYTTET KORT</b>	Hukommelseskortet er låst. Lås kortet op.
<b>OPTAGET</b>	Hukommelseskortet er formateret forkert. Anvend kameraet til at formatere kortet.
<b>SD HUKOMMELSEN ER FULD</b>	Hukommelseskortet er fuldt, og der kan ikke optages billeder. Slet billeder, eller isæt et hukommelseskort med mere ledig plads.
<b>SKRIVEFEJL</b>	<ul style="list-style-type: none"> <li>• <b>Hukommelseskortfejl eller forbindelsesfejl:</b> Sæt kortet i igen, eller sluk kameraet, og tænd det derefter igen. Hvis meddelelsen er tilbagevendende, skal du kontakte din Fujifilm-forhandler.</li> <li>• <b>Ikke nok hukommelse til at optage flere billeder:</b> Slet billeder, eller isæt et hukommelseskort med mere ledig plads.</li> <li>• <b>Hukommelseskortet er ikke formateret:</b> Formatér hukommelseskortet.</li> </ul>
<b>BILLEDANTAL FYLDT OP</b>	Kameraet er løbet tør for billednumre (det aktuelle billednummer er 999-9999). Isæt et formateret hukommelseskort, og vælg <b>FORFRA</b> for <b>GEM DATAINDSTIL.</b> > <b>NUMMERERING.</b> Tag et billede for at nulstille billednumreringen til 100-0001, vælg derefter <b>KONTINUERLIG</b> for <b>NUMMERERING.</b>

Advarsel	Beskrivelse
<b>LÆSEFEJL</b>	<ul style="list-style-type: none"> <li>• <b>Filen er ødelagt eller blev ikke oprettet med kameraet:</b> Filen kan ikke vises.</li> <li>• <b>Hukommelseskortets kontakter trænger til rengøring:</b> Rengør kontakterne med en blød, tør klud. Hvis meddelelsen er tilbagevendende, skal du formatere kortet. Hvis meddelelsen er tilbagevendende, skal du skifte kortet ud.</li> <li>• <b>Funktionsfejl ved kameraet:</b> Kontakt en Fujifilm-forhandler.</li> </ul>
<b>SKRIBEBSKYTTET BILLEDE</b>	Det blev forsøgt at slette eller rotere et beskyttet billede. Fjern beskyttelsen, og prøv igen.
<b>BESKÆRING IKKE MULIG</b>	Billedet er beskadiget eller blev ikke oprettet med kameraet.
<b>DPOF-FILFEJL</b>	Fotobestillingerne kan indeholde højst 999 billeder. Kopiér eventuelle ekstra billeder, som du ønsker at udskrive, over på et andet hukommelseskort, og opret en anden fotobestilling.
<b>KAN IKKE INDSTILLE DPOF</b>	Billedet kan ikke udskrives ved hjælp af DPOF.
<b>🔊 KAN IKKE INDSTIL DPOF</b>	Film kan ikke udskrives ved hjælp af DPOF.
<b>ROTERING IKKE MULIG</b>	Det valgte billede kan ikke roteres.
<b>🔊 ROTERING IKKE MULIG</b>	Film kan ikke roteres.
<b>🔊 KAN IKKE UDFØRES</b>	Fjern røde øjne kan ikke anvendes på film.
<b>📺 KAN IKKE UDFØRES</b>	Fjern røde øjne kan ikke anvendes på billeder oprettet med andre enheder.
<b>!⚠️ (gul)</b>	Sluk kameraet, og vent på, det køler af. Skjolder kan øges på billeder taget, når denne advarsel vises.
<b>!⚠️ (rød)</b>	Sluk kameraet, og vent på, det køler af. Mens denne advarsel vises, er filmoptagelse muligvis ikke tilgængelig, der kan komme flere skjolder og ydelsen, herunder billedfremførings-hastigheden og visningskvaliteten, falder muligvis.

## Hukommelseskortets kapacitet

Følgende tabel viser optagetiden eller antal tilgængelige billeder ved forskellige billedstørrelser. Alle tal er omtrentlige; filstørrelsen varierer med den optagede motivtype og giver store udsving i antallet af filer, der kan lagres. Antal resterende eksponeringer eller den resterende længde mindskes muligvis ikke ved ensartet hastighed.

		Kapacitet	8 GB			16 GB		
			SUPER FINE	FINE	NORMAL	SUPER FINE	FINE	NORMAL
Billeder	4:3		254	381	607	524	785	1253
	RAW (UKOMPRIMERET)		66			137		
	RAW (TABSFRI KOMPRIMERET)		127			265		
Film *	1080/29.97P, 25P, 24P, 23.98P		26 minutter			54 minutter		
	720/29.97P, 25P, 24P, 23.98P		51 minutter			105 minutter		

\* Anvend et UHS-hastighedsklasse 1-kort eller bedre. Enkelstående film kan ikke overskride en længde på 30 minutter.

Selvom optagelsen af film fortsætter, når filstørrelsen runder 4 GB, optages efterfølgende optagelser i en særskilt fil, der skal ses for sig.



## Specifikationer

System																	
Model	FUJIFILM GFX 50R																
Produktnummer	FF180004																
Effektive pixels	Ca. 51,4 millioner																
Billedsensor	43,8 mm × 32,9 mm Bayer-matrix med primært farvefilter																
Lagringsmedie	SD-/SDHC-/SDXC-hukommelseskort anbefalet af Fujifilm																
Hukommelseskortslidser	To SD-hukommelseskortslidser (kompatible med UHS-II)																
Filsystem	I overensstemmelse med Design Rule for Camera File System (DCF2.0), Exif 2.3 og Digital Print Order Format (DPOF)																
Filformat	<ul style="list-style-type: none"> <li>• <b>Stillbilleder:</b> Exif 2.3 JPEG (komprimeret); RAW (originalt RAF-format, ukomprimeret eller komprimeret med en tabsfri algoritme; software til særlige formål påkrævet); RAW+JPEG tilgængelig; TIFF (RGB)</li> <li>• <b>Film:</b> MPEG-4 AVC/H.264-standard med stereolyd (MOV)</li> <li>• <b>Lyd (stemmebeskeder):</b> Stereolyd (WAV)</li> </ul>																
Billedstørrelse	<table border="0"> <tbody> <tr> <td><b>L 4:3</b> (8256 × 6192)</td> <td><b>S 4:3</b> (4000 × 3000)</td> </tr> <tr> <td><b>L 3:2</b> (8256 × 5504)</td> <td><b>S 3:2</b> (4000 × 2664)</td> </tr> <tr> <td><b>L 16:9</b> (8256 × 4640)</td> <td><b>S 16:9</b> (4000 × 2248)</td> </tr> <tr> <td><b>L 1:1</b> (6192 × 6192)</td> <td><b>S 1:1</b> (2992 × 2992)</td> </tr> <tr> <td><b>L 65:24</b> (8256 × 3048)</td> <td><b>S 65:24</b> (4000 × 1480)</td> </tr> <tr> <td><b>L 5:4</b> (7744 × 6192)</td> <td><b>S 5:4</b> (3744 × 3000)</td> </tr> <tr> <td><b>L 7:6</b> (7232 × 6192)</td> <td><b>S 7:6</b> (3504 × 3000)</td> </tr> <tr> <td><b>RAW</b> (8256 × 6192)</td> <td><b>TIFF</b> (8256 × 6192)</td> </tr> </tbody> </table>	<b>L 4:3</b> (8256 × 6192)	<b>S 4:3</b> (4000 × 3000)	<b>L 3:2</b> (8256 × 5504)	<b>S 3:2</b> (4000 × 2664)	<b>L 16:9</b> (8256 × 4640)	<b>S 16:9</b> (4000 × 2248)	<b>L 1:1</b> (6192 × 6192)	<b>S 1:1</b> (2992 × 2992)	<b>L 65:24</b> (8256 × 3048)	<b>S 65:24</b> (4000 × 1480)	<b>L 5:4</b> (7744 × 6192)	<b>S 5:4</b> (3744 × 3000)	<b>L 7:6</b> (7232 × 6192)	<b>S 7:6</b> (3504 × 3000)	<b>RAW</b> (8256 × 6192)	<b>TIFF</b> (8256 × 6192)
<b>L 4:3</b> (8256 × 6192)	<b>S 4:3</b> (4000 × 3000)																
<b>L 3:2</b> (8256 × 5504)	<b>S 3:2</b> (4000 × 2664)																
<b>L 16:9</b> (8256 × 4640)	<b>S 16:9</b> (4000 × 2248)																
<b>L 1:1</b> (6192 × 6192)	<b>S 1:1</b> (2992 × 2992)																
<b>L 65:24</b> (8256 × 3048)	<b>S 65:24</b> (4000 × 1480)																
<b>L 5:4</b> (7744 × 6192)	<b>S 5:4</b> (3744 × 3000)																
<b>L 7:6</b> (7232 × 6192)	<b>S 7:6</b> (3504 × 3000)																
<b>RAW</b> (8256 × 6192)	<b>TIFF</b> (8256 × 6192)																
Objektivfatning	FUJIFILM G-fatning																
Følsomhed	<ul style="list-style-type: none"> <li>• <b>Stillbilleder:</b> Standardudgangsfølsomhed svarende til ISO 100–12800 i trin på 1/3 EV; AUTO; udvidet udgangsfølsomhed svarende til ISO 50, 25600, 51200 eller 102400</li> <li>• <b>Film:</b> Standardudgangsfølsomhed svarende til ISO 200–6400 i trin på 1/3 EV; AUTO</li> </ul>																
Lysmåling	256-segments gennem objektivet-lysmåling (TTL); MULTI, SPOT, GENNEMSNIT, CENTERVÆGTET																
Eksponeringskontrol	Programmeret AE (med programsift); lukkertidsprioriteret AE; blændeprioriteret AE; manuel eksponering																
Eksponeringskompensation	<ul style="list-style-type: none"> <li>• <b>Stillbilleder:</b> –5 EV – +5 EV i trin på 1/3 EV</li> <li>• <b>Film:</b> –2 EV – +2 EV i trin på 1/3 EV</li> </ul>																

## System

### Lukkertid

- **MEKANISK LUKKER, E-FRONT GARDINLUKKER**
  - **Tilstand P:** 4 sek. til  $\frac{1}{4000}$  sek.
  - **Andre tilstande:** 60 min. til  $\frac{1}{4000}$  sek.
  - **Tid:** 60 min. til  $\frac{1}{4000}$  sek.
  - **Bulb:** Maks. 60 min.
- **ELEKTRONISK LUKKER, MEKANISK+ELEKTRONISK, E-FRONT + ELEKTRONISK**
  - **Tilstand P:** 4 sek. til  $\frac{1}{6000}$  sek.
  - **Andre tilstande:** 60 min. til  $\frac{1}{6000}$  sek.
  - **Tid:** 60 min. til  $\frac{1}{6000}$  sek.
  - **Bulb:** Maks. 60 min.

### Kontinuerlig

- **Tilgængelige billedfremføringshastigheder (JPEG):** 3,0 bps
  - **Omtrentligt maksimalt antal billeder pr. serie:** 25
-  Billedhastigheden varierer med optageforholdene og antallet af optagede billeder. Desuden kan billedhastighed og antal billeder pr. serie variere alt efter anvendt hukommelseskorttype.

### Fokus

- **Indstilling:** Enkelt eller kontinuert AF; manuelt fokus med fokusring
- **Autofokussystem:** TTL-kontrastdetekt
- **Valg af fokusområde:** ENKELT PUNKT, ZONE, VIDVINK./MÅLING

### Hvidbalance

Auto, brugerdefineret 1, brugerdefineret 2, brugerdefineret 3, valg af farvetemperatur, direkte sollys, skygge, dagslys fluorescerende, varmt hvidt fluorescerende, koldt hvidt fluorescerende, glødelampe, under vand

### Selvudløser

Fra, 2 sek., 10 sek.

### Blitztilstand

- **TILSTAND:** TTL-TILSTAND (AUTOMATISK BLITZ, STANDARD, LANGSOM SYNKRONISERING), MANUEL, MULTI, OFF
- **SYNKRONISERINGSTILSTAND:** 1. GARDIN, 2. GARDIN, AUTOMATISK FP (high-speed-synkronisering)
- **FJERN RØDE ØJNE:**  BLITZ+FJERNELSE,  BLITZ,  FJERNELSE, FRA

### Tilbehørssko

Tilbehørssko med TTL-kontakter; understøtter synkroniseringshastigheder helt ned til  $\frac{1}{25}$  sek.

### Synkroniseringskontakt

X-kontakt; understøtter synkroniseringshastigheder helt ned til  $\frac{1}{25}$  sek.









### Synkroniser terminal

Medfølger

**System**

<b>Søger</b>	0,5-tom., 3690k-punkts OLED-søger; forstørrelse 0,77× with 50 mm-objektiv (svarende til 35 mm-format) ved uendeligt og dioptri indstillet til $-1,0 \text{ m}^{-1}$ ; diagonal billedvinkel på ca. $38^\circ$ (vandret billedvinkel på ca. $30^\circ$ ) <ul style="list-style-type: none"> <li>• <b>Dioptrijustering:</b> <math>-4</math> til <math>+2 \text{ m}^{-1}</math></li> <li>• <b>Øjepunkt:</b> Ca. 23 mm</li> </ul>
--------------	---

<b>LCD-skærm</b>	3,2 tommer/8,1 cm, 2360k-punkts LCD-berøringskærm i farver med 2-vejstilt
------------------	---

<b>Film (med stereolyd)</b>	 <b>1080/29.97P</b>	 <b>720/29.97P</b>
	 <b>1080/25P</b>	 <b>720/25P</b>
	 <b>1080/24P</b>	 <b>720/24P</b>
	 <b>1080/23.98P</b>	 <b>720/23.98P</b>

**Indgangs-/udgangsterminaler**

<b>Digital indgang/udgang</b>	USB-stik (Type-C) USB3.1Gen1
<b>HDMI-udgang</b>	HDMI-mikrostik (type D)
<b>Mikrofon/fjernbetjeningsstik</b>	$\varnothing 2,5$ mm 3-benet ministik
<b>DC IN</b>	Medfølger

## Strømforsyning/andet

- Strømforsyning**
- NP-T125 genopladeligt batteri (følger med kameraet)
  - AC-15V lysnetadapter (forhandles separat)

- Batteriets levetid**
- **Batteritype:** NP-T125
  - **Objektiv:** GF63mmF2.8 R WR
  - **Flash:** Deaktiveret
  - **Optagetilstand:** Tilstand P

Antal billeder		
AUTOMATISK STRØMSPARING	LCD	EVF
TIL	Ca. 400	Ca. 400
FRA	Ca. 340	Ca. 340

Samlet længde af optagelser, der kan optages på en enkelt opladning		
Indstilling	Faktisk levetid for batteri ved filmoptagelse	Opretholdelse af levetid for batteri ved filmoptagelse
	Ca. 70 minutter	Ca. 145 minutter

CIPA-standard. Målt ved hjælp af batteriet leveret med kameraet og SD-hukommelseskort.

**Bemærk:** Batteriudholdenheden varierer med batteriladningsniveauet, og ovenstående tal garanteres ikke. Batteriudholdenheden daler ved lave temperaturer.

- Kamerastørrelse** (B × H × D) 160,7 mm × 96,5 mm × 66,4 mm (46,0 mm eksklusive projektorer, målt på det tyndeste sted)
- Kameravægt** Ca. 690 g, eksklusive batteri, tilbehør og hukommelseskort
- Fotograferingsvægt** Ca. 775 g, inklusive batteri og hukommelseskort
- Driftsbetingelser**
- **Temperatur:** -10 °C til +40 °C (+5 °C til +40 °C, når batteriet lades op)
  - **Luftfugtighed:** 10 % til 80 % (ingen kondensering)

**Trådløs sender****Trådløst LAN**

<b>Standarder</b>	IEEE 802.11b/g/n (protokol over trådløse standarder)
<b>Driftsfrekvens (centerfrekvens)</b>	2412 MHz–2462 MHz (11 kanaler)
<b>Maksimal radiofrekvens effekt (EIRP)</b>	3.53 dBm
<b>Opnå adgang til protokoller</b>	Infrastruktur

**Bluetooth®**

<b>Standarder</b>	Bluetooth-version 4.0 (Bluetooth, energibesparende)
<b>Driftsfrekvens (centerfrekvens)</b>	2402 MHz–2480 MHz
<b>Maksimal radiofrekvens effekt (EIRP)</b>	–3.75 dBm

**NP-T125 genopladeligt batteri**

<b>Nominel spænding</b>	10,8 V
<b>Nominel kapacitet</b>	1250 mAh
<b>Driftstemperatur</b>	–10 °C til +40 °C
<b>Mål (B × H × D)</b>	36,0 mm × 54,4 mm × 26,0 mm
<b>Vægt</b>	Ca. 81 g

**BC-T125 batterioplader**

<b>Nominel indgangseffekt</b>	100 – 240 V vekselstrøm, 50/60 Hz
<b>Indgangskapacitet</b>	23 – 31 VA
<b>Nominel udgangseffekt</b>	12,6 V jævnstrøm, 800 mA
<b>Understøttede batterier</b>	NP-T125 genopladelige batterier
<b>Opladningstid</b>	Ca. 140 minutter (+25 °C)
<b>Driftstemperatur</b>	+5 °C til +40 °C
<b>Mål (B × H × D)</b>	71,4 mm × 97,0 mm × 34,2 mm, eksklusive projektioner
<b>Vægt</b>	Ca. 120 g

 Vægt og mål varierer alt efter salgsland eller -område.

 Specifikationer og ydelse kan ændres uden varsel. Fujifilm holdes ikke ansvarlig for eventuelle fejl, som denne brugervejledning måtte indeholde. Udseendet af produktet kan afvige fra det, der er beskrevet i denne brugervejledning.





# FUJIFILM

---

**FUJIFILM Corporation**

7-3, AKASAKA 9-CHOME, MINATO-KU, TOKYO 107-0052, JAPAN

[http://www.fujifilm.com/products/digital\\_cameras/index.html](http://www.fujifilm.com/products/digital_cameras/index.html)

