

FUJIFILM

DIGITAL CAMERA

GFX 50R

Nye funktioner

Version 3.10









Funktioner, der er ændret som følge af firmwareopdateringer, stemmer muligvis ikke længere overens med beskrivelserne i den dokumentation, som følger med dette produkt. Gå på vores hjemmeside for information om tilgængelige opdateringer for forskellige produkter:









<https://fujifilm-x.com/support/download/firmware/cameras/>



Indhold

Firmwareversionen 3.10 i GFX 50R tilføjer eller opdaterer nedenfor opstillede funktioner. For seneste brugervejledning, gå på følgende hjemmeside.

<https://fujifilm-dsc.com/en-int/manual/>

Nr.	Beskrivelse	GFX 50R 	Se 	Ver.
1	Funktionen for Forreste kommandohjul er blevet ændret, så den passer til objektiver, der ikke har blænderinge.	7	1	2.30
2	Kameraet viser nu den farvetemperatur, der er valgt via indstillingen for farvetemperatur i hvidbalancemenuen.	10, 12	2, 3	2.00
3	Kameraet viser nu et ikon for ekstern strømforsyning, når der trækkes strøm fra en ekstra AC-15V AC-adapter.	10, 12	2, 3	2.00
4	Hvis der er monteret et T/S-objektiv, vises forskydnings- og rotationsgraderne nu på optageskærmen og optages i EXIF-dataene for nye billeder.	10, 12, 18, 206	2, 3, 4, 5	3.10
5	Det maksimale antal billeder, der kan gemmes i en enkelt mappe, er ændret fra 9999 til 999.	85	5	2.00
6	Indstillingerne  CLASSIC neg. og  ETERNA/CINEMATISK er blevet føjet til  BILLEDKVALITET-INDSTILLING > FILMSIMULERING i optagemenuen.	90	6	2.00
7	Punktet GLAT HUD-EFFEKT er blevet føjet til  BILLEDKVALITET-INDSTILLING i optagemenuen.	91	7	2.00
8	Punktet LAV LYSPRIORITET AF-S er blevet føjet til  AF/MF-INDSTILLING i optagemenuen.	102	7	2.00
9	Forbedrede ydeevnen for  AF/MF-INDSTILLING > ANS/ØJE DETEKTERINGSINDST i optagemenuen.	104	8	2.00

Nr.	Beskrivelse	GFX 50R 	Se 	Ver.
10	Punktet  OPTAGELSESIKSTILLING > FOKUS-BKT i optagemenuen tilbyder nu valg mellem fokusbracketing-indstillingerne MANUEL og AUTO .	115	10	2.00
11	Proceduren for bedømmelse af billeder er ændret. Som resultat heraf er indholdet i visningerne af afspilningsinformation ændret, og punktet BEDØMMELSE er blevet føjet til afspilningsmenuen.	130, 131, 145	12, 13, 14	2.00
12	Indstillingen  OMRÅDEINDSTILLINGER er blevet tilføjet under  BRUGERINDSTILLING i opsætningsmenuen, hvilket resulterer i en ændring i den grundlæggende opsætningsprocedure og i justeringer af TIDSFORSKEL . Desuden tilbyder DATO/TID nu et 24-timers ur.	157	15	3.00
13	De opstillede punkter i opsætningsmenuen under  BRUGERINDSTILLING > NULSTIL har ændret sig.	159	16	3.00
14	Indstillingerne BLÆNDE (PROGRAMSKIFT) for  KNAP/DREJEKNAP-INDSTILLING > KOMMANDODREJEKNAP-INDST. > FRONTKOMMANDODREJESKIVE 1 til FRONTKOMMANDODREJESKIVE 3 og BAGKOMMANDODREJESKIVE er blevet ændret til BLÆNDE .	176	20	2.30
15	Indstillingen BLÆNDEINDSTILLING er blevet føjet til  KNAP/DREJEKNAP-INDSTILLING i opsætningsmenuen.	178	21	2.30
16	Punktet  FORBINDELSESIKSTILLING > Bluetooth-INDSTILLINGER i opsætningsmenuen er blevet omdøbt til Bluetooth/SMARTPHONE-INDST. og tilbyder nu indstillingen BILLEDOVERFØRS. NÅR SLUKKET . Desuden er AUTOMATISK BILLEDOVERFØRS. og SMARTPHONE SYNC.- INDSTILLING henholdsvis blevet omdøbt til START AUTOMATISK BILLEDOVERFØRS. og SYNK. AF PLACERING FOR SMARTPHONE .	185	18	3.00
17	Timing for overførsel har ændret sig. Billederne kan nu ikke alene overføres under afspilning, eller når kameraet er slukket, men også under igangværende optagelse.	185	18	3.00

Nr.	Beskrivelse	GFX 50R 	Se 	Ver.
18	<p>FORBINDELSESINDSTILLING > GEN. INDSTILLINGER er blevet omorganiseret som følger:</p> <ul style="list-style-type: none"> • STEDOPLYSNINGER er blevet flyttet til SKÆRMINDSTILLING, • KNAPINDSTILLING er blevet flyttet til KNAP/DREJEKNAP-INDSTILLING og omdøbt til Fn1-KNAPINDSTILLING, • GEOMÆRKNING er blevet flyttet til GEM DATAINDSTIL., og • NAVN og TILPAS STR. 3M er blevet flyttet til Bluetooth/SMARTPHONE-INDST. 	171, 178, 184, 185	17, 18	3.00
19	Proceduren for at forbinde trådløst til smartphones er ændret.	220	25	3.00
20	Proceduren for justering af blænde er blevet ændret, så den passer til objektiver, der ikke har blænderinge.	206	22	2.30
21	Den software, som kan anvendes med indstillingen FORBINDELSESINDSTILLING > PC FORBINDELSESTILSTAND i opsætningsmenuen, er ændret.	187	23	2.00

Ændringer og tilføjelser



Ændringer og tilføjelser er som følger.

GFX 50R Brugervejledning:  7

Ver. 2.30

Kommandohjulene

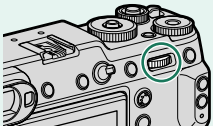
Drej eller tryk kommandohjulene hen på:

	Forreste kommandohjul	Bagerste kommandohjul
		
 Drej	<ul style="list-style-type: none">• Vælg menufaner eller side gennem menuerne• Justér blænden^{1,2}• Justér eksponeringskompensation⁴• Justér følsomhed¹• Få vist andre billeder under afspilning	<ul style="list-style-type: none">• Markér menupunkter• Vælg den ønskede kombination af lukkertid og blænde (programskift)• Vælg en lukkertid¹• Justér indstillingerne i hurtigmenuen• Vælg størrelsen på fokusfeltet• Zoom ind eller ud i fuldskræmsafspilning• Zoom ind eller ud i multibilledafspilning
 Tryk	—	<ul style="list-style-type: none">• Zoom ind på det aktive fokuspunkt³• Tryk og hold nede for at vælge fokusvisningen for manuel fokusstand³• Zoom ind på det aktive fokuspunkt under afspilning

1 Kan ændres ved hjælp af  **KNAP/DREJEKNAP-INDSTILLING** > **KOMMANDODREJEKNAP-INDST.**

2 Hvis objektivet har en blændering med positionen "C", kan kameraets kommandohjul anvendes til at justere blænden, når blænderingen drejes hen på **C**.

3 Kun tilgængelig, hvis **FOKUSKONTROL** er knyttet til en funktionsknop.

4 Eksponeringskompensationshjul drejet om på **C**.

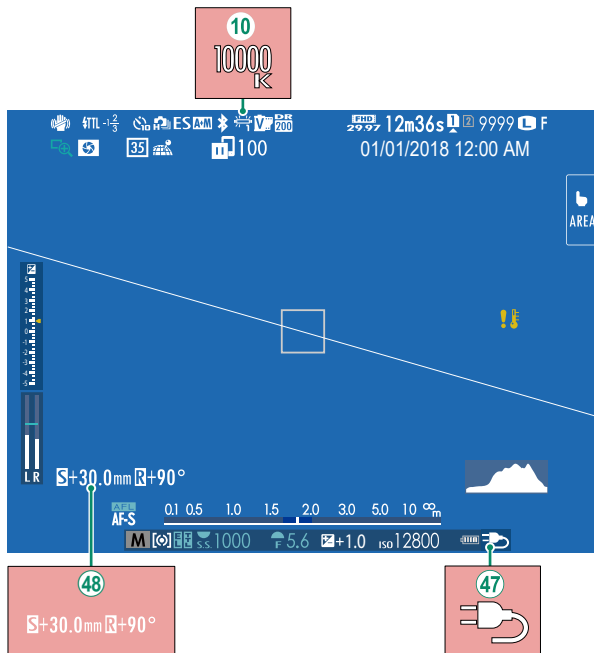

- ⑩ Når der er valgt en farvetemperatur for hvidbalance (*GFX 50R Brugervejledning* 95), ses den valgte værdi nu i visningen.
- ④7 Kameraet viser nu et ikon for ekstern strømforsyning, når der trækkes strøm fra en ekstra AC-15V AC-adapter.
- ④8 Hvis der er monteret et T/S-objektiv, vises forskydnings- og rotationsgraderne.

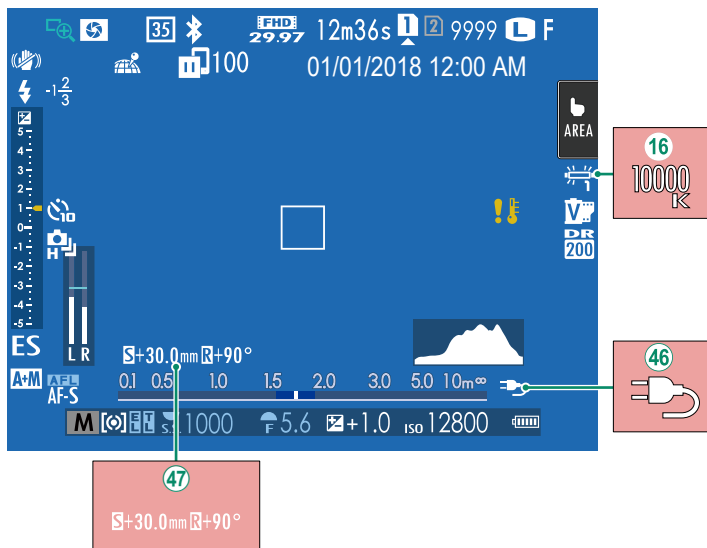

- ①⑥ Når der er valgt en farvetemperatur for hvidbalance (*GFX 50R Brugervejledning* 95), ses den valgte værdi nu i visningen.
- ④⑥ Kameraet viser nu et ikon for ekstern strømforsyning, når der trækkes strøm fra en ekstra AC-15V AC-adapter.
- ④⑦ Hvis der er monteret et T/S-objektiv, vises forskydnings- og rotationsgraderne.

Brugertilpasning af standardvisningen

For at vælge de punkter, der vises i standardindikatorvisningen:

1 Vis standardindikatorer.

Anvend knappen **DISP/BACK** for at få vist standardindikatorerne.

2 Vælg VIS CUSTOM INDST..

Vælg  **SKÆRMINDSTILLING** > **VIS CUSTOM INDST.** i opsætningsmenuen.

3 Vælg punkter.

Markér punkter, og tryk på **MENU/OK** for at vælge eller fravælge.

- GUIDE INDRAMNING
- ELEKTRONISK NIVEAU
- FOKUSRAMME
- AF-AFSTANDSINDIKATOR
- MF-AFSTANDSINDIKATOR
- HISTOGRAM
- LIVE VISN. FREMHÆV ADV.
- OPTAGETILSTAND
- BLÆNDE/S-HASTIG./ISO
- INFOBAGGRUND
- Eksp. Komp. (Tal)
- Eksp. Komp. (Skala)
- FOKUSTILSTAND
- LYSMÅLING
- LUKKERTYPE
- BLITZ
- KONTINUERLIG TILSTAND
- DOBBELT BIL.STAB.TILSTAND
- TRYKSKÆRMILSTAND
- HVIDBALANCE
- FILMSIMULERING
- DYNAMISK OMFANG
- SHIFT MÆNGDE PÅ T/S OBJEKTIV
- ROTATIONSVINKEL PÅ T/S OBJEKTIV
- BILLEDER TILBAGE
- BILLEDSTØR./-KVAL.
- FILMTILSTAND OG OPTAGETID
- 35 mm FORMATTILSTAND
- BILLEDOVERFØRSELSORDRE
- MIKROFONNIVEAU
- BATTERINIVEAU
- INDRAMNINGSOMRIDS

4 Gem ændringerne.

Tryk på **DISP/BACK** for at gemme ændringer.

5 Afslut menuerne.

Tryk på **DISP/BACK** efter behov for at afslutte menuerne og vende tilbage til optagevisning.

Se forskydnings- eller rotationsgraden for objektiver på EVF eller LCD. Forskydnings- og rotationsgraderne vises i trin på henholdsvis 0,5 mm og 3°.















📷 Forskydningsgraden og rotationsgraden optages også på EXIF-data for billeder, der er blevet taget.

Tryk på knappen Drev, og vælg 📷 **SERIEBILLEDE**. Kameraet tager billeder, mens udløserknappen trykkes ned; optagelsen slutter, når udløserknappen slippes, eller når hukommelseskortet er fuldt.

- ⚠️ • Hvis filnummereringen når 999, før optagelsen er færdig, optages de resterende billeder i en ny mappe.
- Optagelsen slutter, når hukommelseskortet er fyldt; kameraet optager alle billeder taget indtil da. Seriebilledoptagelsen starter muligvis ikke, hvis pladsen på hukommelseskortet er utilstrækkelig.
- Billedhastighederne kan forlænges, efterhånden som der tages flere billeder.
- Billedhastigheden varierer med motivtype, lukkertid, følsomhed og fokustilstand.
- Alt efter optageforholdene kan billedhastighederne forlænges, eller blitzen går måske ikke af.
- Optagetiderne kan øges under seriebilledoptagelse.

FILMSIMULERING

Simulér effekterne af forskellige typer film, herunder sort/hvid (med eller uden farvefiltre). Vælg en palet i henhold til dit motiv og kreative ønske.

Indstilling	Beskrivelse
 PROVIA/STANDARD	Standard farvegengivelse. Passer til en lang række motiver, fra portrætter til landskaber.
 Velvia/LEVENDE	En palet med høj kontrast af mættede farver, som passer til billeder af naturen.
 ASTIA/BLØD	Øger viften af tilgængelige farvegløder til hudfarver på portrætter, mens de stærke blå farver fra en himmel i dagslys bevares. Anbefales til udendørs portrætfotografering.
 CLASSIC CHROME	Blød farve og fremhævet skyggekontrast for et roligt udseende.
 PRO Neg. Hi	Tilbyder en anelse mere kontrast end  PRO Neg. Std. Anbefales til udendørs portrætfotografering.
 PRO Neg. Std	En palet af bløde toner. Viften af tilgængelige farvegløder til hudfarver fremhæves og er derfor et godt valg ved portrætfotografering i atelier.
 CLASSIC neg.	Forbedret farve med hård tonalitet til at øge billeddybde.
 ETERNA/CINEMATISK	Blød farve og rig skygge tone egnet til cinematisk filmlook.
 ACROS*	Tag sort/hvide billeder med udtalt graduering og enestående skarphed.
 SORT/HVID*	Tag billeder i standard sort og hvid.
 SEPIA	Tag billeder i sepia.

* Tilgængelig med gule (**Ye**), røde (**R**) og grønne (**G**) filtre, der gør skygger af grå nuancer dybere svarende til farveglød, der er komplementær med den valgte farve. Det gule filter (**Ye**) udbygger lilla og blå farver, og det røde filter (**R**) udbygger blå og grønne farver. Det grønne filter (**G**) udbygger røde og brune farver, herunder hudtoner, hvorfor det er et godt valg til portrætter.

GFX 50R Brugervejledning: 91 GLAT HUD-EFFEKT

Ver. 2.00

Jævne lysforhold.

Indstilling	Beskrivelse
STÆRK	Vælges for stærk effekt.
SVAG	Vælges for svag effekt.
FRA	Slå effekten fra.

 Indstillingerne **GLAT HUD-EFFEKT** er ligeledes blevet føjet til.

-  **BILLEDKVALITET-INDSTILLING > RED./GEM CUSTOM**
(GFX 50R Brugervejledning  99)
-  **AFSPILNINGSMENU > RAW-KONVERTERING**
(GFX 50R Brugervejledning  137)
-  **KNAP/DREJEKNAP-INDSTILLING > REDIGER/GEM HURTIGMENU**
(GFX 50R Brugervejledning  173, 195)
-  **KNAP/DREJEKNAP-INDSTILLING > FUNKT.INDS. (Fn)**
(GFX 50R Brugervejledning  174, 198)

GFX 50R Brugervejledning: 102 LAV LYSPRIORITET AF-S

Ver. 2.00

Valg af **TIL** øger eksponeringstiderne for lav AF-belysning, så det bliver muligt at fokusere hurtigere ved ringe belysning.

Indstillinger	
TIL	FRA

Intelligent ansigtsregistrering indstiller fokus og eksponering til menneskeansigter overalt på billedet, så kameraet forhindres i at fokusere på baggrunden på gruppeportrætter. Vælges til billeder, der understreger portrætmotiver. Du kan også vælge, om kameraet registrerer øjne og fokuserer på dem, når Intelligent ansigtsregistrering er slået til. Vælg mellem følgende indstillinger:

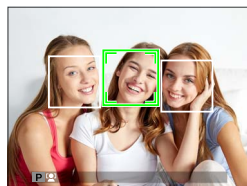

Indstilling	Beskrivelse
ANSIGT TIL/ØJE FRA	Kun Intelligent ansigtsregistrering.
ANSIGT TIL/ØJE AUTO	Kameraet vælger automatisk, hvilket øje der fokuseres på ved registrering af et ansigt.
ANS TIL/HØJRE ØJE-PRI.	Kameraet fokuserer på højre øje hos motiver, der er registreret ved hjælp af Intelligent ansigtsregistrering.
ANS TIL/VENST ØJE-PRI.	Kameraet fokuserer på venstre øje hos motiver, der er registreret ved hjælp af Intelligent ansigtsregistrering.
ANSIGT FRA/ØJE FRA	Intelligent ansigtsregistrering og øjeprioritet slået fra.

- Hvis motivet bevæger sig, idet der trykkes på udløserknappen, kommer ansigtet muligvis ikke til at være i området indikeret af den grønne ramme, når billedet tages.
- I visse tilstande indstiller kameraet muligvis eksponeringen for billedet som helhed frem for portrætmotivet.



- Ansigtet valgt med kameraet indikeres af en grøn kant.
- Hvis der er mere end ét ansigt på billedet, vælger kameraet ansigtet tættest på midten; andre ansigter indikeres af hvide rammer.
- Hvis det valgte motiv forlader rammen, venter kameraet i et indstillet tidsrum på, at motivet vender tilbage, og derfor kan den grønne ramme nogle gange vises på steder, hvor der ikke ses et ansigt.
- Alt efter optagebetingelserne kan ansigtsvalg suspenderes ved afslutningen af serieoptagelse.
- Der kan registreres ansigter med kameraet i lodret eller vandret retning.
- Hvis kameraet er ude af stand til at registrere motivets øjne, fordi de er skjult af hår, briller eller andre genstande, fokuserer kameraet i stedet for på ansigter.
- Du kan også få adgang til indstillingerne for ansigts-/øjedetektering via genveje.

FOKUS-BKT

Vælg mellem fokusbraketing-tilstandene **AUTO** og **MANUEL**.

- **MANUEL**: I tilstanden **MANUEL** vælger du følgende.

Indstilling	Beskrivelse
BILL.	Vælg antal billeder.
TRIN	Vælg ændringsgrad for fokus på hvert billede.
INTERVAL	Vælg interval mellem billeder.

Fokus og BILL./TRIN

Forholdet mellem fokus og indstillingerne valgt for **BILL.** og **TRIN** vises i illustrationen.

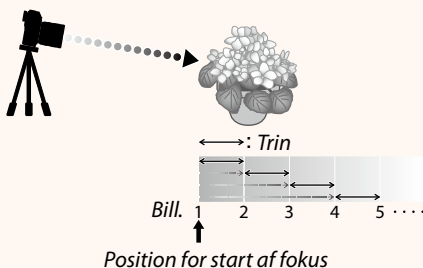

- Fokus går fra startpositionen og hen mod uendelig.
- Små værdier for **TRIN** udmønter sig i små ændringer af fokus, og større værdier udmønter sig i større ændringer.
- Uanset indstillingen valgt for **BILL.** slutter optagelse, når fokus når uendeligt.

- **AUTO:** I tilstanden **AUTO** beregner kameraet **BILL.** og **TRIN** automatisk.

1 Vælg  **OPTAGELSESENDSTILLING** i optagelsesmenuen, markér **FOKUS-BKT**, og tryk på **MENU/OK**.

2 Vælg **AUTO**, og vælg **INTERVAL**.

Det billede, der ses gennem objektivet, vises.

3 Fokuser på den nærmeste side af motivet, og tryk på **MENU/OK**.
Den valgte fokusafstand vises som **A** på fokusafstandsindikatoren.

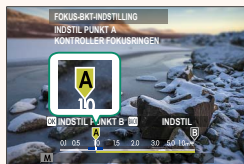

 Det samme fokusområde kan vælges ved først at fokusere på den fjerneste side af motivet.

4 Fokuser på den af motivets sider, der er længst væk, og tryk på **DISP/BACK**.
Den valgte fokusafstand (**B**) og fokusområdet (**A** til **B**) vises på fokusafstandsindikatoren.

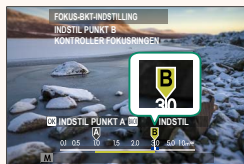

 I stedet for at trykke på knappen **DISP/BACK** kan du trykke på **MENU/OK** og vælge **A** igen.

5 Tag billeder.

Kameraet beregner værdier for **BILL.** og **TRIN** automatisk. Antallet af billeder ses i visningen.

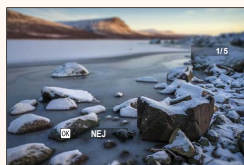

Afspilningsvisningen

Dette afsnit opstiller de indikatorer, der kan vises under afspilning.

❗ For illustrative formål vises skærmene med alle indikatorer tændt.

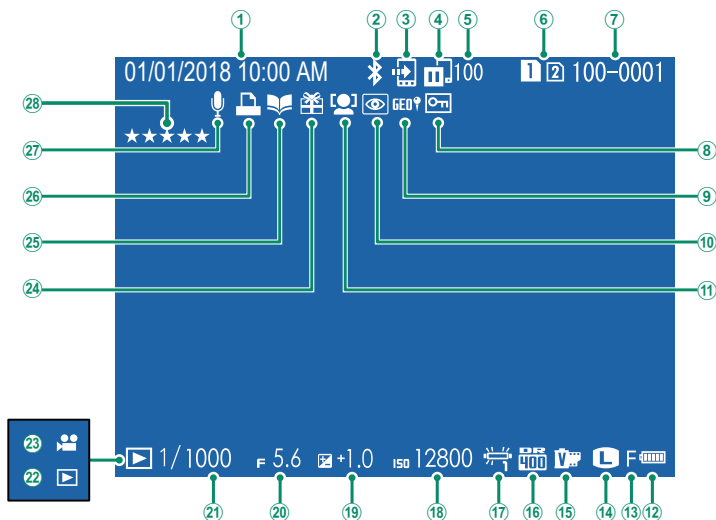

- | | |
|---------------------------------------|--|
| ① Dato og tid | ⑮ Filmsimulering |
| ② Bluetooth TIL/FRA | ⑯ Dynamisk omfang |
| ③ Billedoverførselsordre | ⑰ Hvidbalance |
| ④ Status for billedoverførsel | ⑱ Følsomhed |
| ⑤ Antal billeder valgt til overførsel | ⑲ Eksponeringskompensation |
| ⑥ Kortslds | ⑳ Blænde |
| ⑦ Billednummer | ㉑ Lukkertid |
| ⑧ Beskyttet billede | ㉒ Indikator for afspilningsindstilling |
| ⑨ Steddata | ㉓ Filmikon |
| ⑩ Indikator for fjern røde øjne | ㉔ Gavebillede |
| ⑪ Indikator for ansigtsregistrering | ㉕ Indikator for hjælp til fotobog |
| ⑫ Batteriniveau | ㉖ Indikator for DPOF-bestilling |
| ⑬ Billedkvalitet | ㉗ Indtal memo |
| ⑭ Billedstørrelse | ㉘ Bedømmelse 14 |

Knappen **DISP/BACK** styrer visningen af indikatorer under afspilning.

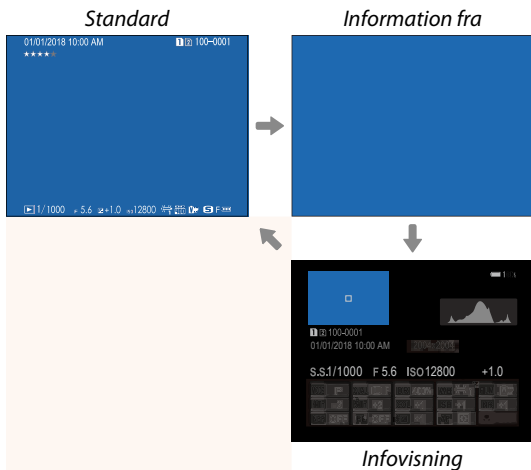
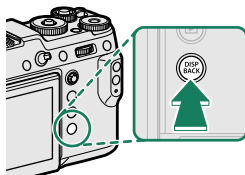

Infovisningen

I infovisningen kan du trykke fokuspinden (fokushåndtaget) op for at bladre gennem en serie af oplysninger og histogramvisninger.

Favoritter: Vurdering af Billeder

Billederne kan bedømmes via punktet **BEDØMMELSE** i afspilningsmenuen.

BEDØMMELSE

Bedøm billederne ved hjælp af stjerner.

- 1 Vælg **BEDØMMELSE** i afspilningsmenuen.
- 2 Drej frontkommandodrejeskiven for at vælge et billede, og drej bagkommandodrejeskiven for at vælge en bedømmelse mellem 0 og 5 stjerner ("★").



- Fokuspinden (fokushåndtaget) kan anvendes i stedet for frontkommandodrejeskiven til at vælge et billede.
- Du kan også få vist dialogboksen for klassificering ved at trykke på knappen **Fn3** i enkeltbilled-, nibilled- eller hundredbilledafspilning.
- Anvend berøringsknapperne til at zoome ind eller ud.

 **OMRÅDEINDSTILLINGER**

Justér indstillingerne for din aktuelle tidszone.

OMRÅDEINDSTILLINGER

Vælg din tidszone på et kort.



SOMMERTID

Slå sommertid til eller fra.

Indstilling	Beskrivelse
TIL	Sommertid slået til.
FRA	Sommertid slået fra.

TIDSFORSKEL

Skift øjeblikkeligt kameraets ur fra din hjemmetidszone til den lokale tid på din rejsedestination. For at angive forskellen mellem din lokale tid og hjemmetidszonen:

 Anvend  **OMRÅDEINDSTILLINGER** til at vælge din hjemmetidszone ved hjælp af  **LOKAL**.

- 1 Markér  **LOKAL**, og tryk på **MENU/OK**.
- 2 Anvend fokuspenden (fokushåndtaget) til at vælge den lokale tidszone. Tryk på **MENU/OK**, når indstillingerne er fuldført.

 Vælg **TIL** for at aktivere sommertid.

For at indstille kameraets ur til lokal tid skal du markere **← LOKAL** og trykke på **MENU/OK**. For at indstille uret til tiden i din hjemmetidszone skal du vælge **🏠 HJEMME**.

Indstillinger	
← LOKAL	🏠 HJEMME

 Hvis **← LOKAL** er valgt, vises **←** med gult i omkring tre sekunder, når du tænder kameraet.

GFX 50R Brugervejledning: 159

NULSTIL

Ver. 3.00

Nulstil menuindstillingerne for optagelse og opsætning til standardindstillingerne.

1 Markér den ønskede indstilling, og tryk på **MENU/OK**.

Indstilling	Beskrivelse
OPTAGEMENUNULSTILLING	Nulstil alle andre menuindstillinger for optagelse end brugerdefineret hvidbalance og brugerdefinerede optagemenuhukommelser ved hjælp af RED./GEM CUSTOM til standardindstillingerne.
NULST. OPSÆTNING	Nulstil alle andre indstillinger i opsætningsmenuen end DATO/TID , 🏠 OMRÅDEINDSTILLINGER , TIDSFORSKEL , samt OPHAVSRETLIG INFO til standardindstillinger.
INITIALISER	Nulstil alle andre menuindstillinger end brugerdefineret hvidbalance til standardindstillinger.

2 Der vises en dialogboks for bekræftelse; markér **OK**, og tryk på **MENU/OK**.

STEDOPLYSNINGER

Vælg **TIL** for at få vist stedoplysninger downloadet fra en smartphone.

Indstillinger	
TIL	FRA

 Fn1-KNAPINDSTILLING

Vælg den funktion, der udføres af knappen **Fn1** under afspilning.

Indstilling	Beskrivelse
 SMARTPHONE-OVERFØR.-ORDRE	Tryk på knappen markerer det aktuelle billede til overførsel. Hvis kameraet ikke aktuelt er kædet sammen med en smartphone, vises indstillingerne for Bluetooth/SMARTPHONE-INDST.
 VÆLG og SMARTPHONE-OVERFØR.-ORDRE	Ved tryk på knappen vises en dialogboks, hvor der kan vælges billeder til overførsel til en smartphone, som kameraet er kædet sammen med. Hvis kameraet ikke aktuelt er kædet sammen med en smartphone, vises indstillingerne for Bluetooth/SMARTPHONE-INDST. i stedet for.
 TRÅDLØS KOMM.	Knappen kan anvendes til trådløse forbindelser.

GEOMÆRKNING

Hvis **TIL** er valgt, indlejres steddata downloadet fra en smartphone i billederne, efterhånden som de tages.

Indstillinger	
TIL	FRA

Justér Bluetooth-indstillingerne.

Indstilling	Beskrivelse
REGISTRERING AF TILKNYT.	Kæd kameraet sammen med en smartphone eller tablet, som smartphone-appen er blevet installeret på.
VÆLG PARRINGSDESTINATION	Vælg en forbindelse på en liste over enheder, som kameraet er blevet kædet sammen med ved hjælp af REGISTRERING AF TILKNYT. Vælg INGEN FORBINDELSE for at afslutte uden at oprette forbindelse.
SLET REG. AF TILKNYTNING	Slet oplysninger om sammenkædning for udvalgte enheder. Vælg enheden på listen over enheder. Den valgte enhed fjernes også fra enhederne opstillet i VÆLG PARRINGSDESTINATION.
Bluetooth TIL/FRA	<ul style="list-style-type: none"> • TIL: Kameraet etablerer automatisk en Bluetooth-forbindelse til sammenkædede enheder, når de er tændt. • FRA: Kameraet tilsluttes ikke via Bluetooth.
START AUTOMATISK BILLEDOVERFØRS.	Vælg, om billederne automatisk markeres til overførsel, efterhånden som de tages.
SYNK. AF PLACERING FOR SMARTPHONE	Vælg, om du synkroniserer kameraet til den placering, der leveres af en tilknyttet smartphone.
NAVN	Vælg et navn (NAVN) til at identificere kameraet på det trådløse netværk (kameraet tildeles et unikt navn som standard).
BILLEDOVERFØRS. NÅR SLUKKET	Vælg, om kameraet overfører billeder til tilknyttede smartphones, når de er slukket.
TILPAS STR. 	<p>Vælg, om størrelsen på billederne skal ændres for overførsel til smartphones. Størrelsestilpasningen gælder kun for kopien, der overføres til telefonen; originalen påvirkes ikke.</p> <ul style="list-style-type: none"> • TIL: Størrelsen på større billeder tilpasses til  for overførsel. • FRA: Billederne overføres i deres originale størrelse.



- Sørg for, at din smartphone kører den seneste version af smartphone-appen. Forskellige styresystemer anvender forskellige apps; for yderligere information, gå på:

<https://app.fujifilm-dsc.com/>

- Billederne overføres under optagelse og afspilning, og mens kameraet er slukket, hvis **TIL** er valgt for både **Bluetooth TIL/FRA** og **START AUTOMATISK BILLEDOVERFØRS.**, eller hvis billederne aktuelt er valgt til overførsel ved hjælp af indstillingen **BILLEDOVERF. RÆKKEFØLGE** i afspilningsmenuen.
- Kameraets ur indstilles automatisk den tid, som rapporteres af tilknyttede smartphones, hver gang appen startes.

Vælg, hvilke funktioner kommandodrejeskiverne skal have.

Indstilling	Beskrivelse
FRONTKOMMANDODREJESKIVE 1	Tildel lukkertid (S.S. (PROGRAMSKIFTE)) eller blænde (BLÆNDE) ¹ til FRONTKOMMANDODREJESKIVE 1 .
FRONTKOMMANDODREJESKIVE 2	Tildel lukkertid (S.S. (PROGRAMSKIFTE)), blænde (BLÆNDE) ¹ , eksponeringskompensation (EKSPONERINGSKOMPENSATION) ² , følsomhed (ISO) eller ingen funktion (INGEN) til FRONTKOMMANDODREJESKIVE 2 eller FRONTKOMMANDODREJESKIVE 3 .
FRONTKOMMANDODREJESKIVE 3	Tildel lukkertid (S.S. (PROGRAMSKIFTE)), blænde (BLÆNDE) ¹ , eksponeringskompensation (EKSPONERINGSKOMPENSATION) ² , følsomhed (ISO) eller ingen funktion (INGEN) til bagkommandodrejeskiven.
BAGKOMMANDODREJESKIVE	Tildel lukkertid (S.S. (PROGRAMSKIFTE)), blænde (BLÆNDE) ¹ , eksponeringskompensation (EKSPONERINGSKOMPENSATION) ² , følsomhed (ISO) eller ingen funktion (INGEN) til bagkommandodrejeskiven.

1 Hvis objektivet har en blændering med positionen "C", kan kameraets kommandohjul anvendes til at justere blænden, når blænderingen drejes hen på **C**.

2 Eksponeringskompensationshjul drejet om på **C**.



- Du kan også opnå adgang til **KOMMANDODREJEKNAP-INDST.** ved at trykke på knappen **Fn2** og holde den nede.
- Du kan også trykke på knappen **Fn2** for at bladde igennem indstillingerne i rækkefølgen **FRONTKOMMANDODREJESKIVE 1**, **FRONTKOMMANDODREJESKIVE 2** og **FRONTKOMMANDODREJESKIVE 3**.
- Knappen **Fn2** kan knyttes til andre funktioner ved hjælp af  **KNAP/DREJEKNAP-INDSTILLING > FUNKT.INDS. (Fn)**. Den ovenfor beskrevne funktion kan også knyttes til andre funktionsknapper.

BLÆNDEINDSTILLING

Vælg den anvendte metode til justering af blænden ved anvendelse af objektiver uden blænderinge.

Indstilling	Beskrivelse
AUTO+  MANUEL	Drej det forreste kommandohjul for at vælge blænden. Drej forbi mindste blænde for at vælge A (auto).
AUTO	Blænden vælges automatisk; kameraet fungerer i eksponeringsindstillingerne P (program AE) eller S (lukkertidsprioriteret AE).
MANUEL	Drej det forreste kommandohjul for at vælge blænde; kameraet fungerer i eksponeringstilstand A (blændeprioriteret AE) eller M (manuel).



Denne indstilling kan knyttes til en funktionsknap.

Du kan vælge den metode, der anvendes til justering af blænde ved hjælp af **KNAP/DREJEKNAP-INDSTILLING > BLÆNDEINDSTILLING**. Når der er valgt en anden indstilling end **AUTO**, kan du justere blænden ved hjælp af det forreste kommandohjul.

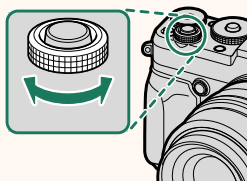

 Blændestyling har forreste kommandohjul som standard, men det kan tildeles bagerste kommandohjul ved hjælp af **KNAP/DREJEKNAP-INDSTILLING > KOMMANDODREJEKNAP-INDST.**

Justér indstillingerne for tilslutning til en computer.

Indstilling	Beskrivelse
USB-KORTLÆSER	Tilslutning af kameraet til en computer via USB aktiverer automatisk tilstanden for dataoverførsel, så der kan kopieres data over på computeren. Kameraet fungerer normalt, når det ikke er tilsluttet.
OPTAG AUTOMATISK MED USB-INTERNETDELING	Kameraet kan styres fra en computer, som er tilsluttet via USB. Billederne kan tages via fjernadgang og downloades automatisk til computere, der kører Capture One, Adobe® Photoshop® Lightroom® + Tether Plugin eller FUJIFILM X Acquire. FUJIFILM X Acquire kan også anvendes til at gemme og indlæse kameraindstillingerne. Kameraet fungerer normalt, når det ikke er tilsluttet.
OPTAG FAST MED USB-INTERNETDELING	Som for OPTAG AUTOMATISK MED USB-INTERNETDELING bortset fra, at kameraet forbliver i tilstanden "tilkoblet optagelse", når computeren ikke er tilsluttet, så computeren kan genoptage styringen, når der igen etableres forbindelse efter en utilsigtet frakobling eller anden afbrydelse. Bemærk, at ved standardindstillingerne optages billeder ikke over på hukommelseskortet.
OPTAG FAST MED TRÅDLØS INTERNETDELING	Vælg denne indstilling for fotografering via trådløs fjernadgang. Vælg et netværk ved hjælp af  FORBINDELSESIKONFIGURERING > NETVÆRKSINDSTILLING .
USB RÅKONV./BACK.GEND.	Tilslutning af kameraet til en computer via USB muliggør automatisk USB RAW-konvertering/tilstand for genoprettelse af sikkerhedskopiering. Kameraet fungerer normalt, når det ikke er tilsluttet. <ul style="list-style-type: none"> • USB RÅKONV. (kræver FUJIFILM X RAW STUDIO): Anvend kameraets billedbehandlingsmotor til hurtigt at konvertere RAW-filer til JPEG-billeder i høj kvalitet. • BACK.GEND. (kræver FUJIFILM X Acquire): Gem og indlæs kameraindstillingen. Konfigurer kameraet igen på et øjeblik, eller del indstillinger med andre kameraer af samme type.



Indstillingerne **STRØMSTYRING > AUTO-SLUK** gælder også under tilkoblet optagelse. For at forhindre kameraet i at slukke automatisk skal du vælge **FRA** for **AUTO-SLUK**.



Gå på nedenstående hjemmesider for at få mere at vide om eller downloade følgende computersoftware:

- **Capture One Express Fujifilm:**

<https://www.captureone.com/products-plans/capture-one-express/fujifilm>

- **Capture One Pro Fujifilm:**

<https://www.captureone.com/explore-features/fujifilm>

- **Adobe® Photoshop® Lightroom® + Tether Plugin:**

<https://fujifilm-x.com/global/products/software/adobe-photoshop-lightroom-tether-plugin/>

- **FUJIFILM X Acquire:**

<https://fujifilm-x.com/products/software/x-acquire/>

- **FUJIFILM X RAW STUDIO:**

<https://fujifilm-x.com/products/software/x-raw-studio/>

- **RAW FILE CONVERTER EX powered by SILKYPIX:**

<https://fujifilm-x.com/support/download/software/raw-file-converter-ex-powered-by-silkypix/>

Tilslutning til smartphones

Opnå adgang til trådløse netværk, og tilslut til computere, smartphones eller tablets. For yderligere information, gå på:

<http://fujifilm-dsc.com/wifi/>

Smartphones og tablets

Installation af smartphone-apps

Før du opretter forbindelse mellem smartphone og kamera, skal du installere mindst én dedikeret smartphone-app. Gå på følgende hjemmeside, og installér de ønskede apps på din telefon.

<https://app.fujifilm-dsc.com/>



De tilgængelige apps varierer alt efter telefonens styresystem.

Tilslutning til smartphone

Knyt kameraet til smartphone, og tilslut via Bluetooth®.

- 1 Tryk på **DISP/BACK** under visning af optageinformation.

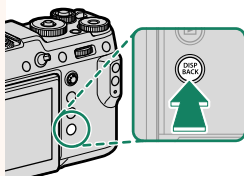

Du kan også fortsætte direkte til trin 3 ved at holde knappen **DISP/BACK** nede under afspilning.

2 Markér **Bluetooth**, og tryk på **MENU/OK**.

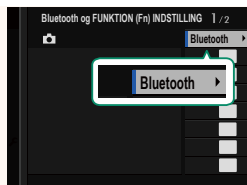

3 Markér **TILKNYTTER**, og tryk på **MENU/OK**.

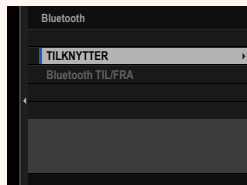

4 Start appen på din smartphone, og knyt din smartphone til kameraet.

Du kan finde yderligere information på følgende hjemmeside:
<https://app.fujifilm-dsc.com/>

Når tilknytningen er fuldført, opretter kamera og smartphone automatisk forbindelse via Bluetooth. Et smartphone-ikon og et hvidt Bluetooth-ikon vises i kameraets display, når der er etableret forbindelse.

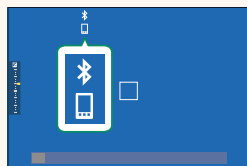

- Når enhederne er blevet tilknyttet, opretter smartphonen automatisk forbindelse til kameraet, når appen startes.
- Deaktivering af Bluetooth, når kameraet ikke er tilsluttet til en smartphone, reducerer dræningen af batteriet.

Brug af smartphone-appen

Læs dette afsnit for information om tilgængelige indstillinger for download af billeder til din smartphone ved hjælp af smartphone-appen.

 Før du fortsætter, skal du vælge **TIL** for **Bluetooth/SMARTPHONE-INDST.** > **Bluetooth TIL/FRA**.

Valg og download af billeder ved hjælp af smartphone-appen

Du kan downloade valgte billeder til en smartphone ved hjælp af smartphone-appen.

 Du kan finde yderligere information fra følgende hjemmeside:
<https://app.fujifilm-dsc.com/>

Overførsel af billeder, efterhånden som de tages

Billeder taget med **TIL** valgt for  **FORBINDELSESINDSTILLING** > **Bluetooth/SMARTPHONE-INDST.** > **START AUTOMATISK BILLEDOVERFØRS.** markeres automatisk til overførsel til den tilknyttede enhed.

-  • Hvis **TIL** er valgt for både **Bluetooth/SMARTPHONE-INDST.** > **Bluetooth TIL/FRA** og **BILLEDOVERFØRS. NÅR SLUKKET** i menuen  **FORBINDELSESINDSTILLING**, fortsætter overførsel til den tilknyttede enhed, selv mens kameraet er slukket.
- Valg af **TIL** for  **FORBINDELSESINDSTILLING** > **Bluetooth/SMARTPHONE-INDST.** > **TILPAS STR.**  aktiverer komprimering, hvilket reducerer filstørrelsen for overførsel.

Valg af billeder til overførsel i afspilningsmenuen

Anvend **BILLEDOVERF. RÆKKEFØLGE** > **VÆLG BILLEDE** til at vælge billeder til overførsel til en tilknyttet smartphone eller tablet via Bluetooth®.

FUJIFILM

FUJIFILM Corporation

7-3, AKASAKA 9-CHOME, MINATO-KU, TOKYO 107-0052, JAPAN

<https://fujifilm-x.com>

