

FUJIFILM

DIGITAL CAMERA

GFX 100sII

FF230002

Grunnleggende manual

Takk for at du kjøpte dette produktet. Sørg for at du har lest denne håndboken og forstått innholdet før du tar kameraet i bruk. Ta vare på håndboken for fremtidig referanse når du er ferdig.

De nyeste versjonene av produktmanualene er tilgjengelige på nettstedet nedenfor.

<https://fujifilm-dsc.com/en-int/manual/>



Nettstedet ovenfor, som gir detaljerte instruksjoner og materiale som ikke beskrives i denne veiledningen, er tilgjengelig fra en datamaskin, smarttelefon eller nettbrett. Det inneholder også informasjon om programvarelisensen.





Kapitteloversikt

| | |
|------------------------------------|-----|
| 1 Kameraets deler | 1 |
| 2 Første trinn | 37 |
| 3 Fotograferer og se bilder | 55 |
| 4 Filmopptak og avspilling | 89 |
| 5 Tilkoblinger | 97 |
| 6 Menyliste | 115 |
| 7 Merknader | 139 |



Innhold

| | |
|----------------------------------|------|
| Kapitteloversikt | iii |
| Medfølgende tilleggsutstyr | viii |
| Om denne manualen | ix |
| Symboler og konvensjoner | ix |
| Terminologi | ix |

1 Kameraets deler **1**

| | |
|-------------------------------------------|-----------|
| Før du starter | 2 |
| Serienummerplaten | 6 |
| Minnekortsporets deksel (avtakbart) | 6 |
| Fokusstikken (Fokusspak) | 6 |
| Modusvelgeren | 7 |
| Modusbryteren for STILL/MOVIE | 8 |
| DRIVE-knappen | 8 |
| Kommandohjulene | 9 |
| Indikatorlampen | 10 |
| LCD-skjermen | 11 |
| Øyekoppen | 12 |
| Fokuserer søkeren | 13 |
| Kameraskjermer | 14 |
| Den elektroniske søkeren | 14 |
| LCD-skjermen | 16 |
| Velge visningsmodus | 18 |
| Justere skjermens lysstyrke | 20 |
| Visningsrotasjon | 20 |
| DISP/BACK-knappen | 20 |
| Det doble displayet | 22 |
| Tilpassing av standardindikatorene | 23 |
| Virtuell horisont | 25 |
| Den sekundære LCD-skjermen | 26 |

| | |
|--------------------------------------|-----------|
| Bruke menyene | 29 |
| Menyene | 29 |
| Velge en menyefane..... | 30 |
| Pekeskjerm modus..... | 31 |
| Berøringskontroller for opptak..... | 31 |
| Touch-kontroller for avspilling..... | 35 |

2 Første trinn 37

| | |
|----------------------------|----|
| Feste stroppen..... | 38 |
| Feste objektivet..... | 39 |
| Sette inn batteriet | 41 |
| Sette inn minnekort | 43 |
| Bruke to kort | 45 |
| Lade batteriet | 46 |
| Slå kameraet av og på..... | 50 |
| Grunnleggende oppsett..... | 51 |
| Velge et annet språk..... | 54 |
| Endre dato og tid..... | 54 |

3 Fotografere og se bilder 55

| | |
|---------------------------------------|-----------|
| P, S, A og M modus | 56 |
| Modus P: Program AE..... | 56 |
| Modus S: Lukkerprioritet AE..... | 57 |
| Modus A: Blenderprioritert AE..... | 59 |
| Modus M: Manuell eksponering | 61 |
| Egendefinerte moduser | 64 |
| Autofokus..... | 70 |
| Fokusmodus | 71 |
| Autofokusalternativer (AF-modus)..... | 72 |
| Fokuspunktvalg | 74 |
| Manuell fokus | 78 |
| Kontrollere fokus | 79 |
| Følsomhet | 81 |
| AUTO..... | 82 |

| | |
|--------------------------------|----|
| Måling..... | 83 |
| Eksponeringskompensasjon | 84 |
| Fokus-/eksponeringslås | 85 |
| Andre kontroller | 86 |
| Se på bilder..... | 87 |
| Slette bilder | 88 |

4 Filmopptak og avspilling 89

| | |
|---------------------------------|----|
| Ta opp filmer | 90 |
| Justere filminnstillingene..... | 94 |
| Se på filmer..... | 95 |

5 Tilkoblinger 97

| | |
|-----------------------------------------------------------------|------------|
| Oversikt..... | 98 |
| Støttede funksjoner..... | 98 |
| Tilkoblingsinnstillinger | 99 |
| Koble til smarttelefoner (Bluetooth) | 100 |
| Installere smarttelefonapper | 100 |
| Koble til en smarttelefon..... | 100 |
| Bruke smarttelefonappen..... | 102 |
| Koble til smarttelefoner (USB) | 103 |
| Kopiere bilder til en smarttelefon..... | 103 |
| Koble til kameraet og datamaskinen | 106 |
| Bruke kameraet som et webkamera..... | 108 |
| instax SHARE-skrivere | 109 |
| Etablere en tilkobling | 109 |
| Skrive ut bilder..... | 110 |
| Styrt fotografering | 111 |
| Styrt fotografering via USB..... | 111 |
| RAW-behandling | 113 |
| Lagre og laste inn innstillinger | 114 |
| Lagre og laste inn innstillinger ved hjelp av en datamaskin ... | 114 |

| | | |
|----------|-------------------------------------------|------------|
| 6 | Menyliste | 115 |
| | Opptaksmenyene (stillfotografering) | 116 |
| | BILDEKVALITETSINNSTILLING | 116 |
| | AF/MF-INNSTILLING | 118 |
| | FILMINNSTILLING | 120 |
| | BLITSINNSTILLING | 121 |
| | Opptaksmenyene (filmer) | 122 |
| | FILMINNSTILLING | 122 |
| | BILDEKVALITETSINNSTILLING | 124 |
| | AF/MF-INNSTILLING | 125 |
| | LYDINNSTILLING | 126 |
| | INNSTILLING AV TIDSKODE | 127 |
| | Avspillingsmenyen..... | 128 |
| | Oppsettsmenyene | 130 |
| | BRUKERINNSTILLING | 130 |
| | LYDOPPSETT | 131 |
| | SKJERMOPPSETT | 132 |
| | KNAPP-/HJULINNSTILLING | 134 |
| | STRØMSTYRING | 135 |
| | LAGRE DATA-OPPS | 136 |
| | Nettverk/USB-innstillingsmenyer..... | 137 |
| 7 | Merknader | 139 |
| | For din egen sikkerhet..... | 140 |

Medfølgende tilleggsutstyr

Det følgende er inkludert sammen med kameraet:

- Oppladbart batteri NP-W235



Av sikkerhetsmessige årsaker er ikke batteriet ladet ved forsendelse. Kameraet vil ikke fungere dersom batteriet ikke er ladet opp. Sørg for å lade opp batteriet før bruk (☎ 46).

- AC-strømadapter AC-5VJ
- Pluggadapter
- USB-kabel (cirka 0,6 m)
- Kamerahusdeksel (festet til kameraet)
- Skulderstropp
- Kabelbeskyttelse
- Blitsskodeksel (festet til blitsskoen)



- Pluggadapteren som følger med varierer med landet eller regionen.
- Besøk nettstedet nedenfor for informasjon om programvaren som er tilgjengelig for ditt kamera.

<https://fujifilm-x.com/support/compatibility/cameras/>

Om denne manualen

Denne manualen inneholder instruksjoner for ditt FUJIFILM GFX100S II digitalkamera. Sørg for at du har lest og forstått innholdet før du fortsetter.

Symboler og konvensjoner

Følgende symboler brukes i denne manualen:



Informasjon du bør lese for å hindre skader på produktet.



Ytterligere informasjon som kan være nyttig ved bruk av kameraet.



Sider der beslektet informasjon kan finnes.

Menyer og annen tekst på skjermene vises med **fet skrift**. Illustrasjoner er kun veiledende, tegningene kan være forenklete mens fotografier kan være tatt med en annen kameramodell enn det som er beskrevet i denne manualen.

Terminologi

Ekstrautstyrene minnekort SD, SDHC og SDXC som kameraet bruker til å lagre bilder refereres til som "minnekort". Den elektroniske søkeren kan refereres til som "EVF" og LCD-skjermen som "LCD". Smarttelefoner og nettbrett kalles "smarttelefoner".

Kameraets deler



Før du starter

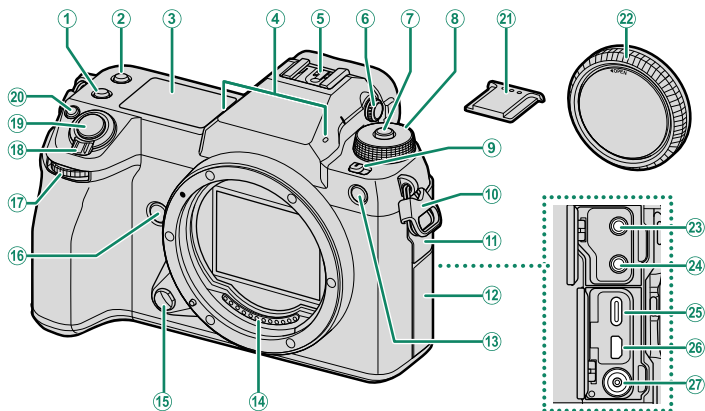

- | | |
|--------------------------------------------------|-------------------------------------------|
| ① Fn2-knapp | ⑭ Objektivets signalkontakter |
| ② Fn3-knapp | ⑮ Objektivets utløserknapp 39 |
| ③ Sekundær LCD-skjerm..... 26 | ⑯ Fn4-knapp |
| ④ Mikrofon..... 90 | ⑰ Fremre kommandohjul..... 9 |
| ⑤ Blitssko | ⑱ ON/OFF-bryter..... 50 |
| ⑥ Diopterjusteringskontroll (Låsbar) 13 | ⑲ Utløser |
| ⑦ Låsehjulutløser..... 56, 90 | ⑳ Fn1-knapp |
| ⑧ Modusvelgeren..... 7 | ☑ (eksponeringskompensasjon) knapp ... 84 |
| ⑨ Modusbryter for STILL/MOVIE 8, 90 | ㉑ Blitsskodeksel |
| ⑩ Stroppklype..... 38 | ㉒ Kamerahusdeksel 39 |
| ⑪ Kontaktdeksel 1 | ㉓ Mikrofonkontakt (ø3,5 mm)..... 93 |
| ⑫ Kontaktdeksel 2 | ㉔ Hodetelefonkontakt (ø3,5 mm) |
| ⑬ AF-følgelys Selvtløserlampe Tally lys | ㉕ USB-kontakt (Type-C)..... 46 |
| | ㉖ HDMI-mikrokontakt (Type D) |
| | ㉗ Synk terminal |

! ㉖ Bruk en HDMI-kabel som ikke er mer enn 1,5 m lang.

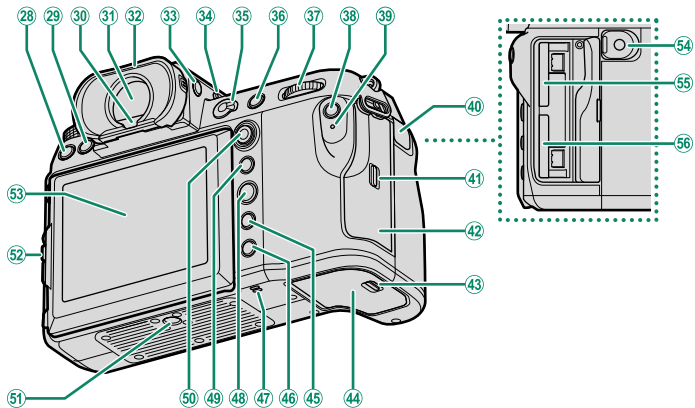

| | | | | | |
|----|-----------------------------------------------|----------------|----|------------------------------------------|------------|
| 28 | DRIVE -knapp..... | 8 | 42 | Deksel til minnekortspor..... | 6, 43 |
| 29 | (slett)-knapp..... | 88 | 43 | Lås til batterikammerdeksel..... | 41 |
| 30 | Øyesensor..... | | 44 | Batterikammerdeksel..... | 41 |
| 31 | Elektronisk søker (EVF)..... | 14, 18, 20, 31 | 45 | DISP (display)/BACK -knapp..... | 20 |
| 32 | Øyekopp (låsbar)..... | 12 | 46 | (avspilling)-knapp..... | 87 |
| 33 | VIEW MODE -knapp..... | 18 | 47 | Høytaler..... | 95 |
| 34 | Sekundær skjerm bakgrunnsbelysningsknapp..... | 28 | 48 | MENU/OK -knapp..... | 29 |
| 35 | Fokusmodusvelger..... | 71 | 49 | AEL (eksponeringslås) -knapp..... | 86 |
| 36 | AFON -knapp..... | 86 | 50 | Fokusstikke (fokusspak)..... | 6, 74 |
| 37 | Bakre kommandohjul..... | 9 | 51 | Stativfeste..... | |
| 38 | Q (hurtigmeny) -knapp..... | | 52 | Vippelåsutløser..... | 11 |
| 39 | Indikatorlampe..... | 10 | 53 | LCD-skjerm..... | 11, 16, 18 |
| | Tally lys..... | | | Berøringsskjerm..... | 31 |
| 40 | Deksel for fjernutløserkontakt..... | 63 | 54 | Fjernutløserkontakt (ø2,5 mm)..... | 63 |
| 41 | Deksellås til minnekortspor..... | 43 | 55 | Minnekortspor 2..... | 43 |
| | | | 56 | Minnekortspor 1..... | 43 |

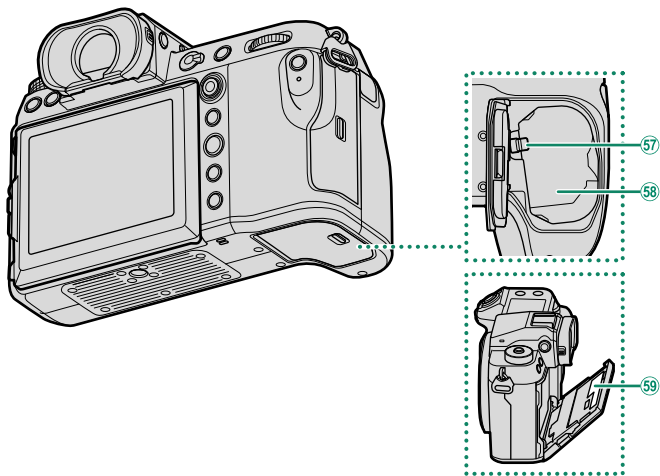

| | | | | | |
|----|---------------------|----|----|------------------------|---|
| 57 | Batterilås | 42 | 59 | Serienummerplate | 6 |
| 58 | Batterikammer | 41 | | | |

Kabelbeskyttelse

Fest beskytteren som vist for å forhindre utilsiktet frakobling.

- ① Sett tappen på beskytteren inn i det tilsvarende sporet på kameraet.
- ② Plasser beskytteren på kameraet.
- ③ Stram låseskruen.
- ④ Koble til kabelen og før den gjennom beskytteren som vist.

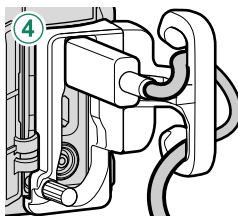
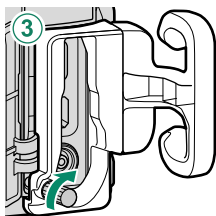
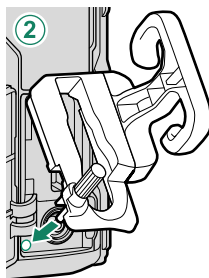
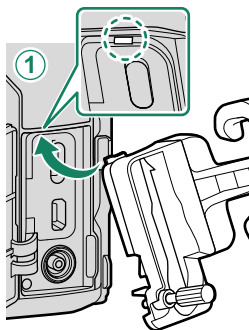

Serienummerplaten

Ikke fjern serienummerplaten, som gir CMIIT ID, serienummer og annen viktig informasjon.

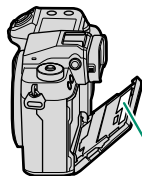

Serienummerplate

Minnekortsporets deksel (avtakbart)

Dekselet til minnekortsporet kan fjernes ved å senke den innvendige sperren. Fjern dekslet for enkel tilgang når et kamerarigg er festet eller i andre situasjoner som gjør det vanskelig å åpne eller lukke dekslet.

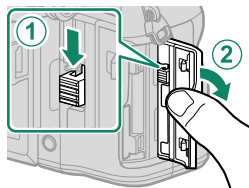

Fokusstikken (Fokusspak)

Vipp eller trykk på fokusstikken for å velge fokusområde. Fokusstikken kan også brukes til å navigere i menyene.

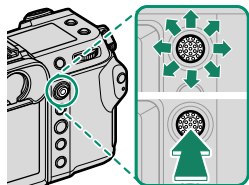



- For å velge hvilken funksjon fokusstikken skal ha, trykk på og hold nede midten av stikken eller bruk **KNAPP-/HJULINNSTILLING > FOKUSSTANG-INNSTILLING**.
- Bruk **AF/MF-INNSTILLING > LOOP VALG AV FOKUSPUNKT** for å velge om fokusområdets utvalg skal være begrenset av kantene på displayet eller "bre seg rundt" fra én kant av skjermen til en annen.

Modusvelgeren

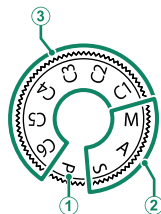
For å velge en fotograferingsmodus, dreier du på hjulet inntil ikonet for ønsket modus er rettet inn med indeksen.



| Modus | Beskrivelse |  |
|-----------------------------------------------------------------------------------------|-------------------------------------------------------------------------------------------------------------------------------------------------|-----------------------------------------------------------------------------------|
| ① P (PROGRAM AE) | Blenderåpning og lukkertid kan justeres ved bruk av programsift. | 56 |
| ② S (LUKKERPRIORITET AE) A (BLENDERPRIORITET AE) M (MANUELL) | Velg for full kontroll over kamerainnstillingene, inkludert blenderåpning (M og A) og/eller lukkertid (M og S). | 57 59 61 |
| ③ C1/C2/C3/C4/C5/C6 (EGENDEFINERT 1/2/3/4/5/6) | Ta bilder med tidligere lagrede innstillinger. | 64 |

 Drei modusvelgeren kun etter å ha trykket på hjullåsens utløser for å frigjøre hjulet.

Modusbryteren for STILL/MOVIE

Skyv modusbryteren for **STILL/MOVIE** til **STILL** for å ta bilder og til **MOVIE** for å spille inn filmer.

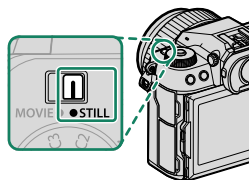

DRIVE-knappen

Trykk på knappen **DRIVE** for å justere opptaksinnstillingene. Alternativene som vises, varierer med posisjonen til modusbryteren for **STILL/MOVIE**.

- Ved å trykke på knappen når **STILL** er valgt, vises alternativer for drive-modus.

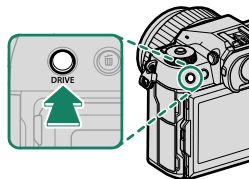

| Modus | |
|-------|---------------------------|
| | Enkeltbilde |
| | Høyhastighets serieopptak |
| | Lavhastighets serieopptak |
| | ISO BKT |
| | HVITBAL. BKT |
| | Alternative eksponeringer |

| Modus | |
|-------|-----------------------------------------------------------------|
| | Multieksponering |
| | PIKSELSKIFT MULTI-BILDET. NØYAKTIG FARGE |
| | PIKSELSKIFT MULTI-BILDET. HØY OPPLØSNING + NØYAKTIG FARGE |

- Ved å trykke på knappen når **MOVIE** er valgt, vises alternativer for filmopptak.

| Alternativ |
|----------------|
| Bildestørrelse |
| Sideforhold |
| Bildefrekvens |

Kommandohjulene

Drei eller trykk på kommandohjulene for å:



| | Fremre kommandohjul | Bakre kommandohjul |
|-----------------------------------------------------------------------------------------------------------|-------------------------------------------------------------------------------------------------------------------------------------------------------------------------------------------------------------------------------------------------------------------------------------------------------------------------------------------------------------------------------------------------------------------------------|------------------------------------------------------------------------------------------------------------------------------------------------------------------------------------------------------------------------------------------------------------------------------------------------------------------------------------------------------------------------------------------------------------------------------------------------------------------------------------------------------------------------------------------------------------------------------------------------------------------------------------------------------------------------------------------------------|
|  <p>Rotere</p> |  <ul style="list-style-type: none"> • Velg menyfane eller bla gjennom menyene • Velge ønsket kombinasjon av lukkertid og blenderåpning (programvalg) • Juster blenderåpning^{1,2} • Vis andre bilder under avspilling |  <ul style="list-style-type: none"> • Uthev menyelementer • Velge ønsket kombinasjon av lukkertid og blenderåpning (programvalg) • Velg en lukkerhastighet^{1,4} • Justere eksponeringskompensasjonen ved å trykke på -knappen og dreie skiven¹ • Justere innstillingene i hurtigmenyen • Velg størrelsen på fokusrammen • Zoom inn eller ut under avspilling i fullskjerm • Zoom inn eller ut under avspilling på flere skjermer |
|  <p>Trykk på</p> | <ul style="list-style-type: none"> • Bytt mellom blenderåpning og ISO-følsomhet² • Trykk og hold for å velge alternativet som er valgt for  KNAPP-/SKIVEINNSTILLING > KOMMANDOHJULINNST. i  (oppsett)-menyen | <ul style="list-style-type: none"> • Zoom inn på det aktive fokuspunktet³ • Trykk og hold inne for å velge fokusdisplayet for manuell fokusmodus³ • Zoome inn på det aktive fokuspunktet under avspilling |

1 Kan endres ved bruk av  **KNAPP-/SKIVEINNSTILLING > KOMMANDOHJULINNST.**

2 Hvis objektivet er utstyrt med en blenderring med en "A" eller "C"-posisjon, må blenderingen være i A eller C-posisjon.

3 Kun tilgjengelig hvis **FOKUSSJEKK** er tilordnet en funksjonsknapp.

4 Bare hvis en verdi annen enn auto er valgt for lukkerhastighet.

 Rotasjonsretningen for kommandohjulene kan velges ved å bruke  **KNAPP-/SKIVEINNSTILLING > KOMMANDOVELGER RETNING.**

Indikatorlampen

Kamerastatus vises med indikatorlyset.

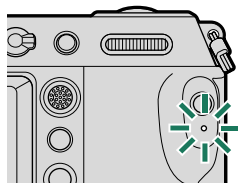

| Indikatorlys | Kameraets status |
|--------------------------|-----------------------------------------------------------------------------------------------------------------------------------------------------------------------------------------------------------------------------------------------------------------------------------------------------------------------------------------------|
| Lyser grønt | Fokus låst. |
| Blinker grønt | Advarsel om fokus eller lang lukkertid. Bilder kan tas. |
| Blinker grønt og oransje | <ul style="list-style-type: none">• Kamera på: Ta bilder, eller et bilde vises for bekreftelse etter å ha blitt tatt med et annet alternativ enn AV valgt for SKJERMOPPSETT > BILDEVISNING. (flere bilder kan tas).• Kamera av: Laster opp bilder til en smarttelefon eller nettbrett.* |
| Lyser oransje | Lagrer bilder. Ingen flere bilder kan tas på nåværende tidspunkt. |
| Blinker rødt | Objektiv- eller minnefeil. |

* Viser bare hvis bilder velges for opplasting.





- Advarsler kan også vises på displayet.
- Indikatorlampen forblir av når du har øyet mot søkeren.
- Alternativet **FILMINNSTILLING > TALLY-LYS** kan brukes til å velge lampen (indikator eller AF-assistanse) som lyser under filmopptak og om lampen blinker eller forblir stabil.
- Indikatorlampen blinker grønt når displayene er av under fotografering med intervallutløser.

LCD-skjermen

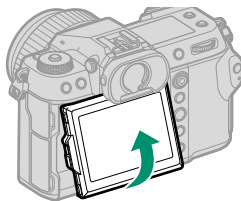
LCD-skjermen kan skrånstilles for enklere visning, men vær forsiktig så du ikke rører ved ledningene eller klemmer fingrene eller andre gjenstander bak skjermen. Berøring av ledningene kan føre til funksjonsfeil.



 LCD-skjermen fungerer også som en berørings-skjerm som kan brukes til:

- Berøringsfotografering (📖 32)
- Fokusområdevalg (📖 31)
- Funksjonsvalg (📖 34)
- Film-optim. kontroll   (📖 33)
- Avspilling (📖 35)

”Stående” retning (portrett)

Skjermen kan også vippes for å ta bilder fra høy eller lav vinkel når kameraet roteres for å ta bilder i ”stående” (portrett) retning.

- Trykk på utløseren for vippelåsen og vipp displayet som vist i Figur 1.
- For å ta bilder fra en høy vinkel, hold kameraet i retningen som er vist i Figur 2.

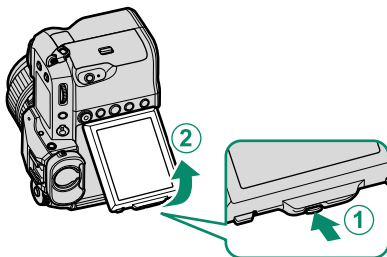

Figur 1

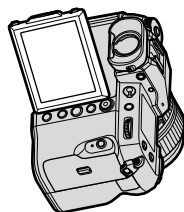

Figur 2

Øyekoppen

For å fjerne øyekoppen, hold inne knappene på hver side og skyv øyekoppen opp.

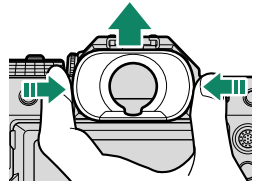

Fokusere søkeren

Hvis indikatorene som vises i søkeren er uskarpe, hold øyet inntil søkeren og drei diopterjusteringskontrollen til skjermen er i skarpt fokus.

For å fokusere søkeren:

- ① Løft diopterjusteringskontrollen.
- ② Drei på kontrollen for å justere søkerens fokus.
- ③ Sett kontrollen tilbake til sin opprinnelige posisjon og lås den på plass.

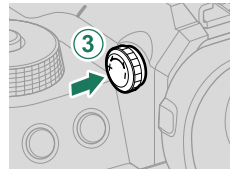
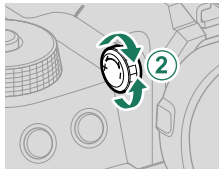
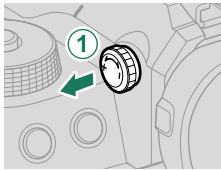

! Løft kontrollen før bruk. Å ikke etterfølge denne forhåndsregelen kan føre til feilfunksjon i produktet.

Kameraskjermer

Denne delen lister opp indikatorene som kan vises under opptak.

! For illustrasjonsformål vises alle indikatorene tent.

Den elektroniske søkeren

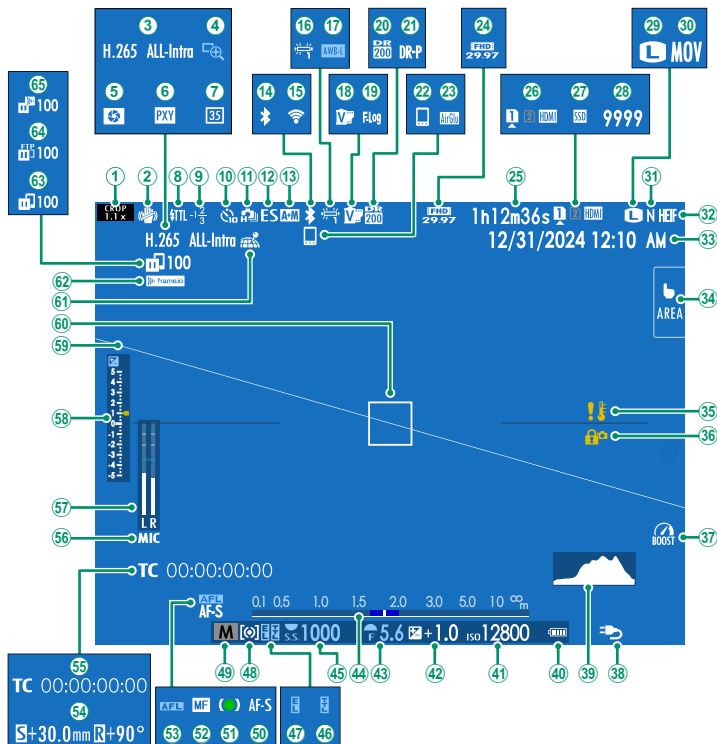

- | | | | |
|-------------------------------|-----|-------------------------|---------|
| ① Beskæringsfaktor..... | 122 | ③ Filmkomprimering..... | 122 |
| ② IS modus ² | 121 | ④ Fokussjekk..... | 80, 119 |

| | | | | | |
|----|-------------------------------------------------|-------------|----|-------------------------------------------|----------|
| 5 | Feltdybde forhåndsvisning..... | 79 | 36 | Kontroll-lås ³ | 135 |
| 6 | Proxy-innstilling (kun ProRes) | | 37 | Forst. modus..... | 135 |
| 7 | 35 mm format-modus..... | 121 | 38 | Strømforsyning..... | 48 |
| 8 | Blitsmodus (TTL) | | 39 | Histogram..... | 24 |
| 9 | Blitskompensasjon | | 40 | Batterinivå | |
| 10 | Selvtløserindikator..... | 120 | 41 | Følsomhet..... | 81 |
| 11 | Kontinuerlig modus | | 42 | Eksponeringskompensasjon..... | 84 |
| 12 | Lukkertype..... | 120 | 43 | Blenderåpning..... | 59, 61 |
| 13 | AF+MF indikator ² | 119 | 44 | Avstandsindikator ² | 79 |
| 14 | Bluetooth PÅ/AV | | 45 | Lukkerhastighet..... | 57, 61 |
| 15 | Trådløs tilkobling | | 46 | TTL-lås..... | 121 |
| 16 | Hvitbalanse..... | 116 | 47 | AE-lås..... | 86, 135 |
| 17 | AWB-lås..... | 135 | 48 | Måling..... | 83 |
| 18 | Filmsimulering..... | 116 | 49 | Opptaksmodus..... | 56 |
| 19 | F-Log/HLG opptak..... | 122 | 50 | Fokusmodus ² | 71 |
| 20 | Dynamisk omfang..... | 116 | 51 | Fokusindikator ² | |
| 21 | D-områdeprioritet..... | 116 | 52 | Manuell fokusindikator ² | 71, 78 |
| 22 | Bluetooth-vert..... | 100 | 53 | AF lås..... | 86, 135 |
| 23 | AirGlu BT-tilkobling | | 54 | Forskyvningsverdi/rotasjonsverdi | |
| 24 | Film-modus..... | 90 | 55 | Tidskode..... | 127 |
| 25 | Tilgjengelig opptakstid/forløpt opptakstid..... | 90 | 56 | Mikrofoninngangskanal | |
| 26 | Innstilling for minnekort..... | 45, 136 | 57 | Opptaksnivå ² | 126 |
| 27 | Tilkoblingsstatus for SSD | | 58 | Eksponeringsindikator..... | 61, 84 |
| 28 | Antall tilgjengelige bilder ¹ | | 59 | Virtuell horisont..... | 25 |
| 29 | Bildestørrelse..... | 116 | 60 | Fokusområde..... | 74, 85 |
| 30 | Filformat..... | 122 | 61 | Nedlastningsstatus for posisjonsdata..... | 100, 136 |
| 31 | Bildekvalitet..... | 116 | 62 | Tilkoblingsstatus for Frame.io..... | 137 |
| 32 | HEIF-format..... | 116 | 63 | Bildeoverføringsstatus..... | 100, 137 |
| 33 | Dato og klokkeslett..... | 51, 54, 130 | 64 | FTP-opplasting pågår..... | 137 |
| 34 | Pekeskjerm modus..... | 31, 119 | 65 | Frame.io-opplastingsprosess..... | 137 |
| 35 | Temperaturadvarsel..... | 44 | | | |

1 Viser "9999" hvis det er plass til mer enn 9999 bilder.

2 Viser ikke når **PÅ** er valgt for **SKJERMOPPSETT** > **MODUS FOR STORE IND.(EVF)**.

3 Viser når kontrollene er låst ved å trykke og holde **MENU/OK**-knappen. Kontroll-låsen kan opphøre ved å trykke og holde inne **MENU/OK**-knappen igjen.

| | | | | | |
|----|-----------------------------------------------------|-------------|----|-------------------------------------------|---------|
| 15 | Frame.io-opplastingsprosess..... | 137 | 41 | Virtuell horisont..... | 25 |
| 16 | Fokusområde..... | 74, 85 | 42 | Eksponeeringskompensasjon..... | 84 |
| 17 | Tilgjengelig opptakstid/forløpt opptakstid | 90 | 43 | Avstandsindikator ² | 79 |
| 18 | Dato og klokkeslett..... | 51, 54, 130 | 44 | Blenderåpning..... | 59, 61 |
| 19 | Innstilling for minnekort..... | 45, 136 | 45 | Forskyvningsverdi/rotasjonsverdi | |
| 20 | Tilkoblingsstatus for SSD | | 46 | Tidskode..... | 127 |
| 21 | Antall tilgjengelige bilder ¹ | | 47 | Lukkerhastighet..... | 57, 61 |
| 22 | Bildestørrelse..... | 116 | 48 | TTL-lås..... | 121 |
| 23 | Filformat..... | 122 | 49 | AE-lås..... | 86, 135 |
| 24 | Bildekvalitet..... | 116 | 50 | Måling..... | 83 |
| 25 | HEIF-format..... | 116 | 51 | Opptaksmodus..... | 56 |
| 26 | Pekeskjerm modus ³ | 31, 119 | 52 | Fokusmodus ² | 71 |
| 27 | AWB-lås..... | 135 | 53 | Fokusindikator ² | 71, 78 |
| 28 | Hvitbalanse..... | 116 | 54 | Manuell fokusindikator ² | 71, 78 |
| 29 | Filmsimulering..... | 116 | 55 | AF-lås..... | 86, 135 |
| 30 | F-Log/HLG opptak..... | 122 | 56 | AF+MF indikator ² | 119 |
| 31 | Dynamisk omfang..... | 116 | 57 | Mikrofoninningskanal | |
| 32 | D-områdeprioritet..... | 116 | 58 | Lukkertype..... | 120 |
| 33 | Film-optim. kontroll ³ | 33 | 59 | Opptaksnivå ² | 126 |
| 34 | Temperaturadvarsel..... | 44 | 60 | Kontinuerlig modus | |
| 35 | Kontroll-lås ⁴ | 135 | 61 | Selvutløserindikator..... | 120 |
| 36 | Forst. modus..... | 135 | 62 | Tilkoblingsstatus for Frame.io..... | 137 |
| 37 | Strømforsyning..... | 48 | 63 | Eksponeeringsindikator..... | 61, 84 |
| 38 | Batterinivå | | 64 | Blitsmodus (TTL) | |
| 39 | Histogram..... | 24 | 65 | Blitskompensasjon | |
| 40 | Følsomhet..... | 81 | 66 | IS modus ² | 121 |

1 Viser "9999" hvis det er plass til mer enn 9999 bilder.

2 Vises ikke når **PÅ** er valgt for **SKJERMOPPSETT > MODUS FOR STORE IND.(LCD)**.

3 Kamerafunksjoner kan også nås via berøringskontroller.

4 Vises når kontrollene er låst ved å trykke og holde **MENU/OK**-knappen. Kontroll-låsen kan opphøre ved å trykke og holde inne **MENU/OK**-knappen igjen.





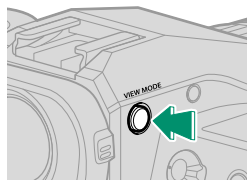

Velge visningsmodus



Trykk på **VIEW MODE**-knappen for å bla gjennom de følgende displaymodusene. Du kan velge separate displaymodus for opptak og avspilling.





1  Bruk  **SKJERMOPPSETT** > **VIEW MODE-INNSTILLING** i oppsettmenyen for å velge en displaymodus for EVF- og LCD-skjermen.

OPPTAK

| Alternativ | Beskrivelse |
|------------------------------------------------------------------------------------------------------------------------------------------------------------------------------------------------------|-----------------------------------------------------------------------------------------------------------------------------------------------------------------------------------------------------------------------------------------------------------------------------------------------------------------------------------------------------------------------------------------------------------------------|
|  ØYESENS. | Legger du øyet ditt mot søkeren, slår søkeren seg på og LCD-skjermen seg av; tar du øyet vekk slås søkeren av og LCD-skjermen på. |
|  KUN LCD | LCD skjerm på, søker av. |
|  KUN EVF | Søker på, LCD-skjerm av. |
|  KUN EVF +  | Legger du øyet ditt mot søkeren slår søkeren seg på; tar du det vekk slår søkeren seg av. LCD-skjermen forblir av. |
|  +  ØYESENSOR + LCD-BILDEV. | Sett øyet mot søkeren under opptak for å slå på søkeren, men LCD-skjermen brukes til visning av bilder når du tar øyet vekk fra søkeren etter opptak. Alternativene som er valgt for  SKJERMOPPSETT > BILDEVISNING. , gjelder for visning på LCD-skjermen. Denne innstillingen kan ikke velges mens du tar opp filmer. |

 Gå til  **SKJERMOPPSETT** > **VIEW MODE-INNSTILLING** > **OPPTAK** i oppsettmenyen og trykk på **Q**-knappen for å velge de tilgjengelige visningsmodusene.

AVSPILLING

| Alternativ | Beskrivelse |
|--------------------------------------------------------------------------------------------|-----------------------------------------------------------------------------------------------------------------------------------|
|  ØYESENS. | Legger du øyet ditt mot søkeren, slår søkeren seg på og LCD-skjermen seg av; tar du øyet vekk slås søkeren av og LCD-skjermen på. |
|  KUN LCD | LCD skjerm på, søker av. |
|  KUN EVF | Søker på, LCD-skjerm av. |

Øyesensoren

- Øyesensoren kan respondere på andre objekter enn øyet ditt eller på lys som skinner direkte på sensoren.
- Øyesensoren er ikke tilgjengelig når LCD-skjermen er vippet.

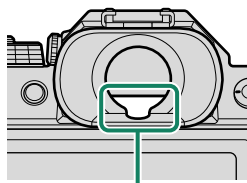

Øyesensor

Justere skjermens lysstyrke

Du kan justere søkerens og LCD-skjermens lysstyrke og metning ved å benytte alternativene i menyen **SKJERMOPPSETT**. Velg **EVF-LYSSTYRKE** eller **EVF-FARGE** for å justere søkerens lysstyrke eller metning, **LCD-LYSSTYRKE** eller **LCD-FARGE** for å gjøre det samme for LCD-skjermen.

Visningsrotasjon

Når **PÅ** er valgt under **SKJERMOPPSETT > AUTOROTER SKJERMER**, dreies indikatorene i søkeren og på LCD-skjermen automatisk for å passe til kameraretningen.

DISP/BACK-knappen

DISP/BACK-knappen kontrollerer visningen av indikatorene i søkeren og på LCD-skjermen.

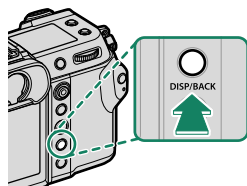

 Indikatorer for EVF og LCD må velges separat. For å velge EVF-skjermen, se inn i søkeren mens du bruker **DISP/BACK**-knappen.

Søker

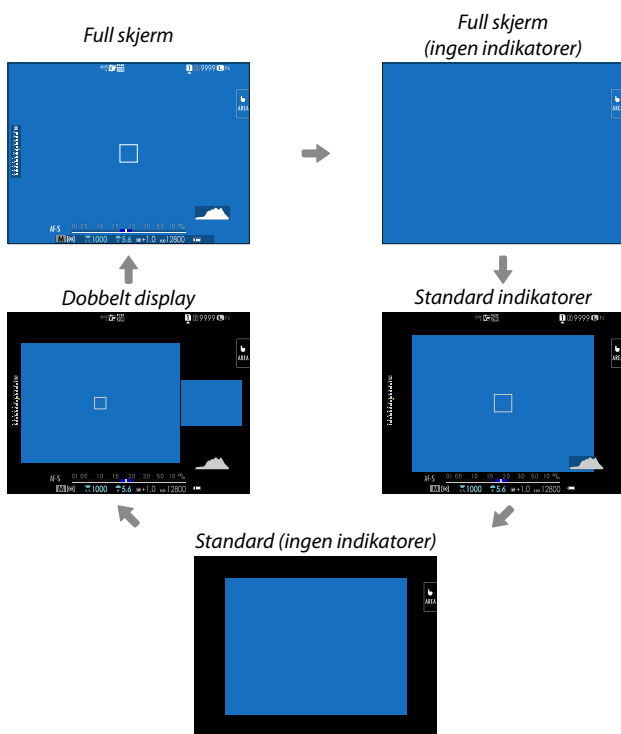

 Det doble displayet er kun tilgjengelig ved fotografering av stillbilder med manuell fokusering.

LCD-skjerm

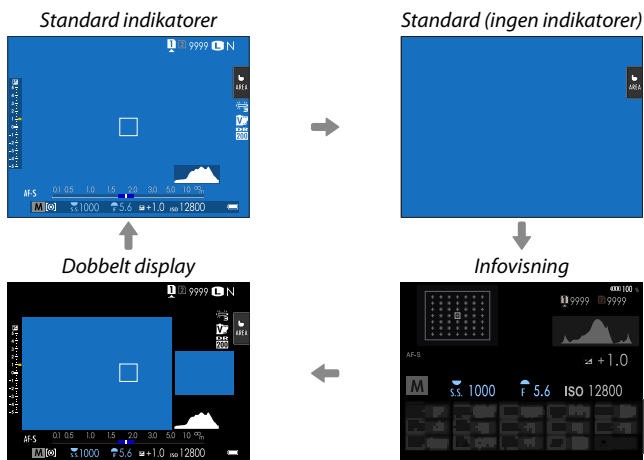

 Det doble displayet er kun tilgjengelig ved manuell fokusering.

Det doble displayet

Det doble displayet består av et stort fullskjermsvindu og et mindre nærbilde av fokusområdet.

Tilpassing av standardindikatorene

Bruk  **SKJERMOPPSETT > TILPASSET BILDE INNST** for å velge elementene som vises på fullskjerm, og standardindikatorvisninger.

1 Velg **TILPASSET BILDE INNST**.

Velg  **SKJERMOPPSETT > TILPASSET BILDE INNST** i oppsettmenyen.

2 Velg elementer.

Marker elementer og trykk på **MENU/OK** for å velge eller velge bort.

- INNRAMMINGSGUIDE
- FOKUSOMRÅDE
- FOKUSINDIKATOR
- AF AVSTANDSINDIKATOR
- MF AVSTANDSMÅLER
- HISTOGRAM
- LIVE-VISNING UTHEV ALARM
- OPPTAKSMODUS
- BLENDER/LUKKER/ISO
- INFORMASJONSBAKGRUNN
- Eksp. komp. (siffer)
- Eksp. komp. (skala)
- FOKUSMODUS
- LYSMÅLING
- LUKKERTYPE
- BLITS
- KONTINUERLIG-MODUS
- DUAL IS-MODUS
- BERØRINGSSKJERMMODUS
- HVITBALANSE
- FILMSIMULERING
- DYNAMISK OMFANG
- BOOST-MODUS
- SHIFT MENGDE T/S LINSE
- ROTERE MENGDE PÅ T/S LINSE
- ANTALL BILDER IGJEN
- BILDESTR./KVALITET
- FILM-MODUS OG OPPTAKSTID
- 35 mm FORMAT-MODUS
- KOMMUNIKASJONSSTATUS
- MIK NIVÅ
- VEILEDNINGSMELDING
- INGEN LAGRINGSMEDIA ADVARSEL
- DATO/TID
- BATTERINIVÅ
- INNRAMMING

3 Trykk på **DISP/BACK** for å lagre endringene.

Innramming

Aktiver **INNRAMMING** for å gjøre grensene rundt bildet lettere å se mot mørke bakgrunner.

Histogrammer

Histogrammer viser distribusjonen av toner i bildet. Lysstyrken vises på den horisontale aksene, antallet piksler på den vertikale aksene.

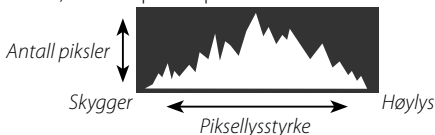

- **Optimal eksponering:** Piksler blir distribuert i en jevn kurve gjennom hele toneomfanget.
- **Overeksponert:** Det samler seg piksler på høyre siden av grafen.
- **Undereksponert:** Det samler seg piksler på venstre siden av grafen.

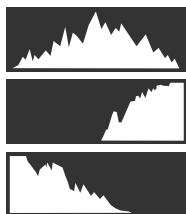

For å vise separate RGB-histogrammer og en visning som legges oppå det du ser gjennom objektivet for å vise områder på bildet som vil bli overeksponert med de gjeldende innstillingene, trykk på funksjonknappen som **HISTOGRAM** er tildelt.

- ① Overeksponerte områder blinker
- ② RGB-histogrammer

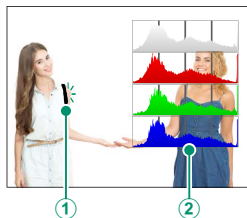

Virtuell horisont

Sjekk om kameraet er i vater. Visningstype kan velges ved hjelp av **SKJERMOPPSETT > ELEKTRONISK NIVÅINNSTILLING**. Bruk den kunstige horisonten til å rette inn kameraet når det monteres på et stativ eller lignende.

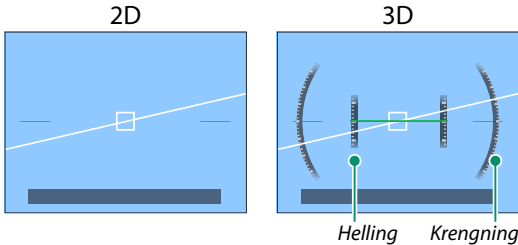

- **AV:** Den kunstige horisonten vises ikke.
- **2D:** En hvit linje viser hvor mye kameraet krenger til venstre eller høyre. Linjen blir grønn når kameraet er i vater. Linjen kan forsvinne hvis kameraet vipres forover eller bakover.
- **3D:** Skjermen viser om kameraet krenger til venstre eller høyre og vipres forover eller bakover.

ELEKTRONISK NIVÅBYTTE kan tilordnes en funksjonsknapp og knappen kan deretter brukes til å veksle mellom 2D- og 3D-visningene.

Den sekundære LCD-skjermen

Blant de innstillingene som kan vises på den sekundære LCD-skjermen er lukkerhastighet, blenderåpning og ISO-følsomhet.

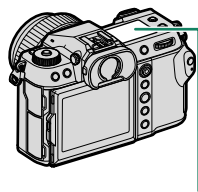

Sekundær LCD-skjerm

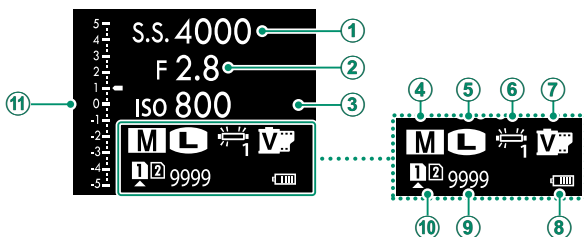

Standard

| | |
|-------------------|------------------------|
| ① LUKKERHASTIGHET | ⑦ FILMSIMULERING |
| ② BLENDER | ⑧ BATTERINIVÅ |
| ③ ISO | ⑨ G.J.V.BILDER |
| ④ OPPTAKSMODUS | ⑩ KORTSPORALTERNATIVER |
| ⑤ BILDESTØRRELSE* | ⑪ Skala |
| ⑥ HVITBALANSE | |

* Endret til **FILM-MODUS** i film-modus.

Innstillingene som vises kan velges ved hjelp av **SKJERMOPPSETT** > **INNSTILLING AV SUB-SKJERM**.

Bevege seg mellom indikatorer i den sekundære LCD-skjermen

Indikatorene som vises på den sekundære LCD-skjermen endres hver gang den sekundære LCD-skjermmodusknappen trykkes inn.

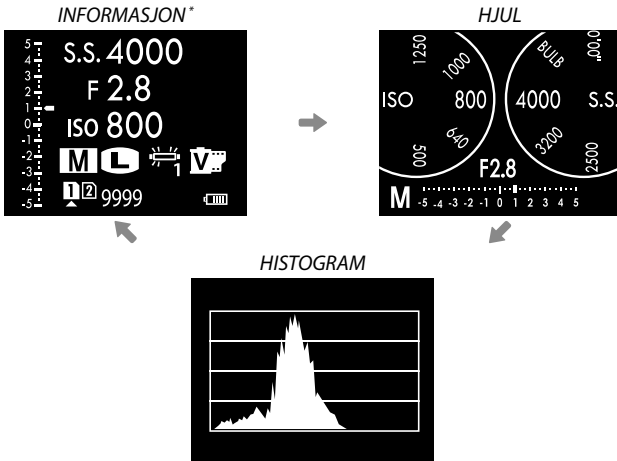
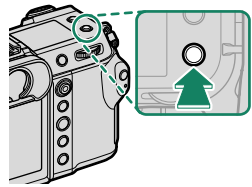

* Viser filminformasjon i filmmodus.

Sekundær skjerm bakgrunnsbelysningsknapp

Trykk på sekundær skjerm bakgrunnsbelysningsknappen for å slå på den sekundære LCD-skjermens bakgrunnsbelysning hvis du opplever at den sekundære LCD-skjermen er for mørk til å lese. Trykk på knappen igjen for å slå av bakgrunnsbelysningen.

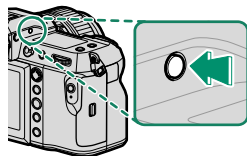
**Bakgrunnsfarge**

Bakgrunnsfargen (svart eller hvit) for den sekundære LCD-skjermen kan velges ved hjelp av alternativet **SKJERMOPPSETT > SUB OVERV. AV BAKGR. FARGE** i **SKJERMOPPSETT**-menyen. Merk at bakgrunnen vises i hvitt hver gang når den sekundære LCD-skjermens bakgrunnsbelysning er på.





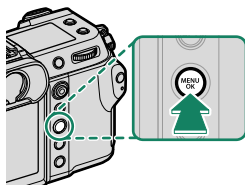

Bruke menyene

For å vise menyene, trykk på **MENU/OK**.

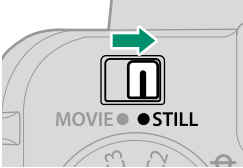

Menyene

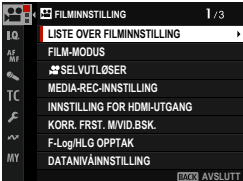
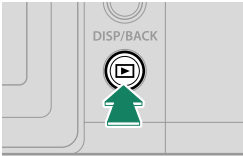
Ulike menyer vises under stillbilde, filminnspilling og avspilling.

| | | | |
|------------|-------------------------------------------------------------------------------------------------------------------------------------------------------|-------------------------------------------------------------------------------------|--------------------------------------------------------------------------------------------------------------------------------------------------------------------------------------------------------------------------------------------------------------------------------------------------------------------------------------------------------------------------------------------|
| Opptak |  <p>Modusbryter for STILL/MOVIE satt til STILL</p> |  |  <p>BILDEKVALITETSINNSTILLING 1/4</p> <ul style="list-style-type: none">BILDESTØRRELSEBILDEKVALITETRAOPPTAKVELG JPEG/HEIFFILMSIMULERINGMONOKROMATISK FARGEKORNEFFEKTCOLOR CHROME EFFEKT <p>AVSLUTT</p> |
| |  <p>Modusbryter for STILL/MOVIE satt til MOVIE</p> |  |  <p>FILMINNSTILLING 1/3</p> <p>LISTE OVER FILMINNSTILLING</p> <ul style="list-style-type: none">FILM-MODUSSELVUTLØSERMEDIA-REC-INNSTILLINGINNSTILLING FOR HDMI-UTGANGKORR. FRST. MVID.BSK.F-Log/HLG OPPTAKDATANVÄNNING <p>AVSLUTT</p> |
| Avspilling |  <p>Under avspilling</p> |  |  <p>AVSPILLINGSMENY 1/3</p> <ul style="list-style-type: none">BYTT SPORRAW-KONVERTERINGKONVERT. HEIF - JPEG/TIFFSLETTSAMTIDIG SLETINGBESKJÆR BILDEENDRE STØRRELSEBESKYTT <p>AVSLUTT</p> |

Velge en menyfane

Navigere i menyene:

- 1 Trykk på **MENU/OK** for å vise menyene.

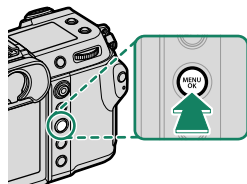

- 2 Trykk fokusstikken (fokusspaken) mot venstre for å markere fanen for den gjeldende menyen.



Fane

- 3 Trykk fokusstikken opp eller ned for å markere fanen som inneholder ønsket element.
- 4 Trykk fokusstikken mot høyre for å plassere markøren på menyen.

 Bruk det fremre kommandohjulet til å velge menyfane eller bla gjennom menyer. Bruk det bakre kommandohjulet for å markere menyelementer.

Pekeskjerm modus

LCD-skjermen fungerer også som en berøringskjerm.

Berøringskontroller for opptak

For å aktivere berøringskontrollene, velg **PÅ** for **KNAPP-/HJULINNSTILLING > PEKESKJERM INNSTILLING > BERØRINGSSKJERM INNST.**

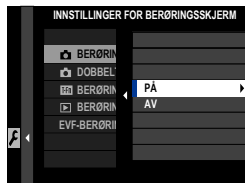

EVF

LCD-skjermen kan brukes til å velge fokusområdet mens bilder komponeres i den elektroniske søkeren (EVF). Bruk **KNAPP-/HJULINNSTILLING > PEKESKJERM INNSTILLING > EVF-BERØRINGSSKJERMINNST.** for å velge området på skjermen som brukes til berøringskontroller.

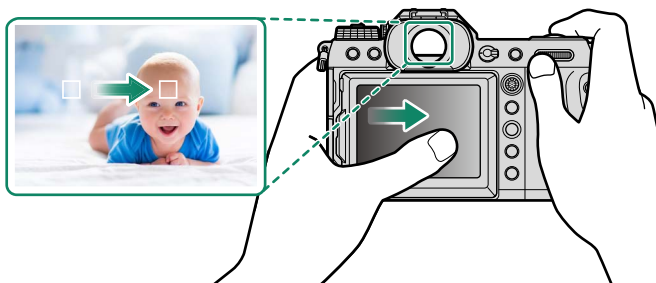



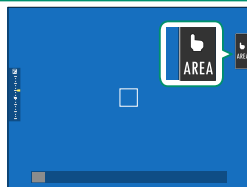

- Når **ANSIKTPÅVISNING PÅ** er valgt for **AF/MF-INNSTILLING > INNST ANSIKT-/ØYEPÅVISNING**, kan du velge hvilket ansikt som skal brukes til fokusering.
- Du kan velge hvilket type motiv kameraet fortrinnsvis skal fokusere på når **OBJEKTOPPDAGELSE PÅ** er valgt for **AF/MF-INNSTILLING > INNSTILLING FOR OBJEKTOPPDAGELSE**.

LCD-skjerm

Handlingen som skal utføres kan velges ved å trykke på indikatoren for berørings-skjerm-modus på visningsskjermen. Berøringskontrollene kan brukes for få å utført følgende handlinger:



| Modus | Beskrivelse |
|-----------------------------------------------------------------------------------------------------------------------------------------------------------------------------------------------------|-------------------------------------------------------------------------------------------------------------------------------------------------------------------------------------------------------------------------------------------------------------------------------------------------------------------------------------------------------------------------------------------------------------------------------------------------------------------------------------------------------------------------------------------------------------------------------|
|  AF ↓ ↑  AF OFF | <ul style="list-style-type: none">• I fokusmodus S (AF-S) fokuserer kameraet når du trykker på motivet på displayet. Fokus låser på nåværende avstand inntil du trykker på AF OFF-ikonet.• I fokusmodus C (AF-C) fokuserer kameraet når du trykker på motivet på displayet. Kameraet vil fortsette å justere fokus etter endringer i avstanden til motivet inntil du trykker på AF OFF-ikonet.• I manuell fokusmodus (MF) kan du trykke på displayet for å fokusere på det valgte motivet ved hjelp av autofokus. |
|  OMRÅDE | Trykk for å velge et punkt for fokus eller zoom. Fokusrammen vil flyttes til det valgte punktet. |
|  AV | Berørings-skjerm-modus av. |

- ❗ • Atferden til berørings-skjermen varierer med AF-modus.
- Ulike berøringskontroller brukes under fokuszoom.

- 📄 • For å deaktivere berøringskontroller og skjule modusindikatoren for berørings-skjermen, velg **AV** under **KNAPP-/HJULINNSTILLING > PEKESKJERM INNSTILLING > BERØRINGSSKJERM INNST.**
- Innstillinger for berøringskontroller kan justeres ved hjelp av **AF/MF AF/MF-INNSTILLING > PEKESKJERM MODUS.**

FILM-OPTIM. KONTROLL

Om du velger **PÅ** for **FILMINNSTILLING > FILM-OPTIM. KONTROLL ** eller trykker på den filmoptimaliserte kontrollknappen på opptaksskjermen, optimaliseres kommandohjulene og berøringskontrollene for filmopptak. Dette kan brukes for å forhindre at kameralyder tas opp med filmopptak.

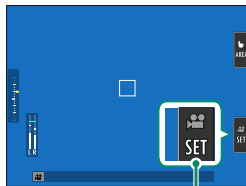

Film-optimalisert kontrollknapp

- LUKKERHASTIGHET
- BLENDER
- EKSPONERINGSKOMP.
-  ISO
- NIVÅJUST. AV EKST MIKROFON/
NIVÅJUST. AV IND. MIKROFON
- VINDFILTER
- HODETELEFONVOLUM
-  FILMSIMULERING
-  HVITBALANSE
-  BILDESTAB.MODUS
-  BILDESTAB.MODUS FORST.

-  • Aktivering av filmoptimaliserte kontroller deaktiverer blenderringen.
- Når filmoptimalisert kontroll er aktivert, kan modusknappen for filmoptimalisering brukes til å endre filminnstillinger eller deaktivere filmoptimalisert kontroll.
- **NIVÅJUST. AV IND. MIKROFON** kan kun angis når en ekstern mikrofon er tilkoblet.

Berøringsfunksjon

Funksjoner kan tilordnes følgende sveipebevegelser på omtrent samme måte som funksjonsknapper:

- Sveip opp: **T-Fn1**
- Sveip til venstre: **T-Fn2**
- Sveip til høyre: **T-Fn3**
- Sveip ned: **T-Fn4**

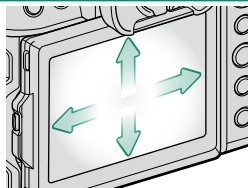

- I noen tilfeller vises en meny når du sveiper med fingeren på berøringsskjermen; trykk for å velge ønsket alternativ.

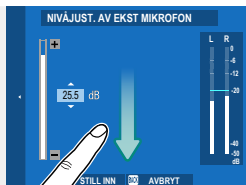

- Berøringsbevegelser er deaktivert som standard. For å muliggjøre berøringsbevegelser, velg **PÅ** for **KNAPP-/HJULINNSTILLING > PEKESKJERM INNSTILLING > T-Fn BERØRINGSFUNKSJON**.

Touch-kontroller for avspilling

Når **PÅ** er valgt under **KNAPP-/HJULINNSTILLING > PEKESKJERM INNSTILLING > BERØRINGSSKJERM INNST.**, kan berøringskontrollerne brukes til følgende avspillingsfunksjoner:

- **Flick:** Dra en finger over skjermen for å vise andre bilder.



- **Zoom:** Plasser to fingre på skjermen og spre dem for å zoome inn.



- **Knip:** Plasser to fingre på skjermen og knip dem sammen for å zoome ut.



 Bilder kan zoomes ut til hele bildet er synlig, men ikke lenger.

- **Dobbeltrykk:** Trykk på skjermen to ganger for å zoome inn på fokuspunktet.



- **Scroll:** Zoom for å kunne se på andre områder av bildet under avspilling.

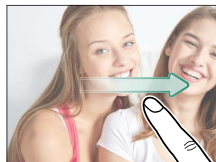

Første trinn

2

Feste stroppen

Fest stroppen.

Fest stroppen til de to stroppeklypene som vist nedenfor.

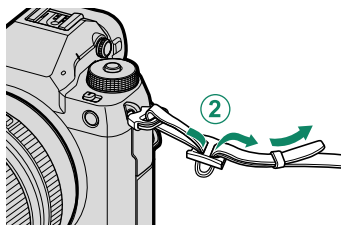
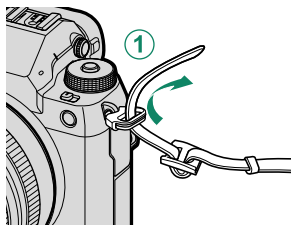

! Sørg for at stroppen er rigtig festet for å unngå å miste kameraet.

Feste objektivet

Kameraet kan benyttes med objektiver med FUJIFILM G-fatningen.

Fjern dekslet fra kamerahuset og objektivets bakre deksel. Plasser objektivet på festet slik at merkene på objektivet og kameraet er på linje (1), og vri deretter objektivet sakte i pilens retning til det klikker på plass (2).

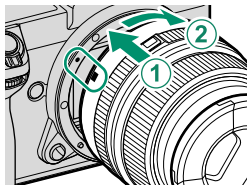

- ⚠ Når du setter på objektiver, må du sørge for at støv og andre fremmedlegemer ikke kommer inn i kameraet.
- Vær forsiktig så du ikke rører ved kameraets innvendige deler.
- Drei på objektivet til det klikker på plass.
- Ikke trykk på objektivets utløserknapp mens du fester objektivet.

Fjerne objektiver

For å fjerne objektivet slår du av kameraet, trykker på objektivets utløserknapp (1) og vrir langsomt objektivet som vist (2).

- ⚠ For å forhindre at støv samler seg på objektivet eller på innsiden av kameraet, må du sette på objektivdekslet og kamerahusdekslet når objektivet ikke er festet.

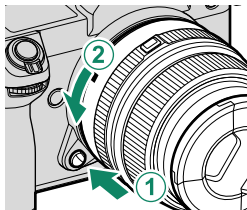

Objektiver og annet ekstra tilbehør

Kameraet kan benyttes med objektiver og tilbehør for FUJIFILM G-fatningen.

❗ Vær oppmerksom på følgende forholdsregler når du fester eller fjerner (bytter) objektiver.

- Kontroller at objektivene er fri for støv og andre fremmedlegemer.
- Ikke bytt objektiver i direkte sollys eller under en annen sterk lyskilde. Lys fokusert på det indre av kameraet kan føre til feil.
- Fest objektivdekslene før du bytter objektiver.
- Ikke vri objektivet mens du holder i kameraets bevegelige deler, for eksempel blenderringen.
- Se håndboken som følger med objektivet for informasjon om bruk.

Sette inn batteriet

Sett batteriet inn i kameraet som beskrevet nedenfor.

1 Åpne dekslet til batterikammeret.

Skyv låsen for batterikammerets deksel som vist og åpne dekslet til batterikammeret.

- ⚠ • Ikke åpne dekslet til batterikammeret når kameraet er slått på. Dersom denne forhåndsregelen ikke blir fulgt kan bildefilene eller minnekortene bli skadet.
- Ikke bruk overdreven kraft når du håndterer dekslet til batterikammeret.

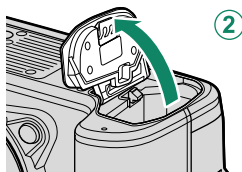
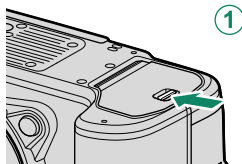

2 Sett inn batteriet som vist.

- ⚠ • Sett inn batteriet i retningen som vises. *Ikke bruk makt og forsøk heller ikke å sette inn batteriet opp ned eller bakvendt.*
- Kontroller at batteriet er sikkert festet.

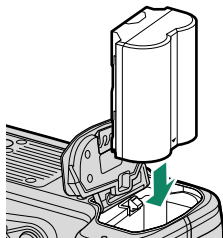

3 Lukk batterikammerets deksel.

Lukk og lås dekselet.

! Dersom dekslet ikke lukker seg, kontroller at batteriet sitter riktig vei. Ikke forsøk å tvinge dekselet igjen.

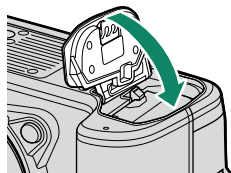

Ta ut batteriet

Før du tar ut batteriet, *slå av kameraet* og åpne dekselet til batterikammeret.

For å fjerne batteriet, trykk batterilåsen til siden og la batteriet gli ut av kameraet som vist.

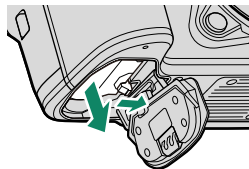

! Batteriet kan bli varmt når det brukes i miljøer med høy temperatur. Vær forsiktig når du tar ut batteriet.

Sette inn minnekort

Bilder lagres på minnekort (selges separat).

 Kameraet kan brukes med to kort, ett i hvert av de to sporene.

1 Åpne dekslet til minnekortsporet.

Lås opp og åpne dekslet.

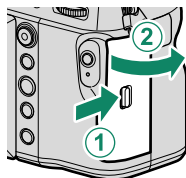

 Ikke slå av kameraet eller ta ut minnekortet mens minnekortet formateres, eller mens data registreres på eller slettes fra kortet. Hvis denne forholdsregelen ikke etterfølges kan det skade kortet.

2 Sett inn minnekortet.

Hold kortet i retningen som vises, og skyv det inn til det klikker på plass bakerst i sporet. Lukk og lås dekslet til minnekortsporet.

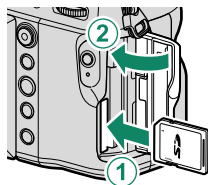

 Pass på at kortet er i riktig retning; ikke sett det inn skjevt eller bruk makt.

Ta ut minnekort

Slå av kameraet og åpne dekslet til minnekortsporet. Ta ut kortet ved å trykke det inn med en finger og deretter sakte slippe det ut; kortet kan deretter fjernes for hånd.

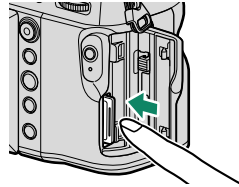

- Trykk på midten av kortet.
- Dersom du plutselig fjerner fingeren din fra kortet, kan det føre til at kortet faller ut av sporet. Fjern fingeren din sakte.
- Hvis kameraet viser et !-ikon, kan minnekortet være varmt å ta på. Vent til kortet har kjølt seg ned før du fjerner det.

Bruke to kort

Kameraet kan brukes med to kort, ett i hvert av de to sporene. Ved standardinnstillinger vil bilder bli lagret på kortet i det andre sporet kun når kortet i det første sporet er fullt. Dette kan endres med **LAGRE DATA-OPPS.** > **INNSTILLING KORTSPOR.**

| Alternativ | Beskrivelse | Display |
|----------------------------------|-------------------------------------------------------------------------------------------------------------------------------------------------------------------------------------------------------------------------------------------------------------------------------------------------------|--------------------------------------------------------------------------------------------------------------------------------------------------------------------------------------------------------------|
| SEKVENSIELL (standard) | Kortet i det andre sporet brukes bare når kortet i det første sporet er fullt. Hvis det andre sporet er valgt under LAGRE DATA-OPPS. > VELG SLOT(☑SEKVENSIIELT) , starter opptaket på kortet i det andre sporet og bytter til det første sporet når kortet i det andre sporet er fullt. |  |
| SIKKERHETSKOPI | Hvert bilde blir tatt opp to ganger, en gang for hvert kort. |  |
| SKILLE | RAW-bilder lagres på kortet i det første sporet og JPEG- eller HEIF-bilder på kortet i det andre sporet. Denne innstillingen fungerer bare når SUPER FINE+RAW , FINE+RAW eller NORMAL+RAW er valgt for BILDEKVALITETSINNSTILLING > BILDEKVALITET . |  <i>RAW+JPEG</i>  <i>RAW+HEIF</i> |

Kortet som brukes til å lagre filmer kan velges under **FILMINNSTILLING** > **MEDIA-REC-INNSTILLING.**

Lade batteriet

Av sikkerhetsmessige årsaker er ikke batteriet ladet ved forsendelse. Kameraet vil ikke fungere dersom batteriet ikke er ladet opp. Sørg for å lade opp batteriet før bruk. Før batteriet lades, skal kameraet slås av.

- ❗ • Et NP-W235 oppladbart batteri leveres med kameraet.
- Opplading tar cirka 180 minutter.

1 Koble støpseladapteren til strømadapteren.

Koble til støpseladapteren som vist, og sørg for at den er satt ordentlig inn og klikker på plass i terminalene i strømadapteren.

- ❗ • Den medfølgende pluggadapteren er kun til bruk med AC-5VJ vekselstrømsadapteren. Må ikke brukes sammen med andre enheter.
- Formen på pluggadapteren varierer med salgslandet.

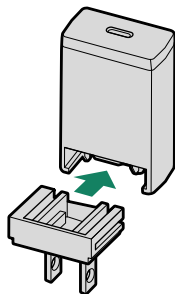

2 Lade batteriet.

Koble AC-strømadapteren til et innendørs strømuttak (❶), og koble deretter kameraet til den medfølgende AC-strømadapteren ved hjelp av den medfølgende USB-kabelen (❷).

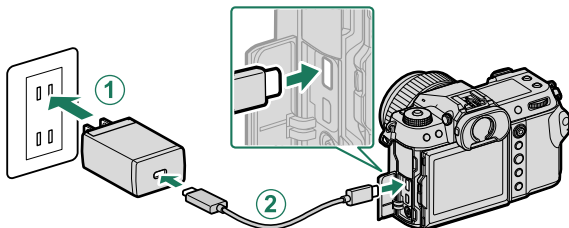

- ❗ • Koble kabelen til kameraets USB-kontakt (Type-C).
- Pass på at koblingene er satt helt inn.

Ladestatus

Indikatorlampen viser batteriets ladestatus som følger:

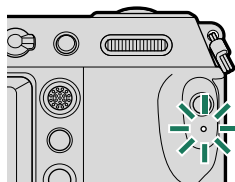

| Indikatorlys | Batteristatus |
|--------------|-----------------|
| På | Batteriet lades |
| Av | Lading fullført |
| Blinker | Ladefeil |



- Den medfølgende strømadapteren er kompatibel med strømforsyninger på 100 til 240 V (en støpseladapter kan være nødvendig for bruk i utlandet).
- Ikke bruk AC-strømadapteren eller USB-kabelen med andre enheter ettersom dette kan forårsake funksjonsfeil.
- Ikke sett etiketter eller andre ting på batteriet. Å ikke ta hensyn til dette kan gjøre det umulig å fjerne batteriet fra kameraet.
- Ikke kortslett batteripolene. Batteriet kan bli overopphetet.
- Les advarslene i "Batteriet og strømtilførselen".
- Bruk kun oppladbare batterier fra Fujifilm som er spesifisert for bruk med dette kameraet. Å ikke etterfølge denne forhåndsregelen kan føre til feilfunksjon i produktet.
- Ikke fjern etikettene fra batteriet eller forsøk å dele eller ta av det ytre dekslet.
- Batteriet taper gradvis ladningen når det ikke er i bruk. Lad batteriet i en eller to dager før bruk.
- Når batteriet blir flatt, har det nådd slutten på sin levetid og må byttes ut.
- Trekk ut strømadapteren fra stikkontakten når den ikke er i bruk.
- Hvis batteriet blir stående i lengre perioder uten lading, kan du oppleve at kvaliteten blir dårligere, eller at den ikke lenger lader. Lad batteriet regelmessig.
- Fjern skitt fra batteripolene med en ren, tørr klut. Å ikke etterfølge denne forhåndsregelen kan forhindre at batteriet lades.
- Merk at ladetiden øker ved lave eller høye temperaturer.
- Batteriforbruket øker ved valg av **PÅ** for **Bluetooth/SMARTTELEFONINNST.** > **Bluetooth PÅ/AV** i menyen for nettverks-/USB-innstilling.



- Ladningen stopper hvis kameraet er slått på under lading, og USB-tilkoblingen vil i stedet brukes til å drive kameraet. Batterinivået vil gradvis begynne å synke.



- Kameraet viser et "strømforsyning"-ikon når det drives via USB.

Lade opp via en datamaskin

Kameraet kan lades via USB. Lading med USB er tilgjengelig med datamaskiner med et produsentgodkjent operativsystem og USB-grensesnitt.

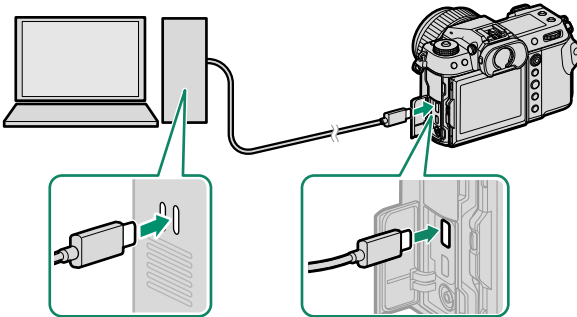

La datamaskinen være på under lading.

- ❗ • Batteriet vil ikke lades opp når kameraet er slått på.
- Koble til den medfølgende USB-kabelen.
- Kople kameraet direkte til datamaskinen, ikke bruk noen USB-hub eller tastatur.
- Ladingen stopper hvis datamaskinen går i hvilemodus. For å gjenoppta lading, aktiver datamaskinen og koble fra og koble til USB-kabelen igjen.
- Lading støttes kanskje ikke, avhengig av modellen på datamaskinen, datamaskinens innstillinger og datamaskinens gjeldende tilstand.
- Det tar omtrent 600 minutter å lade batteriet med en lading på 5 V/500 mA.

Slå kameraet av og på

Bruk **ON/OFF**-bryteren for å slå av og på kameraet.

Skyv bryteren til **ON** for å slå kameraet på, eller til **OFF** for å slå kameraet av.

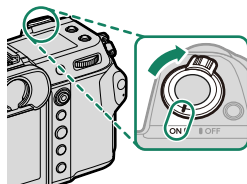

! Fingeravtrykk og andre merker på objektivet eller søkeren kan ha innvirkning på bilder eller visningen gjennom søkeren. Hold objektivet og søkeren rene.

- 📄**
- Ved å trykke på **▶**-knappen under opptak starter avspilling.
 - Trykk utløserknappen halvveis ned for å gå tilbake til opptaksmodus.
 - Kameraet slår seg automatisk av hvis ingen operasjoner utføres i tidsrommet angitt i menyen **STRØMSTYRING > AUTOM. AVSLÅING**. For å aktivere kameraet på nytt hvis det har slått seg av automatisk, trykk utløserknappen halvveis ned eller slå **ON/OFF**-bryteren til **OFF** og deretter tilbake til **ON**.

Grunnleggende oppsett

Når du slår på kameraet for første gang, kan du velge språk og stille inn kameraets klokke. Følg trinnene nedenfor når du slår på kameraet for første gang.

1 Slå kameraet på.

En dialogboks for valg av språk vises.

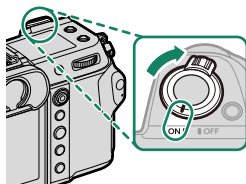

2 Velg et språk.

Marker et språk og trykk på **MENU/OK**.

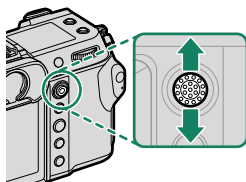

3 Velg en tidssone.

Når du blir bedt om det, velg en tidssone og slå sommertid på eller av ved hjelp av fokusstikken (fokusspaken), marker deretter **INNSTL.** og trykk på **MENU/OK**.

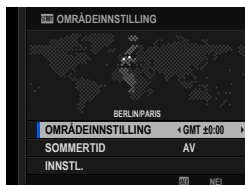

 For å hoppe over dette trinnet, trykk på **DISP/BACK**.

4 Still inn klokken.

Trykk på **MENU/OK** for å gå videre til neste trinn.

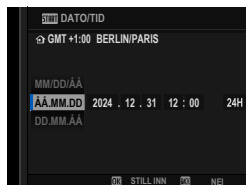

5 Se informasjonen på smarttelefon-appen.

- Kameraet viser en QR-kode du kan skanne med smarttelefonen din for å åpne en nettside hvor du kan laste ned smarttelefon-appen.
- Trykk på **MENU/OK** for å gå videre til neste trinn.



 Bruk smarttelefon-appen til å laste ned bilder fra kameraet eller for å fjernstyre kameraet (🗨️ 100).

6 Velg en **AUTOMATISK AV-TEMPERATUR**.

- Den valgte innstillingen bestemmer temperaturen for når kameraet skal slås av automatisk.
- Trykk på **MENU/OK** for å gå ut til opptaksdisplaget.



7 Velg **BRUKERINNSTILLING > FORMATERE** i fanen (**OPPSETT**).



 Formater minnekort før førstegangs bruk, og formater alle minnekort på nytt etter at du har brukt dem i en datamaskin eller annen enhet.

8 Marker sporet som inneholder kortet du ønsker å formatere og trykk på **MENU/OK**.

- 9 En bekreftelsesdialogboks vises. For å formatere minnekortet markerer du **OK** og trykker på **MENU/OK**.





 For å avslutte uten å formatere minnekortet velger du **AVBRYT** eller trykker på **DISP/BACK**.

-  • Alle data—inkludert beskyttede bilder—blir slettet fra minnekortet. Pass på at viktige filer er kopiert til en datamaskin eller til annet lagringsutstyr.
- Batteridekslet må ikke åpnes under formateringen.
-  • Formatmenyen kan også vises ved å trykke på og holde inne midten av det bakre kommandohjulet mens du trykker og holder inne -knappen.
- Hvis batteriet fjernes i lengre tid, vil kameraklokken bli nullstilt, og språkvalgdialogen vises når kameraet slås på.

Velge et annet språk

For å endre språket:

- 1 Vis språkvalg.**
Velg  **BRUKERINNSTILLING** >  言語/LANG..
- 2 Velg et språk.**
Marker ønsket alternativ og trykk på **MENU/OK**.

Endre dato og tid

For å stille kameraklokken:

- 1 Vis alternativer for DATO/TID.**
Velg  **BRUKERINNSTILLING** > **DATO/TID**.
- 2 Still inn klokken.**
Trykk fokusstikken (fokusspaken) mot venstre eller høyre for å markere år, måned, dag, time eller minutt og trykk opp eller ned for å endre. Trykk på **MENU/OK** for å stille klokken.

Fotograferere og se bilder

3

P, S, A og M modus

Modusene P, S, A og M gir deg varierende grad av kontroll over lukkerhastighet og blenderåpning.

Modus P: Program AE

La kameraet velge lukkerhastighet og blenderåpning for optimal eksponering. Andre verdier som gir samme eksponering kan velges med programjustering.

- 1 Skyv modusbryteren for **STILL/MOVIE** til **STILL**.

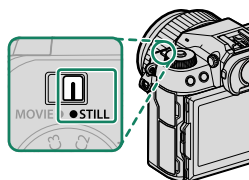

- 2 Drei modusvelgeren til P.

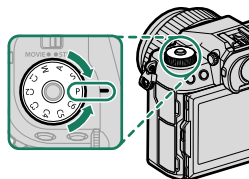

P vil vises i displayet.

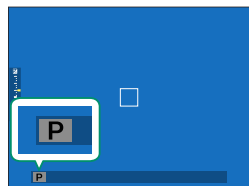

- Dersom motivet er utenfor kameraets målespekter, vil visningene av lukkerhastigheten og blenderåpningen vise "----".
- Drei modusvelgeren kun etter å ha trykket på hjullåsens utløser for å frigjøre hjulet.

Modus S: Lukkerprioritet AE

Velg en lukkerhastighed og la kameraet justere blenderåbningen for optimal eksponering.

- 1 Skyv modusbryteren for **STILL/MOVIE** til **STILL**.

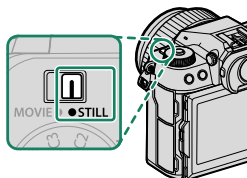

- 2 Drej modusvelgeren til S.

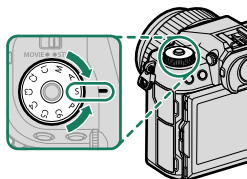

S vil vises i displayet.

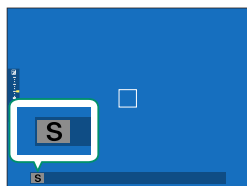

- 3 Vri på det bakre kommandohjulet for å velge lukkerhastighet.

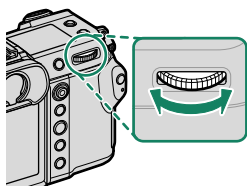



- Hvis korrekt eksponering ikke kan oppnås ved valgt lukkerhastighet, vil blenderåpningen vises i rødt.
- Dersom motivet er utenfor kameraets målespekter, vil blenderåpningen vises som "-- --".
- Drei modusvelgeren kun etter å ha trykket på hjullåsens utløser for å frigjøre hjulet.



- Lukkertiden kan justeres mens **AFON**-knappen er trykket inn, eller utløseren er trykket halvveis ned.
- Ved lukkerhastigheter som er langsommere enn 1 sekund, vises en nedtellingstimer mens eksponeringen pågår.
- For å redusere "støy" (marmorering) i bilder med lang eksponeringstid, velg **PÅ** for  **BILDEKVALITETSINNSTILLING > LANG EKSPONERING**. Merk at dette kan øke tiden som er nødvendig til å ta bilder etter opp-tak.
- Bildet vil gå ut av fokus hvis kameraet flyttes under en langtidseksponering; bruk av stativ anbefales.

Modus A: Blenderprioritert AE

Velg en blenderåpning og la kameraet justere lukkerhastighet for optimal eksponering.

- 1 Skyv modusbryteren for **STILL/MOVIE** til **STILL**.

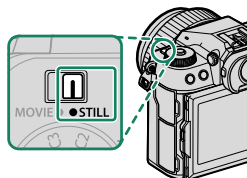

- 2 Drei modusvelgeren til **A**.

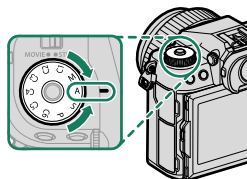

A vil vises i displayet.

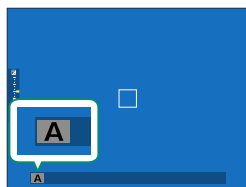

- 3 Drei på objektivets blenderring for å velge en blenderåpning.

- Hvis objektivet ikke er utstyrt med en blenderring, kan blenderåpningen justeres ved å bruke det fremre kommandohjulet på kameraet.
- Hvis objektivet er utstyrt med en blenderring med en "A" eller "C"-posisjon, kan kameraets fremre kommandohjul brukes til å justere blenderåpningen når blenderringen dreies til **A** eller **C**.
- Rollene til det fremre kommandohjulet kan endres med **KNAPP-/HJULINNSTILLING > KOMMANDOHJULINNST.**



- Hvis korrekt eksponering ikke kan oppnås ved valgt blenderåpning, vil lukkerhastigheten vises i rødt.
- Dersom motivet er utenfor kameraets målespekter, vil lukkerhastigheten vises som "---".
- Drei modusvelgeren kun etter å ha trykket på hjullåsens utløser for å frigjøre hjulet.



Blenderåpningen kan justeres selv om utløseren trykkes halvveis ned.

Modus M: Manuell eksponering

I manuell modus kontrollerer brukeren selv både lukkertid og blenderåpning. Bilder kan bevisst overeksponeres (lysere) eller undereksponeres (mørkere), noe som gir mulighet for en rekke individuelle kreative uttrykk. Mengden under- eller overeksponering på bildet ved gjeldende innstillinger vises med eksponeringsindikatoren; juster lukkerhastigheten og blenderåpningen slik at ønsket eksponering nås.

- 1 Skyv modusbryteren for **STILL/MOVIE** til **STILL**.

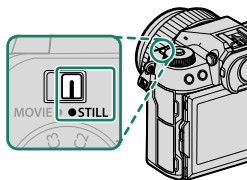

- 2 Drei modusvelgeren til **M**.

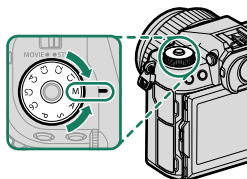

M vil vises i displayet.

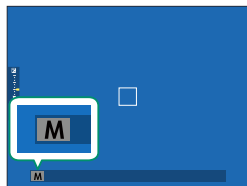

- 3 Dreii det bakre kommandohjulet for å velge en lukkertid og objektivets blenderring for å velge blenderåpning.

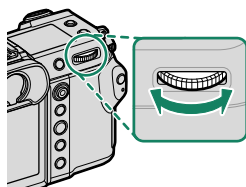

- Det manuelle eksponeringsdisplayet inkluderer en eksponeringsindikator som viser med hvilken mengde bildet ville være under- eller overeksponert ved de gjeldende innstillingene.
- Hvis objektivet ikke er utstyrt med en blenderring, kan blenderåpningen justeres ved å bruke det fremre kommandohjul på kameraet.
- Hvis objektivet er utstyrt med en blenderring med en "A" eller "C"-posisjon, kan kameraets fremre kommandohjul brukes til å justere blenderåpningen når blenderringen dreies til A eller C.
- Rollene til det fremre kommandohjulet kan endres med **KNAPP-/HJULINNSTILLING > KOMMANDOHJULINNST.**

! Dreii modusvelgeren kun etter å ha trykket på hjullåsens utløser for å frigjøre hjulet.

BULB

Velg en lukkerhastighet for **BULB** for langtidseksponering der du åpner og lukker utløseren manuelt. Det anbefales å bruke et stativ for å unngå at kameraet flytter seg under eksponeringen.

- 1 Still lukkertid til **BULB**.

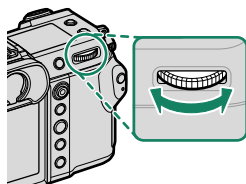

2 Trykk utløserknappen helt ned.

- Lukkeren vil forbli åpen i opptil 60 minutter mens utløserknappen trykkes ned.
- Displayet viser tiden som har gått siden eksponeringen startet.
- Når utløseren slippes, lukkes lukkeren og eksponeringen avsluttes. Behandlingen vil starte, og kameraet vil vise gjenværende behandlingstid.

⚠ Bulb-fotografering er ikke tilgjengelig i andre drive-moduser enn **STILLBILDE** eller multieksposering eller når den elektroniske lukkeren er valgt for **FILMINNSTILLING > LUKKERTYPE**.

📏 For å redusere "støy" (marmorering) i bilder med lang eksponeringstid, velg **PÅ** for **BILDEKVALITETSINNSTILLING > LANG EKSPONERING**. Merk at dette kan øke tiden som er nødvendig til å ta bilder etter optak.

Bruke en fjernutløser

En fjernutløser kan brukes for lange eksponeringer. Når du bruker en valgfri RR-100 fjernutløser eller en elektronisk utgave fra tredjepartsleverandører, kobler du den til kameraets fjernutløserkontakt.

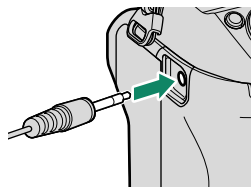

Egendefinerte moduser

Drei modusvelgeren til hvilken som helst av modusene **C1 (EGENDEFINERT 1)** til **C6 (EGENDEFINERT 6)** for å ta bilder ved bruk av tidligere lagrede innstillinger for opptaksmenyen.

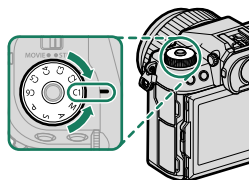

Lagre aktuelle innstillinger

Lagre aktuelle innstillinger i en bank for tilpassede innstillinger.

- 1 Velg **BILDEKVALITETSINNSTILLING** > **ENDRE/LAGRE TILPAS. INNST.** i opptaksmenyen og trykk på **MENU/OK**.

For å lagre innstillinger for filmopptak, naviger til **FILMINNSTILLING** i filmmenyene og velg **ENDRE/LAGRE TILPAS. INNST.**.

- 2 Marker en målbank for gjeldende innstillinger (**C1** til og med **C6**) og trykk på **MENU/OK**.

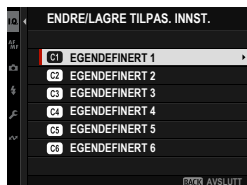

- 3 Marker **LAGRE AKT. INNST.** og trykk på **MENU/OK**.



- 4 Marker **OK**, og trykk på **MENU/OK**.
Gjeldende innstillinger vil lagres i den valgte banken.

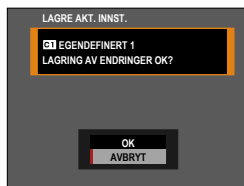

Redigere tilpassede innstillinger

Rediger eksisterende banker for tilpassede innstillinger.

- 1 Velg **📷 BILDEKVALITETSINNSTILLING > 📷 ENDRE/LAGRE TILPAS. INNST.** i opptaksmenyen og trykk på **MENU/OK**.

📷 For å lagre innstillinger for filmopptak, naviger til **📷 FILMINNSTILLING** i filmmenyene og velg **📷 ENDRE/LAGRE TILPAS. INNST.**

- 2 Marker den ønskede banken for tilpassede innstillinger, og trykk på **MENU/OK**.

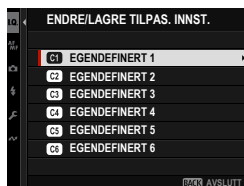

- 3 Marker **ENDRE/SJEKKE**, og trykk på **MENU/OK**.



- 4 Kameraet vil vise en liste over elementer på opptaksmenyen; marker et element du ønsker å redigere og trykk på **MENU/OK**.

Juster det valgte elementet etter ønske.

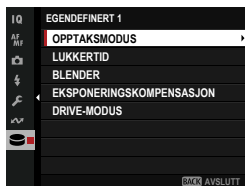

- 5 Trykk på **MENU/OK** for å lagre endringer, og gå tilbake til listen på opptaksmenyen.

Juster også andre elementer etter ønske.

 Hvis **DEAKTIV.** er valgt for  **BILDEKVALITETSINNSTILLING** > **AUTOOPPDATERE TILPASSET INNSTILLING**, vil røde punkter vises ved siden av de redigerte elementene, men endringene vil ikke lagres automatisk.

- For å lagre endringene for valgte elementer, markerer du elementene i listen og trykker på **Q**.
- For å lagre endringene for alle elementer, går du tilbake til trinn 3 og velger **LAGRE ENDRINGER**. For å avbryte alle endringer og gjenopprette de forrige innstillingene, velger du **NULLSTILLE ENDRINGENE**.
- Hvis du kopierer et element som er markert med en rød prikk, vil elementet kopieres med endringene i behold.

Kopiere tilpassede innstillinger

Kopier tilpassede innstillinger fra én bank til en annen, og overskriv innstillingene i målbanken. Hvis kildebanken har fått nytt navn, vil også navnet kopieres til målbanken.

- 1 Velg  **BILDEKVALITETSINNSTILLING** >  **ENDRE/LAGRE TILPAS. INNST.** i opptaksmenyen og trykk på **MENU/OK**.

 For å kopiere innstillingene til en bank for egendefinerte filminnstillinger, naviger til  **FILMINNSTILLING** i filmmenyene og velg  **ENDRE/LAGRE TILPAS. INNST.**

- 2 Marker kildebanken og trykk på **MENU/OK**.

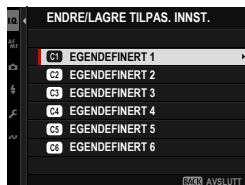

- 3 Marker **KOPIERE**, og trykk på **MENU/OK**.



- 4 Marker målbanken (C1 til og med C6), og trykk på **MENU/OK**.
En bekreftelsesdialogboks vil vises.



 Eventuelle endringer av tilpassede innstillinger i målbanken vil overskrives.

- 5 Marker **OK**, og trykk på **MENU/OK**.
De valgte innstillingene vil kopieres til målbanken, og overskrive eventuelle eksisterende innstillinger.

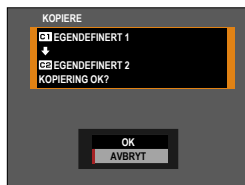

Nullstille tilpassede innstillinger

Nullstill valgte banker for tilpassede innstillinger.

- 1 Velg **BILDEKVALITETSINNSTILLING** > **ENDRE/LAGRE TILPAS. INNST.** i opptaksmenyen og trykk på **MENU/OK**.

 Dette forutsetter at du vil tilbakestille innstillingene for still-fotografering. For å nullstille filminnstillingene, naviger til **FILMINNSTILLING** i filmmenyene og velg **ENDRE/LAGRE TILPAS. INNST.**

- 2 Marker den ønskede banken for tilpassede innstillinger, og trykk på **MENU/OK**.

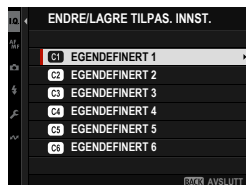

- 3 Marker **NULLSTILL TILPASSET INNSTILLING**, og trykk på **MENU/OK**. En bekreftelsesdialogboks vil vises.



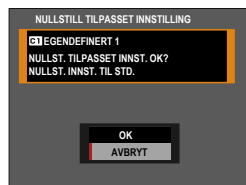

- 4 Marker **OK**, og trykk på **MENU/OK**. Den valgte banken vil nullstilles.



Gi nytt navn til banker for tilpassede innstillinger

Gi nytt navn til valgte banker for tilpassede innstillinger.

- 1 Velg  **BILDEKVALITETSINNSTILLING** >  **ENDRE/LAGRE TILPAS. INNST.** i opptaksmenyen og trykk på **MENU/OK**.

 Dette forutsetter at du ønsker å endre navn på innstillingene for stillfotografering. For å endre navn på filminnstillingene, naviger til  **FILMINNSTILLING** i filmmenyene og velg  **ENDRE/LAGRE TILPAS. INNST.**

- 2 Marker den ønskede banken for tilpassede innstillinger, og trykk på **MENU/OK**.

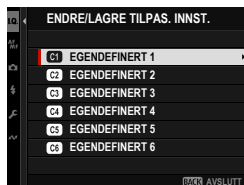

- 3 Marker **REDIGER NAVN**, og trykk på **MENU/OK**.



- 4 Skriv inn et nytt navn for banken for tilpassede innstillinger, og velg **STILL INN**.

Den valgte banken vil få nytt navn.

Autofokus

Ta bilder med autofokus.

- 1 Drei fokusmodusvelgeren til **S** eller **C** (☞ 71).

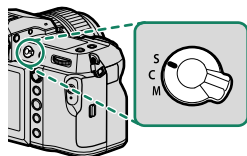

- 2 Bruk **AF/MF** **AF/MF-INNSTILLING** > **AF-MODUS** for å velge en AF-modus (☞ 72).

- 3 Velg **AF/MF** **AF/MF-INNSTILLING** > **FOKUSOMRÅDE** og velg posisjonen og størrelsen på fokusrammen (☞ 74).

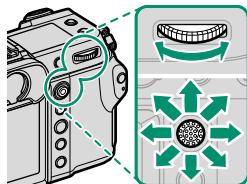

- 4 Ta bilder.

Fokusmodus

Bruk fokusmodusvelgeren for å velge hvordan kameraet skal fokusere.

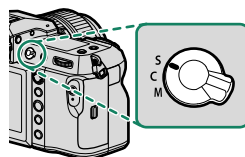

Velg mellom følgende alternativer:

| Modus | Beskrivelse |
|-----------------------|----------------------------------------------------------------------------------------------------------------------------------------------------------------------------------------|
| S (AF-S) | Enkel AF: Fokus låses når utløseren er trykket halvveis ned. Bruk for stillestående motiver. |
| C (AF-C) | Kontinuerlig AF: Fokus justeres kontinuerlig for å gjenspeile endringer i avstanden til motivet mens utløseren er trykket halvveis ned. Bruk for motiver i bevegelse. |
| M (manuell) | Manuell: Fokuser manuelt ved hjelp av objektivets fokusring. Velg denne for manuell fokuskontroll eller i situasjoner der kameraet ikke klarer å fokusere med autofokus (☞ 78). |

- Uansett hvilket alternativ du velger, vil manuell fokus bli brukt når objektivet er i manuell fokusmodus.
- Hvis **PÅ** er valgt for **AF/MF-INNSTILLING > PRE-AF**, vil fokus justeres kontinuerlig i modusene **S** og **C** selv når du ikke trykker ned utløseren.







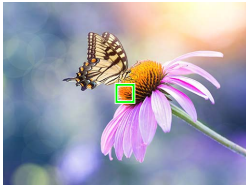

Autofokusalternativer (AF-modus)

Fokus kan tilpasses en rekke motiver ved å endre kombinasjonen av innstillinger som er valgt for fokus og AF-modi.

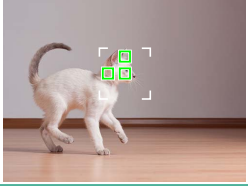
- 1 Trykk på **MENU/OK** og velg opptaksmenyen.
- 2 Velg  **AF/MF-INNSTILLING > AF-MODUS**.
- 3 Velge en AF-modus.

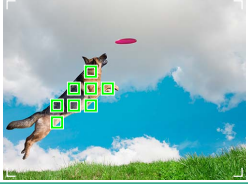
Hvordan kameraet skal fokusere avhenger av fokusmodusen.

Fokusmodus S (AF-S)

| Alternativ | Beskrivelse | Eksempelbilde |
|----------------------------------------------------------------------------------------------------------|----------------------------------------------------------------------------------------------------------------------------------------------------------------------------------------------------------------------------------------------------------------------------------------------------------------------------------------------------------|------------------------------------------------------------------------------------|
|  ENKELT PUNKT | Kameraet fokuserer på motivet i valgt fokuspunkt. Bruk for nøyaktig fokus på valgt motiv. |  |
|  SONE | Kameraet fokuserer på motivet i valgt fokussoner. Fokussoner inkluderer flere fokuspunkter, noe som gjør det enklere å fokusere på motiver som er i bevegelse. |  |
|  VID | Kameraet fokuserer automatisk på høykontrastmotiver; områdene i fokus vises. |  |
|  ALLE | Drei det bakre kommandohjulet i visningen for fokuspunktvalg ( 75, 76) for å gå gjennom AF-modusene som er valgt for  AF/MF-INNSTILLING > AF-MODUS ALLE INNSTILLINGER . | |

Fokusmodus C (AF-C)

| Alternativ | Beskrivelse | Eksempelbilde |
|----------------------------------------------------------------------------------------------------------|----------------------------------------------------------------------------------------------------------------------------------------------------------------------------------|-----------------------------------------------------------------------------------|
|  ENKELT PUNKT | Fokus følger motivet i valgt fokuspunkt. Bruk til motiver som beveger seg mot eller vekk fra kameraet. |  |
|  SONE | Fokus følger motivet i valgt fokus-soner. Bruk for motiver som beveger seg forholdsvis forutsigbart. |  |
|  SPORING | Fokus følger motiver som beveger seg gjennom et stort område i bildet. |  |
|  ALLE | Drei det bakre kommandohjulet i visningen for fokuspunktvalg (☰ 75, 76) for å gå gjennom AF-modusene som er valgt for AF/MF-INNSTILLING > AF-MODUS ALLE INNSTILLINGER. | |

Vise fokuspunktdisplayet

- 1 Trykk på **MENU/OK** og velg opptaksmenyen.
- 2 Velg  **AF/MF-INNSTILLING** > **FOKUSOMRÅDE** for å vise fokuspunktdisplayet.
- 3 Bruk fokusstikken (fokusspaken) og bakre kommandohjul for å velge et fokusområde.







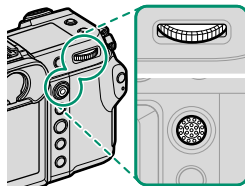

Fokuspunktet kan også velges ved hjelp av berøringskontrollene (🗨️ 31).

Velge et fokuspunkt

Bruk fokusstikken (fokusspaken) for å velge fokuspunkt, og det bakre kommandohjulet for å velge størrelsen på fokusområdet. Prosedyren varierer med alternativet valgt for AF-modus.



| AF-modus | Fokusstikke | | Bakre kommandohjul | |
|-----------------------------------------------------------------------------------|-------------------------------------------------------------------------------------------|-----------------------------------------------------------------------------------------------|---------------------------------------------------------------------------------------------|-----------------------------------------------------------------------------------------------|
| |  Vipp |  Trykk på |  Rotere |  Trykk på |
|  | Velg fokuspunkt | Velg midtre fokuspunkt | Velg mellom 6 bildestørrelser | Gjenopprett opprinnelig størrelse |
|  | | | | — |
|  | | | — | |

- Manuelt valg av fokuspunkter er ikke tilgjengelig når  **VID/SPORING** er valgt i fokusmodus **S**.
- Du kan også trykke på **DISP/BACK** for å returnere fokusområdet til midten.
- Hvis **ALL ALLE** er valgt for AF-modus, kan du rotere det bakre kommandohjulet i displayet for valg av fokuspunkt for å bla gjennom AF-moduser i følgende rekkefølge:  **ENKELT PUNKT** (6 bildestørrelser),  **SONE** (3 bildestørrelser), **SONE CUSTOM 1**, **SONE CUSTOM 2**, **SONE CUSTOM 3** og  **VID/SPORING**. Velg  **AF/MF-INNSTILLING** > **AF-MODUS ALLE INNSTILLINGER** for å velge AF-modusene som er tilgjengelige.

Fokuspunktdisplayet

Fokuspunktdisplayet varierer med alternativet valgt for AF-modus.

- Fokuserområder vises med små firkanter (□), fokussoner med de store firkantene.
- Målene for **SONE CUSTOM 1**, **SONE CUSTOM 2** og **SONE CUSTOM 3** kan velges ved å bruke **AF/MF-INNSTILLING > SONE TILPASSET INNSTILLING**.

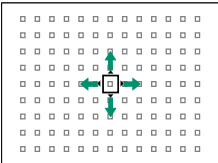
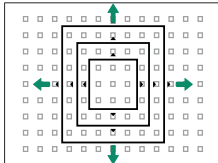
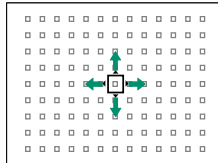
| AF-modus | | |
|---------------------------------------------------------------------------------------------------|---------------------------------------------------------------------------------------------------------------------------------------|-----------------------------------------------------------------------------------|
| □ ENKELT PUNKT | □ SONE | □ VID/SPORING |
|  |  |  |
| Antall tilgjengelige punkter kan velges under AF/MF-INNSTILLING > ANTALL FOKUSPUNKTER . | Velg fra soner med fokuspunkter på 7×7, 5×5 eller 3×3 eller fra SONE CUSTOM 1 , SONE CUSTOM 2 og SONE CUSTOM 3 . | Plasser fokusrammen over motivet du vil følge ved bruk av kontinuerlig AF. |

Autofokus

Selv om kameraet er utstyrt med et høypresisjons autofokussystem, kan det være ute av stand til å fokusere på motivene nevnt under.

- Meget blanke objekter som speil eller bilkarosserier.
- Objekter som blir fotografert gjennom et vindu eller andre reflekterende ting.
- Mørke motiver, og motiver som absorberer lys i stedet for å reflektere det, slik som hår eller pels.
- Flyktige motiver, slik som røyk eller flammer.
- Motiver som viser liten kontrast i forhold til bakgrunnen.
- Motiver plassert foran eller bak et høykontrastsobjekt som også er i fokusområdet (for eksempel et motiv fotografert mot en bakgrunn med høykontrastelementer).

Kontrollere fokus

For å zoome inn på gjeldende fokusområde for nøyaktig fokusering, trykk på midten av det bakre kommandohjulet. Bruk fokusstikken (fokusspaken) til å velge et annet fokusområde. Trykk midt på bakre kommandohjul igjen for å avbryte zoom.

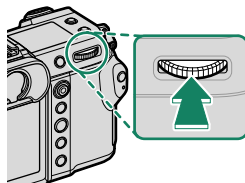





Normal visning



Fokuszoom



- I fokusmodus **S**, kan zoom justeres ved å dreie på det bakre kommandohjulet.
- Fokusspinnen kan brukes til å velge fokusområdet mens zoom er aktivert.
- I fokusmodus **S**, velg  **ENKELT PUNKT** for **AF-MODUS**.
- Fokuszoom er ikke tilgjengelig i fokusmodus **C** eller når  **AF/MF-INNSTILLING** > **PRE-AF** er på.
- Bruk  **KNAPP-/HJULINNSTILLING** > **FUNK. (Fn) INNST.** for å endre den funksjonen som skal utføres av midten av det bakre kommandohjulet. Du kan også tilordne dets standardfunksjon til andre kontroller ( 134).

Manuell fokus

Juster fokus manuelt.

- 1 Drei fokusmodusvelgeren til M.

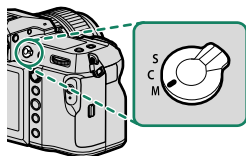

MF vises på displayet.

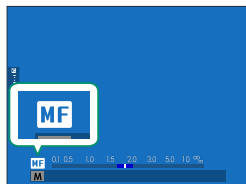

- 2 Fokuser manuelt ved hjelp av objektivets fokusring. Roter ringen til venstre for å redusere fokusavstanden, til høyre for å øke den.

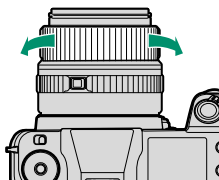

- 3 Ta bilder.



- Bruk **KNAPP-/HJULINNSTILLING > FOKUSRING** for å snu rotasjonsretningen til fokusringen.
- Uansett hvilket alternativ du velger, vil manuell fokus bli brukt når objektivet er i manuell fokusmodus.

Kontrollere fokus

Forskjellige alternativer er tilgjengelige for å kontrollere fokus i manuell fokusmodus.

Den manuelle fokusindikatoren

Den hvite linjen indikerer avstanden til motivet i fokusområdet (i meter eller fot i henhold til alternativet som er valgt for **SKJERMOPPSETT > FOKUSAVSTAND** i oppsettsmenyen), den blå linjen er dybdeskarpheiten, eller med andre ord, avstanden foran og bak motivet som synes å være i fokus.

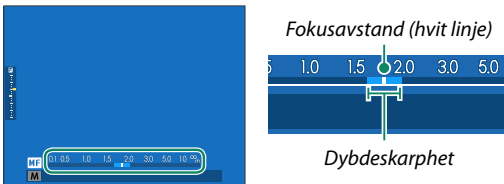

- Følgende handlinger er nødvendige for å vise indikatoren for manuell fokusering:
 - Velg både **AF AVSTANDSINDIKATOR** og **MF AVSTANDSMÅLER** i **SKJERMOPPSETT > TILPASSET BILDE INNST**-listen.
 - Bruk **DISP/BACK**-knappen for å vise indikatoren for manuell fokusering.
- Bruk alternativet **AF/MF-INNSTILLING > SKALA FOR DYBDESKARPHET** for å velge hvordan feltdybden skal vises. Velg **FILMFORMATGRUNNLAG** for å gjøre det lettere å gjøre praktiske vurderinger av dybdeskarpheite for bilder som skal vises som utskrift og lignende, **PIKSELGRUNNLAG** for å forenkle vurderingen av dybdeskarpheite for bilder som skal vises med høy oppløsning på datamaskiner eller andre elektroniske grafikkenheter.

Fokuszoom

Hvis **PÅ** er valgt for  **AF/MF-INNSTILLING > FOKUSSJEKK**, vil kameraet automatisk zoome inn på det valgte fokusområdet når fokusringen dreies. Trykk midt på det bakre kommandohjulet for å avbryte zoom.



 Når zoom er aktiv kan fokusstikken brukes til å velge fokusområde, og zoom kan justeres ved å rotere det bakre kommandohjulet. Det er imidlertid ikke mulig å flytte et fokusområde eller justere zoomen når **DIGITALT DELT BILDE** eller **DIGITAL MIKROPRISME** er valgt for MF-hjelp.

Følsomhet

Juster kameraets lysfølsomhet.

Still følsomheten ved hjelp av  **FILMINNSTILLING > ISO**.

| Alternativ | Beskrivelse |
|------------------------------------------------|-----------------------------------------------------------------------------------------------------------------------------------------------------------------------------------------------------------------------------------------------------------------------------------------------------------------------------------------------------------|
| AUTO1 AUTO2 AUTO3 | Følsomheten justeres automatisk som respons på opptaksforholdene i henhold til kombinasjonen av standard og maksimal følsomhet og minimum lukkerhastighet valgt for  FILMINNSTILLING > ISO . Velg mellom AUTO1 , AUTO2 , og AUTO3 (📖 82). |
| 80–12800 | Juster følsomheten manuelt. Valgt verdi vises i displayet. |
| L (40) H (25600/51200/102400) | Velg for spesielle situasjoner. Legg merke til at det kan oppstå marmorering i bilder som tas i H , mens L reduserer dynamisk omfang. |

-  Følsomheten nullstilles ikke når kameraet slås av.
- Hvis ønskelig, kan du bruke  **KNAPP-/HJULINNSTILLING > KOMMANDOHJULINNST.** for å konfigurere kameraet slik at ISO-følsomheten kan justeres ved hjelp av fremre eller bakre kommandohjul.

Justere følsomheten

Høye verdier kan brukes for å redusere uskarphet når belysningen er utilstrekkelig, mens lavere verdier tillater lengre lukkerhastigheter eller større blenderåpninger ved skarpt lys, men merk at marmorering kan oppstå i bilder tatt med høy følsomhet.

AUTO

Velg laveste følsomhet, høyeste følsomhet og laveste lukkerhastighet for **AUTO1**, **AUTO2** og **AUTO3**.

| Element | Alternativer | Standard | | |
|------------------------------|---------------------|----------|-------|-------|
| | | AUTO1 | AUTO2 | AUTO3 |
| STANDARD SENSITIVITET | 80–12800 | 80 | | |
| MAKS. FØLSOMHET | 200–12800 | 800 | 1600 | 3200 |
| MIN. LUKKERHAST. | 1/4000–30 SEK, AUTO | AUTO | | |

Kameraet velger automatisk en følsomhet mellom standard- og maksimumsverdiene; følsomheten heves kun over standardverdien hvis lukkerhastigheten som er nødvendig for optimal eksponering er lengre enn verdien valgt for **MIN. LUKKERHAST.**







- Hvis den valgte verdien for **STANDARD SENSITIVITET** er høyere enn det som er valgt for **MAKS. FØLSOMHET**, endres **STANDARD SENSITIVITET** til verdien som er valgt for **MAKS. FØLSOMHET**.
- Kameraet kan velge lengre lukkerhastigheter enn **MIN. LUKKERHAST.** hvis bildene vil bli undereksponert med den verdien som er valgt for **MAKS. FØLSOMHET**.
- Hvis **AUTO** er valgt for **MIN. LUKKERHAST.**, vil kameraet velge minimum lukkertid automatisk. Minimum lukkertid påvirkes ikke av alternativet valgt for bildestabilisering.

Måling

Velg hvordan kameraet skal måle eksponeringen.

FILMINNSTILLING > LYSMÅLING gir deg de følgende alternativene for lysmåling:

 Det valgte alternativet trer kun i kraft hvis **AV** er valgt for  **INNST ANSIKT-/ØYEPÅVISNING** og **INNSTILLING FOR OBJEKTOPPDAGELSE** i  **AF/MF-INNSTILLING**-menyen.

| Modus | Beskrivelse |
|----------------------------------------------------------------------------------------------------------|---------------------------------------------------------------------------------------------------------------------------------------------------------------------------------------------------------------|
|  MULTI | Kameraet bestemmer øyeblikkelig eksponeringen basert på en analyse av komposisjon, farge og lysfordeling. Anbefales i de fleste situasjoner. |
|  SENTERAVVEID | Kameraet måler hele bildet men gir størst vekt til området i sentrum. |
|  SPOT | Kameraet måler lysforholdene i et område som tilsvarer 2 % av bildefeltet. Anbefales med motiver opplyst bakfra og i andre tilfeller der bakgrunnen er mye lysere eller mørkere enn hovedmotivet. |
|  MIDDELS | Eksponeringen settes til middels for hele bildet. Gir konsistent eksponering over flere bilder med det samme lyset, og er spesielt effektivt for landskap og portretter av motiver kledd i svart eller hvitt. |

 For å måle motivet i det valgte fokusområdet, velger du **PÅ** for  **AF/MF-INNSTILLING > KOBLE PUNKT-AE & FOKUSOMR** (📖 119).

Eksponeringskompensasjon

Juster eksponering.

Hold inne -knappen og drei det bakre kommandohjulet til ønsket verdi vises i søkeren eller på LCD-skjermen.

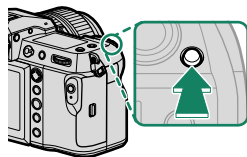





 Kommandohjulet som brukes til denne funksjonen kan velges med ** KNAPP-/HJULINNSTILLING > KOMMANDOHJULINNST.**

-  • Mengden kompensasjon som er tilgjengelig varierer med valgt opptaksmodus.
- Eksponeringskompensasjon kan forhåndsvises på opptaksskjermen, men det kan hende skjermen ikke gir et korrekt bilde av effekten dersom:
 - eksponeringskompensasjonstallet overstiger ± 3 EV,
 -  **200%** eller  **400%** er valgt for **DYNAMISK OMFANG**, eller
 - **STERK** eller **SVAK** er valgt for **D-SPEKTER PRIORITERT**.

Eksponeringskompensasjon kan fremdeles forhåndsvises i søkeren eller LCD-skjermen ved å trykke utløserknappen halvveis ned. I film-modus kan det hende at visningen ikke gir et korrekt bilde av effekten av eksponeringskompensasjon under F-Log opptak eller når  **200%** eller  **400%** er valgt for  **DYNAMISK OMFANG**. En nøyaktig forhåndsvisning er mulig ved å velge modus **M** og justere eksponeringen direkte.

-knappen

Hvis **PÅ/AV-BRYTER** er valgt for ** KNAPP-/SKIVEINNSTILLING > EKS. KOMP. KNAPPINNSTILLING**, kan eksponeringskompensasjon stilles inn ved å trykke på -knappen én gang, dreie på det bakre kommandohjulet og deretter trykke på -knappen en gang til. Eksponeringskompensasjon kan tilordnes andre kontroller ved hjelp av ** KNAPP-/SKIVEINNSTILLING > FUNK. (Fn) INNST.**

Fokus-/eksponeringslås

Fokus og eksponering låses når utløseren er trykket halvveis ned.

- 1 Plasser motivet i fokusområdet, og trykk utløseren halvveis ned for å låse fokus og eksponering. Fokus og eksponering vil forbli låst mens utløseren er trykket halvveis ned (AF/AE-lås).

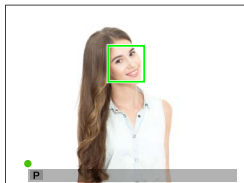

- 2 Trykk utløserknappen helt ned.

 Fokus- og eksponeringslås via utløserknappen er kun tilgjengelig når **ON** er valgt for  **KNAPP-/HJULINNSTILLING > LUKKER AF, LUKKER AE.**

Andre kontroller

Fokus og eksponering kan også låses med knappene **AEL** og **AFON**. Ved standardinnstillingene kan du bruke **AEL**-knappen til å låse eksponeringen uten å låse fokus. Hvis **AFON**-knappen er tildelt **KUN AF-LÅS**, kan den på samme måte brukes til å låse fokus uten å låse eksponeringen.

- Når den tilordnede kontrollen er trykket ned, blir ikke låsen utløst selv om du trykker utløserknappen halvveis ned.
- Hvis **AE/AF-LÅS PÅ/AV-BR.** er valgt for **KNAPP-/HJULINNSTILLING > AE/AF-LÅSEMODUS**, kan låsen bare bli avsluttet ved å trykke på knappen en gang til.

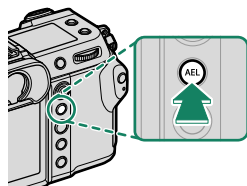

AEL-knappen
(eksponeringslås)

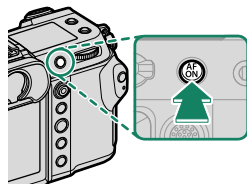

AFON-knappen

- Fokusspaken (fokusstikken) kan brukes til å omplassere fokuspunktet når du bruker eksponeringslås.
- Knappene **AEL** og **AFON** kan tilordnes andre funksjoner ved hjelp av **KNAPP-/HJULINNSTILLING > FUNK. (Fn) INNST.** Eksponering og fokuslås kan også tilordnes andre knapper (134).



Se på bilder

Bilder kan vises i søkeren eller på LCD-skjermen.

For å se bilder i fullskjerm, trykk .



Flere bilder kan vises ved å trykke fokusstikken (fokusspaken) mot venstre eller høyre eller ved å vri på fremre kommandohjul. Trykk fokusstikken eller vri hjulet mot høyre for å se på bilder i den rekkefølgen de ble tatt, eller trykk til venstre for å se på bilder i omvendt rekkefølge. Hold fokusstikken inne for å bla fort til ønsket bilde.

-  Bilder som er tatt ved bruk av andre kameraer, er markert med  ("gavebilde")-ikon for å advare om at de ikke kan vises korrekt og at avspillingszoom kanskje ikke er tilgjengelig.
- For å vise bilder på et fjernsyn som er koblet til via HDMI i stedet for på kameraskjermen, trykk på -knappen.

To minnekort

Hvis det er satt inn to minnekort, kan du trykke på og holde -knappen inne for å velge et kort for avspilling. Du kan også velge et kort med alternativet

 **AVSPILLINGSMENY > BYTT SPOR.**

Slette bilder



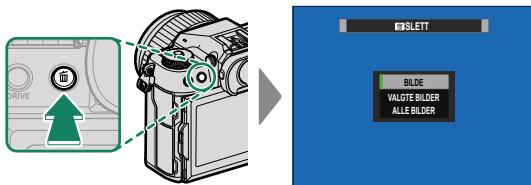

Bruk -knappen for å slette bilder.

 Slettede bilder kan ikke gjenopprettes. Beskytt viktige bilder eller kopier dem til en datamaskin eller en annen lagringsenhet før du fortsetter.

- 1 Med bilde i fullskjerm, trykk på -knappen og velg **BILDE**.



- 2 Trykk fokusstikken (fokusspaken) til høyre eller venstre for å bla gjennom bildene, og trykk på **MENU/OK** for å slette (bekreftelsesdialogboks vises ikke). Gjenta for å slette flere bilder.

-  Beskyttede bilder kan ikke slettes. Fjern beskyttelsen fra alle bilder du ønsker å slette ( 128).
- Bilder kan også slettes fra menyene med alternativet  **AVSPILLINGSMENY > SLETT** ( 128).

4

Filmopptak og avspilling

Ta opp filmer

Denne delen beskriver hvordan du kan ta opp filmer i auto-modus.

- 1 Skyv modusbryteren for **STILL/MOVIE** til **MOVIE**.

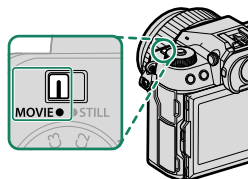

- 2 Drei modusvelgeren til **P**.

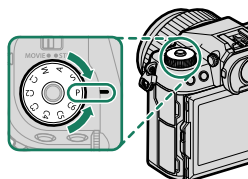

AUTO vil vises i displayet.

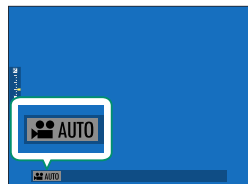

-  Drei modusvelgeren kun etter å ha trykket på hjullåsens utløser for å frigjøre hjulet.

- 3** Trykk utløserknappen helt ned. Opptak vil starte.
- En opptaksindikator (●) vises mens opptaket pågår.
 - Skjermkantene er røde under fil-mopptak.
 - Gjenværende tid vises av en nedtel-lingsvisning, mens et annet display teller opp for å vise opptakstiden.

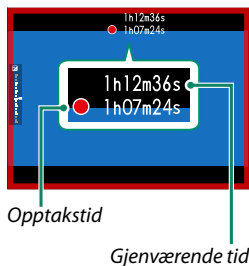

- 4** Trykk på knappen igjen for å avslutte opptaket. Opptaket slutter automatisk når den maksimale størrelsen nås eller minnekortet er fullt.

- !**
- Lyd tas opp via den innebygde mikrofonen eller en ekstern mikrofon (ekstrautstyr). Ikke dekk til mikrofonen under opptak.
 - Merk at mikrofonen kan plukke opp objektivstøy og andre lyder fra kameraet under opptak.
 - Vertikale eller horisontale streker kan vises i filmer som inneholder veldig lyse motiver. Dette er normalt og angir ikke en funksjonsfeil.



- For å maksimere opptakstiden:
 - hold kameraet utenfor direkte sollys så mye som mulig, og
 - slå av kameraet når det ikke er i bruk.
- Indikatorlampen lyser mens opptaket pågår (alternativet **FILMINNSTILLING > TALLY-LYS** kan brukes til å velge lampeindikator eller AF-assistanse som lyser under filmopptak og om lampen blinker eller forblir stabil). Under opptak kan eksponeringskompensasjonen endres med inntil ± 2 EV og zoom kan justeres ved hjelp av zoomringen på objektivet (hvis tilgjengelig).
- For å forhindre at fargene i displayet endrer seg under filmopptak, velg **AV** for **FILMINNSTILLING > INDIKATOR FOR OPPTAKSRAMME**.
- Mens opptaket pågår, kan du gjøre følgende:
 - Justere følsomheten
 - Fokusere på nytt med en av følgende metoder:
 - Trykk utløserknappen halvveis ned
 - Trykk på en funksjonsknapp som **AF-ON** er tilordnet
 - Bruk berøringsskjermkontrollene
 - Vis et histogram eller en kunstig horisont ved å trykke på knappen som **HISTOGRAM** eller **ELEKTRONISK NIVÅBYTTE** er tildelt
- Opptak kan være utilgjengelig ved noen innstillinger, i andre tilfeller kan innstillinger ikke endres under opptak.
- For å velge fokusområde for filmopptak, velg **AF/MF-INNSTILLING > FOKUSOMRÅDE** og bruk fokuspinnen (fokusspaken) og bakre kommandohjul (74).

Temperaturadvarsler

Kameraet slår seg automatisk av for å beskytte seg selv når temperaturen til kameraet eller batteriet stiger. Hvis en temperaturvarsel vises, kan bildestøyen øke. Slå av kameraet og vent til det er avkjølt før du slår det på igjen.

Bruke en ekstern mikrofon

Lyd kan tas opp med eksterne mikrofoner som kobles til ved bruk av jacks med diameter 3,5 mm, mikrofoner som krever strømtilkobling kan ikke brukes. Se mikrofonens bruksanvisning for detaljer.

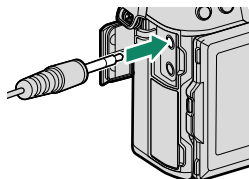
**XLR-mikrofonadaptere**

Kameraet kan brukes sammen med TEAC TASCAM CA-XLR2d-F XLR-mikrofon-adaptere. For mer informasjon, besøk TASCAM-nettsiden.

https://tascam.jp/int/product/ca-xlr2d/#CA-XLR2d_Website

Justere filminnstillingene

- Hvis du trykker på **MENU/OK** når **MOVIE** er valgt med modusbryteren for **STILL/MOVIE**, vises filmmenyen.
- Innstillinger som for eksempel bildefrekvens og bildestørrelse kan justeres med **FILM-MODUS**.
- Bruk **MEDIA-REC-INNSTILLING** til oppgaver som å velge filtype, bithastighet og kortspor for opptaket.
- Fokusmodus velges ved å bruke fokusmodusvelgeren. Uansett hvilket alternativ som er valgt, vil kameraet automatisk bytte til fokusmodus **C** (kontinuerlig AF) når **ANSIKTPÅVISNING PÅ** eller **OBJEKTOPPDAGELSE PÅ** er valgt for **AF/MF-INNSTILLING > ANSIKT- / ØYEPÅVISNING** eller **INNSTILLING FOR OBJEKTOPPDAGELSE**. Merk imidlertid at ansikts- og motvgjenkjenning deaktiveres hvis fokusmodus **M** velges når **ANSIKTPÅVISNING PÅ** eller **OBJEKTOPPDAGELSE PÅ** er valgt.

- !** • Hvilket type minnekort som støttes varierer med alternativet som velges for **FILMINNSTILLING > MEDIA-REC-INNSTILLING**.
- Filmer med en bithastighet på 720 Mbps kan tas opp på kort med en videohastighetsklasse på V90 eller bedre.
 - Filmer med en bithastighet på 360 Mbps kan tas opp på kort med en videohastighetsklasse på V60 eller bedre.
 - Filmer med en bithastighet på 100 eller 200 Mbps kan tas opp på kort med en UHS-videohastighetsklasse på 3 eller bedre.
 - ProRes-filmopptak er ikke tilgjengelig hvis det er valgt minnekort for destinasjonen. Bruk en USB-tilkoblet SSD.

Dybdeskarphet

Velg et lavt f-tall for å myke opp bakgrunnsdetaljene. Blenderåpningen kan justeres når modusvelgeren er satt til **A** (blenderprioritert AE) eller **M** (manuell).

Se på filmer

Vise filmer på kameraet.

Enhver film som er valgt etter at ►-knappen er trykket ned for å starte avspilling, vil indikeres med et -ikon. Trykk fokusstikken (fokusspaken) ned for å starte filmavspilling.



Følgende handlinger kan utføres mens en film vises:

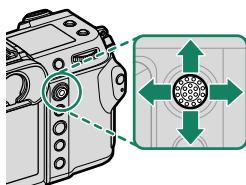

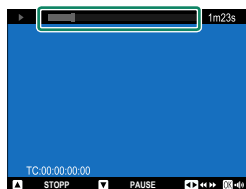

| Fokusstikke (fokusspak) | Avspilling på full skjerm | Avspilling pågår (►) | Avspilling er satt på pause (⏸) |
|-------------------------|---------------------------|--------------------------|-------------------------------------|
| Opp | Vis fotoinformasjon | Avslutte avspilling | |
| Ned | Start avspilling | Sett avspilling på pause | Starte/gjenoppta avspilling |
| Venstre/høyre | Se andre bilder | Justere hastighet | Spole enkeltbilder bakover/fremover |

Fremdriften vises i displayet under avspilling.



 Dekk ikke til høyttaleren under avspilling.

-  Trykk på **MENU/OK** for å ta en pause i avspillingen og vise volumkontrollene. Trykk fokusstikken (fokusspaken) opp eller ned for å justere volumet, og trykk på **MENU/OK** for å gjenoppta avspilling. Volum kan også justeres med **LYDOPPSETT > AVSPILL.-LYDSTR.**
- For å vise filmer på et fjernsyn som er koblet til via HDMI i stedet for på kameraskjermen, trykk på -knappen.

Tilkoblinger

5

Oversikt

Dette kapitlet omhandler funksjoner som blant annet kan brukes til å laste opp bilder til, eller kontrollere kameraet og ta bilder eksternt fra en smarttelefon eller datamaskin.



Disse funksjonene er kun beskrevet her i hovedtrekk. For mer informasjon, besøk nettsiden nedenfor.

<https://fujifilm-dsc.com/en-int/manual/gfx100s-ii/>

Støttede funksjoner

Dette kameraet støtter følgende funksjoner:

| Funksjon | Beskrivelse | |
|-----------------------------------------|--------------------------------------------------------------------------------------------------------------------------------------------|-----|
| Koble til smarttelefon-appen | Koble til smarttelefoner via Bluetooth® og last opp bilder eller fjernstyr kameraet mens smarttelefonen viser utsikten gjennom objektivet. | 100 |
| USB-kortlesere | Koble en kortleser til en datamaskin eller smarttelefon via USB og kopier bilder fra minnekort. | 103 |
| Webkamera | Koble kameraet til en datamaskin via USB for bruk som webkamera. | 108 |
| instax-printere | Skriv ut bilder på tilkoblede instax-printere. | 109 |
| Styrt fotografering | Ta bilder fra en datamaskin som kameraet er koblet til ("styrt") via trådløs LAN eller USB. | 111 |
| Last opp til Frame.io | Last opp filer til Frame.io. | — |
| Last opp til FTP-servere | Last opp filer til FTP-servere. | — |
| RAW-behandling | Utnytt kraften til kameraets bildebehandlingsenhet når du behandler RAW-bilder på en datamaskin. | 113 |
| Lagre og laste inn innstillinger | Lagre kamerainnstillinger til, eller last inn eksisterende fra en datamaskin. | 114 |

Tilkoblingsinnstillinger

Tilkoblinger til andre enheter gjøres via innstillinger, enten valgt fra en liste over eksisterende tilkoblingsprofiler ved å bruke **VELG TILKOBLINGSINNST.** eller nylig opprettet med **LAG/REDIGER TILKOBL.INNST..**

Koble til smarttelefoner (Bluetooth)

Koble kameraet til en smarttelefon via Bluetooth® for å kopiere bilder til smarttelefonen eller fjerntstyre kameraet mens du forhåndsviser utsikten gjennom objektivet på smarttelefondisplayet.

 Kameraet bytter automatisk til en trådløs LAN-tilkobling når bilder kopieres til smarttelefonen.

Installere smarttelefonapper

Før du oppretter en tilkobling mellom smarttelefonen og kameraet, må du installere minst én dedikert smarttelefonapp. Besøk følgende nettside og installer de ønskede appene på telefonen din.

<https://fujifilm-dsc.com/>





 Appene som er tilgjengelige varierer med smarttelefonens operativsystem.

Koble til en smarttelefon

Sammenkoble kameraet med smarttelefonen og koble til via Bluetooth®.

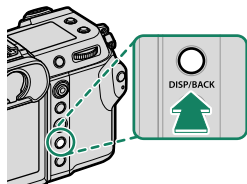
- 1 Trykk på **DISP/BACK** mens opptaksinformasjon vises.



 Du kan også gå direkte til trinn 3 ved å holde inne **DISP/BACK**-knappen under avspilling.

2 Marker **Bluetooth** og trykk på **MENU/OK**.



3 Marker **SAMMENKOBLING** og trykk på **MENU/OK**.

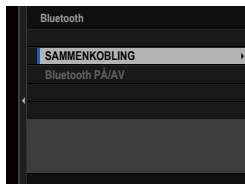

4 Start appen på smarttelefonen og sammenkoble smarttelefonen med kameraet.

Mer informasjon er tilgjengelig på følgende nettside:

<https://fujifilm-dsc.com/>

Når sammenkobling er fullført, vil kameraet og smarttelefonen automatisk koble til via Bluetooth. Et smarttelefonikon og et hvitt Bluetooth-ikon vises i kameradisplayet når en tilkobling er opprettet.

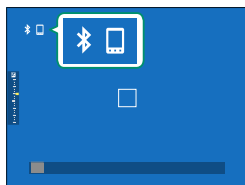

- Når enhetene har blitt sammenkoblet, vil smarttelefonen automatisk koble seg til kameraet når appen startes.
- Deaktivering av Bluetooth når kameraet ikke er koblet til en smarttelefon reduserer forbruket av batteriet.

Bruke smarttelefonappen

Før du starter smarttelefonappen, velg **1: UNIVERSALINNSTILLING** for **VELG TILKOBLINGSINNST..**

Koble til smarttelefoner (USB)

Koble til smarttelefoner og datamaskiner via USB for å laste opp bilder fra kameraet.

Kopiere bilder til en smarttelefon

Før du kobler til smarttelefonen for å laste opp bilder via USB, velg enten **AUTOMATISK** eller **STRØMFORS. AV/KOMM. PÅ** for **USB STRØMFORS./KOMM.INNST.** i menyen for nettverk/USB-innstilling.

For kunder som bruker Android-enheter

USB-kontakten til smarttelefonen din vil avgjøre hvordan du skal koble til kameraet.

Type-C

Bruk den medfølgende USB-kabelen.

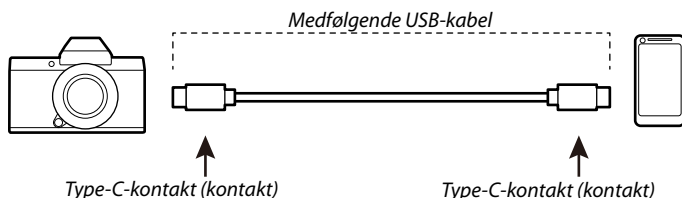

- 1 Velg enten **AUTOMATISK** eller **STRØMFORS. AV/KOMM. PÅ** for **USB STRØMFORS./KOMM.INNST.** i menyen for nettverk/USB-innstilling.
- 2 Velg **2: USB-KORTLESER** for **VELG TILKOBLINGSINNST.**
- 3 Koble kameraet til smarttelefonen ved hjelp av en USB-kabel.

 Hvis smarttelefonen ber om tillatelse til at en annen app enn «Camera Importer» skal få tilgang til kameraet, trykk på «Avbryt» og gå videre til neste trinn.

- 4 Trykk på varselet "Koblet til USB PTP" på smarttelefonen din.
- 5 Velg «Camera Importer» fra de anbefalte appene.
Appen starter automatisk og lar deg importere bilder og filmer til smarttelefonen din.



Hvis beskjeden "Ingen MTP-enhet er tilkoblet" vises på appen, kan du prøve igjen fra trinn 3.

For kunder som bruker iOS

Bruk en kameraadapter. Gitt at kameraet er utstyrt med en USB Type-C-kontakt, må du selv anskaffe en kabel med en USB Type-A-kontakt for å koble til kameraadapteren.

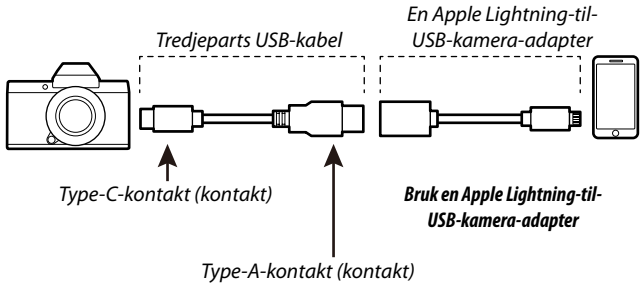

- 1 Velg **STRØMFORS. AV/KOMM. PÅ** for **USB STRØMFORS./KOMM.INNST.** i menyen for nettverk/USB-innstilling.
- 2 Velg **2: USB-KORTLESER** for **VELG TILKOBLINGSINNST..**
- 3 Koble kameraet til smarttelefonen ved hjelp av en USB-kabel. Start opp Photos-appen for å importere bilder og filmer til smarttelefonen din.

- ! • En Type-C til Type-C USB-kabel er nødvendig for tilkobling til enheter utstyrt med USB Type-C-kontakter.
- De ønskede resultatene kan ikke oppnås med en USB Type-C-til-Lightning-kabel. Bruk en Apple Lightning-til-USB-kamera-adapter.

Koble til kameraet og datamaskinen

- 1 Velg enten **AUTOMATISK** eller **STRØMFORS. AV/KOMM. PÅ** for **USB STRØMFORS./KOMM.INNST.** i menyen for nettverk/USB-innstilling.
- 2 Velg **2: USB-KORTLESER** for **VELG TILKOBLINGSINNST..**
- 3 Slå kameraet av.
- 4 Slå datamaskinen på.
- 5 Koble til en USB-kabel.

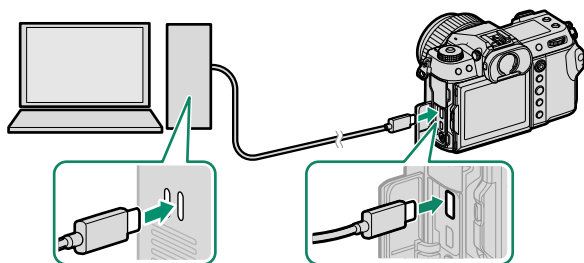

USB-kontakt (Type-C)

! USB-kabelen må ikke være mer enn 1 m lang og må være egnet for dataoverføring.

- 6 Slå kameraet på.
- 7 Kopier bilder til din datamaskin.
 - **Mac OS X/OS X/macOS:** Bilder kan kopieres til datamaskinen din ved hjelp av Image Capture (følger med datamaskinen din) eller annen programvare. Bruk en kortleser til å kopiere filer over 4 GB i størrelse.
 - **Windows:** Bilder kan kopieres til datamaskinen din ved hjelp av appene som følger med operativsystemet.



- Skru av kameraet før du kobler fra USB-kabelen.
- Når du kobler til USB-kabler, må du kontrollere at kontaktene er satt helt inn i riktig retning. Koble kameraet direkte til datamaskinen, ikke bruk en USB-hub eller et tastatur.
- Strømbrydd under overføring kan medføre tap av data eller skade på minnekortet. Sett inn et nytt eller fulladet batteri før du kobler til kameraet.
- Hvis et minnekort som inneholder et stort antall bilder settes inn, kan det bli en forsinkelse før programmet starter og det kan være at du ikke kan importere eller lagre bilder. Bruk en minnekortleser til å overføre bilder.
- Kontroller at indikatorlampen er av eller lyser grønt før du slår kameraet av.
- Ikke koble fra USB-kabelen mens overføringen pågår. Følges ikke denne forholdsregelen kan det medføre tap av data eller at minnekortet blir skadet.
- Koble fra kameraet før du setter inn eller tar ut minnekort.
- I noen tilfeller kan det være umulig å få tilgang til bilder som er lagret på en nettverksserver med den medfølgende programvaren på samme måte som på en frittstående datamaskin.
- Ikke fjern kameraet fra systemet eller koble fra USB-kabelen umiddelbart etter at meldingen om at kopiering pågår forsvinner fra dataskjermen. Hvis antall kopierte bilder er svært mange, kan dataoverføringen fortsette etter at meldingen har forsvunnet.
- Brukeren er ansvarlig for alle gjeldende avgifter som belastes av telefonselskapet eller internett-leverandøren ved bruk av tjenester som krever en internett-tilkobling.

Bruke kameraet som et webkamera

Kameraet kan kobles til en datamaskin for å brukes som et webkamera.

- 1 Velg enten **AUTOMATISK** eller **STRØMFORS. AV/KOMM. PÅ** for **USB STRØMFORS./KOMM.INNST.** i menyen for nettverk/USB-innstilling.
- 2 Velg **6: USB-WEBKAMERA** for **VELG TILKOBLINGSINNST.**
- 3 Koble kameraet til datamaskinen via USB og slå deretter på kameraet (📖 106).
- 4 Velg kameraet i appen der det skal brukes som webkamera.

instax SHARE-skrivere

Skriv ut bilder fra ditt digitalkamera til instax SHARE-skrivere.

Etablere en tilkobling

Velg **TIL-INN. instax-SKRIV.** i menyen for nettverk/USB-innstilling og skriv inn instax SHARE-printerens navn (SSID) og passord.

Skrivernavn (SSID) og passord

Skrivernavnet (SSID) finnes nederst på skriveren, standardpassordet er "1111". Hvis du allerede har valgt et annet passord for å skrive ut fra en smarttelefon, skriver du inn det passordet i stedet.

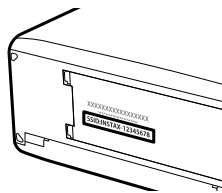

Skrive ut bilder

- 1 Velg **1: UNIVERSALINNSTILLING** for **VELG TILKOBLINGSINNST.**
- 2 Slå på skriveren.
- 3 Velg  **AVSPILLINGSMENY > UTSK. M. instax-SKRIVER** Kameraet vil koble seg til skriveren.
- 4 Bruk fokusstikken (fokusspaken) til å vise bildet du vil skrive ut, og trykk deretter på **MENU/OK**.

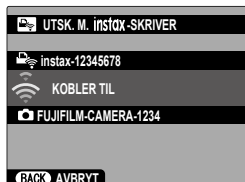

- Bilder som er tatt med andre kameraer, kan ikke skrives ut.
- Området som skrives ut, er mindre enn det synlige området på LCD-skjermen.
- Skjermbildene kan variere, avhengig av skriveren som er tilkoblet.

- 5 Bildet sendes til skriveren og utskriften starter.

Styrt fotografering

Datamaskiner som er tilkoblet via USB eller trådløst LAN kan brukes til å styre kameraet og ta bilder eksternt eller for å laste ned bilder fra kameraet for lagring.



Denne delen dekker kun USB-tilkoblinger. For informasjon om styrt fotografering via trådløst LAN, besøk nettstedet nedenfor.

<https://fujifilm-dsc.com/en-int/manual/gfx100s-ii/>

Styrt fotografering via USB

Koble kameraet til en datamaskin via USB for styrt fotografering.

- 1 Velg enten **AUTOMATISK** eller **STRØMFORS. AV/KOMM. PÅ** for **USB STRØMFORS./KOMM.INNST.** i menyen for nettverk/USB-innstilling.
- 2 Velg enten **3: AUTOM. TETHERED USB-OPPTAK** eller **4: LÅST TETHERED USB-OPPTAK** for **VELG TILKOBLINGSINNST.**



- Hvis **3: AUTOM. TETHERED USB-OPPTAK** er valgt, vil styrt fotografering aktiveres automatisk når datamaskinen som kameraet er koblet til er slått på. Når datamaskinen er slått av eller ikke er koblet til, vil styrt fotografering stanses og bildene lagres på kameraets minnekort.
- Hvis kameraet kobles fra datamaskinen mens **4: LÅST TETHERED USB-OPPTAK** er valgt, vil den fortsette å fungere i styrt modus og ingen bilder vil bli tatt.

- 3 Koble kameraet til datamaskinen via USB og slå deretter på kameraet (📖 106).
 - 4 Ta bilder via styrt fotografering.
Bruk programvare som "Adobe Lightroom Classic + FUJIFILM Tether Shooting Plug-in", "FUJIFILM X Acquire" eller "Capture One".
-  • Bruk utløseren på kameraet til å ta bilder når du bruker X Acquire.
 - For mer informasjon om styrt fotografering, besøk nettsiden nedenfor.
<https://fujifilm-dsc.com/en/tether/>
 - Besøk nettstedet nedenfor for informasjon om programvaren som brukes.
<https://fujifilm-x.com/products/software/>

RAW-behandling

Ved å bruke X RAW STUDIO kan du utnytte kraften til kameraets bildebehandlingsmotor når du behandler RAW-bilder på en datamaskin.

- 1 Velg enten **AUTOMATISK** eller **STRØMFORS. AV/KOMM. PÅ** for **USB STRØMFORS./KOMM.INNST.** i menyen for nettverk/USB-innstilling.
- 2 Velg **5: USB RÅKONV./GJ.OPP.SIKK.K.** for **VELG TILKOBLINGSINNST..**
- 3 Koble kameraet til datamaskinen via USB og slå deretter på kameraet (📖 106).
- 4 Start X RAW STUDIO.
RAW-behandling kan utføres ved bruk av X RAW STUDIO.



Besøk nettstedet nedenfor for informasjon om programvaren som brukes.
<https://fujifilm-x.com/products/software/>

Lagre og laste inn innstillinger

Kamerainnstillinger kan lagres på eller lastes inn fra datamaskiner ved bruk av FUJIFILM X Acquire.

Lagre og laste inn innstillinger ved hjelp av en datamaskin

- 1 Velg enten **AUTOMATISK** eller **STRØMFORS. AV/KOMM. PÅ** for **USB STRØMFORS./KOMM.INNST.** i menyen for nettverk/USB-innstilling.
- 2 Velg **5: USB RÅKONV./GJ.OPP.SIKK.K.** for **VELG TILKOBLINGSINNST.**
- 3 Koble kameraet til datamaskinen via USB og slå deretter på kameraet (📖 106).
- 4 Start FUJIFILM X Acquire.
Kamerainnstillinger kan lagres eller lastes inn ved bruk av FUJIFILM X Acquire.



Besøk nettstedet nedenfor for informasjon om programvaren som brukes.
<https://fujifilm-x.com/products/software/>

Menyliste 6

Opptaksmenyene (stillfotografering)



Elementer merket med både - og -ikoner er tilgjengelige i både stillfotograferings- og filmopptaksmenyene. Endringer i disse elementene i hver meny gjelder også elementet i den andre menyen.

BILDEKVALITETSINNSTILLING

For å vise innstillinger for bildekvalitet, trykk på **MENU/OK** i fotograferingsdisplayet og velg fanen (**BILDEKVALITETSINNSTILLING**).

| Innstilling | Beskrivelse |
|-----------------------------|--------------------------------------------------------------------------------------------------------------------------------------------------------|
| BILDESTØRRELSE | Velg størrelse og sideforhold for nye fotografier. |
| BILDEKVALITET | Juster innstillingene for JPEG- eller HEIF-komprimering, eller aktiver eller deaktiver RAW-opptak. |
| RÅOPPTAK | Velg alternativer for opptak av RAW-bilder. |
| VELG JPEG/HEIF | Velg om bilder skal lagres som JPEG eller HEIF. |
| FILMSIMULERING | Velg en fargepalett og et toneomfang. |
| MONOKROMATISK FARGE | Velg en monokrom nyans for fotografier tatt med FILMSIMULERING > ACROS og MONOCHROME . |
| KORNEFFEKT | Legg til en filmtekstureffekt. |
| COLOR CHROME EFFEKT | Øk spekteret av tilgjengelige fargetoner for gjengivelse av farger som har en tendens til å være svært mettede, som for eksempel røde, gule og grønne. |
| FARGE KROM FX BLÅ | Øk spekteret av fargetoner som er tilgjengelig for å gjengi blåfarger. |
| GLATT HUD-EFFEKT | Jevne hudfarger. |
| DYNAMISK OMFANG | Velg et dynamisk område for fotografier. |
| D-SPEKTER PRIORITERT | Reduser tap av detaljer i høylys og skygger for naturlige resultater når du fotograferer motiver med høy kontrast. |
| HVITBALANSE | Tilpass hvitbalansen til lyskilden, uansett om det er direkte sollys eller kunstig lys. |

| Innstilling | Beskrivelse |
|---------------------------------------------------------------------------------------------------------------------|--------------------------------------------------------------------------------------------------------------------------------|
| TONEKURVE | Med henvisning til en tonekurve, justerer du lyse toner eller skygger, slik at de blir skarpere eller mykere. |
| FARGE | Juster fargetetthet. |
| SKARPHET | Gjør konturer skarpere eller mykere. |
| HØYT ISO NR | Reduser støy i bilder tatt med høy følsomhet. |
| KLARHET | Øk definisjonen samtidig som du endrer tonene i lyse områder og skygger så lite som mulig. |
| LANG EKSPONERING | Reduser marmorering i langtidseksponeringer. |
| LINSEMOD.OPTIM. | Reduser det lille tapet av definisjon forårsaket av diffraksjon ved små blenderåpninger. |
| FARGEROM | Velg fargeskalaen tilgjengelig for fargereproduksjon. |
|  PIKSELAVBILDING | Bruk dette alternativet hvis du oppdager lyse punkter i bildene dine. |
|  ENDRE/LAGRE TILPAS. INNST. | Lagre egendefinerte innstillinger for opptaksmenyen. |
| AUTOOPPDATERE TILPASSET INNSTILLING | Velg om bankene for egendefinerte innstillinger skal oppdateres automatisk for å gjenspeile endringer i innstillingene. |
|  OBJEKTIVADAPTER INNST. | Juster innstillingene for objektiver med M-fatning som er koblet til ved bruk av en FUJIFILM M OBJEKTIVADAPTER (ekstrautstyr). |

AF/MF-INNSTILLING

For å vise AM/MF-innstillinger, trykk på **MENU/OK** i fotograferingsdisplayet og velg fanen  (**AF/MF-INNSTILLING**).

| Innstilling | Beskrivelse |
|----------------------------------------------------------------------------------------------------------------------------------------------------------------------------------------------------|----------------------------------------------------------------------------------------------------------------------------------------------|
| FOKUSOMRÅDE | Velg fokusområdet. |
| AF-MODUS | Velg størrelsen på fokusområdet. |
| SONE TILPASSET INNSTILLING | Opprett egendefinerte fokussoner for bruk når SONE er valgt for AF-MODUS . |
| AF-MODUS ALLE INNSTILLINGER | Velg AF-modusen som er tilgjengelig når ALLE er valgt for AF-MODUS . |
| AF-C EGENDEFINERTE INNST. | Velg alternativer for fokussporing som skal brukes når C er valgt som fokuseringsmodus. |
| LAGRE AF-MODUS ET. ORIENT | Velg om AF-modusen som brukes når kameraet er i stående stilling skal lagres separat fra den som brukes når kameraet er i liggende stilling. |
| AF-PUNKT VISNING   | Velg om individuelle fokusområder vises når SONE eller VID/SPORING er valgt for AF-MODUS . |
|   LOOP VALG AV FOKUSPUNKT | Velg om fokusområdets utvalg skal være begrenset av kantene på displayet eller "bre seg rundt" fra én kant av skjermen til en annen. |
| ANTALL FOKUSPUNKTER | Velg antall fokuspunkter som er tilgjengelige for valg av fokuspunkt. |
| PRE-AF | Velg om kameraet skal fortsette å justere fokus selv når utløseren ikke er trykket halvveis ned. |
| AF-BELYSNING | Velg om AF-lampen skal lyse for å hjelpe med autofokus. |
|  INNST ANSIKT-/ ØYEPÅVISNING | Velg om kameraet skal legge vekt på menneskers ansikter over bakgrunnsobjekter ved innstilling av fokus og eksponering. |
| INNSTILLING FOR OBJEKTOPPDAGELSE | Velg om kameraet skal prioritere motiver av valgt type, slik som dyr eller kjøretøy, når du stiller inn fokus. |

| Innstilling | Beskrivelse |
|--------------------------------------------------------------------------------------------------------------------------------------------------------------------------------------------------------|-----------------------------------------------------------------------------------------------------------------------------------------|
| AF+MF | Velg om manuell fokusering kan aktiveres ved å dreie på fokuseringsringen når fokuslåsen er aktiv. |
| MF-HJELP | Velg hvordan fokus skal vises i manuell fokusmodus. |
| SAMMENLÅSING AV MF HJELP & FOKUSRING | Velg om fokusvisningen som er valgt for MF-HJELP skal vises når fokuseringsringen dreies i manuell fokusmodus. |
| FOKUSSJEKK | Velg om visningen skal zoome inn automatisk på det valgte fokusområdet når fokuseringsringen roteres i manuell fokusmodus. |
| KOBLE PUNKT-AE & FOKUSOMR | Velg om punktmåling skal måle gjeldende fokusbilde. |
|   ØYEBLIKK- AF-INNST | Velg hvordan kameraet skal fokusere når funksjonsknapper med funksjoner som AF-lås er tilordnet trykkes inn i manuell fokuseringsmodus. |
|   SKALA FOR DYBDESKARPHET | Velg en skala for dybdeskarpheten. |
| UTLØSER-/FOKUS-PRI. | Velg om bilder kan tas ved å trykke utløseren helt ned når kameraet ikke er i fokus. |
|   AF-OMRÅDE BEGRENSER | For å øke fokushastigheten begrenser du omfanget av tilgjengelige fokusavstander. |
| PEKESKJERM MODUS | Velg opptaksfunksjonene som skal utføres ved hjelp av berøringskontrollene. |

FILMINNSTILLING

For å vise filminnstillinger, trykk på **MENU/OK** i fotograferingsdisplayet og velg fanen  (**FILMINNSTILLING**).

| Innstilling | Beskrivelse |
|-----------------------------------------------------------|-----------------------------------------------------------------------------------------------------------------------------------------------------------------|
| SELVUTLØSER | Velg en utløserforsinkelse. |
| LAGRE SELVUTLØSERINNST. | Velg om selvutløserinnstillingene skal nullstilles når kameraet slås av. |
| SELVUTLØSERLAMPE | Velg om selvutløserlampen skal lyse under fotografering med selvutløser. |
| OPPT. M. INTERV.-TIDTAKER | Konfigurer kameraet til å ta et valgt antall bilder automatisk ved et forhåndsinnstilt intervall. |
| TIDSSTYRT INTERVALLOPPTAK EKSPONERINGSUTJ. | Velg om eksponeringen skal justeres automatisk under fotografering med intervallutløser for å forhindre at den endres dramatisk mellom bilder. |
| INTERVALPRIORITET MODUS | Velg om kameraet skal justere lukkertiden under fotografering med intervallutløser for å sikre at eksponeringene ikke er lenger enn intervallet mellom bildene. |
| AE BKT-INNSTILLING | Juster innstillingene for alternative eksponeringer. |
| FILMSIMULERING BKT | Velg de tre filmsimuleringstypene som skal brukes for alternative filmsimuleringer. |
| FOKUS BKT INNSTILLING | Juster innstillingene for alternative fokuseksponeringer. |
| LYSMÅLING | Velg hvordan kameraet skal måle eksponeringen. |
| LUKKERTYPE | Velg en lukkertype. |
| FLIMMERREDUKSJON | Velg om du vil redusere flimner i bilder og på skjermen når du tar bilder i lys fra belysning med lysrør og andre lignende lyskilder. |
| FLIMRELØS L.H.- INNSTILLING | Velg om lukkertiden kan justeres i mindre trinn for å redusere flimner med LED-lys og lignende. |

| Innstilling | Beskrivelse |
|------------------------------------------------------------------------------------------------------------|----------------------------------------------------------------------------------|
| ISO | Juster kameraets lysfølsomhet. |
| BILDESTAB MODE | Velg om du vil aktivere bildestabilisering. |
| 35 mm FORMAT-MODUS | Ta bilder med en bildevinkel som tilsvarer et kamera med 35 mm format. |
|  TRÅDLØS KOMMUNIK. | Opprett trådløse tilkoblinger til smarttelefoner, nettbrett eller andre enheter. |

BLITSINNSTILLING

For å vise blitsinnstillinger, trykk på **MENU/OK** i fotograferingsdisplayet og velg fanen  (**BLITSINNSTILLING**).

| Innstilling | Beskrivelse |
|---------------------------------|---------------------------------------------------------------------------------------------------------------------------------|
| BLITSFUNKSJONINNSTILLING | Juster innstillinger som blitskontrollmodus, blitsnivå og blitsstyrke. |
| FJERN RØDE ØYNE | Velg om du vil fjerne røde øyne-effekter forårsaket av blitsen. |
| TTL-LÅSEMODUS | Velg en TTL-låsemodus. |
| LED-LYSINNSTILLING | Velg om du vil bruke blitsenhetens LED-videolys (hvis denne er tilgjengelig) som et øyelys eller AF-følgelys når du tar bilder. |
| KOMMANDØR INNSTILLING | Velg grupper når du bruker kameraets blitsenhet som styringsenhet for Fujifilm optisk trådløs ekstern blitskontroll. |
| CH-INNSTILLING | Velg kanalen som skal brukes for kommunikasjon mellom styringsenheten og eksterne blitser. |

Opptaksmenyene (filmer)







Elementer merket med både - og -ikoner er tilgjengelige i både stillfotograferings- og filmopptaksmenyene. Endringer i disse elementene i hver meny gjelder også elementet i den andre menyen.

FILMINNSTILLING

For å vise alternativer for filmopptak, trykk på **MENU/OK** i filmopptaksdisplayet og velg fanen (**FILMINNSTILLING**).

| Innstilling | Beskrivelse |
|------------------------------------|-----------------------------------------------------------------------------------------------------------------------------|
| LISTE OVER FILMINNSTILLING | Vis gjeldende filmopptaksinnstillinger. |
| FILM-MODUS | Juster innstillingene for filmopptak. |
| SELVUTLØSER | Velg forsinkelse for selvutløser under filmopptak. |
| MEDIA-REC-INNSTILLING | Velg filinnstillinger for film, inkludert destinasjon, filtype og komprimering. |
| INNSTILLING FOR HDMI-UTGANG | Juster innstillingene som skal brukes når opptaksvisningen sendes til en HDMI-enhet. |
| KORR. FRST. M/VID.BSK. | Velg om du vil fikse beskæringsforholdet til 1,1:1. |
| F-Log/HLG OPPTAK | Velg destinasjonen for F-Log- og HLG (Hybrid Log-Gamma)-filmer som blir tatt opp mens kameraet er koblet til en HDMI-enhet. |
| DATANIVÅINNSTILLING | Velg signalområdet for filmer som tas opp med kameraet. |
| LYSMÅLING | Velg hvordan kameraet skal måle eksponeringen. |
| FLIMRELØS L.H.-INNSTILLING | Velg om lukkertiden kan justeres i mindre trinn for å redusere flimmer med LED-lys og lignende. |
| BILDESTAB.MODUS | Velg bildestabiliseringsmodus. |
| BILDESTAB.MODUS FORST. | Velg nivået for bildestabilisering. |
| ISO | Juster kameraets lysfølsomhet. |
| ZEBRA-INNSTILLING | Velg om høylys som kan være overeksponerte skal vises med sebrastriper i filmmodusdisplayet. |

| Innstilling | Beskrivelse |
|-------------------------------------------------------------------------------------------------------------------------------|-------------------------------------------------------------------------------------------------------------------------|
| ZEBRA-NIVÅ | Velg lysstyrke-grenseverdien for sebrastripe-displayet. |
| WAVEFORM/VECTORSCOPE | Velg om krominans- eller luminanssignaler skal vises under filmopptak. |
| FILM-OPTIM. KONTROLL  | Innstillingene kan justeres ved hjelp av kommandohjulene og berøringsskjermkontrollene. |
| INDIKATOR FOR OPPTAKSRAMME  | Velg om displayets kanter skal endre farge under filmopptak. |
| TALLY-LYS | Velg lampen (indikator eller AF-assistanse) som lyser under filmopptak og om lampen blinker eller forblir stabil. |
| ENDRE/LAGRE TILPAS. INNST.  | Lagre egendefinerte innstillinger for opptaksmenyen. |
| AUTO-OPPD. AV TILPASSBAR INNSTILLING  | Velg om bankene for egendefinerte innstillinger skal oppdateres automatisk for å gjenspeile endringer i innstillingene. |
| TRÅDLØS KOMMUNIK.  | Opprett trådløse tilkoblinger til smarttelefoner, nettbrett eller andre enheter. |

BILDEKVALITETSINNSTILLING

For å vise innstillinger for bildekvalitet, trykk på **MENU/OK** i filmopp-taksdisplayet og velg fanen  (**BILDEKVALITETSINNSTILLING**).

| Innstilling | Beskrivelse |
|---------------------------------------------------------------------------------------------------------------------------------------------------------------------------------------------------|---------------------------------------------------------------------------------------------------------------------------------------------------------------------------------------------------------------------------------------------------------------------------------|
|  FILMSIMULERING | Velg en filmsimuleringseffekt for filmopptak. |
|  MONOKROMATISK FARGE | Velg en monokrom nyanse for filmer tatt opp med FILMSIMULERING >  ACROS og  MONOCHROME . |
|  DYNAMISK OMFANG | Velg et dynamisk omfang for filmopptak. |
|  HVITBALANSE | Tilpass hvitbalansen til lyskilden, uansett om det er direkte sollys eller kunstig lys. |
|  TONEKURVE | Med henvisning til en tonekurve, justerer du lyse toner eller skygger, slik at de blir skarpere eller mykere. |
|  FARGE | Juster fargetetthet. |
|  SKARPHET | Gjør konturer skarpere eller mykere. |
|  HØYT ISO NR | Reduser støy i bilder tatt med høy følsomhet. |
| INTERFRAME SR | Velg om du vil redusere støy mellom bilderammene. |
|   PIKSELAVBILDING | Bruk dette alternativet hvis du oppdager lyse punkter i filmene dine. |
|  PERIF.BELYS.KORR. | Velg om du vil redusere vignettering når du gjør filmopptak. |
|   OBJEKTIVADAPTER INNST. | Juster innstillingene for objektiver med M-fatning som er koblet til ved bruk av en FUJIFILM M OBJEKTIVADAPTER (ekstrautstyr). |

AF/MF-INNSTILLING

For å vise AM/MF-innstillingene, trykk på **MENU/OK** i filmopptaksdisplayet og velg fanen  (**AF/MF-INNSTILLING**).

| Innstilling | Beskrivelse |
|--------------------------------------------------------------------------------------------------------------------------------------------------------------------------------------------------------|---------------------------------------------------------------------------------------------------------------------------------------------------------------------------------------------------------|
|  FOKUSOMRÅDE | Velg fokusområdet. |
|  AF-MODUS | Velg størrelsen på fokusområdet. |
|  AF-C EGENDEFINERTE INNST. | Velg alternativer for fokussporing ved filmopptak med C valgt som fokuseringsmodus. |
|   LOOP VALG AV FOKUSPUNKT | Velg om fokusområdets utvalg skal være begrenset av kantene på displayet eller "bre seg rundt" fra én kant av skjermen til en annen. |
|   INNST ANSIKT-/ØYEGJENKJ. | Velg om kameraet skal legge vekt på menneskers ansikter over bakgrunnsobjekter ved innstilling av fokus og eksponering. |
|  INNSTILLING FOR OBJEKTOPPDAGELSE | Velg om kameraet skal prioritere motiver av valgt type, slik som dyr eller kjøretøy, når du stiller inn fokus. |
|  AF+MF | Velg om manuell fokusering kan aktiveres under autofokus ved å dreie på fokuseringsringen. |
|  MF-HJELP | Velg hvordan fokus skal vises i manuell fokusmodus. |
|  SAMMENLÅSING AV MF HJELP & FOKUSRING | Velg om fokusvisningen som er valgt for  MF-HJELP skal vises når fokuseringsringen dreies i manuell fokusmodus. |
|  FOKUSSJEKK | Velg om visningen skal zoome inn automatisk på det valgte fokusområdet når fokuseringsringen roteres i manuell fokusmodus. |
|   ØYEBLIKKS-AF-INNST | Velg hvordan kameraet skal fokusere når funksjonsknapper med funksjoner som AF-lås er tilordnet trykkes inn i manuell fokuseringsmodus. |
|   SKALA FOR DYBDESKARPHET | Velg en skala for dybdeskarpheheten. |
|   AF-OMRÅDE BEGRENSE | For å øke fokushastigheten begrenser du omfanget av tilgjengelige fokusavstander. |

| Innstilling | Beskrivelse |
|-----------------------------------------------------------------------------------------------------------------|-----------------------------------------------------------------------------|
|  BERØRINGS-SKJERM-MODUS | Velg opptaksfunksjonene som skal utføres ved hjelp av berøringskontrollene. |
| HOLD FOKUSSJEKK | Velg om fokuszoomen skal være aktiv når filmopptak begynner. |

LYDINNSTILLING

For å vise lydinnstillinger, trykk på **MENU/OK** i filmopptaksdisplayet og velg fanen  (**LYDINNSTILLING**).

| Innstilling | Beskrivelse |
|----------------------------------------|---------------------------------------------------------------------------------------------------|
| NIVÅJUST. AV EKST MIKROFON | Juster opptaksnivået for den innebygde mikrofonen. |
| NIVÅJUST. AV IND. MIKROFON | Juster innspillingsnivået for eksterne mikrofoner. |
| INNSTALL. MIKROFONKONTAKT | Angi typen lydenhet som er koblet til mikrofonkontakten. |
| NIVÅBEGRENSER FOR MIKROF. | Reduserer forvrengning forårsaket av lyd som overstiger grensene for mikrofonens lydkretser. |
| VINDFILTER | Velg om du vil aktivere vindstøyreduksjon under opptak av film. |
| LAVT KUTTFILTER | Velg om du vil redusere lavfrekvent støy under filmopptak. |
| HODETELEFONVOLUM | Juster hodetelefonvolumet. |
| INNSTILLING FOR XLR MIC-ADAPTER | Juster innstillingene for mikrofonens inngangskanal og lignende ved bruk av XLR-mikrofonadaptere. |



INNSTILLING AV TIDSKODE

For å vise innstillinger av tidskoder, trykk på **MENU/OK** i filmopptaksdisplayet og velg fanen **⌘** (**INNSTILLING AV TIDSKODE**).

| Innstilling | Beskrivelse |
|-----------------------------------|-------------------------------------------------------------------|
| TIDSKODESKJERM | Velg om du vil vise tidskoder under filmopptak og filmavspilling. |
| STARTTIDSINNSTILLING | Velg starttidspunkt for tidskode. |
| OPPTELLINGSINNSTILLING | Velg om tiden måles kontinuerlig eller bare under filmopptak. |
| SLIPP RAMME | Velg om du vil aktivere bildereduksjon. |
| UTGANG FOR HDMI TIDSKODE | Velg om tidskoder skal sendes til HDMI-enheter. |
| TIDSKODE SYNK. INNSTILLING | Velg om du vil synkronisere tidskoder med en eksternt enhet. |

Avspillingsmenyen

Avspillingsmenyen vises når du trykker på **MENU/OK** i avspillingsmodus.





| Innstilling | Beskrivelse |
|------------------------------------------------------------------------------------------------------------------------------------------------------------------------------------------------|---------------------------------------------------------------------------------------------------------------------------------------------------------------------------------------------------------------------------------------------------------------------------------------------------------------------------------------------------------------------------------------------------------------------------|
| BYTT SPOR | Velg kortet eller den USB-tilkoblede SSD-en som bildene skal spilles av fra. |
| RAW-KONVERTERING | Kopier RAW-bilder i andre formater. |
| KONVERT. HEIF – JPEG/TIFF | Konverter HEIF-bilder til JPEG eller TIFF. |
| SLETT | Slett enkeltbilder, flere valgte bilder eller alle bilder. |
| SAMTIDIG SLETTING | Velg om du vil slette den gjenværende kopien når du sletter enten RAW- eller JPEG/HEIF-kopien av bilder, som er registrert samtidig på minnekortene i spor 1 og 2, med SKILLE valgt for  LAGRE DATA-OPPS. >  INNSTILLING KORTSPOR. |
| BESKJÆR BILDE | Opprett en beskåret kopi av det gjeldende bildet. |
| ENDRE STØRRELSE | Opprett en liten kopi av det gjeldende bildet. |
| BESKYTT | Beskytt bilder fra utilsiktet sletting. |
| ROTTER BILDE | Velg om bilder skal roteres for visning under avspilling. |
| INNSTILLING TALENOTAT | Velg om du vil legge til talebeskjeder til fotografier. |
| VURDERING | Vurder bilder ved å bruke stjerner. |
| KOPIERE | Kopier bilder mellom kortene i det første og det andre sporet eller en USB-tilkoblet SSD. |
| OVERFØR BILDE TIL SMARTTLF. | Velg bilder for senere opplasting til en smarttelefon. |
|   TRÅDLØS KOMMUNIK. | Opprett trådløse tilkoblinger til smarttelefoner, nettbrett eller andre enheter. |
| FOTOBOKHJELP | Opprett album med dine favorittbilder. |

| Innstilling | Beskrivelse |
|--------------------------------|------------------------------------------------------------------|
| FOTOBESTIL. (DPOF) | Lag en digital "fotobestilling" for DPOF-kompatible skrivere. |
| UTSK. M. instax-SKRIVER | Skriv ut bilder på Fujifilm instax SHARE-skrivere (ekstraustyr). |
| BILDEFORHOLD | Velg sideforholdet for bilder som vises på en TV. |

Oppsettsmenyene

BRUKERINNSTILLING

For å åpne grunnleggende kamerainnstillinger, trykker du på **MENU/OK**, velger fanen  (**OPPSETT**) og velger **BRUKERINNSTILLING**.

| Innstilling | Beskrivelse |
|-------------------------------------------------------------------------------------------------------------|----------------------------------------------------------------------------------------------------------------------------------------------------------------------------------------------------------------|
| FORMATERE | Formater minnekort eller USB-tilkoblede SSD-er. |
|  OMRÅDEINNSTILLING | Velg din plassering. |
| DATO/TID | Still inn kameraklokken. |
| TIDSFORSKJELL | Bytt mellom din tidssone hjemme og tidssonen der du befinner deg nå. |
|  言語/LANG. | Velg et språk. |
|  MIN MENYINNSTILLING | Rediger elementene som er oppgitt i fanen  (MIN MENY), en brukertilpasset meny med alternativer du bruker ofte. |
|  MIN MENYINNSTILLING | Rediger elementene som er oppgitt i fanen  (MIN MENY), en brukertilpasset film-meny med alternativer du bruker ofte. |
| SENSORRENGJØRING | Fjern støv fra kameraets bildebrikke. |
| BATTERIALDER | Kontroller batteriets alder. |
| FIRMWARE-OPPDATERING | Oppdater firmwaren for kameraet, objektiver og annet tilbehør. |
| TILBAKESTILL | Tilbakestill opptaks- eller oppsettsmenyens innstillinger til standardverdiene. |
| REGELVERK | Vise elektroniske kopier av produktets modellnummer og andre sertifikater. |

LYDOPPSETT

For å åpne lydinnstillinger, trykker du på **MENU/OK**, velger fanen **☰ (OPPSETT)** og velger **LYDOPPSETT**.

| Innstilling | Beskrivelse |
|--------------------------------------|------------------------------------------------------------------------------------------------------------------|
| AF PIP-VOLUM | Velg lydstyrken på pipetonen som høres når kameraet fokuserer. |
| SELVUTLØSER-PIP-VOLUM | Velg lydstyrken til pipetonen som høres når selvutløseren er aktiv. |
| KAMERALYDSTYRKE | Juster lydstyrken på lydene som høres når kamerakontrollene brukes. |
| 🎤 OPPTAK START/STOPP VOLUM | Velg lydstyrken ved starten og slutten av filmopptak. |
| MS EF ELEKTRONISK LUKKERVOLUM | Juster volumet på lydene som produseres av den mekaniske eller den elektroniske lukkeren på fremre lukkergardin. |
| MS EF ELEKTRONISK LUKKERLYD | Velg lyden som produseres av den mekaniske eller elektroniske lukkeren på fremre lukkergardin. |
| ES ELEKTRONISK LUKKERVOLUM | Juster lydstyrken på lydene som lages av den elektroniske lukkeren. |
| ES ELEKTRONISK LUKKERLYD | Velg lyden som lages av den elektroniske lukkeren. |
| AVSPILL.-LYDSTR | Juster volumet for filmavspilling. |
| 4knl LYDAVSPILLING | Juster lydinnstillingene som skal brukes når du viser 4-kanalsfilmer. |

SKJERMOPPSETT

For å åpne skjerminnstillinger, trykker du på **MENU/OK**, velger fanen **☑** (OPPSETT) og velger **SKJERMOPPSETT**.

| Innstilling | Beskrivelse |
|-------------------------------------------------|-----------------------------------------------------------------------------------------------------------------------|
| VIEW MODE-INNSTILLING | Juster innstillingene for øyesensor, EVF (elektronisk søker) eller LCD-skjermvisning. |
| EVF-LYSSTYRKE | Juster lysstyrken til displayet i den elektroniske søkeren. |
| EVF-FARGE | Juster metningen for displayet i den elektroniske søkeren. |
| EVF FARGEJUSTERING | Juster fargen i displayet i den elektroniske søkeren. |
| LCD-LYSSTYRKE | Juster skjermens lysstyrke. |
| LCD-FARGE | Juster skjermens metning. |
| LCD FARGEJUSTERING | Juster fargen til visningen i LCD-skjermen. |
| BILDEVISNING | Velg hvor lenge bilder skal vises etter opptak. |
| AUTOROTER SKJERMER | Velg om indikatorene i søkeren (EVF) og på LCD-skjermen skal dreies for å passe til kameraets retning. |
| FOR.-VIS. EKS./ HVTBALANSE I M. MOD. | Velg om du vil aktivere forhåndsvisning av eksponering og/eller hvitbalanse. |
| NATURLIG SANNTIDSVISNING | Velg om effektene av innstillingene skal være synlige på skjermen. |
| F-Log VISNINGSASSISTANSE | Velg om du vil vise en tonekorrigert forhåndsvisning (tilsvarende BT.709) under opptak eller visning av F-Log-filmer. |
| ELEKTRONISK NIVÅINNSTILLING | Juster innstillingene som skal brukes når du tar bilder ved bruk av den kunstige horisonten. |
| INNRAMMINGSGUIDE | Velg et rutenett for komponering i opptaksmodus. |
| AUTOROTER | Velg om du vil automatisk rotere stående (portrettorienterte) bilder under avspilling. |

| Innstilling | Beskrivelse |
|----------------------------------------------------------------------------------------------------------|---------------------------------------------------------------------------------------------------------------------------------------|
| AVSPILLINGSFORSTØRRELSE | Velg zoomforhold for avspillingszoom. |
| FOKUSAVSTAND | Velg enhetene som skal brukes for fokusavstandsindikatoren. |
| KONFIGURERE TO SKJERMER | Velg innholdet til de to vinduene på dobbeltskjermen. |
| TILPASSET BILDE INNST | Velg elementene som vises i opptaksdisplayet. |
| MODUS FOR STORE IND. (EVF) | Velg om du vil vise store indikatorer i den elektroniske søkeren (EVF). |
| MODUS FOR STORE IND. (LCD) | Velg om du vil vise store indikatorer på LCD-skjermen. |
| DISP.INNST. FOR STORE IND. | Velg indikatorene som skal vises når PÅ er valgt for MODUS FOR STORE IND.(EVF) eller MODUS FOR STORE IND.(LCD) . |
| INFORMASJON KONTRAST JUST. | Juster displaykontrast. |
| POSISJONSINFO | Velg om stedsinformasjon som er lastet ned fra smarttelefoner skal vises. |
| INNSTILLING AV SUB-SKJERM | Velg indikatorene som skal vises på den sekundære LCD-skjermen. |
| SUB OVERV. AV BAKGR. FARGE | Velg en bakgrunnsfarge for den sekundære LCD-skjermen. |
|  Q MENY BAKGRUNN | Velg en bakgrunn for hurtigmenyen som skal brukes når du tar bilder. |
|  Q MENY BAKGRUNN | Velg en bakgrunn for hurtigmenyen som skal brukes ved filmopptak. |

KNAPP-/HJULINNSTILLING

For å åpne alternativer for tilgang til kontroller, trykker du på **MENU/OK**, velger fanen  (**OPPSETT**) og velger **KNAPP-/HJULINNSTILLING**.

| Innstilling | Beskrivelse |
|----------------------------------------------------------------------------------------------------------------|-------------------------------------------------------------------------------------------|
| FOKUSSTANG-INNSTILLING | Velg hvilke funksjoner som skal utføres av fokusstikke (fokusspak). |
|  RED./LAGRE HURTIGMENY | Velg elementene som vises i hurtigmenyen under stillfotografering. |
|  RED./LAGRE HURTIGMENY | Velg elementene som vises i hurtigmenyen under filmopptak. |
| FUNK. (Fn) INNST. | Velg hvilke roller funksjonsknappene skal ha. |
| KOMMANDOHJULINNST. | Velg hvilke funksjoner kommandohjulene skal ha. |
| DRIFT- S.S. | Velg om du vil aktivere finjustering av lukkertid ved bruk av kommandohjulene. |
| KOMMANDOVELGER RETNING | Velg hvorvidt du vil snu kommandohjulets rotasjonsretning når du justerer innstillingene. |
| LUKKER AF | Velg om kameraet skal fokusere når utløseren trykkes halvveis ned. |
| LUKKER AE | Velg om eksponering skal være låst (AE-lås) mens utløseren er trykket halvveis ned. |
| TA BILDE UTEN OBJEKTIV | Velg om utløseren skal være aktiv når det ikke er montert et objektiv på kameraet. |
| OPPTAK UTEN KORT | Velg om lukkeren kan utløses uten at et minnekort er satt inn i kameraet. |
| FOKUSRING | Velg retningen som fokusringen skal roteres i for å øke fokusavstanden. |
| FOKUSERINGSRINGOPERASJON | Velg hvordan kameraet justerer fokus i henhold til fokusringens bevegelse. |

| Innstilling | Beskrivelse |
|---------------------------------------------------------------------------------------------------------------|-----------------------------------------------------------------------------------------------------|
| AE/AF-LÅSEMODUS | Velg funksjonen til knappen som eksponerings- og/eller fokuslåsen er tildelt. |
| AWB-LÅSEMODUS | Velg oppførselen til funksjonsknappene tilordnet auto hvitbalanse (AWB)-lås. |
| EKS. KOMP. KNAPPINNSTILNG. | Velg funksjonen som skal tildeles funksjonsknappen som normalt brukes til eksponeringskompensasjon. |
|  Fn1-KNAPPINNSTILLING | Velg hvilken funksjon Fn1 -knappen skal ha under avspilling. |
| PEKESKJERM INNSTILLING | Velg om du vil aktivere berøringskontroller på LCD-skjermen. |
| LÅS | Lås kamerakontroller for å forhindre utilsiktet bruk. |

STRØMSTYRING

For å åpne strømstyringsinnstillingene, trykker du på **MENU/OK**, velger fanen  (**OPPSETT**) og velger **STRØMSTYRING**.

| Innstilling | Beskrivelse |
|---------------------------------|----------------------------------------------------------------------------------------------------------------------------------------------------------------------------------|
| AUTOM. AVSLÅING | Velg om kameraet skal slå seg av automatisk når ingen handlinger utføres. |
| YTELSE | Juster strøminnstillingene. |
| OPPTAK I HVILEMODUS | Velg forsinkelsen før kameraet går inn i standby-modus for fotografering. For å gå ut av opptak i standby-modus må du trykke på MENU/OK -knappen eller en annen kontroll. |
| AUTO STRØMSPARING | Juster innstillingene for strømsparingsmodus. |
| AUTOMATISK AV-TEMPERATUR | Velg ved hvilken temperatur kameraet automatisk skal slås av dets temperatur stiger. |

LAGRE DATA-OPPS.

For å åpne filstyringsinnstillingene, trykker du på **MENU/OK**, velger fanen  (**OPPSETT**) og velger **LAGRE DATA-OPPS..**

| Innstilling | Beskrivelse |
|------------------------------------------------------------------------------------------------------------------------------|--------------------------------------------------------------------------------------------------------------------------------------------------------------------------------------------------------|
| BILDENUMMER | Velg om filnummereringen skal nullstilles når du har satt inn et nytt minnekort. |
| FILNAVNREDIGERING | Endre filnavnprefikset. |
|  INNSTILLING KORTSPOR | Velg hvilke funksjoner kortene i spor 1 og spor 2 skal ha under stillfotografering. |
| VELG SLOT ( SEKVENSIELT) | Velg hvilket kort som bilder skal lagres på først når SEKVENSIELL er valgt under  INNSTILLING KORTSPOR. |
| VELG MAPPE | Opprett mapper og velg mappen som brukes til å lagre etterfølgende bilder. |
| COPYRIGHT INFO | Velg om du vil legge til informasjon om opphavsrett, i form av Exif-koder, til nye bilder når du tar dem. |
| STANDARD BILDETEKST | Velg en bildetekst som skal lagres med nye bilder etter hvert som de tas. |
| IPTC | Velg IPTC-dataene som følger med bildene. |
| GEOTAGGING | Velg om stedsinformasjon som er lastet ned fra en smarttelefon skal lagres med nye bilder etter hvert som de tas. |

Nettverk/USB-innstillingsmenyer

For å få tilgang til nettverk/USB-innstillingene, trykk på **MENU/OK** og velg fanen  (nettverk/USB-innstillinger).

| Innstilling | Beskrivelse |
|------------------------------------------|------------------------------------------------------------------------------------------------------------------------------------|
| LAG/REDIGER TILKOBL. INNST. | Opprett eller rediger profiler for tilkoblingsinnstillinger. |
| VELG TILKOBLINGSINNST. | Velg en profil for tilkoblingsinnstillinger. |
| FLYMODUS | Velg om du vil deaktivere trådløst LAN og Bluetooth. |
| Bluetooth/ SMARTTELEFONINNST. | Juster Bluetooth-relaterte innstillinger i tillegg til en rekke smarttelefonrelaterte innstillinger. |
| TIL.-INN. instax-SKRIV. | Juster innstillingene for tilkobling til Fujifilm instax SHARE-skrivere (ekstrauststyr). |
| Frame.io Camera to Cloud | Juster Frame.io-innstillingene. |
| VALGFRI FTP-INNSTILLING | Juster FTP-innstillingene. |
| USB STRØMFORS./ KOMM.INNST. | Velg om USB-tilkoblinger til datamaskiner, smarttelefoner eller andre enheter skal brukes til strømforsyning eller dataoverføring. |
| INFORMASJON | Vis kameraets IP-adresser for MAC, Bluetooth og trådløst-nettverk. |
| TILB.ST. NETT.-/USB-INNST. | Tilbakestill nettverk-/USB-innstillingene til standardverdiene. |

Merknader

7

For din egen sikkerhet

Sørg for å lese disse merknadene før bruk

Sikkerhetsmerknader

- Se til at du bruker kameraet riktig. Les nøye gjennom disse sikkerhetsmerknadene og *Grunnleggende manual* før bruk.
- Etter å ha lest disse sikkerhetsmerknadene, skal de oppbevares på et trygt sted.

Om ikonene

Ikonene som vises nedenfor brukes i dette dokumentet for å indikere alvorlighetsgraden på skaden eller ødeleggelsen som kan oppstå hvis informasjonen som indikeres av ikonet overses og produktet dermed brukes feil.



ADVARSEL

Dette ikonet indikerer at dødelig eller alvorlig skade kan være resultatet hvis informasjonen ignoreres.



FORSIKTIG

Dette ikonet indikerer at personlig skade eller materialskade kan oppstå hvis informasjonen ignoreres.

Ikonene som vises nedenfor brukes for å indikere typen instruksjoner som skal følges.



Trekantikonene forteller deg at denne informasjonen krever oppmerksomhet ("Viktig").



Sirkelikoner med en diagonal strek forteller deg at handlingen som er indikert er forbudt ("Forbudt").



Fylte sirkler med utropstegn indikerer en handling som må utføres ("Obligatorisk").



ADVARSEL



Koble fra strømuttaket

Hvis det oppstår et problem, slå av kameraet, fjern batteriet, koble fra USB-kabelen og trekk ut vekselstrømsadapten.

Fortsatt bruk av kameraet når det slipper ut røyk, slipper ut uvanlig lukt eller befinner seg i en annen unormal tilstand kan forårsake brann eller elektriske støt. Ta kontakt med din Fujifilm-forhandler.



Ikke la vann eller fremmedlegemer komme inn i kameraet eller tilkoblingskablene. Ikke bruk kameraet eller tilkoblingskablene etter inntrengning av ferskt eller salt vann, melk, drikkevarer, vaskemidler eller andre væsker.
Om væske kommer inn i kameraet eller tilkoblingskablene, slå du av kameraet, fjerner batteriet, kobler fra USB-kabelen og kobler fra og trekker ut vekselstrømsadapten. Fortsatt bruk av kameraet kan forårsake brann eller elektriske støt. Ta kontakt med din Fujifilm-forhandler.



Skal ikke brukes på badet eller i dusjen

Ikke bruk kameraet på badet eller i dusjen. Dette kan forårsake brann eller elektriske støt.



Skal ikke demonteres

Prøv aldri å endre eller plukke fra hverandre kameraet (åpne aldri kamerahuset). Dersom denne forhåndsregelen ikke blir fulgt kan det oppstå brann eller elektriske støt.



Interne deler må ikke berøres

Skulle kamerahuset åpne seg som følge av et fall eller et annet uhell, må de interne delene ikke berøres. Hvis denne forholdsregelen ikke følges kan det føre til elektriske støt eller skader som følge av at skadde deler berøres. Fjern batteriet med en gang, pass på å unngå skader eller elektriske støt, og ta produktet med til kjøpestedet for konsultasjon.



Strømledningen må ikke endres, varmes opp, vises eller trekkes i mer enn nødvendig, og ikke plasser tunge gjenstander oppå strømledningen. Disse handlingene kan skade strømledningen og forårsake brann eller elektriske støt. Hvis strømledningen er skadet, ta kontakt med din Fujifilm-forhandler. Ikke bruk kabler med bøydde kontakter.



Ikke plasser kameraet på en ustabil overflate. Dette kan gjøre at kameraet faller eller velter og forårsaker skade.

|  ADVARSEL | |
|---------------------------------------------------------------------------------------------------|---------------------------------------------------------------------------------------------------------------------------------------------------------------------------------------------------------------------------------------------------------------------------------------------------------------------------------------------------------------------------------------------------------------------------------------------------------------------------------------------------------------------------------------------------------------------------------------------------------------------------------------------------------------|
|  | <u>Prov aldri å ta bilder mens du beveger deg.</u> Ikke bruk opptak, avspilling eller noen annen betjening av kameraet mens du kjører en bil eller et annet kjøretøy. Dette kan føre til at du faller eller at du blir involvert i en trafikkulykke. Vær oppmerksom på omgivelsene hvis du tar bilder mens du går. |
|  | <u>Ikke berør noen metalldele av kameraet under tordenvær.</u> Dette kan forårsake elektriske støt pga. induisert strøm fra lynnedslag. |
|  | <u>Ikke bruk batteriet unntatt slik det er spesifisert.</u> Legg inn batteriet som vist av indikatoren. |
|  | <u>Ikke demonter, modifier eller varm opp batteriene. Ikke mist, slå eller kast batterier eller på annen måte utsette dem for kraftige støt. Ikke bruk batterier som viser tegn på lekkasje, deformasjon, misfarging eller andre abnormaliteter. Kun bruk angitte ladere til å lade opp oppladbare batterier og ikke forsøke å lade ikke-oppladbare Li-ion eller alkaliske batterier. Ikke kortslett batterier eller lagre dem sammen med metallgjenstander.</u> Følges ikke denne forholdsregelen kan det resultere i at batteriene overoppheites, tar fyr, sprekker eller lekker, noe som kan forårsake brann, brannskader eller andre personskader. |
|  | <u>Bruk kun batterier og vekselstrømsadaptere som er spesifisert for bruk med dette kameraet. Ikke bruk andre spenninger enn den strømforsyningsspenningen som er vist.</u> Bruk av andre strømkilder kan forårsake brann. |
|  | <u>Dersom batteriet lekker, og væsken kommer i kontakt med øynene, huden eller klærne dine, skylld området med rent vann, og oppsøk legehjelp eller ring et nødnummer umiddelbart.</u> |
|  | <u>Ikke bruk laderen til å lade andre batterier enn de som er spesifisert her.</u> Den medfølgende laderen skal kun brukes til batterier av den typen som fulgte med kameraet. Bruk av laderen til å lade opp konvensjonelle batterier eller andre typer oppladbare batterier kan gjøre at batteriet lekker, overoppheites eller sprekker. |
|  | <u>Hvis du bruker blitsen for nært øynene til en person kan vedkommendes syn bli svekket.</u> Vær spesielt forsiktig ved fotografering av spedbarn og unge barn. |
|  | <u>Ikke vær i langvarig kontakt med varme overflater. Ikke la en del av kroppen i kontakt med produktet over lengre tid mens produktet er på.</u> Hvis denne forholdsregelen ikke følges, kan det føre til lettere brannskader, særlig ved langvarig bruk, ved høye omgivelsestemperaturer, når HØY er valgt for AUTOMATISK AV-TEMPERATUR eller hos brukere som lider av dårlig sirkulasjon eller redusert følelse, i hvilket tilfelle det anbefales bruk av stativ eller tilsvarende forholdsregler. |
|  | <u>Ikke bruk i nærheten av brennbare objekter, eksplosive gasser eller støv.</u> |
|  | <u>Ved bæring av batteriet skal det installeres i et digitalt kamera eller beholdes i den harde esken. Ved oppbevaring av batteriet skal det beholdes i den harde esken. Ved avhending skal batteriterminalene tildekkes med isolasjonstape.</u> Kontakt med andre metalliske gjenstander eller batterier kan føre til at batteriet antennes eller eksploderer. |
|  | <u>Oppbevar minnekort, varme sko, og andre små deler utilgjengelig for små barn.</u> Barn kan svelge små deler; oppbevares utilgjengelig for barn. Hvis et barn skulle komme til å svelge en del, må du oppsøke medisinsk hjelp eller ringe et nødnummer. |
|  | <u>Oppbevares utilgjengelig for små barn.</u> Blant de elementene som kan forårsake skade er stroppen, som kan sette seg fast rundt halsen til barnet og forårsake kvelning, og blitsen, som kan føre til synsskader. |
|  | <u>Følg anvisningene fra flyselskapet og sykehuspersonellet.</u> Dette produktet sender ut radiobølger som kan forstyrre navigasjons- og medisinsk utstyr. |

 **FORSIKTIG**

| | |
|-----------------------------------------------------------------------------------|--------------------------------------------------------------------------------------------------------------------------------------------------------------------------------------------------------------------------------------------------------------------------------------------------|
|  | Ikke bruk dette kameraet på steder som påvirkes av oljeavgasser, damp, fuktighet eller støv. Dette kan forårsake brann eller elektriske støt. |
|  | Ikke la kameraet ligge på steder som utsettes for ekstremt høye temperaturer. Ikke la kameraet ligge på steder som f.eks. en lukket bil eller i direkte sollys. Dette kan forårsake brann. |
|  | Ikke plasser tunge gjenstander på kameraet. Dette kan gjøre at den tunge gjenstanden velter eller faller og forårsaker skade. |
|  | Ikke flytt kameraet mens strømadapteren er tilkoblet. Ikke trekk i ledningen for å koble fra strømadapteren. Dette kan skade strømledningen eller kablene og forårsake brann eller elektriske støt. |
|  | Ikke dekk til eller pakk inn kameraet eller strømadapteren i en klut eller et teppe. Dette kan forårsake varmedannelse og misforme huset eller forårsake brann. |
|  | Ikke bruk pluggen hvis den er skadet eller hvis den ikke passer godt inn i stikkontakten. Dersom denne forholdsregelen ikke følges, kan det oppstå brann eller elektrisk støt. |
|  | Når du rengjør kameraet, eller du ikke har planer om å bruke kameraet over lang tid, fjern batteriet og koble fra og trekk ut strømadapteren. Hvis du unnlater å gjøre dette, kan det forårsake brann eller elektriske støt. |
|  | Når ladingen er ferdig, koble laderen fra strømtuttaket. Hvis du lar laderen være tilkoblet strømtuttaket, kan dette forårsake brann. |
|  | Når du tar ut et minnekort, kan kortet komme meget raskt ut av sporet. Bruk fingeren til å holde det igjen og slipp så kortet forsiktig ut. Skader kan oppstå dersom noen treffes av det utsendte kortet. |
|  | Ikke håndter minnekortet umiddelbart etter opptak. Minnekortet kan være varmt, og det kan føre til at du brenner deg. Vent til kortet er avkjølt før du tar det ut av kameraet. |
|  | Be om regelmessig innvendig testing og rengjøring av kameraet. Støvoppsamling i kameraet kan forårsake brann eller elektriske støt. Ta kontakt med din Fujifilm-forhandler for å be om innvendig rengjøring hvert andre år. Vennligst legg merke til at dette ikke er en gratis tjeneste. |
|  | Kasser produktet i henhold til lokale retningslinjer. |
|  | Eksplisjonsfare hvis batteriet settes inn feil. Byttes kun med samme eller tilsvarende type. |

Batteriet og strømtilførselen

Merk: Sjekk batteritypen som brukes i ditt kamera, og les de gjeldende avsnittene.



ADVARSEL: Batteriet må ikke utsettes for ekstrem varme, som solskinn, ild eller lignende.

Følgende forklarer riktig bruk av batterier, og hvordan du forlenger batteriets levetid. Feilaktig bruk kan forkorte batteriets levetid, eller forårsake lekkasje, overoppheting, brann eller eksplosjon.

Li-ion-batterier

Les dette avsnittet dersom kameraet ditt bruker et oppladbart Li-ion-batteri.

Batteriet er ikke ladet ved forsendelsen. Lad batteriet før bruk. Oppbevar batteriet i holderen sin når det ikke er i bruk.

■ Merknader om batteriet

Batteriet taper gradvis ladningen når det ikke er i bruk. Lad batteriet i en eller to dager før bruk.

Batteriets levetid kan forlenges ved å slå kameraet av når det ikke er i bruk.

Batterikapasiteten minsker ved lave temperaturer, et nesten utladet batteri kan slutte å fungere når det er kaldt. Oppbevar et fullladet reservebatteri på et varmt sted og skift batteri etter behov, eller oppbevar batteriet i lomma eller på et annet varmt sted, og sett det i kameraet først idet du skal ta bilder. Ikke plasser batteriet i direkte kontakt med håndvarmere eller andre oppvarmingsenheter.

■ Lade batteriet

Batteriet kan lades ved hjelp av kameraet og den medfølgende vekselstrømadapteren eller en valgfri BC-W235 dobbel batterilader. Ladetiden øker ved lufttemperaturer under +10 °C eller over +35 °C. Ikke forsøk å lade batteriet ved temperaturer over +40 °C, ved temperaturer under +5 °C vil ikke batteriet lade.

Ikke forsøk å lade opp et fullladet batteri. Derimot behøver ikke batteriet å være helt utladet før lading.

Batteriet kan være varmt å ta på umiddelbart etter lading eller bruk. Dette er normalt.

■ Batteriets levetid

En merkbar nedgang i tiden batteriet vil holde på lading indikerer at det har nådd slutten på sitt funksjonelle liv, og bør skiftes ut.

Hvis batteriet blir stående i lengre perioder uten lading, kan du oppleve at kvaliteten blir dårligere, eller at den ikke lenger lader. Lad batteriet regelmessig.

■ Lagring

Hvis kameraet ikke skal brukes i en lengre periode, må du lagre det i romtemperatur med batteriet ladet til omtrent halvparten til ¾ kapasitet.

Dersom kameraet ikke skal brukes over en lengre periode, fjern batteriet og lagre det på et tørt sted med lufttemperatur mellom +15 °C og +25 °C. Ikke lagre batteriet på steder som er utsatt for ekstreme temperaturer.

■ Forsiktighetsregler: Håndtere batteriet

- Ikke transporter eller oppbevar batteriet med metallgjenstander slik som smykker eller hårnåler.
- Ikke utsett for flammer eller varme.
- Skal ikke demonteres eller endres.
- Må ikke utsettes for lave atmosfæriske trykk.
- Brukes kun sammen med angitte ladere.
- Kast brukte batterier med en gang.
- Ikke mist eller utsett det for harde fysiske støt.
- Ikke utsett for vann.
- Hold terminalene rene.
- Batteriet og kamerahuset kan føles varme etter ekstensiv bruk. Dette er normalt.

■ Forsiktig: Avhending

Avhende brukte batterier i henhold til lokale retningslinjer. Oppmerksomhet bør vies de miljømessige innvirkningene ved batterideponering. Bruk produktet i et moderat klima.

Ikke knus eller del opp batterier mekanisk.

Vekselstrømsadaptere

- Vekselstrømsadapteren er kun for innendørs bruk.
- Sørg for at kabelen er festet ordentlig i kameraet.
- Skru av kameraet før du kobler fra adapteren. Koble fra adapteren med pluggen, ikke kabelen.
- Skal ikke demonteres.
- Må ikke utsettes for høy varme eller fuktighet.
- Ikke utsett for harde fysiske støt.
- Adapteren kan varme opp eller bli varm å ta på under bruk. Dette er normalt.
- Dersom adapteren forårsaker radiointerferens, snu eller flytt på mottakerantennen.

Bruke kameraet

- Rett ikke kameraet mot ekstremt lyssterke kilder, inkludert kunstige lyskilder eller naturlige lyskilder slik som solen på en skyfri himmel. Hvis denne forholdsregelen ikke overholdes kan kameraets bildesensor bli skadet.
- Dersom det fokuseres på sterkt sollys gjennom søkeren, kan dette skade panelet til den elektroniske søkeren (EVF). Ikke rett den elektroniske søkeren mot solen.

Ta testbilder

Før du tar fotografier ved viktige anledninger (slik som bryllup, eller før du tar med kameraet på tur), ta et testbilde og se på resultatet for å forsikre deg om at kameraet fungerer som normalt. FUJIFILM Corporation tar ikke erstatningsansvar for skade eller tap av profit som skyldes funksjonsfeil ved produktet.

Merknader om opphavsrett

Med mindre det er kun til personlig bruk, kan bilder tatt opp med ditt digitale kamerasystem ikke brukes på måter som bryter opphavsrettslige lover uten eierens samtykke. Merk at visse restriksjoner gjelder for fotografering av sceneopptredener, underholdning og utstillinger, selv hvis det er ment kun til personlig bruk. Brukerne bes også om å være oppmerksomme på at overføringen av minnekort som inneholder bilder eller data som er beskyttet under opphavsrettslige lover kan er tillatt innenfor de begrensningene som er satt ved disse lovene om opphavsrett.

Håndtering

For å sikre at bilder tas opp riktig, må du ikke utsette kameraet for støt eller slag mens det tas et bilde.

Flytende krystall

Dersom visningsskjermen skulle ta skade, sørg for å unngå kontakt med flytende krystall. Utfør indikert nødprosedyre dersom noen av følgende situasjoner oppstår:

- **Dersom flytende krystall kommer i kontakt med huden din**, rengjør området med en klut, og vask deretter grundig med såpe og rennende vann.
- **Dersom flytende krystall kommer i øynene**, skyll det aktuelle øyet med rent vann i minst 15 minutter, og oppsøk deretter legehjelp.
- **Dersom flytende krystall svelges**, skyll munnen nøye med vann. Drikk store mengder vann og fremkall oppkast, oppsøk deretter legehjelp.

Selv om visningsskjermen er produsert med teknologi av ekstremt høy presisjon, kan den inneholde piksler som alltid lyser, eller som ikke lyser. Dette er ikke en funksjonsfeil, og bilder tatt med produktet påvirkes ikke av dette.

Informasjon om varemerker

Digital Split Image er et varemerke eller registrert varemerke som tilhører FUJIFILM Corporation. Digital Micro Prism er et varemerke eller registrert varemerke som tilhører FUJIFILM Corporation. Inkluderte skrifttyper er utelukkende utviklet av DynaComware Taiwan Inc. Apple, iPhone, iPad, Mac, Mac OS X, OS X, macOS, Lightning og Apple ProRes er registrerte varemerker som tilhører Apple Inc. i USA og andre land. Windows er et registrert varemerke som tilhører Microsoft Corporation i USA og andre land. Android er et varemerke eller et registrert varemerke som tilhører Google LLC. Adobe, Adobe-logoen, Camera to Cloud, Frame.io, Lightroom og Photoshop er enten registrerte varemerker eller varemerker som tilhører Adobe i USA og/eller andre land. Wi-Fi®, Wi-Fi CERTIFIED-logoen og Wi-Fi Protected Setup® er registrerte varemerker som tilhører Wi-Fi Alliance®. Bluetooth®-ordmerket og logoene er registrerte varemerker eid av Bluetooth SIG, Inc., og enhver bruk av slike merker av Fujifilm er under lisens. SDHC- og SDXC-logoene er varemerker som tilhører SD-3C, LLC. CFexpress er et varemerke som tilhører CFA (CompactFlash Association). HDMI-logoen er et varemerke eller registrert varemerke som tilhører HDMI Licensing LLC. QR Code er et registrert varemerke som tilhører DENSO WAVE INCORPORATED. USB Type-C® og USB-C® er registrerte varemerker som tilhører USB Implementers Forum. AirGlu™ er et varemerke eller registrert varemerke som tilhører Atomos. Alle andre varemerker som nevnes i denne brukerveiledningen er varemerker eller registrerte varemerker som tilhører sine respektive eiere.

Elektrisk interferens

Dette kameraet kan påvirke utstyr på sykehus eller i fly. Konsulter ansatte på sykehuset eller luftsekskapet før du bruker kameraet i et sykehus eller på et fly.

Fargefjernsynssystemer

NTSC (National Television System Committee) er spesifikasjoner for sending av farge-TV, som brukes hovedsakelig i USA, Canada og Japan. PAL (Phase Alternation by Line) er et fargefjernsynssystem som hovedsakelig brukes av europeiske land og Kina.

Exif Print (Exif versjon 2.32)

Exif Print er et nylig endret digitalkamera-filformat der informasjon som lagres med bildene brukes til optimal farge-reproduksjon under utskrift.

VIKTIG MERKNAD: Les før programvaren benyttes

Direkte eller indirekte eksport, i sin helhet eller delvis, av lisensiert programvare er forbudt uten tillatelse fra gjeldende styrende organ.

Linser og annet tilbehør

- Bruk en skrue som er 4,5 mm eller kortere når du fester et stativ.
- Fujifilm skal ikke holdes ansvarlig for ytelsesproblemer eller skader forårsaket ved bruk av tredjeparts tilbehør.

MERKNADER

For å forebygge fare for brann eller elektriske støt må ikke enheten utsettes for regn eller fuktighet.

Vennligst les "Sikkerhetsmerknader", og vær sikker på at du forstår dem før du tar i bruk kameraet.

For kunder i Canada

CAN ICES-003 (B)/NMB-003(B)

FORSIKTIG: Dette klasse B apparatet er i overensstemmelse med kanadisk ICES-003.

Erklæring fra Industry Canada: Denne enheten er i overensstemmelse med RSS unntatt fra lisens av Industry Canada. Bruken er underlagt følgende to betingelser: (1) Denne enheten skal ikke forårsake skadelig interferens, og (2) denne enheten må godta all mottatt interferens, inkludert interferens som kan forårsake uønsket drift av enheten.

Denne enheten og antennene skal ikke være samlokalisert eller brukes sammen med andre antenner eller sendere, bortsett fra utprøvede innebygde radioer. Funksjonen for valg av landkode er deaktivert i produkter som markedsføres i USA/Canada.

Uttalelse om strålingseksponering: Det tilgjengelige forskningsmaterialet har ikke dokumentert helseproblemer som er forbundet med bruken av lavstrøms trådløse enheter. Det finnes imidlertid ingen bevis for at slike trådløse enheter er fullstendig trygge. Lavstrøms trådløse enheter sender ut små mengder radiofrekvensbasert energi (RF) i mikrobølgeområdet når de brukes. Mens høye nivåer av RF kan utgjøre en helseisiko (grunnet oppvarming av vev), har lave nivåer av RF som ikke varmer opp kroppsvæv ingen kjent negativ helseeffekt. Mange studier på eksponering til lave nivåer av RF har ikke funnet noen biologiske effekter. Noen studier har antydnet noen biologiske effekter kan forekomme, men disse funnene har ikke blitt bekreftet av videre forskning. GFX100S II har blitt testet og vurdert å oppfylle grenseverdiene for strålingseksponering i et ukontrollert miljø slik de er fastsatt av Industry Canada (IC), samt RSS-102 i IC sitt regelverk for eksponering til radiofrekvens (RF).

Drift i båndet 5150–5250 MHz er kun for innendørs bruk for å redusere sannsynligheten for skadelig interferens med mobilsatellittsystemer på samme kanal.

Deponering av elektrisk og elektronisk utstyr fra private husholdninger

I den europeiske union, Norge, Island og Liechtenstein: Dette symbolet på produktet eller i bruksanvisningen og i garantien og/eller på emballasjen indikerer at dette produktet ikke må behandles som husholdningsavfall. I stedet må det tas med til et egnet innsamlingssted for resirkulering av elektrisk og elektronisk utstyr.

Ved å sikre at dette produktet deponeres korrekt hjelper du til med å forhindre potensielle negative konsekvenser for miljøet og menneskelig helse, som ellers kan forårsakes av uegnet avfallshåndtering av dette produktet.

Dette symbolet på batteriene eller akkumulatorene indikerer at disse batteriene ikke må håndteres som husholdningsavfall.



Dersom ditt utstyr inneholder lett fjernbare batterier eller akkumulatore, vennligst deponer dem atskilt i samsvar med lokale krav.

Resirkuleringen av materialene vil bidra med å bevare naturlige ressurser. For mer detaljert informasjon om resirkulering av dette produktet, vennligst ta kontakt med lokale myndigheter, din lokale tjeneste for håndtering av husholdningsavfall eller med butikken hvor du kjøpte produktet.

I land utenfor Den europeiske union, Norge, Island og Liechtenstein: Dersom du ønsker å kassere dette produktet, inkludert batterier eller akkumulatore, vennligst ta kontakt med lokale myndigheter og spør om korrekt metode for kassering.

I Japan: Dette symbolet på batteriene indikerer at de skal kasseres separat.



Li-ion

Pleie av kameraet

For å sikre at du har uavbrutt glede av produktet, bør du iaktta følgende forholdsregler.

Lagring og bruk

Dersom kameraet ikke skal brukes i en lengre periode bør batteriet og minnekortet fjernes. Kameraet bør ikke brukes eller lagres på steder som er:

- utsatt for regn, damp eller røyk
- meget fuktige eller ekstremt støvete
- utsatt for direkte sollys eller meget høye temperaturer, slik som i et lukket kjøretøy på en solrik dag
- ekstremt kalde
- utsatt for sterke vibrasjoner
- utsatt for sterke magnetfelt, slik som nær en kringkastingsantenne, kraftledninger, radarsendere, motorer, transformatorer eller magneter
- i kontakt med flyktige kjemikalier, slik som sprøytemidler
- nær gummi- eller vinylprodukter

Trådløst nettverk- og Bluetooth-enheter: Forsiktighetsregler

Dette produktet er i samsvar med følgende EU-direktiver:

- RoHS-direktiv 2011/65/EU
- RE-direktiv 2014/53/EU

Hermed erklærer FUJIFILM Corporation at radioutstyret type FF230002 er i samsvar med direktiv 2014/53/EU.

Den fullstendige teksten til EU-samsvarserklæringen er tilgjengelig på følgende internettsadresse:

https://dl.fujifilm-x.com/global/products/cameras/gfx100s-ii/pdf/gfx100s-ii_doc-okb.pdf

Den fullstendige teksten til UK-samsvarserklæringen er tilgjengelig på den følgende internettsadressen:

https://dl.fujifilm-x.com/en-gb/products/cameras/gfx100s-ii/pdf/gfx100s-ii_doc-okb_uk.pdf

Dette samsvaret angis av følgende samsvarsmerking som er plassert på produktet:



Dette merket gjelder for produkter som ikke er fra Telecom og EU-harmoniserte Telecom-produkter (f.eks. Bluetooth®).

• **Maksimal radiofrekvensstrøm (EIRP):**

- WLAN 2,4 GHz: 13,16 dBm
- WLAN 5 GHz: 15,83 dBm
- Bluetooth: 4,25 dBm

VIKTIG: Les de følgende merknadene før du bruker kameraets innebygde trådløse sender.

- ⓘ Dette produktet, som inneholder krypterings funksjon utviklet i USA, kontrolleres av USAs eksportadministrasjonsreguleringer, og det kan være at det ikke kan eksporteres eller reeksporteres til alle land der USA har lagt embargo på varer.
- **Bruk bare en trådløst nettverk- eller Bluetooth-enhet.** Fujifilm tar ikke ansvar for ødeleggelser som skyldes uautorisert bruk. Ikke bruk i applikasjoner som krever en høy grad av pålitelighet, for eksempel i medisinske enheter eller i andre systemer som direkte eller indirekte kan ha innvirkning på menneskelig liv. Når du bruker enheten i en datamaskin og i andre systemer som krever en større grad av pålitelighet enn det trådløse nettverk- eller Bluetooth-enheter tilbyr, pass på at du tar alle nødvendige forholdsregler for å ivareta sikkerheten og forhindre funksjonsfeil.
 - **Bruk kun i det landet der enheten ble kjøpt.** Denne enheten følger reguleringer gjeldende for trådløst nettverk- og Bluetooth-enheter i landet der det ble kjøpt. Overhold alle lokale reguleringer ved bruk av enheten. Fujifilm tar ikke ansvar for problemer som oppstår etter bruk i andre jurisdiksjoner.
 - **Ikke bruk enheten på steder som er utsatt for magnetfelt, statisk elektrisitet eller radiofrekvensforstyrrelser.** Ikke bruk senderen i nærheten av mikrobølgeovner eller på andre steder utsatt for magnetfelt, statisk elektrisitet eller radiofrekvensforstyrrelser som kan forhindre mottagelse av trådløse signaler. Gjensidig forstyrrelse kan forekomme når senderen brukes i nærheten av andre trådløse enheter som opererer i 2,4 GHz-båndbredden.
 - **Den trådløse senderen opererer i 2,4 GHz- og 5 GHz-båndbreddene og bruker DSSS-, OFDM- og GFSK-modulering.**
 - **Sikkerhet:** Trådløst nettverk- og Bluetooth-enheter overfører data via radio, og deres bruk krever derfor mer oppmerksomhet på sikkerhet enn det som gjelder for kablede nettverk.
 - Ikke koble deg til ukjente nettverk eller nettverk som du ikke har tilgangrettigheter til, selv når de vises på enheten din, da slik tilgang kan anses som uautorisert. Du må kun koble deg til nettverk som du har tilgangrettigheter til.
 - Vær oppmerksom på at trådløse overføringer kan være utsatt for tredjeparts avlytting.
 - Denne enheten må ikke kobles direkte til telekommunikasjonsnettverk (inkludert offentlige trådløse lokale nettverk) som drives av leverandører eller mobile, landbaserte, Internett- eller andre telekommunikasjonstjenester.
 - **Følgende kan straffes ved lov:**
 - Demontering eller modifikasjon av denne enheten
 - Fjerning av etiketter for enhetssertifisering
 - **Denne enheten opererer på samme frekvens som kommersielle, undervisnings- og medisinske enheter og trådløse sendere.** Den opererer også på samme frekvens som sendere med lisens og spesial-lavspenningssendere uten lisens brukt i RFID-sporfølgingsystemer for samleband og i andre lignende applikasjoner.
 - **For å unngå forstyrrelser med de ovennevnte enhetene, se følgende forholdsregler.** Bekreft at RFID-senderen ikke er i drift før du bruker denne enheten. Hvis du merker at enheten forårsaker forstyrrelser for sendere med lisens som brukes for RFID-sporing, avslutt bruken av den påvirkede frekvensen øyeblikkelig eller flytt enheten til et annet sted. Dersom du legger merke til at denne enheten forårsaker forstyrrelser i lavspennings-RFID-sporingsystemer, ta kontakt med en Fujifilm-representant.

- **Ikke bruk denne enheten ombord i et fly.** Når du er i et fly, følg instruksjonene fra flyselskapets personell. Merk at dette produktet kan avgi radiofrekvent stråling selv når det av. Dette kan unngås ved å velge **PÅ** for **FLYMODUS** i menyen for nettverks-/USB-innstillinger før du går ombord.
- Krav på AT/BE/BG/CZ/DK/EE/FR/DE/IS/IE/IT/EL/ES/CY/LV/LI/LT/LU/HU/MT/NL/NO/PL/PT/RO/SI/SK/TR/FI/SE/CH/UK/HR. 5150 MHz–5350 MHz er kun for innendørs bruk.
- **Trådløse spesifikasjoner følger.**

| Trådløst LAN | |
|---------------------------------|---------------------------------------------------------------------------------------------------------------------------------------------------------------------------------------------------------------------------------------------------------------------------------------------------------------------------------------------------------------------------------------------------------------------------------------------------------------------------------------------------------------------------------------------------------------------------------------------------------------------------------------------------|
| Standarder | IEEE 802.11a/b/g/n/ac (standard trådløs protokoll) |
| Driftsfrekvens (senterfrekvens) | <ul style="list-style-type: none"> • Israel, Indonesia : 2412 MHz–2462 MHz (11 kanaler) • USA, Canada, Brasil, Kina, India, Korea, Malaysia : 2412 MHz–2462 MHz (11 kanaler) : 5180 MHz–5320 MHz (W52, W53) : 5745 MHz–5825 MHz (UNII-3) • EU, Japan, Storbritannia, Australia, Norge, New Zealand, Tyrkia, Hong Kong, Filippinene, Vietnam, Singapore, Thailand, UAE, Russland, Taiwan, Saudi-Arabia, Qatar, Bahrain, Oman, Egypt, Iran, Kuwait, Libanon, Usbekistan : 2412 MHz–2462 MHz (11 kanaler) : 5180 MHz–5320 MHz (W52, W53) : 5500 MHz–5700 MHz (W56) |
| Tilgangsprotokoller | Infrastruktur |
| Bluetooth® | |
| Standarder | Bluetooth versjon 4.2 (Bluetooth Low Energy) |
| Driftsfrekvens (senterfrekvens) | 2402 MHz–2480 MHz |



Sørg for å lese disse merknadene før du bruker objektivet

Sikkerhetsmerknader



- Se til at du bruker objektivet riktig. Les nøye gjennom disse sikkerhetsmerknadene og kameraets *Grunnleggende manual* før bruk.
- Etter å ha lest disse sikkerhetsmerknadene, skal de oppbevares på et trygt sted.

Om ikonene





Ikonene som vises nedenfor brukes i dette dokumentet for å indikere alvorlighetsgraden på skaden eller ødeleggelsen som kan oppstå hvis informasjonen som indikeres av ikonet overses og produktet dermed brukes feil.

-  **ADVARSEL** Dette ikonet indikerer at dødelig eller alvorlig skade kan være resultatet hvis informasjonen ignoreres.
-  **FORSIKTIG** Dette ikonet indikerer at personlig skade eller materialskade kan oppstå hvis informasjonen ignoreres.







Ikonene som vises nedenfor brukes for å indikere typen instruksjoner som skal følges.

-  Trekantikonene forteller deg at denne informasjonen krever oppmerksomhet ("Viktig").
-  Sirkelikonene med en diagonal strek forteller deg at handlingen som er indikert er forbudt ("Forbudt").
-  Fylte sirkler med utropstegn indikerer en handling som må utføres ("Obligatorisk").

ADVARSEL

-  **Må ikke senkes i eller utsettes for vann.** Dersom denne forhåndsregelen ikke blir fulgt kan det oppstå brann eller elektrisk støt.
Ikke senk
-  **Skal ikke demonteres (ikke åpne dekselet).** Hvis denne forholdsregelen ikke følges kan det oppstå brann, elektriske støt eller skader som følge av funksjonsfeil på produktet.
Skal ikke demonteres
-  **Skulle kamerahuset åpne seg som følge av et fall eller et annet uhell, må de interne delene ikke berøres.** Hvis denne forholdsregelen ikke følges kan det føre til elektriske støt eller skader som følge av at skadde deler berøres. Fjern batteriet med en gang, pass på å unngå skader eller elektriske støt, og ta produktet med til kjøpestedet for konsultasjon.
Interne deler må ikke berøres
-  **Ikke plasser på ustabile overflater.** Produktet kan falle og føre til skade.
-  **Ikke se på sola gjennom objektivet eller kameraets søkere.** Å ikke etterfølge denne forhåndsregelen kan føre til permanent nedsatt syn.

FORSIKTIG

-  **Må ikke brukes eller oppbevares på steder som er utsatt for damp eller røyk, eller som er veldig fuktig eller svært støvete.** Dersom denne forhåndsregelen ikke blir fulgt kan det oppstå brann eller elektriske støt.
-  **Må ikke legges i direkte sollys eller på steder som er utsatt for veldig høye temperaturer, som for eksempel i et lukket kjøretøy på en solfylt dag.** Hvis denne forholdsregelen ikke etterfølges kan det føre til brann.
-  **Skal oppbevares utilgjengelig for små barn.** Dette produktet kan forårsake skade ved håndtering av et barn.
-  **Må ikke håndteres med våte hender.** Dersom denne forhåndsregelen ikke blir fulgt kan det oppstå elektrisk støt.
-  **Hold sola utenfor bildet når du tar bilde med bakgrunnsbelyst motiv.** Sollys fokusert i kameraet når sola er i eller nært bildet kan føre til brann eller brannskader.
-  **Sett på objektivdekselet når produktet ikke er i bruk, og oppbevar det utenfor direkte sollys.** Sollys fokusert av objektivet kan føre til brann eller brannskader.
-  **Ikke bær kameraet eller objektivet når de er festet til et stativ.** Produktet kan falle eller slå borti andre gjenstander og føre til skade.

Vekselstrømsadapter AC-5VJ

| | |
|--------------------------------------------|-------------------------------------------------------------------------------------------------------------------------|
| Produsent | Dongguan Yingiu Power Co.,Ltd. |
| Adresse | No.6 Yongxing Road, Shayao Village, Shijie Town, 523292 Dongguan City, Guangdong Province, MENNESES REPUBLIK KINA |
| Modellnavn | AC-5VJ |
| Nominell inngang | 100 V–240 V vekselstrøm, 50/60 Hz |
| Inngangskapasitet | Maks. 50 VA |
| Nominell utgang | 5,0 V likestrøm 3,0 A 15,0 W |
| Gjennomsnittlig aktiv virkningsgrad | 84,8 % |
| Virkningsgrad ved belastning 10 % | 84,2 % |
| Strømforbruk uten last | 0,02 W |
| Driftstemperatur | 0 °C til +40 °C |
| Vekt | Cirka 45 g ± 2 g |

FUJIFILM

FUJIFILM Corporation

7-3, AKASAKA 9-CHOME, MINATO-KU, TOKYO 107-0052, JAPAN

<https://fujifilm-x.com>

