

FUJIFILM

DIGITAL CAMERA

GFX 100

Versio 4.00

FF180005

Perusopas

Kiitos päätöksestäsi hankkia tämä kamera. Varmista, että olet lukenut ja sisäistänyt tämän opaskirjan sisällön ennen kameran käytön aloittamista. Tutustumisen jälkeen säilytä opas myöhempää käyttöä varten.

Tuoteoppaiden uusimmat versiot ovat saatavilla alla olevalta sivustolta.

<http://fujifilm-dsc.com/en-int/manual/>



Yllä olevalta sivustolta löydät tarkkoja ohjeita ja aineistoa, jota ei ole käsitelty tässä oppaassa. Sivustoa voidaan käyttää tietokoneella, älypuhelimella tai tabletilla. Se sisältää myös tietoja ohjelmistolienssistä.





1 Ennen aloittamista	1
2 Aloitusvaiheet	37
3 Valokuvien ottaminen ja katseleminen	53
4 Videoiden tallennus ja toisto	81
5 Valikkoluettelo	87
6 Liitännät	105
7 Huomautuksia	123



Sisällysluettelo

Mukana toimitettavat lisävarusteet.....	viii
Tietoja tästä käyttöoppaasta.....	ix
Symbolit ja käytännöt.....	ix
Terminologia.....	ix

1 Ennen aloittamista **1**

Kameran osat.....	2
Sarjanumerokilpi.....	5
Tarkennussauva (tarkennusvipu).....	5
DRIVE-tilanvalitsin.....	6
DRIVE-painike.....	7
Komentokiekot.....	8
Merkkivalo.....	9
LCD-näyttö.....	10
Etsin.....	11
Etsimen kiinnittäminen.....	12
Silmäsuppilo.....	13
Etsimen tarkentaminen.....	13
Kameran näytöt.....	14
Elektroninen etsin.....	14
LCD-näyttö.....	16
Näyttötilan valitseminen.....	18
Näytön kirkkauden säätäminen.....	19
DISP/BACK-painike.....	20
Kaksoisnäyttö.....	21
Vakionäytön mukauttaminen.....	22
Toissijainen LCD-näyttö.....	24
Takaosan toissijainen näyttö.....	27
Valikoiden käyttäminen.....	28
Valikot.....	28
Valikko-välilehden valinta.....	29
Kosketusnäyttötila.....	30
Kuvauksen kosketusohjaimet.....	30
Toiston kosketusohjaimet.....	34

Pystykuvien ottaminen	35
Näytön kierto.....	35

2 Aloitusvaiheet 37

Hihnan kiinnittäminen	38
Objektiivin kiinnittäminen	39
Akkujen lataaminen.....	40
Akkujen asentaminen.....	44
Muistikorttien asettaminen paikoilleen	46
Kahden kortin käyttäminen.....	47
Kameran kytkeminen päälle ja pois.....	48
Perusasetukset.....	49
Eri kielen valitseminen.....	52
Ajan ja päivämäärän muuttaminen.....	52

3 Valokuvien ottaminen ja katseleminen 53

P-, S-, A- ja M-tilat.....	54
P-tila: ohjelman automaattivalotus.....	54
S-tila: suljinajan esivalinta-automatiikka	56
A-tila: aukon esivalinta-automatiikka.....	58
M-tila: käsisäätöinen valotus	60
Automaattitarkennus.....	63
Tarkennustila.....	64
Automaattitarkennuksen asetukset (AF-tila).....	65
Tarkennuspisteen valinta	67
Manuaalitarkennus	70
Tarkennuksen tarkistaminen	71
Herkkyys	73
AUTO.....	74
Mittaus.....	75
Valotuskorjaus	76
Tarkennuksen/valotuksen lukitus.....	77
Muut ohjaimet.....	78
Kuvien katselu.....	79
Kuvien poistaminen.....	80

4 Videoiden tallennus ja toisto 81

Videoiden tallennus.....	82
Videoasetusten säätäminen.....	85
Videoiden katselu.....	86

5 Valikkoluettelo 87

Kuvausvalikot (valokuvaus).....	88
KUVANLAADUN ASETUS.....	88
AF/MF-ASETUS.....	89
KUVAUSETUS.....	91
SALAMAN ASETUS.....	92
Kuvausvalikot (videot).....	93
ELOKUVA-ASETUS.....	93
KUVANLAADUN ASETUS.....	94
AF/MF-ASETUS.....	95
ÄÄNIASETUKSET.....	96
AIKAKOODIN ASETUKSET.....	97
Toistovalikko.....	98
Asetusvalikot.....	99
KÄYTTÄJÄASETUS.....	99
ÄÄNIASETUKSET.....	99
NÄYTTÖASETUKSET.....	100
PAINIKKEEN/VALITSIMEN ASETUS.....	101
VIRRRANHALLINTA.....	103
TALLENN DATA-ASET.....	103
YHTEYSASETUS.....	104

6 Liitännät 105

HDMI-lähtö	106
HDMI-laitteisiin liittäminen	106
Kuvaus.....	107
Toisto	107
Langattomat yhteydet (Bluetooth®, langaton lähiverkko/Wi-Fi)	108
Älypuhelimet ja tabletit: FUJIFILM Camera Remote.....	108
Kytetty kuvaus: Capture One Pro Fujifilm/Adobe® Photoshop® Lightroom® Classic CC + FUJIFILM Tether Shooting Plug-in PRO for GFX/FUJIFILM X Acquire.....	110
Liittäminen USB:n kautta.....	111
Kytetty kuvaus: Capture One Pro Fujifilm/Adobe® Photoshop® Lightroom® Classic CC + FUJIFILM Tether Shooting Plug-in PRO for GFX/FUJIFILM X Acquire/FUJIFILM Pixel Shift Combiner.....	114
Kuvien kopioiminen muistikortilta tietokoneelle.....	115
Kameran käyttäminen verkkokamerana (FUJIFILM X Webcam).....	115
RAW-kuvien muuntaminen: FUJIFILM X RAW STUDIO	116
Kameran asetusten varmuuskopiointi ja palauttaminen (FUJIFILM X Acquire)	116
Älypuheliimiin liittäminen	117
instax SHARE -tulostimet.....	120
Yhteyden muodostaminen	120
Kuvien tulostaminen.....	121

7 Huomautuksia 123

Turvallisuustietoja	124
---------------------------	-----

Mukana toimitettavat lisävarusteet

Kameran mukana tulevat seuraavat lisävarusteet:

- Ladattavat NP-T125-akut (× 2)
- BC-T125-akkulaturi
- Sähköpistokesovitin
- EVF-GFX2 vaihdettava elektroninen etsin
- Rungon suojus (tulee kameraan liitettynä)
- Olkahihna
- Kaapelin suojus
- Salamakengän suojus (tulee kiinnitettynä salamakenkään)
- Täsmäysliitännän suojus (tulee kameraan liitettynä)
- *Perusopas* (tämä käyttöopas)

 Akku toimitetaan lataamattomana. Lataa akku ennen käyttöä (📖 40).

-  • Mukana toimitettu pistokesovitin vaihtelee myyntimaan tai -alueen mukaan.
- Tietoa kameraan saatavilla olevasta ohjelmistosta löydät alla olevalta sivustolta.

<https://fujifilm-x.com/support/compatibility/cameras/>

Tietoja tästä käyttöoppaasta

Tässä käyttöoppaassa annetaan ohjeita FUJIFILM GFX100 -digitaalikameran käyttöön. Varmista, että olet lukenut ja ymmärtänyt sen sisällön ennen jatkamista.

Symbolit ja käytännöt

Tässä käyttöoppaassa käytetään seuraavia symboleja:



Tiedot, jotka pitäisi lukea laitteen vahingoittumisen estämiseksi.



Laitteen käyttöön liittyvää hyödyllistä lisätietoa.



Sivut, joilta aiheeseen liittyvät tiedot löytyvät.

Valikot ja muut näytöillä näkyvät tekstit on **lihavoitu**. Kuvien on tarkoitus vain havainnollistaa asioita; piirroksot voivat olla pelkistettyjä eikä valokuvia ole välttämättä otettu tässä oppaassa esitellyllä kameramallilla.

Terminologia

Valinnaisia SD-, SDHC- ja SDXC-muistikortteja, joihin kamera tallentaa kuvia, kutsutaan "muistikorteiksi". Elektroniseen etsimeen saataan viitata lyhenteellä "EVF" ja LCD-näyttöön lyhenteellä "LCD".

Ennen aloittamista



Kameran osat

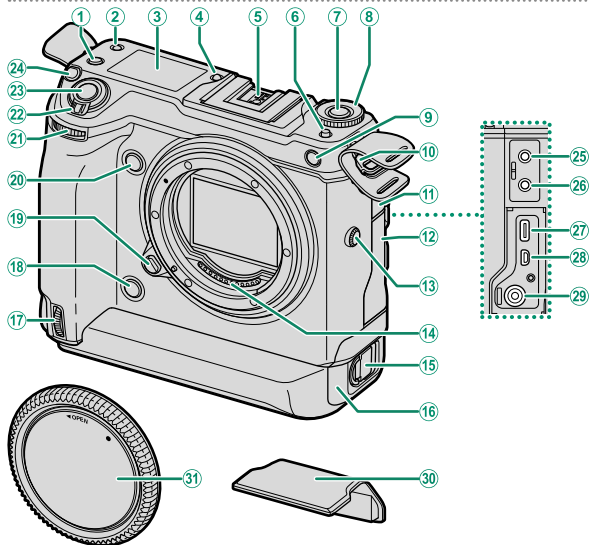

① Fn2 -painike	⑩ Hihnan kiinnitin	⑩	⑩
② Toissijaisen LCD-näytön tilapainike	⑪ Liitännän suojus 1	⑪	⑪
③ Toissijainen LCD-näyttö	⑫ Liitännän suojus 2	⑫	⑫
④ Toissijaisen näytön taustavalon painike	⑬ Täsmäysliitäntä	⑬	⑬
⑤ Salamakenkä	⑭ Objektiivin signaaliitännät	⑭	⑭
⑥ DRIVE -tilan valitsimen vapautuspainike	⑮ Akkukotelon salpa	⑮	⑮
⑦ DRIVE -painike	⑯ Automaattitarkennuksen apuvalo (AF-apuvalo)	⑯	⑯
⑧ DRIVE -tilanvalitsin	⑰ Itselaukaisimen valo	⑰	⑰
⑨ Automaattitarkennuksen apuvalo (AF-apuvalo)	⑱ Hihnan kiinnitin	⑱	⑱
	⑲ Liitännän suojus 1	⑲	⑲
	⑳ Liitännän suojus 2	⑳	⑳
	㉑ Täsmäysliitäntä	㉑	㉑
	㉒ Objektiivin signaaliitännät	㉒	㉒
	㉓ Akkukotelon salpa	㉓	㉓
	㉔ Akkuteline	㉔	㉔
	㉕ Pystyotteen etukomentokiekko	㉕	㉕
	㉖ Pystyotteen Fn3 -painike	㉖	㉖
	㉗ Objektiivin vapautuspainike	㉗	㉗
	㉘ Fn3 -painike	㉘	㉘
	㉙ Etukomentokiekko	㉙	㉙
	㉚ ON/OFF -kytkin	㉚	㉚
	㉛ Laukaisin	㉛	㉛
	㉜ Fn1 -painike	㉜	㉜
	㉝ (valotuskorjaus) -painike	㉝	㉝
	㉞ Mikrofoniliitin	㉞	㉞
	㉟ Kuulokeliitin	㉟	㉟
	㊱ USB-liitin (C-tyyppi)	㊱	㊱
	㊲ HDMI-mikroliitin (tyyppi D)	㊲	㊲
	㊳ 15 V DC-IN -liitin	㊳	㊳
	㊴ Salamakengän suojus	㊴	㊴
	㊵ Rungon suojus	㊵	㊵

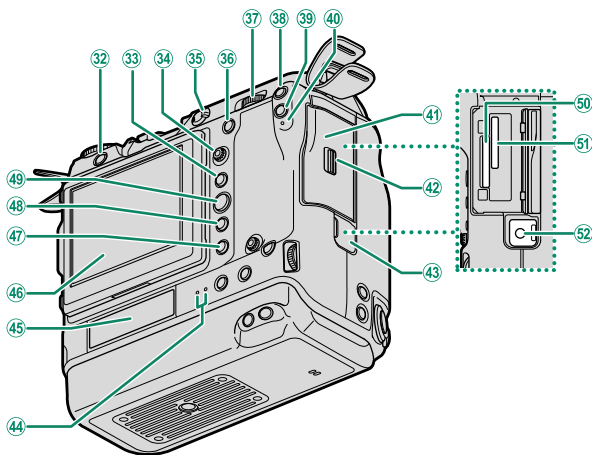

32	🗑️ (poista) -painike.....	80	43	Kaukolaukaisimen liitännän suojus.....	62
33	AE-L (valotuksen lukitus) -painike.....	78	44	Merkkivalo 2.....	9, 42
34	Tarkennussauva (tarkennusvipu).....	5, 67	45	Takaosan toissijainen näyttö.....	27
35	Tarkennustilan valitsin.....	64	46	LCD-näyttö.....	10, 16, 18, 19
36	AF-ON-painike.....	78	47	Kosketusnäyttö.....	30
37	Takakomentokiekko.....	8	48	▶️ (toisto) -painike.....	79
38	Fn4-painike.....		49	DISP (näyttö)/BACK-painike.....	20
39	Q (pikavalikko) -painike.....		50	Muistikorttipaikka 1.....	46
40	Merkkivalo 1.....	9	51	Muistikorttipaikka 2.....	46
41	Muistikorttipaikan kansi.....	46	52	Kaukolaukaisimen liitin.....	62
42	Muistikorttipaikan kannen salpa.....	46			

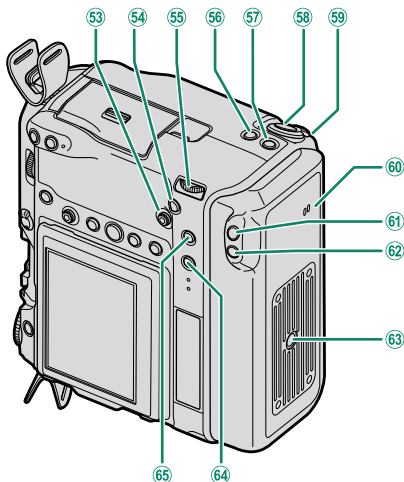

- | | | | | | |
|----|--|--------|----|---|--------|
| 53 | Pystyotteen tarkennussauva (tarkennusvipu)..... | 5, 35 | 59 | Pystyotteen säädinten lukitus..... | 35 |
| 54 | Pystyotteen AF-ON -painike..... | 35, 78 | 60 | Kaiutin..... | 86 |
| 55 | Pystyotteen takakomentokiekko..... | 8, 35 | 61 | Pystyotteen Fn4 -painike | |
| 56 | Pystyotteen Fn2 -painike | | 62 | Pystyotteen Q (pikavalikko) -painike..... | 35 |
| 57 | Pystyotteen Fn1 -painike | | 63 | Jalustakiinnitys | |
| | <input checked="" type="checkbox"/> (valotuskorjaus) -painike..... | 35, 76 | 64 | Fn5 -painike | |
| 58 | Pystyotteen laukaisin..... | 35 | 65 | Pystyotteen AE-L (valotuksen lukitus)-painike..... | 35, 78 |

Kaapelin suojus

- 1 Kaapelin suojus estää USB-kaapelia tai verkkolaitetta irtoamasta vahingossa. Kiinnitä suojus kuvan mukaisesti ja kiristä lukitusruuvi.
- 2 Liitä kaapeli ja pujota se suojuksen läpi kuvan mukaisesti.

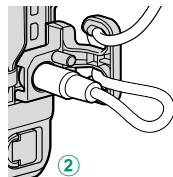
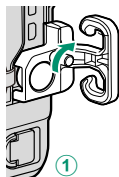

Sarjanumerokilpi

Älä poista sarjanumerokilpeä, joka sisältää FCC ID:n, KC-merkin, CMIIT ID, sarjanumeron ja muuta tärkeää tietoa.

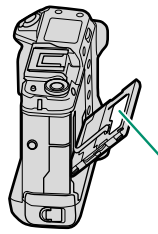

Sarjanumerokilpi

Tarkennussauva (tarkennusvipu)

Valitse tarkennusalue kallistamalla tai painamalla tarkennussauvaa. Tarkennussauvan avulla voidaan myös liikkua valikoissa.

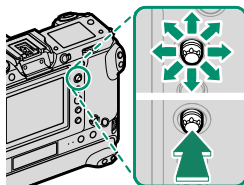

DRIVE-tilanvalitsin

DRIVE-tilan valitsinta käytetään kuvaustilan valintaan. Pidä **DRIVE**-tilan valitsimen vapautuspainike pohjassa samalla, kun valitset haluamasi kuvaustavan valitsinta kiertämällä.

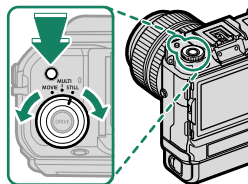

Valinta	Kuvaus
STILL	Ota kuvia yksi kerrallaan tai sarjoina (📖 54).
MULTI	Tallenna päällekkäisvalotuksia, ota kuvia pikselinsiirto-monikuvausta käyttäen tai ota valokuvasarja haarukointia käyttäen.
MOVIE	Kuvaa videoita (📖 82).

DRIVE-painike

Voit tuoda kuvaustilan vaihtoehdot näkyviin painamalla **DRIVE**-painiketta, kun **STILL** tai **MULTI** on valittu **DRIVE**-tilan valitsimella. Painikkeen painaminen silloin, kun valittuna on **MOVIE**, näyttää videotilan vaihtoehdot (📖 28).

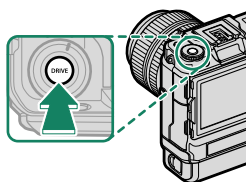

*Kuvaustilan vaihtoehdot
(STILL)*





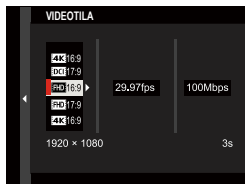
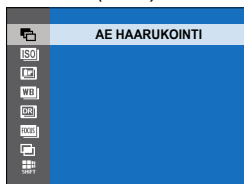



*Kuvaustilan vaihtoehdot
(MULTI)*

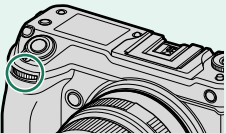
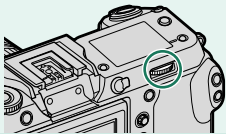

*Kuvaustilan vaihtoehdot
(MOVIE)*

Komentokiekot

Kierrä tai paina komentokiekkoja seuraavasti:

	Etukomentokiekk	Takakomentokiekk
		
 <p>Kierrä</p>	<ul style="list-style-type: none"> • Valitse valikkovälilehtiä tai sivu valikoita • Säädä aukkoa^{1,2} • Tarkastele muita kuvia toiston aikana 	<ul style="list-style-type: none"> • Korosta valikon kohtia • Valitse haluamasi suljinajan ja aukon yhdistelmä (ohjelmanvaihto) • Valitse suljinaika^{1,4} • Säädä valotuskorjausta painamalla -painiketta ja kiertämällä valitsinta¹ • Säädä asetuksia pikavalikossa • Valitse tarkennuskehysten koko • Lähennä tai loitonna kokonäytön toistossa • Lähennä tai loitonna monikuva-toistossa
 <p>Paina</p>	<ul style="list-style-type: none"> • Vaihda aukon ja ISO-herkkyyden välillä² • Paina ja pidä painettuna valitaksesi asetuksen, joka on valittu kohtaan  PAINIKKEEN/VALITSIMEN ASETUS > KOMENTOVALITSIMEN ASETUS  (asetukset) valikossa 	<ul style="list-style-type: none"> • Lähennä aktiiviseen tarkennuspisteeseen³ • Paina ja pidä painettuna valitaksesi manuaalisen tarkennustilan tarkennusnäytön³ • Lähennä aktiiviseen tarkennuspisteeseen toiston aikana

1 Voidaan muuttaa käyttämällä asetusta  **PAINIKKEEN/VALITSIMEN ASETUS > KOMENTOVALITSIMEN ASETUS**.

2 Jos objektiivissa on "A"- tai "C"-asenon sisältävä himmenninrenkas, himmenninrenkaan on oltava A- tai C-asennossa.

3 Käytettävissä vain, jos toimintonäppäimeen on valittu **TARKEN. TARKISTUS**.

4 Vain jos suljinajaksi on valittu jokin muu arvo kuin automaattinen.

 Komentokiekkien kiertosuunta voidaan valita kohdassa  **PAINIKKEEN/VALITSIMEN ASETUS > KOMENTOVALITSIMEN SUUNTA**.

Merkkivalo

Kameran tila näytetään merkkivalolla 1.

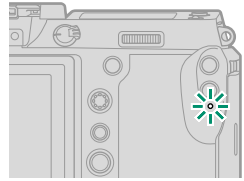

Merkkivalo 1	Kameran tila
Palaa vihreänä	Tarkennus lukittu.
Vilkkuu vihreänä	Tarkennuksen tai hitaan suljinajan varoitus. Kuvia voidaan ottaa.
Vilkkuu vihreänä ja oranssina	<ul style="list-style-type: none"> • Kamera päällä: Kuvien tallennus käynnissä. Uusia kuvia voidaan ottaa. • Kamera pois päältä: kuvien lataaminen älypuhelimeen tai tablettiin.*
Palaa oranssina	Kuvien tallennus käynnissä. Uusia kuvia ei voida ottaa tällä hetkellä.
Vilkkuu punaisena	Objektiivivi- tai muistivirhe.

* Näytetään vain, jos kuvia on valittu ladattavaksi.



- Varoitukset voivat näkyä myös näytöllä.
- Merkkivalo pysyy pois päältä, kun silmäsi on etsimellä.
- Asetusta **ELOKUVA-ASETUS** > **YHTENEVÄINEN VALO** voidaan käyttää valitsemaan valo (merkkivalo tai AF-apuvalo), joka syttyy videon tallennuksen aikana, ja se, vilkkuuko vai palaako se jatkuvasti.

Jos kamera on pois päältä, kaksi valoa, joista käytetään nimitystä "merkkivalo 2", palavat vihreinä akkujen latautuessa. Oikeanpuoleinen merkkivalo näyttää oikeanpuoleisessa akkutilassa olevan akun varaustilan, ja vasemmanpuoleinen merkkivalo ilmaisee vasemmanpuoleisessa akkutilassa olevan akun varaustilan (📖 42).

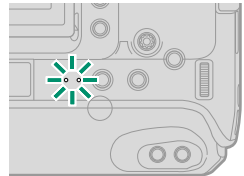

LCD-näyttö

LCD-näyttöä voi kallistaa katselun helpottamiseksi, mutta varo koskettamasta johtoihin tai jättämästä sormia tai muita esineitä jumiin näytön taakse. Johtojen koskettaminen saattaa aiheuttaa kameras toimintahäiriön.

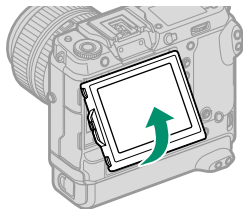

Seuraavien toimintojen yhteydessä LCD-näyttö toimii myös kosketusnäyttönä:

- Kosketuskuvauk (📖 31)
- Tarkennusalueen valitseminen (📖 30)
- Toiminnon valitseminen (📖 33)
- Elok.optimoitu hall. 🎮 (📖 32)
- Toisto (📖 34)

”Pystysuunta” (muotokuva)

Näyttöä voi kallistaa kuvien ottamiseksi suurista tai pienistä kulmista, kun kameraa on kierretty kuvien ottamiseksi ”pystysuunnassa” (muotokuva).

- Paina kallistuksen lukitusta ja kallista näyttöä kuvassa 1 osoitetulla tavalla.
- Jos haluat ottaa kuvia suurista kulmista, pidä kameraa kuvan 2 osoittamassa suunnassa.

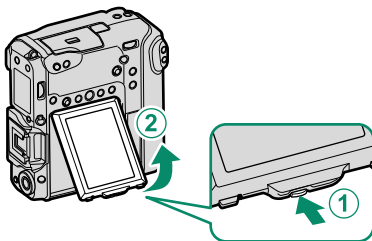

Kuvio 1

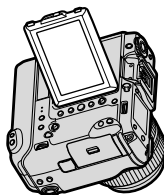

Kuvio 2

Etsin

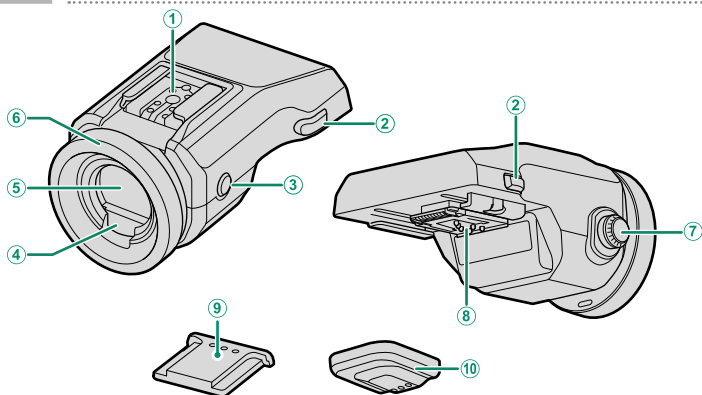

- | | | |
|----------------------------------|-------------------------|----|
| ① Salamakenkä | ⑥ Silmäsuppilo..... | 13 |
| ② Etsimen lukitus vapautuu..... | ⑦ Diopterin säädin..... | 13 |
| ③ VIEW MODE -painike..... | ⑧ Liittimet..... | 12 |
| ④ Silmätunnistin..... | ⑨ Salamakengän suojuus | |
| ⑤ Elektroninen etsin (EVF)..... | ⑩ Liitännän suojuus | |

EVF-TL1

Valinnaisen EVF-TL1-kallistussovittimen avulla etsintä voidaan kääntää vasemmalle tai oikealle $\pm 45^\circ$ tai ylös tai alas välillä $0^\circ - 90^\circ$.

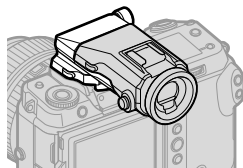

Etsimen kiinnittäminen

Etsimen käyttäminen helpottaa kohteen rajaamista tarkasti. Poista salamakengän suojus kamerasta ja liu'uta etsin salamakengään ja lopeta, kun se on napsahtanut paikoilleen.

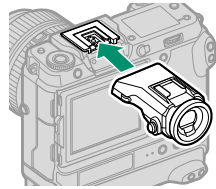

Etsimen irrottaminen

Pidä lukituksen vapauttimia painettuina (1) ja paina alaspäin etsimen etupuolella (2) ja liu'uta se pois kuvan osoittamalla tavalla.

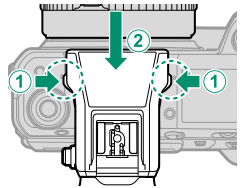

Silmäsuppilo

Silmäsuppilon voi poistaa painamalla pohjaa molemmilla peukaloilla ja liu'uttamalla silmäsuppiloa ylöspäin.

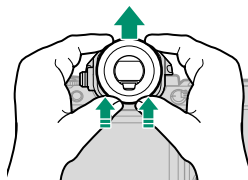

Etsimen tarkentaminen

Jos etsimessä näkyvät ilmaisimet ovat epätarkkoja, aseta silmä etsimelle ja kierrä diopterin säädintä, kunnes näyttö on tarkka.

Etsimen tarkentaminen:

- ① Nosta diopterin säädintä.
- ② Kierrä säädintä säätääksesi etsimen tarkennusta.
- ③ Palauta säädin alkuperäiseen asentoonsa ja lukitse se paikoilleen.

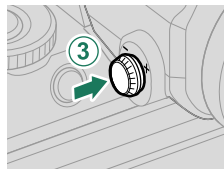
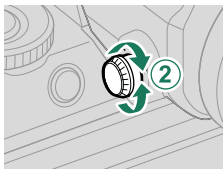
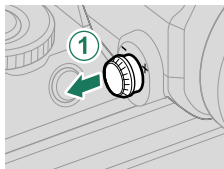

! Nosta säädintä ennen käyttöä. Tämän varoituksen noudattamatta jättäminen voi aiheuttaa tuotteen toimintahäiriön.

Kameran näytöt

Tässä osiossa luetellaan ilmaisimet, jotka voivat näkyä kuvauksen aikana.

! Tilanteen havainnollistamiseksi näytöt näytetään kaikki ilmaisimet valaituina.

Elektroninen etsin

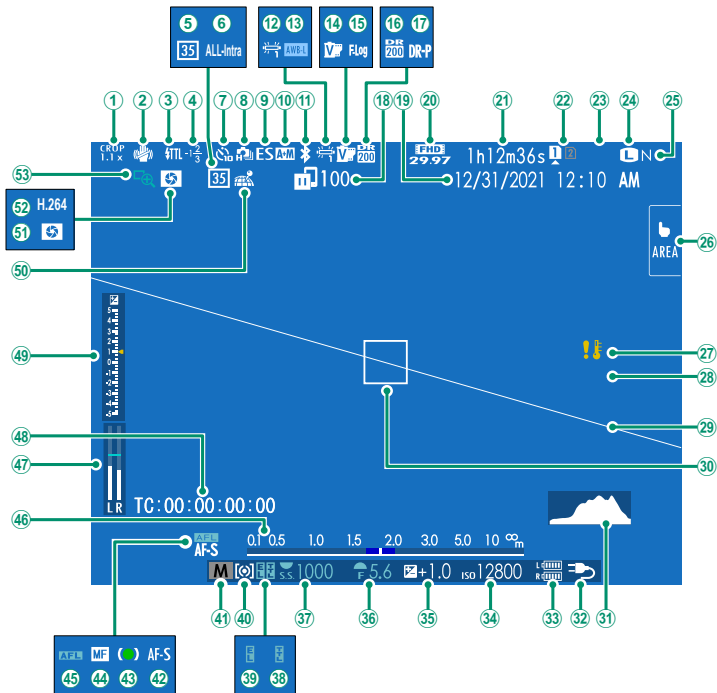

① Rajauskerroin.....	93	②7 Lämpötilavaroitus	
② IS-tila ²	91	②8 Säätimien lukitus ³	
③ Salama (TTL) -tila		②9 Virtuaaliorisontti.....	23
④ Salamakorjaus		③0 Tarkennuskehys.....	67, 77
⑤ 35 mm:n formaattitila.....	91	③1 Histogrammi.....	23
⑥ Elokuvan pakkaus.....	93	③2 Virtalähde.....	42
⑦ Itselaukaisimen ilmainen.....	91	③3 Akun taso	
⑧ Jatkuva tila		③4 Herkkyys.....	73
⑨ Sulkimen tyyppi.....	91	③5 Valotuskorjaus.....	76
⑩ AF+MF-ilmainen ²	90	③6 Aukko.....	58, 60
⑪ Bluetooth PÄÄLLÄ/POIS.....	104	③7 Suljinaika.....	56, 60
⑫ Valkotasapaino.....	88	③8 TTL-lukitus.....	92
⑬ AWB-lukitus.....	102	③9 AE-lukitus.....	78, 102
⑭ Filmisimulaatio.....	88	④0 Mittaus.....	75
⑮ F-Log/HLG/RAW-tallennus.....	93	④1 Kuvaustila.....	54
⑯ Dynamiikka-alue.....	88	④2 Tarkennustila ²	64
⑰ D-alueen prioriteetti.....	88	④3 Tarkennuksen ilmainen ²	
⑱ Kuvien siirtotila.....	104, 108	④4 Manuaalitarkennuksen osoitin ²	64, 70
⑲ Päivämäärä ja kellonaika.....	49, 52, 99	④5 AF-lukitus.....	78, 102
⑳ Videotila.....	82, 93	④6 Etäisyysilmainen ²	71
㉑ Käytettävissä oleva / kulunut tallennusaika.....	83	④7 Äänitystaso ²	96
㉒ Korttipaikan asetukset.....	47, 103	④8 Aikatunnus.....	97
㉓ Käytettävissä olevien kuvien määrä ¹		④9 Valotuksen ilmainen.....	60, 76
㉔ Kuvakoko.....	88	⑤0 Paikkatietojen lataustila.....	104, 108
㉕ Kuvan laatu.....	88	⑤1 Terävyysalueen esikatselu.....	71
㉖ Kosketusnäyttötila.....	30, 90	⑤2 H.265(HEVC)/H.264.....	93
		⑤3 Tarkennuksen tarkistus.....	72, 90

1 Näyttää "9999", jos tilaa on yli 9999 kuvalle.

2 Ei näytetä, kun **PÄÄLLÄ** on valittu kohtaan **■ NÄYTTÖASETUKSET >**

ISON ILMAISIMEN TILA (EVF).

3 Näytetään, kun ohjaimet on lukittu painamalla **MENU/OK**-painike alas ja pitämällä sitä painettuna. Ohjainten lukitus voidaan lopettaa painamalla **MENU/OK**-painike uudelleen alas ja pitämällä sitä painettuna.

LCD-näyttö

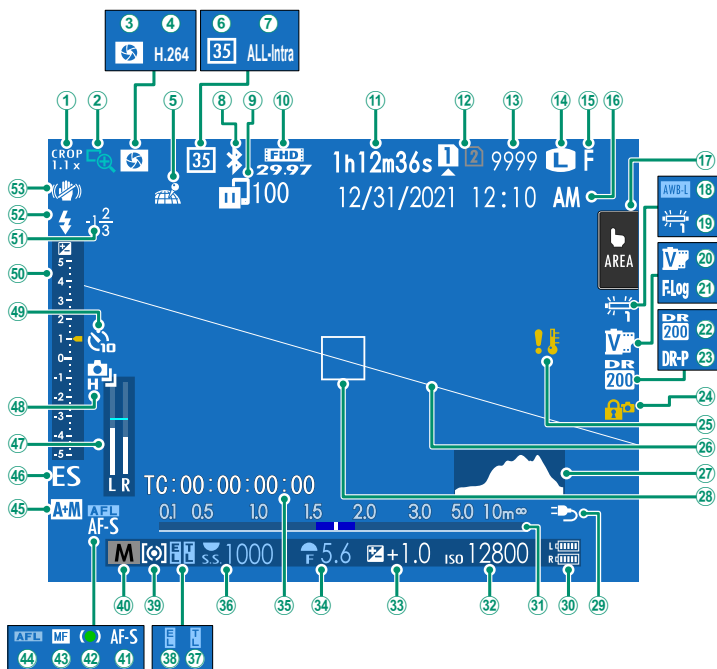

① Rajauskerroin.....	93	②⑦ Histogrammi.....	23
② Tarkennuksen tarkistus.....	72, 90	②⑧ Tarkennuskehys.....	67, 77
③ Terävyysalueen esikatselu.....	71	②⑨ Virtalähde.....	42
④ H.265(HEVC)/H.264.....	93	③⑩ Akun taso	
⑤ Paikkatietojen lataustila.....	104, 108	③① Etäisyysilmais ²	71
⑥ 35 mm:n formaattitila.....	91	③② Herkkyys.....	73
⑦ Elokuvan pakkaus.....	93	③③ Valotuskorjaus.....	76
⑧ Bluetooth PÄÄLLÄ/POIS.....	104	③④ Aukko.....	58, 60
⑨ Kuvien siirtotila.....	104, 108	③⑤ Aikatunnus.....	97
⑩ Videotila.....	82, 93	③⑥ Suljinaika.....	56, 60
⑪ Käytettävissä oleva / kulunut tallennusaika.....	83	③⑦ TTL-lukitus.....	92
⑫ Korttipaikan asetukset.....	47, 103	③⑧ AE-lukitus.....	78, 102
⑬ Käytettävissä olevien kuvien määrä ¹		③⑨ Mittaus.....	75
⑭ Kuvakoko.....	88	④⑩ Kuvaustila.....	54
⑮ Kuvan laatu.....	88	④① Tarkennustila ²	64
⑯ Päivämäärä ja kellonaika.....	49, 52, 99	④② Tarkennuksen ilmais ²	
⑰ Kosketusnäyttötila ³	30, 90	④③ Manuaalitarkennuksen osoitin ²	64, 70
⑱ AWB-lukitus.....	102	④④ AF-lukitus.....	78, 102
⑲ Valkotasapaino.....	88	④⑤ AF+MF-ilmais ²	90
⑳ Filmsimulaatio.....	88	④⑥ Sulkimen tyyppi.....	91
㉑ F-Log/HLG/RAW-tallennus.....	93	④⑦ Äänitystaso ²	96
㉒ Dynamiikka-alue.....	88	④⑧ Jatkuva tila	
㉓ D-alueen prioriteetti.....	88	④⑨ Itselaukaisimen ilmais ²	91
㉔ Säätimien lukitus ⁴		⑤⑩ Valituksen ilmais ²	60, 76
㉕ Lämpötilavaroitus		⑤① Salamakorjaus	
㉖ Virtuaaliorisontti.....	23	⑤② Salama (TTL) -tila	
		⑤③ IS-tila ²	91

1 Näyttää "9999", jos tilaa on yli 9999 kuvalle.

2 Ei näytetä, kun **PÄÄLLÄ** on valittu kohtaan **☑ NÄYTTÖASETUKSET > ISON ILMAISIMEN TILA (LCD)**.



3 Kameran toimintoja voidaan käyttää myös kosketusohjaimilla.

4 Näytetään, kun ohjaimet on lukittu painamalla **MENU/OK**-painike alas ja pitämällä sitä painettuna. Ohjainten lukitus voidaan lopettaa painamalla **MENU/OK**-painike uudelleen alas ja pitämällä sitä painettuna.

Näyttötilan valitseminen

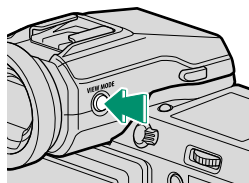
Paina **VIEW MODE** -painiketta selataksesi seuraavia näyttötiloja.



Valinta	Kuvaus
 SILMÄTUN	Silmän asettaminen etsimelle kytkee etsimen päälle ja LCD-näytön pois päältä; silmän ottaminen pois kytkee etsimen pois ja LCD-näytön päälle.
VAIN EVF	Etsin päällä, LCD-näyttö pois päältä.
VAIN LCD	LCD-näyttö päällä, etsin pois päältä.
VAIN EVF + 	Silmän asettaminen etsimelle kytkee etsimen päälle; silmän pois ottaminen kytkee etsimen pois päältä. LCD-näyttö pysyy pois päältä.
 SILMÄTUNNISTIN + NÄYTÄ LCD-KUVA	Silmän vieminen etsimeen kuvaamisen aikana kytkee etsimen päälle, mutta ottamisen jälkeen kuvat näytetään LCD-näytössä vasta sitten, kun siirrät silmäsi pois etsimeltä.

Silmätunnistin

- Silmätunnistin voi reagoida muihin esineisiin kuin silmään tai suoraan tunnistimeen osuvaan valoon.
- Silmäanturi ei ole käytössä, kun LCD-näyttöä kallistetaan.

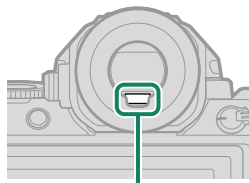

Silmätunnistin

Näytön kirkkauden säätäminen

Etsimen ja LCD-näytön kirkkautta ja värikylläisyyttä voidaan säätää **NÄYTTÖASETUKSET**-valikon kohdilla. Valitse **EVF-KIRKKAUS** tai **EVF-VÄRI** säätääksesi etsimen kirkkautta tai värikylläisyyttä ja **LCD-KIRKKAUS** tai **LCD-VÄRI** tehdäksesi saman LCD-näytölle.

DISP/BACK-painike

DISP/BACK-painike ohjaa ilmaisimien näkymistä etsimässä ja LCD-näytössä.

 EVF- ja LCD-ilmaisimet on valittava erikseen. Valitse EVF-näyttö viemällä silmä etsimeen ja käyttämällä samalla **DISP/BACK**-painiketta.

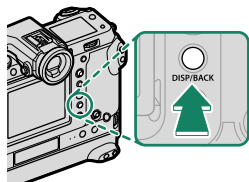

Etsin

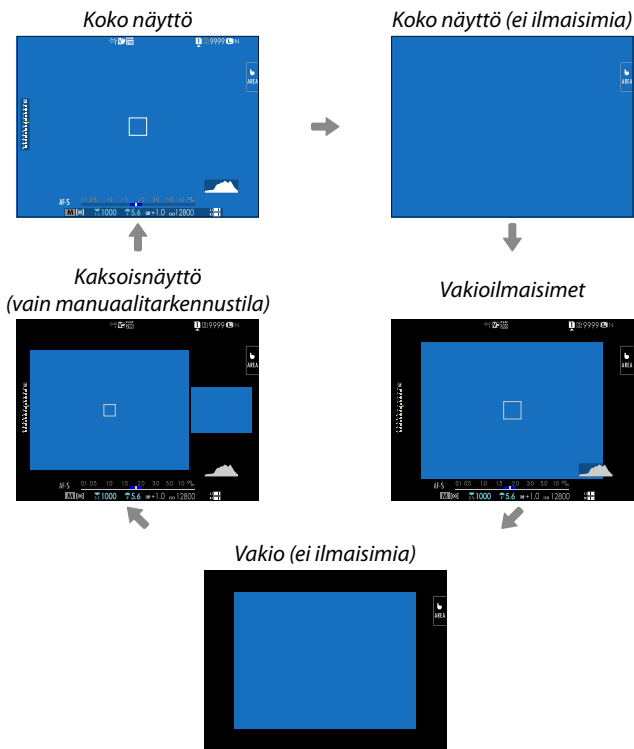

LCD-näyttö

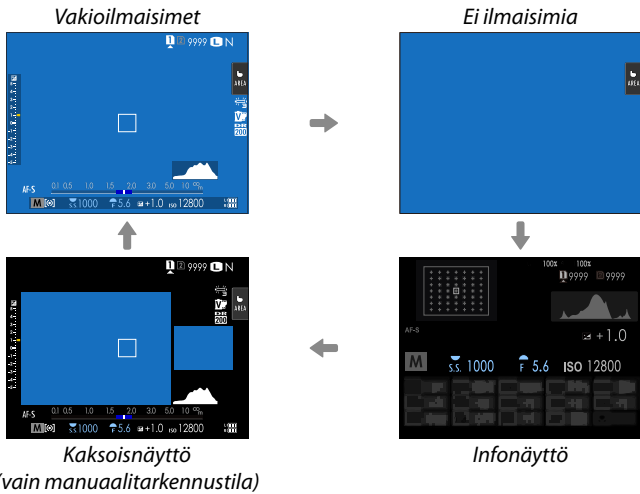

Kaksoisnäyttö

Kaksoisnäyttö koostuu suuresta täyskuvaruudusta ja pienemmästä tarkennusalueen lähikuvasta.

Vakionäytön mukauttaminen

Vakioilmaisinnäytössä näkyvien kohtien valitseminen:

- Näytä vakioilmaisimet.**
Käytä **DISP/BACK**-painiketta näyttääksesi vakioilmaisimet.
- Valitse NÄYTÖN MUK.ASET..**
Valitse **NÄYTTÖASETUKSET > NÄYTÖN MUK.ASET.** asetusvalikosta.
- Valitse kohteet.**
Korosta kohteita ja paina **MENU/OK** valitaksesi tai poistaaksesi valinnan.

Kohde	Oletus		Kohde	Oletus	
	STILL	MOVIE		STILL	MOVIE
KEHYSTYSOPAS	<input type="checkbox"/>	<input type="checkbox"/>	JATKUVA TILA	<input checked="" type="checkbox"/>	–
ELEKTRONINEN VAAKA	<input type="checkbox"/>	<input type="checkbox"/>	KAKSOISKUVANVAKAAJATILA	<input checked="" type="checkbox"/>	<input checked="" type="checkbox"/>
TARKENNUSKEHYS	<input checked="" type="checkbox"/>	<input checked="" type="checkbox"/>	KOSKETUSNÄYTTÖTILA	<input checked="" type="checkbox"/>	<input checked="" type="checkbox"/>
AF-ETÄISYYSILMAISIN	<input type="checkbox"/>	<input type="checkbox"/>	VALKOTASAPAINO	<input type="checkbox"/>	<input type="checkbox"/>
MF-ETÄISYYSILMAISIN	<input checked="" type="checkbox"/>	<input checked="" type="checkbox"/>	FILMINSIMULAATIO	<input type="checkbox"/>	<input type="checkbox"/>
HISTOGRAMMI	<input type="checkbox"/>	<input type="checkbox"/>	DYNAMIIKKA-ALUE	<input checked="" type="checkbox"/>	<input checked="" type="checkbox"/>
LIVEKUVAN KOROSTUSVAROITUS	<input type="checkbox"/>	<input type="checkbox"/>	TEHOSTUSTILA	<input checked="" type="checkbox"/>	<input checked="" type="checkbox"/>
KUVAUSTILA	<input checked="" type="checkbox"/>	<input checked="" type="checkbox"/>	KUVIA JÄLJELLÄ	<input type="checkbox"/>	–
AUKKO/S-AIKA/ISO	<input checked="" type="checkbox"/>	<input checked="" type="checkbox"/>	KUVAN KOKO/LAATU	<input type="checkbox"/>	–
TIETOTAUSTA	<input checked="" type="checkbox"/>	<input checked="" type="checkbox"/>	VIDEOTILA JA KUVAUSAIKA	–	<input type="checkbox"/>
Valotuksen korjaus (num.)	<input type="checkbox"/>	<input type="checkbox"/>	35 mm:n FORMAATTITILA	<input checked="" type="checkbox"/>	–
Valot.korjaus (asteikko)	<input type="checkbox"/>	<input type="checkbox"/>	KUVANSIIRRON JÄRJESTYS	<input checked="" type="checkbox"/>	<input checked="" type="checkbox"/>
TARKENNUSTILA	<input checked="" type="checkbox"/>	<input checked="" type="checkbox"/>	MIKROFONIN ÄÄNENTASO	–	<input checked="" type="checkbox"/>
VALOTUKSEN MITTAUS	<input checked="" type="checkbox"/>	<input checked="" type="checkbox"/>	OHJIEVIESTI	<input checked="" type="checkbox"/>	<input checked="" type="checkbox"/>
SULKIMEN TYYPPI	<input checked="" type="checkbox"/>	–	AKUN TASO	<input type="checkbox"/>	<input type="checkbox"/>
SALAMA	<input checked="" type="checkbox"/>	–	KEHYKSEN ÄÄRIVIIVAT	<input type="checkbox"/>	<input type="checkbox"/>

- Paina DISP/BACK tallentaaksesi muutokset.**
- Paina tarvittaessa DISP/BACK poistuaksesi valikoista ja palataksesi kuvausnäyttöön.**

Virtuaaliorisontti

Kohdan **ELEKTRONINEN VAAKA** valitsemisen näyttää virtuaalisen horisontin. Kamera on vaakatasossa, kun kaksi viivaa ovat päällekkäin. Huomaa, että virtuaalinen horisontti ei ehkä näy, jos kameran objektiivi on suunnattu ylös tai alas. Saadaksesi 3D-näytön (kuvassa) näkyviin, paina toimintonäppäintä, jolle **ELEKTRONINEN VAAKA** on määritetty.

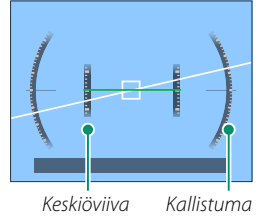

Kehyksen ääriviivat

Ota **KEHYKSEN ÄÄRIVIIVAT** käyttöön, jotta kuvan rajat olisi helpompi nähdä tummia taustoja vasten.

Histogrammit

Histogrammit näyttävät, miten sävyt jakautuvat kuvassa. Kirkkaus näytetään vaakaksi-akselilla ja pikselimäärä pystyakselilla.



- **Optimaalinen valotus:** pikselit jakautuvat tasaisena käyränä koko sävyalueella.
- **Ylivalottunut:** pikselit ovat kasautuneet kaavion oikealle puolelle.
- **Alivalottunut:** pikselit ovat kasautuneet kaavion vasemmalle puolelle.

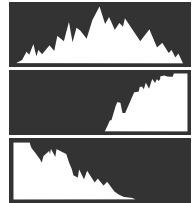

Jos haluat tarkastella erillisiä RGB-histogrammeja sekä näyttöä, jossa nykyisillä asetuksilla ylivalottuvat kuva-alueet näkyvät päällekkäin objektiivin läpi nähtynä, paina toimintonäppäintä, jolle **HISTOGRAMMI** on määritetty.

- 1 Ylivalottuneet alueet vilkkuvat
- 2 RGB-histogrammit

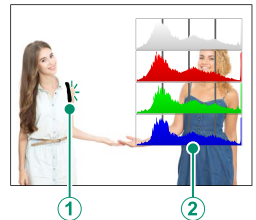

Toissijainen LCD-näyttö

Toissijaisessa LCD-näytössä näytettäviä asetuksia ovat mm. suljinaika, aukko ja ISO-herkkyys.

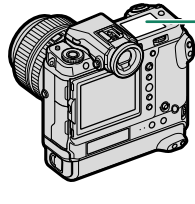

Toissijainen LCD-näyttö

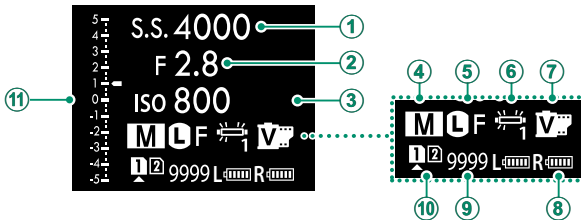

Oletus

① SULJINAIKA	⑦ FILMINSIMULAATIO
② AUKKO	⑧ AKUN VARAUSTASO
③ ISO	⑨ RUUT JÄL
④ KUVAUSTILA	⑩ KORTTIPAIKKAVAIHTOEHDOT
⑤ KUVAN KOKO/LAATU	⑪ Ast.
⑥ VALKOTASAPAINO	

Näytettävät asetukset voidaan valita kohdasta **NÄYTTÖASETUKSET > TOISEN NÄYTÖN ASETUS.**

Ilmaisinten selaaminen toissijaisessa LCD-näytössä

Toissijaisessa LCD-näytössä näkyvät ilmaisimet vaihtuvat joka kerta, kun toissijaisen LCD-näytön tilapainiketta painetaan.

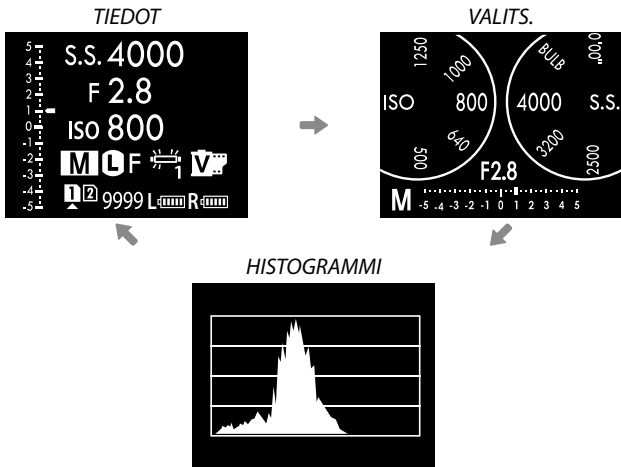
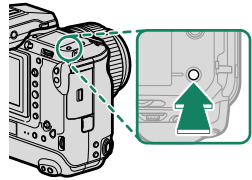

Toissijaisen näytön taustavalon painike

Kytke toissijaisen LCD-näytön taustavalo päälle näytön ollessa liian tumma lukemiseen painamalla toissijaisen näytön taustavalon painiketta. Sammuta taustavalo painamalla painiketta uudelleen.

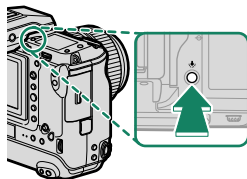

Taustaväri

Toissijaisen LCD-näytön taustaväriin (musta tai valkoinen) voi valita käyttämällä **☑** (asetukset) -valikon asetusta **☑ NÄYTTÖASETUKSET > ALANÄYTÖN TAUSTAVÄRI**. Huomaa, että tausta näkyy valkoisena, kun toissijaisen LCD-näytön taustavalo on päällä.

Takaosan toissijainen näyttö

Takaosan toissijaisessa näytössä näytettäviä asetuksia ovat mm. histogrammit ja valotuksen korjauksen ilmaisin.

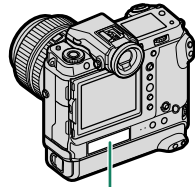

Takaosan toissijainen näyttö

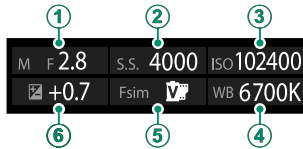

Oletus

① AUKKO	④ VALKOTASAPAINO
② SULJINAIKA	⑤ FILMINSIMULAATIO
③ ISO	⑥ VAL. KORJ.



- Valitse näytettävät ilmaisimet kohdasta **NÄYTTÖASETUKSET > TAKAOSAN ALINÄYTÖN ASETUS** tai kytke takaosan toissijainen näyttö pois päältä.
- Silmäanturin ollessa käytössä silmän laittaminen etsimeen sammuttaa takaosan toissijaisen näytön.

Valikoiden käyttäminen

Valikot saa näkyviin painamalla MENU/OK-painiketta.

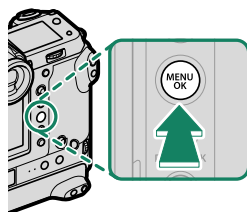

Valikot

Eri valikot näkyvät valokuvauksen, elokuvan tallennuksen ja toiston aikana.

<p>Kuvas</p>	<p>DRIVE-tilanvalitsin asetettu kohtaan STILL tai MULTI</p>	<p>KUVANLAADUN ASETUS 1/4</p> <ul style="list-style-type: none">KUVAUSTILAKUVAKOKOKUVAN LAATURAAKATALENNUSFILMISIMULAATIOYKSIVÄRINENRAKEISUUSCOLOR CHROME -TEHOTE <p>BACK POISTU</p>
<p>Kuvas</p>	<p>DRIVE-tilanvalitsin asetettu kohtaan MOVIE</p>	<p>ELOKUVA-ASETUS 1/3</p> <ul style="list-style-type: none">KUVAUSTILAVIDEOTILATIEDOSTOMUOTOELOKUVAN PAKKAUSVAKAA ELOK. RAJ. SUUR.F-Log/HLG/RAW-TALLENNUS4K ELOKUVAN LÄHTÖFULL HD VIDEON LÄHTÖ <p>BACK POISTU</p>
<p>Toisto</p>	<p>Toiston aikana</p>	<p>TOISTOVAIKKO 1/3</p> <ul style="list-style-type: none">VAIHDA PAIKKAARAW-MUUNNOSPOISTAPOISTO (RAW AUK1/JPG AUK2)RAJAUSKOONMUUTOSSUOJAUSKUVAN KÄÄNTÖ <p>BACK POISTU</p>

Valikko-välilehden valinta

Valikoissa liikkuminen:

- 1 Saat valikot näkyviin painamalla **MENU/OK**-painiketta.

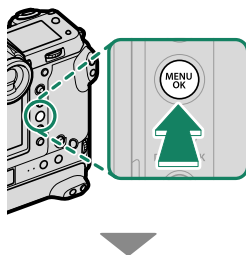

- 2 Siirrä kohdistus nykyisen valikon välilehdelle työntämällä tarkennussauvaa (tarkennusvipua) vasemmalle.

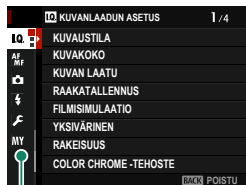

Välilehti

- 3 Siirrä kohdistus halutun kohdan sisältävälle välilehdelle työntämällä tarkennussauvaa ylös tai alas.
- 4 Siirrä kohdistin valikkoon työntämällä tarkennussauvaa oikealle.

 Käytä etukomentokiekkoa valitaksesi valikon välilehtiä tai sivun valikkojen kautta ja takakomentokiekkoa korostaaksesi valikon kohteita.

Kosketusnäyttötila

LCD-näyttö toimii myös kosketusnäyttönä.

Kuvauksen kosketusohjaimet

Ota kosketusohjaimet käyttöön valitsemalla **PÄÄLLÄ** kohtaan

☑ PAINIKKEEN/VALITSIMEN ASETUS > KOSKETUSNÄYTTÖASETUKSET >

📷 KOSKETUSNÄYTTÖASETUKSET.

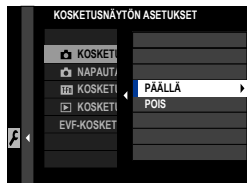

EVF

LCD-näyttöä voi käyttää tarkennusalueen valitsemiseen, kun kuvia rajataan sähköisessä etsimessä (EVF).

Käytä asetusta **☑ PAINIKKEEN/VALITSIMEN ASETUS >**

KOSKETUSNÄYTTÖASETUKSET > EVF-KOSKETUSNÄYTÖN ASET.

valitaksesi kosketusohjaimille varattu näytön alue.

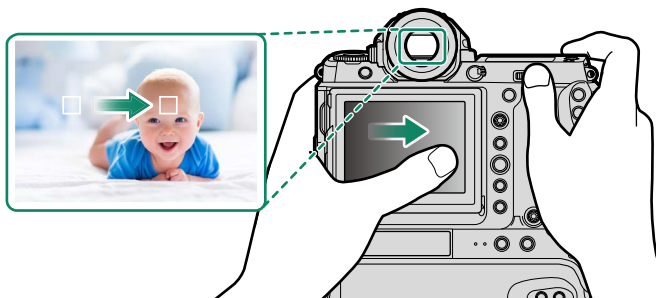





Jos **KASVOJEN VALINTA**  on käytössä, kun kohdan

AF/MF ASETUS > KASV./SILMIEN TUNN. ASETUS valintana on **KASVOJENTUNNISTIN PÄÄLLÄ**, tarkennettavat kasvot voidaan valita kosketusohjaimilla.

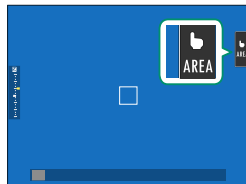



LCD-näyttö

Suoritettava toiminto voidaan valita napauttamalla näytössä kosketusnäytön tilailmaisinta. Kosketusohjaimia voidaan käyttää seuraaviin toimintoihin:





Tila	Kuvaus
 AF ↓ ↑  AF OFF	<ul style="list-style-type: none"> Tarkennustilassa S (AF-S) kamera tarkentaa, kun napautat näytöllä näkyvää kohdetta. Tarkennus lukittuu nykyiselle etäisyydelle, kunnes napautat AF OFF -kuvaketta. Tarkennustilassa C (AF-C) kamera aloittaa tarkennuksen, kun napautat näytöllä näkyvää kohdetta. Kamera säätää tarkennusta jatkuvasti vastaamaan muutoksia etäisyydessä kohteeseen, kunnes napautat AF OFF -kuvaketta. Käsitarkennustilassa (MF) voit napauttaa näyttöä tarkentaaksesi valittuun kohteeseen automaattitarkennuksella.
 ALUE	Valitse tarkennuspiste tai zoomi napauttamalla. Tarkennuskehys siirtyy valittuun tarkennuspisteeseen.
 POIS	Kosketusohjaimet pois käytöstä.

 Tarkennuszoomauksen aikana käytetään erilaisia kosketusohjaimia.

-  Ota kosketusohjaimet pois käytöstä ja piilota kosketusnäyttötilan ilmaisin valitsemalla **POIS** kohtaan  **PAINIKKEEN/VALITSIMEN ASETUS** > **KOSKETUSNÄYTTÖASETUKSET** >  **KOSKETUSNÄYTTÖASETUKSET**.
- Kosketusohjaimien asetuksia voi säätää käyttämällä kohtaa  **AF/MF-ASETUS** >  **KOSKETUSNÄYTTÖTILA**.

ELOK.OPTIMOITU HALL.

PÄÄLLÄ-asetuksen valitseminen kohtaan  ELOKUVA-ASETUS > ELOK.OPTIMOITU HALL.  tai video-optimoidun tilan painikkeen painaminen kuvausnäytössä optimoi komentokiekot ja kosketusohjaimet videokuvaamista varten. Näin voidaan estää kameran äänien tallentuminen videoon.

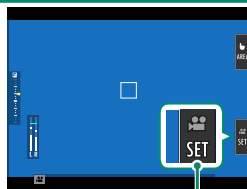

Elokuvaoptimoidun tilan painike

- SULKIJAN NOPEUS
- AUKKO
- VALOTUKSEN KOMPENS.
- HERKKYYS
- SISÄISEN MIKIN TASON SÄÄTÖ/
ULKOISEN MIKIN TASON SÄÄTÖ
- TUULISUODATIN
- KUULOKKEIDEN ÄÄNENVOIM.
-  FILMINSIMULAATIO
-  VALKOTASAPAINO
-  KUVANVAKAINTILA
-  KUV.VAK.TILAN TEHOSTUS



- Videokuvaamiseen tarkoitettujen ohjainten ottaminen käyttöön poistaa himmenninrenkaan käytöstä.
- Kun elokuvaoptimoitu hallinta on käytössä, elokuvaoptimoidun tilan painiketta voidaan käyttää kuvausasetusten muuttamiseen tai elokuvaoptimoidun hallinnan käytöstä poistamiseen.

Kosketustoiminto

Seuraaviin pyyhkäisyyleisiin voidaan liittää toimintoja pitkälti samaan tapaan kuin painikkeisiin:

- Pyyhkäisy ylös: **T-Fn1**
- Pyyhkäisy vasemmalle: **T-Fn2**
- Pyyhkäisy oikealle: **T-Fn3**
- Pyyhkäisy alas: **T-Fn4**

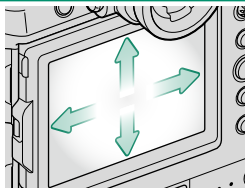

- Joissakin tapauksissa kosketustoiminnon pyyhkäisyleet tuovat valikon näkyviin; napauta haluttua asetusta.



- Kosketustoiminnon eleet ovat oletusarvoisesti pois käytöstä. Ota kosketustoiminnon eleet käyttöön valitsemalla kohdan **PAINIKKEEN/VALITSIMEN ASETUS > KOSKETUSNÄYTTÖASETUKSET > T-Fn KOSKETUSTOIMINTO** asetukseksi **PÄÄLLÄ**.

Toiston kosketusohjaimet

Kun **PÄÄLLÄ** on valittuna kohdassa **PAINIKKEEN/VALITSIMEN ASETUS > KOSKETUSNÄYTTÖASETUKSET > KOSKETUSNÄYTTÖASETUKSET**, kosketusohjaimia voidaan käyttää seuraaviin toistotoimintoihin:

- **Sipaisu:** sipaise sormella näytön poikki katselaksesi muita kuvia.
- **Zoomaus:** aseta kaksi sormea näytölle, ja levitä niitä lähentääksesi kuvaa.
- **Nipistys:** aseta kaksi sormea näytölle, ja liu'uta ne yhteen loitontaaksesi kuvaa.



Kuvia voi loitontaa, kunnes koko kuva on näkyvässä, mutta ei kauemmas.

- **Kaksoisnapautus:** lähennä tarkennuspisteeseen napauttamalla näyttöä kahdesti.
- **Vieritys:** katsele kuvan muita alueita toiszoomauksen aikana.



Pystykuvien ottaminen

Pystyotteen painikkeet, komentokiekot ja tarkennussauva (tarkennusvipu) helpottavat kameran käyttöä, kun sillä otetaan pystysuuntaisia kuvia.



Vaakaote



Pystysuunta



- Käytä pystyotteen painikkeita, komentokiekkoja ja tarkennussauvaa työntämällä pystyotteen säädinten lukitus asennosta **LOCK** asentoon ●. **LOCK**-toiminnon valitseminen estää käyttämästä pystyotteen säätimiä vahingossa silloin, kun kamera käännetään kuvien ottamiseksi vaakasuunnassa.
- Pysty- ja vaakaotteen komentokiekoissa on samat toiminnot.

Näytön kierto

Kun **PÄÄLLÄ** on valittuna kohtaan **NÄYTTÖASETUKSET > KÄÄNNÄ NÄYTÖT AUTOM**, etsimen ja LCD-näytön ilmaisimet kiertävät automaattisesti kameran asennon mukaan.

Aloitusvaiheet

2

Hihnan kiinnittäminen

Hihnan kiinnitys.

Pujota hihna suojuksen ja hihnan kiinnittimen läpi ja kiristä solki kuvan osoittamalla tavalla.

! Estääksesi kameran putoamisen varmistu, että hihna on kiinnitetty oikein.

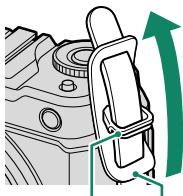

Hihnan kiinnitin Suojakansi

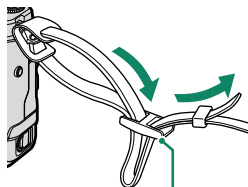

Solki

Toista edellä esitetyt vaiheet toisen kiinnityssilmukan suhteen.

Objektiivin kiinnittäminen

Kameraa voi käyttää FUJIFILMin G-kiinnitykseen sopivien objektiivien kanssa.

Poista rungon suojus kamerasta ja takasuojus objektiivistä. Aseta objektiivi kiinnityskohtaan pitäen objektiivissa ja kamerassa olevat merkit kohdistettuina (1) ja kierrä sitten objektiiviä kunnes se napsahtaa paikoilleen (2).

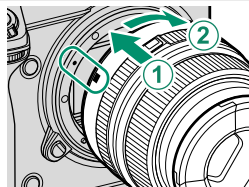

- ❗ Kiinnittäessäsi objektiiveja varmista, ettei pölyä tai muita vieraita aineita pääse kameraan.
- Varo, ettet koske kameran sisäosiin.
- Kierrä objektiiviä, kunnes se napsahtaa kunnolla paikalleen.
- Älä paina objektiivin vapautuspainiketta, kun olet kiinnittämässä objektiiviä.

Objektiivien irrottaminen

Kun haluat irrottaa objektiivin, sammuta kamera, paina sitten objektiivin vapautuspainiketta (1) ja kierrä objektiiviä kuvassa esitetyllä tavalla (2).

- ❗ Estääksesi pölyn kerääntymisen objektiin tai kameran sisälle aseta objektiivin suojukset ja kameran rungon suojus paikoilleen, kun objektiivi ei ole kiinnitettyä.

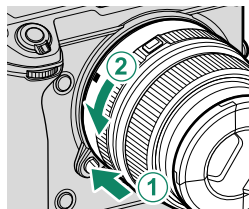

Objektiivi ja muut valinnaiset lisävarusteet

Kameraa voi käyttää FUJIFILMin G-kiinnitykseen sopivien objektiivien ja lisävarusteiden kanssa.

- ❗ Noudata seuraavia varotoimia, kun kiinnität tai irrotat (vaihdat) objektiiveja.
- Varmista, ettei objektiiveissa ole pölyä tai muita vieraita aineita.
- Älä vaihda objektiiveja suorassa auringonvalossa tai muun kirkkaan valonlähteen alla. Kameran sisäosiin tarkentuva valo voi aiheuttaa kamerassa toimintahäiriön.
- Kiinnitä objektiivien suojukset ennen objektiivien vaihtoa.
- Katso lisätietoja objektiivin mukana toimitetusta käyttöoppaasta.

Akkujen lataaminen

Turvallisuussyistä akku ei ole toimituksen yhteydessä ladattu. Kamera ei toimi, jos akkua ei ole ladattu. Lataa akku ennen käyttöä. Katkaise kamerasta virta ennen akun lataamista.

- ! NP-T125-akut toimitetaan kameras mukana.
- Lataaminen kestää noin 140 minuuttia.

1 Yhdistä pistokesovitin.

- ! Kameran mukana toimitettu pistokesovitin vaihtelee ostomaan tai -alueen mukaan; käytä maallesi tai alueellesi sopivaa sovitinta, kuten oheisessa huomautuksessa on kuvattu.

2 Aseta akku laturiin.

Aseta akku nuolen osoittamaan suuntaan.

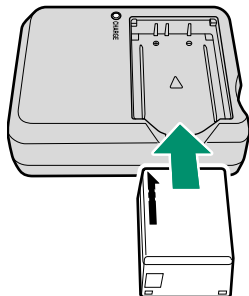

3 Kytke laturi pistorasiaan.

Kytke laturi sisätiloissa olevaan pistorasiaan. Latauksen merkkivalo syttyy.

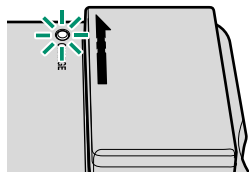

4 Lataa akku.

Poista akku laturista, kun akku on ladattu.

Latauksen merkkivalo

Latauksen merkkivalo näyttää akun lataustilan seuraavasti:



Latauksen merkkivalo	Akun tila	Toimenpide
Pois	Akkua ei ole asetettu.	Aseta akku.
	Akku on täysin latautunut.	Poista akku.
Päällä	Akku latautuu.	—
Vilkkuu	Latausvirhe.	Irrota laturi pistorasiasta ja poista akku.

- Mukana toimitettu laturi on yhteensopiva 100 – 240 V:n virtalähteiden kanssa (pistokesovitinta voidaan tarvita käyttöön ulkomailla).
- Älä kiinnitä akkuun taralappuja tai muita esineitä. Jos tätä varoitoimea ei huomioida, akku ei välttämättä saa enää poistettua kamerasta.
- Älä oikosulje akun napoja. Akku voi ylikuumentua.
- Lue huomautukset kohdasta "Akku ja virtalähde".
- Käytä ainoastaan tämän kameras kanssa käytettäväksi tarkoitettuja aitoja Fujifilmin ladattavia akkuja. Jos tätä varoitoimea ei huomioida, laitteen toiminta voi häiriintyä.
- Älä poista akun merkintöjä tai yritä halkaista tai irrottaa sen ulkokuorta.
- Akun lataus purkautuu hiljalleen, kun akku ei käytetä. Lataa akku päivää tai kahta ennen käyttöä.
- Jos akku ei pidä latausta, se on tullut käyttöikänsä loppuun ja se on vaihdettava.
- Irrota laturi pistorasiasta, kun laturia ei käytetä.
- Puhdista akun navat puhtaalla, kuivalla liinalla. Jos tätä varoitoimea ei huomioida, akku ei välttämättä lataudu.
- Huomaa, että latausajat pidentyvät alhaisissa tai korkeissa lämpötiloissa.

Lataaminen verkkolaitteen kautta

Kameraan asetettu akku lataa myös silloin, kun kamera saa virtansa lisävarusteena saatavasta AC-15V-verkkolaitteesta. Lataaminen kestää noin 120 minuuttia.

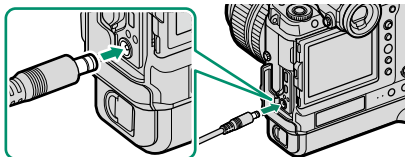

Akun varaustila osoitetaan akun tilakuvakkeilla kameran ollessa päällä (toistotila) ja kahdella valolla, joista käytetään nimitystä "merkkivalo 2", kameran ollessa pois päältä. Vasen merkkivalo ilmaisee vasemmassa lokerossa ("L") olevan akun varaustilan, ja oikea merkkivalo oikeassa lokerossa ("R") olevan akun varaustilan.

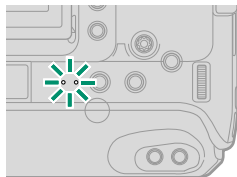

Akun tila -kuvake (kamera päällä)	Merkkivalo 2 (kamera pois päältä)	Akun tila
 (keltainen)	Päällä	Akku latautuu
 (vihreä)	Pois	Lataus valmis
 (punainen)	Vilkuu	Latausvirhe

 Latausajat voivat pidentyä, jos kamera on päällä latauksen aikana.

 Kamera näyttää "virtalähde"-kuvakkeen saadessaan virtaa AC-15V-verkkolaitteen kautta.

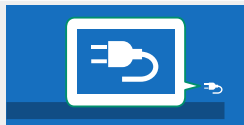

Lataaminen tietokoneen kautta

Akut latautuvat myös silloin, kun kamera on liitetty tietokoneeseen. Laita kamera pois päältä, aseta akut paikoilleen ja kytke USB-kaapeli.

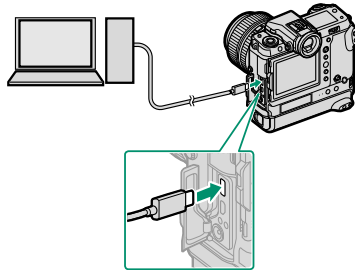

USB-liitin (C-tyyppi)

Merkkivalo 2 ilmaisee akun tilan.

Merkkivalo 2	Akun tila
Päällä	Akku latautuu
Pois	Lataus valmis
Vilkkuu	Latausvirhe

- ❗ Liitä kamera suoraan tietokoneeseen; älä käytä USB-keskitintä tai näppäimistöä.
- Lataaminen loppuu, jos tietokone siirtyy lepotilaan. Jatkaaksesi latausta herätä tietokone lepotilasta ja irrota USB-johdo ja liitä se uudelleen.
- Lataamista ei välttämättä tueta tietokoneen mallista, asetuksista ja nykyisestä tilasta riippuen.
- Akun lataaminen kestää noin 400 minuuttia 5 V:n/500 mA:n lataustulolla.

- 🔌 Jos kamera kytketään päälle latauksen aikana, lataaminen loppuu ja USB-liitäntää käytetään sen sijaan kameran virtalähteenä. Akun varaustaso alkaa vähitellen laskea.

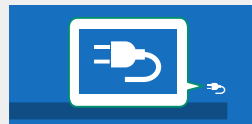

- Saadessaan virtaa USB-liitäntän kautta kamera näyttää virtalähteen kuvakkeen.

Akkujen asentaminen

Kun akut on ladattu, aseta ne kameraan alla kuvatulla tavalla.

1 Irrota akkukotelo.

Kierrä akkukotelon salpaa ja irrota akkukotelo.

- Älä irrota akkukoteloä kameran ollessa päällä. Tämän huomiotta jättäminen voi vahingoittaa kuvatiedostoja tai muistikortteja.
- Älä käytä liikaa voimaa, kun käsittelet akkukoteloä.

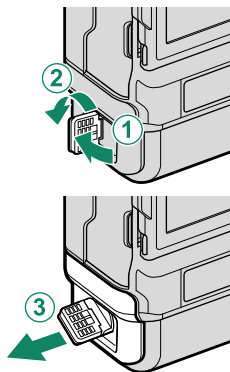

2 Aseta akut kuvan mukaisesti.

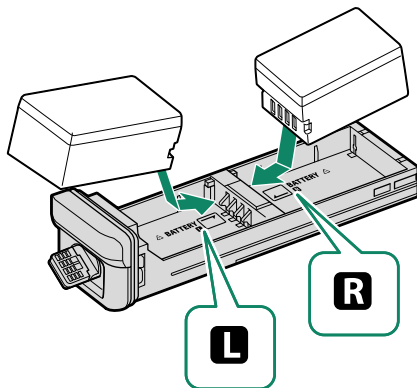

- Aseta akku paikalleen kuvan osoittamassa suunnassa. **Älä käytä voimaa tai yritä asettaa akkua ylösalaisin tai väärin päin.**
- Varmista, että akut ovat kunnolla paikoillaan.

- 3** Työnnä akkukotelo kameraan ja pidä se paikallaan samalla, kun kierrät salvan alkuperäiseen asentoonsa.

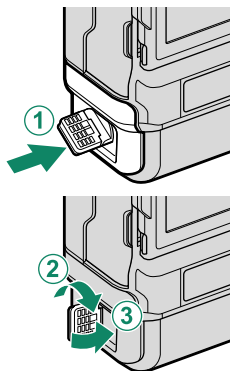

Akkujen irrottaminen

Irrota akkukotelo sammuttamalla kamera ja kääntämällä akkukotelon salpaa. Irrota akut kuvan osoittamalla tavalla.

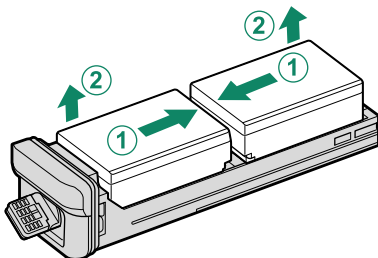

Akku voi kuumentua, jos sitä käytetään korkeissa lämpötiloissa. Ole varovainen, kun poistat akun.

Muistikorttien asettaminen paikoilleen

Kuvat tallennetaan muistikortteille (myydään erikseen).



Kameraa voidaan käyttää kahden kortin kanssa, yhtä kummassakin sen kahdesta korttipaikasta.

1 Avaa muistikorttipaikan kansi.

Avaa salpa ja kansi.

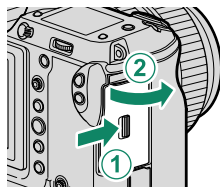

Älä sammuta kameraa tai poista muistikorttia, kun muistikorttia alustetaan tai kun tietoja tallennetaan kortille tai poistetaan siltä. Jos tätä varoimea ei huomioida, kortti saattaa vahingoittua.

2 Aseta muistikortti paikalleen.

Pidä muistikorttia kuvan osoittamassa asennossa ja liu'uta sitä sisään, kunnes se napsahtaa paikalleen korttipaikan takaosaan. Sulje ja salpaa muistikorttipaikan kansi.

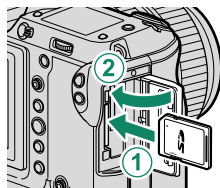

Varmista, että kortti on oikeassa asennossa; älä työnnä korttia vinossa äläkä käytä voimaa.

Muistikorttien poistaminen

Ennen kuin poistat muistikortteja, *sammuta kamera* ja avaa muistikorttipaikan kansi.

Paina korttia ja vapauta se poistaaksesi sen osittain (jotta kortti ei putoaisi paikaltaan, paina kortin keskiosaa ja vapauta kortti hitaasti irrottamatta otetta siitä). Kortin voi tämän jälkeen poistaa käsin.

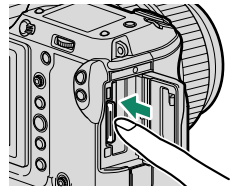
**Kahden kortin käyttäminen**

Kamerassa voidaan käyttää kahta korttia, yhtä kummassakin sen kahdesta korttipaikasta. Oletusasetuksilla valokuvat tallennetaan toisessa paikassa olevalle kortille vain, kun ensimmäisen paikan kortti on täynnä. Tätä voidaan muuttaa asetuksella **TALLENN DATA-ASET > KORTTIPAIKAN ASETUKSET**. Videoiden tallentamiseen käytettävä kortti voidaan valita asetuksella **TALLENN DATA-ASET > KORTTIPAIKAN ASETUKSET**.

Valinta	Kuvaus	Näyttö
JÄRJESTYKSESSÄ (oletus)	Toisessa paikassa olevaa korttia käytetään vain, jos ensimmäisessä paikassa oleva kortti on täynnä. Jos toinen korttipaikka on valittu kohtaan TALLENN DATA-ASET > VALITSE AUKKO (PERÄK.) , tallennus alkaa toisessa paikassa olevalle kortille ja vaihtuu ensimmäiseen paikkaan, kun toisessa paikassa oleva kortti tulee täyteen.	
VARMUUSKOPIO	Jokainen kuva tallennetaan kaksi kertaa, kerran jokaiselle kortille.	
RAW / JPEG	Kuten asetuksella JÄRJESTYKSESSÄ lukuun ottamatta kuvien RAW-kopioita, jotka on otettu asetuksella SUPER FINE+RAW, FINE+RAW tai NORMAL+RAW , jotka on valittu kohtaan KUVANLAADUN ASETUS > KUVAN LAATU . Ne tallennetaan ensimmäisen paikan kortille ja JPEG-kopio toisen paikan kortille.	

Kameran kytkeminen päälle ja pois

Käytä **ON/OFF**-kytkintä kytkeäksesi kameran päälle ja pois.

Liu'uta kytkin asentoon **ON** kytkeäksesi kameran päälle tai asentoon **OFF** sammuttaaksesi kameran.

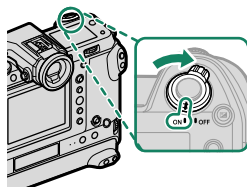

! Objektiivissa tai etsimessä olevat sormenjäljet ja muut jäljet voivat vaikuttaa kuviin tai näkyvyyteen etsimen läpi. Pidä objektiivi ja etsin puhtaina.

- 🔧**
- Kun painat **▶**-painiketta kuvaamisen aikana, toisto alkaa.
 - Paina laukaisin puoleenväliin palataksesi kuvaustilaan.
 - Kamera sammuu automaattisesti, ellei mitään toimintoja suoriteta kohtaan **🔧 VIRRANHALLINTA > AUT. VIRRANKATK.** valitun ajan kuluessa. Käynnistäaksesi kameran uudelleen sen jälkeen, kun se on kytkeytynyt automaattisesti pois päältä, paina laukaisin puoliväliin tai käännä **ON/OFF**-kytkin **OFF**-asentoon ja sitten takaisin **ON**-asentoon.

Perusasetukset

Kun kamera käynnistetään ensimmäistä kertaa, voidaan valita sen kieli ja asettaa kello. Oletusasetuksilla kamera voidaan yhdistää myös älypuheliimeen tai tablettiin, minkä jälkeen kellot voidaan tahdistaa ja kuvia ladata. Kytke kamera päälle ensimmäisen kerran seuraavien ohjeiden mukaan.

 Jos tarkoitus on yhdistää kamera älypuheliimeen tai tabletin kanssa, asenna ja käynnistä FUJIFILM Camera Remote App -sovelluksen uusin versio ennen kuin jatkat. Katso lisätietoja osoitteesta: http://app.fujifilm-dsc.com/en/camera_remote/

1 Kytke kamera päälle.

Kielenvalintaikkuna tulee näkyviin.

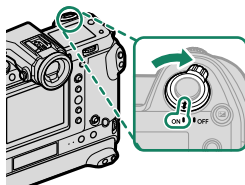

2 Valitse kieli.

Korosta kieli ja paina **MENU/OK**.

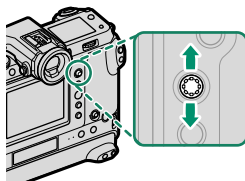

3 Yhdistä kamera älypuheliimeen tai tablettiin.

Yhdistä kamera älypuheliimeen tai tablet-laitteeseen, jossa on käynnissä FUJIFILM Camera Remote -sovellus, valitsemalla **MENU/OK**.

 Ohita laiteparin muodostaminen valitsemalla **DISP/BACK**.

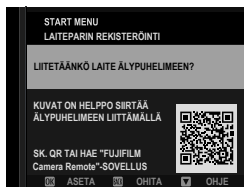

4 Tarkista kellonaika.

Laiteparin muodostamisen jälkeen ohjelma pyytää asettamaan kameran kellon älypuhelimien tai tabletin ilmoittamaan aikaan. Tarkista, että kellonaika on oikea.

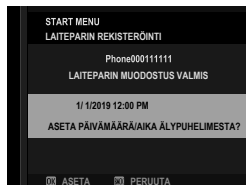

 Aseta kello manuaalisesti valitsemalla **DISP/BACK** (📖 52).

5 Synkronoi kameran asetukset älypuhelimessa tai taulutietokoneessa määritettyjen asetusten kanssa.

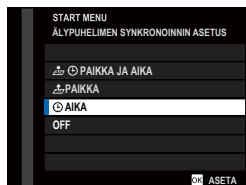

 Valittua asetusta voidaan muuttaa milloin tahansa asetuksella **YHTEYSASETUS > Bluetooth-ASETUKSET**.

6 Aseta kello.

Aseta kameran kello älypuhelimien tai tablet-laitteen ilmoittamaan aikaan ja poistu kuvaustilaan valitsemalla **MENU/OK**.

7 Valitse **KÄYTTÄJÄASETUS > ALUSTA** (ASETUKSET) -välilehdeltä.

 Alusta muistikortit ennen ensimmäistä käyttöä ja muista alustaa kaikki muistikortit uudelleen sen jälkeen kun niitä on käytetty tietokoneessa tai muussa laitteessa.

8 Korosta korttipaikka, jossa on se kortti, jonka haluat alustaa, ja paina **MENU/OK**.

9 Näkyviin tulee vahvistusikkuna. Alusta muistikortti korostamalla **OK** ja painamalla **MENU/OK**.

 Jos haluat poistua alustamatta muistikorttia, valitse **PERUUTA** tai paina **DISP/BACK**.

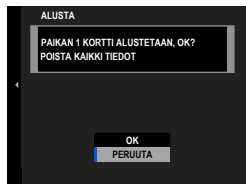



- ❗ • Kaikki tiedot – suojatut kuvat mukaan lukien – poistetaan muistikortilta. Varmista, että tärkeät tiedostot on kopioitu tietokoneelle tai muuhun tallennuslaitteeseen.
- Älä irrota akkukoteloä alustamisen aikana.
- 🔑 • Alustamisvalikon saa näkyviin myös painamalla takakomentokiekon keskustaa samalla, kun -painiketta pidetään pohjassa.
- Jos akku poistetaan kamerasta pitkäksi aikaa, kameran kello nollautuu ja kielenvalintaikkuna tulee näkyviin, kun kamera kytketään päälle.

Nykyisen vaiheen ohittaminen

Jos ohitat vaiheen, näyttöön tulee vahvistusikkuna. Estä ohitettujen vaiheiden toistaminen kameran seuraavaan käynnistyskerran yhteydessä valitsemalla **EI**.

Eri kielen valitseminen

Kielen muuttaminen:

- 1 Näytä kielivaihtoehdot.**
Valitse  **KÄYTTÄJÄASETUS** >  言語/LANG..
- 2 Valitse kieli.**
Korosta haluttu vaihtoehto ja paina **MENU/OK**.

Ajan ja päivämäärän muuttaminen

Kameran kellon asettaminen:

- 1 Näytä PÄIVÄ/AIKA-asetusvalinnat.**
Valitse  **KÄYTTÄJÄASETUS** > **PÄIVÄ/AIKA**.
- 2 Aseta kello.**
Siirrä kohdistus vuodelle, kuukaudelle, päivälle, tunnille tai minuutille työntämällä tarkennussauvaa (tarkennusvipua) vasemmalle tai oikealle, vaihda tietoa työntämällä ylös tai alas.
Aseta kello painamalla **MENU/OK**.

Valokuvien ottaminen ja katseleminen

3

P-, S-, A- ja M-tilat

Tilat P, S, A ja M mahdollistavat suljinajan ja aukon eriaistaisen säädön.

P-tila: ohjelman automaattivalotus

Anna kameran valita suljin aika ja aukko optimaalista valotusta varten. Muut arvot, jotka tuottavat saman valotuksen, voidaan valita ohjelmanvaihdon avulla.

- 1 Kierrä **DRIVE**-tilanvalitsin kohtaan **STILL**.

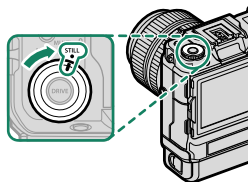



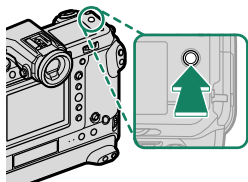

- 2 Valitse **P**-tila.
Tuo **KUVAUSTILA**-valinnat näkyviin painamalla **Fn2** painiketta ja valitse sitten **P**.

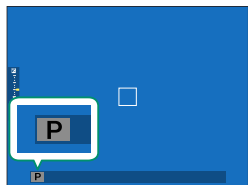

Näyttöön ilmestyy **P**.



 Jos kohde on kameran mittausalueen ulkopuolella, suljinajan ja aukon näytöissä näkyy "---".

-  • Toimitushetkellä **Fn2**-painikkeelle annettuna tehtävänä on **KUVAUSTILA**. **KUVAUSTILA**-valikon näyttötehtävä voidaan kuitenkin antaa muille toimintonäppäimille käyttämällä asetusta  **PAINIKKEEN/VALITSIMEN ASETUS > TOIMINTO (Fn) -AS.** **Fn2**-painikkeelle voidaan antaa myös muita tehtäviä.
- Kuvaustila voidaan valita myös kohdassa  **KUVANLAADUN ASETUS > KUVAUSTILA**.

S-tila: suljinajan esivalinta-automatiikka

Valitse suljinajaka ja anna kameran säätää aukkoa optimaalista valotusta varten.

- 1 Kierrä **DRIVE**-tilanvalitsin kohtaan **STILL**.

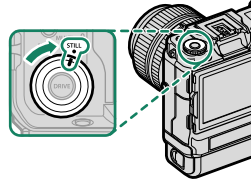

- 2 Valitse **S**-tila.
Tuo **KUVAUSTILA**-valinnat näkyviin painamalla **Fn2** painiketta ja valitse sitten **S**.

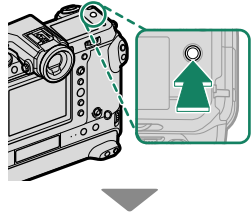

Näyttöön ilmestyy **S**.

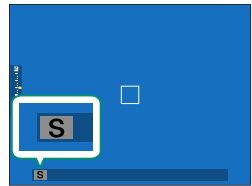

- 3 Valitse suljinajaka kiertämällä takakomentokiekkoa.

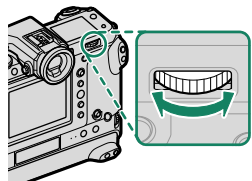



- Jos oikeaa valotusta ei saada aikaan valitulla suljinajalla, aukko näkyy punaisena.
- Jos kohde on kameran mittausalueen ulkopuolella, aukkonäytössä näkyy " _ _ _ _".



- Suljinaikaa voi säätää silloin, kun laukaisinta pidetään painettuna puoleenväliin.
- Toimitushetkellä **Fn2**-painikkeelle annettuna tehtävänä on **KUVAUSTILA**. **KUVAUSTILA**-valikon näyttötehtävä voidaan kuitenkin antaa muille toimintonäppäimille käyttämällä asetusta **FN PAINIKKEEN/VALITSIMEN ASETUS > TOIMINTO (Fn) -AS.** **Fn2**-painikkeelle voidaan antaa myös muita tehtäviä.
- Kuvaustila voidaan valita myös kohdassa **FN KUVANLAADUN ASETUS > KUVAUSTILA**.
- Suljinaika voidaan lukita pitämällä painettuna painiketta, jolle **KUVAUSTILA** on asetettu. Avaa suljinajan lukitus pitämällä painiketta uudelleen painettuna.
- Käytettäessä alle 1 s:n suljinaikoja ajastin tulee näkyviin valotuksen aikana.
- Vähentääksesi "kohinaa" (laikuttumista) pitkillä valotusajoilla valitse **PÄÄLLÄ** kohtaan **FN KUVANLAADUN ASETUS > PITKÄ VAL., KOH. VAIM.** Huomaa, että tämä saattaa pidentää aikaa, joka tarvitaan kuvien tallentamiseen kuvauksen jälkeen.
- Kuvasta tulee epätarkka, jos kamera pitkän valotuksen aikana pääsee liikahtamaan. Jalustan käyttö on suositeltavaa.

A-tila: aukon esivalinta-automatiikka

Valitse aukko ja anna kameran säätää suljinnopeutta optimaalista valotusta varten.

- 1 Kierrä **DRIVE**-tilanvalitsin kohtaan **STILL**.

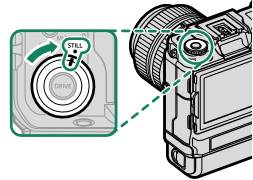

- 2 Valitse **A**-tila.
Tuo **KUVAUSTILA**-valinnat näkyviin painamalla **Fn2** painiketta ja valitse sitten **A**.

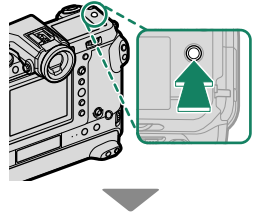

Näyttöön ilmestyy **A**.

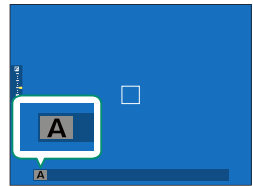

- 3 Valitse aukko kiertämällä objektiivin himmenninrenkasta.

- Jos objektiivissa ei ole himmenninrenkasta, aukkoa voi säätää kamerassa olevalla etukomentokiekolla.
- Jos objektiivissa on "A"- tai "C"-asennon sisältävä himmenninrenkas, kameran etukomentokiekolla voi säätää aukkoa, kun himmenninrenkas on käännetty A- tai C-asentoon.
- Etukomentokiekon tehtäviä voidaan muuttaa kohdasta **PAINIKKEEN/VALITSIMEN ASETUS > KOMENTOVALITSIMEN ASETUS**.



- Jos oikeaa valotusta ei saada aikaan valitulla aukolla, suljinaika näkyy punaisena.
- Jos kohde on kameran mittausalueen ulkopuolella, suljinajan näytössä näkyy "----".



- Aukkoa voi säätää myös silloin, kun laukaisinta pidetään painettuna puoleenväliin.
- Toimitushetkellä **Fn2**-painikkeelle annettuna tehtävänä on **KUVAUSTILA**. **KUVAUSTILA**-valikon näyttötehtävä voidaan kuitenkin antaa muille toimintonäppäimille käyttämällä asetusta **☑ PAINIKKEEN/VALITSIMEN ASETUS > TOIMINTO (Fn) -AS.** **Fn2**-painikkeelle voidaan antaa myös muita tehtäviä.
- Kuvaustila voidaan valita myös kohdassa **📷 KUVANLAADUN ASETUS > KUVAUSTILA**.

M-tila: käsisäätöinen valotus

Käsisäätötilassa käyttäjä ohjaa sekä suljinaikaa että aukkoa. Kuvista voi tehdä tarkoituksellisesti ylivalottuneita (kirkkaampia) tai alivalottuneita (tummempia), mikä mahdollistaa yksilöllisen luovuuden ilmentämistä. Määrä, jonka kuva ali- tai ylivalottuisi nykyisillä asetuksilla, näytetään valotusilmaisimessa; säädä suljinaikaa ja aukkoa, kunnes haluttu valotus on saavutettu.

- 1 Kierrä **DRIVE**-tilanvalitsin kohtaan **STILL**.

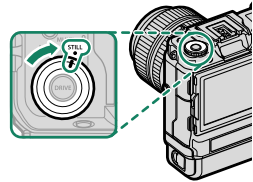

- 2 Valitse **M**-tila.
Tuo **KUVAUSTILA**-valinnat näkyviin painamalla **Fn2** painiketta ja valitse sitten **M**.

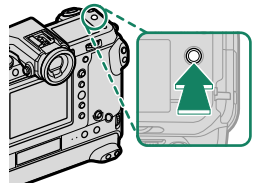

Näyttöön ilmestyy **M**.

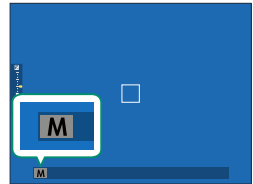

3 Valitse suljinaika kiertämällä takakomentokiekkoa ja aukko kiertämällä himmenninrengasta.

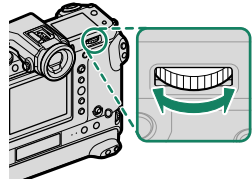

- Manuaalisen valotuksen näyttö sisältää valotuksen ilmaisimen, joka ilmoittaa kuinka paljon kuva olisi ali- tai ylivalottunut valittuna olevilla asetuksilla.
- Jos objektiivissa ei ole himmenninrengasta, aukkoa voi säätää kamerassa olevalla etukomentokiekolla.
- Jos objektiivissa on "A"- tai "C"-asennon sisältävä himmenninrengas, kamerasenon etukomentokiekolla voi säätää aukkoa, kun himmenninrengas on käännetty A- tai C-asentoon.
- Etukomentokiekon tehtäviä voidaan muuttaa kohdasta **☑ PAINIKKEEN/VALITSIMEN ASETUS > KOMENTOVALITSIMEN ASETUS.**

- Toimitushetkellä **Fn2**-painikkeelle annettuna tehtävänä on **KUVAUSTILA**. **KUVAUSTILA**-valikon näyttötehtävä voidaan kuitenkin antaa muille toimintonäppäimille käyttämällä asetusta **☑ PAINIKKEEN/VALITSIMEN ASETUS > TOIMINTO (Fn) -AS.** **Fn2**-painikkeelle voidaan antaa myös muita tehtäviä.
- Kuvaustila voidaan valita myös kohdassa **📷 KUVANLAADUN ASETUS > KUVAUSTILA**.
- Suljinaika voidaan lukita pitämällä painettuna painiketta, jolle **KUVAUSTILA** on asetettu. Avaa suljinajan lukitus pitämällä painiketta uudelleen painettuna.

BULB

Valitse suljinaika **BULB** pitkäkestoisille valotuksille, joissa avaat ja suljet suljinta käsin. Jottei kamera liikkuisi valotuksen aikana, on suositeltavaa käyttää kolmijalkaista jalustaa.

1 Aseta sulkimen nopeudeksi **BULB**.

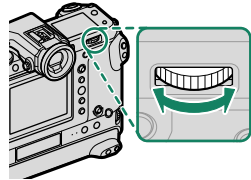

2 Paina laukaisin pohjaan asti.

- Suljin pysyy auki 60 minuuttiin asti laukaisinpainikkeen ollessa painettuna.
- Näytöllä näkyy valotuksen aloittamisesta kulunut aika.
- Laukaisimen vapauttaminen sulkee sulkimen ja lopettaa valotuksen. Käsittely alkaa ja kamera näyttää jäljellä olevan käsittelyajan.



- Kun valitaan aukko **A**, suljinaika asettuu aikaan 30 s.
- Vähentääksesi ”kohinaa” (laikuttumista) pitkällä valotusajoilla valitse **PÄÄLLÄ** kohtaan **☑ KUVANLAADUN ASETUS > PITKÄ VAL., KOH. VAIM.** Huomaa, että tämä saattaa pidentää aikaa, joka tarvitaan kuvien tallentamiseen kuvauksen jälkeen.

Kaukolaukaisun käyttäminen

Kaukolaukaisinta voidaan käyttää, jos halutaan pitkä valotusaika. Kun käytät lisävarusteena saatavaa RR-100-kaukolaukaisinta tai kolmannen osapuolen toimittajien sähköistä laukaisinta, liitä se kamerasi kaukolaukaisuliitäntään.

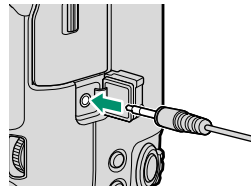

Automaattitarkennus

Ota kuvia automaattitarkennuksella.

- 1 Kierrä tarkennustilan valitsin kohtaan S tai C (📖 64).

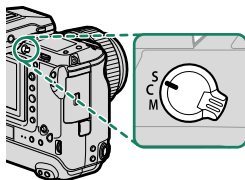

- 2 Valitse AF-tila (📖 65).
- 3 Valitse tarkennuskehysten sijainti ja koko (📖 67).

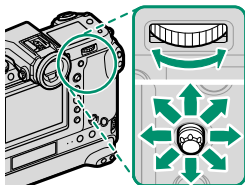

- 4 Ota kuvia.

Tarkennustila

Valitse kameras tarkennustapa tarkennustilan valitsimella.

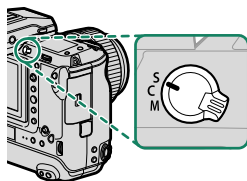

Valitse seuraavista asetuksista:

Tila	Kuvaus
S (AF-S)	Yksittäinen AF: Tarkennus lukitaan, kun laukaisin painetaan puoleenväliin. Valitse tämä vaihtoehto kuvatessasi paikallaan olevia kohteita.
C (AF-C)	Jatkuva AF: Tarkennusta säädetään jatkuvasti kohteen etäisyyden mukaan, kun laukaisinta pidetään painettuna puoleenväliin. Käytä kuvatessasi liikkuvia kohteita.
M (manuaalinen)	Manuaalinen: Tarkenna käsin käyttämällä objektiivin tarkennusrenkasta. Valitse säätääksesi tarkennusta käsin tai tilanteissa, joissa kamera ei onnistu tarkentamaan automaattisesti (☞ 70).

- Huolimatta valitusta asetuksesta, manuaalitarkennusta käytetään, kun objektiivi on manuaalitarkennustilassa.
- Jos **PÄÄLLÄ** on valittu kohtaan **AF/MF AF/MF-ASETUS > ENNEN AF:ÄÄ**, tarkennusta säädetään jatkuvasti tiloissa **S** ja **C** silloinkin, kun laukaisinta ei pidetä painettuna.

Automaattitarkennuksen asetukset (AF-tila)

Tarkennus voidaan mukauttaa eri kohteisiin vaihtamalla tarkennus- ja AF-tiloihin valittujen asetusten yhdistelmää.

- 1 Tuo **AUTOFOKUS**-tilavaihtoehdot näkyviin painamalla **Fn5**-painiketta.

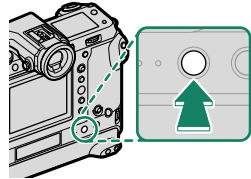



- 2 Valitse AF-tila.

- Toimitushetkellä **Fn5**-painikkeelle annettuna tehtävänä on **AUTOFOKUS TILA**. **AUTOFOKUS TILA**-vaihtoehtojen näyttötehtävä voidaan kuitenkin antaa muille toimintonäppäimille käyttämällä asetusta **PAINIKKEEN/VALITSIMEN ASETUS > TOIMINTO (Fn) -AS.** **Fn5**-painikkeelle voidaan antaa myös muita tehtäviä.
- AF-tila voidaan valita myös kohdasta **AF/MF ASETUS > AUTOFOKUS TILA**.

Kameran tarkentamistapa riippuu tarkennustilasta.

Tarkennustila S (AF-S)

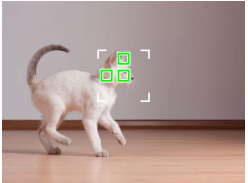
Valinta	Kuvaus	Näytekuva
 YKSI PISTE	Kamera tarkentaa kohteeseen valitussa tarkennuspisteessä. Käytä erittäin tarkkaa pistetarkennusta valittuun kohteeseen.	
 VYÖHYKE	Kamera tarkentaa kohteeseen valitussa tarkennusvyöhykkeessä. Tarkennusvyöhykkeet sisältävät useita tarkennuspisteitä, mikä helpottaa tarkentamista liikkuvaan kohteeseen.	

Valinta	Kuvaus	Näytekuva
 LAAJA	Kamera tarkentaa automaattisesti jyrkkäkontrastisiin kohteisiin; näytössä näkyvät tarkennetut alueet.	
 KAIKKI	Takakomentokiekon kiertäminen tarkennuspisteen valintanäytössä (📖 67, 68) käy lävitse automaattitarkennustilat seuraavassa järjestyksessä:  YKSI PISTE ,  VYÖHYKE ja  LAAJA .	

Tarkennustila C (AF-C)

Valinta	Kuvaus	Näytekuva
 YKSI PISTE	Tarkennus seuraa kohdetta valitussa tarkennuspisteessä. Käytä kohteisiin, jotka liikkuvat kohti tai pois päin kamerasta.	
 VYÖHYKE	Kamera seuraa tarkennusta valitussa tarkennusvyöhykkeessä. Käytä kohteisiin, jotka liikkuvat melko odotetusti.	
 SEURANTA	Tarkennus seuraa kohteita, jotka liikkuvat läpi laajan kuva-alueen.	
 KAIKKI	Takakomentokiekon kiertäminen tarkennuspisteen valintanäytössä (📖 67, 68) käy lävitse automaattitarkennustilat seuraavassa järjestyksessä:  YKSI PISTE ,  VYÖHYKE ja  SEURANTA .	

Tarkennuspisteen valinta

Valitse automaattitarkennuksen tarkennuspiste.

Tarkennuspistenäytön katseleminen





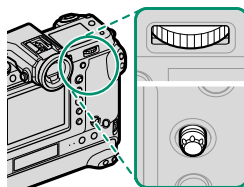

- 1 Paina **MENU/OK** ja siirry kuvausvalikkoon.
- 2 Valitse **AF/MF AF/MF-ASETUS > TARKENNUSALUE** katsoaksesi tarkennuspistenäyttöä.
- 3 Käytä tarkennussauvaa (tarkennusvipua) ja takakomentokiekkoa valitaksesi tarkennusalueen.

 Tarkennuspiste voidaan valita myös kosketusohjaimilla (📖 30).

Tarkennuspisteen valitseminen

Käytä tarkennussauvaa (tarkennusvipu) valitaksesi tarkennuspisteen ja takakomentokiekkoa valitaksesi tarkennuskehysten koon. Menettely vaihtelee AF-tilalle valitun asetuksen mukaan.







AF-tila	Tarkennussauva		Takakomentokiekko	
	 Kallista	 Paina	 Kierrä	 Paina
	Valitse tarkennuspiste	Valitse keskittaritarkennuspiste	Valitse 6:sta kuvakoosta	Palauta alkuperäinen koko
			Valitse 3:sta kuvakoosta	
			—	

 Manuaalinen tarkennuspisteen valinta ei ole käytettävissä, kun **LAAJA/SEURANTA** on valittuna tarkennustilassa **S**.

Tarkennuspistenäyttö

Tarkennuspistenäyttö vaihtelee AF-tilalle valitun asetuksen mukaan.

 Tarkennuskehykset näkyvät pieninä neliöinä (□), tarkennusvyöhykkeet suurina neliöinä.

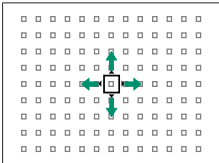
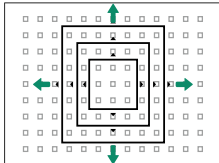
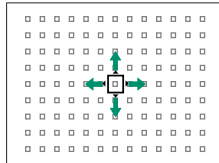
AF-tila		
 YKSI PISTE	 VYÖHYKE	 LAAJA/SEURANTA
		
Käytettävissä olevien tarkennuspisteiden määrä voidaan valita asetuksella AF/MF-ASETUS > TARKENNUSPISTEIDEN MÄÄRÄ.	Valitse alueista, joissa on 7 × 7, 5 × 5 tai 3 × 3 tarkennuspistettä.	Aseta tarkennuskehys jatkuvalla automaattitarkennuksella seurattavan kohteen ylle.

Automaattitarkennus

Vaikka kamera on varustettu erittäin tarkalla automaattitarkennusjärjestelmällä, se ei ehkä kykene tarkentamaan alla lueteltuja kohteita.

- Erittäin kiiltävät kohteet, kuten peilit tai autojen pinnat.
- Ikkunan tai muun heijastavan pinnan kautta kuvatut kohteet.
- Tummat kohteet ja kohteet, jotka pikemminkin imevät kuin heijastavat valoa, esim. hiukset tai turkit.
- Aineettomat kohteet, kuten savu tai liekit.
- Kohteet, joissa on vähän kontrastia suhteessa taustaan.
- Kohteet, jotka ovat tarkennuskehyksessä olevan suurikontrastisen kohteen edessä tai takana (esim. vahvasti vastakohtaisia elementtejä sisältävää taustaa vasten kuvattu kohde).

Tarkennuksen tarkistaminen

Nykyistä tarkennusalueita voidaan lähentää tarkkaa tarkennusta varten painamalla takakomentokiekon keskustaa. Valitse toinen tarkennusalue tarkennussauvan (tarkennusvipu) avulla. Peruuta zoomaus painamalla takakomentokiekon keskustaa uudelleen.

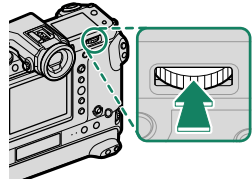



Normaali näyttö



Tarkennuksen zoomaus



- Tarkennustilassa **S** zoomausta voidaan säätää kiertämällä takakomentokiekkoa.
- Zoomauksen ollessa käynnissä tarkennusalue voidaan valita tarkennussauvalla.
- Tarkennustilassa **S** valitse  **YKSI PISTE** kohtaan **AUTOFOKUS TILA**.
- Tarkennuksen zoomausta ei voi käyttää tarkennustilassa **C** eikä silloin, kun  **AF/MF-ASETUS** > **ENNEN AF:ÄÄ** on päällä.
- Vaihda takakomentokiekon keskikohdan toimintoa valitsemalla  **PAINIKKEEN/VALITSIMEN ASETUS** > **TOIMINTO (Fn) -AS**. Voit myös määrittää sen oletustoiminnon muille ohjaimille (📖 102).

Manuaalitarkennus

Säädä tarkennusta käsin.

- 1 Kierrä tarkennustilan valitsin kohtaan M.

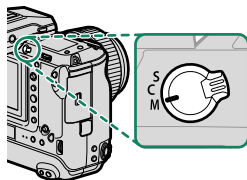

MF ilmestyy näytölle.

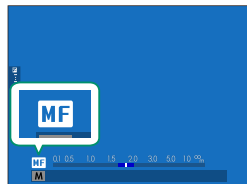

- 2 Tarkenna käsin käyttämällä objektiivin tarkennusrenkasta. Kierrä rengasta vasemmalle pienentääksesi tarkennusehäisyyttä ja oikealle pidentääksesi sitä.

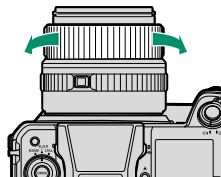

- 3 Ota kuvia.



- Käytä asetusvalintaa **PAINIKKEEN/VALITSIMEN ASETUS > TARKENNUSRENGAS** kääntääksesi tarkennusrenkaan pyörimissuuntaa.
- Valitusta asetuksesta huolimatta manuaalitarkennusta käytetään, kun objektiivi on manuaalitarkennustilassa.

Tarkennuksen tarkistaminen

Tarkennuksen tarkistamiselle manuaalitarkennustilassa on käytettävissä eri vaihtoehtoja.

Manuaalinen tarkennuksen ilmaisin

Valkoinen viiva ilmaisee etäisyyden kohteeseen tarkennusalueella (metreinä tai jalkoina riippuen asetuksesta, joka on valittu kohtaan **NÄYTTÖASETUKSET > TARKENNUKSEN MITTAYKSIKKÖ** asetusvalikossa), sininen palkki ilmaisee syväterävyyden, tai toisin sanoen tarkennettuna olevan kohteen edessä ja takana olevan etäisyyden.

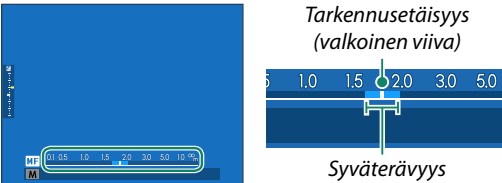

- Jos sekä **AF-ETÄISYYSILMAISIN** että **MF-ETÄISYYSILMAISIN** ovat valittuna **NÄYTTÖASETUKSET > NÄYTÖN MUK. ASET.** -luettelossa, käsitarkennuksen ilmaisinta voidaan tarkastella myös vakionäytön syväterävyyden ilmaisimen avulla. Käytä **DISP/BACK**-painiketta näyttääksesi vakioilmaisimet.
- Käytä asetusta **AF/MF-ASETUS > SYVÄTERÄVYYSALUE-ASTEIKKO** valitaksesi, miten syväterävyyden alue näytetään. Asetusvalinnan **FILMIPOHJAINEN** avulla voit tehdä käytännöllisiä syväterävyyden arvioita kuville, joita on tarkoitus katsella painettuina tai vastaavina, ja asetusvalinnan **PIKSELIPOHJAINEN** avulla voit tehdä syväterävyyden arvioita kuville, joita on tarkoitus katsella korkeilla resoluutioilla tietokoneiden tai muiden elektronisten laitteiden näytöillä.

Tarkennuksen zoomaus

Jos **PÄÄLLÄ** on valittu kohtaan  **AF/MF-ASETUS > TARKEN. TARKISTUS**, kamera lähentää automaattisesti valittuun tarkennusalueeseen, kun tarkennusrengasta kierretään. Poistu zoomaustilasta painamalla takakomentokiekon keskustaa uudelleen.



- Valitse toinen tarkennusalue tarkennussauvan (tarkennusvipu) avulla.
- Jos **VAKIO** tai **FOCUS PEAK KOROSTUS** on valittu kohtaan  **AF/MF-ASETUS > MF-APU**, zoomausta voidaan säätää kiertämällä takakomentokiekkoa. Zoomausta ei voi säätää, kun **DIGIT. JAETTU KUVA** tai **DIGITAALINEN MIKROPRISMA** on valittuna.

Herkkyys

Säädä kameran valoherkkyttä.

Valitse herkkyys käyttämällä asetusta  **KUVAUSASETUS > HERKKYYS**.

Valinta	Kuvaus
AUTO1 AUTO2 AUTO3	Herkkyttä säädetään automaattisesti kuvausolosuhteiden mukaan sen mukaan, mikä vakio- ja enimmäisherkkyyden ja lyhimmän suljinajan yhdistelmä on valittu asetukseen  KUVAUSASETUS > HERKKYYS . Valitse joko AUTO1 , AUTO2 tai AUTO3 (📖 74).
100–12800	Säädä herkkyttä käsin. Valittu arvo näkyy näytöllä.
L (50) H (25600/51200/102400)	Valitse erikoistilanteissa. Huomaa, että laikkuisuutta voi esiintyä kuvissa, jotka on otettu asetuksella H , kun taas L pienentää dynamiikka-aluetta.



- Herkkyys ei nolaudu, kun kamera sammutetaan.
- Halutessasi voit käyttää asetusta  **PAINIKKEEN/VALITSIMEN ASETUS > KOMENTOVALITSIMEN ASETUS** määrittääksesi kameran siten, että asetusta ISO-herkkyttä voidaan säätää etu- tai takakomentokiekolla.

Herkkyyden säätäminen

Suuria arvoja voidaan käyttää vähentämään epätarkkuutta heikossa valaistuksessa, kun taas pienemmät arvot mahdollistavat pidemmät suljinajat tai suuremmat aukot kirkkaassa valossa; huomaa kuitenkin, että suurilla herkkyksillä otetuissa kuvissa saattaa esiintyä laikkuisuutta.

AUTO

Valitse peruserkkyyks, maksimierkkyyks ja lyhin suljinaika kohtiin **AUTO1**, **AUTO2** ja **AUTO3**.

Kohde	Vaihtoehdot	Oletus		
		AUTO1	AUTO2	AUTO3
OLETUSERKKYYKS	100–12800	100		
MAKS. HERKKYYKS	200–12800	800	1600	3200
LYHIN SULJINAIKA	1/500–1/4 SEK, AUTOM	AUTOM		

Kamera valitsee herkkyyden automaattisesti oletus- ja maksimiarvojen väliltä; herkkyyttä nostetaan oletusarvoa suuremmaksi vain, jos optimaaliseen valotukseen vaadittava suljinaika olisi pidempi kuin arvo kohdassa **LYHIN SULJINAIKA**.





- Jos kohtaan **OLETUSERKKYYKS** valittu arvo on suurempi kuin kohdan **MAKS. HERKKYYKS**, **OLETUSERKKYYKS** asetetaan arvoksi, joka on valittu kohtaan **MAKS. HERKKYYKS**.
- Kamera saattaa valita suljinaikoja, jotka ovat pidempiä kuin **LYHIN SULJINAIKA**, jos kuvista tulisi alivalottuneita arvolla, joka on valittu kohtaan **MAKS. HERKKYYKS**.
- Jos **AUTOM.** on valittu kohtaan **LYHIN SULJINAIKA**, kamera säätää automaattisesti lyhimmän suljinajan objektiivin polttovälin mukaisesti (asetus pysyy samana olipa kuvanvakautus päällä tai pois päältä).

Mittaus

Valitse, miten kamera mittaa valotuksen.

KUVAUSASETUS > VALOTUKSEN MITTAUS tarjoaa valittavaksesi seuraavat mittausasetukset:

 Valittu asetus astuu voimaan vasta, kun asetukseen **AF/MF-ASETUS > KASV./SILMIEN TUNN. ASETUS** on valittu **POIS**.

Tila	Kuvaus
 MONIPISTE	Kamera määrittää valotuksen hetkessä analysoimalla sommitte-lun, värin ja kirkkauden jakautumisen. Suositellaan useimmissa tilanteissa.
 KESKIPAINOTUS	Kamera mittaa koko kuva-alan, mutta asettaa suurimman paino-arvon keskellä olevalle alueelle.
 PISTE	Kamera mittaa valaistusolosuhteet alueelta, joka vastaa 2 % kuva-alasta. Suositellaan, kun kohde on taustavalaistu, ja muissa tilanteissa, joissa tausta on paljon kirkkaampi tai tummempi kuin pääkohde.
 KESKIARVO	Valotus asetetaan koko kuva-alan keskiarvon mukaiseksi. Tuot-taa yhdenmukaisen valotuksen useille samassa valaistuksessa otettaville kuville, ja on erityisen tehokas kuvattaessa maisemia ja mustaan tai valkoiseen pukeutuneiden henkilöiden muotokuvia.

 Mittaa kohde valitulla tarkennusalueella valitsemalla **PÄÄLLÄ** kohtaan **AF/MF-ASETUS > PISTE-AE:N JA TARK. KYTK.** (🗨️ 90).

Valotuskorjaus



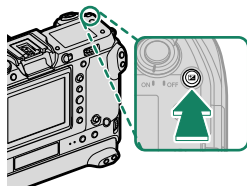

Säädä valotusta.

Pidä -painiketta painettuna ja kierrä komentokiekkoa, kunnes haluttu arvo näkyy etsimessä tai LCD-näytöllä.



 Käytettävissä oleva korjausmäärä vaihtelee kuvaustilan mukaan.

-painike

Jos **PÄÄLLÄ/POIS -KYTKIN** on valittu kohtaan  **PAINIKKEEN/VALITSIMEN ASETUS > VAL. KORJ. -PAINIKKEEN AS.**, valotuksen korjaus voidaan asettaa painamalla -painiketta kerran, kiertämällä takakomentokiekkoa ja painamalla sitten -painiketta uudelleen. Valotuskorjaus voidaan määrittää muille ohjaimille käyttämällä asetusta  **PAINIKKEEN/VALITSIMEN ASETUS > TOIMINTO (Fn) -AS.**

Tarkennuksen/valotuksen lukitus

Tarkennus ja valotus lukittuvat, kun laukaisin painetaan puoleenväliin.

- 1 Sijoita kohde tarkennuskehikseen ja lukitse tarkennus ja valotus painamalla laukaisin puoleenväliin. Tarkennus ja valotus pysyvät lukittuina, kun laukaisinta pidetään painettuna puoleenväliin (AF/AE-lukitus).

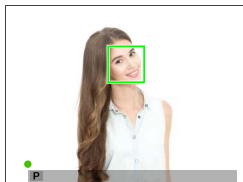

- 2 Paina painike pohjaan.



Tarkennuksen lukitseminen laukaisimella on käytettävissä vain, kun **ON** on valittu kohtaan **☑ PAINIKKEEN/VALITSIMEN ASETUS > SULKIJAN AF, SULKIJAN AE**.

Muut ohjaimet

Tarkennus ja valotus voidaan lukita myös toimintopainikkeilla. Oletusasetuksilla voit käyttää **AE-L**-painiketta lukitaksesi valotuksen lukitsematta tarkennusta. Jos **AF-ON**-painikkeelle on määritetty toiminto **VAIN AF LUKITUS**, sillä voidaan samalla tavoin lukita tarkennus lukitsematta valotusta.

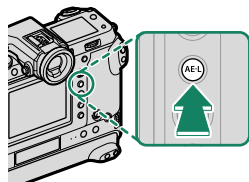

AE-L-painike
(valotuksen lukitus)

- Kun määritettyä ohjainta painetaan, laukaisinpainikkeen painaminen puoleenväliin ei lopeta lukitusta.
- Jos **AE/AF-LUKON PÄÄLLÄ/POIS -KYTKIN** on valittu kohtaan **PAINIKKEEN/VALITSIMEN ASETUS > AE/AF-LUKITUSTILA**, lukitus voidaan lopettaa vain painamalla ohjainta toisen kerran.

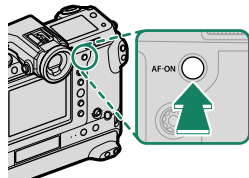

AF-ON-painike

- Tarkennuspistettä voi siirtää valotuksen lukituksen aikana käyttämällä tarkennusvipua (tarkennussauvaa).
- Toimintonäppäimille voidaan määrittää muita tehtäviä käyttämällä asetusta **PAINIKKEEN/VALITSIMEN ASETUS > TOIMINTO (Fn) -AS**. Valotuksen ja tarkennuksen lukitus voidaan määrittää myös muille toimintonäppäimille (📖 102).



Kuvien katselu

Kuvia voidaan katsella etsimässä tai LCD-näytöllä.

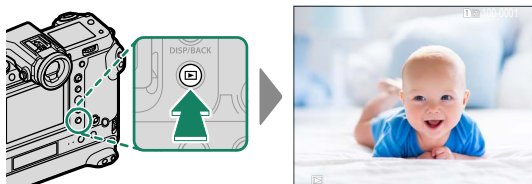
Näytä kuvat koko näytön kokoisina painamalla .



Näytä lisää kuvia työntämällä tarkennussauvaa (tarkennusvipua) vasemmalle tai oikealle tai kiertämällä etukomentokiekkoa. Näytä kuvat niiden tallennusjärjestyksessä työntämällä tarkennussauvaa tai kiertämällä kiekkoa oikealle, näytä päinvastaisessa järjestyksessä työntämällä vasemmalle. Selaa nopeasti haluttuun kuvaan pitämällä tarkennussauva alhaalla.

 Muilla kameroilla otetut kuvat on merkitty  ("lahjakuva") -kuvakkeella varoituksena siitä, etteivät ne ehkä näy oikein ja ettei toistozoomaus ehkä ole käytettävissä.

Kaksi muistikorttia

Jos kameraan on asetettu kaksi muistikorttia, voit valita toistoon käytettävän kortin pitämällä -painiketta pohjassa. Voit valita kortin myös asetuksella

 **TOISTOVALIKKO > VAIHDA PAIKKAA.**

Kuvien poistaminen

Käytä -painiketta poistaaksesi kuvia.

 Poistettuja kuvia ei voida palauttaa. Suojaa tärkeät kuvat tai kopioi ne tietokoneelle tai muulle tallennusvälineelle, ennen kuin jatkat.

- 1 Kun kuva näkyy koko näytön kokoisena, paina -painiketta ja valitse **KUVA**.

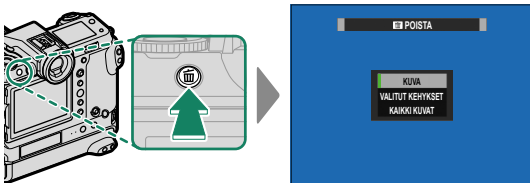

- 2 Selaa kuvia työntämällä tarkennussauvaa (tarkennusvipua) vasemmalle tai oikealle, poista haluamasi kuva valitsemalla **MENU/OK** (vahvistusikkunaa ei näytetä). Toista muille poistettaville kuville.

 • Suojattuja kuvia ei voi poistaa. Poista suojaus kuvista, jotka haluat poistaa (📖 98).

• Kuvia voidaan myös poistaa valikoista käyttämällä asetusta **TOISTOVALIKKO > POISTA** (📖 98).

4

Videoiden tallennus ja toisto

Videoiden tallennus

Tässä osiossa kerrotaan, miten videoita kuvataan automaattitilassa.

- 1 Kierrä **DRIVE**-tilanvalitsin kohtaan **MOVIE**.

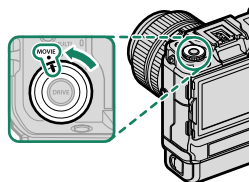

- 2 Valitse **P**-tila.
Tuo **KUVAUSTILA**-valinnat näkyviin painamalla **Fn2** painiketta ja valitse sitten **P**.

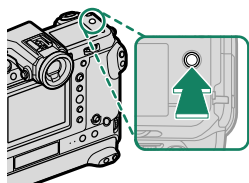

Näyttöön ilmestyy **AUTO**.



- Toimitushetkellä **Fn2**-painikkeelle annettuna tehtävänä on **KUVAUSTILA**. **KUVAUSTILA**-valikon näyttötehtävä voidaan kuitenkin antaa muille toimintonäppäimille käyttämällä asetusta **PAINIKKEEN/VALITSIMEN ASETUS > TOIMINTO (Fn) -AS.** **Fn2**-painikkeelle voidaan antaa myös muita tehtäviä.
- Kuvaustila voidaan valita myös kohdassa **ELOKUVA-ASETUS > KUVAUSTILA**.

3 Paina laukaisin pohjaan asti.

Tallennus alkaa.

- Tallennuksen aikana näytöllä näkyy tallennuksen ilmaisin (●).
- Laskurinäyttö näyttää jäljellä olevan ajan, kun taas toinen näyttö näyttää tallennusajan.

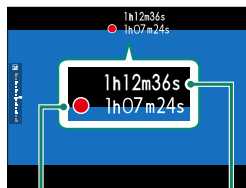

Tallennusaika

Jäljellä oleva aika



4 Paina painiketta uudelleen lopettaaksesi tallennuksen. Tallennus päättyy automaattisesti, kun enimmäispituus saavutetaan tai kun muistikortti on täynnä.

- ! Ääni tallennetaan sisäänrakennetun mikrofonin tai valinnaisen ulkoisen mikrofonin kautta. Älä peitä mikrofonia tallennuksen aikana.
- Huomaa, että mikrofoni voi poimia objektiivin ääniä tai muita kamerasta lähteviä ääniä tallennuksen aikana.
- Erittäin kirkkaita kohteita sisältävissä videoissa saattaa näkyä pystysuoria tai vaakasuoria juovia. Tämä on normaalia, eikä kyse ole viasta.



- Merkkivalo 1 on päällä, kun tallennus on käynnissä (asetusta **ELOKUVA-ASETUS > YHTENEVÄINEN VALO** voidaan käyttää valitsemaan valo – merkkivalo tai AF-apuvalo –, joka syttyy videon tallennuksen aikana, ja se, vilkkuuko valo vai palaako se jatkuvasti). Tallennuksen aikana voit muuttaa valotuskorjausta enintään ± 2 EV:tä sekä säätää zoomausta objektiivissa olevalla zoomausrenkaalla (jos käytettävissä).
- Tallennuksen ollessa käynnissä voidaan:
 - Säätää herkkyyttä
 - Tarkenna uudelleen käyttäen mitä tahansa seuraavista menetelmistä:
 - Paina laukaisinpainike puoleenväliin
 - Paina toimintopainiketta, jolle **AF-ON** on määritetty
 - Käytä kosketusnäytön ohjaimia
 - Näytä histogrammi tai keinotekoinen horisontti painamalla painiketta, johon **HISTOGRAMMI** tai **ELEKTRONINEN VAAKA** on määritetty
- Tallennus ei välttämättä ole käytettävissä joillain asetuksilla, kun taas joissain muissa tapauksissa asetukset eivät välttämättä päde tallennuksen aikana.
- Valitse videon tallennuksen tarkennusalue valitsemalla **AF/MF-ASETUS > TARKENNUSALUE** ja käytä tarkennussauvaa (tarkennusvipua) ja takakomentokiekkoa (📖 67).

Videoasetusten säätäminen

- **MENU/OK**-painikkeen painaminen silloin, kun **MOVIE** on valittu **DRIVE**-tilanvalitsimella, tuo videovalikon näkyviin.
- Kuvakoon ja -taajuuden voi valita kohdassa  **ELOKUVA-ASETUS > VIDEOTILA**.
- Valitse videoiden tallennukseen käytettävä kortti asetuksella  **TALLENN DATA-ASET >  KORTTIPAIKAN ASETUKSET**.
- Tarkennustila valitaan tarkennustilan valitsimella; jos haluat, että tarkennusta säädetään jatkuvasti, valitse **C** tai **S** ottaaksesi käyttöön älykkään kasvojentunnistuksen. Älykästä kasvojentunnistusta ei voi käyttää tarkennustilassa **M**.

Syväterävyys

Pienet aukkoarvot pehmentävät taustan yksityiskohtia. Aukkoa voidaan säätää tiloissa **A** (aukon prioriteetti AE) ja **M** (manuaalinen).

Videoiden katselu

Katsele videoita kameralla.

Täyskuvatoistossa videot tunnistaa -kuvakkeesta. Käynnistä videon toisto työntämällä tarkennussauvaa (tarkennusvipua) alas.



Seuraavat toiminnot voidaan suorittaa, kun videota esitetään:

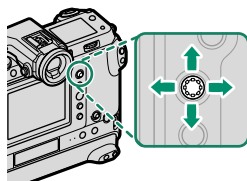



Tarkennussauva (tarkennusvipu)	Täyskuvatoisto	Toisto käynnissä (▶)	Toisto keskeytetty (⏸)
Ylös	—	Lopeta toisto	
Alas	Aloita toisto	Keskeytä toisto	Aloita toisto/ jatka toistoa
Vasemmalle/ oikealle	Näytä muita kuvia	Säädä nopeutta	Yksittäiskuva taakse-/ eteenpäin

Edistyminen ilmaistaan näytöllä toiston aikana.

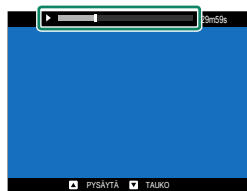
 Älä peitä kaiutinta toiston aikana.



 Keskeytä toisto ja näytä äänenvoimakkuuden säädöt painamalla **MENU/OK**. Säädä äänenvoimakkuutta työntämällä tarkennussauvaa (tarkennusvipua) ylös tai alas, palaa toistoon valitsemalla **MENU/OK**. Äänenvoimakkuutta voi säätää myös kohdassa  **ÄÄNIASETUKSET > TOISTON ÄÄNENV.**

Valikkoluettelo

5

Kuvausvalikot (valokuvaus)



- Sekä - että -kuvakkeilla merkityt kohdat ovat käytettävissä sekä valo- että videokuvausvalikoissa. Näiden kohtiin jommassakummassa valikossa tehdyt muutokset vaikuttavat myös muihin valikoiden kohtiin.
- Kohteet, jotka on lisätty tai joita on muutettu laiteohjelmistoversion 4.00 julkaisun yhteydessä, on merkitty **V.4**-kuvakkeilla.

KUVANLAADUN ASETUS

Näytä kuvanlaadun asetukset valitsemalla valokuvausnäytöstä ensin **MENU/OK** ja sitten **☰ (KUVANLAADUN ASETUS)** -välilehti.

Asetus	Kuvaus
KUVAUSTILA (V.4)	Valitse kuvaustila valokuvausta varten.
KUVAKOKO	Valitse uusien valokuvien koko ja kuvasuhde.
KUVAN LAATU	Säädä JPEG-pakkausasetuksia tai ota RAW-tallennus käyttöön tai poista se käytöstä.
RAAKATALLENNUS	Valitse RAW-kuvien tallennusasetukset.
FILMISIMULAATIO (V.4)	Valitse väripaletti ja sävyasteikko.
YKSIVÄRINEN (V.4)	Valitse mustavalkosävy valokuville, jotka on otettu asetuksella FILMISIMULAATIO > ACROS ja MUSTAVALKOINEN .
RAKEISUUS	Lisää kuvan rakeisuutta.
COLOR CHROME -TEHOSTE	Lisää korkean värikylläisyyden omaavien värien, kuten punaisten, keltaisten ja vihreiden, käytettävissä olevien värisävyjen määrää.
VÄRI KROMI FX SININEN	Lisää sinisen värin käytettävissä olevien sävyjen määrää.
TASAINEN IHO	Tasoita iho.
DYNAMIIKKA-ALUE	Valitse valokuvien dynamiikka-alue.
D-ALUEEN ENSISIJAISUUS	Vähennä valoalueiden ja varjojen yksityiskohtien katoamista saadaksesi luonnollisen näköisiä tuloksia kuvatessasi suurikontrastisia kohteita.
VALKOTASAPAINO	Säädä valkotasapaino valonlähteen mukaan, joko suora auringonvalo tai keinovalaistus.

Asetus	Kuvaus
SÄVYKÄYRÄ (V.4)	Säädä sävykäyrän avulla huippuvalojen tai varjojen ulko-osua tekemällä niistä kovempia tai pehmeämpiä.
VÄRI	Säädä väritheyttä.
TERÄVYYS	Terävöitä tai pehennä ääriviivoja.
KORKEA ISO-NUMERO (V.4)	Vähennä suurella herkkyydellä otetuissa kuvissa esiintyvää kohinaa.
SELKEYS (V.4)	Lisää tarkkuutta samalla, kun valo- ja varjokohtien sävyjä muutetaan mahdollisimman vähän.
PITKÄ VAL., KOH. VAIM OBJ. MODUL. OPTIM	Vähennä pitkillä valotusajoilla esiintyvää laikullisuutta.
VÄRIAVARUUS	Valitse väritoistoon käytettävä väriasteikko.
PIKSELIKARTOITUS	Käytä tätä asetusta, jos huomaat kuvissasi kirkkaita pisteitä.
VAL. MUKAUT. ASET (V.4)	Valitse mukautettujen asetusten kokoelma, joka on luotu kohdassa MUOK/TALL. MUK. ASET . Valitse kokoelmista MUKAUTA 1–MUKAUTA 7 .
MUOK/TALL. MUK. ASET (V.4)	Tallenna kuvausvalikon mukautetut asetukset.
PÄIVITÄ MUKAUTETTU ASETUS AUTOM. (V.4)	Valitse, päivittykö mukautettujen asetusten kokoelma automaattisesti vastaamaan asetusten muutoksia.
  SOVITTIMEN AS. (V.4)	Säädä M-kiinnitteisen objektiivin asetuksia käyttämällä lisävarusteena saatavaa FUJIFILM M MOUNT ADAPTER-sovitinta.

AF/MF-ASETUS

Näytä AF/MF-asetukset valitsemalla valokuvausnäytöstä ensin MENU/OK ja sitten  (AF/MF-ASETUS) -välilehti.

Asetus	Kuvaus
TARKENUSALUE	Valitse tarkennusalue.
AUTOFOKUS TILA	Valitse tarkennusalueen koko.
AF-C MUKAUTETUT ASETUKSET	Valitse käytettävät tarkennuksen seurantavaihtoehdot, kun valittu tarkennustila on AF-C .

Asetus	Kuvaus
TALLENNA AF-TILA SUUNTAUSK	Valitse, tallennetaanko kameran ollessa pystysuunnassa käytetty AF-tila erikseen siitä, jota käytetään kameran ollessa vaakasuunnassa.
AF-PISTENÄYTTÖ 	Valitse, näytetäänkö yksittäiset tarkennuskehukset, kun VYÖHYKE tai LAAJA/SEURANTA on valittu kohdassa AUTOFOKUS TILA .
TARKENNUSPISTEIDEN MÄÄRÄ	Valitse tarkennuspisteiden valintaan käytettävissä olevien tarkennuspisteiden määrä.
ENNEN AF:ÄÄ	Valitse, jatkaako kamera tarkennuksen säätämistä myös silloin, kun laukaisinta ei ole painettu puoleenväliin.
 AF-APUVALO 	Valitse, syttyykö AF-apuvalo automaattitallennuksen avuksi.
KASV./SILMIEN TUNN. ASETUS	Valitse, priorisoiko kamera ihmiskasvot taustakohteiden sijaan, kun asetat tarkennuksen ja valotuksen.
AF+MF	Valitse, voidaanko manuaalinen tarkennus ottaa käyttöön kiertämällä tarkennusrengasta tarkennuksen lukituksen aikana.
MF-APU	Valitse, miten tarkennus näytetään manuaalisessa tarkennustilassa.
TARKEN. TARKISTUS	Valitse, lähentääkö näyttö automaattisesti valittua tarkennusaluetta, kun tarkennusrengasta kierretään manuaalitar-kennustilassa.
PISTE-AE:N JA TARK. KYTK.	Valitse, mittaako pistemittaus kulloisenkin tarkennuskeh-yksen.
 PIKA-AF-ASETUS 	Valitse kameran tarkennustapa, kun manuaalisessa tarkennustilassa painetaan toimintonäppäimiä, joille on määritetty esimerkiksi AF-lukitus.
 SYVÄTERÄVYYSALUE-ASTEIKKO 	Valitse syvyysterävyyyden asteikko.
SULKIM./TARKENN. ENSIS.	Valitse, voidaanko valokuvia ottaa painamalla laukaisin kokonaan alas tilanteessa, jossa kamera ei ole tarkentanut.
 AF-ALUERAJOITIN 	Lisää tarkennusnopeutta rajoittamalla käytettävissä olevien tarkennusetäisyyksien määrää.
 KOSKETUSNÄYTTÖTILA 	Valitse kosketusohjainten suorittamat kuvaustoimenpiteet.

KUVAUSASETUS

Näytä kuvausasetukset valitsemalla ensin valokuvausnäytöstä MENU/OK ja sitten  (KUVAUSASETUS)-välilehti.



Asetus	Kuvaus
ITSELAUKAISIN	Valitse sulkimen laukaisun viive.
TALLITSEAJASTIMEN ASETUS	Valitse, palautuvatko itselaukaisimen asetukset joka kerta, kun ajastinta käytetään, tai kun kamera sammutetaan.
ITSEAJASTIMEN VALO 	Valitse palaako itselaukaisimen merkkivalo itselaukaisukuvauksen aikana.
INTERVALLIAJASTINKUVAUS	Määritä kamera ottamaan valittu määrä kuvia automaattisesti ennalta asetetuin aikavälein.
KUV. INTERVALLIAJASTIMEN VALOT. TASOITUS	Valitse, säädetäänkö valotusta automaattisesti intervalliajastetun kuvauksen aikana niin, että valotus ei muutu huomattavasti kuvien välillä.
AE-HAARUK ASETUS	Säädä valotuksen haarukoinnin asetuksia.
ELOK.SIMUL.HAARUK. 	Valitse kolme filmsimulaation tyyppiä, joita käytetään filmsimulaation haarukoinnissa.
TARKENNA BKT-ASETUS	Säädä tarkennuksen haarukoinnin asetuksia.
VALOTUKSEN MITTAUS	Valitse, miten kamera mittaa valotuksen.
SULKIMEN TYYPPI	Valitse suljintyyppi.
VÄRINÄN POISTO 	Valitse, vähennetäänkö kuvissa ja näytössä esiintyvää välkyntää kuvattaessa loisteputkivalaistuksessa ja muiden vastaavien valonlähteiden valossa.
HERKKYYS	Säädä kameran valoherkkyyttä.
IS-TILA	Valitse, otetaanko kuvanvakautus käyttöön.
35 mm:n FORMAATTITILA	Ota kuvia 35 mm:n kameraa vastaavalla kuvakulmalla.
  LANGATON TIEDONS. 	Muodosta langattomia yhteyksiä älypuheliin, tablettiin tai muihin laitteisiin.

SALAMAN ASETUS

Näytä salaman asetukset valitsemalla ensin valokuvausnäytöstä **MENU/OK** ja sitten **[M] (SALAMAN ASETUS)** -välilehti.

Asetus	Kuvaus
SALAMAN TOIMINNAN ASETUS	Säädä asetuksia, kuten salaman ohjaustila, salaman taso ja salaman teho.
PUNASILM. POISTO	Valitse, poistetaanko salaman aiheuttamaa punasilmäisyyttä.
TTL-LUKITUSTILA	Valitse TTL-lukitustila.
LED-VALOASETUS	Valitse, käytetäänkö kuvia otettaessa salamalaitteen LED-videovaloa (jos saatavilla) silmävalona vai AF-apuvälilä.
COMMANDER ASETUS	Valitse ryhmiä käytettäessä kameran salamalaitetta Fujifilmin optisen langattoman salaman kauko-ohjauksen ohjaimena.
CH-ASETUS	Valitse kanava, jota käytetään ohjauksen ja etäsalamalaitteiden väliseen kommunikointiin.

Kuvausvalikot (videot)

- Sekä - että -kuvakkeilla merkityt kohdat ovat käytettävissä sekä valo- että videokuvausvalikoissa. Näiden kohtiin jommassakummassa valikossa tehdyt muutokset vaikuttavat myös muihin valikoiden kohtiin.
- Kohteet, jotka on lisätty tai joita on muutettu laiteohjelmistoversion 4.00 julkaisun yhteydessä, on merkitty **V.4**-kuvakkeilla.

ELOKUVA-ASETUS

Näytä videokuvauksen tallennusasetukset valitsemalla videokuvausvalikosta ensin **MENU/OK** ja sitten  (**ELOKUVA-ASETUS**)-välilehti.

Asetus	Kuvaus
KUVAUSTILA (V.4)	Valitse videoiden tallennuksessa käytettävä kuvaustila.
VIDEOTILA	Säädä videon tallennusasetuksia.
TIEDOSTOMUOTO (V.4)	Valitse elokuvaformaatti.
ELOKUVAN PAKKAUS	Valitse videoihin käytettävä pakkausalgoritmi.
VAKAA ELOK. RAJ. SUUR. (V.4)	Valitse, asetetaanko videon rajaussuhde arvoon 1,1:1.
F-Log/HLG/RAW-TALLENNUS	Valitse F-Log-, HLG (Hybrid Log-Gamma)- tai RAW-videoiden kohde kameran ollessa liitettynä HDMI-laitteeseen.
4K ELOKUVAN LÄHTÖ	Valitse tapa, jolla 4K-kuvamateriaali tallennetaan, ja lähetetäänkö se HDMI-liitännän kautta.
FULL HD VIDEON LÄHTÖ	Valitse tapa, jolla Full HD -kuvamateriaali tallennetaan, ja lähetetäänkö se HDMI-liitännän kautta.
HDMI-LÄHDÖN INFONÄYTTÖ	Valitse, toisintavatko HDMI-laitteet kameranäytön tiedot.
4K HDMI VALMIUSTILAN LAATU	Valitse, vaihtuuko syöte liitettyihin HDMI-laitteisiin 4K:sta Full HD:hen valmiustilan aikana.
HDMI-TALLENNUKSEN HALLINTA	Valitse, lähettääkö kamera videon aloitus- ja lopetussignaalit HDMI-laitteelle, kun laukaisinta painetaan videotalleituksen aloittamiseksi ja lopettamiseksi.
 VALOTUKSEN MITTAUS (V.4)	Valitse, miten kamera mittaa valotuksen.
 KUVANVAKAINTILA (V.4)	Valitse, otetaanko kuvanvakautus käyttöön.

Asetus	Kuvaus
 KUV.VAK.TILAN TEHOSTUS (V.4)	Valitse kuvanvakautuksen taso.
 HERKKYYS (V.4)	Säädä kameran valoherkkyyttä.
SEEPRA-ASETUS	Valitse, näytetäänkö huippuvalot, jotka voivat olla ylivalotuneita, videotilan näytössä mustavalkoraidallisina.
SEEPRA-TASO	Valitse kirkkauskyynnys mustavalkoraitojen näyttämiseksi.
ELOK.OPTIMOITU HALL.   (V.4)	Asetuksia voidaan säätää komentokiekoilla ja kosketusnäytön säätimillä.
YHTENEVÄINEN VALO	Valitse valo (Merkkivalo- tai AF-apuvalo), joka syttyy videon tallennuksen aikana ja se, vilkkuuko valo vai palaako se jatkuvasti.
 VAL. MUKAUT. ASET (V.4)	Valitse mukautettujen asetusten kokoelma, joka on luotu kohdassa  MUOK/TALL. MUK. ASET . Valitse kokoelmista MUKAUTA 1–MUKAUTA 7 .
 MUOK/TALL. MUK. ASET (V.4)	Tallenna kuvausvalikon mukautetut asetukset.
 PÄIVITÄ MUKAUTETTU ASETUS AUTOM. (V.4)	Valitse, päivittyykö mukautettujen asetusten kokoelma automaattisesti vastaamaan videoiden tallennusasetusten muutoksia.
  LANGATON TIEDONS. (V.4)	Muodosta langattomia yhteyksiä älypuheliin, tablettiin tai muihin laitteisiin.

KUVANLAADUN ASETUS









Näytä kuvanlaadun asetukset valitsemalla videokuvausnäytöstä ensin **MENU/OK** ja sitten  **(KUVANLAADUN ASETUS)** -välilehti.



Asetus	Kuvaus
 FILMINSIMULAATIO (V.4)	Valitse filminsimulaatiotehoste videon tallentamiseen.
 YKSIVÄRINEN (V.4)	Valitse mustavalkosävy videoille, jotka on otettu asetuksella FILMISIMULAATIO >  ACROS ja  MUSTAVALKOINEN .
 DYNAMIIKKA-ALUE	Valitse dynamiikka-alue videon tallentamiseen.
 VALKOTASAPAINO (V.4)	Säädä valkotasapaino valonlähteen mukaan, joko suora auringonvalo tai keinovalaistus.
 SÄVYKÄYRÄ (V.4)	Säädä sävykäyrän avulla huippuvalojen tai varjojen ulkoasua tekemällä niistä kovempia tai pehmeämpiä.

Asetus	Kuvaus
 VÄRI	Säädä värin voimakkuutta.
 TERÄVYYS	Terävöitä tai pehennä ääriviivoja.
 KORKEA ISO-NUMERO (V.4)	Vähennä suurella herkkyydellä otetuissa kuvissa esiintyvää kohinaa.
 4K KEHYS NR	Valitse, vähennetäänkö kuvien välistä kohinaa.
 YMPÄR. VALON KORJ	Valitse, vähennetäänkö vinjetointia kuvattaessa videoita.
 SOVITTIMEN AS. (V.4)	Säädä M-kiinnitteisen objektiivin asetuksia käyttämällä lisävarusteena saatavaa FUJIFILM M MOUNT ADAPTER -sovitinta.

AF/MF-ASETUS

Näytä AF/MF-asetukset valitsemalla videokuvausnäytöstä ensin MENU/OK ja sitten  (AF/MF-ASETUS) -välilehti.

Asetus	Kuvaus
 TARKENNUSALUE	Valitse tarkennusalue.
 AUTOFOKUS TILA (V.4)	Valitse tarkennusalueen koko.
 AF-C MUKAUTETUT ASETUKSET	Valitse tarkennuksen seurantavaihtoehdot tallennettaessa videoita, kun valittu tarkennustila on AF-C .
 AF-APUVALO (V.4)	Valitse, syttyykö AF-apuvalo automaattitallennuksen avuksi.
 KASV./SILMIEN TUNN. ASETUS	Valitse, priorisoiko kamera ihmiskasvot taustakohteiden sijaan, kun asetat tarkennuksen ja valotuksen.
 MF-APU	Valitse, miten tarkennus näytetään manuaalisessa tarkennustilassa.
 TARKEN. TARKISTUS	Valitse, lähentääkö näyttö automaattisesti valittua tarkennusalueetta, kun tarkennusrengasta kierretään manuaalitar-kennustilassa.
 PIKA-AF-ASETUS (V.4)	Valitse kameran tarkennustapa, kun manuaalisessa tarkennustilassa painetaan toimintonäppäimiä, joille on määritetty esimerkiksi AF-lukitus.
 SYVÄTERÄVYYSALUE-ASTEIKKO (V.4)	Valitse syvyysterävyuden asteikko.

Asetus	Kuvaus
 ALUERAJOITIN (V.4)	Lisää tarkennusnopeutta rajoittamalla käytettävissä olevien tarkennusetaisyysyksien määrää.
 KOSKETUSNÄYTTÖTILA (V.4)	Valitse kosketusohjainten suorittamat kuvaustoimenpiteet.
TARKENN. TARKISTUSLUKKO (V.4)	Valitse, pysyykö tarkennuksen zoomaus voimassa, kun elokuvan tallentaminen alkaa.

ÄÄNIASETUKSET

Näytä ääniasetukset valitsemalla ensin videokuvausnäytöstä **MENU/OK** ja sitten  (**ÄÄNIASETUKSET**)-välilehti.

Asetus	Kuvaus
SISÄISEN MIKIN TASON SÄÄTÖ (V.4)	Säädä sisäisen mikrofonin tallennustasoa.
ULKOISEN MIKIN TASON SÄÄTÖ (V.4)	Säädä ulkoisten mikrofonien tallennustasoa.
MIKROFONILIITÄNTÄASETUKSET (V.4)	Määritä mikrofoniiliittimeen liitetyn äänilaitteen tyyppi.
MIKIN TASON RAJOITIN (V.4)	Vähentää mikrofonin äänipiirin rajatason ylittävän syötteen aiheuttamaa vääristymää.
TUULISUODATIN (V.4)	Valitse, otetaanko kohinanvaimennus käyttöön videoiden tallennuksen aikana.
MATALA SUODATIN (V.4)	Valitse, vaimennetaanko kohinaa videoiden tallentamisen aikana.
KUULOKKEIDEN ÄÄNENVOIM. (V.4)	Säädä kuulokkeiden äänenvoimakkuutta.

AIKAKOODIN ASETUKSET

Näytä aikakoodin asetukset valitsemalla videokuvausnäytöstä ensin **MENU/OK** ja sitten **⏏** (**AIKAKOODIN ASETUKSET**) -välilehti.

Asetus	Kuvaus
AIKAKOODIN NÄYTTÖ (V.4)	Valitse, näytetäänkö aikakoodit videoiden tallennuksen ja toiston aikana.
ALOITUSAJAN ASETUKSET (V.4)	Valitse aikatunnuksen alkamisaika.
LASKURIN ASETUKSET (V.4)	Valitse, mitataanko aikaa jatkuvasti vai vain videon tallennuksen aikana.
DROP FRAME (V.4)	Valitse, otetaanko kuvien poistaminen käyttöön.
HDMI-AIKAKOODIN LÄHTÖ (V.4)	Valitse, lähetetäänkö aikatunnukset HDMI-laitteisiin.

Toistovalikko

Toistovalikko tulee näkyviin, kun painat **MENU/OK**-painiketta toistotilassa.

 Kohteet, jotka on lisätty tai joita on muutettu laiteohjelmistoversion 4.00 julkaisun yhteydessä, on merkitty **V.4**-kuvakkeilla.

Asetus	Kuvaus
VAIHDA PAIKKA	Valitse kortti, josta kuvat toistetaan.
RAW-MUUNNOS (V.4)	Kopioi RAW-kuvat muissa muodoissa.
POISTA	Poista yksittäisiä kuvia, useita valittuja kuvia tai kaikki kuvat.
POISTO (RAW AUK1/ JPG AUK2)	Valitse, poistetaanko muistikorttipaikkoihin 1 ja 2 samanaikaisesti tallennetuista kuvista RAW- vai JPEG-kopio, tekemällä RAW / JPEG -valinta kohtaan  TALLENN DATA-ASET >  KORTTIPAIKAN ASETUKSET , joka valinta poistaa jäljellä olevan kopion.
RAJAUS	Luo nykyisestä kuvasta rajattu kopio.
KOONMUUTOS	Luo nykyisestä kuvasta pieni kopio.
SUOJAUS	Suojaa kuvat vahingossa tapahtuvalta poistamiselta.
KUVAN KÄÄNTÖ	Valitse, kierretäänkö kuvia näytössä toiston aikana.
PUNASILM. POISTO	Valitse, poistetaanko punasilmäisyyttä muotokuvista.
ÄÄNITALLENTIEN ASETUS	Valitse, lisätäänkö valokuviiin äänimuistoita.
LUOKITUS	Luokittele kuvia käyttämällä tähtiä.
KOPIOI	Kopioi kuvia ensimmäisessä ja toisessa paikassa olevien korttien välillä.
KUVANSIIRRON JÄRJESTYS	Valitse älypuheliimeen tai tablettiin lähetettävät kuvat.
  LANGATON TIEDONS. (V.4)	Muodosta langattomia yhteyksiä älypuheliimiin, tabletteihin tai muihin laitteisiin.
ALBUMIAVUSTAJA	Luo suosikkikuvista albumeja.
TULOST.PYYNTÖ(DPOF)	Luo digitaalinen "tulostuspyyntö" DPOF-yhteensopiville tulostimille.
instax -TULOST. TULOSTAA	Tulosta kuvia lisävarusteina saatavilla Fujifilm instax SHARE -tulostimilla.
NÄYTÖN KUVASUHDE	Valitse televisiolla näytettävien kuvien kuvasuhde.

Asetusvalikot

 Kohteet, jotka on lisätty tai joita on muutettu laiteohjelmistoversion 4.00 julkaisun yhteydessä, on merkitty **V.4**-kuvakkeilla.

KÄYTTÄJÄASETUS

Kameran perusasetuksiin pääsee painamalla **MENU/OK**, valitsemalla **☑ (ASETUKSET)** -välilehden ja sieltä kohdan **KÄYTTÄJÄASETUS**.

Asetus	Kuvaus
ALUSTA	Alusta muistikortit.
PÄIVÄ/AIKA	Aseta kameras kello.
AIKAERO	Vaihda kotiaikavyöhykkeesi ja nykyisen sijaintisi aikavyöhykkeen välillä.
 言語/LANG.	Valitse kieli.
 OMA VALIKKOASETUS (V.4)	Muokkaa kohteita, jotka on lueteltu MY (OMA VALIKKO) -välilehdellä, joka on usein käytettyjen valokuvavalikon asetusvalintojen yksilöllisesti mukautettu valikko.
 OMA VALIKKOASETUS (V.4)	Muokkaa kohteita, jotka on lueteltu MY (OMA VALIKKO) -välilehdellä, joka on usein käytettyjen elokuvavalikon asetusvalintojen yksilöllisesti mukautettu valikko.
KENNON PUHDISTUS	Poista pöly kameras kuvakennosta.
AKUN IKÄ	Tarkista akun ikä.
PALAUTA ALKUASET	Nollaa kuvaus- tai asetusvalikon asetukset oletusarvoihin.
SÄÄTELEVÄ	Näytä laitteen mallinumeron ja muiden sertifikaattien sähköiset kopiot.

ÄÄNIASETUKSET

Pääset ääniasetuksiin painamalla **MENU/OK**, valitsemalla **☑ (ASETUKSET)** -välilehden ja valitsemalla sieltä kohdan **ÄÄNIASETUKSET**.

Asetus	Kuvaus
AF ÄÄNIMERKIN VOLYYMI	Valitse kameras tarkentamisen yhteydessä kuuluvan äänimerkin voimakkuus.
ITSEAJASTIN ÄÄNIMERKIN VOL	Valitse sen äänimerkin voimakkuus, joka kuuluu itselaukaisimen ollessa aktiivinen.

Asetus	Kuvaus
ÄÄNENVOIMAKKUUS	Säädä kameran säätimien käytön yhteydessä kuuluvien äänten voimakkuus.
SULJINÄÄNEN V.	Säädä elektronisen sulkimen tuottamien äänten voimakkuus.
SULJINÄÄNI	Valitse elektronisesta sulkimesta kuuluva ääni.
TOISTON ÄÄNENV.	Säädä videotoiston äänen voimakkuus.

NÄYTTÖASETUKSET

Pääset näyttöasetuksiin painamalla **MENU/OK**, valitsemalla  (**ASETUKSET**) -välilehden ja valitsemalla sieltä kohdan **NÄYTTÖASETUKSET**.

Asetus	Kuvaus
EVF-KIRKKAUS	Säädä elektronisen etsimen näytön kirkkautta.
EVF-VÄRI	Säädä elektronisessa etsimessä olevan näytön värikylläisyyttä.
EVF-VÄRIN SÄÄTÖ	Säädä sähköisen etsimen näytön väriä.
LCD-KIRKKAUS	Säädä näytön kirkkautta.
LCD-VÄRI	Säädä näytön värikylläisyyttä.
LCD-VÄRIN SÄÄTÖ	Säädä LCD-näytön väriä.
KUVAN NÄYTTÖ	Valitse, miten pitkään kuvia näytetään kuvaamisen jälkeen.
KÄÄNNÄ NÄYTÖT AUTOM	Valitse, kierretäänkö etsimen (EVF) ja LCD-näytön merkki- valoja kameran asennon mukaan.
VAL. ESIK./VALKOT. MAN.T.	Valitse, otetaanko valotuksen ja/tai valkotasapainon esikatselu käyttöön.
LUONNOLLINEN NÄKYMÄ	Valitse, näytetäänkö asetusten vaikutukset näytöllä.
F-Log KATSELUAVUSTUS (V.4)	Valitse, näytetäänkö sävykorjattu esikatselu (vastaa BT.709:ää) F-Log-videoiden tallennuksen ja näyttämisen yhteydessä.
KEHYSTYSOPAS	Valitse kuvaustilassa käytettävä rajausruudukko.
AUTOM. KÄÄNTÖ JA TOISTO	Valitse, kierretäänkö pystysuuntaisia kuvia automaattisesti toiston aikana.

Asetus	Kuvaus
TOISTON SUURENNUS (V.4)	Valitse toiston zoomauksen zoomaussuhde.
TARKENNUKSEN MITTAYKSIKKÖ	Valitse tarkennusetäisyyden ilmaisimessa käytettävät yksiköt.
KAKSOISNÄYTÖN ASETUS	Valitse kaksoisnäytön kahden ikkunan sisältö.
NÄYTÖN MUK. ASET.	Valitse vakioilmaisimen näytöllä näkyvät kohteet.
ISON ILMAISIMEN TILA (EVF)	Valitse, näytetäänkö sähköisessä etsimessä (EVF) isot merkkivalot.
ISON ILMAISIMEN TILA (LCD)	Valitse, näytetäänkö LCD-näytössä isot merkkivalot.
ISON ILMAIS. NÄYT. ASETUS	Valitse, mitkä ilmaisimet näytetään, kun PÄÄLLÄ on valittu kohtaan ISON ILMAISIMEN TILA (EVF) tai ISON ILMAISIMEN TILA (LCD) .
TIEDOT KONTRASTIN SÄÄDÖSTÄ	Säädä näytön kontrastia.
TOISEN NÄYTÖN ASETUS	Valitse toissijaisessa LCD-näytössä näkyvät ilmaisimet.
TAKAOSAN ALINÄYTÖN ASETUS	Valitse takaosan toissijaisessa näytössä näkyvät ilmaisimet.
ALANÄYTÖN TAUSTAVÄRI	Valitse toissijaisen LCD-näytön taustan väri.
TAKAOSAN ALINÄYTÖN KIRKKAUS	Säädä takaosan toissijaisen näytön kirkkaus.
 Q-VALIKON TAUSTA (V.4)	Valitse pikavalikon tausta, jota käytetään valokuvien ottamisen yhteydessä.
 Q-VALIKON TAUSTA (V.4)	Valitse pikavalikon tausta, jota käytetään videoiden kuvauksen yhteydessä.

PAINIKKEEN/VALITSIMEN ASETUS

Ohjainasetukset avataan painamalla **MENU/OK**, valitsemalla  (**ASETUKSET**) -välilehti ja valitsemalla **PAINIKKEEN/VALITSIMEN ASETUS**.

Asetus	Kuvaus
TARKENNUKSKYTKIMEN ASETUS	Valitse tarkennussauva (tarkennusvipu) suorittamat toiminnot.

Asetus	Kuvaus
 MUOKK./TALL. PIKAVAL. (V.4)	Valitse valokuvauksen aikana näytettävät pikavalikon kohdat.
 MUOKK./TALL. PIKAVAL. (V.4)	Valitse elokuvien kuvaamisen aikana näytettävät pikavalikon kohdat.
TOIMINTO (Fn) -AS (V.4)	Valitse toimintopainikkeiden tehtävät.
KOMENTOVALITSIMEN ASETUS (V.4)	Valitse komentokiekkojen tehtävät.
KOMENTOVALITSIMEN SUUNTA (V.4)	Valitse, käännetäänkö komentokiekkojen kiertosuunta päinvastaiseksi säädettäessä asetuksia.
SULKIJAN AF	Valitse, tarkentaako kamera painettaessa laukaisin puoleenväliin.
SULKIJAN AE	Valitse, lukitaanko valotus (AE-lukitus) laukaisimen ollessa painettuna puoleenväliin.
KUVAA ILMAN OBJEKTIIVIA	Valitse, voidaanko laite laukaista, kun objektiivia ei ole kiinnitetty.
KUVAA ILMAN KORTTIA	Valitse, voidaanko suljin laukaista ilman, että kamerassa on muistikorttia.
TARKENNUSRENGAS	Valitse suunta, johon tarkennusrengasta kierretään tarkennusetaisyys pidentämiseksi.
TARKENNUSRENKAAN KÄYTTÖ	Valitse, kuinka kamera säätää tarkennusta tarkennusrenkaan liikkeen mukaan.
AE/AF-LUKITUSTILA	Valitse sen painikkeen tehtävä, johon valotuksen ja/tai tarkennuksen lukitus on määritetty.
AWB-LUKITUSTILA	Valitse niiden toimintonäppäinten toiminnot, joille on määritetty automaattisen valkotasapainon (AWB) lukitus.
VAL. KORJ. -PAINIKKEEN AS.	Valitse normaalisti valotuksen korjaamiseen käytettävään toimintopainikkeeseen määritettävä tehtävä.
KOSKETUSNÄYTTÖASETUKSET	Valitse, otetaanko kosketusohjaimet käyttöön LCD-näytössä.
LUKITUS (V.4)	Estä tahaton käyttö lukitsemalla kameras ohjaimet.

VIRRRANHALLINTA

Virranhallinta-asetuksiin pääsee painamalla **MENU/OK**, valitsemalla **☑ (ASETUKSET)** -välilehden ja valitsemalla kohdan **VIRRRANHALLINTA**.

Asetus	Kuvaus
AUT. VIRRRANKATK.	Valitse, sammuuko kamera automaattisesti, kun toimintoja ei suoriteta.
SUORITUSKYKY (V4)	Sääda virta-asetuksia.
KUVAUKSEN VALMIUSTILA	Valitse viive siihen hetkeen, kun kamera siirtyy valmiustilaan. Poistu kuvauksen valmiustilasta painamalla MENU/OK -painiketta tai jotain muuta säädintä.
AUTOMAATTINEN VIRRANSÄÄSTÖ	Sääda virransäästötilan asetuksia.

TALLENN DATA-ASET

Tiedostonhallinta-asetuksiin pääsee painamalla **MENU/OK**, valitsemalla **☑ (ASETUKSET)** -välilehden ja valitsemalla kohdan **TALLENN DATA-ASET**.

Asetus	Kuvaus
KUVA NRO	Valitse, nollataanko numerointi, kun uusi muistikortti asetetaan.
TALL. ALKUP. KUVA	Valitse, tallennetaanko punasilmäisyyden poistotoiminnolla otetuista kuvista käsittelemättömät kopiot.
MUOKK. TIED. NIM.	Vaihda tiedostonimen etuliite.
📷 KORTTIPAIKAN ASETUKSET (V4)	Valitse paikkaan 1 ja paikkaan 2 liitettyjen korttien tehtävät valokuvauksen yhteydessä.
📹 KORTTIPAIKAN ASETUKSET (V4)	Valitse paikkaan 1 ja paikkaan 2 liitettyjen korttien tehtävät videokuvauksen yhteydessä.
VALITSE AUKKO (📷 PERÄK.)	Valitse kortti, johon tallennetaan ensin, kun JÄRJESTYKSESSÄ on valittu kohtaan 📷 KORTTIPAIKAN ASETUKSET .
VALITSE AUKKO (📹 PERÄK.)	Valitse kortti, johon tallennetaan ensin, kun JÄRJESTYKSESSÄ on valittu kohtaan 📹 KORTTIPAIKAN ASETUKSET .
VALITSE KANSIO	Luo kansioita ja valitse kansio, johon kuvat tallennetaan jatkossa.
TEKIJÄNOIKEUSTIEDOT	Valitse, lisätäänkö uusiin kuviin tekijänoikeustiedot Exif-tunnisteiden muodossa sitä mukaa kun kuvia otetaan.

YHTEYSASETUS

Yhteysasetuksiin pääsee painamalla **MENU/OK**, valitsemalla **☑ (ASETUKSET)** -välilehden ja valitsemalla kohdan **YHTEYSASETUS**.

Asetus	Kuvaus
Bluetooth-ASETUKSET	Säädä Bluetooth-asetuksia.
VERKKOASETUKSET	Säädä langattomien verkkojen yhteysasetuksia.
instax -TUL. YHT. ASETUS	Säädä lisävarusteena saatavien Fujifilm instax SHARE -tulostimien yhteysasetuksia.
YHTEYSTILA (V.4)	Säädä asetuksia ulkoisten laitteiden yhteyksiä varten.
LANGATT. TIEDONS. TAAJUUSASETUS	Valitse langaton taajuusalue Camera Remote -sovellusta varten.
YLEISET ASETUKSET	Säädä langattomien verkkojen yhteysasetuksia.
TIEDOT (V.4)	Katsela kameran MAC-osoitetta, Bluetooth-osoitetta ja langattoman verkon IP-osoitetta.
NOLLAA LANGATON ASETUS	Palauta langattoman verkon asetusten oletusarvot.

Liitännät

6

HDMI-lähtö

Kameran kuvaus- ja toistonäytöt voidaan lähettää HDMI-laitteisiin.

HDMI-laitteisiin liittäminen

Liitä kamera televisioihin tai muihin HDMI-laitteisiin kolmannen osapuolen HDMI-kaapelilla.

- 1 Sammuta kamera.
- 2 Kytke kaapeli alla olevan kuvan mukaisesti.

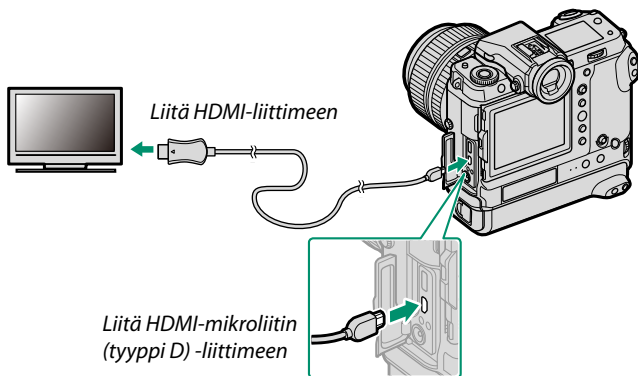

- 3 Konfiguroi laite HDMI-tuloon laitteen mukana toimitetussa dokumentaatiossa kuvatulla tavalla.
- 4 Kytke kamera päälle. Kameran näytön sisältö näkyy HDMI-laitteessa. Kameran näyttö sammuu toistotilassa (📖 107).



- Varmista, että liittimet on kiinnitetty huolellisesti.
- Käytä enintään 1,5 m pitkää HDMI-kaapelia.

Kuvaus

Ota kuvia ja tallenna elokuvia samalla kun katselet näkymää kameran objektiivin läpi tai tallennat filmimateriaalia HDMI-laitteeseen.

 Tätä ominaisuutta voi käyttää 4K- ja Full HD -elokuvien tallentamiseen HDMI-tallentimeen.

Toisto

Aloita toisto painamalla kameran -painiketta. Kameran näyttö kytkeytyy pois päältä, ja kuvat ja videot lähetetään HDMI-laitteeseen. Huomaa, että kameran äänenvoimakkuussäätimillä ei ole vaikutusta TV:n ääneen; säädä äänenvoimakkuutta television äänensäätimillä.

 Jotkut televisiot saattavat näyttää lyhyen aikaa mustaa kuvaruutua videoiston alkaessa.

Langattomat yhteydet

(Bluetooth®, langaton lähiverkko/Wi-Fi)

Käytä langattomia verkkoja ja muodosta yhteys tietokoneisiin, älypuhelmiin tai tabletteihin. Katso lisätietoja osoitteesta:

<http://fujifilm-dsc.com/wifi/>

Älypuhelimet ja tabletit: FUJIFILM Camera Remote

Yhdistä kameraan Bluetooth-yhteydellä tai langattoman lähiverkon kautta.



Muodostaaksesi langattoman yhteyden kameraan sinun on asennettava uusin versio FUJIFILM Camera Remote -sovelluksesta älypuhelimeesi tai tablettiisi.

FUJIFILM Camera Remote

Kun yhteys on muodostettu, voit käyttää FUJIFILM Camera Remote -sovellusta seuraaviin toimintoihin:

- Kameran ohjaamiseen ja kuvien ottamiseen etänä
- Kamerasta lähetettyjen kuvien vastaanottamiseen
- Kameran kuvien selaamiseen ja valittujen kuvien lataamiseen
- Lähetä paikkatiedot kameraan
- Kameran sulkimen laukaisemiseen
- Kameran laiteohjelmiston päivittämiseen

Lataa sovellukset ja katso lisätietoja osoitteesta:

http://app.fujifilm-dsc.com/en/camera_remote/

Älypuhelimet ja tabletit: Bluetooth®-laiteparin muodostaminen

Yhdistä kamera älypuhelimien tai tablettien kanssa valitsemalla

YHTEYSASETUS > Bluetooth-ASETUKSET > LAITEPARIN REKISTERÖINTI. Laiteparin muodostaminen on helppo tapa ladata kuvia kamerasta.



- Kuvat ladataan langattoman yhteyden kautta.
- Kun pariiliitos on muodostettu, voit synkronoi kameran kellon ja paikkatiedot älypuhelimien tai tablettien kanssa.
- Voit valita yhteyden enintään 7 pariilitetystä älypuhelimesta tai tablettista.

Älypuhelimet ja tabletit: Langaton lähiverkko

Muodosta langattomat lähiverkkoyhteydet älypuhelimiin tai tabletteihin käyttämällä toimintoa **LANGATON TIEDONS.** kohdassa

KUVAUSASETUS, ELOKUVA-ASETUS tai **TOISTOVALIKKO.**



Kytkeyty kuvaus: Capture One Pro Fujifilm/ Adobe® Photoshop® Lightroom® Classic CC + FUJIFILM Tether Shooting Plug-in PRO for GFX/FUJIFILM X Acquire

- Ennen kuin jatkat eteenpäin, säädä asetuksia käyttämällä toimintoa **YHTEYSASETUS** > **VERKKOASETUKSET** ja valitse sitten **LANGATON VERKKOSIDONTA KIINTEÄ KUVAUS** kohtaan **YHTEYSASETUS** > **YHTEYSTILA** (📖 104).
- Kytkeytyä kuvausta voidaan käyttää mm. Capture One Pro Fujifilm-, Adobe® Photoshop® Lightroom® Classic CC- ja FUJIFILM X Acquire -ohjelmien kanssa. Jos Adobe® Photoshop® Lightroom® Classic CC on käytettävissä, lataa FUJIFILM Tether Shooting Plug-in PRO for GFX -laajennus Adobe Exchange -verkkosivustolta. FUJIFILM Tether Shooting Plug-in PRO for GFX on saatavilla ilmaiseksi.
- Katso lisätietoja seuraavalta verkkosivulta:
<http://app.fujifilm-dsc.com/en/#tether>
- FUJIFILM Tether Shooting Plug-in PRO for GFX- ja FUJIFILM X Acquire -ohjelmiin liittyvää tietoa löydät seuraavalta verkkosivulta:
<https://fujifilm-x.com/products/software/>

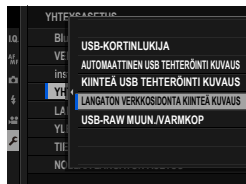



Liittäminen USB:n kautta

Kamera voidaan liittää tietokoneisiin ja älypuhelimisiin USB:n kautta.

 Ennen kuvien lataamista tai kuvien ottamista etänä, kytke kamera tietokoneeseen ja tarkista, että se toimii normaalisti.

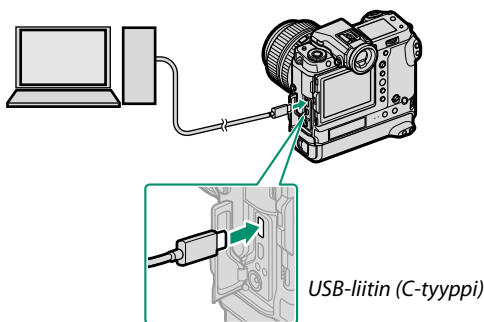
- 1 Kytke tietokone päälle.
- 2 Säädä asetuksia kamerasen käyttötavan mukaan.
 - "Kytetty kuvaus: Capture One Pro Fujifilm/Adobe® Photoshop® Lightroom® Classic CC + FUJIFILM Tether Shooting Plug-in PRO for GFX/FUJIFILM X Acquire/FUJIFILM Pixel Shift Combiner" (📖 114)
 - "Kuvien kopioiminen muistikortilta tietokoneelle" (📖 115)
 - "Kameran käyttäminen verkkokamerana (FUJIFILM X Webcam)" (📖 115)
 - "RAW-kuvien muuntaminen: FUJIFILM X RAW STUDIO" (📖 116)
 - "Kameran asetusten varmuuskopiointi ja palauttaminen (FUJIFILM X Acquire)" (📖 116)
 - "Pikselinsiirto-monikuvaus"
- 3 Kytke kamera pois päältä.
- 4 Kytke USB-kaapeli.



 USB-kaapeli saa olla enintään 1,5 m:n pituinen ja sen on sovitettava tiedonsiirtoon.

5 Kytke kamera päälle.

6 Kopioi kuvat tietokoneeseen.

- **Kytetty kuvaus:** kytketyn kuvauksen aikana kuvia voidaan kopioida käyttämällä kytketyn kuvauksen ohjelmistoja, esim. Capture One Pro Fujifilm/Adobe® Photoshop® Lightroom® Classic CC + FUJIFILM Tether Shooting Plug-in PRO for GFX/ FUJIFILM X Acquire.
- **Kuvansiirto:** käytä käyttöjärjestelmän mukana tulleita sovelluksia.
- **Kameran käyttäminen verkkokamerana:** käynnistä FUJIFILM X Webcam.
- **RAW-muunnos:** Käsittele RAW-kuvia FUJIFILM X RAW STUDIO -ohjelmalla. Kameran kuvankäsittelytoiminnon tehoa käytetään nopeaa käsittelyä varten.
- **Kameran asetusten tallentaminen ja lataaminen:** Käytä FUJIFILM X Acquire -ohjelmaa kameran asetusten tallentamiseen ja lataamiseen. Tallenna haluamasi asetukset tiedostoon yhdellä toiminnolla ja kopioi ne useisiin kameroihin.
- **Pikselinsiirto-monikuvaus:** Pikselinsiirto-monikuvaus-valokuvaus voidaan toteuttaa kytketyllä kuvauksella. Käytä FUJIFILM Pixel Shift Combiner -ohjelmaa tähän tarkoitukseen.



- Sammuta kamera ennen USB-kaapelin irrottamista.
- Kun liität USB-kaapeleita, varmista, että liittimet on kiinnitetty huolellisesti oikein päin. Liitä kamera suoraan tietokoneeseen; älä käytä USB-keskitintä tai näppäimistöä.
- Virtakatkos siirron aikana voi aiheuttaa tietojen menetyksen tai muistikortin vahingoittumisen. Aseta kameraan uusi tai täyteen ladattu akku ennen kameran liittämistä.
- Jos muistikortilla on paljon kuvia, ohjelmiston käynnistyminen saattaa kestää hetken, eikä kuvien tuominen tai tallentaminen välttämättä onnistu. Käytä kuvien siirtämiseen muistikortinlukijaa.
- Varmista, että merkkivalo on pois päältä tai palaa vihreänä ennen kuin sammutat kameran.
- Älä irrota USB-kaapelia, kun siirto on käynnissä. Tämän varoitoimen laiminlyönti voi aiheuttaa tietojen menetyksen tai muistikortin vahingoittumisen.
- Irrota kamera ennen muistikortin asettamista tai poistamista.
- Joissain tapauksissa verkkopalvelimelle tallennettuihin kuviin ei välttämättä pääse käyttämällä ohjelmaa samalla tavalla kuin yksittäisellä tietokoneella.
- Älä irrota kameraa järjestelmästä tai irrota USB-kaapelia välittömästi sen jälkeen, kun ilmoitus kopiointin käynnissä olemisesta on poistunut näytöstä. Jos kopioitavia kuvia on hyvin paljon, tiedonsiirto voi jatkua senkin jälkeen, kun viesti on poistunut näytöltä.
- Käyttäjä vastaa kaikista sovellettavista puhelinyhtiön tai Internet-palveluntarjoajan maksuista käyttäessään Internet-yhteyttä edellyttäviä palveluja.

Kytkeyty kuvaus: Capture One Pro Fujifilm/ Adobe® Photoshop® Lightroom® Classic CC + FUJIFILM Tether Shooting Plug-in PRO for GFX/ FUJIFILM X Acquire/FUJIFILM Pixel Shift Combiner

- Ennen kuin jatkat, valitse **AUTOMAATTINEN USB TEHTERÖINTI KUVAAUS** asetukseen **YHTEYSASETUS > YHTEYSTILA** kameravalikoissa.
- Capture One Pro Fujifilm-, Adobe® Photoshop® Lightroom® Classic CC + FUJIFILM Tether Shooting Plug-in PRO for GFX-, FUJIFILM X Acquire - ja FUJIFILM Pixel Shift Combiner -ohjelmia voidaan käyttää kytkettyyn kuvaukseen.

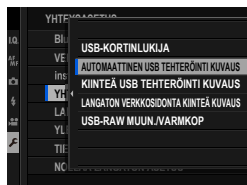

- Valitse **USB-VERKKOSIDONTA KIINTEÄ KUVAAUS**, jos kameraa käytetään vain kytkettyyn kuvaukseen. Huomaa, että jos USB-kaapeli on irrotettu, kamera jatkaa toimimista kytketyssä kuvaustilassa, eikä kuvia tallenneta kameran muistikortille.
- Katso lisätietoja seuraavalta verkkosivulta:
<http://app.fujifilm-dsc.com/en/#tether>
- Lisätietoja aiheista Capture One Pro Fujifilm-, Adobe® Photoshop® Lightroom® Classic CC + FUJIFILM Tether Shooting Plug-in PRO for GFX-, FUJIFILM X Acquire - ja FUJIFILM Pixel Shift Combiner - löydät seuraavalta verkkosivulta:
<https://fujifilm-x.com/products/software/>

Kuvien kopioiminen muistikortilta tietokoneelle

- Ennen kuvien kopioimista tietokoneeseen valitse **USB-KORTINLUKIJ** kohtaan **YHTEYSASETUS > YHTEYSTILA**.
- Ohjelmisto, jolla kuvia voidaan kopioida, vaihtelee tietokoneesi käyttöjärjestelmän mukaan.

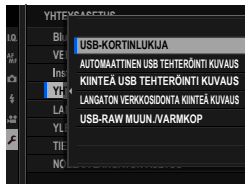

Mac OS X/macOS

Kuvat voidaan kopioida tietokoneelle käyttämällä Image Capturea (toimitetaan tietokoneen mukana) tai muuta ohjelmistoa.

! Kopioi kooltaan yli 4 Gt tiedostot käyttämällä kortinlukijaa.

Windows

Kuvat voidaan kopioida tietokoneelle käyttämällä käyttöjärjestelmän mukana tulleita ohjelmistoja.

Kameran käyttäminen verkkokamerana (FUJIFILM X Webcam)

- Ennen kuin jatkat, valitse **AUTOMAATTINEN USB TEHTERÖINTI KUVAAUS** asetukseen **YHTEYSASETUS > YHTEYSTILA** kameravalikoissa.
- Käynnistä FUJIFILM X Webcam.

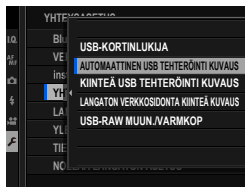

📄 Lisätietoja aiheesta FUJIFILM X Webcam löydät seuraavilta verkkosivuilta:
<https://fujifilm-x.com/products/software/x-webcam/>

RAW-kuvien muuntaminen: FUJIFILM X RAW STUDIO

- Ennen kuin jatkat, valitse **USB-RAW MUUN./VARMKOP** kohtaan **YHTEYSASETUS > YHTEYSTILA** kameran valikoista.
- FUJIFILM X RAW STUDIO -ohjelmalla RAW-kuvat voidaan muuntaa JPEG- tai TIFF-kuviksi.

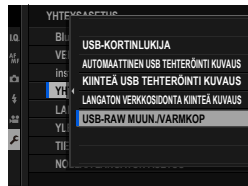



 Lisätietoja aiheesta FUJIFILM X RAW STUDIO löydät seuraavilta verkkosivuilta:

<https://fujifilm-x.com/products/software/x-raw-studio/>

Kameran asetusten varmuuskopiointi ja palauttaminen (FUJIFILM X Acquire)

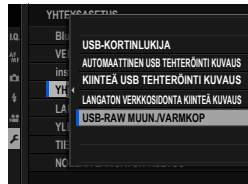
- Ennen kuin jatkat, valitse **USB-RAW MUUN./VARMKOP** kohtaan **YHTEYSASETUS > YHTEYSTILA** kameran valikoista.
- FUJIFILM X Acquire -ohjelmaa voidaan käyttää kameran asetusten varmuuskopiointiin ja palauttamiseen.



 Lisätietoja aiheesta FUJIFILM X Acquire löydät seuraavilta verkkosivuilta:

<https://fujifilm-x.com/products/software/x-acquire/>

Älypuheliin liittäminen

Jos haluat kopioida kuvia älypuheliin, liitä kamera USB-kaapelia käyttävään puhelimeen.

Android-laitteita käyttäville asiakkaille

Kameran liitäntätapa määräytyy älypuhelimien USB-liitännän tyyppin mukaan.

C-tyyppi

Pidä valmiina kaapelia, jossa on kameran USB-liitintä (C-tyyppiä) vastaavat liittimet.

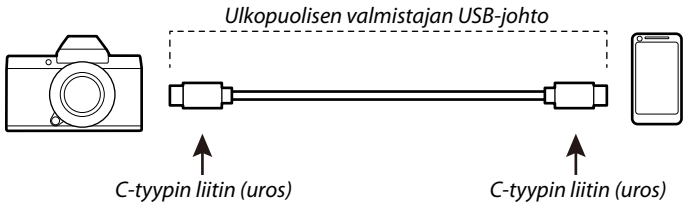

Micro-B

Käytä USB on-the-go (OTG) -johtoa.

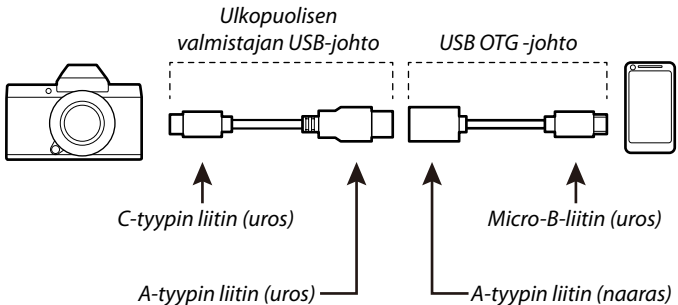

- Älypuhelimien on tuettava USB OTG -yhteystyytä.
- Haluttuja tuloksia ei voida saavuttaa C-tyypin – Micro-B-tyypin USB-johdolla. Käytä OTG-johtoa.

1 Liitä kamera älypuhelimeen USB-kaapelilla.



Jos älypuhelin pyytää jollekin muulle kuin "Camera Importer"-sovellukselle lupaa käyttää kameraa, napauta kohtaa "Peruuta" ja siirry seuraavaan vaiheeseen.

2 Napauta älypuhelimessa ilmoitusta "USB PTP -yhteys muodostettu".

3 Valitse suositelluista sovelluksista "Camera Importer". Sovellus käynnistyy automaattisesti, ja voit siirtää kuvia ja videoita älypuhelimeesi.



Jos sovelluksessa näkyy viesti "MTP-laitetta ei ole liitetty", yritä uudelleen vaiheesta 1 alkaen.

iOS-käyttöjärjestelmää käyttäville asiakkaille

Käytä kamerasovitinta. Koska kamerassa on C-tyyppin USB-liitäntä, tarvitaan johto, jossa on A-tyyppin USB-liitäntä, jotta se voidaan kytkeä kamerasovittimeen.

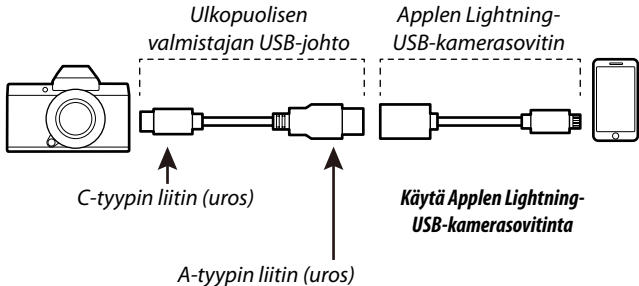

Liitä kamera älypuhelimeen USB-kaapelilla.

Tuo valokuvia ja videoita älypuhelimeen käynnistämällä Kuvat-sovellus.

- C-tyypistä C-tyyppiin liitettävä USB-kaapeli tarvitaan yhteyden muodostamiseksi iPad Pro- ja iPad Air -laitteisiin, joissa on C-tyyppiset USB-liittimet.
- Haluttuja tuloksia ei voida saavuttaa C-tyypin – Lightning-tyypin USB-johdolla. Käytä kamerasovitinta.

instax SHARE -tulostimet

Tulosta kuvia digitaalikamerastasi instax SHARE -tulostimiin.

Yhteyden muodostaminen

Valitse  **YHTEYSASETUS** > **instax-TUL. YHT. ASETUS** ja syötä instax SHARE -tulostimen nimi (SSID) ja salasana.

Tulostimen nimi (SSID) ja salasana

Tulostimen nimi (SSID) löytyy tulostimen pohjasta; oletussalasana on "1111". Jos olet jo valinnut eri salasanan älypuhelimtulostamiseen, syötä sen sijaan se salasana.

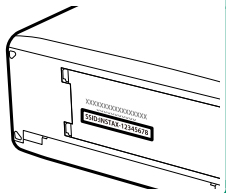

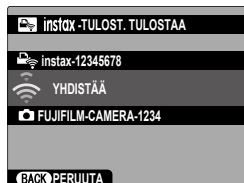

Kuvien tulostaminen

- 1 Kytke tulostin päälle.
- 2 Valitse  **TOISTOVALIKKO > instax-TULOST. TULOSTAA**. Kamera luo yhteyden tulostimeen.

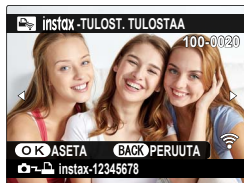

- 3 Näytä tulostettava kuva käyttämällä tarkennussauvaa (tarkennusvipua) ja valitse sitten **MENU/OK**.



-  • Muilla kameroilla otettuja kuvia ei voi tulostaa.
- Tulostettava alue on pienempi kuin alue, joka näkyy LCD-näytöllä.
- Näytöt voivat vaihdella liitetyn tulostimen mukaan.

- 4 Kuva lähetetään tulostimeen ja tulostus alkaa.

Huomautuksia

7

Turvallisuustietoja



Muista lukea nämä huomautukset ennen käyttöä

Turvallisuusohjeita



- Varmista, että käytät kameraa oikein. Lue nämä turvallisuusohjeet ja *Perusopas* huolellisesti ennen käyttöä.
- Säilytä turvallisuusohjeet tämän jälkeen turvallisessa paikassa.

Tietoja kuvakkeista



Seuraavat tässä asiakirjassa käytetyt kuvakkeet osoittavat henkilövahinkojen ja aineellisten vahinkojen vakavuuden, jos kuvakkeen osoittamia tietoja ei oteta huomioon ja laitetta käytetään sen takia virheellisesti.

 VAROITUS	Tämä kuvake osoittaa, että tietojen huomiotta jättäminen voi johtaa kuolemaan tai vakaviin henkilövahinkoihin.
 HUOMIO	Tämä kuvake osoittaa, että tietojen huomiotta jättäminen voi johtaa henkilövahinkoihin tai aineellisiin vahinkoihin.





Alla olevat kuvakkeet osoittavat huomioitavien tietojen luonteen.

 Kolmiomaiset kuvakkeet osoittavat, että tiedot vaativat huomiota ("Tärkeä").
 Poikkittaisella viivalla ylivedetyt pyöreät kuvakkeet osoittavat, että kyseinen toiminto on kielletty ("Kielletty").
 Huutomerkillä varustetut täytetyt ympyrät osoittavat, että kyseinen toiminto on suoritettava ("Pakollinen").

Tuotteen symbolit (mukaan lukien tarvikkeet) tarkoittavat seuraavaa:

 Vaihtovirta
 Tasavirta
 Luokan II laite (tuotteen rakenteessa on kaksinkertainen eristys.)

VAROITUS

 <small>Irrota laite pistorasiasta</small>	Jos kameran käytössä ilmenee ongelmia, kytke se pois päältä, irrota akku ja USB-johto sekä poista verkkolaite pistorasiasta. Kameran käytön jatkaminen, kun siitä nousee savua, se käryää tai toimii jotenkin muuten tavallisuu-desta poikkeavasti, voi aiheuttaa tulipalon tai sähköiskun. Ota yhteyttä Fujifilm-jälleenmyyjääsi.
	Suojaa kamera ja liitäntäjohdot vedeltä ja vierailta esineiltä. Kameraa tai liitäntäjohtoja ei saa käyttää, jos niiden sisään on pääsyt suolatonta tai suoloista vettä, maitoa, juomia, pesuaineita tai muita nesteitä. Jos kameraan tai liitäntäjohtoihin pääsee nestettä, kytke kamera pois päältä, irrota akku ja USB-johto sekä poista verkkolaite pistorasiasta. Kameran käytön jatkaminen voi aiheuttaa tulipalon tai sähköiskun. Ota yhteyttä Fujifilm-jälleenmyyjääsi.
 <small>Älä käytä kameraa kylpyhuoneessa tai suihkussa</small>	Älä käytä kameraa kylpyhuoneessa tai suihkussa. Tämä voi aiheuttaa tulipalon tai sähköiskun.
 <small>Älä pure osiin</small>	Älä koskaan yritä muuttaa tai purkaa kameraa osiin (älä koskaan avaa koteloa). Tämän varoituksen laiminlyönti voi aiheuttaa tulipalon tai sähköiskun.
 <small>Älä koske sädösosiin osiin</small>	Jos kameran kotelo rikkoutuu putoamisen tai muun vahingon seurauksena, älä kosketa esiin tullesisiin osiin. Tämän varoituksen laiminlyönti ja vaurioituneiden osien koskettaminen voi aiheuttaa sähköiskun tai loukkaantumisen. Poista akku välittömästi, mutta varo loukkaantumista ja sähköiskua. Vie tuote sen ostopaikkaan, josta saat jatko-ohjeita.

 VAROITUS	
	<u>Älä muuta tai lämmitä liitäntäjohtoa, kierrä tai vedä sitä liian voimakkaasti tai aseta sen päälle raskaita esineitä.</u> Nämä toimet voivat vahingoittaa johtoa ja aiheuttaa tulipalon tai sähköiskun. Jos johto on vahingoittunut, ota yhteyttä Fujifilm-jälleenmyyjäsi. Älä käytä johtoja, joiden liittimet ovat taupineita.
	<u>Älä aseta kameraa epävakaaalle pinnalle.</u> Kamera voi pudota tai keikahtaa nurin ja aiheuttaa vahinkoja.
	<u>Älä koskaan yritä ottaa kuvia, kun olet liikkeessä.</u> Älä käytä kameraa silloin, kun kävelet tai ajat autoa. Voit kaatua tai joutua liikenneonnettomuuteen.
	<u>Älä kosketa kameran metalliosia ukkosmyrskyn aikana.</u> Tämä voi aiheuttaa salaman sähköpurkauksesta johtuvan sähköiskun.
	<u>Älä käytä akkua ohjeiden vastaisesti.</u> Lataa akku ohjeen mukaisella tavalla.
	<u>Älä pura osiin tai tee muutoksia akkuihin äläkä kuumenna niitä. Älä pudota, iske tai heitä akkuja tai muuten altista niitä voimakkaille iskuille. Älä käytä akkuja, jotka osoittavat merkkejä vuodosta, epämuodostumista, värin muutoksista tai muista poikkeavuuksista. Käytä vain nimettyjä lataureita akkujen lataamiseksi äläkä yritä ladata ei-ladattavia litiumioniakkuja tai alkaliparistoja. Älä laita paristoja oikosulkuun tai säilytä niitä metalliesineiden kanssa.</u> Näiden varoitusten noudattamatta jättäminen voi aiheuttaa akkujen ylikuumenemista, syttymisen, halkeamista tai vuotamista ja aiheuttaa tulipalon, palovammoja tai muun loukkaantumisen.
	<u>Käytä ainoastaan tämän kameran kanssa käytettäväksi tarkoitettuja akkuja tai vaihtovirtasovittimia. Älä käytä muuta kuin tyyppikilvessä osoitettua jännitettä.</u> Muiden virtalähteiden käyttäminen voi aiheuttaa tulipalon.
	<u>Jos akku vuotaa ja akkuestettä joutuu silmisi, ihollesi tai vaatteillesi, huuhtele alue puhtaalla vedellä ja hakeudu välittömästi lääkärin hoitoon tai soita hätänumeroon.</u>
	<u>Älä lataa laturilla muita kuin tässä määritettyjä akkuja.</u> Mukana tullut laturi on tarkoitettu vain kameran mukana olevien akkutyypin lataamiseen. Tavallisten paristojen tai muunlaisten ladattavien akkujen lataaminen laturilla voi saada pariston/akun vuotamaan, ylikuumenemaan tai räjähtämään.
	<u>Salaman käyttäminen liian lähellä ihmisten silmiä voi aiheuttaa näkövammoja.</u> Noudata erityistä varovaisuutta, kun kuvaat vauvoja ja pikkulapsia.
	<u>Älä jätä laitetta pitkäaikaiseen kosketukseen kuumien pintojen kanssa.</u> Jos tätä varoitoa ei huomioida, lieviä palovammoja saattaa syntyä, etenkin korkeissa ympäristön lämpötiloissa tai käyttäjille, jotka kärsivät huonosta verenkierrasta tai alentuneesta tuntekyvystä. Tällöin julustan käyttöä tai vastaavia varoituksia suositellaan.
	<u>Älä jätä mitään ruumiinosaa kosketuksiin tuotteen kanssa pitkäksi ajaksi tuotteen ollessa päällä.</u> Jos tätä varoitoa ei huomioida, lieviä palovammoja saattaa syntyä etenkin pitkäaikaisen käytön aikana, korkeissa ympäristön lämpötiloissa tai käyttäjille, jotka kärsivät huonosta verenkierrasta tai alentuneesta tuntekyvystä. Tällöin julustan käyttöä tai vastaavia varoituksia suositellaan.
	<u>Älä käytä helposti syttyvien esineiden, räjähtävien kaasujen tai pölyn läheisyydessä.</u>
	<u>Aseta akku kuljetuksen ajaksi digitaalikameraan tai säilytä sitä kotelossa. Säilytä akkua kovassa kotelossa. Kun hävität akun, peitä akun navat eristysteipillä.</u> Jos akku pääsee koskettamaan muita metalliesineitä tai akkuja, se voi syttyä palamaan tai räjähtää.
	<u>Pidä muistikortit, salamakengät ja muut pienet osat poissa pienten lasten ulottuvilta.</u> Lapset voivat niellä pieniä osia; pidä poissa lasten ulottuvilta. Jos lapsi nielee jonkin pienen osan, ota yhteyttä lääkäriin tai soita hätäkeskukseen.
	<u>Pidä poissa pienten lasten ulottuvilta.</u> Vammoja voivat aiheuttaa myös hihna, joka voi kiertyä lapsen kaulan ympärille aiheuttaen kuristumisen, ja salama, joka voi aiheuttaa näkövamman.
	<u>Noudata lentoyhtiön ja sairaalan henkilökunnan antamia ohjeita.</u> Tämä tuote synnyttää radiotaajuisia päästöjä, jotka voivat häiritä navigointi- tai lääkinnällisiä laitteita.

 **HUOMIO**

	Älä käytä kameraa paikoissa, joissa on öljynkatkua, höyryä, kosteutta tai pölyä. Tämä voi aiheuttaa tulipalon tai sähköiskun.
	Älä jätä kameraa erittäin kuumiin paikkoihin. Älä jätä kameraa esimerkiksi suljettuun ajoneuvoon tai suoraan auringonvaloon. Tämä voi aiheuttaa tulipalon.
	Älä aseta raskaita esineitä kameran päälle. Raskas esine voi keikahtaa nurin tai pudota ja aiheuttaa vahinkoja.
	Älä siirrä kameraa, kun vaihtovirtasovitin on edelleen kytkettynä pistorasiaan. Älä irrota vaihtovirtasovittinta pistorasiasta vetämällä liitäntäjohdosta. Tämä voi vahingoittaa virtajohtoa tai kaapeleita ja aiheuttaa tulipalon tai sähköiskun.
	Älä peitä tai kiedo kameraa tai vaihtovirtasovittinta kankaaseen tai peittoon. Tämä voi aiheuttaa kuumentumista, mikä voi vääntää koteloa tai aiheuttaa tulipalon.
	Älä käytä pistoketta, jos se on vahingoittunut tai jos se ei mahdu kunnolla pistorasiaan. Tämän varotoimen huomiot-ta jättäminen voi aiheuttaa tulipalon tai sähköiskun.
	Kun puhdistat kameraa, tai et aio käyttää sitä pidempään aikaan, poista akku ja irrota vaihtovirtasovitin pistorasiasta. Tämän ohjeen noudattamatta jättäminen voi aiheuttaa tulipalon tai sähköiskun.
	Irrota laturi latauksen päätyttyä pistorasiasta. Laturin jättäminen kytkettynä pistorasiaan voi aiheuttaa tulipalon.
	Kun muistikortti poistetaan kamerasta, kortti saattaa ponnahtaa ulos korttipaikasta liian nopeasti. Pidä sormeesi kevyesti korttia vasten ja vapauta kortti varovasti. Ulos sinkoava kortti voi aiheuttaa vammoja.
	Testauta ja puhdistuta kamerasi säännöllisesti. Pölyn kerääntyminen kameran sisälle voi aiheuttaa tulipalon tai sähköiskun. Pyydä Fujifilm-jälleenmyyjäsi puhdistuttamaan kamera sisältä kahden vuoden välein. Huomaa, että tämä on maksullinen palvelu.
	Akun asettaminen väärin aiheuttaa räjähdysvaaran. Vaihda ainoastaan samaan tai saman tyyppiseen akkuun.
	Akut (akkupakkaus tai asennetut akut) on suojattava liialliselta kuumuudelta, kuten mm. auringonpaisteelta ja avotulelta.

Akku ja virtalähde

Huomaa: Tarkista, minkä tyyppinen akku kameraasi sopii, ja lue aiheeseen liittyvät osiot.

VAROITUS: akkuja ei saa altistaa liialliselle kuumuudelle, kuten auringonpaisteelle, tulelle tai vastaavalle.

Seuraavassa kerrotaan akkujen asianmukaisesta käytöstä ja niiden käyttöiän pidentämisestä. Väärä käyttö voi lyhentää akun käyttöikää tai aiheuttaa vuodon, ylikuumenemisen, tulipalon tai räjähdysken.

Li-ion-akut (litiumioniakut)

Lue tämä osio, jos kamerassasi käytetään uudelleenladattavaa Li-ion-akkuja.

Akku ei ole ladattu toimitushetkellä. Lataa akku ennen käyttöä. Säilytä akkuja kotelossaan, kun et käytä sitä.

■ Huomioitavaa akusta

Akun lataus purkautuu hiljalleen, kun akkuja ei käytetä. Lataa akku päivää tai kahta ennen käyttöä.

Akun käyttöiää voidaan pidentää sammuttamalla kamera, kun sitä ei käytetä.

Akun kapasiteetti pienenee alhaisissa lämpötiloissa; loppuun kulutettu akku ei välttämättä toimi kylmässä. Pidä ylimääräinen täyteen ladattu akku lämpimässä paikassa ja vaihda tarvittaessa, tai pidä akku taskussasi tai muussa lämpimässä paikassa ja aseta se kameraan vasta kun aloitat kuvaamisen. Älä aseta akkuja suoraan kosketukseen käsienslämmittimien tai muiden lämmityslaitteiden kanssa.

■ Akun lataaminen

Lataa akku mukana toimitettavassa laturissa. Latausajat pidentyvät, jos ympäristön lämpötila on alle +10 °C tai yli +35 °C.

Älä yritä ladata akkuja yli +40 °C:een lämpötiloissa; alle +5 °C:een lämpötiloissa akku ei lataudu.

Älä lataa jo täyteen ladattua akkuja. Akun ei tosin tarvitse olla täysin tyhjä ennen lataamista.

Akku saattaa tuntua lämpimältä välittömästi lataamisen tai käytön jälkeen. Tämä on normaalia.

■ Akun käyttöikä

Normaalilämpötiloissa akku voidaan ladata ainakin 300 kertaa. Kun akun varausaika pienenee huomattavasti, tarkoittaa se akun käyttöiän päättynyen. Akku on tällöin vaihdettava uuteen.

■ Säilytys

Akun teho voi heikentyä, jos se on ollut täyteen ladattuna käyttämättä pitkiä aikoja. Käytä akku tyhjäksi ennen säilytystä.

Jos kameraa ei aiota käyttää pitkään aikaan, poista akku ja säilytä sitä kuivassa paikassa, jonka lämpötila on välillä +15 °C – +25 °C. Älä säilytä akkuja paikoissa, jotka voivat altistaa äärimmäisille lämpötiloille.

■ Varoituksia: akun käsittely

- Älä säilytä tai kuljeta metalliesineiden, kuten kaulakorujen tai hiussolkien, kanssa.
- Älä altista liekeille tai kuumuudelle.
- Älä pura osiin tai tee muutoksia.
- Laitetta ei saa altistaa matalalle ilmanpaineelle.
- Käytä ainoastaan nimettyjen latureiden kanssa.
- Hävitä käytetyt akut saman tien.
- Älä pudota tai altista voimakkaalle iskuille.
- Älä altista vedelle.
- Pidä liittimet puhtaina.
- Akku ja kameran runko saattavat tuntua lämpimiltä pitkän käytön jälkeen. Tämä on normaalia.

■ Huomio: hävittäminen

Hävitä käytetyt akut paikallisten säädösten mukaisesti. Kiinnitä huomiota ympäristönäkökohtiin akun hävittämisessä. Käytä laitetta leudossa ilmastossa.

Akkuja ei saa murskata tai halkaista mekaanisesti.

Vaihtovirtasovittimet

Käytä ainoastaan tämän kameran kanssa käytettäväksi tarkoitettuja Fujifilmin vaihtovirtasovittimia. Muut sovitimet saattavat vahingoittaa kameraa.

- Käytä vaihtovirtasovittinta vain sisätiloissa.
- Varmista, että tasavirtapistoke on kytketty kameraan kunnolla.
- Sammuta kamera ennen sovitin irrottamista. Irrota sovitin pistokkeesta, älä kaapelista.
- Älä käytä muiden laitteiden kanssa.
- Älä pura osiin.
- Älä altista korkealle kuumuudelle tai kosteudelle.
- Älä altista voimakkaalle iskuille.
- Sovitin saattaa humista tai tuntua kuumalta käytön aikana. Tämä on normaalia.
- Jos sovitin aiheuttaa radiohäirintää, suuntaa tai sijoita vastaanottoantenni uudelleen.

Kameran käyttäminen

- Älä suuntaa kameraa erittäin kirkkaisiin valonlähteisiin, kuten keinovaloihin valonlähteisiin tai pilvettömältä taivaalta paistavaan aurinkoon. Tämän varoimenpiteen laiminlyönti saattaa vahingoittaa kameran kuvasensoria.
- Etsimen läpi tuleva voimakas auringonvalo saattaa vahingoittaa elektronisen etsimen (EVF) paneelia. Älä suuntaa elektronista etsintä aurinkoa kohti.

Ota testikuvia

Ennen kuin otat kuvia tärkeissä tilaisuuksissa (kuten häissä tai ennen kuin otat kameran mukaan matkalle) ota testikuvia ja tarkastele tulosta varmistaaksesi kameran normaalin toiminnan. FUJIFILM Corporation ei ota vastuuta vahingoista tai menetetyistä tuloista, jotka aiheutuvat tuotteen toimintahäiriöstä.

Tekijänoikeuteen liittyviä huomautuksia

Pelkästään henkilökohtaista käyttöä lukuun ottamatta digitaalisella kamerallasi tallennettuja kuvia ei voi käyttää ilman omistajan lupaa tavalla, joka rikkoo tekijänoikeuslakeja. Huomaa, että lavesitysten, näytäntöjen ja näyttelyiden valokuvaukseen liittyy erityisiä rajoituksia, vaikka kuvat olisi tarkoitettu vain omaan käyttöön. Käyttäjää pyydetään myös huomaamaan, että tekijänoikeuslakien suojaamia kuvia tai tietoja sisältävän muistikortin siirtäminen toiselle henkilölle on sallittua vain ottamalla kyseisten tekijänoikeuslakien rajoitukset huomioon.

Käsittely

Varmista kuvien tallentuminen oikein suojaamalla kamera iskuilta ja tärähdyksiltä kuvien tallennuksen aikana.

Nestekidenäyttö (LCD)

Jos näyttö vaurioituu, huolehdi, että nestekiteiden koskettamiselta vältytään. Suorita alla esitettyjen tilanteiden sattuessa ilmoitetut kiireelliset toimet:

- **Jos nestekide pääsee kosketuksiin ihosi kanssa**, puhdista alue kankaalla ja pese sen jälkeen huolellisesti saippualla ja juoksevalla vedellä.
- **Jos nestekidettä pääsee silmään**, huuhtelee silmää puhtaalla vedellä vähintään 15 minuutin ajan ja hakeudu sen jälkeen lääkärin hoitoon.
- **Jos nestekidettä nielaistaan**, huuhtelee suu huolellisesti vedellä. Juo runsaasti vettä ja oksennuta, ja hakeudu sen jälkeen lääkärin hoitoon.

Vaikka näyttö on valmistettu käyttäen erittäin korkeatarkkuuksista teknologiaa, se saattaa sisältää kuvapistettä, jotka valaisevat aina tai eivät syty. Tässä ei ole kyse toimintaviasta, ja tallennettuihin kuviin tällä ei ole vaikutusta.

Tavaramerkkeihin liittyviä tietoja

Digital Split Image on FUJIFILM Corporationin tavaramerkki tai rekisteröity tavaramerkki. Digital Micro Prism on FUJIFILM Corporationin tavaramerkki tai rekisteröity tavaramerkki. Tässä mainitut kirjaintyyppit ovat DynaComware Taiwan Inc:n yksinomaan kehittämiä. Android on tavaramerkki tai rekisteröity tavaramerkki, jonka omistaa Google LLC. Adobe, Adobe-logo, Photoshop ja Lightroom ovat Adobe Systems Incorporatedin tavaramerkkejä tai rekisteröityjä tavaramerkkejä Yhdysvalloissa ja muissa maissa. Wi-Fi® ja Wi-Fi Protected Setup® ovat Wi-Fi Alliancen rekisteröityjä tavaramerkkejä. Bluetooth®-sanamerkki ja -logot ovat Bluetooth SIG, Inc:n omistamia rekisteröityjä tavaramerkkejä, joita Fujifilm käyttää lisenssillä. SDHC- ja SDXC-logot ovat SD-3C, LLC:n tavaramerkkejä. HDMI-logo on tavaramerkki tai rekisteröity tavaramerkki, jonka omistaa HDMI Licensing LLC. Kaikki muut tässä oppaassa mainitut tuotenimet ovat omistajensa omaisuutta olevia tavaramerkkejä tai rekisteröityjä tavaramerkkejä.

Sähköinen häiriö

Kamera saattaa aiheuttaa häiriötä sairaalan tai lentoliikenteen laitteistolle. Kysy neuvoa sairaalan tai lentoyhtiön henkilökunnalta, ennen kuin käytät kameraa sairaalassa tai lentokoneessa.

Väritelevisiojärjestelmät

NTSC (National Television System Committee) on lähinnä Yhdysvalloissa, Kanadassa ja Japanissa käytettävä väritelevisio-lähetysten määrittäjä. PAL (Phase Alternation by Line) on lähinnä Euroopan maissa ja Kiinassa käytettävä väritelevisiojärjestelmä.

Exif Print (Exif-versio 2.3)

Exif Print on vastikään uudistettu digitaalisten kameroiden tiedostomuoto, jossa valokuvien kanssa tallennettuja tietoja käytetään optimaalisen värinvalinnan aikaansaamiseksi tulostuksessa.

TÄRKEÄ HUOMAUTUS: lue tämä, ennen kuin käytät ohjelmistoa

Lisensoidun ohjelmiston suora tai epäsuora vienti, kokonaisuudessaan tai osittain, on kielletty ilman asianomaisten hallintoelinten lupaa.

Objektiivit ja muut lisävarusteet

- Käytä jalustan kiinnittämiseen enintään 4,5 mm:n ruuvia.
- Fujifilm ei ole vastuussa suorituskykyyn liittyvistä ongelmista tai vahingoista, jotka aiheutuvat muiden valmistajien lisävarusteiden käytöstä.

HUOMAUTUKSIA

Välttääksesi tulipalon tai sähköiskun vaaran älä altista laitetta sateelle tai kosteudelle.

Lue kohta "Turvallisuusohjeita" ja varmista, että ymmärrät siinä esitetyt tiedot ennen kameran käyttämistä.

Asiakkaile Kanadassa

CAN ICES-3 (B)/NMB-3(B)

HUOMIO: tämä B-luokan digitaalinen laite on kanadalaisten ICES-003-vaatimusten mukainen.

Kanadan teollisuusministeriön (Industry Canada) lausunto: Tämä laite noudattaa Kanadan teollisuusministeriön lisenssi-vapautta koskevaa RSS-säännöstä. Käyttö riippuu seuraavasta kahdesta ehdosta: (1) tämä laite ei saa aiheuttaa haitallisia häiriöitä ja (2) tämän laitteen täytyy vastaanottaa kaikki häiriöt, mukaan lukien häiriöt, jotka voivat aiheuttaa laitteen ei-toivottua toimintaa.

Tämä laite ja sen antenni(t) eivät saa sijaita samassa paikassa eikä niitä saa käyttää yhdessä minkään muun antennin tai lähettimen kanssa testattuja, sisäänrakennettuja radioita lukuun ottamatta. Maakuntakoodin valintatoiminto on poistettu käytöstä tuotteista, jotka myydään USA:ssa/Kanadassa.

Säteilyaltistuslausunto: Saatavilla olevat tieteelliset todisteet eivät osoita, että mitään terveysongelmia liittyisi pienitehoisten langattomien laitteiden käyttämiseen. Ei kuitenkaan ole näyttöä siitä, että nämä matalan tehon langattomat laitteet olisivat täysin vaarattomia. Matalatehoiset langattomat laitteet lähettävät käytön aikana pieniä määriä radiotaajuusenergiaa (RF) mikroaaltoalueella. Suuret määrät radiotaajuusenergiaa saattavat aiheuttaa terveysriskejä (lämmittämällä kudoksia), mutta altistuminen matalan tason radiotaajuusenergialle, jolla ei ole lämmittävää vaikutusta, ei aiheuta mitään tunnettuja terveysriskejä. Monissa matalan tason radiotaajuusenergiasta tehdyissä tutkimuksissa ei ole todettu mitään biologisia vaikutuksia. Joissain tutkimuksissa on näkynyt viitteitä siitä, että joitain biologisia vaikutuksia saattaisi olla, mutta lisätutkimukset eivät ole vahvistaneet näitä tuloksia. GFX100 on testattu, ja sen on todettu olevan sekä IC:n kontrolloimattoman ympäristön säteilyaltistuksen rajojen että IC:n radiotaajuuspäästöjä koskevien sääntöjen (RSS-102) mukainen.

Käyttö 5150 – 5250 MHz:n taajuusalueella on sallittu vain sisätiloissa samalla kanavalla toimiviin matkaviestinnän satelliittijärjestelmiin mahdollisesti kohdistuvien haitallisten häiriöiden vähentämiseksi.

Sähköisten ja elektronisten laitteiden hävittäminen kotitalouksissa

Euroopan unioni, Norja, Islanti ja Liechtenstein: Tämä symboli tuotteessa tai käyttöoppaassa ja takuussa ja/ tai tuotteen pakkauksessa tarkoittaa, että tuotetta ei voi käsitellä kotitalousjätteenä. Sen sijaan tuote tulee toimittaa soveltuvaan sähköisten ja elektronisten laitteiden keräyspisteeseen.

Varmistamalla, että tämä tuote hävitetään asianmukaisesti, autat estämään mahdollisia haittavaikutuksia ympäristölle ja ihmisten terveydelle, joita saattaisi muuten olla seurauksena tuotteen epäasianmukaisesta hävittämisestä.

Tämä symboli paristoissa tai akuissa tarkoittaa, että kyseisiä paristoja tai akkuja ei voi käsitellä kotitalousjätteenä.



Jos laitteesi sisältää helposti poistettavia paristoja tai akkuja, hävitä ne erikseen paikallisten vaatimusten mukaisesti.

Materiaalien kierrättäminen auttaa säästämään luonnonvaroja. Lisätietoa tuotteen kierrättämisestä saat paikallisilta viranomaisilta, jätehuollosta tai liikkeestä, josta ostit tuotteen.

Maat Euroopan unionin, Norjan, Islannin ja Liechtensteinin ulkopuolella: jos haluat heittää pois tämän tuotteen sekä sen paristot tai akut, ota yhteyttä paikallisiin viranomaisiin ja pyydä tarkempia neuvoja asianmukaisesta hävittämisestä.

Japani: tämä akuissa oleva symboli ilmaisee, että ne on hävitettävä erikseen.



Li-ion

Kameran hoito

Noudata seuraavia varotoimia voidaksesi nauttia kameran käytöstä myös jatkossa.

Säilytys ja käyttö

Jos kamera on pitkään käyttämättömänä, poista akku ja muistikortti. Älä säilytä tai käytä kameraa paikoissa, jotka ovat:

- alttiina sateelle, höyrylle tai savulle
- erittäin kosteita tai pölyisiä
- alttiina suoralle auringonvalolle tai korkeille lämpötiloille, esim. suljetussa autossa aurinkoisena päivänä
- erittäin kylmiä
- alttiina voimakkaalle värähtelylle
- alttiina voimakkaille magneettikentille, esim. radioantenneille, voimalinjoille, tutkalähettimille, moottoreille, muuntajille tai magneeteille
- kosketuksessa tulenarkojen kemikaalien, esim. hyönteismyrkkujen, kanssa
- kumi- tai vinyyli tuotteiden vieressä

Langattomia verkkoja ja Bluetooth-yhteyksiä käyttävät laitteet: tärkeitä huomautuksia

Tämä tuote noudattaa seuraavia EU-direktiivejä:

- RoHS-direktiivi 2011/65/EU
- RE-direktiivi 2014/53/EU

FUJIFILM Corporation vakuuttaa, että radiolaitetyyppi FF180005 on direktiivin 2014/53/EU mukainen.

EU-vaatimustenmukaisuusvakuutuksen täysimittainen teksti on saatavilla seuraavassa internetosoitteessa:

http://www.fujifilm.com/products/digital_cameras/gfx/fujifilm_gfx_100/pdf/index/fujifilm_gfx_100_cod.pdf

Tämä yhteensopivuus on osoitettu seuraavalla yhdenmukaisuusmerkinnällä, joka on asetettu tuotteeseen:



Tämä merkintä on voimassa muilla kuin televiestintätuotteilla ja EU:n harmonisoimilla televiestintätuotteilla (esim. Bluetooth®).

• Suurin radiotaajuusteho (EIRP):

- WLAN 2,4 GHz: 14,57 dBm
- WLAN 5 GHz: 17,43 dBm
- Bluetooth: 6,38 dBm

TÄRKEÄÄ: lue seuraavat huomautukset, ennen kuin käytät kamerasisäänrakennettua langatonta lähentintä.

ⓘ Tämä tuote sisältää Yhdysvalloissa tuotetun salaustoiminnon ja on siten Yhdysvaltojen vientiviraston sääntelyn alainen, eikä tuotetta saa viedä tai jälleenviedä sellaisiin maihin, jotka Yhdysvallat on julistanut taloussaartoon.

• **Käytä vain langatonta verkkoa tai Bluetooth-yhteyttä käyttävää laitetta.** Fujifilm ei ota vastuuta vahingoista, jotka ovat aiheutuneet käytöstä, jolle ei ole valtuutusta. Älä käytä sovelluksissa, jotka vaativat korkeaa luotettavuutta, kuten esimerkiksi lääketieteellisissä laitteissa tai muissa järjestelmissä, jotka saattavat vaikuttaa ihmisenkiin suoraan tai epäsuorasti. Käytettäessä laitetta tietokoneessa tai muissa järjestelmissä, jotka vaativat suurempaa luotettavuutta kuin mitä langattomia verkkoja tai Bluetooth-yhteyttä käyttävät laitteet edustavat, varmista turvallisuus ja estä toimintahäiriöt tarkistamalla, että kaikki tarvittavat varotoimet on suoritettu.

• **Käytä ainoastaan laitteen ostomaassa.** Tämä laite on ostomaassa langattomia verkkoja ja Bluetooth-yhteyksiä käyttäviä laitteita koskevien säädösten mukainen. Ota huomioon kaikki sijaintiin liittyvät säädökset laitetta käytettäessä. Fujifilm ei ota vastuuta ongelmista, jotka syntyvät, kun laitetta käytetään muilla hallintoalueilla.

• **Älä käytä laitetta paikoissa, joissa on magneettikenttiä, staattista sähköä tai radiohäiriötä.** Älä käytä lähentintä mikroalutou-nien läheisyydessä tai muissa magneettikentille, staattiselle sähkölle tai radiohäiriöille alttiissa paikoissa, jotka voivat estää langattomien signaalien vastaanoton. Molemmipuolisia häiriöitä voi ilmetä, kun lähentintä käytetään muiden 2,4 GHz:n taajuusalueella toimivien langattomien laitteiden läheisyydessä.

• **Langaton lähentintä toimii 2,4 GHz:n ja 5 GHz:n taajuusalueilla käyttäen DSSS-, OFDM- ja GFSK-modulointia.**

• **Turvallisuus:** langattomia verkkoja ja Bluetooth-yhteyksiä käyttävät laitteet lähettävät radiotaajuisia dataa, joten niiden käyttö edellyttää langallisiin verkkoihin nähden suurempaa huomiota turvallisuuteen.

- Älä muodosta yhteyttä tuntemattomiin verkkoihin tai verkkoihin, joihin sinulla ei ole käyttöoikeutta, vaikka ne näkyvät laitteen luettelossa, sillä sellainen käyttö voidaan katsoa luvattomaksi. Muodosta yhteys vain verkkoihin, joihin sinulla on käyttöoikeus.
- Huomioi, että langattomat lähetykset voivat olla kolmansien osapuolten seurattavissa.
- Tätä laitetta ei voi liittää suoraan televiestintäverkkoihin (mukaan lukien julkiset langattomat lähiverkot), joita tarjoajat tai matkapuhelimet, kiinteät yhteydet, Internet tai muut televiestintäpalvelut käyttävät.

• **Seuraavat voivat olla lain mukaan rangaistavia:**

- laitteen purkaminen tai muuttaminen
- laitteen sertifiointimerkkien poistaminen

• **Tämä laite toimii samalla taajuudella kuin kaupalliset, koulutukseen liittyvät ja lääketieteelliset laitteet ja langattomat lähentimet.**

Se toimii myös samalla taajuudella kuin lisensoidut lähentimet ja erityiset lisensioimattomat alhaisen jännitteen lähentimet, joita käytetään kokoomalinjojen ja vastaavien sovellusten RFID-seurantajärjestelmissä.

• **Noudata seuraavia varotoimia estääksesi häiriön edellä mainittujen laitteiden kanssa.** Varmista, että RFID-lähentimien käyttö, ennen kuin käytät tätä laitetta. Jos huomaat, että laite aiheuttaa häiriötä RFID-seurantaan käytettyjen lisensioitujen lähentimien toiminnassa, lopeta kyseisen taajuuden käyttö välittömästi tai siirrä laite toiseen paikkaan. Jos huomaat, että laite aiheuttaa häiriötä alhaisen jännitteen RFID-seurantajärjestelmissä, ota yhteyttä Fujifilmin edustajaan.

- **Älä käytä laitetta ilma-aluksessa.** Huomaa, että Bluetooth voi olla käytössä, vaikka kamera on pois päältä. Bluetooth voidaan poistaa käytöstä valitsemalla kohdan **YHTEYSASETUS > Bluetooth-ASETUKSET > Bluetooth PÄÄLLÄ/POIS** asetuksiksi **POIS**.
- Vaatimukset AT/BE/BG/CZ/DK/EE/FR/DE/IS/IE/IT/EL/ES/CY/LV/LI/LT/LU/HU/MT/NL/NO/PL/PT/RO/SI/SK/TR/FI/SE/CH/UK/HR. Taajuusalueen 5150 MHz – 5350 MHz käyttö on sallittu vain sisätiloissa.
- **Langattoman verkon tekniset tiedot.**

Langaton lähiverkko

Standardit	IEEE 802.11a/b/g/n/ac (langattoman protokollan standardi)
Käyttötaajuus (keskitajuus)	<ul style="list-style-type: none"> • Israel, Indonesia : 2412 MHz – 2462 MHz (11 kanavaa) • Yhdysvallat, Kanada, Kiina, Intia, Korea, Malesia : 2412 MHz – 2462 MHz (11 kanavaa) : 5180 MHz – 5320 MHz (W52, W53) : 5745 MHz – 5825 MHz (UNII-3) • Euroopan unioni, Japani, Australia, Norja, Uusi-Seelanti, Turkki, Hongkong, Filippiinit, Vietnam, Singapore, Thaimaa, Yhdistyneet arabiemiirikunnat, Venäjä, Taiwan, Saudi-Arabia, Qatar, Bahrain, Oman, Egypti, Iran, Kuwait, Libanon, Uzbekistan : 2412 MHz – 2462 MHz (11 kanavaa) : 5180 MHz – 5320 MHz (W52, W53) : 5500 MHz – 5700 MHz (W56)
Yhteysprotokollat	Infrastruktuuri

Bluetooth®

Standardit	Bluetooth-versio 4.2 (Bluetooth Low Energy)
Käyttötaajuus (keskitajuus)	2402 MHz – 2480 MHz

Lue nämä ohjeet ennen objektiivin käyttöä

Turvallisuuohjeita

- Varmista, että käytät objektiivia oikein. Lue nämä turvallisuusohjeet ja kameran *Perusopas* huolellisesti ennen käyttöä.
- Säilytä turvallisuusohjeet tämän jälkeen turvallisessa paikassa.

Tietoja kuvakkeista

Seuraavat tässä asiakirjassa käytetyt kuvakkeet osoittavat henkilövahinkojen ja aineellisten vahinkojen vakavuuden, jos kuvakkeen osoittamia tietoja ei oteta huomioon ja laitetta käytetään sen takia virheellisesti.



VAROITUS

Tämä kuvake osoittaa, että tietojen huomiotta jättäminen voi johtaa kuolemaan tai vakaviin henkilövahinkoihin.



HUOMIO

Tämä kuvake osoittaa, että tietojen huomiotta jättäminen voi johtaa henkilövahinkoihin tai aineellisiin vahinkoihin.

Alla olevat kuvakkeet osoittavat huomioitavien tietojen luonteen.



Kolmiomaiset kuvakkeet osoittavat, että tiedot vaativat huomiota ("Tärkeä").



Poikittaisella viivalla ylivedetyt pyöreät kuvakkeet osoittavat, että kyseinen toiminto on kielletty ("Kielletty").



Huutomerkillä varustetut täytetyt ympyrät osoittavat, että kyseinen toiminto on suoritettava ("Pakollinen").



VAROITUS



Älä upota

Älä upota veteen tai altista vedelle. Tämän varoituksen laiminlyönti voi aiheuttaa tulipalon tai sähköiskun.



Älä pura osiin

Älä pura (älä avaa koteloaa). Tämän varoituksen laiminlyömisestä voi seurata tuotteen toimintahäiriön aiheuttama tulipalo, sähköisku tai loukkaantuminen.



VAROITUS



Älä koske sisään osiin

Jos kameran kotelo rikkoutuu putoamisen tai muun vahingon seurauksena, älä kosketa esiin tulleisiin osiin. Tämän varoituksen laiminlyönti ja vaurioiden osien koskettaminen voi aiheuttaa sähköiskun tai loukkaantumisen. Poista akku välittömästi, mutta varo loukkaantumista ja sähköiskua. Vie tuote sen ostopaikkaan, josta saat jatko-ohjeita.



Älä aseta epävakaille alustoille. Tuote saattaa tippua aiheuttaen vahinkoa.



Älä katsele aurinkoa objektiivin tai kameran etsimien läpi. Tämän varoituksen laiminlyönti voi aiheuttaa pysyvän näkövamman.



HUOMIO



Älä käytä tai säilytä paikoissa, jotka ovat alltiita höyrylle tai savulle tai ovat erittäin kosteita tai pölyisiä. Tämän varoituksen laiminlyönti voi aiheuttaa tulipalon tai sähköiskun.



Älä jätä suoraan auringonvaloon tai paikkoihin, jotka ovat alltiina erittäin korkeille lämpötiloille, kuten suljettuun ajoneuvoon aurinkoisena päivänä. Tämän varoituksen laiminlyönti voi aiheuttaa tulipalon.



Pidä poissa pienten lasten ulottuvilta. Lapsen käsissä laite voi aiheuttaa henkilövahinkoja.



Älä käsittele märin käsin. Tämän varoituksen laiminlyönti voi aiheuttaa sähköiskun.



Pidä aurinko poissa kuva-alasta, kun kuvaat taustavalaistuja kohteita. Auringonvalon tarkentuminen kameraan, kun aurinko on kuva-alassa tai lähellä sitä, saattaa aiheuttaa tulipalon tai palovammoja.



Kun tuotetta ei käytetä, aseta objektiivin suojukset paikoilleen ja säilytä suoran auringonvalon ulottumattomissa. Objektiivin kohdistama auringonvalo saattaa aiheuttaa tulipalon tai palovammoja.



Älä kanno kameraa tai objektiivia, kun ne ovat kiinnitettyinä jalusta. Tuote voi pudota tai osua muihin kohteisiin aiheuttaen vahinkoa.

FUJIFILM

FUJIFILM Corporation

7-3, AKASAKA 9-CHOME, MINATO-KU, TOKYO 107-0052, JAPAN

<https://fujifilm-x.com>

