

FUJIFILM

DIGITAL CAMERA

GFX 100

Version 4.00

FF180005

Basismanual

Tak, fordi du har købt dette produkt. Sørg for, at du har læst og forstået denne brugervejlednings indhold, før du anvender kameraet. Opbevar brugervejledningen på et praktisk sted for fremtidig reference, når du har læst den igennem.

De seneste versioner af brugervejledningerne til produkter er tilgængelige på nedenstående hjemmeside.

<http://fujifilm-dsc.com/en-int/manual/>



Du kan få adgang til ovenstående side, der indeholder detaljerede instruktioner og materiale, som ikke dækkes i denne vejledning, fra computer, smartphone eller tablet. Den indeholder også oplysninger om softwarelicensen.





Kapiteloversigt

1 Før du starter	1
2 De første trin	37
3 Optagelse og visning af billeder	53
4 Filmoptagelse og afspilning	81
5 Menuliste	87
6 Tilslutninger	105
7 Bemærkninger	123



Indholdsfortegnelse

Medfølgende tilbehør.....	viii
Om denne brugervejledning	ix
Symboler og Konventioner	ix
Terminologi.....	ix

1 Før du starter **1**

Kameraets dele.....	2
Pladen med serienummer	5
Fokuspinden (fokushåndtag)	5
Programhjulet DRIVE.....	6
Knappen DRIVE	7
Kommandohjulene	8
Indikatorlampen	9
LCD-skærmen	10
Søgeren	11
Montering af søgeren	12
Øjekoppen	13
Søgerfokusering	13
Kameraskærme	14
Den elektroniske søger.....	14
LCD-skærmen	16
Valg af visningstilstand	18
Justering af visningslysstyrke	19
Knappen DISP/BACK.....	20
Dobbeltvisningen.....	21
Brugertilpasning af standardvisningen	22
Den sekundære LCD-skærm.....	24
Den sekundære skærm bagerst	27
Anvendelse af menuerne	28
Menuerne	28
Valg af menu-fane	29
Trykskærmstilstand.....	30
Berøringsknapper til optagelse.....	30
Visning af trykskærmskontrol	34

Optagelse af billeder i portrætformat.....	35
Rotation af visning	35

2 De første trin 37

Montering af remmen.....	38
Montering af Objektiv.....	39
Opladning af batterierne.....	40
Isætning af batterierne.....	44
Indsættelse af hukommelseskort	46
Anvendelse af to kort	47
Tænd og sluk kameraet.....	48
Grundlæggende opsætning.....	49
Valg af andet sprog.....	52
Ændring af tid og dato.....	52

3 Optagelse og visning af billeder 53

Tilstandene P, S, A og M.....	54
Tilstand P: Program AE.....	54
Tilstand S: Lukkerprioriteret AE.....	56
Tilstand A: Blændeprioriteret AE.....	58
Tilstand M: Manuel eksponering.....	60
Autofokus.....	63
Fokustilstand.....	64
Autofokusindstillinger (AF-tilstand).....	65
Valg af fokuspunkt.....	67
Manuelt fokus.....	70
Kontrol af fokus	71
Følsomhed	73
AUTO.....	74
Lysmåling	75
Eksponeringskompensation.....	76
Fokus-/eksponeringslås	77
Andre knapper.....	78
Visning af billeder.....	79
Sletning af billeder.....	80

4 Filmoptagelse og afspilning 81

Optagelse af film.....	82
Justér filmindstillingerne	85
Visning af film	86

5 Menuliste 87

Optagemenuerne (Stillbilledfotografering).....	88
BILLEDKVALITET-INDSTILLING	88
AF/MF-INDSTILLING	89
OPTAGELSE-INDSTILLING	91
BLITZ-INDSTILLING	92
Optagemenuerne (Film)	93
FILM-INDSTILLING.....	93
BILLEDKVALITET-INDSTILLING	94
AF/MF-INDSTILLING	95
LYDINDSTILLING	96
TIDSKODEINDSTILLING.....	97
Afspilningsmenuen.....	98
Opsætningsmenuerne	99
BRUGERINDSTILLING.....	99
LYDINDSTILLING	99
SKÆRMINDSTILLING	100
KNAP/DREJEKNAP-INDSTILLING.....	101
STRØMSTYRING.....	103
GEM DATAINDSTIL.....	103
FORBINDELSE-INDSTILLING	104

6 Tilslutninger 105

HDMI-udgang.....	106
Tilslutning til HDMI-enheder	106
Optagelse	107
Afspilning.....	107
Trådløse forbindelser (Bluetooth®, trådløst LAN/Wi-Fi)	108
Smartphones og tablets: FUJIFILM Camera Remote	108
Tilkoblet optagelse: Capture One Pro Fujifilm/ Adobe® Photoshop® Lightroom® Classic CC + FUJIFILM Tether Shooting Plug-in PRO for GFX/FUJIFILM X Acquire	110
Tilslutning via USB.....	111
Tilkoblet optagelse: Capture One Pro Fujifilm/ Adobe® Photoshop® Lightroom® Classic CC + FUJIFILM Tether Shooting Plug-in PRO for GFX/FUJIFILM X Acquire/FUJIFILM Pixel Shift Combiner	114
Kopiering af billeder fra hukommelseskort og over på computer	115
Anvendelse af dit kamera som webkamera (FUJIFILM X Webcam)	115
Konvertering af RAW-billeder: FUJIFILM X RAW STUDIO.....	116
Sikkerhedskopiering og gendannelse af kameraindstillinger (FUJIFILM X Acquire)	116
Tilslutning til smartphones	117
instax SHARE-printere.....	120
Oprettelse af forbindelse.....	120
Udskrivning af billeder.....	121

7 Bemærkninger 123

For din sikkerheds skyld.....	124
-------------------------------	-----

Medfølgende tilbehør

Følgende leveres med kameraet:

- NP-T125 genopladelige batterier (× 2)
- BC-T125 batterioplader
- Stikadapter
- EVF-GFX2 udskiftelig elektronisk søger
- Kamerahusdæksel (leveres monteret på kameraet)
- Skulderrem
- Kabelbeskytter
- Blitzskodæksel (leveres fastgjort til blitzskoen)
- Dæksel til synkroniseringsstik (leveres monteret på kameraet)
- *Basismanual* (denne vejledning)



Batteriet er ikke ladet op ved levering. Oplad batteriet før anvendelse (B 40).



- Den stikadapter, der følger med, varierer afhængigt af land eller område.
- Gå på nedenstående side for information om den software, der er tilgængelig for dit kamera.
<https://fujifilm-x.com/support/compatibility/cameras/>

Om denne brugervejledning

Denne brugervejledning indeholder instruktioner i dit FUJIFILM GFX100 digitalkamera. Sørg for, at du har læst og forstået brugervejledningens indhold, før du fortsætter.

Symboler og Konventioner

Følgende symboler anvendes i denne brugervejledning:



Information, der bør læses for at forhindre beskadigelse af produktet.



Ekstra oplysninger, der kan være nyttige ved anvendelse af produktet.



Sider, hvor du kan finde tilhørende information.

Menuer og anden tekst i visningerne vises med **fed**. Illustrationerne er kun vejledende; tegningerne kan være forenklede, idet billederne ikke nødvendigvis er taget med den kameramodel, der er beskrevet i denne brugervejledning.

Terminologi

De ekstra SD-, SDHC- og SDXC-hukommelseskort, som kameraet bruger til at lagre billeder, kaldes "hukommelseskort". Den elektroniske søger kan betegnes som "EVF" og LCD-skærmen som "LCD".

Før du starter



Kameraets dele

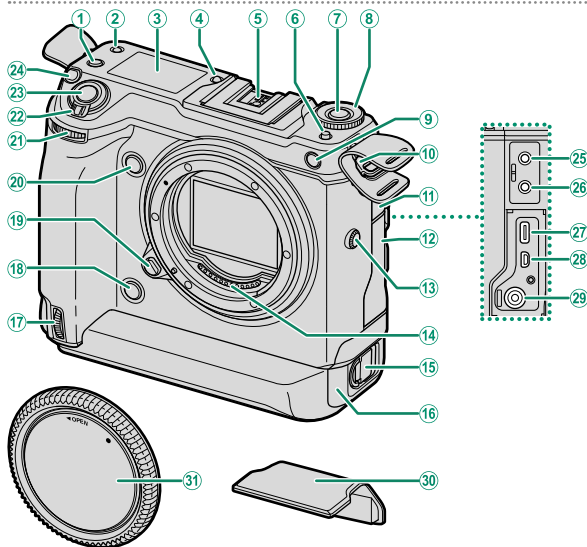

- | | |
|---|--|
| ① Knappen Fn2 | ①7 Lodret greb på frontkommandodrejeskive..... 8, 35 |
| ② Tilstandsknap for sekundær LCD-skærm...25 | ①8 Knappen Fn3 på lodret greb |
| ③ Sekundær LCD-skærm.....24 | ①9 Objektivudløserknap39 |
| ④ Knap til baggrundslys på sekundær skærm26 | ②0 Knappen Fn3 |
| ⑤ Tilbehørssko | ②1 Forreste kommandohjul8 |
| ⑥ Udløserknap for DRIVE på programhjul6 | ②2 Kontakten ON/OFF48 |
| ⑦ Knappen DRIVE7 | ②3 Udløserknap |
| ⑧ Programhjulet DRIVE6 | ②4 Knappen Fn1 Knappen |
| ⑨ AF-hjælpelys | ☑ (eksponeringskompensation).....76 |
| ⑩ Remmens clips.....38 | ②5 Mikrofonstik |
| ⑪ Stikdæksel 1 | ②6 Stik til høretelefoner |
| ⑫ Stikdæksel 2 | ②7 USB-stik (Type-C).....43 |
| ⑬ Synkroniser terminal | ②8 HDMI-mikrostick (type D) |
| ⑭ Objektivets signalkontakter | ②9 15 V DC-IN-stik42 |
| ⑮ Lås til batterikassette.....44 | ③0 Dæksel til tilbehørssko |
| ⑯ Batteribakke44 | ③1 Kamerahusdæksel.....39 |

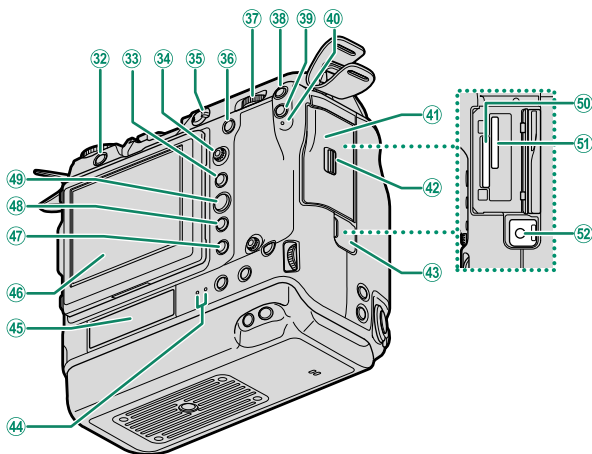

32	Knappen (slet)	80	43	Dæksel til fjernbetjeningsstik.....	62
33	Knappen AE-L (eksponeringslås).....	78	44	Indikatorlampe 2.....	9, 42
34	Fokuspinden (fokushåndtaget).....	5, 67	45	Sekundær skærm bagerst	27
35	Fokustilstandsvælger.....	64	46	LCD-skærm	10, 16, 18, 19
36	Knappen AF-ON	78		Touchskærm.....	30
37	Bagerste kommandohjul	8	47	Knappen (afspilning)	79
38	Knappen Fn4		48	Knappen DISP (visning)/ BACK	20
39	Knappen Q (hurtigmenu)		49	Knappen MENU/OK	28
40	Indikatorlampe 1	9	50	Hukommelseskortslids 1.....	46
41	Hukommelseskortdæksel.....	46	51	Hukommelseskortslids 2.....	46
42	Lås til hukommelseskortdæksel	46	52	Fjernbetjeningsstik.....	62

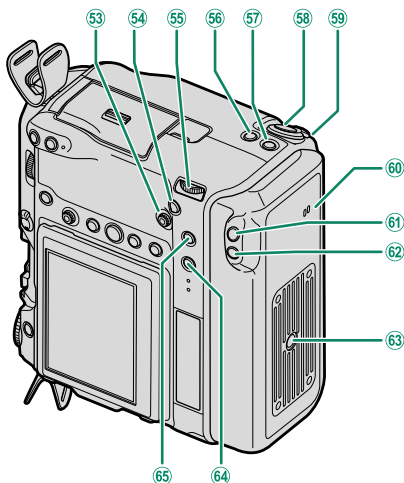

- | | | | | | |
|----|--|--------|----|--|--------|
| 53 | Fokuspind (fokushåndtag) på lodret greb | 5, 35 | 59 | Kontrollås på lodret greb | 35 |
| 54 | Knappen AF-ON på lodret greb | 35, 78 | 60 | Højttaler | 86 |
| 55 | Lodret greb på bagkommandorejskive | 8, 35 | 61 | Knappen Fn4 på lodret greb | |
| 56 | Knappen Fn2 på lodret greb | | 62 | Knappen Q (hurtigmenu) på lodret greb | 35 |
| 57 | Knappen Fn1 på lodret greb | | 63 | Stativfatning | |
| | Knappen  (eksponeringskompensation) ... | 35, 76 | 64 | Knappen Fn5 | |
| 58 | Udløserknap på lodret greb | 35 | 65 | Knappen AE-L (eksponeringslås) på lodret greb | 35, 78 |

Kabelbeskytteren

- 1 Kabelbeskytteren hindrer utilsigtet frakobling af USB-kablet eller lysnetadapteren. Montér beskytteren som vist, og stram låseskruen.
- 2 Tilslut kablet, og før det gennem beskytteren som vist.

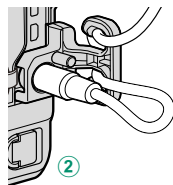
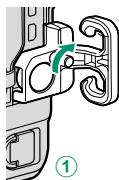

Pladen med serienummer

Fjern ikke pladen med serienummer, der angiver FCC-ID, KC-mærke, CMIIT ID, serienummer og andre vigtige oplysninger.

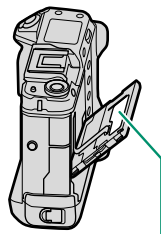

Plade med serienummer

Fokuspinden (fokushåndtag)

Vip eller tryk på fokuspinden for at vælge fokusområdet. Fokuspinden kan også anvendes til at navigere rundt i menuerne.

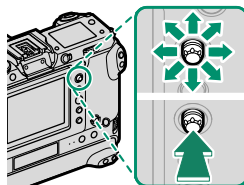

Programhjulet DRIVE

Programhjulet **DRIVE** anvendes til at vælge drevtilstand. Hold udløserknappen for **DRIVE** på programhjulet nede, mens du drejer hjulet for at vælge den ønskede tilstand.

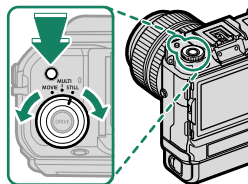

Indstilling	Beskrivelse
STILL	Tag billeder ét ad gangen eller i serier (📖 54).
MULTI	Optag flere eksponeringer, tag billeder ved hjælp af multiopt med pixelforskyd, eller tag en serie billeder ved hjælp af bracketing.
MOVIE	Optag film (📖 82).

Knappen DRIVE

Ved tryk på knappen **DRIVE**, når **STILL** eller **MULTI** er valgt med programhjulet **DRIVE** vises indstillingerne for drevtilstand. Ved tryk på knappen, når **MOVIE** er valgt, vises indstillingerne for filmtilstand (📖 28).

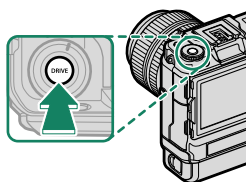

Indstillinger for drevtilstand
(**STILL**)



Indstillinger for drevtilstand
(**MULTI**)

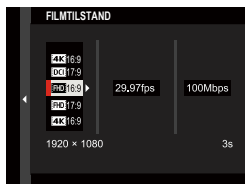
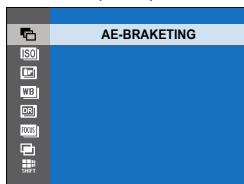

Indstillinger for drevtilstand
(**MOVIE**)

Kommandohjulene

Drej eller tryk kommandohjulene hen på:



	Forreste kommandohjul	Bagerste kommandohjul
 	 Drej	 Tryk
<ul style="list-style-type: none">• Vælg menufaner eller side gennem menuerne• Justér blænden^{1,2}• Få vist andre billeder under afspilning	<ul style="list-style-type: none">• Markér menupunkter• Vælg den ønskede kombination af lukkertid og blænde (programskift)• Vælg en lukkertid^{1,4}• Justér eksponeringskompensation ved at trykke på knappen  og dreje på hjulet¹• Justér indstillingerne i hurtigmenuen• Vælg størrelsen på fokusfeltet• Zoom ind eller ud i fuldskærmsafspilning• Zoom ind eller ud i multibilledafspilning	<ul style="list-style-type: none">• Zoom ind på det aktive fokuspunkt³• Tryk og hold nede for at vælge fokusvisningen for manuel fokustilstand³• Zoom ind på det aktive fokuspunkt under afspilning

1 Kan ændres ved hjælp af  **KNAP/DREJEKNAP-INDSTILLING > KOMMANDODREJEKNAP-INDST.**

2 Hvis objektivet har blændering med positionen "A" eller "C", skal blænderingen være i positionen **A** eller **C**.

3 Kun tilgængelig, hvis **FOKUSKONTROL** er knyttet til en funktionsknop.

4 Kun hvis der er valgt en anden værdi end auto for lukkertid.

 Du kan vælge rotationsretning for kommandohjulene ved hjælp af  **KNAP/DREJEKNAP-INDSTILLING > KOMMANDODREJEKNAP-RETNING.**

Indikatorlampen

Kamerastatus vises af indikatorlampen 1.

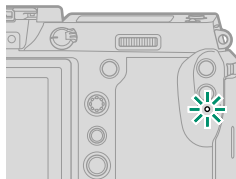

Indikatorlampe 1	Kamerastatus
Lyser grønt	Fokus låses.
Blinker grønt	Advarsel om fokus og lang lukkertid. Der kan tages billeder.
Blinker grønt og orange	<ul style="list-style-type: none"> • Kamera slået til: Optagelse af billeder. Der kan tages flere billeder. • Kamera slået fra: Overførsel af billeder til en smartphone eller tablet.*
Lyser orange	Optagelse af billeder. Der kan ikke tages flere billeder på dette tidspunkt.
Blinker rødt	Objektiv- eller hukommelsesfejl.

* Viser kun, hvis der er valgt billeder til overførsel.

- Der kan også forekomme advarsler i visningen.
- Indikatorlampen forbliver slået FRA, mens du har øjet mod søgeren.
- Indstillingen **FILM-INDSTILLING > SIGNALLAMPE** kan anvendes til at vælge den lampe (indikator eller AF-hjælpelys), der lyser under filmoptagelse, og til at vælge, om lampen blinker eller lyser konstant.

Hvis kameraet er slukket, lyser de to lamper, der betegnes som "indikatorlampe 2", grønt, mens batterierne oplades. Lampen til højre viser status for batteriet i højre batterikammer, mens lampen til venstre viser status for batteriet i venstre batterikammer (📖 42).

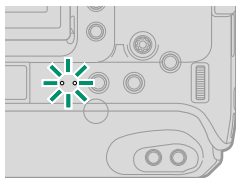

LCD-skærmen

LCD-skærmen kan vippes for lettere at se, men vær forsigtig med ikke at røre ved ledningerne eller at få fingre eller andre genstande i klemme bag skærmen. Berøring af ledningerne kan medføre funktionsfejl i kameraet.

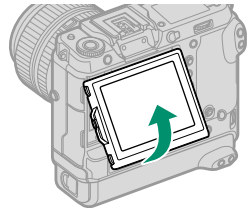

 LCD-skærmen fungerer også som berøringskærm, der kan anvendes til:

- Berøringsfotografering (📖 31)
- Valg af fokusområde (📖 30)
- Valg af funktion (📖 33)
- Filmoptim. kontrol  (📖 32)
- Afspilning (📖 34)

“Højt” (Portræt) format

Visningen kan vippes for at tage billeder fra høje eller lave vinkler, når kameraet drejes for at tage billeder i “højt” (portræt) format.

- Tryk på tiltlåsudløseren, og vip visningen som det ses i figur 1.
- For at tage billeder med høje vinkler skal du holde kameraet i den retning, der er vist i figur 2.

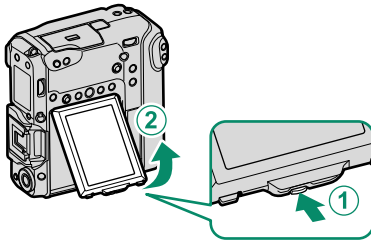

Figur 1

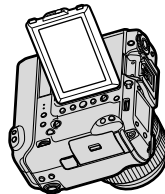

Figur 2

Søgeren

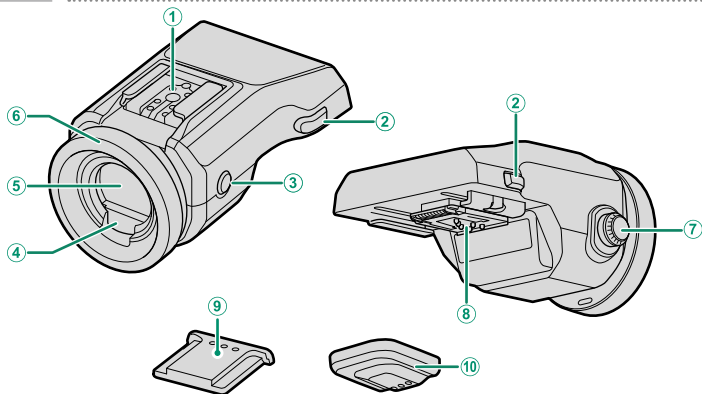

① Tilbehørssko	⑥ Øjekop	13
② Søgerlåsløser	⑦ Dioptrijusteringskontrol	13
③ Knappen VIEW MODE	⑧ Stik	12
④ Øjesensor	⑨ Dæksel til tilbehørssko	
⑤ Elektronisk søger (EVF)	⑩ Stikdæksel	

EVF-TL1

Den ekstra EVF-TL1 tiladapter gør det muligt for dig at dreje søgeren $\pm 45^\circ$ mod venstre eller højre eller mellem 0° og 90° op eller ned.

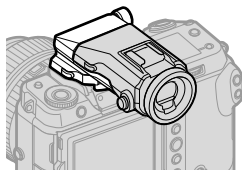

Montering af søgeren

Brug af søgeren gør det nemmere at komponere dit motiv nøjagtigt. Fjern dækslet til tilbehørsskoen fra kameraet, skub søgeren ind på tilbehørsskoen, og stop, når den klikker på plads.

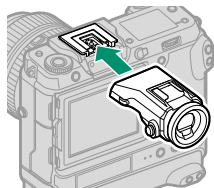

Fjernelse af søgeren

Mens du holder låsudløserne nede (1), skal du trykke ned foran på søgeren (2) og skubbe den af som vist.

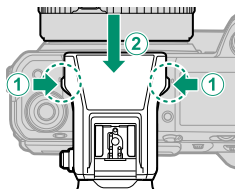

Øjekoppen

For at fjerne øjekoppen skal du trykke bunden ind med begge tommelfingre og skubbe øjekoppen op.

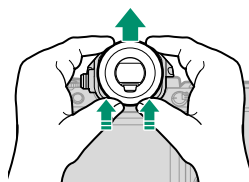

Søgefokusering

Hvis de viste indikatorer i søgeren er slørede, skal du sætte øjet mod søgeren og dreje dioptrijusteringskontrollen, indtil visningen er i skarpt fokus.

For at fokusere søgeren:

- ① Løft dioptrijusteringskontrollen.
- ② Drej knappen for at justere søgefokus.
- ③ Sæt knappen tilbage i dens oprindelige position, og lås den på plads.

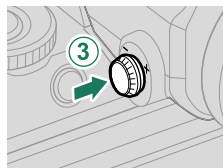
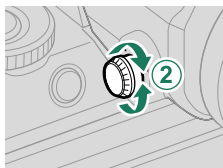
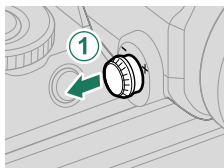

! Løft knappen før brug. Manglende overholdelse af denne anvisning kan medføre funktionsfejl ved produktet.

Kameraskærme

Dette afsnit opstiller de indikatorer, der kan vises under optagelse.

❗ For illustrative formål vises skærmene med alle indikatorer tændt.

Den elektroniske søger

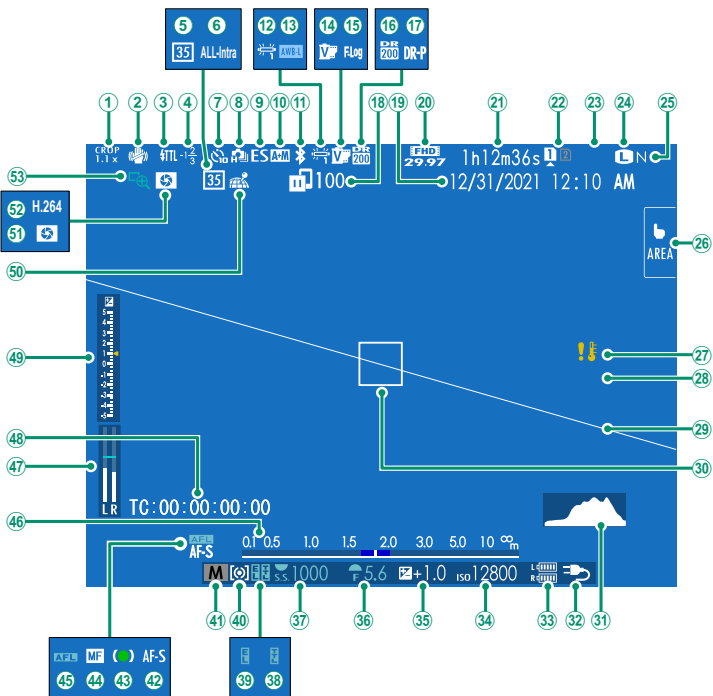

①	Beskæringsfaktor	93	②7	Temperaturadvarsel	
②	Setup digit stab ²	91	②8	Knaplås ³	
③	Blitztilstand (TTL)		②9	Virtuel horisont.....	23
④	Blitzkompensation		③0	Fokusramme	67, 77
⑤	35 mm formattilstand	91	③1	Histogram	23
⑥	Filmkompression.....	93	③2	Strømforsyning.....	42
⑦	Selvudløserindikator	91	③3	Batteriniveau	
⑧	Kontinuerlig tilstand		③4	Følsomhed.....	73
⑨	Lukkertype	91	③5	Eksponeringskompensation.....	76
⑩	Indikator for AF+MF ²	90	③6	Blænde.....	58, 60
⑪	Bluetooth TIL/FRA.....	104	③7	Lukkertid.....	56, 60
⑫	Hvidbalance	88	③8	TTL-lås.....	92
⑬	AWB-lås	102	③9	AE-lås	78, 102
⑭	Filmsimulering.....	88	④0	Lysmåling.....	75
⑮	F-Log/HLG/RAW optagelse.....	93	④1	Optagetilstand	54
⑯	Dynamisk omfang	88	④2	Fokustilstand ²	64
⑰	D-rækkeviddeprioritet	88	④3	Fokusindikator ²	
⑱	Status for billedoverførsel.....	104, 108	④4	Manuel fokusindikator ²	64, 70
⑲	Dato og tid.....	49, 52, 99	④5	AF-lås	78, 102
⑳	Filmtilstand.....	82, 93	④6	Afstandsindikator ²	71
㉑	Tilgængelig optagetid/ forløbet optagetid	83	④7	Optageniveau ²	96
㉒	Kortslids-indstillinger.....	47, 103	④8	Tidskode.....	97
㉓	Antal tilgængelige billeder ¹		④9	Eksponeringsindikator	60, 76
㉔	Billedstørrelse.....	88	⑤0	Status på download af steddata... 104, 108	
㉕	Billedkvalitet.....	88	⑤1	Forhåndsvisning af dybdeskarphe	71
㉖	Tryskærmstilstand.....	30, 90	⑤2	H.265(HEVC)/H.264	93
			⑤3	Fokuskontrol.....	72, 90

1 Viser "9999", hvis der er plads til over 9999 billeder.

2 Vises ikke, når **TIL** er valgt for **SKÆRMINDSTILLING > TILST. M. STORE IND. (EVF)**.

3 Vises, når knapperne er blevet låst ved at trykke på knappen **MENU/OK** og holde den nede.

Kontrollåsen kan ophæves ved igen at trykke på knappen **MENU/OK** og holde den nede.

LCD-skærmen

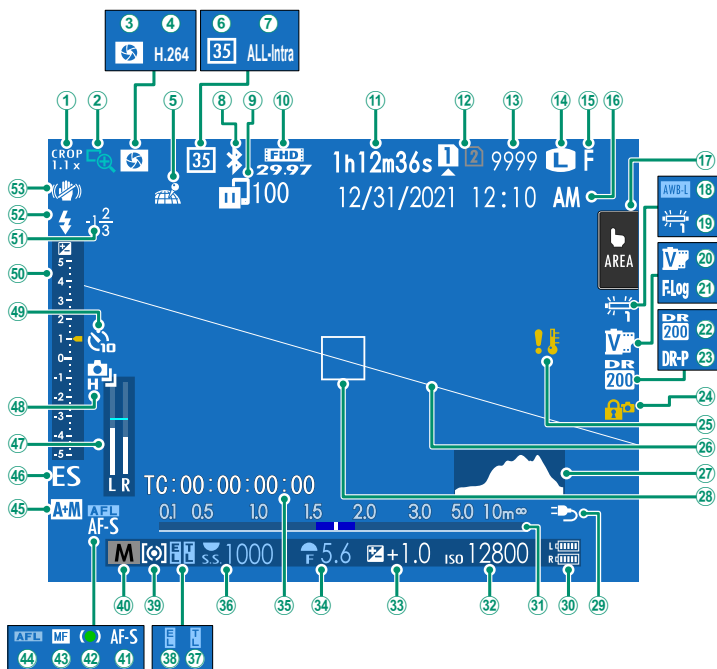

① Beskæringsfaktor.....93	②⑦ Histogram.....23
② Fokuskontrol.....72, 90	②⑧ Fokusramme.....67, 77
③ Forhåndsvisning af dybdeskarphed.....71	②⑨ Strømforsyning.....42
④ H.265(HEVC)/H.264.....93	③⑩ Batteriniveau
⑤ Status på download af steddata... 104, 108	③① Afstandsindikator ²71
⑥ 35 mm formåtilstand.....91	③② Følsomhed.....73
⑦ Filmkompression.....93	③③ Eksponeringskompensation.....76
⑧ Bluetooth TIL/FRA.....104	③④ Blænde.....58, 60
⑨ Status for billedoverførsel.....104, 108	③⑤ Tidskode.....97
⑩ Filmtilstand.....82, 93	③⑥ Lukkertid.....56, 60
⑪ Tilgængelig optagetid/ forløbet optagetid.....83	③⑦ TTL-lås.....92
⑫ Kortslids-indstillinger.....47, 103	③⑧ AE-lås.....78, 102
⑬ Antal tilgængelige billeder ¹	③⑨ Lysmåling.....75
⑭ Billedstørrelse.....88	④① Optagetilstand.....54
⑮ Billedkvalitet.....88	④② Fokusindikator ²64
⑯ Dato og tid.....49, 52, 99	④③ Manuel fokusindikator ²64, 70
⑰ Trykskærmstilstand ³30, 90	④④ AF-lås.....78, 102
⑱ AWB-lås.....102	④⑤ Indikator for AF+MF ²90
⑲ Hvidbalance.....88	④⑥ Lukkertype.....91
⑳ Filmsimulering.....88	④⑦ Optageniveau ²96
㉑ F-Log/HLG/RAW optagelse.....93	④⑧ Kontinuerlig tilstand
㉒ Dynamisk omfang.....88	④⑨ Selvudløserindikator.....91
㉓ D-rækkeviddeprioritet.....88	⑤① Eksponeringsindikator.....60, 76
㉔ Knaplås ⁴	⑤② Blitzkompensation
㉕ Temperaturadvarsel	⑤③ Blitztilstand (TTL)
㉖ Virtuel horisont.....23	⑤④ Setup digit stab ²91

1 Viser "9999", hvis der er plads til over 9999 billeder.

2 Vises ikke, når **TIL** er valgt for **SKÆRMINDSTILLING > TILST. M. STORE IND. (LCD)**.



3 Du kan også opnå adgang til kamerafunktionerne ved hjælp af berøringsknapperne.

4 Vises, når knapperne er blevet låst ved at trykke på knappen **MENU/OK** og holde den nede. Kontrollåsen kan ophæves ved igen at trykke på knappen **MENU/OK** og holde den nede.

Valg af visningstilstand

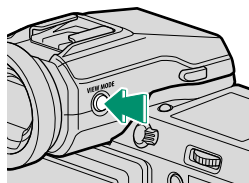
Tryk på knappen **VIEW MODE** for at bladre gennem følgende visningstilstande.



Indstilling	Beskrivelse
 ØJESENS.	Når du sætter øjet til søgeren, tænder denne, og LCD-skærmen slukker; når du flytter øjet fra søgeren, slukker denne, og LCD-skærmen tænder.
KUN EVF	Søger tændt, LCD-skærm slukket.
KUN LCD	LCD-skærm tændt, søger slukket.
KUN EVF + 	Når du sætter øjet til søgeren, tænder denne; når du flytter øjet fra søgeren, slukker denne. LCD-skærmen forbliver slukket.
 ØJESENSOR + LCD BILLEDSKÆRM	Når du sætter øjet til søgeren under optagelsen, tænder søgeren, men LCD-skærmen anvendes til visning af billederne, når du tager øjet væk fra søgeren efter optagelse.

Øjesensoren

- Øjesensoren kan reagere på andre genstande end dit øje eller på lys, der falder direkte på sensoren.
- Øjesensoren deaktiveres, mens LCD-skærmen er vippet.

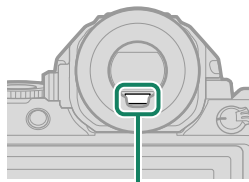

Øjesensor

Justering af visningslysstyrke

Lysstyrken og farvemætningen i søgeren og på LCD-skærmen kan justeres ved hjælp af punkterne i menuen **SKÆRMINDSTILLING**. Vælg **EVF-LYSSTYRKE** eller **EVF-FARVE** for at justere søgerens lysstyrke eller farvemætning, og vælg **LCD-LYSSTYRKE** eller **LCD-FARVE** for at udføre det samme for LCD-skærmen.

Knappen DISP/BACK

Knappen **DISP/BACK** styrer visningen af indikatorer i søgeren og på LCD-skærmen.

 Indikatorer til EVF og LCD skal vælges særskilt. For at vælge EVF-displayet skal du sætte øjet mod søgeren, mens du anvender knappen **DISP/BACK**.

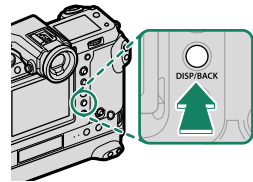

Søger

Fuld skærm

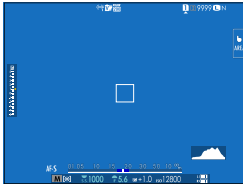

*Fuld skærm
(ingen indikatorer)*



*Dobbeltvisning
(kun manuel fokustilstand)*

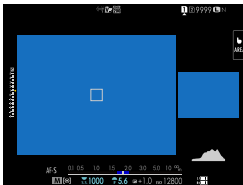

Standardindikatorer



Standard (ingen indikatorer)



LCD-skærm

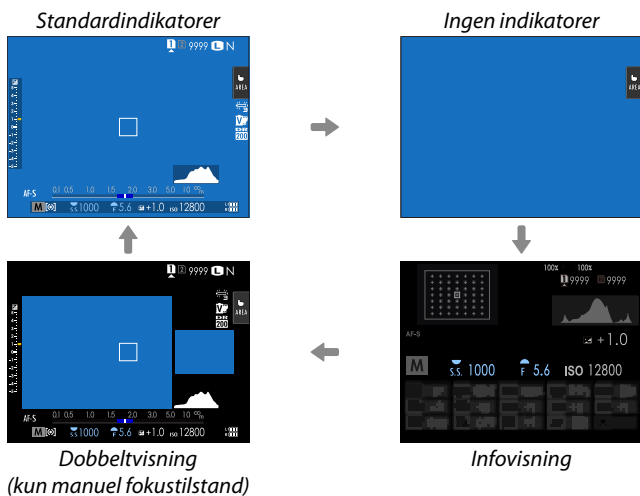

Dobbeltvisningen

Dobbeltvisningen består af en stor fuldskræmsrude og et mindre nærbillede af fokusområdet.

Brugertilpasning af standardvisningen

For at vælge de punkter, der vises i standardindikatorvisningen:

- 1 Vis standardindikatorer.**
Anvend knappen **DISP/BACK** for at få vist standardindikatorerne.
- 2 Vælg VIS CUSTOM INDST..**
Vælg **SKÆRMINDSTILLING** > **VIS CUSTOM INDST.** i opsætningsmenuen.
- 3 Vælg punkter.**
Markér punkter, og tryk på **MENU/OK** for at vælge eller fravælge.

Punkt	Standard		Punkt	Standard	
	STILL	MOVIE		STILL	MOVIE
GUIDE INDRAMNING	<input type="checkbox"/>	<input type="checkbox"/>	KONTINUERLIG TILSTAND	<input checked="" type="checkbox"/>	–
ELEKTRONISK NIVEAU	<input type="checkbox"/>	<input type="checkbox"/>	DOBBELT BIL.STAB.TILSTAND	<input checked="" type="checkbox"/>	<input checked="" type="checkbox"/>
FOKUSRAMME	<input checked="" type="checkbox"/>	<input checked="" type="checkbox"/>	TRYKSKÆRMILSTAND	<input checked="" type="checkbox"/>	<input checked="" type="checkbox"/>
AF-AFSTANDSINDIKATOR	<input type="checkbox"/>	<input type="checkbox"/>	HVIDBALANCE	<input type="checkbox"/>	<input type="checkbox"/>
MF-AFSTANDSINDIKATOR	<input checked="" type="checkbox"/>	<input checked="" type="checkbox"/>	FILMSIMULERING	<input type="checkbox"/>	<input type="checkbox"/>
HISTOGRAM	<input type="checkbox"/>	<input type="checkbox"/>	DYNAMISK OMFANG	<input checked="" type="checkbox"/>	<input checked="" type="checkbox"/>
LIVE VISN. FREMHÆV. ADV.	<input type="checkbox"/>	<input type="checkbox"/>	BOOST-TILSTAND	<input checked="" type="checkbox"/>	<input checked="" type="checkbox"/>
OPTAGETILSTAND	<input checked="" type="checkbox"/>	<input checked="" type="checkbox"/>	BILLEDER TILBAGE	<input type="checkbox"/>	–
BLÆNDE/S-HASTIG./ISO	<input checked="" type="checkbox"/>	<input checked="" type="checkbox"/>	BILLEDSTØR./-KVAL.	<input type="checkbox"/>	–
INFOBAGGRUND	<input checked="" type="checkbox"/>	<input checked="" type="checkbox"/>	FILMTILSTAND OG OPTAGETID	–	<input type="checkbox"/>
Eksp. Komp. (Tal)	<input type="checkbox"/>	<input type="checkbox"/>	35 mm FORMATTILSTAND	<input checked="" type="checkbox"/>	–
Eksp. Komp. (Skala)	<input type="checkbox"/>	<input type="checkbox"/>	BILLED OVERFØRSELSORDRE	<input checked="" type="checkbox"/>	<input checked="" type="checkbox"/>
FOKUSTILSTAND	<input checked="" type="checkbox"/>	<input checked="" type="checkbox"/>	MIKROFONNIVEAU	–	<input checked="" type="checkbox"/>
LYSMÅLING	<input checked="" type="checkbox"/>	<input checked="" type="checkbox"/>	VEJLEDENDE MEDDELELSE	<input checked="" type="checkbox"/>	<input checked="" type="checkbox"/>
LUKKERTYPE	<input checked="" type="checkbox"/>	–	BATTERINIVEAU	<input type="checkbox"/>	<input type="checkbox"/>
BLITZ	<input checked="" type="checkbox"/>	–	INDRAMNINGSOMRIDS	<input type="checkbox"/>	<input type="checkbox"/>

- 4 Tryk på DISP/BACK for at gemme ændringer.**
- 5 Tryk på DISP/BACK efter behov for at afslutte menuerne og vende tilbage til optagevisning.**

Virtuel horisont

Valg af **ELEKTRONISK NIVEAU** viser en virtuel horisont. Kameraet er plant, når de to linjer overlapper hinanden. Bemærk, at den virtuelle horisont muligvis ikke vises, hvis kameraets objektiv peger op eller ned. For 3D-visning (vist) skal du trykke på funktionsknappen, som **ELEKTRONISK NIVEAU** er tildelt til.

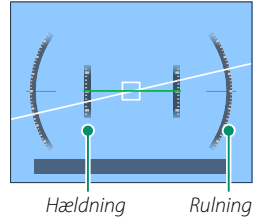

Indramningsomrids

Aktivér **INDRAMNINGSOMRIDS** for at gøre det nemmere at se billedets kanter mod mørke baggrunde.

Histogrammer

Histogrammerne viser fordelingen af toner på billedet. Lysstyrken vises af den vandrette akse, og antal pixels vises af den lodrette akse.

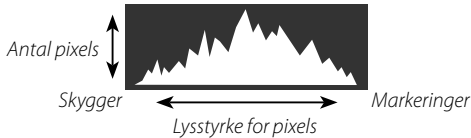

- **Optimal eksponering:** Pixels fordeles i en jævn kurve hen over toneområdet.
- **Overeksponeret:** Pixels samles i højre side af grafen.
- **Undereksponeret:** Pixels samles i venstre side af grafen.

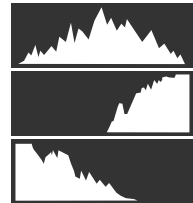

For at få vist særskilte RGB-histogrammer og en visning, hvor der indikeres områder af billedet, som bliver overeksponeret ved de aktuelle indstillinger, ovenpå det billede, der ses gennem objektivet, skal du trykke på funktionsknappen, som **HISTOGRAM** er tildelt til.

- 1 Overeksponerede områder blinker
- 2 RGB-histogrammer

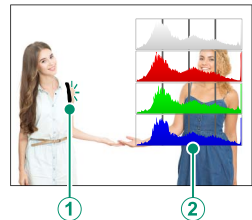

Den sekundære LCD-skærm

Blandt de indstillinger, du kan få vist på den sekundære LCD-skærm, er lukkertid, blænde og ISO-følsomhed.

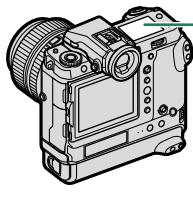

Sekundær LCD-skærm

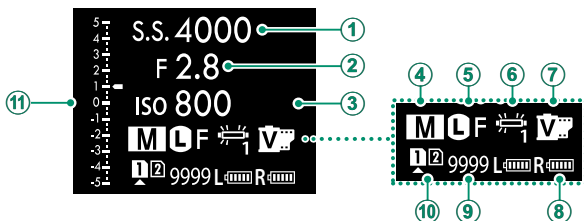

Standard

① LUKKERHASTIGHED	⑦ FILMSIMULERING
② BLÆNDEÅBNING	⑧ BATTERINIVEAU
③ ISO	⑨ REST BIL
④ OPTAGETILSTAND	⑩ KORTSLIDS-INDSTILLINGER
⑤ BILLEDSTØR./-KVAL.	⑪ Skala
⑥ HVIDBALANCE	

De viste indstillinger kan vælges ved hjælp af **SKÆRMINDSTILLING > UNDERSKÆRM INDSTILLING.**

Gennemgang af indikatorer på den sekundære LCD-skærm

De indikatorer, der vises på den sekundære LCD-skærm, skifter hver gang der trykkes på tilstandsknappen for sekundær LCD-skærm.

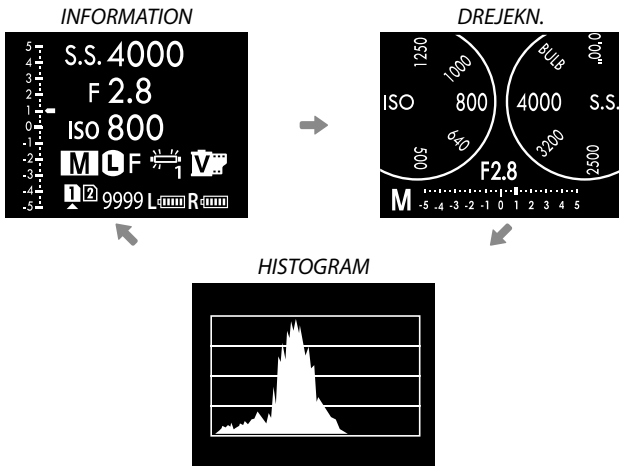
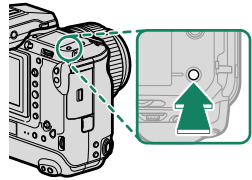

Knappen til baggrundslys på sekundær skærm

For at tænde baggrundslyset på den sekundære LCD-skærm, når du synes, at den sekundære LCD-skærm er for mørk at se på, skal du trykke på knappen for baggrundslys på den sekundære skærm. Tryk på knappen igen for at slukke baggrundslyset.

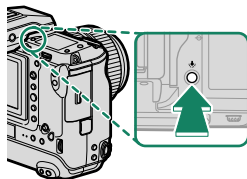

Baggrundsfarve

1
Baggrundsfarven (sort eller hvid) på den sekundære LCD-skærm kan vælges ved hjælp af indstillingen **SKÆRMINDSTILLING > UNDERSKÆRM BAGGRUNDSFARVE** i menuen **OPSÆTNING**. Bemærk, at baggrunden vises med hvidt, når baggrundsbelysningen for den sekundære LCD-skærm er slået til.

Den sekundære skærm bagerst

Blandt de indikatorer, du kan få vist på den sekundære skærm bagerst, er histogrammer og eksponeringskompensationsindikator.

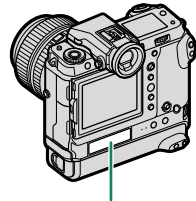

Sekundær skærm bagerst

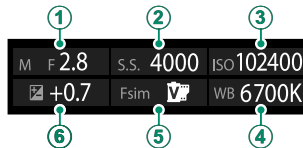

Standard

① BLÆNDEÅBNING	④ HVIDBALANCE
② LUKKERHASTIGHED	⑤ FILMSIMULERING
③ ISO	⑥ EKSP. KOMP.

- Anvend **SKÆRMINDSTILLING > INDST. AF BAG. SUBMONITOR** til at vælge de viste indikatorer, eller sluk den sekundære skærm bagerst.
- Hvis du sætter øjet mod søgeren, når øjesensoren er aktiveret, slukker den sekundære skærm bagerst.

Anvendelse af menuerne

For at få vist menuerne skal du trykke på **MENU/OK**.

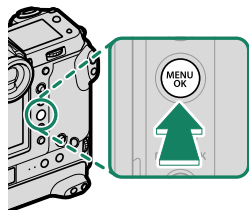

Menuerne

Der vises forskellige menuer under stillbilledfotografering, filmoptagelse og afspilning.

Optagelse



Programhjulet **DRIVE** indstillet til **STILL** eller **MULTI**



Afspilning

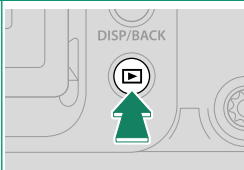

Under afspilning



Valg af menu-fane

For at navigere rundt i menuerne:

- 1 Tryk på **MENU/OK** for at få vist menuerne.

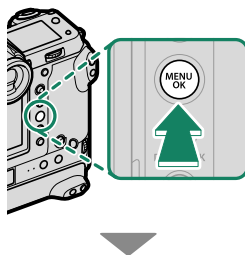

- 2 Tryk fokuspinden (fokushåndtaget) til venstre for at markere fanen for den aktuelle menu.



Fane

- 3 Tryk fokuspinden op eller ned for at markere fanen med det ønskede punkt.
- 4 Tryk fokuspinden til højre for at placere markøren i menuen.

 Anvend det forreste kommandohjul til at vælge faner i menuer eller side gennem menuer, og anvend det bagerste kommandohjul til at markere menupunkter.

Trykskærmstilstand

LCD-skærmen fungerer også som berøringskærm.

Berøringsknapper til optagelse

For at aktivere berøringsknapperne skal du vælge **TIL** for **KNAP/DREJEKNAP-INDSTILLING > TRYKSKÆRMINDSTILLING > INDST. FOR BERØR.SKÆRM.**



EVF

LCD-skærmen kan anvendes til at vælge fokusområde, mens billederne komponeres i den elektroniske søger (EVF). Anvend **KNAP/DREJEKNAP-INDSTILLING > TRYKSKÆRMINDSTILLING > EVF BERØRINGSK. OMR. INDS.** til at vælge det område af skærmen, der anvendes til berøringsknapperne.

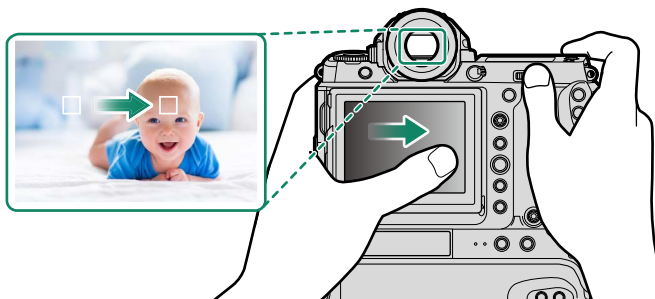



Hvis **ANSIGTSVALG**  er aktiveret, når **ANSIGTSGENKENDELSE TIL** er valgt for **AF/MF-INDSTILLING > ANS/ØJE DETEKTERINGSINDST.**, kan du vælge det ansigt, der benyttes til fokus, ved hjælp af berøringsknapperne.

LCD-skærm

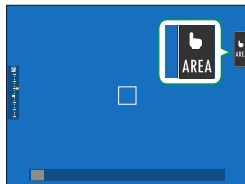
Den funktion, der udføres, kan vælges ved at trykke på indikatoren for trykskærmstilstanden i visningen. Berøringsknapperne kan anvendes til følgende funktioner:





Tilstand	Beskrivelse
 AF ↓ ↑  AF OFF	<ul style="list-style-type: none"> I fokustilstand S (AF-S) fokuserer kameraet, når du trykker på dit motiv i visningen. Fokus låses ved den aktuelle afstand, indtil du trykker på ikonet AF OFF. I fokustilstand C (AF-C) starter kameraet fokus, når du trykker på visningen af dit motiv. Kameraet bliver ved med at justere fokus for ændringer i afstanden til motivet, indtil du trykker på ikonet AF OFF. I manuel fokustilstand (MF) kan du trykke på visningen for at fokusere på det valgte motiv ved hjælp af autofokus.
 OMRÅDE	Tryk for at vælge et punkt til fokus eller zoom. Fokusfeltet rykker til det valgte punkt.
 FRA	Berøringsknapper deaktiveret.

 Der anvendes forskellige berøringsknapper under fokuszoom.



-  For at deaktivere berøringsknapperne og skjule indikatoren for trykskærmstilstand skal du vælge **FRA** for **KNAP/DREJEKNAP-INDSTILLING > TRYKSKÆRMINDSTILLING > INDST. FOR BERØR.SKÆRM**.
- Indstillingerne for berøringsknapper kan justeres ved hjælp af **AF/MF-INDSTILLING > TRYKSKÆRMSTILSTAND**.

FILMOPTIM. KONTROL

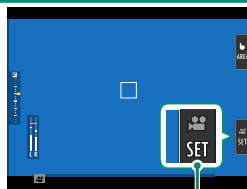
Valg af TIL for  FILM-INDSTILLING > FILMOPTIM. KONTROL  eller tryk på knappen for filmoptimeringstilstand i optagevisningen optimerer kommandorejknapper og berøringsknapper for filmoptagelse. Dette kan anvendes til at undgå, at lyde fra kameraet kommer med på filmoptagelser.



Knop for filmoptimeringstilstand

- LUKKERHASTIGHED
- BLÆNDE
- EKSPONERINGSKOMP.
- ISO
- INTERN MIKROFONJUSTERING/
EKSTERN MIKROFONJUSTERING
- VINDFILTER
- LYDSTYRKE, HOVEDTELEFONER
-  FILMSIMULERING
-  HVIDBALANCE
-  BS-TILSTAND
-  BS-BOOST-TILSTAND



- Ved aktivering af knapper til filmoptimering deaktiveres blænderingen.
- Når filmoptimeringskontrollen er aktiveret, kan knappen for filmoptimeringstilstand anvendes til at ændre optagelsesindstillinger eller deaktivere filmoptimeringskontrollen.

Berøringsfunktion

Funktioner kan tildeles til følgende svirpebevægelser på stort set samme vis som til funktionsknapper:

- Svirp opad: **T-Fn1**
- Svirp til venstre: **T-Fn2**
- Svirp til højre: **T-Fn3**
- Svirp nedad: **T-Fn4**

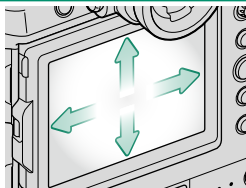

- I visse tilfælde vises der en menu ved berøringsfunktionen "Svirpebevægelse"; tryk for at vælge den ønskede indstilling.

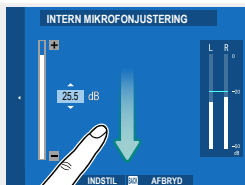

- Berøringsfunktionsbevægelser er som standard deaktiveret. For at aktivere berøringsfunktionsbevægelser skal du vælge **TIL** for **KNAP/DREJEKNAP-INDSTILLING > TRYKSKÆRMINDSTILLING > T-Fn1 BERØRINGSFUNKTION.**

Visning af trykskærmskontrol

Når der er valgt **TIL** for **KNAP/DREJEKNAP-INDSTILLING > TRYKSKÆRMINDSTILLING > INDST. FOR BERØR.SKÆRM**, kan du anvende berøringsknapperne til følgende afspilningsfunktioner:

- **Bladre:** Bladr med en finger over skærmen, for at se andre billeder.
- **Zoom:** Placer to fingre på skærmen, og spred dem ud for at zoome ind.
- **Klem:** Placer to fingre på skærmen, og glid dem sammen for at zoome ud.



Du kan kun zoome billeder ud, indtil hele billedet er synligt.

- **Dobbeltklik:** Tryk på visningen to gange for at zoome ind på fokuspunktet.
- **Rul:** Se andre områder af billedet under zoom-afspilning.



Optagelse af billeder i portrætformat

Knapperne på det lodrette greb, kommandodrejeskiverne og fokuspinden (fokushåndtaget) gør kameraet lettere at anvende, når det drejes for at tage billeder i ("højt") portrætformat.



("bredt")

landskabsformat



("højt")

portrætformat



- For at anvende knapperne på det lodrette greb, kommandodrejeskiverne og fokuspinden skal du skubbe kontrollåsen på det lodrette greb fra **LOCK** til ●. Valg af **LOCK** forhindrer, at du ved et uheld kommer til at anvende knapperne på det lodrette greb, når kameraet er drejet for at tage billeder i ("bredt") landskabsformat.
- Det lodrette greb på kommandodrejeskiverne udfører samme funktioner som deres modstykker i landskabsformat.

Rotation af visning

Når **TIL** er valgt for **SKÆRMINDSTILLING > AUTOROTER SKÆRME**, drejer indikatorerne i søgeren og på LCD-skærmen automatisk, så de passer til kameraretningen.

De første trin

2

Montering af remmen

Montér remmen.

Sæt remmen ind gennem et beskyttelsesdæksel og remmens clips, og fastgør spændet som vist.

! For at undgå at tabe kameraet skal du sørge for, at remmen sidder ordentligt fast.

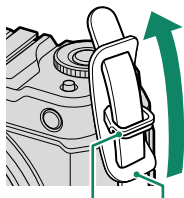

Remmens clips Beskyttelsesdæksel

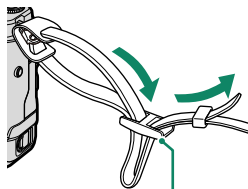

Spænde

Gentag ovenstående trin for den anden øsken.

Montering af Objektiv

Kameraet kan anvendes med objektiver til FUJIFILM G-fatning.

Fjern kameradækslet fra kameraet og det bagerste dæksel fra objektivet. Sæt objektivet på fatningen, mens du får mærkerne på objektivet og kameraet til at flugte (1), og drej derefter objektivet, til det klikker på plads (2).

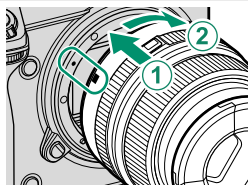

- ⚠ Ved montering af objektiver skal du sikre dig, at der ikke kommer støv eller andre fremmedlegemer ind i kameraet.
- Pas på ikke at røre ved kameraets indvendige dele.
- Drej objektivet, til det klikker sikkert på plads.
- Tryk ikke på objektivudløserknappen ved montering af objektivet.

Fjernelse af objektiver

For at fjerne objektivet skal du slukke kameraet, derefter trykke på objektivudløserknappen (1) og dreje objektivet som vist (2).

- ⚠ For at undgå, at der samler sig støv på objektivet eller inde i kameraet, skal du sætte objektivdækslerne og kamerahusdækslet på igen, når objektivet ikke er monteret.

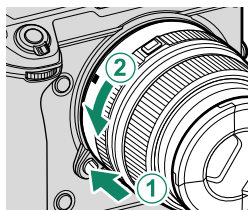

Objektiver og øvrigt ekstratilbehør

Kameraet kan anvendes med objektiver og tilbehør til FUJIFILM G-fatningen.

- ⚠ Overhold følgende forholdsregler ved montering eller fjernelse (udskiftning) af objektiver.
- Kontrollér, at objektiverne er fri for støv og andre fremmedlegemer.
- Udskift ikke objektiver i direkte sollys eller under andre stærke lyskilder. Lys, der fokuseres ind i kameraets indre, kan medføre funktionsfejl.
- Montér objektivdæksler før udskiftning af objektiver.
- Se brugervejledningen til objektivet for information om anvendelse.

Opladning af batterierne

Af sikkerhedsmæssige årsager er batteriet ikke ladet op ved levering. Kameraet fungerer ikke, hvis batteriet ikke er opladet; sørg for at oplade batteriet før brug. Før du oplader batteriet, skal du slukke kameraet.

- ! Kameraet leveres med NP-T125-batterier.
- Opladningen tager omkring 140 minutter.

1 Tilslut stikadapteren.

- ! Den stikadapter, der følger med kameraet, varierer alt efter det land eller område, hvor den er købt; anvend en adapter, der passer til dit land eller område som beskrevet i vedlagte meddelelse.

2 Sæt batteriet i opladeren.

Isæt batteriet i den retning, pilen viser.

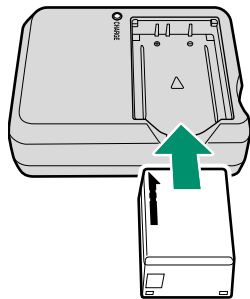

3 Sæt opladeren til.

Sæt opladeren til en indendørs stik-kontakt. Indikatoren for opladning lyser.

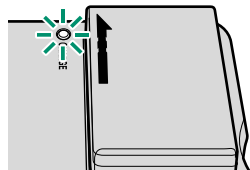

4 Oplad batteriet.

Tag batteriet ud efter endt opladning.

Indikatoren for opladning

Indikatoren for opladning viser status for batteriveauet som følger:



Indikator for opladning	Batteristatus	Handling
Fra	Batteri ikke isat.	Indsæt batteriet.
	Batteri fuldt opladet.	Tag batteriet ud.
Til	Batteri oplades.	—
Blinker	Opladningsfejl.	Tag opladeren ud af stikkontakten, og tag batteriet ud.

- ❗ Den medfølgende oplader er kompatibel med strømforsyninger på 100 til 240 volt (det kan være nødvendigt med en stikadapter til oversøisk brug).
- Sæt ikke mærkater eller andre genstande på batteriet. Manglende overholdelse af denne anvisning kan gøre det umuligt at fjerne batteriet fra kameraet.
- Kortslut ikke batteripolerne. Batteriet kan overophedes.
- Læs advarslerne i "Batteriet og strømforsyningen".
- Anvend kun originale genopladelige Fujifilm-batterier, der er udpeget til anvendelse i dette kamera. Manglende overholdelse af denne anvisning kan medføre funktionsfejl ved produktet.
- Fjern ikke mærkaterne fra batteriet, og forsøg ikke at ødelægge eller fjerne den ydre beklædning.
- Batteriet mister gradvist sin ladning, når det ikke anvendes. Oplad batteriet én til to dage før anvendelse.
- Hvis batteriet ikke er i stand til at holde på en ladning, har det nået slutningen af sin levetid og skal udskiftes.
- Frakobl opladeren, når den ikke anvendes.
- Fjern snavs fra batteripolerne med en ren, tør klud. Manglende overholdelse af denne anvisning kan forhindre batteriopladning.
- Bemærk, at opladningstiderne forlænges ved lave eller høje temperaturer.

Opladning via lysnetadapter

Batteriet, der er sat i kameraet, oplades også, når kameraet forsynes med strøm fra en ekstra AC-15V vekselstrøm lysnetadapter. Opladningen tager omkring 120 minutter.

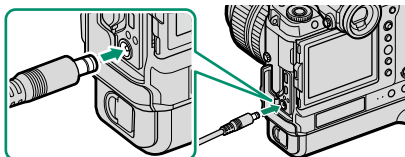

Batteriets opladningsstatus vises med ikonerne for batteristatus, når kameraet er tændt (afspilningstilstand) og af de to lamper, der betegnes som "indikatorlampe 2", når kameraet er slukket. Venstre lampe viser status for batteriet i kammer "L", mens højre lampe viser status for batteriet i kammer til batteriet i kammer "R".

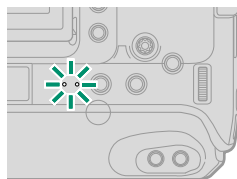

Ikon for batteristatus (kamera tændt)	Indikatorlampe 2 (kamera slukket)	Batteristatus
 (gul)	Til	Batteriopladning
 (grøn)	Fra	Opladning fuldført
 (rød)	Blinker	Opladningsfejl

⚠ Opladningstiderne kan øges, hvis kameraet efterlades tændt under opladningen.

🔌 Kameraet viser ikonet "strømforsyning", når det forsynes via en AC-15V-lysnetadapter.

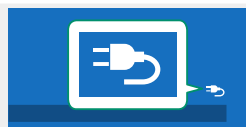

Opladning via computer

Batterierne oplader også, hvis kameraet er tilsluttet til en computer. Sluk kameraet, indsæt batterierne, og tilslut et USB-kabel.

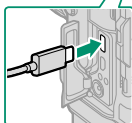
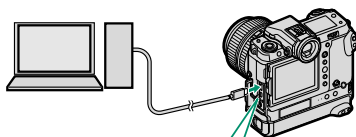

USB-stik (Type-C)

Batteristatus vises af indikatorlampe 2.

Indikatorlampe 2	Batteristatus
Til	Batteri oplades
Fra	Opladning fuldført
Blinker	Opladningsfejl

- ❗ • Tilslut kameraet direkte til computeren; anvend ikke USB-hub eller tastatur.
- Opladningen stopper, hvis computeren går i dvaletilstand. For at genoptage opladningen skal du aktivere computeren, frakoble USB-kablet og tilslutte det igen.
- Opladning understøttes muligvis ikke, alt efter computermodel, computerindstillinger og computerens aktuelle tilstand.
- Det tager omkring 400 minutter at oplade batteriet med en opladningsindgang på 5 V/500 mA.

- 🔌 • Hvis kameraet tændes under opladning, slutter opladningen, og USB-forbindelsen anvendes i stedet for til at forsyne kameraet med strøm. Batteriniveauet begynder gradvist at falde.
- Kameraet viser ikonet "strømforsyning", når det forsynes via USB.

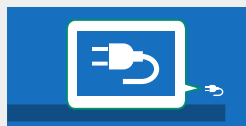

Isætning af batterierne

Efter opladning af batterierne skal du indsætte dem i kameraet som beskrevet nedenfor.

1 Fjern batterikassetten.

Drej låsen til batterikassetten, og fjern batterikassetten.

- Fjern ikke batterikassetten, når kameraet er tændt. Manglende overholdelse af denne anvisning kan beskadige billedfiler eller hukommelseskort.
- Anvend ikke unødigt voldsomhed ved håndtering af batterikassetten.

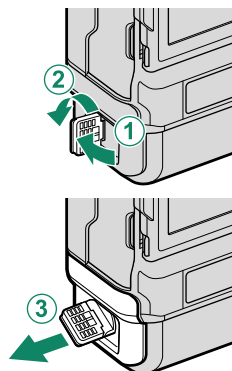

2 Isæt batterierne som vist.

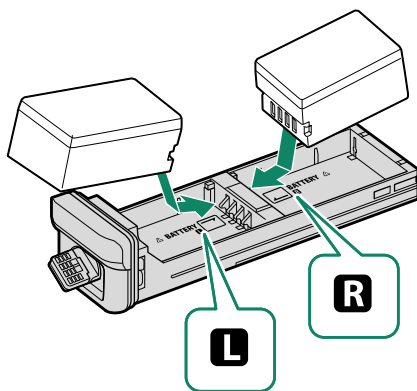

- Isæt batteriet i den viste retning. *Brug ikke vold, og forsøg ikke at vende batteriet på hovedet eller vende det baglæns.*
- Sørg for, at batteriet sidder godt fast.

- 3** Sæt batterikassetten i, og hold den på plads, mens du drejer låsen til dens oprindelige position.

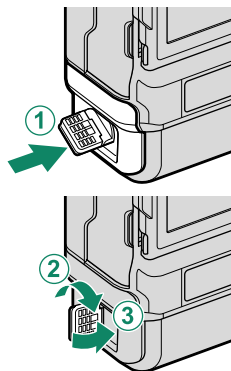

Fjernelse af batterierne

Når du har slukket kameraet, skal du dreje låsen til batterikassetten og fjerne batterikassetten. Fjern batterierne som vist.

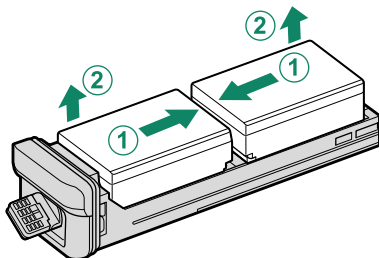

- !** Batteriet kan blive varmt, når det anvendes i omgivelser med høje temperaturer. Vær forsigtig, når du fjerner batteriet.

Indsættelse af hukommelseskort

Billederne lagres på hukommelseskort (forhandles separat).



Kameraet kan anvendes med to kort, ét kort i hver af kameraets to kortslidser.

1 Åbn hukommelseskortdækslet.

Lås dækslet op, og åbn det.

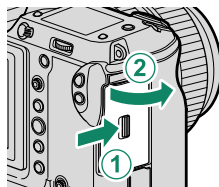

Sluk ikke kameraet, og fjern ikke hukommelseskortet, mens hukommelseskortet formateres, eller der optages eller slettes data fra kortet. Manglende overholdelse af denne anvisning kan beskadige kortet.

2 Indsæt hukommelseskortet.

Mens du holder hukommelseskortet i den retning, der vises, skal du skubbe det ind, til det klikker på plads bag i holderen. Luk og lås hukommelseskortdækslet.

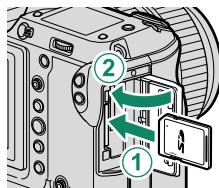

Sørg for, at kortet vender rigtigt; sæt det lige i, og brug ikke vold.

Fjernelse af hukommelseskort

Før du tager hukommelseskort ud, skal du slukke kameraet og åbne hukommelskortdækslet.

Tryk på kortet, og udløs det for at skubbe det delvist ud (for at forhindre kortet i at falde ud af slidsen skal du trykke midt på kortet og udløse det langsomt uden at flytte fingeren fra det). Derefter kan kortet tages ud med fingrene.

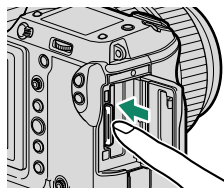

Anvendelse af to kort

Kameraet kan anvendes med to kort, ét kort i hver af kameraets to kortslidser. Ved standardindstillingerne lagres billederne kun på kortet i den anden slids, når kortet i den første slids er fuldt. Dette kan ændres ved hjælp af **GEM DATAINDSTIL.** > **KORTSTIKSINDSTILLING.** Du kan vælge det kort, der anvendes til lagring af film, ved hjælp af **GEM DATAINDSTIL.** > **KORTSTIKSINDSTILLING.**

Indstilling	Beskrivelse	Visning
SEKVENTIEL (standard)	Kortet i den anden kortslids anvendes kun, hvis kortet i den første kortslids er fuldt. Hvis den anden kortslids er valgt for GEM DATAINDSTIL. > VÆLG SLIDS (SEKVENTIEL), starter optagelse på kortet i den anden kortslids og skifter til første kortslids, når kortet i den anden kortslids er fuldt.	
BACKUP	Hvert billede optages to gange, én gang på hvert kort.	
RAW / JPEG	Som for SEKVENTIEL , bortset fra, at RAW-kopier af billeder taget med SUPER FINE+RAW , FINE+RAW eller NORMAL+RAW valgt for BILLEDKVALITET-INDSTILLING > BILLEDKVALITET lagres på kortet i den første slids, og JPEG-kopien lagres på kortet i den anden slids.	

Tænd og sluk kameraet

Anvend kontakten **ON/OFF** for at tænde og slukke kameraet.

Skub kontakten over på **ON** for at tænde kameraet, eller skub kontakten over på **OFF** for at slukke kameraet.

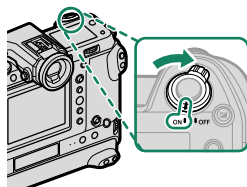

! Fingeraftryk og andre mærker på objektivet eller søgeren kan påvirke billederne og visningen, der ses gennem søgeren. Hold objektivet og søgeren rene.

- ▶**
- Tryk på knappen **▶** under optagelse starter afspilning.
 - Tryk udløserknappen halvt ned for at vende tilbage til optagetilstand.
 - Kameraet slukker automatisk, hvis der ikke foretages nogen handlinger i tidsrummet valgt for **STRØMSTYRING > AUTO-SLUK**. For at aktivere kameraet igen, når det automatisk er slået fra, skal du trykke udløserknappen halvt ned eller dreje kontakten **ON/OFF** over på **OFF** og derefter tilbage til **ON**.

Grundlæggende opsætning

Når du tænder kameraet for første gang, kan du vælge et sprog og indstille kameraets ur. Ved standardindstillingerne kan du også kæde kameraet sammen med en smartphone eller tablet, så du senere kan synkronisere ure eller downloade billeder. Følg nedenstående trin, når du tænder for kameraet for første gang.

 Hvis du har intentioner om at kæde kameraet sammen med en smartphone eller tablet, skal du installere og starte den seneste version af app'en FUJIFILM Camera Remote på smartenheden, før du fortsætter. For yderligere information, gå på: http://app.fujifilm-dsc.com/en/camera_remote/

1 Tænd kameraet.

Der vises en dialogboks for valg af sprog.

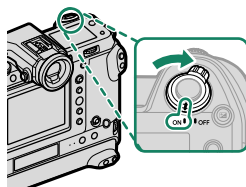

2 Vælg et sprog.

Markér et sprog, og tryk på **MENU/OK**.

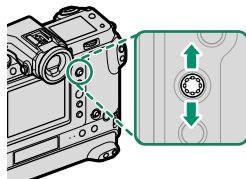

3 Kæd kameraet sammen med en smartphone eller tablet.

Tryk på **MENU/OK** for at kæde kameraet sammen med en smartphone eller tablet, der kører app'en FUJIFILM Camera Remote.

 For at springe sammenkædning over skal du trykke på **DISP/BACK**.

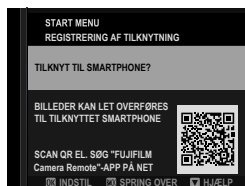

4 Kontrollér tiden.

Når sammenkædningen er fuldført, bliver du bedt om at indstille kameraets ur til tiden rapporteret af din smartphone eller tablet. Kontrollér, at klokkeslættet er korrekt.

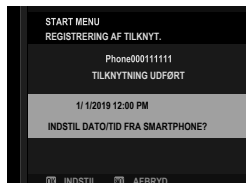

 For at indstille uret manuelt skal du trykke på **DISP/BACK** (🗨️ 52).

5 Synkroniserer kameraets indstillinger med de indstillinger, der er konfigureret på din smartphone eller tablet.

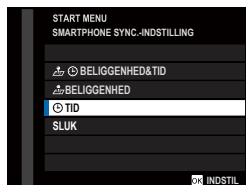

 Du kan til hver en tid ændre den valgte indstilling ved hjælp af **FORBINDELSESINDSTILLING > Bluetooth-INDSTILLINGER**.

6 Indstil uret.

Tryk på **MENU/OK** for at indstille kameraets ur til tiden rapporteret af din smartphone eller tablet, afslutte og gå til optagetilstand.

7 Vælg **BRUGERINDSTILLING > FORMATERING** på fanen **OPSÆTNING**.

 Formatér hukommelseskort, før du anvender dem for første gang, og sørg for at formatere alle hukommelseskortene igen, når du har anvendt dem i en computer eller en anden enhed.

8 Markér slidsen med det kort, du ønsker at formatere, og tryk på **MENU/OK**.

9 Der vises en dialogboks for bekræftelse. For at formatere hukommelseskortet skal du markere **OK** og trykke på **MENU/OK**.

 For at afslutte uden at formatere hukommelseskortet skal du vælge **AFBRYD** eller trykke på **DISP/BACK**.





- ❗ • Alle data—herunder beskyttede billeder—slettes fra hukommelseskortet. Sørg for, at vigtige filer er blevet kopieret over på en computer eller anden lagringsenhed.
- Fjern ikke batterikassetten under formatering.
- 👉 • Du kan også få vist formateringsmenuen ved at trykke midt på det bagerste kommandohjul, mens du trykker på knappen  og holder den nede.
- Hvis batteriet fjernes i længere tid, nulstilles kameraets ur, og dialogboksen for valg af sprog vises, når du tænder for kameraet.

Spring over det aktuelle trin

Hvis du springer et trin over, vises der en dialogboks for bekræftelse; vælg **NEJ** for at undgå gentagelse af trin, som du sprang over, næste gang der tændes for kameraet.

Valg af andet sprog

For at ændre sprog:

- 1 Få vist indstillinger for sprog.**
Vælg  **BRUGERINDSTILLING** >  言語/LANG..
- 2 Vælg et sprog.**
Markér den ønskede indstilling, og tryk på **MENU/OK**.

Ændring af tid og dato

For at indstille kameraets ur:

- 1 Få vist indstillingerne for DATO/TID.**
Vælg  **BRUGERINDSTILLING** > **DATO/TID**.
- 2 Indstil uret.**
Tryk fokuspinden (fokushåndtaget) til venstre eller højre for at markere år, måned, dag, time eller minut, og tryk fokuspinden op eller ned for at ændre det. Tryk på **MENU/OK** for at indstille uret.

Optagelse og visning af billeder

3

Tilstandene P, S, A og M

Tilstandene P, S, A og M giver dig forskellige grader af kontrol over lukkertid og blænde.

Tilstand P: Program AE

Lad kameraet vælge lukkertid og blænde for optimal eksponering. Andre værdier, der giver samme eksponering, kan vælges med programskift.

- 1 Drej programhjulet **DRIVE** over på **STILL**.

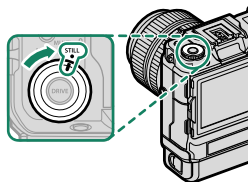

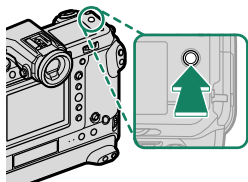

- 2 Vælg tilstanden **P**.
Få vist indstillingerne **OPTAGETILSTAND** ved at trykke på knappen **Fn2** og derefter vælge **P**.

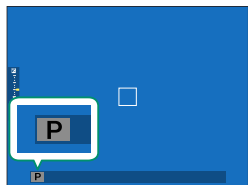

P ses i visningen.



 Hvis motivet ligger uden for kameraets måleområde, viser visningerne for lukkertid og blænde "---".

-  • **OPTAGETILSTAND** er knyttet til knappen **Fn2** ved forsendelse. Funktionen for visning af menuen **OPTAGETILSTAND** kan dog knyttes til andre funktionsknapper ved hjælp af  **KNAP/DREJEKNAP-INDSTILLING > FUNKT.INDS. (Fn)**. Der kan også knyttes andre funktioner til knappen **Fn2**.
- Du kan også vælge optagetilstand ved hjælp af  **BILLEDKVALITET-INDSTILLING > OPTAGETILSTAND**.

Tilstand S: Lukkerprioriteret AE

Vælg en lukkertid, og lad kameraet justere blænden for optimal eksponering.

- 1 Drej programhjulet **DRIVE** over på **STILL**.

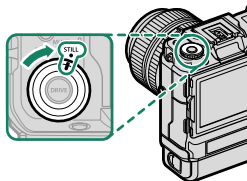

- 2 Vælg tilstanden **S**.
Få vist indstillingerne **OPTAGETILSTAND** ved at trykke på knappen **Fn2** og derefter vælge **S**.

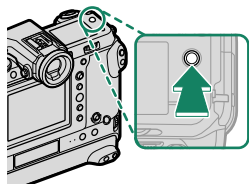

S ses i visningen.

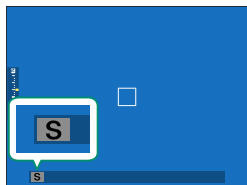

- 3 Drej det bagerste kommandohjul for at vælge lukkertiden.

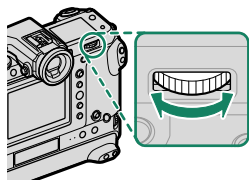



- Hvis den rette eksponering ikke kan opnås ved den valgte lukkertid, vises blænden med rødt.
- Hvis motivet ligger uden for kameraets måleområde, viser blændevisningen "---".



- Lukkertiden kan justeres, mens udløserknappen er trykket halvt ned.
- **OPTAGETILSTAND** er knyttet til knappen **Fn2** ved forsendelse. Funktionen for visning af menuen **OPTAGETILSTAND** kan dog knyttes til andre funktionsknapper ved hjælp af **☑ Knap/DREJEKNAP-INDSTILLING > FUNKT.INDS. (Fn)**. Der kan også knyttes andre funktioner til knappen **Fn2**.
- Du kan også vælge optagetilstand ved hjælp af **☑ BILLEDKVALITET-INDSTILLING > OPTAGETILSTAND**.
- Lukkertiden kan låses ved at trykke på den knap, som **OPTAGETILSTAND** er knyttet til, og holde den nede. For at låse lukkertiden op skal du igen trykke på knappen og holde den nede.
- Ved lukkertider på over 1 sekund vises en nedtællingstimer under igangværende eksponering.
- For at undgå "støj" (skjolder) på langtidseksponeringer skal du vælge **TIL** for **☑ BILLEDKVALITET-INDSTILLING > LANG EKSPONERING – SR**. Bemærk, at det dermed kan tage længere tid at optage billeder efter fotografering.
- Billedet går ud af fokus, hvis kameraet flyttes under en langtidseksponering; anvendelse af stativ anbefales.

Tilstand A: Blændeproriteret AE

Vælg en blænde, og lad kameraet justere lukkertiden for optimal eksponering.

- 1 Drej programhjulet **DRIVE** over på **STILL**.

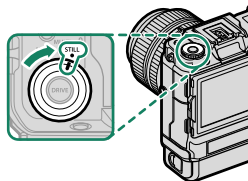

- 2 Vælg tilstanden **A**.
Få vist indstillingerne **OPTAGETILSTAND** ved at trykke på knappen **Fn2** og derefter vælge **A**.

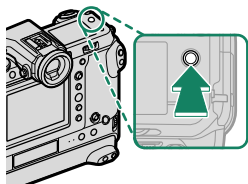

A ses i visningen.

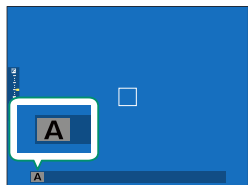

- 3 Drej objektivets blændering for at vælge blænde.



- Hvis objektivet ikke har blændering, kan blænden justeres ved hjælp af forreste kommandohjul på kameraet.
- Hvis objektivet har en blændering med positionen "A" eller "C", kan det forreste kommandohjul anvendes til at justere blænden, når blænderingen drejes hen på **A** eller **C**.
- Du kan ændre funktionerne for frontkommandodrejeskiven ved hjælp af **FNAP/DREJEKNAP-INDSTILLING > KOMMANDODREJEKNAP-INDST.**

- ❗ • Hvis den rette eksponering ikke kan opnås ved den valgte blænde, vises lukkertiden med rødt.
 - Hvis motivet ligger uden for kameraets måleområde, viser lukkertidsvisningen "----".
-
- 🔧 • Blænden kan justeres, selv mens udløserknappen er trykket halvt ned.
 - **OPTAGETILSTAND** er knyttet til knappen **Fn2** ved forsendelse. Funktionen for visning af menuen **OPTAGETILSTAND** kan dog knyttes til andre funktionsknapper ved hjælp af **☑ K NAP/DREJEKNAP-INDSTILLING > FUNKT.INDS. (Fn)**. Der kan også knyttes andre funktioner til knappen **Fn2**.
 - Du kan også vælge optagetilstand ved hjælp af **☑ BILLEDKVALITET-INDSTILLING > OPTAGETILSTAND**.

Tilstand M: Manuel eksponering

I manuel indstilling kontrollerer brugeren både lukkertid og blænde. Billeder kan bevidst overeksponeres (lysere) eller undereksponeres (mørkere), hvilket åbner for et væld af individuelle, kreative udtryk. Graden af billedets under- eller overeksponering ved de aktuelle indstillinger vises af eksponeringsindikatoren; justér lukkertid og blænde, til den ønskede eksponering opnås.

- 1 Drej programhjulet **DRIVE** over på **STILL**.

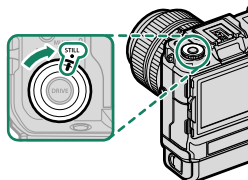

- 2 Vælg tilstanden **M**.
Få vist indstillingerne **OPTAGETILSTAND** ved at trykke på knappen **Fn2** og derefter vælge **M**.

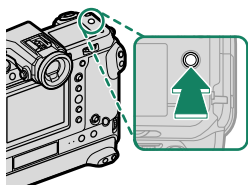

M vises i visningen.

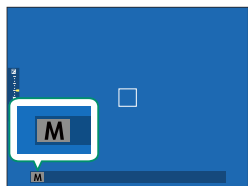

- 3 Drej det bagerste kommandohjul for at vælge en lukkertid, og drej objektivets blændering for at vælge blænde.

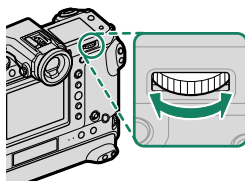

- Den manuelle eksponeringsvisning har en eksponeringsindikator, der viser graden af under- eller overeksponering for billedet ved de aktuelle indstillinger.
- Hvis objektivet ikke har blændering, kan blænden justeres ved hjælp af forreste kommandohjul på kameraet.
- Hvis objektivet har en blændering med positionen "A" eller "C", kan det forreste kommandohjul anvendes til at justere blænden, når blænderingen drejes hen på **A** eller **C**.
- Du kan ændre funktionerne for frontkommandodrejeskiven ved hjælp af **FNAP/DREJEKNAP-INDSTILLING > KOMMANDODREJEKNAP-INDST.**

- **OPTAGETILSTAND** er knyttet til knappen **Fn2** ved forsendelse. Funktionen for visning af menuen **OPTAGETILSTAND** kan dog knyttes til andre funktionsknapper ved hjælp af **FNAP/DREJEKNAP-INDSTILLING > FUNKT.INDS. (Fn)**. Der kan også knyttes andre funktioner til knappen **Fn2**.
- Du kan også vælge optagetilstand ved hjælp af **BILLEDKVALITET-INDSTILLING > OPTAGETILSTAND**.
- Lukkertiden kan låses ved at trykke på den knap, som **OPTAGETILSTAND** er knyttet til, og holde den nede. For at låse lukkertiden op skal du igen trykke på knappen og holde den nede.

BULB

Vælg lukkertiden **BULB** for langtidseksponeringer, hvor du åbner og lukker lukkeren manuelt. Det anbefales at anvende stativ for at undgå, at kameraet flytter sig under eksponeringen.

1 Indstil lukkertiden til **BULB**.

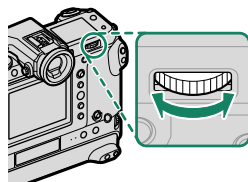

2 Tryk udløserknappen helt ned.

- Lukkeren forbliver åben i op til 60 minutter, mens der trykkes på udløserknappen.
- Displayet viser den forløbne tid, siden eksponeringen startede.
- Hvis du slipper udløserknappen, lukkes lukkeren, og eksponeringen afsluttes. Behandlingen starter, og kameraet viser den resterende tid for behandling.



- Valg af blænden **A** fastsætter lukkertiden ved 30 sek.
- For at undgå "støj" (skjolder) på langtidseksponeringer skal du vælge **TIL** for **BILLEDKVALITET-INDSTILLING > LANG EKSPONERING – SR**. Bemærk, at det dermed kan tage længere tid at optage billeder efter fotografering.

Anvendelse af fjernbetjent udløser

Der kan anvendes fjernbetjening til langtidseksponeringer. Ved anvendelse af den ekstra fjernbetjening RR-100 eller en elektronisk udløsning fra tredjepartsleverandører skal du tilslutte den til kameraets fjernbetjeningsstik.

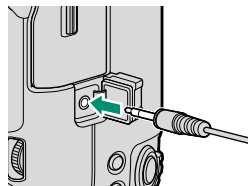

Autofokus

Tag billeder ved hjælp af autofokus.

- 1 Drej fokustilstandsvælgeren hen på S eller C (📖 64).

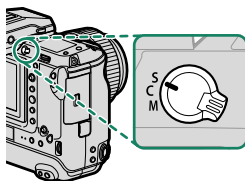

- 2 Vælg en AF-tilstand (📖 65).
- 3 Vælg position og størrelse for fokusrammen (📖 67).

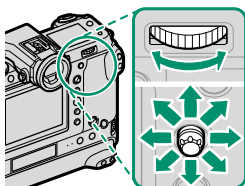

- 4 Tag billeder.

Fokustilstand

Anvend fokustilstandsvælgeren til at vælge, hvordan kameraet fokuserer.

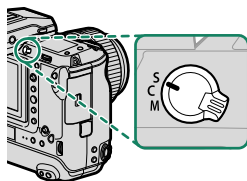

Vælg mellem følgende indstillinger:

Tilstand	Beskrivelse
S (AF-S)	Enkelt AF: Fokus låser, mens udløserknappen trykkes halvt ned. Vælges til stationære motiver.
C (AF-C)	Kontinuerlig AF: Fokus justeres kontinuerligt for at afspejle ændringer i afstanden til motivet, mens udløserknappen trykkes halvt ned. Anvendes til motiver i bevægelse.
M (manuel)	Manuel: Fokusér manuelt ved hjælp af objektivets fokusring. Vælges for manuel styring af fokus, eller i situationer, hvor kameraet er ude af stand til at fokusere ved hjælp af autofokus (📖 70).

- Uanset den valgte indstilling anvendes manuelt fokus, når objektivet er i manuel fokustilstand.
- Hvis **TIL** er valgt for **AF/MF-INDSTILLING > FØR-AF**, justeres fokus kontinuerligt i indstillingerne **S** og **C** selv, når der ikke trykkes på udløserknappen.

Autofokusindstillinger (AF-tilstand)

Fokus kan tilpasses til en lang række motiver ved at ændre kombinationen af indstillingerne valgt for fokus- og AF-tilstand.

- 1 Tryk på knappen **Fn5** for at få vist indstillingerne for AF-tilstand.

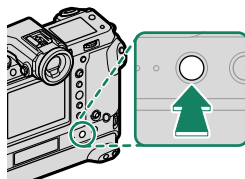



- 2 Vælg en AF-tilstand.

- **AF-TILSTAND** er knyttet til knappen **Fn5** ved forsendelse. Funktionen for visning af indstillingerne **AF-TILSTAND** kan dog knyttes til andre funktionsknapper ved hjælp af **KNAP/DREJEKNAP-INDSTILLING > FUNKT.INDS. (Fn)**. Der kan også knyttes andre funktioner til knappen **Fn5**.
- Du kan også vælge AF-tilstand ved hjælp af **AF/MF-INDSTILLING > AF-TILSTAND**.

Hvordan kameraet fokuserer, afhænger af fokustilstanden.

Fokustilstand S (AF-S)

Indstilling	Beskrivelse	Prøvebillede
 ENKELT PUNKT	Kameraet fokuserer på motivet i det valgte fokuspunkt. Anvendes til pin-point-fokus på et valgt motiv.	
 ZONE	Kameraet fokuserer på motivet i den valgte fokuszone. Fokuszoner omfatter flere fokuspunkter, der gør det nemmere at fokusere på motiver i bevægelse.	

Indstilling	Beskrivelse	Prøvebillede
 VIDVINK.	Kameraet fokuserer automatisk på motiver med høj kontrast; visningen viser områder i fokus.	
 ALLE	Drej det bagerste kommandohjul i visningen for valg af fokuspunkt (☰ 67, 68) for at bladre gennem AF-tilstandene i følgende rækkefølge:  ENKELT PUNKT ,  ZONE og  VIDVINK.	

Fokustilstand C (AF-C)

Indstilling	Beskrivelse	Prøvebillede
 ENKELT PUNKT	Fokus sporer motivet ved det valgte fokuspunkt. Anvendes til motiver, der bevæger sig hen imod eller væk fra kameraet.	
 ZONE	Kameraet sporer fokus i den valgte fokuszone. Anvendes til motiver, der bevæger sig temmelig forudsigeligt.	
 MÅLING	Fokus sporer motiver, der bevæger sig gennem et stort område af billedet.	
 ALLE	Drej det bagerste kommandohjul i visningen for valg af fokuspunkt (☰ 67, 68) for at bladre gennem AF-tilstandene i følgende rækkefølge:  ENKELT PUNKT ,  ZONE og  MÅLING.	

Valg af fokuspunkt

Vælg et fokuspunkt for autofokus.

Visning af fokuspunktvisningen







- 1 Tryk på **MENU/OK**, og gå til optagemenuen.
- 2 Vælg  **AF/MF-INDSTILLING** > **FOKUSOMRÅDE** for at få vist fokuspunktvisningen.
- 3 Anvend fokusspinden (fokushåndtaget) og det bagerste kommandohjul til at vælge et fokusområde.

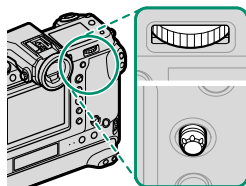

 Du kan også vælge fokuspunktet ved hjælp af berøringsknapperne (30).

Valg af fokuspunkt

Anvend fokusspinden (fokushåndtaget) til at vælge fokuspunkt og det bagerste kommandohjul til at vælge størrelse på fokusrammen. Proceduren varierer med den valgte indstilling for AF-tilstand.







AF-tilstand	Fokusspind		Bagerste kommandohjul	
	 Tilt	 Tryk	 Drej	 Tryk
	Vælg fokuspunkt	Vælg midterste fokuspunkt	Vælg mellem 6 billedstørrelser	Gendan oprindelig størrelse
			Vælg mellem 3 billedstørrelser	
			—	

 Valg af manuelt fokuspunkt er ikke tilgængeligt, når  **VIDVINK./MÅLING** er valgt i fokustilstand **S**.

Fokuspunktvisningen

Fokuspunktvisningen varierer med indstillingen valgt for AF-tilstand.

 Fokusrammerne vises med små firkanter (□), mens fokuszonerne vises med store firkanter.

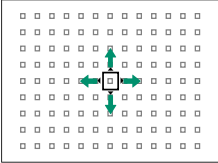
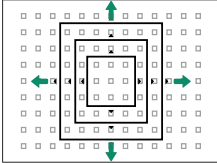
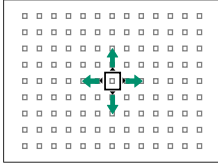
AF-tilstand		
 ENKELT PUNKT	 ZONE	 VIDVINK./MÅLING
		
Du kan vælge antal tilgængelige punkter ved hjælp af AF/MF-INDSTILLING > ANTAL AF FOKUSPUNKTER.	Vælg mellem zoner med 7×7 , 5×5 eller 3×3 fokuspunkter.	Placér fokusfeltet over det motiv, du ønsker at spore ved hjælp af kontinuerlig AF.

Autofokus

Selvom kameraet mønstrer et højpræcisions autofokussystem, kan det være ude af stand til at fokusere på motiverne opstillet herunder.

- Meget skinnende motiver som spejle eller overflader på biler.
- Motiver fotograferet gennem et vindue eller andet, der reflekterer.
- Mørke motiver eller motiver, der absorberer lys i stedet for at reflektere det, såsom hår eller pels.
- Motiver uden substans, såsom røg eller flammer.
- Motiver, der kun står i begrænset kontrast til baggrunden.
- Motiver placeret foran eller bag ved et motiv med høj kontrast, der også er i fokusrammen (eksempelvis et motiv fotograferet op mod en baggrund af elementer med høj kontrast).

Kontrol af fokus

For at zoome ind på det aktuelle fokusområde for præcist fokus skal du trykke midt på det bagerste kommandohjul. Anvend fokuspinden (fokushåndtag) til at vælge et andet fokuspunkt. Tryk midt på bagkommandodrejeskiven igen for at annullere zoom.

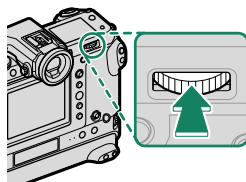



Normal visning



Fokuszoom



- I fokustilstand **S** kan du justere zoom ved at dreje på det bagerste kommandohjul.
- Fokuspinden kan anvendes til at vælge fokusområdet, når zoom er aktiveret.
- I fokustilstand **S** skal du vælge  **ENKELT PUNKT** for **AF-TILSTAND**.
- Fokuszoom er ikke tilgængeligt i fokustilstand **C**, eller når **AF/MF-INDSTILLING > FØR-AF** er aktiveret.
- Anvend  **KNAP/DREJEKNAP-INDSTILLING > FUNKT.INDS. (Fn)** til at ændre funktionen for midten af bagerste kommandohjul. Du kan også knytte dens standardfunktion til andre knapper (📖 102).

Manuelt fokus

Justér fokus manuelt.

- 1 Drej fokustilstandsvælgeren hen på M.

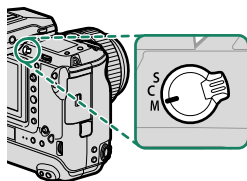

MF ses i visningen.

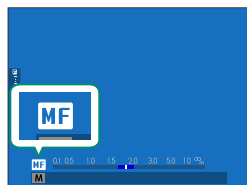

- 2 Fokusér manuelt ved hjælp af objektivets fokusring. Drej ringen til venstre for at reducere fokusafstanden, og drej den til højre for at øge fokusafstanden.

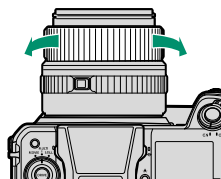

- 3 Tag billeder.



- Anvend **KNAP/DREJEKNAP-INDSTILLING** > **FOKUSRING** for at skifte rotationsretning for fokusringen.
- Uanset den valgte indstilling anvendes manuelt fokus, når objektivet er i manuel fokustilstand.

Kontrol af fokus

En række indstillinger er tilgængelige for kontrol af fokus i manuel fokustilstand.

Den manuelle fokusindikator

Den hvide linje indikerer afstanden til motivet i fokusområdet (i meter eller fod i henhold til indstillingen valgt for **SKÆRMINDSTILLING > AFSTANDSMÅLEENHEDER** i opsætningsmenuen). Den blå bjælke indikerer dybdeskarphed, eller med andre ord afstanden foran og bagved motivet, der ser ud til at være i fokus.

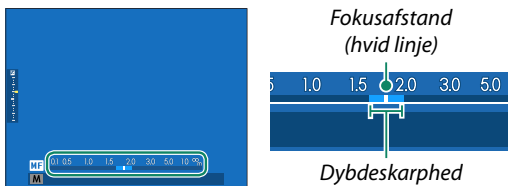

- Hvis både **AF-AFSTANDSINDIKATOR** og **MF-AFSTANDSINDIKATOR** er valgt på listen **SKÆRMINDSTILLING > VIS CUSTOM INDST.**, kan du også få vist den manuelle fokusindikator ved hjælp af indikatoren for dybdeskarphed i standardvisningen. Anvend knappen **DISP/BACK** for at få vist standardindikatorerne.
- Anvend indstillingen **AF/MF-INDSTILLING > DYBDEFOKUS SKALA** for at vælge visning for dybdeskarphed. Vælg **FILFORMAT-BASIS**, så du kan foretage praktiske vurderinger af dybdeskarphed for billeder, der vises som udskrifter og lignende, og vælg **PIXELBASIS**, så du kan vurdere dybdeskarphed for billeder, der vises ved høje opløsninger på computere eller andre elektroniske visninger.

Fokuszoom

Hvis TIL er valgt for  **AF/MF-INDSTILLING > FOKUSKONTROL**, zoomer kameraet automatisk ind på det valgte fokusområde, når der drejes på fokusringen. Tryk midt på bagkommandodrejeskiven for at afslutte zoom.



- Anvend fokuspinden (fokushåndtag) til at vælge et andet fokuspunkt.
- Hvis **STANDARD** eller **FREMHÆVNING AF FOKUSMAKS.** er valgt for  **AF/MF-INDSTILLING > MF-HJÆLP**, kan du justere zoom ved at dreje det bagerste kommandohjul. Zoom kan ikke justeres, når **DIGITALT OPDELT BILLEDE** eller **DIGITAL MIKROPRISME** er valgt.

Følsomhed

Justér kameraets følsomhed over for lys.

Indstil følsomheden ved hjælp af  **OPTAGELSESIKONFIGURERING** > ISO.

Indstilling	Beskrivelse
AUTO1 AUTO2 AUTO3	Følsomheden justeres automatisk i forhold til optagebetingelserne i henhold til kombination af standard og maksimal følsomhed samt mindste lukkertid valgt for  OPTAGELSESIKONFIGURERING > ISO. Vælg mellem AUTO1 , AUTO2 og AUTO3 (📖 74).
100–12800	Justér følsomheden manuelt. Valgt værdi ses i visningen.
L (50) H (25600/51200/102400)	Vælges i specielle situationer. Bemærk, at skjolder kan forekomme på billeder taget ved H , mens L reducerer det dynamiske omfang.



Følsomheden nulstilles ikke, når kameraet slukkes.

Hvis du ønsker det, kan du anvende  **KNAP/**

DREJEKNAP-INDSTILLING > **KOMMANDODREJEKNAP-INDST.** til at konfigurere kameraet således, at ISO-følsomheden kan justeres ved hjælp af forreste eller bagerste kommandohjul.

Justering af følsomhed

Høje værdier kan anvendes til at reducere slør ved dårlig belysning, mens lave værdier tillader lange lukkertider eller bredere blænder i stærkt lys; bemærk dog, at der kan forekomme skjolder på billeder taget ved høje følsomheder.

AUTO

Vælg grundlæggende følsomhed, maksimal følsomhed og mindste lukkertid for **AUTO1**, **AUTO2** og **AUTO3**.

Punkt	Indstillinger	Standard		
		AUTO1	AUTO2	AUTO3
STANDARDFØLSOMHED	100–12800	100		
MAKS. FØLSOMHED	200–12800	800	1600	3200
MIN. LUKKERHAST.	$\frac{1}{500}$ – $\frac{1}{4}$ SEK, AUTO	AUTO		

Kameraet vælger automatisk en følsomhed mellem standarden og maksimumværdierne; følsomheden hæves kun til over standardværdien, hvis den påkrævede lukkertid for optimal eksponering ville være lavere end værdien valgt for **MIN. LUKKERHAST.**





- Hvis værdien valgt for **STANDARDFØLSOMHED** er højere end værdien valgt for **MAKS. FØLSOMHED**, indstilles **STANDARDFØLSOMHED** til værdien valgt for **MAKS. FØLSOMHED**.
- Kameraet vælger muligvis en længere lukkertid end **MIN. LUKKERHAST.**, hvis billederne stadig ville blive undereksponerede ved værdien valgt for **MAKS. FØLSOMHED**.
- Hvis **AUTOMATISK** er valgt for **MIN. LUKKERTID**, justerer kameraet automatisk den mindste lukkertid i henhold til objektivets brændvidde (indstillingen forbliver den samme uanset, om billedstabilisering er slået til eller fra).

Lysmåling

Vælg, hvordan kameraet måler eksponeringen.

☑ OPTAGELSESDSTILLING > LYSMÅLING tilbyder valg mellem følgende indstillinger for lysmåling:

! Den valgte indstilling træder kun i kraft, når **AF/MF-INDSTILLING > ANS/ØJE DETEKTERINGSINDST** er slået **FRA**.

Tilstand	Beskrivelse
 MULTI	Kameraet bestemmer øjeblikkeligt eksponeringen baseret på en analyse af komposition, farve og fordeling af lysstyrke. Anbefales i de fleste situationer.
 CENTERVÆGTET	Kameraet måler hele billedet, men lægger størst vægt på området i midten af det.
 SPOT	Kameraet måler lysforholdene i et område svarende til 2 % af billedet. Anbefales ved motiver i modlys og i andre tilfælde, hvor baggrunden er meget lysere eller mørkere end hovedmotivet.
 GENNEMSNIT	Eksponeringen indstilles til gennemsnittet for hele billedet. Giver jævn eksponering over flere billeder med samme belysning og er især effektivt til landskaber og portrætter af motiver klædt i sort eller hvidt.

📄 For at måle motivet i det valgte fokusområde skal du vælge **TIL** for **AF/MF-INDSTILLING > LÅS SPOT AE & FOKUSOMRÅDE** (📖 90).

Eksponeringskompensation



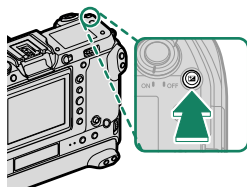

Justér eksponering.

Hold knappen  nede, og drej det bagerste kommandohjul, indtil den ønskede værdi vises i søgeren eller på LCD-skærmen.



 Graden af kompensation varierer alt efter optagetilstand.

Knappen

Hvis **TIL/FRA-KONTAKT** er valgt for  **KNAP/DREJEKNAP-INDSTILLING** > **EKSP. KOMP KNAPINDSTILLING**, kan eksponeringskompensationen indstilles ved at trykke på knappen  én gang, dreje det bagerste kommandohjul og derefter trykke på knappen  igen. Eksponeringskompensation kan knyttes til andre knapper ved hjælp af  **KNAP/DREJEKNAP-INDSTILLING** > **FUNKT. INDS. (Fn)**.

Fokus-/eksponeringslås

Fokus og eksponering låser, når udløserknappen trykkes halvt ned.

- 1 Placér motivet i fokusfeltet, og tryk udløserknappen halvt ned for at låse fokus og eksponering. Fokus og eksponering forbliver låst, når udløserknappen trykkes halvt ned (AF-/AE-lås).

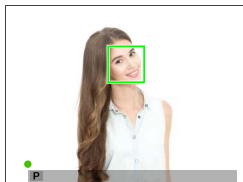

- 2 Tryk knappen helt ned.



Fokus og eksponeringslås via udløserknappen er kun tilgængelig, når **ON** er valgt for **KNAP/DREJEKNAP-INDSTILLING > LUKKER AF, LUKKER AE.**

Andre knapper

Fokus og eksponering kan også låses ved hjælp af funktionsknapperne. Ved standardindstillingerne kan du anvende knappen **AE-L** til at låse eksponering uden at låse fokus. Hvis knappen **AF-ON** knyttes til **KUN AF-LÅS**, kan den ligeledes anvendes til at låse fokus uden at låse eksponering.

- Når der trykkes på den tilknyttede knap, afsluttes låsningen ikke ved at trykke udløserknappen halvt ned.
- Hvis **AE/AF-LÅS Til/Fra** er valgt for **☑ KNAK/DREJEKNAP-INDSTILLING > AE/AF-LÅSTILST.**, kan låsningen kun afsluttes ved at trykke på knappen endnu en gang.

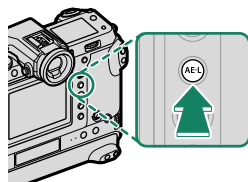

Knappen **AE-L**
(eksponeringslås)

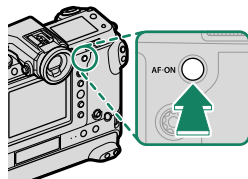

Knappen **AF-ON**

- ☑ Fokushåndtaget (fokuspenden) kan anvendes til at flytte fokuspunktet når eksponeringslås bruges.
- Funktionsknapperne kan knyttes til andre funktioner ved hjælp af **☑ KNAK/DREJEKNAP-INDSTILLING > FUNKT.INDS. (Fn)**. Eksponerings- og fokuslås kan også knyttes til andre funktionsknapper (📖 102).



Visning af billeder

Du kan få vist billederne i søgeren eller på LCD-skærmen.

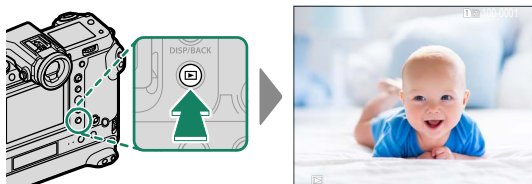

For at se billederne på fuld skærm skal du trykke på .



Du kan få vist flere billeder ved at trykke fokuspinden (fokushåndtaget) til venstre eller højre eller ved at dreje på det forreste kommandohjul. Tryk på fokuspinden, eller drej hjulet til højre for at få vist billederne i den rækkefølge, de er taget, og drej hjulet til venstre for at få vist billederne i omvendt rækkefølge. Hold fokuspinden nede for hurtigt at bladre frem til det ønskede billede.

 Billeder taget med andre kameraer markeres med ikonet  ("gavebillede") for at advare om, at de muligvis ikke vises korrekt, og at zoom under billedvisning muligvis ikke er tilgængelig.

To hukommelseskort

Hvis der er isat to hukommelseskort, kan du trykke på knappen  og holde den nede for at vælge kort til afspilning. Du kan vælge et kort ved hjælp af indstillingen  **AFSPILNINGSMENU** > **SKIFT SLIDS**.

Sletning af billeder

Anvend knappen  til at slette billeder.

 Slettede billeder kan ikke gendannes. Beskyt vigtige billeder, eller kopiér dem over på en computer eller anden lagringsenhed, før du fortsætter.

- 1 Med et billede vist på fuld skærm skal du trykke på knappen  og vælge **BILLEDE**.

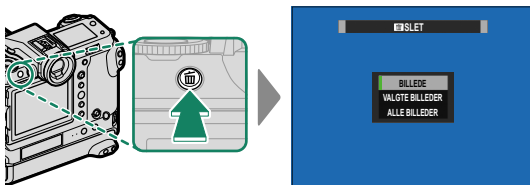

- 2 Tryk fokuspinden (fokushåndtaget) til venstre eller højre for at bladre gennem billederne, og tryk på **MENU/OK** for at slette (der vises ingen dialogboks for bekræftelse). Gentag for at slette flere billeder.

-  • Beskyttede billeder kan ikke slettes. Fjern beskyttelsen fra billeder, du ønsker at slette (98).
- Billederne kan også slettes fra menuerne ved hjælp af indstillingen **AFSPILNINGSMENU > SLET** (98).

Filmoptagelse og afspilning

4

Optagelse af film

Dette afsnit beskriver, hvordan du optager film i auto-tilstand.

- 1 Drej programhjulet **DRIVE** over på **MOVIE**.

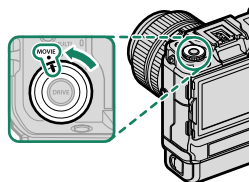

- 2 Vælg tilstanden **P**.
Få vist indstillingerne **OPTAGETILSTAND** ved at trykke på knappen **Fn2** og derefter vælge **P**.

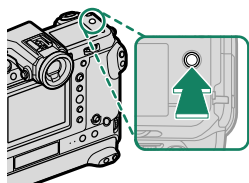

AUTO ses i visningen.



- **OPTAGETILSTAND** er knyttet til knappen **Fn2** ved forsendelse. Funktionen for visning af menuen **OPTAGETILSTAND** kan dog knyttes til andre funktionsknapper ved hjælp af **FNAP/DREJEKNAP-INDSTILLING > FUNKT.INDS. (Fn)**. Der kan også knyttes andre funktioner til knappen **Fn2**.
- Du kan også vælge optagetilstand ved hjælp af **FILM-INDSTILLING > OPTAGETILSTAND**.

3 Tryk udløserknappen helt ned.

Optagelsen starter.

- Optageindikatoren (●) vises, mens optagelsen er i gang.
- Den resterende tid vises i en nedtællingsvisning, mens en anden visning tæller op for at vise optagetiden.

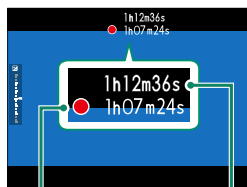

Optagetid

Resterende tid

4 Tryk igen på knappen for at afslutte optagelsen. Optagelsen slutter automatisk, når den maksimale længde er nået, eller hukommelseskortet er fuldt.



- Lyd optages via den indbyggede mikrofon eller en ekstra ekstern mikrofon. Dæk ikke mikrofonen til under optagelse.
- Bemærk, at mikrofonen muligvis opsnapper støj fra objektivet og andre lyde fra kameraet under optagelsen.
- Der kan forekomme lodrette og vandrette striber på film med meget lyse motiver. Dette er normalt og indikerer ikke funktionsfejl.



- Indikatorlampen 1 lyser, mens optagelsen er i gang (indstillingen **FILM-INDSTILLING > SIGNALLAMPE** kan anvendes til at vælge den lampe— indikator eller AF-hjælpelys—, der lyser under filmoptagelse, og til at vælge, om lampen blinker eller lyser konstant). Under optagelse kan du ændre eksponeringskompensationen med op til ± 2 EV og justere zoom ved hjælp af zoomringen på objektivet (hvis forhåndenværende).
- Mens optagelsen er i gang, kan du:
 - Justere følsomheden
 - Fokuser igen ved hjælp af én af følgende metoder:
 - Tryk udløserknappen halvt ned
 - Tryk på en funktionsknap, som **AF-TIL** er knyttet til
 - Anvend knapperne på berøringsskærmen
 - Få vist et histogram eller en kunstig horisont ved at trykke på den knap, som **HISTOGRAM** eller **ELEKTRONISK NIVEAU** er knyttet til
- Optagelse kan være utilgængelig i visse indstillinger, mens indstillingerne i andre tilfælde ikke kan anvendes under optagelse.
- For at fokusområde for filmoptagelse skal du vælge **AF/MF-INDSTILLING > FOKUSOMRÅDE** og anvende fokuspenden (fokushåndtag) og bagkommandodrejeskiven (67).

Justér filmindstillingerne

- Ved tryk på **MENU/OK**, når **MOVIE** er valgt med programhjulet **DRIVE**, vises filmmenuen.
- Du kan vælge billedstørrelse og -hastighed ved hjælp af **FILM-INDSTILLING > FILMTILSTAND**.
- For at vælge det kort, der benyttes til lagring af film, skal du anvende **GEM DATAINDSTIL. > KORTSTIKSINDSTILLING**.
- Fokustilstanden vælges med fokustilstandsvælgeren; for kontinuerlig fokusjustering skal du vælge **C** eller vælge **S** og aktivere intelligent ansigtsregistrering. Intelligent Ansigtsregistrering er ikke tilgængelig i fokustilstanden **M**.

Dybdeskarphe

Vælg lave blænde

Visning af film

Se film på kameraet.

I fuldskærmsafspilning identificeres film med ikonet . Tryk fokuspinden (fokushåndtaget) ned for at starte filmafspilning.

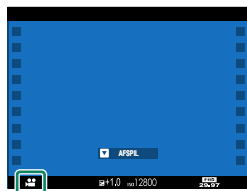

Følgende funktioner kan udføres, mens der vises en film:

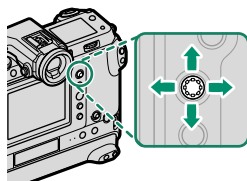



Fokuspinden (fokushåndtaget)	Fuldskærmsafspilning	Afspilning er i gang (▶)	Afspilning sat på pause (⏸)
Op	—	Afslut afspilning	
Ned	Start afspilning	Sæt afspilning på pause	Start afspilning/ genoptag afspilning
Venstre/højre	Få vist andre billeder	Justér hastighed	Tilbagespoling/ fremadspilning af enkelt billede

Statuslinjen vises i visningen under afspilning.

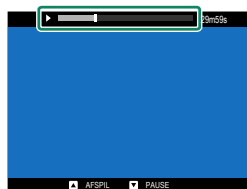
 Dæk ikke højttaleren til under afspilning.





 Tryk på **MENU/OK** for at sætte afspilning på pause og få vist lydstyrkeknapperne. Tryk fokuspinden (fokushåndtaget) op eller ned for at justere lydstyrken; tryk på **MENU/OK** igen for at genoptage afspilning. Du kan også justere lydstyrken ved hjælp af  **LYDINDSTILLING > AFSPILN.LYDST.**

5

Menuliste

Optagemenuerne (Stillbilledfotografering)



- Elementer markeret med både ikonet  og  er tilgængelige i begge menuerne stillbilledfotografering og filmoptagelse. Ændringer af disse elementer i én af menuerne gælder også for elementet i den tilbageværende menu.
- Punkter, der er blevet tilføjet eller ændret ved udgivelsen af firmwareversion 4.00, indikeres af ikonerne **V.4**.

BILLEDKVALITET-INDSTILLING

For at få vist indstillingerne for billedkvalitet skal du trykke på **MENU/OK** i billedoptagevisningen og vælge fanen **IQ** (BILLEDKVALITET-INDSTILLING).

Indstilling	Beskrivelse
OPTAGETILSTAND (V.4)	Vælg optagetilstanden for stillbilledfotografering.
BILLEDSTØRRELSE	Vælg størrelse og skærmformat for nye billeder.
BILLEDKVALITET	Justér indstillingerne for JPEG-komprimering, eller aktivér eller deaktivér RAW-optagelse.
RAW OPTAGELSE	Vælg indstillinger for optagelse af RAW-billeder.
FILMSIMULERING (V.4)	Vælg en farvepalet og en toneskala.
MONOKROMATISK FARVE (V.4)	Vælg en monokrom farvetone til billeder taget ved hjælp af FILMSIMULERING > ACROS og MONOCHROME .
KORNEFFEKT	Tilføj en filmkorneffekt.
FARVE KROMEFFEKT	Forøg det tilgængelige farvetoneområde for gengivelse af farver, der har tendens til at være meget mættede, såsom røde, gule og grønne farver.
FARVEKROM FX BLÅ	Forøg det tilgængelige farvetoneområde for gengivelse af blå farver.
GLAT HUD-EFFEKT	Jævne lysforhold.
DYNAMISK OMFANG	Vælg et dynamisk område til billederne.
D RÆKKEVIDDEPRIORITYET	Reducér tab af detaljer i markeringer og skygger ved fotografering af motivtyper med høj kontrast for naturligt udseende resultater.
HVIDBALANCE	Tilpas hvidbalancen til lyskilden, uanset om det er direkte sollys eller kunstig belysning.

Indstilling	Beskrivelse
TONEKURVE (V.4)	Med reference til en tonekurve skal du justere forekomsten af højlys eller skygger, så de bliver hårdere eller blødere.
FARVE	Justér farvetætheden.
SKARPHED	Gør omrids skarpere eller blødere.
HØJT ISO-NR (V.4)	Reducér støj på billeder taget ved høje følsomheder.
KLARHED (V.4)	Forøg definitionen, mens du ændrer tonerne i markeringer og skygger så lidt som muligt.
LANG EKSPONERING – SR	Reducér skjolder på billeder med langtidseksponering.
OBJEKTIVMOD.OPT.	Reducér det lille tab af opløsning, der er forårsaget af diffraktion ved små blænder.
FARVERUM	Vælg det tilgængelige farvespektrum for farvegengivelse.
PIXEL-MAPPING	Anvend denne indstilling, hvis du bemærker lyse pletter på dine billeder.
VÆLG CUSTOM INDS. (V.4)	Vælg en optagemenuhukommelse oprettet ved hjælp af RED./GEM CUSTOM . Vælg mellem hukommelserne BRUGERTILPASSET 1 til BRUGERTILPASSET 7 .
RED./GEM CUSTOM (V.4)	Gem brugerdefinerede optagemenuindstillinger.
AUTOM. OPDATERING AF BRUGERDEF. INDST. (V.4)	Vælg, om brugerindstillingssæt automatisk opdateres, så de afspejler ændringer af indstillinger.
 MONT.ADAP.IND. (V.4)	Justér indstillingerne for M-fatningsobjektiverne tilsluttet med en ekstra FUJIFILM M-FATNINGSADAPTER.

AF/MF-INDSTILLING

For at få vist AF/MF-indstillingerne skal du trykke på **MENU/OK** i billedoptagevisningen og vælge fanen  (**AF/MF-INDSTILLING**).

Indstilling	Beskrivelse
FOKUSOMRÅDE	Vælg fokusområde.
AF-TILSTAND	Vælg størrelsen på fokusområdet.
AF-C BRUGERDEF. INDSTIL.	Vælg indstillinger for fokus-tracking til brug, når AF-C er valgt som fokustilstand.

Indstilling	Beskrivelse
GEM AF-TILST. VED ORIENT.	Vælg, hvorvidt den AF-tilstand, der anvendes, når kameraet er i portrætretning, gemmes særskilt fra den, der anvendes, når kameraet er i landskabsretning.
AF-PUNKTDISPLAY  	Vælg, om enkelte fokusrammer vises, når ZONE eller VIDVINK./MÅLING er valgt for AF-TILSTAND .
ANTAL AF FOKUSPUNKTER	Vælg antallet af tilgængelige fokuspunkter for valg af fokuspunkt.
FØR-AF	Vælg, om kameraet bliver ved med at justere fokus, selv når lukkerknappen ikke er trykket halvt ned.
  AF-HJÆLPELYS (V.4)	Vælg, om AF-hjælpelyset lyser for at støtte autofokus.
ANS/ØJE DETEKTERINGSINDST	Vælg, om kameraet prioriterer menneskers ansigter højere end baggrundsgenstande ved indstilling af fokus og eksponering.
AF+MF	Vælg, om manuelt fokus kan aktiveres ved at dreje fokusringen under fokuslås.
MF-HJÆLP	Vælg visningsmetode for fokus i manuel fokustilstand.
FOKUSKONTROL	Vælg, om visningen automatisk zoomer ind på det valgte fokusområde, når fokusringen drejes i manuel fokustilstand.
LÅS SPOT AE & FOKUSOMRÅDE	Vælg, om spotmåling måler det aktuelle fokusfelt.
  ØJEBLIKkelig AF-INDST. (V.4)	Vælg, hvordan kameraet fokuserer, når der i manuel fokustilstand trykkes på funktionsknapper, som funktioner såsom AF-lås er knyttet til.
  DYBDEFOKUS SKALA (V.4)	Vælg en skala for dybdeskarphed.
UDLØSER/FOKUSPRIORITET	Vælg, om der kan tages billeder ved at trykke udløserknappen helt ned, når kameraet ikke er i fokus.
  AF-OMRÅDEBEGRÆNSER (V.4)	Begræns rækken af tilgængelige fokusafstande for øget fokushastighed.
  TRYKSKÆRMSTILSTAND (V.4)	Vælg de optagefunktioner, der udføres ved hjælp af berøringsknapperne.

OPTAGELSESDINDSTILLING

For at få vist optageindstillingerne skal du trykke på **MENU/OK** i billedoptagevisningen og vælge fanen  (**OPTAGELSESDINDSTILLING**).



Indstilling	Beskrivelse
SELVUDLØSER	Vælg en forsinkelse for lukkerudløsning.
GEM SELVUDLØSER INDST.	Vælg, om selvudløserindstillingerne nulstilles, hver gang timeren anvendes, eller når kameraet slukkes.
SELVUDLØSER-LAMPE 	Vælg, om selvudløserlampen lyser under selvudløserfotoografering.
INTERVAL-TIMEROPTAG.	Konfigurer kameraet til automatisk at tage et valgt antal billeder ved et forhåndsindstillet interval.
INTERVALTIMER UDGLATNING AF EKSPONERING	Vælg, om eksponeringen automatisk justeres under intervaloptagelse og forhindrer den i at ændre sig markant mellem billederne.
AE BKT INDSTILLING	Justér indstillingerne for eksponeringsbracketing.
FILMSIMULERINGSBKT. 	Vælg de tre typer filmsimulering, der anvendes til filmsimuleringsbracketing.
FOKUS-BKT-INDSTILLING	Justér indstillingerne for fokusbracketing.
LYSMÅLING	Vælg, hvordan kameraet måler eksponeringen.
LUKKERTYPE	Vælg lukkertype.
FLIMREREDUKTION 	Vælg, om der skal reduceres støjstriber på billeder og visning ved optagelse under fluorescerende belysning og andre lignende lyskilder.
ISO	Justér kameraets følsomhed over for lys.
SETUP DIGIT STAB	Vælg, om billedstabilisering skal aktiveres.
35 mm FORMATTILSTAND	Tag billeder med en billedvinkel svarende til et kamera i 35 mm-format.
 TRÅDLØS KOMM. 	Etabler trådløse forbindelser til smartphones, tablets eller andre enheder.

BLITZ-INDSTILLING

For at få vist blitzindstillingerne skal du trykke på **MENU/OK** i billed-optagevisningen og vælge fanen **⚡** (**BLITZ-INDSTILLING**).

Indstilling	Beskrivelse
INDSTIL. AF BLITZFUNKTION	Justér indstillinger såsom blitzstyringstilstand, blitzniveau og blitzstyrke.
FJERN RØDE ØJNE	Vælg, om effekterne af røde øjne, der stammer fra anvendelse af blitzen, skal fjernes.
TTL-LÅSETILSTAND	Vælg en tilstand for TTL-lås.
INDSTILLING AF LED-LYS	Vælg, om du skal anvende blitzenhedens LED-videolys (hvis forhåndenværende) som glimt i øjet eller AF-hjælpelys, når du tager billeder.
COMMANDER INDSTILLING	Vælg grupper ved anvendelse af kameraets blitzenhed som styreenhed for Fujifilms optiske, trådløse fjernbetjente blitzstyring.
SKIFT INDSTILLING	Vælg den kanal, der anvendes til kommunikation mellem commander og fjernbetjente blitzenheder.

Optagemenuerne (Film)

- Elementer markeret med både ikonet  og  er tilgængelige i begge menuerne stillbilledfotografering og filmoptagelse. Ændringer af disse elementer i én af menuerne gælder også for elementet i den tilbageværende menu.
- Punkter, der er blevet tilføjet eller ændret ved udgivelsen af firmwareversion 4.00, indikeres af ikonerne **V.4**.

FILM-INDSTILLING







For at få vist indstillingerne for filmoptagelse skal du trykke på **MENU/OK** i filmoptagevisningen og vælge fanen  (FILM-INDSTILLING).







Indstilling	Beskrivelse
OPTAGETILSTAND (V.4)	Vælg optagetilstand for filmoptagelse.
FILMTILSTAND	Justér indstillingerne for filmoptagelse.
FILFORMAT (V.4)	Vælg et filmformat.
FILMKOMPRIMERING	Vælg en komprimeringsalgoritme til film.
SÆT FORSTR. T. F.BESK. (V.4)	Vælg, om filmbeskræingsforholdet skal fastsættes ved 1,1:1.
F-Log/HLG/RAW OPTAGELSE	Vælg destination for film af typerne F-Log, HLG (Hybrid Log-Gamma) eller RAW optaget, mens kameraet er tilsluttet til en HDMI-enhed.
4K FILMUDGANG	Vælg, hvordan 4 K-optagelser optages, og hvorvidt de udlæses via HDMI.
FULD HD FILMOUTPUT	Vælg, hvordan optagelser i fuld HD optages, og om den udlæses via HDMI.
HDMI-UDGANG, INFODISPLAY	Vælg, om HDMI-enheder afspejler oplysningerne i kamera-visningen.
4K HDMI STANDBYKVALITET	Vælg, om udlæsning til tilsluttede HDMI-enheder skifter fra 4K til fuld HD under standby.
HDMI-OPTAGELSESKONTROL	Vælg, om kameraet sender signaler for start og stop til HDMI-enheden, når der trykkes på udløserknappen for start og stop af filmoptagelse.
 LYSMÅLING (V.4)	Vælg, hvordan kameraet måler eksponeringen.
 BS-TILSTAND (V.4)	Vælg, om billedstabilisering skal aktiveres.

Indstilling	Beskrivelse
 BS-BOOST-TILSTAND (V.4)	Vælg billedstabiliseringsniveauet.
 ISO (V.4)	Justér kameraets følsomhed over for lys.
ZEBRA-INDSTILLING	Vælg, om markeringer, der kan være overeksponerede, vises ved zebrastriber i visningen for filmtilstand.
ZEBRA-NIVEAU	Vælg lysstyrketærskel for visningen af zebrastriber.
FILMOPTIM. KONTROL  (V.4)	Indstillingerne kan justeres ved hjælp af kommandodrejeskiverne og knapperne på berøringsskærmen.
SIGNALLAMPE	Vælg den lampe (indikator eller AF-hjælpelys), der lyser under filmoptagelse, og vælg, om lampen blinker eller lyser konstant.
 VÆLG CUSTOM INDS. (V.4)	Vælg en optagemenuhukommelse oprettet ved hjælp af  RED./GEM CUSTOM . Vælg mellem hukommelserne BRUGERTILPASSET 1 til BRUGERTILPASSET 7 .
 RED./GEM CUSTOM (V.4)	Gem brugerdefinerede optagemenuindstillinger.
 AUTOM. OPDATERING AF BRUGERDEF. INDST. (V.4)	Vælg, om optagemenuhukommelser automatisk opdateres, så de afspejler ændringer af indstillingerne for filmoptagelse.
 TRÅDLØS KOMM. (V.4)	Etabler trådløse forbindelser til smartphones, tablets eller andre enheder.

BILLEDKVALITET-INDSTILLING







For at få vist indstillingerne for billedkvalitet skal du trykke på **MENU/OK** i filmoptagevisningen og vælge fanen  (**BILLEDKVALITET-INDSTILLING**).



Indstilling	Beskrivelse
 FILMSIMULERING (V.4)	Vælg en filmsimuleringseffekt til filmoptagelse.
 MONOKROMATISK FARVE (V.4)	Vælg en monokrom farvetone til film optaget ved hjælp af FILMSIMULERING >  ACROS og  MONOCHROME .
 DYNAMISK OMFANG	Vælg et dynamisk omfang for filmoptagelse.
 HVIDBALANCE (V.4)	Tilpas hvidbalancen til lyskilden, uanset om det er direkte sollys eller kunstig belysning.
 TONEKURVE (V.4)	Med reference til en tonekurve skal du justere forekomsten af højlys eller skygger, så de bliver hårdere eller blødere.

Indstilling	Beskrivelse
 FARVE	Justér farvetætheden.
 SKARPHED	Gør omrids skarpere eller blødere.
 HØJT ISO-NR (V.4)	Reducér støj på billeder taget ved høje følsomheder.
 INTERFRAME NR	Vælg, om støj mellem billederne skal reduceres.
 KORR. OMGIV. LYS	Vælg, om vignettering skal reduceres ved optagelse af film.
 MONT.ADAP.IND. (V.4)	Justér indstillingerne for M-fatningsobjektiverne tilsluttet med en ekstra FUJIFILM M-FATNINGSADAPTER.

AF/MF-INDSTILLING

For at få vist AF/MF-indstillingerne skal du trykke på **MENU/OK** i filmoptagevisningen og vælge fanen  (**AF/MF-INDSTILLING**).

Indstilling	Beskrivelse
 FOKUSOMRÅDE	Vælg fokusområde.
 AF-TILSTAND (V.4)	Vælg størrelsen på fokusområdet.
 AF-C BRUGERDEF. INDSTIL.	Vælg indstillinger for fokus-tracking ved optagelse af film med AF-C valgt som fokustilstand.
 AF-HJÆLPELYS (V.4)	Vælg, om AF-hjælpelyset lyser for at støtte autofokus.
 ANS/ØJE DETEKTERINGSINDST	Vælg, om kameraet prioriterer menneskers ansigter højere end baggrundsgenstande ved indstilling af fokus og eksponering.
 MF-HJÆLP	Vælg visningsmetode for fokus i manuel fokustilstand.
 FOKUSKONTROL	Vælg, om visningen automatisk zoomer ind på det valgte fokusområde, når fokuseringen drejes i manuel fokustilstand.
  ØJEBLIKKELIG AF-INDST. (V.4)	Vælg, hvordan kameraet fokuserer, når der i manuel fokustilstand trykkes på funktionsknapper, som fungerer såsom AF-lås er knyttet til.
  DYBDEFOKUS SKALA (V.4)	Vælg en skala for dybdeskarphed.

Indstilling	Beskrivelse
 AF-OMRÅDEBEGRÆNSER (V.4)	Begræns rækken af tilgængelige fokusafstande for øget fokushastighed.
 TRYKSKÆRMSTILSTAND (V.4)	Vælg de optagefunktioner, der udføres ved hjælp af berøringsknapperne.
FOKUSKONTROLLÅS (V.4)	Vælg om fokuszoom forbliver aktiveret, når filmoptagelse begynder.

LYDINDSTILLING

For at få vist lydindstillingerne skal du trykke på **MENU/OK** i filmoptagevisningen og vælge fanen  (**LYDINDSTILLING**).

Indstilling	Beskrivelse
INTERN MIKROFONJUSTERING (V.4)	Justér optageniveauet for den indbyggede mikrofon.
EKSTERN MIKROFONJUSTERING (V.4)	Justér optageniveauet for eksterne mikrofoner.
MIKROFONSTIKINDSTILLING (V.4)	Angiv typen af lydenhed, der er tilsluttet til mikrofonstikket.
MIKROFONBEGRÆNSNING (V.4)	Reducerer forvrængning forårsaget af lydindgang, der overstiger grænserne for mikrofonens lydkredsløb.
VINDFILTER (V.4)	Vælg, hvorvidt du ønsker at aktivere reduktion af vindstøj under filmoptagelse.
LAV SKÆRINGSFILTER (V.4)	Vælg, hvorvidt lavfrekvensstøj skal reduceres under filmoptagelse.
LYDSTYRKE, HOVEDTELEFONER (V.4)	Justér lydstyrken i hovedtelefonerne.

TIDSKODEINDSTILLING

For at få vist indstillingerne for tidskode skal du trykke på **MENU/OK** i filmoptagevisningen og vælge fanen **TC** (**TIDSKODEINDSTILLING**).

Indstilling	Beskrivelse
TIDSKODEVISNING (V.4)	Vælg, om tidskoderne skal vises under optagelse og afspilning af film.
STARTTIDSINDSTILLING (V.4)	Vælg starttidspunkt for tidskode.
OPTÆLLINGSINDSTILLING (V.4)	Vælg, om uret skal gå hele tiden eller kun under filmoptagelsen.
DROPRAMME (V.4)	Vælg, om det skal være muligt at droppe billeder.
HDMI TIDSKODEOUTPUT (V.4)	Vælg, hvilke tidskoder der udlæses til HDMI-enhederne.

Afspilningsmenuen

Afspilningsmenuen vises, når du trykker på **MENU/OK** i afspilningstilstand.

 Punkter, der er blevet tilføjet eller ændret ved udgivelsen af firmwareversionen 4.00, indikeres af ikonerne **V.4**.





Indstilling	Beskrivelse
SKIFT SLIDS	Vælg det kort, hvorfra billederne skal afspilles.
RAW-KONVERTERING (V.4)	Kopier RAW-billeder i andre formater.
SLET	Slet enkelte billeder, flere valgte billeder eller alle billeder.
S. SL.(RÅSLIDS1/ JPGSLIDS2)	Vælg, om sletning af enten RAW- eller JPEG-kopien af billeder optaget samtidigt i hukommelseskortstik 1 og 2 med RAW / JPEG valgt for  GEM DATAINDSTIL. >  KORTSTIKSINDSTILLING sletter den resterende kopi.
BESKÆR BILLEDE	Opret en beskåret kopi af det aktuelle billede.
ÆNDR STØRRELSE	Opret en lille kopi af det aktuelle billede.
BESKYT	Beskyt billederne mod utilsigtet sletning.
ROTERT BILLEDE	Vælg, om billederne roteres til visning under afspilning.
FJERN RØDE ØJNE	Vælg, om der skal fjernes røde øjne fra portrætter.
STEMMEMEMO- INDSTILLING	Vælg, hvorvidt der skal føjes stemmebeskeder til billederne.
BEDØMMELSE	Bedøm billederne ved hjælp af stjerner.
KOPIER	Kopier billeder mellem kortene i den første og den anden kortslids.
BILLEDOVERF. RÆKKEFØLGE	Vælg billeder til overførsel til en smartphone eller tablet.
  TRÅDLØS KOMM. (V.4)	Etabler trådløse forbindelser til smartphones, tablets eller andre enheder.
HJÆLP TIL FOTOBOG	Opret bøger med dine favoritt billeder.
FOTOBESTIL. (DPOF)	Opret en digital "fotobestilling" for DPOF-kompatible printere.
instax PRINTERUDSKRIVN.	Udskriv billeder fra valgbare Fujifilm instax SHARE -printere.
FORMATFORHOLD	Vælg skærmformatet for billeder, der vises på et TV.

Opsætningsmenuerne

 Punkter, der er blevet tilføjet eller ændret ved udgivelsen af firmwareversion 4.00, indikeres af ikonerne **V.4**.

BRUGERINDSTILLING

For at få adgang til kameraindstillingerne skal du trykke på **MENU/OK**, vælge fanen  (**OPSÆTNING**) og vælge **BRUGERINDSTILLING**.

Indstilling	Beskrivelse
FORMATERING	Formatér hukommelseskort.
DATO/TID	Indstil kameraets ur.
TIDSFORSKEL	Skift mellem din hjemmetidszone og tidszonen på din aktuelle placering.
 言語/LANG.	Vælg et sprog.
 MIN MENU INDSTILLING (V.4)	Redigér de punkter, der er opstillet på fanen  (MIN MENU), en personlig, brugerdefineret billedmenu med ofte anvendte indstillinger.
 MIN MENU INDSTILLING (V.4)	Redigér de punkter, der er opstillet på fanen  (MIN MENU), en personlig, brugerdefineret filmmenu med ofte anvendte indstillinger.
SENSORRENSNING	Fjern støv fra kameraets billedsensor.
BATTERIALDER	Kontrollér batteriets alder.
NULSTIL	Nulstil menuindstillingerne for optagelse og opsætning til standardindstillingerne.
REGELVÆRK	Få vist elektroniske kopier af produktets modelnummer og andre certifikater.

LYDINDSTILLING

For at opnå adgang til lydindstillingerne skal du trykke på **MENU/OK**, vælge fanen  (**OPSÆTNING**) og vælge **LYDINDSTILLING**.

Indstilling	Beskrivelse
AF BIP-VOLUMEN	Vælg lydstyrke for det bip, der lyder, når kameraet fokuserer.
SELVDLØSER-BIP-VOLUMEN	Vælg lydstyrke for det bip, der lyder, når selvdløseren er aktiv.

Indstilling	Beskrivelse
LYDSTYRKE	Justér styrken af lydene fra betjening af kameraets knapper.
LUKKERLYDSTYRKE	Justér styrken af lydene produceret af den elektroniske lukker.
LUKKERLYD	Vælg den lyd, som den elektroniske lukker frembringer.
AFSPILN.LYDST.	Justér lydstyrken for filmafspilning.

SKÆRMINDSTILLING

For at opnå adgang til visningsindstillingerne skal du trykke på **MENU/OK**, vælge fanen  (**OPSÆTNING**) og vælge **SKÆRMINDSTILLING**.

Indstilling	Beskrivelse
EVF-LYSSTYRKE	Justér visningens lysstyrke i den elektroniske søger.
EVF-FARVE	Justér visningens farvemætning i den elektroniske søger.
EVF-FARVEJUSTERING	Justér visningens farve i den elektroniske søger.
LCD-LYSSTYRKE	Justér skærmens lysstyrke.
LCD-FARVE	Justér skærmens farvemætning.
LCD-FARVEJUSTERING	Justér visningens farve på LCD-skærmen.
VISNING	Vælg, hvor længe billederne vises efter optagelse.
AUTOROTER SKÆRME	Vælg, hvorvidt indikatorerne i søgeren (EVF) og på LCD-skærmen roterer for at svare til kameraets retning.
VIS EKS./HVIDBALANCE I MAN. TIL.	Vælg, om eksempelvisning af eksponering og/eller hvidbalance skal aktiveres.
NATURLIGT LIVE VISNING	Vælg, om effekterne af indstillingerne er synlige på skærmen.
HJÆLP T. VISNING AF F-Log (V4)	Vælg, om der skal vises en tonekorrigeret forhåndsvisning (svarende til BT.709) ved optagelse eller visning af F-log-film.
GUIDE INDRAMNING	Vælg gitterlinjer for optagetilstand.
AUTOROTER. AFSP.	Vælg, om "høje" (portrætorienterede) billeder automatisk skal roteres under afspilning.

Indstilling	Beskrivelse
FORSTØRRELSE AF AFSPILNING (V.4)	Vælg zoomforholdet for afspilningszoom.
AFSTANDSMÅLEENHEDER	Vælg enhederne, der anvendes til indikatoren for fokusafstand.
DOB. DISPLAYINDST.	Vælg indholdet i de to vinduer i dobbeltvisningen.
VIS CUSTOM INDST.	Vælg de punkter, der vises i standardindikatorvisningen.
TILST. M. STORE IND. (EVF)	Vælg, om der skal vises store indikatorer i søgeren (EVF).
TILST. M. STORE IND. (LCD)	Vælg, om der skal vises store indikatorer på LCD-skærmen.
DISP.INDST. TIL STORE IND.	Vælg de indikatorer, der vises, når TIL er valgt for TILST. M. STORE IND. (EVF) eller TILST. M. STORE IND. (LCD) .
INFORMATION KONTRAST ADJ.	Justér visningskontrasten.
UNDERSKÆRM INDSTILLING	Vælg de indikatorer, der vises på den sekundære LCD-skærm.
INDST. AF BAG. SUBMONITOR	Vælg de indikatorer, der vises på den sekundære skærm bagerst.
UNDERSKÆRM BAGGRUNDSFARVE	Vælg baggrundsfarve for den sekundære LCD-skærm.
BAG. SUBMONITOR LYSSTYRKE	Justér lysstyrken på den sekundære skærm bagerst.
 Q-MENU BAGGRUND (V.4)	Vælg baggrund for hurtigmenuen til brug, når du tager billeder.
 Q-MENU BAGGRUND (V.4)	Vælg baggrund for hurtigmenuen til brug ved optagelse af film.

KNAP/DREJEKNAP-INDSTILLING

For at opnå adgang til kontrolindstillingerne skal du trykke på **MENU/OK**, vælge fanen  (**OPSÆTNING**) og vælge **KNAP/DREJEKNAP-INDSTILLING**.

Indstilling	Beskrivelse
FOKUSARM INDSTILLING	Vælg de funktioner, der udføres af fokusspinden (fokushåndtaget).

Indstilling	Beskrivelse
 REDIGER/GEM HURTIGMENU (V.4)	Vælg de punkter, der vises i hurtigmenuen under stillbilled-fotografering.
 REDIGER/GEM HURTIGMENU (V.4)	Vælg de punkter, der vises i hurtigmenuen ved filmoptagelse.
FUNKT.INDS. (Fn) (V.4)	Vælg funktioner for funktionstasterne.
KOMMANDODREJEKNAP-INDST. (V.4)	Vælg, hvilke funktioner kommandohjulene skal have.
KOMMANDODREJEKNAP-RETNING (V.4)	Vælg, om du ønsker at skifte kommandohjulsrotation til brug ved justering af indstillinger.
LUKKER AF	Vælg, om kameraet fokuserer, når udløserknappen trykkes halvt ned.
LUKKER AE	Vælg, om eksponeringen låser (AE-lås), mens udløserknappen trykkes halvt ned.
OPTAG UDEN OBJ.	Vælg, hvorvidt lukkerudløsningen aktiveres, når der ikke er monteret et objektiv.
OPTAG UDEN KORT	Vælg, om lukkeren kan udløses uden at der er sat et hukommelseskort i kameraet.
FOKUSRING	Vælg retningen, som fokusringen roteres i for at øge fokusafstanden.
FOKUSRING BRUG	Vælg, hvordan kameraet justerer fokus som reaktion på bevægelsen af fokusringen.
AE/AF-LÅSTILST.	Vælg funktion for den knap, som eksponering og/eller fokuslås er knyttet til.
AWB-LOCK TILSTAND	Vælg funktion for funktionsknapper, som automatisk hvidbalancelås (AWB) er knyttet til.
EKSP. KOMP KNAPIINDSTILLING	Vælg funktion for den funktionsknap, der normalt anvendes til eksponeringskompensation.
TRYKSKÆRMINDSTILLING	Vælg, om berøringsknapperne på LCD-skærmen skal aktiveres.
LÅS (V.4)	Lås kameraets knapper for at forhindre utilsigtet betjening.

STRØMSTYRING

For at få adgang til strømstyringsindstillingerne skal du trykke på **MENU/OK**, vælge fanen  (**OPSÆTNING**) og vælge **STRØMSTYRING**.

Indstilling	Beskrivelse
AUTO-SLUK	Vælg, om kameraet skal slukke automatisk, når der ikke udføres nogen handlinger.
YDELSE (V.4)	Justér strømindstillingerne.
OPTAGELSE STANDBY TILSTAND	Vælg forsinkelsen, før kameraet går i standby-tilstand for optagelse. For at afslutte standbytilstand for optagelse skal du trykke på knappen MENU/OK eller en anden knap.
AUTOMATISK STRØMSPARING	Justér indstillingerne for strømsparetilstand.

GEM DATAINDSTIL.

For at få adgang til indstillingerne for filhåndtering skal du trykke på **MENU/OK**, vælge fanen  (**OPSÆTNING**) og vælge **GEM DATAINDSTIL..**

Indstilling	Beskrivelse
NUMMERERING	Vælg, om filnummereringen nulstilles, når der isættes et nyt hukommelseskort.
GEM ORG.BILLEDE	Vælg, om der skal gemmes ubehandlede kopier af billeder taget med Fjern røde øjne.
REDIGER FILNAVN	Skift præfiks for filnavnet.
 KORTSTIKSINDSTILLING (V.4)	Vælg funktioner for kortene i kortstik 1 og kortstik 2 under stillbilledfotografering.
 KORTSTIKSINDSTILLING (V.4)	Vælg funktioner for kortene i kortstik 1 og kortstik 2 under filoptagelse.
VÆLG SLIDS (📷 SEKVENTIEL)	Vælg det kort, der optages til først, når SEKVENTIEL er valgt for  KORTSTIKSINDSTILLING .
VÆLG SLIDS (📷 SEKVENTIEL)	Vælg det kort, der optages til først, når SEKVENTIEL er valgt for  KORTSTIKSINDSTILLING .
VÆLG MAPPE	Opret mapper, og vælg den mappe, der anvendes til at gemme efterfølgende billeder.
OPHAVSRETSLIG INFO	Vælg, om oplysninger om ophavsret i form af Exif-mærker skal føjes til nye billeder, efterhånden som de tages.

FORBINDELSESINDSTILLING

For at opnå adgang til forbindelsesindstillingerne skal du trykke på **MENU/OK**, vælge fanen **☑ (OPSÆTNING)** og vælge **FORBINDELSESINDSTILLING**.

Indstilling	Beskrivelse
Bluetooth-INDSTILLINGER	Justér Bluetooth-indstillingerne.
NETVÆRKSINDSTILLING	Justér indstillingerne for tilslutning til trådløse netværk.
instax PR.FORB.INDST.	Justér indstillinger for forbindelse til valgbare Fujifilm instax SHARE-printere.
FORBINDELSESTIL- STAND (V.4)	Justér indstillingerne for tilslutning til eksterne enheder.
FREKVENSINDST. TRÅDLØS KOMM.	Vælg et trådløst bånd til brug med Camera Remote.
GEN. INDSTILLINGER	Justér indstillingerne for tilslutning til trådløse netværk.
INFORMATION (V.4)	Få vist IP-adresserne for kameraets MAC, Bluetooth og trådløse netværk.
NULSTIL TRÅDLØS INDSTILL.	Gendan trådløse indstillinger til deres standardværdier.

Tilslutninger

6

HDMI-udgang

Kameraets visninger for optagelse og afspilning kan udlæses på HDMI-enheder.

Tilslutning til HDMI-enheder

Tilslut kameraet til fjernsyn eller andre HDMI-enheder ved hjælp af et HDMI-kabel fra tredjepart.

- 1 Sluk for kameraet.
- 2 Tilslut kablet som vist nedenfor.

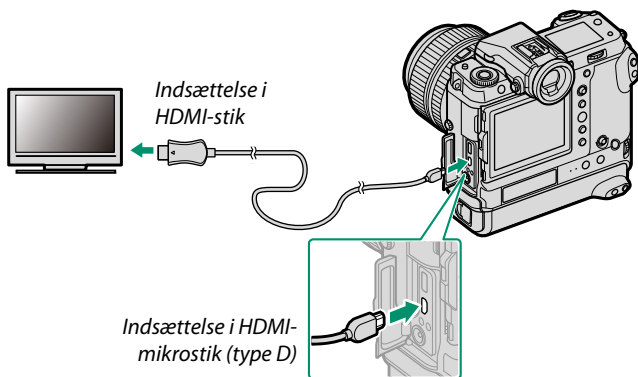

- 3 Konfigurér enheden til HDMI-indgang som beskrevet i dokumentationen, der følger med enheden.
- 4 Tænd kameraet. Indholdet af kameravisningen vises på HDMI-enheden. Kameraets visning slukker i afspilningstilstand (📖 107).



- Sørg for, at stikkene er sat ordentligt i.
- Anvend et HDMI-kabel med en længde på højst 1,5 m.

Optagelse

Optag billeder og film, mens du på HDMI-enheden kigger på sceneriet, som kameraets objektiv fanger eller gemmer optagelser på HDMI -enheden.



Denne funktion kan anvendes til at gemme 4K-film eller Fuld HD-film på en HDMI-optager.

Afspilning

For at starte afspilning skal du trykke på knappen  på kameraet. Kameraets skærm slukker, og der udlæses billeder og film på HDMI-enheden. Bemærk, at kameraets lydstyrkeknapper ikke har nogen indvirkning på lyd afspillet på fjernsynet; anvend fjernsynets lydstyrkeknapper for at justere lydstyrken.



Nogle fjernsyn viser kortvarigt sort skærm ved start af afspilning af film.

Trådløse forbindelser (Bluetooth®, trådløst LAN/Wi-Fi)

Opnå adgang til trådløse netværk, og tilslut til computere, smartphones eller tablets. For yderligere information, gå på:
<http://fujifilm-dsc.com/wifi/>

Smartphones og tablets: FUJIFILM Camera Remote

Oprette forbindelse til kameraet via Bluetooth eller trådløst LAN.

 For at etablere trådløs forbindelse til kameraet er du nødt til at installere den seneste version af app'en FUJIFILM Camera Remote på din smartphone eller tablet.

FUJIFILM Camera Remote

Når der er etableret forbindelse, kan du anvende FUJIFILM Camera Remote til at:

- Styre kameraet og tage billeder via fjernadgang
- Modtage billeder, der er overført fra kameraet
- Gennemse billederne på kameraet og downloade valgte billeder
- Overfør steddata til kameraet
- Udløs kameraets lukker
- Opdatér kameraets firmware

For downloads og anden information, gå på:
http://app.fujifilm-dsc.com/en/camera_remote/

Smartphones og tablets: Bluetooth®-sammenkædning

Anvend **FORBINDELSESINDSTILLING > Bluetooth-INDSTILLINGER > REGISTRERING AF TILKNYT.** for at kæde kameraet sammen med smartphones eller tablets. Sammenkædning tilbyder en simpel metode til download af billeder fra kameraet.



- Billederne downloades via en trådløs forbindelse.
- Når sammenkædningen er fuldført, bliver du i stand til at synkronisere kameraets ur og steddata med smartphone eller tablet.
- Du kan vælge en forbindelse blandt op til 7 sammenkædede smartphones eller tablets.

Smartphones og tablets: Trådløst LAN

Etablér trådløse LAN-forbindelser til smartphones eller tablets ved hjælp af **TRÅDLØS KOMM.** i **OPTAGELSESDINDSTILLING**, **FILM-INDSTILLING** eller **AFSPILNINGSMENU.**



Tilkoblet optagelse: Capture One Pro Fujifilm/ Adobe® Photoshop® Lightroom® Classic CC + FUJIFILM Tether Shooting Plug-in PRO for GFX/FUJIFILM X Acquire

- Før du fortsætter, skal du justere indstillingerne ved hjælp af **FORBINDELSESINDSTILLING > NETVÆRKSINDSTILLING** og derefter vælge **OPTAG FAST MED TRÅDLØS INTERNETDELING** for **FORBINDELSESINDSTILLING > FORBINDELSESTILSTAND** (📖 104).
- Tilkoblet optagelse kan udføres ved hjælp af software såsom Capture One Pro Fujifilm, Adobe® Photoshop® Lightroom® Classic CC og FUJIFILM X Acquire. Hvis du anvender Adobe® Photoshop® Lightroom® Classic CC, skal du downloade FUJIFILM Tether Shooting Plug-in PRO for GFX på hjemmesiden Adobe Exchange. FUJIFILM Tether Shooting Plug-in PRO for GFX er gratis tilgængelig.

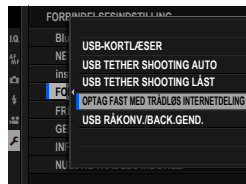

- For yderligere information, gå på følgende hjemmeside: <http://app.fujifilm-dsc.com/en/#tether>
- For information om FUJIFILM Tether Shooting Plug-in PRO for GFX og FUJIFILM X Acquire, gå på følgende hjemmeside: <https://fujifilm-x.com/products/software/>

Tilslutning via USB

Kameraet kan tilsluttes til computere og smartphones via USB.

 Før download af billeder eller optagelse af billeder via fjernadgang skal du tilslutte kameraet til en computer og kontrollere, at det fungerer normalt.

- 1 Tænd computeren.
- 2 Justér indstillingerne i henhold til anvendelsesmetode for kameraet.
 - "Tilkoblet optagelse: Capture One Pro Fujifilm/Adobe® Photoshop® Lightroom® Classic CC + FUJIFILM Tether Shooting Plug-in PRO for GFX/FUJIFILM X Acquire/FUJIFILM Pixel Shift Combiner" (📖 114)
 - "Kopiering af billeder fra hukommelseskort og over på computer" (📖 115)
 - "Anvendelse af dit kamera som webkamera (FUJIFILM X Webcam)" (📖 115)
 - "Konvertering af RAW-billeder: FUJIFILM X RAW STUDIO" (📖 116)
 - "Sikkerhedskopiering og gendannelse af kameraindstillinger (FUJIFILM X Acquire)" (📖 116)
 - "Mutibillopt med pixelforskydning"
- 3 Sluk kameraet.
- 4 Tilslut et USB-kabel.

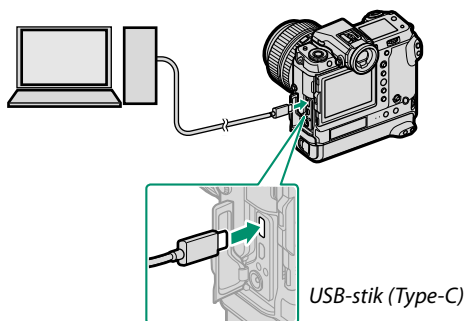

 USB-kablet må ikke være mere end 1,5 m langt og skal være egnet til dataoverførsel.

5 Tænd kameraet.

6 Kopiér billeder over på din computer.

- **Tilkoblet optagelse:** Under tilkoblet optagelse kan du kopiere billeder ved hjælp af software til tilkoblet optagelse såsom Capture One Pro Fujifilm/Adobe® Photoshop® Lightroom® Classic CC + FUJIFILM Tether Shooting Plug-in PRO for GFX/FUJIFILM X Acquire.
- **Billedoverførsel:** Anvend de programmer, der ligger i dit styresystem.
- **Anvendelse af dit kamera som webkamera:** Start FUJIFILM X Webcam.
- **RAW-konvertering:** Behandl RAW-billeder ved hjælp af FUJIFILM X RAW STUDIO. Effekten i kameraets billedbehandlingsmotor benyttes til hurtig behandling.
- **Lagring og indlæsning af kameraindstillinger:** Anvend FUJIFILM X Acquire til at gemme eller indlæse kameraindstillinger. Gem dine foretrukne indstillinger i en fil i en enkelt handling, og kopiér dem til flere kameraer.
- **Mutibillopt med pixelforskydning:** Fotografering med mutibillopt med pixelforskydning kan udføres via tilkoblet optagelse. Til dette formål skal du anvende FUJIFILM Pixel Shift Combiner.



- Sluk kameraet, før du frakobler USB-kablet.
- Når du tilslutter USB-kabler, skal du sørge for, at stikkene er sat helt i og vender rigtigt. Tilslut kameraet direkte til computeren; anvend ikke USB-hub eller tastatur.
- Tab af strøm under overførsel kan medføre tab af data eller beskadigelse af hukommelseskortet. Sæt et nyt eller fuldt opladet batteri i, før du tilslutter kameraet.
- Hvis der er isat et hukommelseskort med et stort antal billeder, kan der forekomme en forsinkelse i starten af softwaren, og du kan muligvis ikke importere eller gemme billeder. Anvend en hukommelseskortlæser til at overføre billeder.
- Sørg for, at indikatorlampen er slukket eller lyser grønt, før du slukker kameraet.
- Du må ikke frakoble USB-kablet, mens overførslen er i gang. Manglende overholdelse af denne anvisning kan medføre tab af data eller beskadigelse af hukommelseskortet.
- Kobl kameraet fra før isætning eller fjernelse af hukommelseskort.
- I visse tilfælde er det sandsynligvis ikke muligt at få adgang til billeder gemt på en netværksserver ved hjælp af den medfølgende software på samme måde som på en computer, der ikke er netværksopkoblet.
- Fjern ikke straks kameraet fra systemet, og kobl ikke USB-kablet fra, når meddelelsen om, at kopiering er i gang, forsvinder fra computerskærmen. Hvis antallet af kopierede billeder er meget højt, kan dataoverførsel blive ved efter, at meddelelsen ikke længere vises.
- Brugeren skal selv afholde alle udgifter til teleselskabet eller internetudbyderen ved anvendelse af tjenester, der kræver en internetforbindelse.

Tilkoblet optagelse: Capture One Pro Fujifilm/ Adobe® Photoshop® Lightroom® Classic CC + FUJIFILM Tether Shooting Plug-in PRO for GFX/FUJIFILM X Acquire/ FUJIFILM Pixel Shift Combiner

- Før du fortsætter, skal du vælge **USB TETHER SHOOTING AUTO** for **FORBINDELSESIKONFIGURERING > FORBINDELSESTILSTAND** i kameraets menuer.
- Capture One Pro Fujifilm, Adobe® Photoshop® Lightroom® Classic CC + FUJIFILM Tether Shooting Plug-in PRO for GFX, FUJIFILM X Acquire og FUJIFILM Pixel Shift Combiner kan anvendes til tilkoblet optagelse.

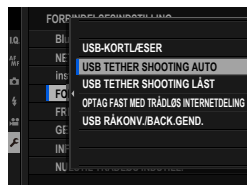

- Vælg **OPTAG FAST MED USB-INTERNETDELING**, hvis kameraet kun skal anvendes til tilkoblet optagelse. Bemærk, at hvis USB-kablet er frakoblet, fortsætter kameraet med at fungere i tilkoblet tilstand, og billederne gemmes ikke på hukommelseskortet i kameraet.
- For yderligere information, gå på følgende hjemmeside:
<http://app.fujifilm-dsc.com/en/#tether>
- For information om Capture One Pro Fujifilm, Adobe® Photoshop® Lightroom® Classic CC + FUJIFILM Tether Shooting Plug-in PRO for GFX, FUJIFILM X Acquire og FUJIFILM Pixel Shift Combiner, gå på følgende hjemmeside:
<https://fujifilm-x.com/products/software/>

Kopiering af billeder fra hukommelseskort og over på computer

- Før du kopierer billeder over på en computer, skal du vælge **USB-KORTLÆSER** for **FORBINDELSESINDSTILLING > FORBINDELSESTILSTAND**.
- Den software, der kan anvendes til at kopiere billeder, varierer med din computers styresystem.

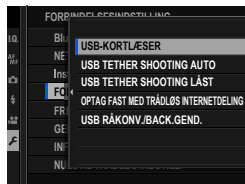

Mac OS X/macOS

Billeder kan kopieres over på din computer ved hjælp af Image Capture (som fulgte med din computer) eller anden software.

! Anvend en kortlæser til at kopiere filer med størrelser på over 4 GB.

Windows

Billederne kan kopieres til din computer ved hjælp af programmer, der leveres med styresystemet.

Anvendelse af dit kamera som webkamera (FUJIFILM X Webcam)

- Før du fortsætter, skal du vælge **USB TETHER SHOOTING AUTO** for **FORBINDELSESINDSTILLING > FORBINDELSESTILSTAND** i kameraets menuer.
- Start FUJIFILM X Webcam.

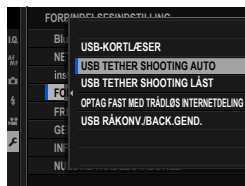

📄 For information om FUJIFILM X Webcam, gå på følgende hjemmeside: <https://fujifilm-x.com/products/software/x-webcam/>

Konvertering af RAW-billeder: FUJIFILM X RAW STUDIO

- Før du fortsætter, skal du vælge **USB RÅKONV./BACK.GEND.** for **FORBINDELSESIKONFIGURERING > FORBINDELSESTILSTAND** i kameraets menuer.
- FUJIFILM X RAW STUDIO kan anvendes til at konvertere RAW-billeder til JPEG- eller TIFF-billeder.

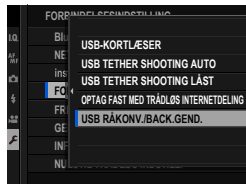

 For information om FUJIFILM X RAW STUDIO, gå på følgende hjemmeside:
<https://fujifilm-x.com/products/software/x-raw-studio/>

Sikkerhedskopiering og gendannelse af kameraindstillinger (FUJIFILM X Acquire)

- Før du fortsætter, skal du vælge **USB RÅKONV./BACK.GEND.** for **FORBINDELSESIKONFIGURERING > FORBINDELSESTILSTAND** i kameraets menuer.
- FUJIFILM X Acquire kan anvendes til at sikkerhedskopiere og gendanne kameraindstillingerne.

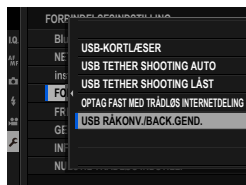

 For information om FUJIFILM X Acquire, gå på følgende hjemmeside:
<https://fujifilm-x.com/products/software/x-acquire/>

Tilslutning til smartphones

For at kopiere billederne over på en smartphone skal du tilslutte kameraet til telefonen ved hjælp af et USB-kabel.

For kunder, der benytter Android-enheder

Hvordan du tilslutter kameraet, afhænger af typen af USB-stik, som din smartphone er udstyret med.

Type-C

Klargør et kabel med stik, der passer til USB-stikket (type C) på kameraet.

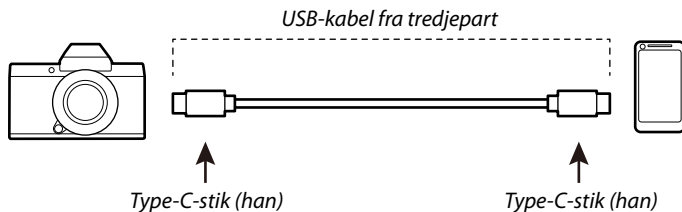

Micro-B

Anvend et transportabelt (OTG) USB-kabel.

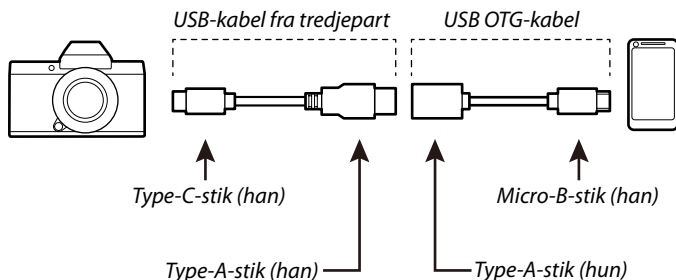

- Smartphonen skal understøtte USB OTG.
- De ønskede resultater kan ikke opnås med et USB Type-C-til-Micro-B-kabel. Anvend et OTG-kabel.

1 Forbind kamera og smartphone ved hjælp af et USB-kabel.



Hvis smartphone beder om tilladelse til et andet program end "Camera Importer" for at opnå adgang til kameraet, skal du trykke på "Annullér" og fortsætte til næste trin.

2 På din smartphone skal du trykke på notifikationen "Forbundet til USB PTP".

3 Blandt de anbefalede programmer skal du vælge "Camera Importer".

App'en starter automatisk og tillader dig at importere billeder og videoer til din smartphone.



Hvis meddelelsen "Der er ingen MTP-enhed forbundet" vises i app'en, bedes du prøve igen fra trin 1.

For kunder, der benytter iOS

Anvend en kameradapter. Forudsat, at kameraet har et USB-stik af Type-C, er du nødt til at anvende et kabel med USB-stik af Type-A for tilslutning til kameraadapteren.

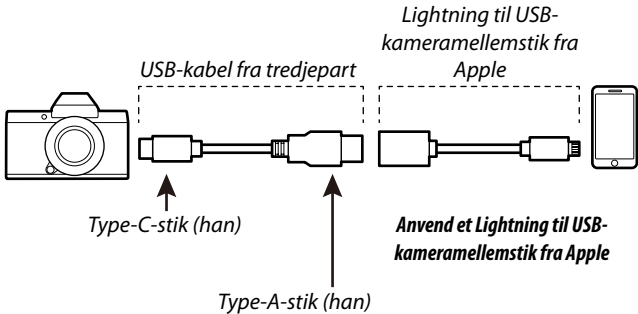

Forbind kamera og smartphone ved hjælp af et USB-kabel. Start app'en Billeder for at importere billeder og film til din smartphone.



- Der kræves et type C-USB-kabel for tilslutning til iPad Pro- og iPad Air-enheder med USB-stik af type C.
- De ønskede resultater kan ikke opnås med et USB Type-C-til-Lightning-kabel. Anvend en kameradapter.

instax SHARE-printere

Udskriv billeder fra dit digitalkamera til printere af typen instax SHARE.

Oprettelse af forbindelse

Vælg **FORBINDELSESIKONFIGURERING** > **instax PR.FORB.INDST.**, og indtast navn (SSID) og adgangskode for instax SHARE-printeren.

Printernavnet (SSID) og adgangskoden

Du kan finde printernavnet (SSID) på bunden af printeren; standardadgangskoden er "1111". Hvis du allerede har valgt en anden adgangskode for at udskrive fra en smartphone, skal du indtaste den adgangskode i stedet for.

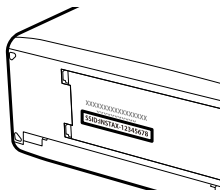

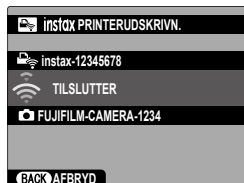

Udskrivning af billeder

- 1 Tænd printeren.
- 2 Vælg  **AFSPILNINGSMENU** > **instax PRINTERUDSKRIVN..** Kameraet opretter forbindelse til printeren.

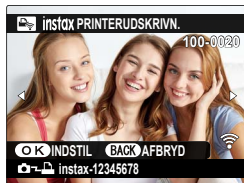

- 3 Anvend fokuspinden (fokushåndtaget) til at få vist billedet, du ønsker at udskrive, og tryk derefter på **MENU/OK**.



-  • Billeder taget med andre kameraer kan ikke udskrives.
- Det udskrevne område er mindre end det område, der kan ses på LCD-skærmen.
- Visningerne kan variere alt efter den tilsluttede printer.

- 4 Billedet sendes til printeren, og udskrivningen starter.

Bemærkninger

7

For din sikkerheds skyld



Sørg for at læse disse bemærkninger, inden du anvender kameraet

Bemærkninger om sikkerhed



- Sørg for at anvende kameraet korrekt. Læs disse bemærkninger om sikkerhed samt din *Basismanual* omhyggeligt før anvendelse.
- Når du har læst disse bemærkninger om sikkerhed, skal du opbevare dem på et sikkert sted.

Om ikonerne



Nedenfor viste ikoner anvendes i dette dokument som indikation af, hvor alvorlig en person- eller tingskade kan være, hvis du ignorerer de oplysninger, som ikonet indikerer, og produktet som følge deraf anvendes forkert.

 ADVARSEL	Dette ikon indikerer, at der kan indtræffe dødsfald eller alvorlig tilskadekomst, hvis du ignorerer oplysningerne.
 FORSIGTIG	Dette ikon indikerer, at der kan ske personskade eller materiel skade, hvis du ignorerer oplysningerne.





Nedenfor viste ikoner anvendes som indikation af arten af oplysninger, der skal overholdes.











	Trekantede ikoner betyder, at disse oplysninger kræver din opmærksomhed ("Vigtigt").
	Cirkelformede ikoner med en diagonal streg over betyder, at den indikerede handling er forbudt ("Forbudt").
	Udfyldte cirkler med et udråbstegn indikerer en handling, som skal udføres ("Påkrævet").

Symbolerne på produktet (herunder tilbehør) repræsenterer følgende:

	Vekselstrøm
	Jævnstrøm
	Klasse II-udstyr (konstruktionen af produktet er dobbelt isoleret).

ADVARSEL

 <small>Tænk stikket ud af stikkontakten</small>	<u>Hvis der opstår problemer, skal du slukke for kameraet, tage batteriet ud, frakoble USB-kablet og tage lysnetadapteren ud af stikkontakten.</u> Hvis du bliver ved med at anvende kameraet, når der kommer røg eller usædvanlig lugt fra det, eller hvis kameraet på anden vis er i en unormal tilstand, kan det medføre brand eller elektrisk stød. Kontakt din Fujifilm-forhandler.
	<u>Lad ikke vand eller fremmedlegemer trænge ind i kameraet eller tilslutningskablerne.</u> Anvend ikke kameraet eller tilslutningskablerne efter indtrængen af fersk- eller saltvand, mælk, drikkevarer, rengøringsmidler eller andre væsker. Hvis der kommer væske ind i kameraet eller tilslutningskablerne skal du slukke kameraet, tage batteriet ud, frakoble USB-kablet samt frakoble lysnetadapteren og tage den ud af stikkontakten. Forsat anvendelse af kameraet kan medføre brand eller elektrisk stød. Kontakt din Fujifilm-forhandler.
 <small>Anvend det ikke i badeværelset eller under bruseren</small>	<u>Anvend ikke kameraet i badeværelset eller under bruseren.</u> Dette kan medføre brand eller elektrisk stød.
 <small>Skil ikke kameraet ad</small>	<u>Forsøg aldrig at ændre eller skille kameraet ad (åbn aldrig kamerahuset).</u> Manglende overholdelse af denne anvisning kan medføre brand eller elektrisk stød.

 ADVARSEL	
	Hvis kameraet går i stykker som følge af, at du taber det, eller der sker et andet uheld, må du ikke røre ved de dele, der kommer til syne. Manglende overholdelse af denne anvisning kan medføre elektrisk stød eller personskade ved berøring af de beskadigede dele. Tag øjeblikkeligt batteriet ud - pas på, at du ikke kommer til skade eller får elektrisk stød - og indlevér produktet til eftersyn på købsstedet.
	Du må ikke ændre, opvarme eller unødigt vride eller trække i forbindelseskablet, og du må ikke sætte tunge genstande på det. Disse handlinger kan beskadige kablet og medføre brand eller elektrisk stød. Hvis kablet er beskadiget, skal du kontakte din Fujifilm-forhandler. Anvend ikke kabler med bøjede stik.
	Sæt ikke kameraet på en ustabil overflade. Dette kan få kameraet til at vælte eller tippe ned og medføre personskade.
	Forsøg aldrig at tage billeder, mens du bevæger dig. Anvend ikke kameraet, mens du går eller kører. Dette kan gøre, at du falder eller bliver involveret i en trafikulykke.
	Rør ikke ved nogen af kameraets metaldele, når det er tordenvejr. Dette kan medføre elektrisk stød som følge af induceret strøm fra lynnedslag.
	Anvend kun batteriet på angivne vis. Isæt batteriet som vist af indikatoren.
	Du må ikke skille batterier ad og ændre eller opvarme dem. Du må ikke tabe batterier, slå på dem eller kaste dem eller på anden måde udsætte dem for kraftige stød. Anvend ikke batterier, der ser ud til at lække, være deformet, misfarvede, eller som på anden måde er unormale. Anvend kun opladere, der er beregnet til genopladning af genopladelige batterier, og forsøg ikke at genoplade Li-ion-batterier eller alkaliske batterier, der ikke kan genoplades. Du må ikke kortslutte batterierne eller opbevare dem sammen med metalgenstande. Manglende overholdelse af disse anvisninger kan medføre, at batterierne overophedes, antændes, sprænges eller lækker, hvilket kan føre til brand, forbrændinger eller andre skader.
	Anvend kun batterier eller lysnetadapters, der er beregnet til anvendelse med dette kamera. Anvend kun den viste forsyningsspænding. Anvendelse af andre strømkilder kan medføre brand.
	Hvis batteriet lækker, og du får væske i øjnene, på huden eller på dit tøj, skal du skylle det pågældende område med rent vand og omgående søge lægehjælp eller foretage et nødopkald.
	Anvend kun opladeren til opladning af de batterier, der angives her. Den medfølgende oplader er kun beregnet til anvendelse med den batteritype, der leveres med kameraet. Hvis du anvender opladeren til opladning af almindelige batterier eller andre typer genopladelige batterier, kan det få batteriet til at lække, blive overophedet eller sprænges.
	Hvis du anvender en blitz for tæt på en persons øjne, kan det medføre skader på synet. Vær særligt forsigtig, når du fotograferer babyer og små børn.
	Du må ikke være i berøring med varme overflader i længere tid ad gangen. Manglende overholdelse af denne anvisning kan medføre forbrændinger ved lav temperatur, især ved høje omgivende temperaturer eller hos brugere med dårlig blodcirkulation eller nedsat føleevne. I disse tilfælde anbefales det at anvende stativ eller træffe lignende foranstaltninger.
	Lad ikke en kropsdel være i kontakt med produktet i længere tid, når produktet er tændt. Manglende overholdelse af denne anvisning kan medføre forbrændinger ved lav temperatur, især ved længere tids anvendelse, ved høje omgivende temperaturer eller hos brugere med dårlig blodcirkulation eller nedsat føleevne. I disse tilfælde anbefales det at anvende stativ eller træffe lignende foranstaltninger.
	Må ikke anvendes i nærheden af brændbare genstande, eksplosive gasser eller støv.
	Ved transport af batteriet skal du sætte det i et digitalkamera eller opbevare i et hårdt etui. Du skal opbevare batteriet i det hårde etui. Ved bortskaffelse skal du sætte isoleringstape på batteripolerne. Kontakt med andre metalgenstande eller batterier kan medføre antændelse eller sprængning af batteriet.
	Opbevar hukommelseskort, tilbehørsko og andre små dele utilgængeligt for børn. Børn kan sluge små dele; opbevar dem utilgængeligt for børn. Hvis et barn sluger små dele, skal du søge lægehjælp eller foretage nødopkald.

 **ADVARSEL**



Opbevar dem utilgængeligt for små børn. Blandt de elementer, der kan forvolde skade, er remmen, der kan vikke sig rundt om halsen på et barn og føre til kvælning, samt blitzten, der kan give skader på synet.



Følg anvisningerne fra luftfarts- og hospitalspersonale. Dette produkt udsender radiofrekvenser, der kan forstyrre navigationsudstyr eller medicinsk udstyr.

 **FORSIGTIG**



Anvend ikke dette kamera på steder med olierdampe, dampe, fugtighed eller støv. Dette kan medføre brand eller elektrisk stød.



Efterlad ikke dette kamera på steder med ekstremt høje temperaturer. Efterlad ikke kameraet på steder såsom i et lukket køretøj eller i direkte sollys. Dette kan medføre brand.



Læg ikke tunge genstande på kameraet. Dette kan få den tunge genstand til at tippe eller vælte ned og medføre personskaade.



Flyt ikke kameraet, mens lysnetadapteren stadig er tilsluttet. Træk ikke i forbindelseskablet for at frakoble lysnetadapteren. Dette kan beskadige netledningen eller kablerne og medføre brand eller elektrisk stød.



Tildæk ikke kameraet eller lysnetadapteren, og pak dem ikke ind i en klud eller et tæppe. Dette kan medføre varmeophobning og gøre kamerahuset deformt eller forårsage brand.



Du må ikke anvende stikket, hvis det er beskadiget, eller hvis det ikke passer sikkert ind i stikkontakten. Manglende overholdelse af denne anvisning kan resultere i brand eller elektrisk stød.



Når du rengør kameraet, eller hvis du ikke skal anvende kameraet i længere tid, skal du tage batteriet ud, frakoble lysnetadapteren og tage den ud af stikkontakten. Manglende overholdelse heraf kan medføre brand eller elektrisk stød.



Efter endt opladning skal du tage opladeren ud af stikkontakten. Hvis du lader opladeren sidde i stikkontakten, kan det medføre brand.



Når et hukommelseskort fjernes, kan kortet komme for hurtigt ud af hukommelseskortslidsen. Anvend din finger til at holde kortet, og tag det forsigtigt ud. Hvis det udskubbede kort rammer personer, kan de komme til skade.



Anmod om regelmæssig test af kameraets indvendige dele og rengøring af dit kamera. Ophobning af støv kan medføre brand eller elektrisk stød. Kontakt din Fujifilm-forhandler for at anmode om indvendig rengøring af kameraet hvert andet år. Bemærk, at denne service ikke er gratis.



Fare for eksplosion, hvis batteriet ikke udskiftes korrekt. Udskift kun batteriet med samme eller tilsvarende type.



Batterier (isat batterigreb eller isatte batterier) må ikke udsættes for stærk varme såsom direkte sollys, ild eller lignende.

Batteriet og strømforsyningen

Bemærk: *Kontrollér den anvendte batteritype i kameraet, og læs de relevante afsnit.*

⚠ ADVARSEL: *Batteriet må ikke udsættes for overdreven varme såsom solskin, ild eller lignende.*

Følgende beskriver korrekt anvendelse af batterier samt forlængelse af deres levetid. Forkert anvendelse kan forkorte batteriets levetid eller medføre lækage, overophedning, brand eller eksplosion.

Li-ion-batterier

Læs dette afsnit, hvis dit kamera anvender et genopladeligt Li-ion-batteri.

Batteriet er ikke ladet op ved levering. Oplad batteriet før anvendelse. Opbevar batteriet i dets etui, når det ikke anvendes.

■ Bemærkninger om batteriet

Batteriet mister gradvist sin ladning, når det ikke anvendes. Oplad batteriet én til to dage før anvendelse.

Du kan forlænge batteriets levetid ved at slukke kameraet, når det ikke anvendes.

Batterikapaciteten falder ved lave temperaturer; et afladet batteri fungerer muligvis ikke, når det er koldt. Opbevar et fuldt opladet batteri på et varmt sted, og skift det efter behov, eller hav batteriet i lommen eller på et andet varmt sted, og sæt det kun i kameraet ved fotografering. Lad ikke batteriet komme i direkte kontakt med håndvarmere eller andet varmegenererende udstyr.

■ Opladning af batteriet

Oplad batteriet i den medfølgende batterioplader. Opladningstiderne forlænges ved omgivende temperaturer på under +10 °C eller over +35 °C. Forsøg ikke at oplade batteriet ved temperaturer på over +40 °C; ved temperaturer på under +5 °C lades batteriet ikke op.

Forsøg ikke at genoplade et fuldt opladet batteri. Batteriet behøver dog ikke at være afladet fuldstændigt, før det lades op. Batteriet kan være varmt at røre ved umiddelbart efter opladning eller anvendelse. Dette er normalt.

■ Batteriets levetid

Ved normale temperaturer kan batteriet genoplades omtrent 300 gange. Et mærkbart fald i den tid, et batteri kan holde, angiver, at det har nået slutningen af dets levetid og bør udskiftes.

■ Opbevaring

Ydelsen kan forringes, hvis batteriet efterlades ubrugt i længere tid, når det er fuldt opladet. Aflad batteriet helt, før du lægger det til opbevaring.

Hvis kameraet ikke skal anvendes i længere tid, skal du tage batteriet ud og opbevare det på et tørt sted med en omgivende temperatur på mellem +15 °C og +25 °C. Du må ikke opbevare batteriet på steder med ekstreme temperaturer.

■ Forholdsregler: Håndtering af batteriet

- Transportér og opbevar ikke batteriet sammen med metalgenstande såsom halskæder eller hårnåle.
- Udsæt ikke batteriet for åben ild eller varme.
- Skil ikke batteriet ad, og foretag ikke ændringer af det.
- Må ikke udsættes for lave atmosfæriske tryk.
- Anvend kun batteriet med udpegede opladere.
- Bortskaf brugte batterier korrekt.
- Tab ikke batteriet, og udsæt det ikke for kraftige, fysiske stød.
- Udsæt ikke batteriet for vand.
- Hold polerne rene.
- Batteriet og kamerahuset kan blive varmt at røre ved efter længere tids anvendelse. Dette er normalt.

■ Forsigtig: Bortskaffelse

Bortskaf brugte batterier i henhold til lokal lovgivning. Du bedes være opmærksom på de miljømæssige aspekter ved bortskaffelse af batterier. Anvend apparatet i moderate klimaer.

Du må ikke mekanisk knuse eller flække batterier.

Lysnetadaptere

Anvend kun Fujifilm-lysnetadaptere, der er udpeget til anvendelse med dette kamera. Andre adaptere kan beskadige kameraet.

- Lysnetadapteren er kun til indendørs brug.
- Sørg for, at jævnstrømsstikket er tilsluttet sikkert til kameraet.
- Sluk kameraet, før du frakobler adapteren. Frakobl adapteren ved at tage fat i stikket, ikke i kablet.
- Må ikke anvendes med andre enheder.
- Skil ikke adapteren ad.
- Udsæt ikke adapteren for høj varme og fugtighed.
- Udsæt ikke batterierne for kraftige, fysiske stød.
- Adapteren kan summe eller blive varm at røre ved under anvendelse. Dette er normalt.
- Hvis adapteren forårsager radiointerferens, skal du dreje eller flytte modtagerantennen.

Anvendelse af kameraet

- Ret ikke kameraet mod meget stærke lyskilder, herunder kunstige lyskilder eller naturlige lyskilder, såsom solen på en skyfri himmel. Manglende overholdelse af denne anvisning kan beskadige kameraets billedsensor.
- Kraftigt sollys, der fokuseres gennem søgeren, kan skade den elektroniske søgers (EVF) panel. Ret ikke den elektroniske søger mod solen.

Tag prøvebilleder

Før du tager billeder ved vigtige lejligheder (såsom til bryllupper, eller før du tager kameraet med på rejse), skal du tage et prøvebillede og få vist resultaterne for at sikre dig, at kameraet fungerer normalt. FUJIFILM Corporation påtager sig intet ansvar for skader eller tabt fortjeneste som følge af funktionsfejl ved produktet.

Bemærkninger om ophavsret

Medmindre det udelukkende er til personlig brug må billeder optaget med dit eget digitale kamerasystem ikke anvendes på måder, der er i strid med ophavsretlige love uden samtykke fra ejeren. Bemærk, at visse restriktioner gælder for fotografering af sceneopstillinger, underholdning og udstillinger, selv når det udelukkende er til personlig brug. Brugere bedes ligeledes bemærke, at overførsel af hukommelseskort med billeder eller data beskyttet af ophavsretlige love kun er tilladt inden for restriktionerne pålagt af disse ophavsretlige love.

Håndtering

For at sikre, at billederne optages korrekt, må du ikke udsætte kameraet for tryk eller fysiske stød, mens der optages billeder.

Flydende krystal

Hvis skærmen beskadiges, skal du passe på ikke at komme i kontakt med flydende krystal. Træf omgående de angivne foranstaltninger, hvis én af følgende situationer skulle opstå:

- **Hvis du får flydende krystal på huden**, skal du rense området med en klud og derefter vaske grundigt med sæbe og rindende vand.
- **Hvis du får flydende krystal i øjnene**, skal du skylle pågældende øje med rent vand i mindst 15 minutter og derefter søge lægehjælp.
- **Hvis du sluger flydende krystal**, skal du skylle din mund grundigt med vand. Drik store mængder vand, fremkald opkastning, og søg derefter lægehjælp.

Selvom skærmen er produceret ved hjælp af ekstrem højpræcisionsteknologi, kan den indeholde pixels, der altid lyser, eller som slet ikke lyser. Dette er ikke en funktionsfejl, og billeder optaget med dette produkt påvirkes ikke.

Varemærkeinformation

Digitalt opdelt billede er et varemærke eller registreret varemærke tilhørende FUJIFILM Corporation. Digital Micro Prism er et varemærke eller registreret varemærke tilhørende FUJIFILM Corporation. De heri inkluderede skriftsnit er udelukkende udviklet af DynaComware Taiwan Inc. Android er et varemærke eller et registreret varemærke tilhørende Google LLC. Adobe, Adobe-logoet, Photoshop og Lightroom er varemærker eller registrerede varemærker tilhørende Adobe Systems Incorporated i USA og andre lande. Wi-Fi® og Wi-Fi Protected Setup® er registrerede varemærker tilhørende Wi-Fi Alliance. Bluetooth®-ordmærket og -logoerne er registrerede varemærker ejet af Bluetooth SIG, Inc., og enhver anvendelse af sådanne mærker af Fujifilm er under licens. SDHC- og SDXC-logoerne er varemærker tilhørende SD-3C, LLC. HDMI-logoet er et varemærke eller et registreret varemærke tilhørende HDMI Licensing LLC. Alle øvrige navne på varemærker nævnt i denne brugervejledning er varemærker eller registrerede varemærker tilhørende deres respektive ejere.

Elektrisk interferens

Dette kamera kan forstyrre hospitals- og luftfartsudstyr. Forhør dig på hospitalet eller hos flyselskabets personale, før du anvender kameraet på et hospital eller et fly.

Farve-tv-systemer

NTSC (National Television System Committee) er en farve-tv-specifikation til tv-udsendelser vedtaget i primært USA, Canada og Japan. PAL (Phase Alternation by Line) er et farve-tv-system vedtaget primært i europæiske lande og Kina.

Exif Print (Exif Version 2.3)

Exif Print er et nyligt revideret filformat til digitalkameraer, hvor oplysningerne lagret sammen med billeder anvendes til optimal farvegengivelse ved udskrivning.

VIGTIG MEDDELELSE: Læses før anvendelse af softwaren

Direkte eller indirekte eksport, som et hele eller delvist, af licenseret software uden tilladelse fra de relevante myndigheder, er forbudt.

Objektiver og andet tilbehør

- Anvend en skrue på 4,5 mm eller kortere ved montering af stativ.
- Fujifilm er ikke ansvarlig for problemer med ydeevnen eller skader forårsaget af brug af tilbehør fra tredjepart.

BEMÆRKNINGER

For at undgå brand eller fare for elektrisk stød må du ikke udsætte enheden for regn eller fugt.

Læs "Bemærkninger om sikkerhed", og sørg for at sætte dig ind i disse, før du anvender kameraet.

Til kunder i Canada

CAN ICES-3 (B)/NMB-3(B)

FORSIGTIG: Dette klasse B digitale apparat overholder Canadas ICES-003.

Industry Canada-erklæring: Denne enhed overholder Industry Canadas licensfratagede RSS'er. Betjening er underlagt følgende to betingelser: (1) Denne enhed må ikke forårsage interferens, og (2) Denne enhed skal acceptere enhver form for interferens, herunder interferens, der kan medføre uønsket drift af enheden.

Denne enhed og dens antenne(r) må ikke placeres samme sted som eller anvendes sammen med andre antenner eller sendere, med undtagelse af testede, indbyggede radioer. Funktionen for valg af landekode er deaktiveret for produkter, der markedsføres i USA/Canada.

Erklæring om strålingseksponering: Den foreliggende videnskabelige dokumentation viser ikke, at der skulle være sundhedsmæssige problemer forbundet med anvendelse af trådløse lavstrømsenheder. Der er imidlertid intet bevis for, at disse trådløse lavstrømsenheder er fuldstændigt sikre. Trådløse lavstrømsenheder udsender lave mængder radiofrekvensenergi (RF) i mikrobølgeområdet under anvendelse. Mens høje mængder radiofrekvensenergi kan give sundhedsmæssige påvirkninger (ved opvarmning af væv), har udsættelse for lave mængder radiofrekvensenergi, der ikke afgiver varme, ingen kendte skadevirkninger. Mange undersøgelser af udsættelser for lave mængder radiofrekvensenergi har ikke afsløret nogen biologiske virkninger. Visse undersøgelser har antydnet, at der kan opstå biologiske virkninger, men sådanne fund er ikke blevet underbygget af ekstra forskning. GFX100 er blevet testet og fundet i overensstemmelse med eksponeringsgrænserne for IC-stråling fastsat for et ukontrolleret miljø og opfylder RSS-102 i eksponeringsreglerne for IC-radiofrekvens (RF).

Drift på båndet 5150–5250 MHz er kun til indendørs brug for at reducere potentialet for skadelig interferens med co-kanaler på mobile satellitsystemer.

Bortskaffelse af elektrisk og elektronisk udstyr i private husholdninger

I EU, Norge, Island og Liechtenstein: Dette symbol på produktet eller i brugervejledningen og i garantien og/eller på emballagen betyder, at dette produkt ikke bør behandles som husholdningsaffald. Det bør i stedet afleveres på et egnet indsamlingssted for genbrug af elektrisk og elektronisk udstyr.

Når du sikrer en korrekt bortskaffelse af dette produkt, bidrager du til at forebygge potentielle negative konsekvenser for miljø og folkesundhed, som ellers vil kunne opstå ved uhensigtsmæssig affaldshåndtering af dette produkt.

Dette symbol på batterier eller akkumulatører betyder, at disse batterier ikke bør behandles som husholdningsaffald.

Hvis dit udstyr indeholder let udtagelige batterier eller akkumulatører, bedes du bortskaffe disse særskilt i henhold til lokale regler.

Genbrug af materialet bidrager til at bevare naturens ressourcer. For mere detaljerede oplysninger om genbrug af dette produkt, bedes du kontakte de lokale myndigheder, dit lokale renovationsfirma eller den forretning, hvor du har købt produktet.

I lande uden for EU, Norge, Island og Liechtenstein: Hvis du ønsker at kassere dette produkt, herunder batterier eller akkumulatører, bedes du kontakte de lokale myndigheder og få anvist den korrekte bortskaffelsesprocedure.

I Japan: Dette symbol på batterierne indikerer, at de skal bortskaffes særskilt.



Li-ion

Pleje af kameraet

For at sikre fortsat glæde af produktet skal du være opmærksom på følgende forsigtighedsregler.

Opbevaring og anvendelse

Hvis kameraet ikke skal anvendes i en længere periode, fjern da batteriet og hukommelseskortet. Opbevar ikke kameraet på steder, der er:

- udsat for regn, damp eller røg
- meget fugtige eller ekstremt støvede
- udsat for direkte sollys eller meget høje temperaturer, såsom i et lukket køretøj på en varm dag
- ekstremt kolde
- udsat for stærk vibration
- udsat for stærke magnetiske felter, såsom tæt ved en fjernsynsantenne, stærkstrømsledning, radarudsender, motor, transformator eller magnet
- i kontakt med ustabile kemikalier såsom pesticider
- ved siden af gummi eller vinylprodukter

Trådløst netværk og Bluetooth-enheder: Forholdsregler

Dette produkt overholder følgende EU-direktiver:

- RoHS-direktiv 2011/65/EU
- RE-direktiv 2014/53/EU

Hermed erklærer FUJIFILM Corporation, at radioudstyrstypen FF180005 er i overensstemmelse med direktiv 2014/53/EU.

EU-overensstemmelseserklæringens fulde tekst kan findes på følgende internetadresse:

http://www.fujifilm.com/products/digital_cameras/gfx/fujifilm_gfx_100/pdf/index/fujifilm_gfx_100_cod.pdf

Denne overensstemmelse er angivet med følgende overensstemmelsesmærkning placeret på produktet:



Denne mærkning er gyldig for ikke-Telecom-produkter og EU-harmoniserede Telecom-produkter (f.eks. Bluetooth®).

• Maksimal radiofrekvenseffekt (EIRP):

WLAN 2,4 GHz: 14,57 dBm

WLAN 5 GHz: 17,43 dBm

Bluetooth: 6,38 dBm

VIGTIGT: Læs følgende bemærkninger før anvendelse af kameraets indbyggede trådløse sender.

ⓘ Dette produkt, der indeholder funktionen kryptering udviklet i USA, kontrolleres af de amerikanske eksportbestemmelser og må ikke eksporteres eller eksporteres på ny til noget land, hvorfor USA forbyder varer.

- **Anvend kun et trådløst netværk eller en Bluetooth-enhed.** Fujifilm påtager sig intet ansvar for skader, der hidrører fra uautoriseret brug. Må ikke anvendes i programmer, der kræver en høj grad af pålidelighed, eksempelvis i medicinsk udstyr eller i andre systemer, der direkte eller indirekte kan bringe menneskeliv i fare. Ved anvendelse af enheden i computer og i andre systemer, der kræver en højere grad af pålidelighed end trådløse netværk eller Bluetooth-enheder tilbyder, skal du sørge for at tage alle fornødne forholdsregler for at opretholde sikkerheden og undgå funktionsfejl.
- **Må kun anvendes i det land, hvor enheden er købt.** Denne enhed lever op til regulativerne om trådløse netværk og Bluetooth-enheder i det land, hvor enheden er købt. Overhold alle placeringsregulativer ved anvendelse af enheden. Fujifilm påtager sig intet ansvar for problemer, der hidrører fra anvendelse på andre retsområder.
- **Enheden må ikke anvendes på steder, der udsættes for magnetfelter, statisk elektricitet eller radiointerferens.** Senderen må ikke anvendes i nærheden af mikrobølgeovne eller på andre steder, der udsættes for magnetfelter, statisk elektricitet eller radiointerferens, som kan hindre modtagelse af trådløse signaler. Der kan opstå gensidig interferens, når senderen anvendes i nærheden af andre trådløse enheder på 2,4 GHz-båndet.
- **Den trådløse sender kører på 2,4 GHz- og 5 GHz-båndene ved hjælp af DSSS-, OFDM- og GFSK-modulering.**
- **Sikkerhed:** Trådløst netværk og Bluetooth-enheder sender data via radio, og derfor kræver anvendelsen af dem større grad af sikkerhed end den, som gælder for kablede netværk.
 - Tilslut ikke til ukendte netværk eller netværk, som du ikke har adgangsrrettigheder til, selv hvis de vises på din enhed, idet en sådan adgang kan betragtes som uautoriseret. Tilslut kun til netværk, som du har adgangsrrettigheder til.
 - Vær opmærksom på, at trådløse transmissioner kan være sårbare over for tredjepartsaflytning.
 - Denne enhed kan ikke tilsluttes direkte til telekommunikationsnetværk (herunder offentlige trådløse LAN-netværk), der drives af udbydere eller mobile netjenester, fastnetjenester, internettjenester eller andre telekommunikations-tjenester.
- **Følgende kan straffes ved lov:**
 - At skille denne enhed ad eller ændre den
 - Fjernelse af enhedens certificeringsmærkater
- **Denne enhed kører på samme frekvens som erhvervs-mæssige, uddannelses-mæssige og medicinske enheder samt trådløse sendere.** Den kører også på samme frekvens som licenserede sendere og særlige ikke-licenserede sendere med lav spænding, der anvendes i RFID-sporingsystemer på samleband og i andre lignende programmer.
- **For at hindre interferens med ovenstående enheder skal du tage følgende forholdsregler.** Bekræft, at RFID-senderen ikke kører for anvendelse af denne enhed. Hvis du oplever, at enheden forårsager interferens i licenserede sendere, der anvendes til RFID-sporing, skal du omgående indstille brugen af pågældende frekvens eller flytte enheden et andet sted hen. Hvis du oplever, at denne enhed forårsager interferens i RFID-sporingsystemer med lav spænding, bedes du kontakte en Fujifilm-repræsentant.

- **Anvend ikke denne enhed ombord på et fly.** Bemærk, at Bluetooth kan forblive tændt, selv når kameraet er slukket. Du kan deaktivere Bluetooth ved at vælge **FRA** for **FORBINDELSESIKONFIGURERING > Bluetooth-INDSTILLINGER > Bluetooth TIL/FRA**.
- Kravene i AT/BE/BG/CZ/DK/EE/FR/DE/IS/IE/IT/EL/ES/CY/LV/LI/LT/LU/HU/MT/NL/NO/PL/PT/RO/SI/SK/TR/FI/SE/CH/UK/HR. 5150 MHz–5350 MHz er kun for indendørs brug.
- **Trådløse specifikationer følger.**

Trådløst LAN	
Standarder	IEEE 802.11a/b/g/n/ac (protokol over trådløse standarder)
Driftsfrekvens (centerfrekvens)	<ul style="list-style-type: none"> • Israel, Indonesien : 2412 MHz–2462 MHz (11 kanaler) • USA, Canada, Kina, Indien, Korea, Malaysia : 2412 MHz–2462 MHz (11 kanaler) : 5180 MHz–5320 MHz (W52, W53) : 5745 MHz–5825 MHz (UNII-3) • EU, Japan, Australien, Norge, New Zealand, Tyrkiet, Hong Kong, Filippinerne, Vietnam, Singapore, Thailand, Forenede Arabiske Emirater, Rusland, Taiwan, Saudiarabien, Qatar, Bahrain, Oman, Egypten, Iran, Kuwait, Libanon, Usbekistan : 2412 MHz–2462 MHz (11 kanaler) : 5180 MHz–5320 MHz (W52, W53) : 5500 MHz–5700 MHz (W56)
Opnå adgang til protokoller	Infrastruktur
Bluetooth®	
Standarder	Bluetooth-version 4.2 (Bluetooth, energibesparende)
Driftsfrekvens (centerfrekvens)	2402 MHz–2480 MHz

Sørg for at læse disse bemærkninger, inden du anvender objektivet

Bemærkninger om sikkerhed

- Sørg for at anvende objektivet korrekt. Læs disse bemærkninger om sikkerhed samt *Basismanual* til kameraet omhyggeligt før anvendelse.
- Når du har læst disse bemærkninger om sikkerhed, skal du opbevare dem på et sikkert sted.

Om ikonerne

Nedenfor viste ikoner anvendes i dette dokument som indikation af, hvor alvorlig en person- eller tingskade kan være, hvis du ignorerer de oplysninger, som ikonet indikerer, og produktet som følge deraf anvendes forkert.

 **ADVARSEL** Dette ikon indikerer, at der kan indtræffe dødsfald eller alvorlig tilskadekomst, hvis du ignorerer oplysningerne.

 **FORSIGTIG** Dette ikon indikerer, at der kan ske personskade eller materiel skade, hvis du ignorerer oplysningerne.

Nedenfor viste ikoner anvendes som indikation af arten af oplysninger, der skal overholdes.

 Trekantede ikoner betyder, at disse oplysninger kræver din opmærksomhed ("Vigtigt").

 Cirkelformede ikoner med en diagonal streg over betyder, at den indikerede handling er forbudt ("Forbudt").

 Udfyldte cirkler med et udråbstegn indikerer en handling, som skal udføres ("Påkrævet").

ADVARSEL

 **Må ikke nedsænkes i eller udsættes for vand.** Manglende overholdelse af denne anvisning kan medføre en brand eller elektrisk stød.

 **Skil ikke kameraet ad (åbn ikke kamerahuset).** Manglende overholdelse af denne anvisning kan medføre brand, elektrisk stød eller personskade som følge af funktionsfejl ved produktet.

 **Hvis kameraet går i stykker som følge af, at du taber det, eller der sker et andet uheld, må du ikke røre ved de dele, der kommer til syne.** Manglende overholdelse af denne anvisning kan medføre elektrisk stød eller personskade ved berøring af de beskadigede dele. Tag øjeblikkeligt batteriet ud - pas på, at du ikke kommer til skade eller får elektrisk stød - og indlevér produktet til eftersyn på købsstedet.

 **Må ikke anbringes på ustabile overflader.** Produktet kan falde ned og medføre tilskadekomst.

 **Se ikke på solen gennem objektivets eller kameraets søger.** Manglende overholdelse af denne anvisning kan medføre permanent skade på synet.

FORSIGTIG

 **Må ikke anvendes eller opbevares på steder med damp eller røg, eller som er meget fugtige eller ekstremt støvede.** Manglende overholdelse af denne anvisning kan medføre brand eller elektrisk stød.

 **Må ikke efterlades i direkte sollys eller på steder med meget høje temperaturer, såsom i et lukket køretøj på en solrig dag.** Manglende overholdelse af denne anvisning kan medføre brand.

 **Opbevar kameraet utilgængeligt for små børn.** Dette produkt kan medføre personskade, når det er i hænderne på børn.

 **Må ikke håndteres med våde hænder.** Manglende overholdelse af denne anvisning kan medføre elektrisk stød.

 **Hold sollyset væk fra billedet, når du tager billeder af motiver i modlys.** Hvis sollyset fokuseres i kameraet, når solen er i eller tæt på billedet kan medføre brand eller forbrændinger.

 **Når produktet ikke anvendes, skal du sætte objektivdækslerne på igen og opbevare det på et sted uden direkte sollys.** Sollys fokuseret af objektivet kan medføre brand eller forbrændinger.

 **Bær ikke kameraet eller objektivet, mens de er monteret på et stativ.** Produktet kan falde ned eller ramme andre genstande og medføre tilskadekomst.

FUJIFILM

FUJIFILM Corporation

7-3, AKASAKA 9-CHOME, MINATO-KU, TOKYO 107-0052, JAPAN

<https://fujifilm-x.com>

