

FUJIFILM

BL04650-C01 **DA**

DIGITAL CAMERA

X100T

Brugervejledning (Grundlæggende funktioner)

Tak, fordi du har købt dette produkt.

■ Website for produkt:

<http://fujifilm-x.com/x100t/>

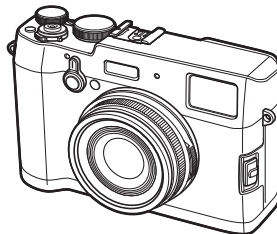

Før du starter

De første trin

Grundlæggende
fotografering og afspilning

Kameraets Dele

Menuer

Tillæg

For din sikkerheds skyld

- Du kan muligvis finde yderligere oplysninger i brugervejledningerne online, der er tilgængelige på:

<http://fujifilm-dsc.com/manuals/>



Før du starter

Medfølgende Tilbehør

Følgende elementer leveres med kameraet:



NP-95 genopladeligt batteri

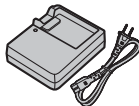

BC-65N batterioplader

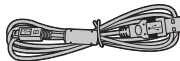

USB-kabel

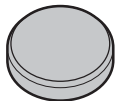

Objektivdæksel



Clipsmonteringsværktøj



Metalclips til rem (x2)

- Beskyttelsesdæksler (x2)
- Skulderrem
- Brugervejledning (denne vejledning)

Om denne brugervejledning

Symboler og Konventioner

Følgende symboler anvendes i denne vejledning:

- ① Denne information bør læses før anvendelse for at sikre korrekt betjening.
- ◆ Yderligere information, der kan være nyttig ved anvendelse af kameraet.

Hukommelseskort

Billederne lagres på ekstra SD-, SDHC- og SDXC-hukommelseskort, i denne brugervejledning også kaldet "hukommelseskort".

Produktvedligeholdelse

For at sikre fortsat glæde af dit kamera skal du anvende en blød, tør klud til rengøring af kamerahuset efter hver anvendelse. Undgå at anvende alkohol, fortynder eller andre flygtige kemikalier, der kan misfarve læderet på kameraet eller gøre det deformt. Væske på kameraet skal omgående fjernes med en blød, tør klud. Anvend en pustebørste til at fjerne støv fra objektivet og skærmen, og tør derefter forsigtigt med en blød, tør klud. Eventuelt resterende pletter kan fjernes ved forsigtigt at tørre med en FUJIFILM objektivrenseserviet med en lille smule objektivrensevæske på. Pas på ikke at ridse objektivet eller skærmen.

Indholdsfortegnelse

Før du starter	
Medfølgende Tilbehør	2
Om denne brugervejledning	3
Symboler og Konventioner	3
Hukommelseskort	3
Produktvedligeholdelse	4
De første trin	
Montering af Remmen	6
Opladning af Batteriet	8
Isæt batteriet og et hukommelseskort	10
Tænd og Sluk Kameraet	12
Grundlæggende opsætning	13
Grundlæggende fotografering og afspilning	
Fotografering	14
Visning af Billeder	16
Visning af Billeder på Fuld Skærm	16
Visning af Billedinformation	17
Afspilningszoom	18
Multibilledvisning	19
Sletning af Billeder	20
BILLEDE	20
VALGTE BILLEDER	21
ALLE BILLEDER	21
Grundlæggende optagelse af video og afspilning	22
Optagelse af Høj Definition (HD)-videoer	22
Visning af Videoer	22
Vis billeder på en computer	23

Kameraets Dele	
Kameraets Dele	24
Kameraskærme	36

Menuer	
Anvendelse af menuerne: Optagetilstand	42
Brug af fotograferingsmenuen	42
Valgmuligheder for fotograferingsmenu	43
Anvendelse af menuerne: Afspilningstilstand	45
Brug af afspilningsmenuen	45
Indstillinger for afspilningsmenu	46
Opsætningsmenuen	47
Anvendelse af opsætningsmenuen	47
Indstillinger for opsætningsmenu	48

Tillæg	
FUJIFILM X100T Produktinformation	50
Gratis FUJIFILM-apps	50
Vedligeholdelse af kameraet	51
Opbevaring og anvendelse	51
Rejseaktivitet	51

For din sikkerheds skyld	
Bemærkninger om sikkerhed	52
BEMÆRKNINGER	57

De første trin

Montering af Remmen

Montér remmens clips på kameraet, og montér derefter remmen.

1 Åbn en clips.

Anvend clipsmonteringsværktøjet til at åbne en clips, mens du sørger for, at værktøjet og clipsen vender i de viste retninger.

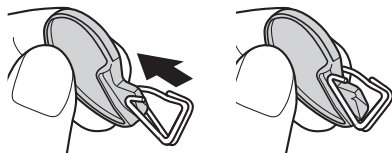

- ① Opbevar værktøjet på et sikkert sted. Du får brug for det til åbning af remmens clips i forbindelse med fjernelse af remmen.

2 Sæt remmens clips i en øsken.

Før remmens øsken ind i clipsens åbning. Fjern værktøjet, mens du bruger den anden hånd til at holde clipsen på plads.

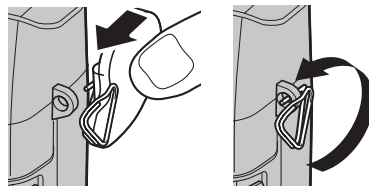

3 Før clipsen gennem øsken.

Drej clipsen helt gennem øsken, indtil den klikker og lukkes.

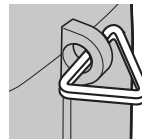

4 Montér et beskyttelsesdæksel.

Sæt et beskyttelsesdæksel over øsken som vist, med dækslets sorte side ind mod kameraet. Gentag trin 1–4 for den anden øske.

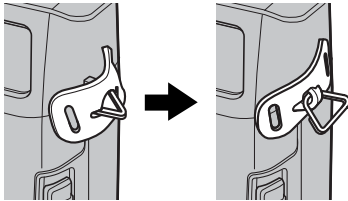
**5 Før remmen ind.**

Før remmen ind gennem et beskyttelsesdæksel og remmens clips.

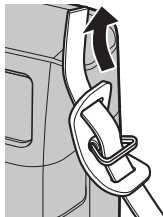
**6 Fastgør remmen.**

Fastgør remmen som vist. Gentag trin 5–6 for den anden øske.

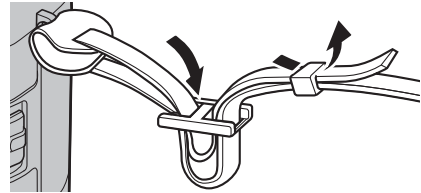

- ⓘ For at undgå at tabe kameraet skal du sørge for, at remmen sidder ordentligt fast.

Opladning af Batteriet

Batteriet er ikke fuldt opladet ved levering. Oplad batteriet før brug.

- Kameraet anvender et genopladeligt NP-95-batteri.
- Det tager omtrent 4 timer at oplade batteriet helt.

1 Sæt batteriet i opladeren.

Isæt batteriet i den retning, som mærkaterne $\ominus \oplus$ viser.

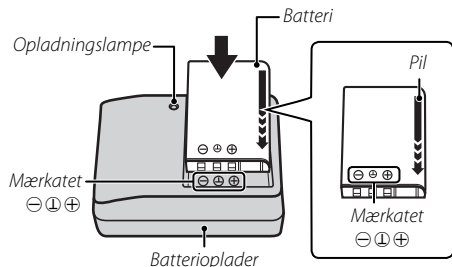

- ◆ Montér den medfølgende adapter, før du oplader batteriet (adapteren monteres ved forsendelse).

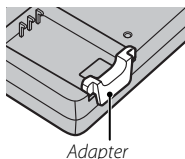

- ◆ Det medfølgende vekselstrømskabel er udelukkende til brug med den medfølgende batterioplader. Anvend ikke den medfølgende oplader med andre kabler eller det medfølgende kabel med andre enheder.

2 Sæt opladeren til.

Sæt opladeren i en indendørs stikkontakt. Indikatoren for opladning lyser.

Indikatoren for Opladning

Indikatoren for opladning viser status for batteriniveauet som følger:

Indikator for opladning	Batteristatus	Handling
Fra	Batteri ikke isat.	Isæt batteriet.
	Batteri fuldt opladet.	Fjern batteriet.
On (Til)	Batteri oplades.	—
Blinker	Batterifejl.	Tag opladeren ud af stikkontakten, og tag batteriet ud.

3 Oplad batteriet.

Tag batteriet ud efter endt opladning. Se specifikationerne for opladningstider (bemærk, at opladningstider forlænges ved lave temperaturer).



- ① Frakobl opladeren, når den ikke anvendes.
- ① Fjern snavs fra batteripolerne med en ren, tør klud. Overholdes dette ikke, kan det hindre batteriopladning.
- ① Sæt ikke klistermærker eller andre objekter på batteriet. Hvis dette ikke overholdes, kan det blive umuligt at fjerne batteriet fra kameraet.
- ① Afkort ikke batteripolerne. Batteriet kan blive overophedet.
- ① Læs advarslerne i "Batteriet og strømforsyningen".
- ① Anvend kun batteriopladere beregnet til brug med batteriet. Hvis dette ikke overholdes, kan der opstå funktionsfejl i produktet.
- ① Fjern ikke mærkaterne fra batteriet, og forsøg ikke at ødelægge eller pille yderbelægningen af.
- ① Batteriet mister gradvist sin ladning, når det ikke anvendes. Oplad batteriet en eller to dage før anvendelse.
- ① Opladningstider kan forlænges ved meget lave eller meget høje temperaturer.

● Opladning via en computer

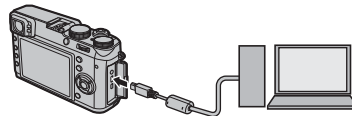
Batteriet kan oplades ved at tilslutte kameraet til en computer. Tilslut det medfølgende USB-kabel som vist, og sørg for at stikkene er helt trykket ind.



- ① Forbind kameraet direkte til computeren - anvend ikke USB-hub eller tastatur.
- ① Hvis computeren går i dvaletilstand mens batteriet oplader, så vil opladningen stoppe. For at fortsætte med at oplade skal du deaktivere dvaletilstand på din computer, afbryd forbindelsen og tilslut USB-kablet igen.
- ① Opladningen kan være umulig afhængigt af computerens specifikationer, indstillinger eller betingelser.
- ◆ Batteristatus-ikonet viser opladningsstatus når kameraet er tændt, og indikatorlampen viser opladningsstatus når kameraet er slukket.

Batteristatus-ikon når kameraet er tændt	Indikatorlampe når kameraet er slukket	Batteristatus
 (gul)	Tændt	Batteriopladning.
 (grøn)	Slukket	Opladning fuldført.
 (rød)	Blinker	Defekt batteri.

Isæt batteriet og et hukommelseskort

Indsæt batteri og hukommelseskort som beskrevet nedenstående.

1 Åbn dækslet til batterikammeret.

Skub batterikammerlåsen som vist, og åbn dækslet til batterikammeret.

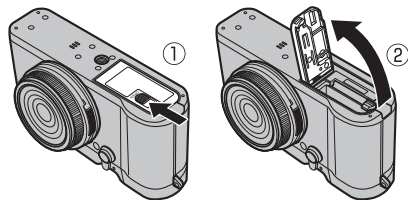

- ① Åbn ikke dækslet til batterikammeret, når kameraet er tændt. Manglende overholdelse af denne anvisning kan beskadige billedfiler eller hukommelseskort.
- ① Anvend ikke unødigt voldsomhed ved håndtering af dækslet til batterikammeret.

2 Isæt batteriet.

Anvend batteriet til at holde batterilåsen trykket til den ene side, og isæt batteriet med kontakterne først i den retning, pilen viser. Sørg for at batteriet er sikkert låst fast.

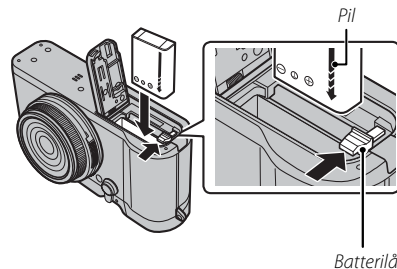

- ① Isæt batteriet i den viste retning. **Brug ikke vold, og forsøg ikke at sætte batteriet i på hovedet eller baglæns.** Batteriet glider nemt på plads, når det vender rigtigt.

3 Isæt hukommelseskortet.

Mens du holder hukommelseskortet i den retning, der vises, skal du skubbe det ind, til det klikker på plads bag i holderen.

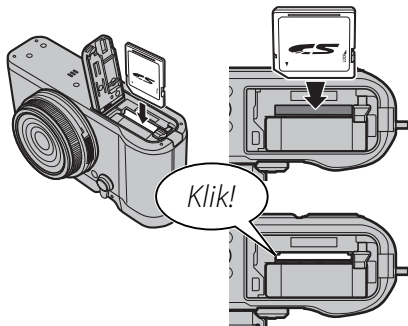

- ① Sørg for, at kortet vender rigtigt; sæt det ikke skråt ind, og anvend ikke voldsomhed. Hvis hukommelseskortet ikke er sat rigtigt i, eller der ikke er isat et hukommelseskort, vises der et  på LCD-skærmen, og den interne hukommelse anvendes til optagelse og afspilning.

4 Luk dækslet til batterikammeret.

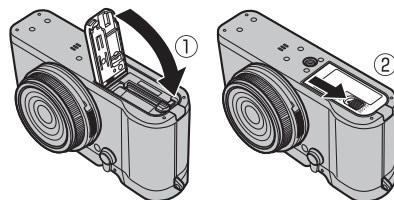

Fjernelse af batteriet og hukommelseskortet

Før fjernelse af batteriet eller hukommelseskortet skal du **slukke kameraet** og åbne batterikammerdækslet.

For at fjerne batteriet skal du trykke batterilåsen til side og skubbe batteriet ud af kameraet som vist.

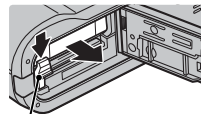

Batterilås

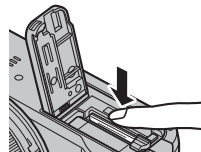

For at fjerne hukommelseskortet skal du trykke det ind og slippe det langsomt. Kortet kan nu fjernes manuelt. Når et hukommelseskort fjernes, kan det komme for hurtigt ud af kortpladsen. Brug din finger til at holde det, og tag forsigtigt kortet ud.

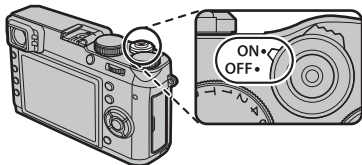

Tænd og Sluk Kameraet

Drej kontakten **ON/OFF**-kontakten over på **ON** for at tænde kameraet. Vælg **OFF** for at slukke kameraet.







- Tryk på -knappen for at starte afspilning. Tryk udløserknappen halvt ned for at vende tilbage til optagetilstand.
- Kameraet slukkes automatisk, hvis ingen handlinger udføres i løbet af den tid, der er valgt for  **STRØM-STYRING > AUTO-SLUK** i opsætningsmenuen. For at genaktivere kameraet efter at det er slukket automatisk, skal du trykke udløserknappen halvt ned eller dreje kontakten **ON/OFF** over på **OFF** og derefter tilbage til **ON**.
-  Fingeraftryk og andre mærker på objektivet eller søgeren kan påvirke billederne og visningen, der ses gennem søgeren. Hold objektivet og søgeren rene.

Batteriniveau



Når du har tændt kameraet, skal du kontrollere batteriniveauet på skærmen.

Indikator	Beskrivelse
	Batteri tæt på fuldt opladet.
	Batteri cirka to tredjedele opladet.
	Batteri ca. en tredjedel opladet. Oplad batteriet hurtigst muligt.
 (rød)	Batteri afladet. Sluk kameraet, og genoplad batteriet.

Grundlæggende opsætning

Der vises en dialogboks for valg af sprog første gang, der tændes for kameraet. Indstil kameraet som beskrevet nedenfor (du kan nulstille uret eller skifte sprog når som helst ved at bruge indstillingerne **⌚ DATO/TID** eller **🗨 言語/LANG.** i opsætningsmenuen).

Brug af selektoren

Tryk selektoren op, ned, til venstre eller til højre for at markere punkter, og tryk på **MENU/OK** for at vælge.

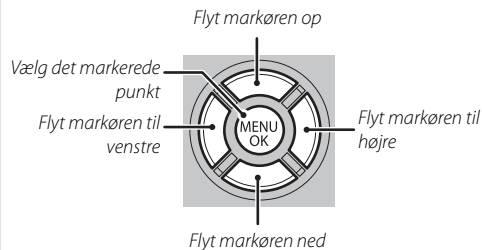

1 Tænd kameraet.

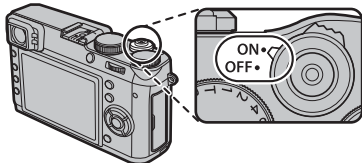

2 Markér et sprog, og tryk på **MENU/OK**.

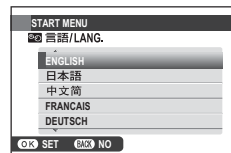

Tryk på **DISP/BACK** for at springe det aktuelle trin over. De trin, du springer over, vises næste gang, du tænder kameraet.

3 Dato og tid vises. Tryk selektoren til venstre eller højre for at markere år, måned, dag, time eller minut, og tryk op og ned for at ændre. For at ændre rækkefølge for visning af år, måned og dag skal du markere datoformat og trykke selektoren op eller ned. Tryk på **MENU/OK**, når indstillingerne er udført.



Hvis batteriet fjernes i længere tid, nulstilles kameraets ur, og dialogboksen for valg af sprog vises, når du tænder for kameraet.

Grundlæggende fotografering og afspilning

Fotografering

Dette afsnit beskriver, hvordan du tager billeder ved hjælp af program AE (**P**-tilstand).

1 Justér indstillinger for program AE.

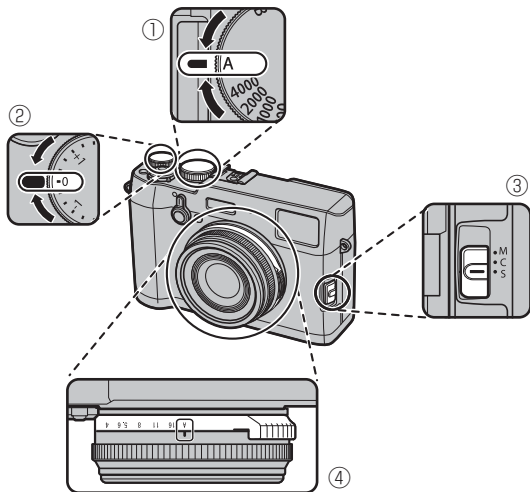

- ① **Lukkertid:** Vælg **A** (auto)
- ② **Eksponeringskompensation:** Vælg ± 0
- ③ **Fokustilstand:** Vælg **S** (enkelt AF)
- ④ **Blænde:** Vælg **A** (auto)

Bekræft at **P** vises på skærmen.

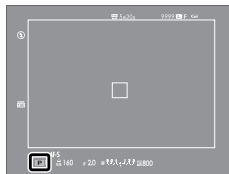

OVF



EVF/LCD

Valg af søgervisning

Anvend søgerselektoren til at skifte mellem visningerne for den optiske søger (OVF) og den elektroniske søger (EVF).



2 Klargør kameraet.

Hold kameraet roligt med begge hænder, og hold albuerne ind til siden. Rystende eller urolige hænder kan gøre dine billeder slørede.

For at undgå billeder, der ikke er i fokus eller for mørke (undereksponerede), holdes hænderne og andre genstande væk fra objektivet og blitzen.



3 Fokuser.

Komponér billedet med dit motiv midt i visningen, og tryk udløserknappen halvt ned for at fokusere.



Hvis kameraet er i stand til at fokusere, bipper det to gange, og fokusområdet lyser grønt. Fokus og eksponering låser, når udløserknappen trykkes halvt ned.

Hvis kameraet er ude af stand til at fokusere, bliver fokusfeltet rødt, og **!AF** vises. Hvis motivet er tæt på kameraet, skal du vælge makrotilstand og prøve igen.

Fokuseramme

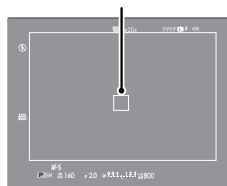

OVF

Fokuseramme

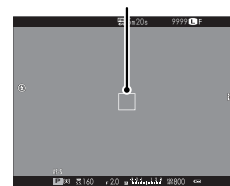

EVF/LCD

- ❖ Hvis motivet er dårligt belyst, lyser AF-hjælpelyset muligvis.

4 Optag.

Tryk forsigtigt udløserknappen helt ned for at tage billedet.



- ❖ Blitzen går muligvis af, hvis belysningen er dårlig. Du kan ændre kameraindstillingerne for at hindre blitzen i at gå af.

Visning af Billeder

Visning af Billeder på Fuld Skærm

For at se billederne på fuld skærm skal du trykke på .

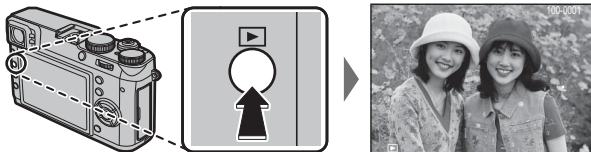

Du kan se flere billeder ved at trykke selektoren til venstre eller højre eller ved at dreje fokusringen. Tryk på selektoren, eller drej ringen mod højre for at se billederne i den rækkefølge, de er taget, og mod venstre for at se billederne i omvendt rækkefølge. Hold vælgeren nede for hurtigt at bladre frem til det ønskede billede.

◆ Billeder taget med andre kameraer indikeres af et -ikon ("gavebillede") under afspilning.

Favoritter: Vurdering af Billeder

For at vurdere det aktuelle billede skal du trykke på **DISP/BACK** og trykke vælgeren op og ned for at vælge fra nul til fem stjerner.

Visning af Billedinformation

Billedinformationsvisningen ændres, hver gang vælgeren trykkes op.

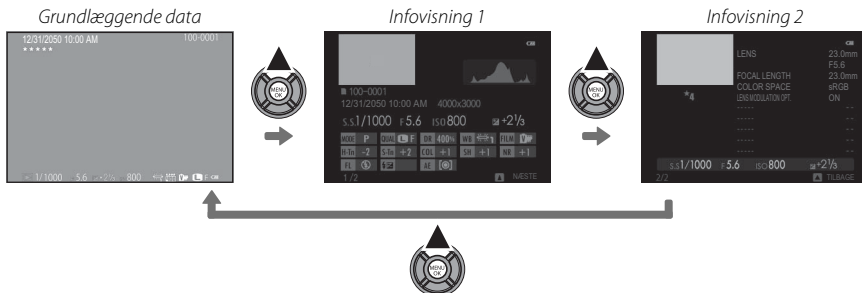
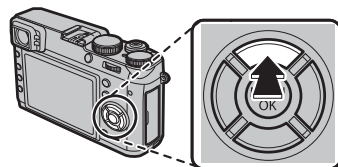

Tryk selektoren til venstre eller højre, eller drej fokuseringen for at få vist andre billeder.

Zoom ind på Fokuspunktet

Tryk midt på kommandohjulet for at zoome ind på fokuspunktet. Tryk midt på kommandohjulet igen for at vende tilbage til fuldskærmsvisning.

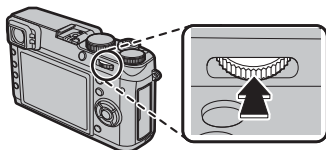

Afspilningszoom

Drej kommandohjulet til højre for at zoome ind på det aktuelle billede, til venstre for at zoome ud (for at se flere billeder, rotér kommandohjulet til venstre, mens billedet vises i fuld størrelse). Tryk på **DISP/BACK** eller **MENU/OK** for at afslutte zoom.

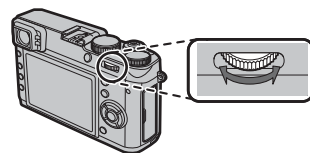

- ❖ Det maksimale zoomforhold varierer med billedstørrelsen. Afspilningszoom er ikke tilgængeligt med beskårne eller størrelsestilpassede kopier gemt ved størrelse **640**.

Navigationssruden

Når billedet zoomes ind, kan du anvende vælgeren til at se områder af billedet, der ikke aktuelt er synlige i visningen.

Navigationsvinduet viser den del af billedet, der aktuelt vises



Multibilledvisning

For at ændre antallet af billeder, der vises, skal du dreje kommandohjulet til venstre, når et billede vises i fuldskræmsvisning.

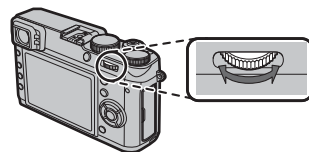

Drej til venstre for at se flere billeder.

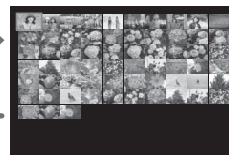

Drej til højre for at se færre billeder.

Brug vælgeren til at markere billeder, og tryk på **MENU/OK** for at se det markerede billede i fuldskræmsvisning (for at zoome ind på det valgte billede skal du dreje kommandohjulet mod højre, når billedet vises i fuldskræmsvisning). I ni- og hundrebilledvisningen skal du trykke vælgeren op eller ned for at se flere billeder.

Sletning af Billeder

For at slette enkeltbilleder, flere valgte billeder eller alle billeder, skal du trykke på -knappen ved fuldskræmsvisning af et billede og vælge mellem mulighederne på de følgende sider. **Bemærk, at slettede billeder ikke kan gendannes. Kopiér vigtige billeder over på en computer eller anden lagringsenhed, før du fortsætter.**

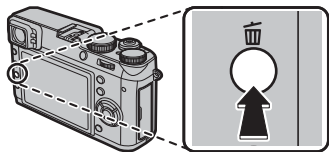

- ❖ Beskyttede billeder kan ikke slettes. Fjern beskyttelsen fra alle billeder, du ønsker at slette.
- ❖ Hvis der vises en meddelelse om, at de valgte billeder er del af en DPOF-fotobestilling, skal du trykke på **MENU/OK** for at slette billederne.
- ❖ Hvis et hukommelseskort er isat, slettes billederne fra hukommelseskortet. Ellers bliver billederne slettet fra den interne hukommelse.

BILLEDE

Slet billederne ét af gangen.

- 1 Tryk på -knappen i fuldskræmsvisning, og vælg **BILLEDE**.
- 2 Tryk selektoren til venstre eller højre for at bladre gennem billederne, og tryk på **MENU/OK** for at slette (der vises ingen dialogboks for bekræftelse). Gentag for at slette flere billeder.

VALGTE BILLEDER

Slet flere valgte billeder.

- 1 Tryk på -knappen i fuldskærmsvisning, og vælg **VALGTE BILLEDER**.
- 2 Markér billeder, og tryk på **MENU/OK** for at vælge eller fravælge (billeder i fotobøger eller udskriftsbestillinger vises med ).
- 3 Når handlingen er udført, skal du trykke på **DISP/BACK** for at få vist en bekræftelsesdialog.
- 4 Markér **OK** og tryk på **MENU/OK** for at slette de valgte billeder.

ALLE BILLEDER

Slet alle ubeskyttede billeder.

- 1 Tryk på -knappen i fuldskærmsvisning, og vælg **ALLE BILLEDER**.
- 2 Der vises en dialogboks for bekræftelse; markér **OK** og tryk på **MENU/OK** for at slette alle ubeskyttede billeder. Tryk på **DISP/BACK** annullerer sletning; bemærk, at billeder slettet, før der blev trykket på knappen, ikke kan gendannes.

Grundlæggende optagelse af video og afspilning

Optagelse af Høj Definition (HD)-videoer

Kameraet kan anvendes til optagelse af korte videoer med høj definition.

- 1 Tryk på knappen **Fn** (funktionsknop 1) for at starte optagelsen.

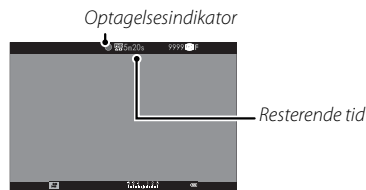
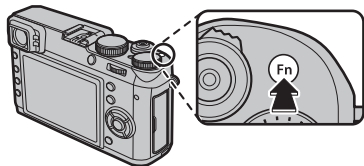

- 2 Tryk på knappen igen for at afslutte optagelsen. Optagelsen slutter automatisk, når den maksimale længde er nået, eller hukommelseskortet er fuldt.

ⓘ Indikatorlampen lyser, mens der optages videoer.

Visning af Videoer

Under afspilning vises videoerne som vist til højre. Følgende funktioner kan udføres, mens der vises en video:



Videoikon

Handling	Beskrivelse
Start afspilning/ sæt afspilning på pause	Tryk vælgeren ned for at starte afspilning. Tryk igen for at sætte på pause. Når afspilningen er sat på pause, kan du trykke vælgeren til venstre eller højre for at spole et billede tilbage eller frem ad gangen.
Afslut afspilning	Tryk vælgeren op for at afslutte afspilning.
Justér hastighed	Tryk vælgeren til venstre eller højre for at justere afspilningshastigheden under optagelsen.

Vis billeder på en computer

Tilslut kameraet ved hjælp af det medfølgende USB-kabel, og kopiér billeder til computeren.

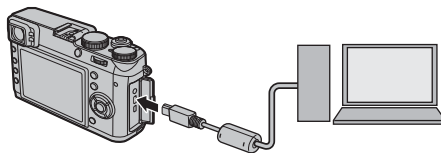

⚠ Forbind kameraet direkte til computeren - brug ikke USB-hub eller tastatur.

Windows

- MyFinePix Studio (kan downloades fra websiden herunder) kan bruges til at kopiere billeder til en computer, hvor de kan gemmes, ses, organiseres og printes.

<http://fujifilm-dsc.com/mfs/>

- RAW FILE CONVERTER (kan downloades fra websiden herunder) kan bruges til at se RAW-billeder på din computer.

<http://fujifilm-dsc.com/rfc/>

Mac OS

RAW FILE CONVERTER (kan downloades fra websiden herunder) kan bruges til at se RAW-billeder på din computer.

<http://fujifilm-dsc.com/rfc/>

Kameraets Dele

Kameraets Dele

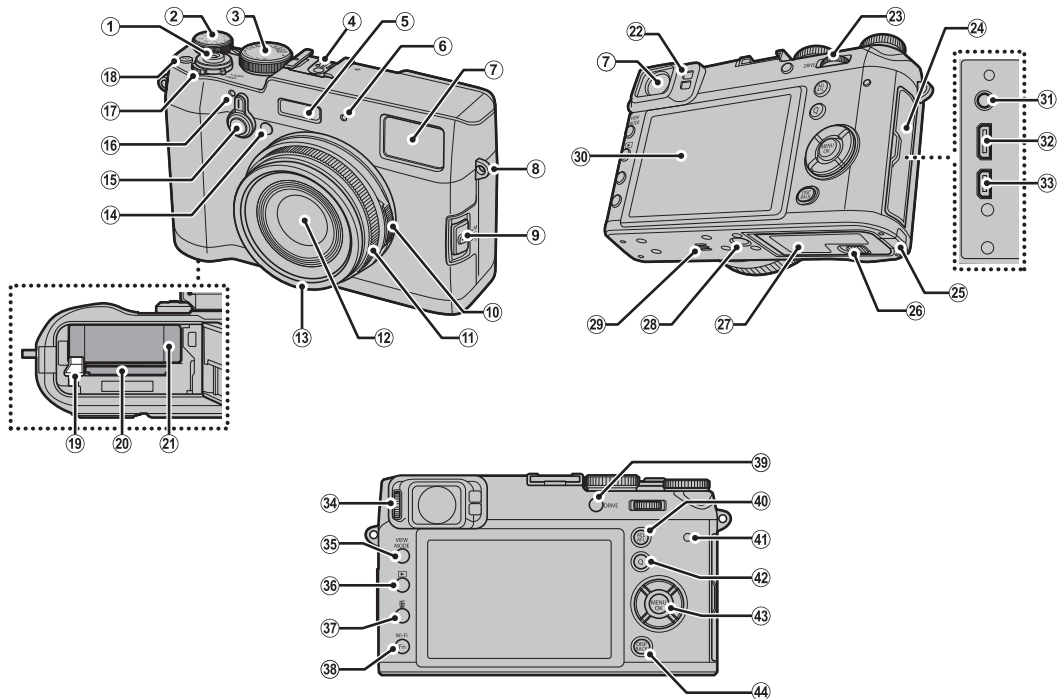

- ① Udløserknap
- ② Eksponeringskompensationshjul
- ③ Lukkertidshjul
- ④ Tilbehørssko
- ⑤ Blitz
- ⑥ Mikrofon (L)
- ⑦ Søgervindue
- ⑧ Øsken i håndledsrem
- ⑨ Fokustilstandsvælger
- ⑩ Blændering
- ⑪ Fokusring
- ⑫ Objektiv
- ⑬ Forreste ring
- ⑭ AF-hjælpelys
Selvudløserlampe
- ⑮ Søgervælger
- ⑯ Mikrofon (R)
- ⑰ Kontakten **ON/OFF**
- ⑱ **Fn**-knap (funktionsknap 1)
- ⑲ Batterilås
- ⑳ Hukommelseskortholder
- ㉑ Batterikammer
- ㉒ Øjesensor
- ㉓ Kommandohjul
- ㉔ Stikdæksel
- ㉕ Kabeldæksel til jævnstrømsstik
- ㉖ Batterikammerdækslets lås
- ㉗ Batterikammerdæksel
- ㉘ Stativgevind
- ㉙ Højtaler
- ㉚ LCD-skærm
- ㉛ Mikrofon/fjernbetjeningsstik
- ㉜ Mikro-USB-stik
- ㉝ Mikro-HDMI-stik *
- ㉞ Knap til justering af Dioptri
- ㉟ **VIEW MODE**-knappen
- ㊱  (afspilning)-knap
- ㊲  (slette)-knappen (afspilningstilstand)
Fn-knap (funktionsknap 6)
- ㊳ **Wi-Fi**-knap
Fn-knap (funktionsknap 7)
- ㊴ **DRIVE**-knappen
- ㊵ **AEL/AFL** (autoeksponering/autofokuslås)-knap
- ㊶ Indikatorlampe
- ㊷ **Q** (hurtigmenu)-knappen
- ㊸ Valg/funktionsknapper
- ㊹ **DISP** (display)/**BACK**-knap

* Anvend et HDMI-kabel med en længde på højst 1,5 m.

Vælgeren

Tryk selektoren op (②), til venstre (③), til højre (④) eller ned (⑤) for at fremhæve elementer, og tryk på **MENU/OK** (①) for at vælge. Knapperne Op, Venstre, Højre og Ned fungerer desuden som knapper til valg af henholdsvis Makro, Filmsimulering, Hvidbalance og Fokuspunkt samt som funktionsknapperne 2 til 5.

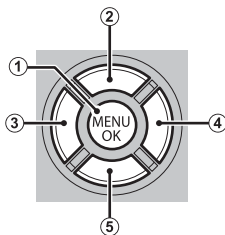
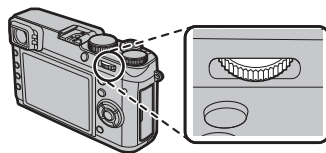
**Kommandohjulet**

Kommandohjulet kan anvendes til at navigere rundt i menuerne, til at zoome ind og ud samt vælge antal viste billeder under afspilning og til at vælge indstillinger i Hurtig menuvisning.



Tryk midt på kommandohjulet for at zoome ind på det aktive fokusområde under optagelse eller afspilning.



Blænderingen og lukkertidshjulet

Anvend blænderingen og lukkertidshjulet til at vælge mellem indstillingerne **P**, **S**, **A** og **M**.

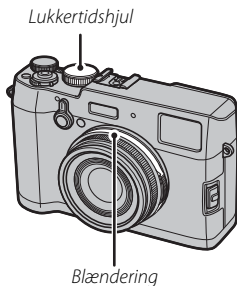

■ Modus P: Program AE

Blænden og lukkertiden kan justeres ved hjælp af programskeft.

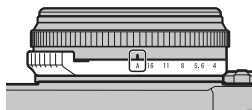

Blænde: A



Lukkertid: A

■ Modus S: Lukkertidsprioriteret AE

Tag billeder ved den valgte lukkertid. Kameraet justerer blænden automatisk.

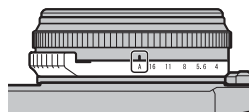

Blænde: A



Lukkertid: 1/1000 s

■ Modus A: Blændeprioriteret AE

Tag billeder ved den valgte blænde. Kameraet justerer lukkertiden automatisk.

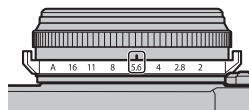

Blænde: f/5.6



Lukkertid: A

■ Modus M: Manuel eksponering

Tag billeder ved den valgte blænde og lukkertid.

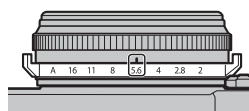

Blænde: f/5.6



Lukkertid: 1/1000 s

Knappen VIEW MODE

Tryk på **VIEW MODE**-knappen for at skifte mellem visningerne, som vises nedenfor.

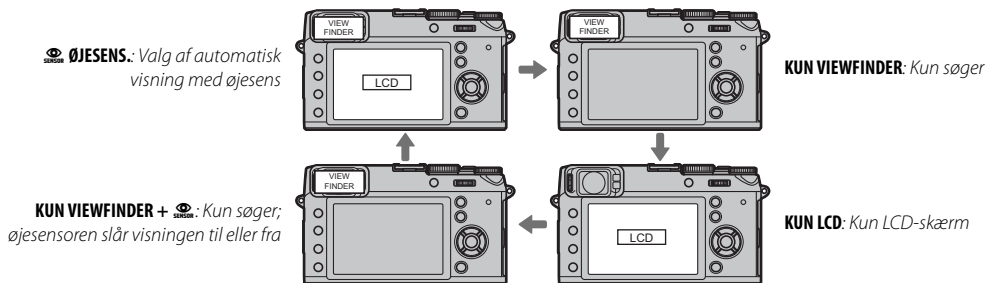
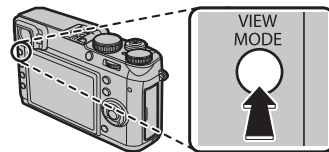
**Øjesensoren**

Øjesensoren tænder søgeren, når du sætter øjet mod søgeren, og slukker den, når du flytter dig fra søgeren (bemærk, at øjesensoren kan reagere på andre genstande end dit øje eller på lys, der skinner direkte på den). Hvis automatisk valg af visning er aktiveret, tænder LCD-skærmen, når søgeren slukkes.

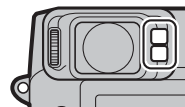

Søgerselektoren

Anvend søgerselektoren til at skifte mellem visningen for den elektroniske søger (EVF), den optiske søger (OVF) og den dobbelte OVF.

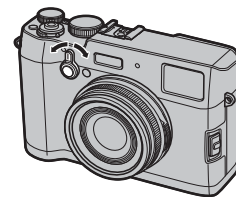
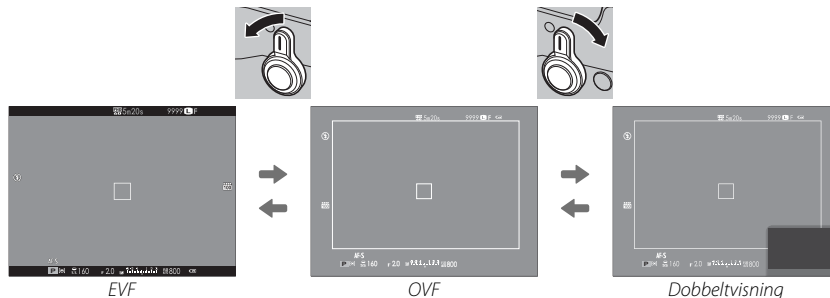

Den hybride søger (EVF/OVF/Dobbeltvisning)

Funktionerne i de forskellige visninger beskrives herunder.

Visning	Beskrivelse
OVF	Den optiske visning er skarp og fri for slør, så dit motivs udtryk altid er synligt. Desuden viser OVF området lige uden for billedet og gør det lettere at komponere billeder hurtigt. Idet søgervinduet er placeret en smule væk fra objektivet, kan det synlige område på billederne variere lidt fra visningen i søgeren på grund af parallaksen.
EVF	Live View-visningen giver dig et eksempel på det endelige billede (herunder dybdeskarphed, fokus, eksponering og hvidbalance) med nøjagtigt den samme billeddækning.
Dobbeltvisning	Som for den optiske søger, men med eksempelvisning af fokus.

DISP/BACK-knappen

DISP/BACK-knappen styrer visningen af indikatorer i søgeren og på LCD-skærmen.

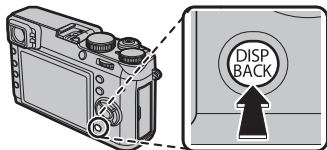

■ Optagelse: Optisk søger

Standard

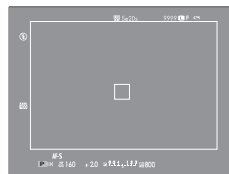

Information fra



■ Optagelse: Elektronisk søger

Standard



Information fra



■ Optagelse: LCD-skærm

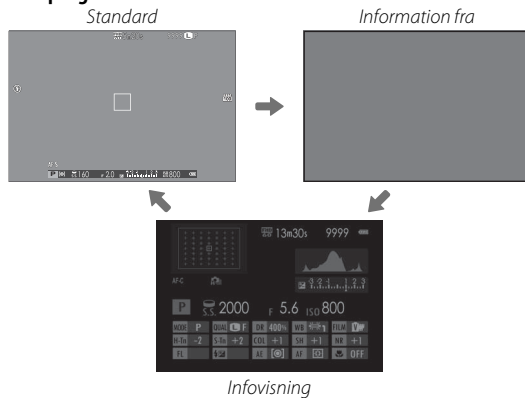

■ Afspilning: Elektronisk søger/LCD-skærm

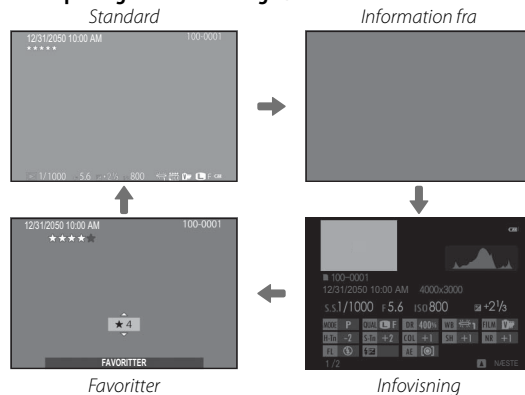

ⓘ Den optiske søger kan ikke anvendes til afspilning.

Fokusvælgeren

Vælg, hvordan kameraet fokuserer.

- **M** (manuel): Fokusér manuelt ved hjælp af objektivets fokusring. Vælges for manuel styring af fokus, eller i en situation hvor kameraet er ude af stand til at fokusere ved hjælp af autofokus.

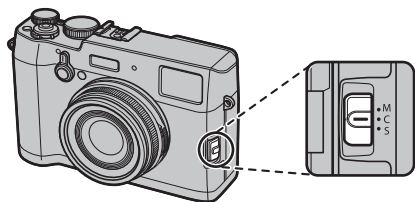
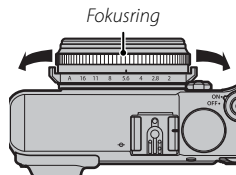

- **C** (kontinuerlig AF): Fokus justeres kontinuerligt for at afspejle ændringer i afstanden til motivet, mens udløserknappen trykkes halvt ned. Anvendes til motiver i bevægelse.
- **S** (enkelt AF): Fokus låser, mens udløserknappen trykkes halvt ned. Vælges til stationære motiver.

Dioptrijustering

Kameraet er udstyret med dioptrijustering for at tage hensyn til individuelle synsforskelle. Drej dioptrijusteringskontrollen, indtil søgervisningen er i skarpt fokus.

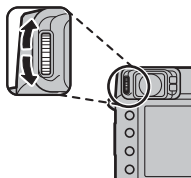

Indikatorlampen

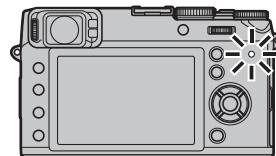

Indikatorlampen viser kameraets status som følger:

Indikatorlampe	Kamerastatus
Lyser grønt	Fokus er låst.
Blinker grønt	Advarsel om slør, fokus eller eksponering. Der kan tages billeder.
Blinker grønt og orange	Optagelse af billeder. Der kan tages flere billeder.
Lyser orange	Optagelse af billeder. Der kan ikke tages flere billeder på dette tidspunkt.
Blinker orange	Blitzen lader op; blitzen går ikke af, når der tages et billede.
Blinker rødt	Objektiv- eller hukommelsesfejl.

◆ Advarsler kan også vises på skærmen.

Knappen DRIVE

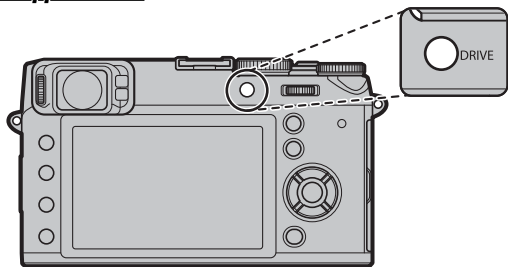

Drevindstillingerne omfatter seriebilledoptagelse og indstillinger for bracketing.

Knappen AEL/AFL

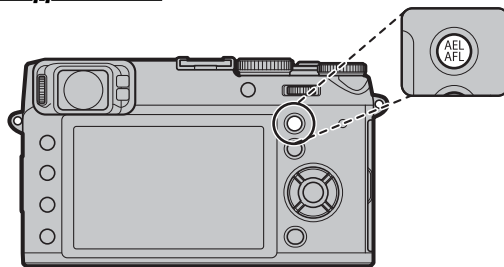

Lås eksponering og/eller fokus.

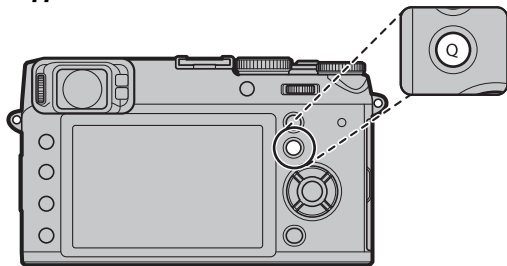
Knappen Q

Vis og skift kameraindstillinger. Markér punkterne med selektoren, og anvend kommandohjulet til valg af indstilling.

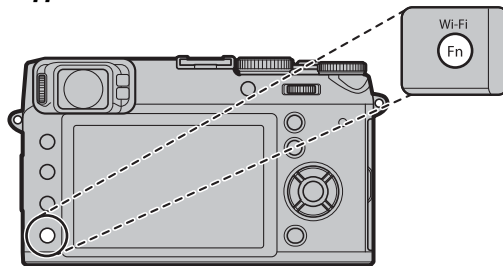
Knappen Wi-Fi

Tilsluttes via Wi-Fi til smartphones, der har den gratis smartphoneapp FUJIFILM.

- ① Indikator for ND (neutral tæthed)-filter
- ② Forhåndsvisning af dybdeskarphed
- ③ Konverteringsobjektiv
- ④ Status for download af steddata
- ⑤ LCD solskinsmode
- ⑥ Filtilstand
- ⑦ Resterende tid
- ⑧ Indikator for intern hukommelse *
- ⑨ Antallet af tilgængelige billeder
- ⑩ Billedstørrelse/Kvalitet
- ⑪ Batteriniveau
- ⑫ Lyst billede
- ⑬ Fokusramme
- ⑭ Fokusadvarsel
- ⑮ Temperaturadvarsel
- ⑯ Elektronisk niveau
- ⑰ Afstandsindikator
- ⑱ Følsomhed
- ⑲ Eksponeringsindikator
- ⑳ Blænde
- ㉑ Lukkerhastighed
- ㉒ AE låseindikator
- ㉓ Måling
- ㉔ Fotograferingsmodus
- ㉕ Fokusindikator
- ㉖ Manuel fokusindikator
- ㉗ Fokustilstand
- ㉘ Histogram
- ㉙ Indikator for stilleodus
- ㉚ Knaplås
- ㉛ Dynamisk rækkevidde
- ㉜ Filmsimulering
- ㉝ Hvidbalance
- ㉞ Lukkertype
- ㉟ Serieoptagelsesmodus
- ㊱ Selvudløserindikator
- ㊲ Makromodus (nærbilleder)
- ㊳ Mikrofon-/fjernbetjening
- ㊴ Flashmodus/Blitzkompensation

■ Optagelse: Elektronisk søger/LCD-skærm

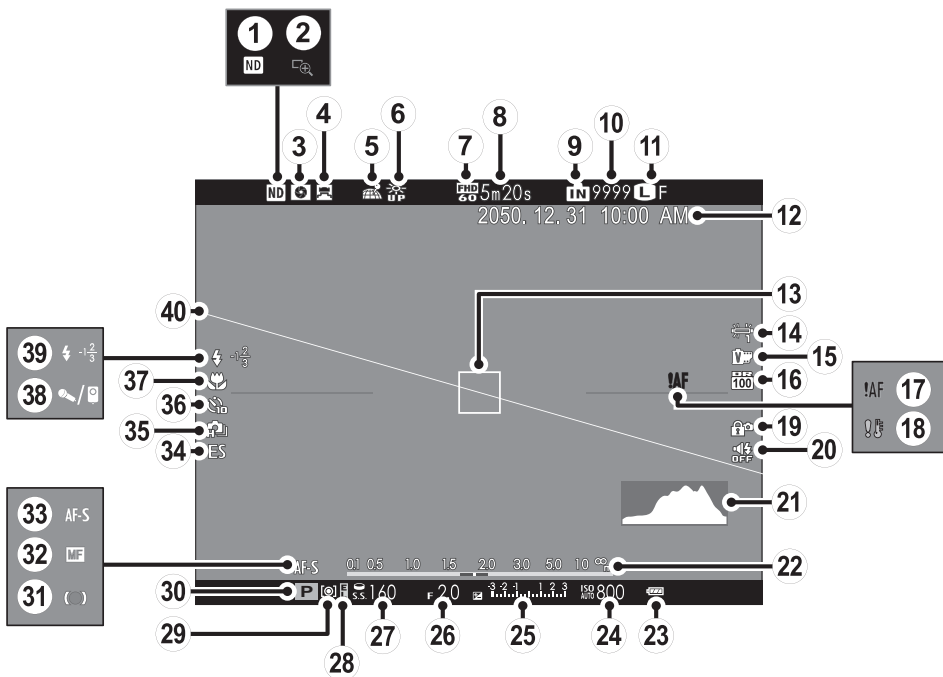

* **IN**: Indikerer, at der ikke er isat et hukommelseskort, og at billederne lagres i kameraets interne hukommelse.

- ① Indikator for ND (neutral tæthed)-filter
- ② Fokuskontrol
- ③ Forhåndsvisning af dybdeskarphed
- ④ Konverteringsobjektiv
- ⑤ Status for download af steddata
- ⑥ LCD solskinsmode
- ⑦ Filtilstand
- ⑧ Resterende tid
- ⑨ Indikator for intern hukommelse *
- ⑩ Antallet af tilgængelige billeder
- ⑪ Billedstørrelse/Kvalitet
- ⑫ Dato og tid
- ⑬ Fokusramme
- ⑭ Hvidbalance
- ⑮ Filmsimulering
- ⑯ Dynamisk rækkevidde
- ⑰ Fokusadvarsel
- ⑱ Temperaturadvarsel
- ⑲ Knaplås
- ⑳ Indikator for stille mode
- ㉑ Histogram
- ㉒ Afstandsindikator
- ㉓ Batteriniveau
- ㉔ Følsomhed
- ㉕ Eksponeringsindikator
- ㉖ Blænde
- ㉗ Lukkerhastighed
- ㉘ AE låseindikator
- ㉙ Måling
- ㉚ Fotograferingsmodus
- ㉛ Fokusindikator
- ㉜ Manuel fokusindikator
- ㉝ Fokustilstand
- ㉞ Lukkertype
- ㉟ Serieoptagelsesmodus
- ㊱ Selvuløserindikator
- ㊲ Makromodus (nærbilleder)
- ㊳ Mikrofon-/fjernbetjening
- ㊴ Flashmodus/Blitzkompensation
- ㊵ Elektronisk niveau

🔍 Søgersvisningen

Når **TIL** er valgt for **SKÆRMINDSTILLING > EVF AUTOROTER SKÆRME** i opstillingsmenuen, roterer indikatorerne i søgeren, automatisk så de passer med kameraets orientering.

ⓘ Visningen på LCD-skærmen er uændret.

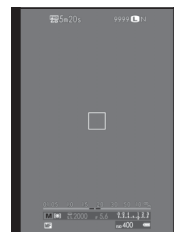

■ Afspilning: Elektronisk søger/LCD-skærm

ⓘ Den optiske søger kan ikke anvendes til afspilning.

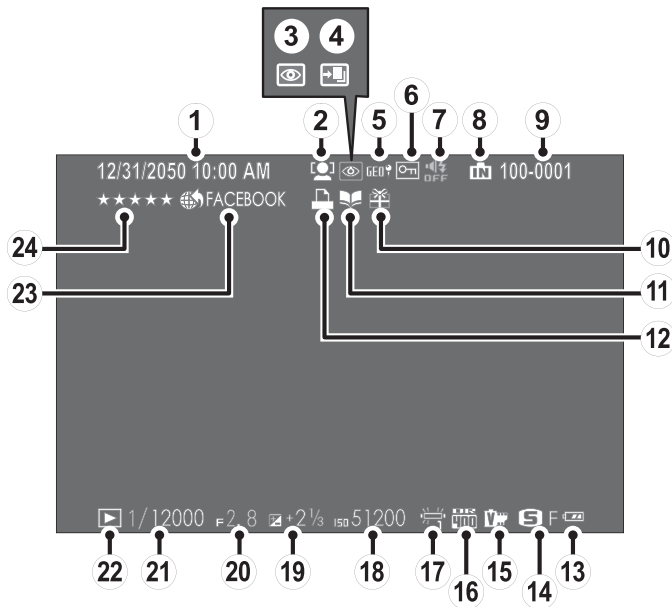

- ① Dato og tid
- ② Indikator for intelligent ansigtsdetektion
- ③ Indikator for fjernelse af røde øjne
- ④ Modus for fokusfremhævelse, modus for forbedring af lavt lys
- ⑤ Steddata
- ⑥ Beskyttet billede
- ⑦ Indikator for stille modus
- ⑧ Indikator for intern hukommelse
- ⑨ Billednummer
- ⑩ Gavebillede
- ⑪ Hjælp til fotoalbum
- ⑫ DPOF udskriftsindikator
- ⑬ Batteriniveau
- ⑭ Billedstørrelse/Kvalitet
- ⑮ Filmsimulering
- ⑯ Dynamisk rækkevidde
- ⑰ Hvidbalance
- ⑱ Følsomhed
- ⑲ Eksponeringskompensation
- ⑳ Blænde
- ㉑ Lukkerhastighed
- ㉒ Indikator for afspilningsmodus
- ㉓ Markeres for afsendelse til
- ㉔ Favoritter

Menuer

Anvendelse af menuerne: Optagetilstand

Anvend optagemenuerne til at justere optageindstillingerne. De forskellige muligheder varierer afhængigt den valgte optagetilstand.

Brug af fotograferingsmenuen

- 1 Tryk på **MENU/OK** for at vise fotograferingsmenuen.



- 2 Tryk selektoren op eller ned for at markere det ønskede menupunkt.

- 3 Tryk selektoren til højre for at vise muligheder for det markerede punkt.



- 4 Tryk selektoren op eller ned for at markere den ønskede mulighed.
- 5 Tryk på **MENU/OK** for at vælge den markerede mulighed.
- 6 Tryk på **DISP/BACK** for at lukke menuen.

Valgmuligheder for fotograferingsmenu

RF AUTOFOKUS-INDSTIL.

Justér indstillinger for autofokus.

ISO ISO

Kontroller kameraets følsomhed over for lys.

BILLEDESTØRRELSE

Vælg størrelsen og skærmformatet, som stillbilleder optages ved.

BILLEDKVALITET

Vælg et filformat og en komprimeringsgrad.

D-Ring DYNAMISK OMFANG

Kontroller kontrasten.

FILMSIMULERING

Simulér effekterne af forskellige typer film.

FILMSIMULERINGSBKT.

Vælg filmtyper til filmsimuleringsbracketing.

ND ND FILTER

Aktivér eller deaktivér ND-filteret.

Color FARVE

Justér farvetætheden.

Sharp SKARPHED

Gør omrids skarpere eller blødere.

L-Lite HØJLYSTONE

Justér forekomsten af markeringer.

L-Lite SKYGGETONE

Justér forekomsten af skygger.

NR STØJREDUKTION

Reducér støj på billeder taget ved høje følsomheder.

EN LANG EKSPONERING – SR

Reducér skjolder på billeder med langtidseksposering.

WB HVIDBALANCE

Justér farverne, så de passer til lyskilden.

CG VÆLG CUSTOM INDS.

Hent indstillinger gemt med **CG RED./GEM CUSTOM**.

CG RED./GEM CUSTOM

Gem indstillinger.

Fn FUNKT.INDS. (Fn)

Vælg, hvilke roller funktionsknapperne skal spille.

VIS CUSTOM INDST.

Vælg de punkter, der vises i søgeren og på LCD-skærmen.

KONVERTERINGSOBJEKTIV

Justér indstillingerne for ekstra konverteringsobjektiver.

MF-HJÆLP

Vælg, hvordan fokus vises i manuel fokustilstand.

AVANCERET FILTER

Tag billeder med filtereffekter.

INTERVAL-TIMEROPTAG.

Justér indstillingerne for intervaloptagelse.

SELVUDLØSER

Tag billeder med selvudløseren.

AE/AF-LÅSLÅGE

Vælg, hvilken rolle **AE/AF-L**-knappen skal spille.

AE/AF-LÅSKNAPP

Vælg, hvorvidt knappen **AE/AF-L** kun skal låse eksponeringen, kun fokus eller både eksponering og fokus.

LYSMÅLING

Vælg, hvordan kameraet måler motivets lysstyrke.

LÅS SPOT AE & FOKUSOMRÅDE

Vælg, hvorvidt kameraet måler det aktuelle fokusbillede når  **SPOT** er valgt for  **LYSMÅLING**.

FJERN RØDE ØJNE

Fjern røde øjne, der kommer fra blitzen.

GEM ORG.BILLEDE

Vælg, om der skal gemmes ubehandlede kopier af billeder taget med  **FJERN RØDE ØJNE**.

BLITZTILSTAND

Vælg en blitztilstand.

BLITZKOMPENSATION

Justér blitzens lysstyrke.

LUKKERTYPE

Vælg lukkertype.

FILMINDSTILLING

Justér filmindstillingen.

TRÅDLØS KOMM.

Tilslut til en smartphone eller tablet over et trådløst netværk.

Anvendelse af menuerne: Afspilningstilstand

Brug af afspilningsmenuen

- 1 Tryk **▶** for at gå ind i afspilningsmodus.
- 2 Tryk på **MENU/OK** for at vise afspilningsmenuen.



- 3 Tryk selektoren op eller ned for at markere det ønskede menupunkt.
- 4 Tryk selektoren til højre for at vise muligheder for det markerede punkt.

- 5 Tryk selektoren op eller ned for at markere den ønskede mulighed.
- 6 Tryk på **MENU/OK** for at vælge den markerede mulighed.
- 7 Tryk på **DISP/BACK** for at lukke menuen.

Indstillinger for afspilningsmenu

RAW KONVERTERING

Oprettelse af JPEG-kopier af RAW-billeder.

SLET

Slet billeder.

BESKÆR BILLEDE

Opret en beskåret kopi af det aktuelle billede.

ÆNDR STØRRELSE

Opret en beskåret kopi af det aktuelle billede.

BESKYT

Beskyt billeder mod utilsigtet sletning.

ROTÉR BILLEDE

Rotér billederne.

FJERN RØDE ØJNE

Fjern røde øjne fra portrætter.

DIASSHOW

Se billederne i et automatisk diasshow.

HJÆLP TIL FOTOBOG

Opret bøger med dine favoritbilleder.

MÆRKE FOR UPLOAD

Vælg billeder for overførsel til YouTube, Facebook eller MyFinePix.com ved hjælp af MyFinePix Studio (kun Windows).

BILLEDSØGNING

Søg efter billeder.

KOPIER

Kopier billeder fra den interne hukommelse til et hukommelseskort.

FOTOBESTIL. (DPOF)

Vælg billeder til udskrivning på DPOF- og PictBridge-kompatible enheder.

instax PRINTERUDSKRIVN.

Udskriv billeder fra valgbare FUJIFILM instax SHARE-printere.

FORMATFORHOLD

Vælg, hvordan Høj Definitionsenheder (HD) viser billeder med et skærmformat på 3:2.

TRÅDLØS KOMM.

Tilslut til en smartphone eller tablet over et trådløst netværk.

PC-AUTOLAGRING

Overfør billeder til en computer over et trådløst netværk.

Opsætningsmenuen

Anvendelse af opsætningsmenuen

1 Få vist opsætningsmenuen.

- 1.1 Tryk på **MENU/OK** for at få vist menuen for den aktuelle tilstand.
- 1.2 Tryk vælgeren til venstre for at markere fanen for den aktuelle menu.



- 1.3 Tryk vælgeren ned for at markere fanen i opsætningsmenuen med den ønskede indstilling.



- 1.4 Tryk vælgeren til højre for at placere markøren i opsætningsmenuen.

2 Justér indstillingerne.

- 2.1 Tryk selektoren op eller ned for at markere et menupunkt.



- 2.2 Tryk selektoren til højre for at vise muligheder for det markerede punkt.

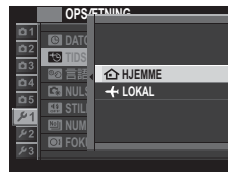

- 2.3 Tryk selektoren op eller ned for at markere en mulighed.
- 2.4 Tryk på **MENU/OK** for at vælge den markerede mulighed.
- 2.5 Tryk på **DISP/BACK** for at lukke menuen.

Indstillinger for opsætningsmenu

DATO/TID

Indstil kameraets ur.

TIDSFORSKEL

Skift øjeblikkeligt kameraets ur fra din hjemmetidszone til den lokale tid på din rejsedestination.

言語/LANG.

Vælg et sprog.

NULSTIL

Nulstil menuindstillingerne for optagelse og opsætning til standardindstillingerne.

STILLE-TILSTAND

Aktivér eller deaktiver stille-tilstand.

NUMMERERING

Vælg, hvordan filer navngives.

FOKUSRING

Vælg retningen, som fokusringen roteres i for at øge fokusafstanden.

FOKUSKONTROL

Billedet forstørres i visningen for at støtte fokusering, når der drejes på fokusringen i manuel fokusindstilling.

LYDINDSTILLING

Justér lydindstillingerne.

SKÆRMINDSTILLING

Justér visningsindstillingerne.

INDSTIL. AF SELEKTORKNAP

Vælg de funktioner, der udgør knapperne på selektoren.

REDIGER/GEM HURTIGMENU

Vælg de indstillinger, der vises i hurtigmenuen.

STRØMSTYRING

Justér indstillingerne for strømstyring.

LUKKERANTAL

Få vist det omtrentlige antal gange, lukkeren er blevet udløst. Andre handlinger får muligvis også antallet i tælleren til at stige, eksempelvis slukning af kamera, ændring af valg af søgervisning eller valg af afspilningstilstand.

REDIGER FILNAVN

Ændr filnavnets præfiks.

TRÅDLØSE INDSTIL.

Justér indstillingerne for tilslutning til trådløse netværk.

PC-AUTOLAGR.INDS.

Vælg en destination for overførsel.

INDSTIL GEOMÆRKN.

Vælg anvendelsesmetode for steddata downloadet fra en smartphone.

instax PR.FORB.INDST.

Justér indstillinger for forbindelse til valgbare FUJIFILM instax SHARE-printere.

FARVERUM

Vælg det tilgængelige farvespektrum for farvegengivelse.

FORMATERING

Hvis der er isat et hukommelseskort, vil denne indstilling formatere hukommelseskortet. Hvis intet hukommelseskort er isat, vil denne indstilling formatere den interne hukommelse.

Tillæg

For yderligere information om FUJIFILM digitalt kamera, skal du besøge de websteder, der er anført nedenfor.

FUJIFILM X100T Produktinformation

Ekstraudstyr og supportinformation kan findes på følgende webside.



Gratis FUJIFILM-apps

FUJIFILM-apps giver dig flere muligheder for at nyde dine billeder på smartphones, tablets og computere.

<http://fujifilm-dsc.com/>



MyFinePix Studio (kun Windows) kan bruges til at kopiere billeder til en computer, hvor de kan gemmes, ses, organiseres og printes.

<http://fujifilm-dsc.com/mfs/>



RAW FILE CONVERTER kan bruges til at se RAW-billeder på din computer.

<http://fujifilm-dsc.com/rfc/>



Vedligeholdelse af kameraet

For at sikre, at du fortsat får glæde af produktet, skal du være opmærksom på følgende forholdsregler.

Opbevaring og anvendelse

Hvis kameraet ikke skal anvendes i længere tid, skal du tage batteriet og hukommelseskortet ud. Opbevar ikke kameraet, og anvend det ikke på steder, der:

- udsættes for regn, damp eller røg
- er meget fugtige eller meget støvede
- udsættes for direkte sollys eller meget høje temperaturer, såsom i et lukket køretøj på en solrig dag
- er meget kolde
- udsættes for stærk vibration
- udsættes for stærke magnetfelter, såsom tæt på en fjernsynsantenne, strømledning, radarsender, motor, transformator eller magnet
- er i kontakt med flygtige kemikalier såsom pesticider
- er ved siden af gummi- eller vinylprodukter

■ Vand og sand

Udsættelse for vand og sand kan også beskadige kameraet og dets indvendige kredsløb og mekanismer. Når du anvender kameraet på stranden eller ved kysten, må du ikke udsætte kameraet for vand eller sand. Sæt ikke kameraet på en våd overflade.

■ Kondens

Pludselige temperaturstigninger, som hvis du går ind i en opvarmet bygning på en kold dag, kan medføre kondens inde i kameraet. Hvis dette forekommer, skal du slukke kameraet og vente en time med at tænde det igen. Hvis der dannes kondens på hukommelseskortet, skal du fjerne kortet og afvente, at kondensen går væk.

Rejseaktivitet

Opbevar kameraet i din håndbagage. Indchecket bagage kan få voldsomme stød, der kan beskadige kameraet.

For din sikkerheds skyld



Sørg for at læse disse bemærkninger, inden du anvender kameraet

Bemærkninger om sikkerhed



- Sørg for at anvende kameraet korrekt. Læs disse bemærkninger om sikkerhed samt din *Brugervejledning* omhyggeligt for anvendelse.
- Når du har læst disse bemærkninger om sikkerhed, skal du opbevare dem på et sikkert sted.

Om ikonerne



Nedenfor viste ikoner anvendes i dette dokument som indikation af, hvor alvorlig en person- eller tingskade kan være, hvis du ignorerer de oplysninger, som ikonet indikerer, og produktet som følge deraf anvendes forkert.

	ADVARSEL Dette ikon indikerer, at der kan indtræffe dødsfald eller alvorlig tilskadekomst, hvis du ignorerer oplysningerne.
	FORSIGTIG Dette ikon indikerer, at der kan ske personskade eller materiel skade, hvis du ignorerer oplysningerne.

Nedenfor viste ikoner anvendes som indikation af arten af oplysninger, der skal overholdes.

	Trekantede ikoner betyder, at disse oplysninger kræver din opmærksomhed ("Vigtigt").
	Cirkelformede ikoner med en diagonal strek over betyder, at den indikerede handling er forbudt ("Forbudt").
	Udfyldte cirkler med et udråbstegn indikerer en handling, som skal udføres ("Påkrævet").

ADVARSEL

	Hvis der opstår problemer, skal du slukke for kameraet, tage batteriet ud, frakoble lysnetadapteren og tage den ud af stikkontakten. Hvis du bliver ved med at anvende kameraet, når der kommer røg eller usædvanlig lugt fra det, eller hvis kameraet på anden vis er i en unormal tilstand, kan det medføre brand eller elektrisk stød. Kontakt din FUJIFILM-forhandler.
	Lad ikke vand eller fremmedlegemer trænge ind i kameraet. Hvis der kommer vand eller fremmedlegemer ind i kameraet, skal du slukke for kameraet, tage batteriet ud, frakoble lysnetadapteren og tage den ud af stikkontakten. Fortsat anvendelse af kameraet kan medføre brand eller elektrisk stød. Kontakt din FUJIFILM-forhandler.

ADVARSEL

	Anvend ikke kameraet i badeværelset eller under bruseren. Dette kan medføre brand eller elektrisk stød.
	Forsøg aldrig at ændre eller skille kameraet ad (åbn aldrig kamerahuset). Manglende overholdelse af denne anvisning kan medføre brand eller elektrisk stød.
	Hvis kameraet går i stykker som følge af, at du taber det, eller der sker et andet uheld, må du ikke røre ved de dele, der kommer til syne. Manglende overholdelse af denne anvisning kan medføre elektrisk stød eller personskade ved berøring af de beskadigede dele. Tag øjeblikkeligt batteriet ud - pas på, at du ikke kommer til skade eller får elektrisk stød - og indlevér produktet til eftersyn på købsstedet.
	Du må ikke ændre, opvarme eller unødigt vride eller trække i forbindelseskablet, og du må ikke sætte tunge genstande på det. Disse handlinger kan beskadige kablet og medføre brand eller elektrisk stød. Hvis kablet er beskadiget, skal du kontakte din FUJIFILM-forhandler.
	Sæt ikke kameraet på en ustabil overflade. Dette kan få kameraet til at vælte eller tippe ned og medføre personskade.
	Forsøg aldrig at tage billeder, mens du bevæger dig. Anvend ikke kameraet, mens du går eller kører. Dette kan gøre, at du falder eller bliver involveret i en trafikulykke.
	Rør ikke ved nogen af kameraets metaldele, når det er tordenvejr. Dette kan medføre elektrisk stød som følge af induceret strøm fra lynnedslag.
	Anvend kun batteriet på angivne vis. Isæt batteriet som vist af indikatoren.
	Du må ikke opvarme, ændre eller skille batteriet ud. Du må ikke tabe batteriet eller udsætte det for stød. Du må ikke opbevare batteriet sammen med metalgenstande. En vilkårlig af disse handlinger kan få batteriet til at sprænge eller lække og medføre brand eller personskade.
	Anvend kun batterier eller lysnetadaptere, der er beregnet til anvendelse med dette kamera. Anvend kun den viste forsyningssspænding. Anvendelse af andre strømkilder kan medføre brand.
	Hvis batteriet lækker, og du får væske i øjnene, på huden eller på dit tøj, skal du skylle det pågældende område med rent vand og omgående søge lægehjælp eller foretage et nødopkald.

 **ADVARSEL**

 **Anvend kun opladeren til opladning af de batterier, der angives her.** Den medfølgende oplader er kun beregnet til anvendelse med den batteritype, der leveres med kameraet. Hvis du anvender opladeren til opladning af almindelige batterier eller andre typer genopladelige batterier, kan det få batteriet til at lække, blive overophedet eller sprænge.



Må ikke anvendes i nærheden af brændbare genstande, eksplosive gasser eller støv.



Ved transport af batteriet skal du sætte det i et digitalkamera eller opbevare i et hårdt etui. Du skal opbevare batteriet i det hårde etui. Ved bortskaffelse skal du sætte isoleringstape på batteripolerne. Kontakt med andre metalgenstande eller batterier kan medføre antændelse eller sprængning af batteriet.



Opbevar hukommelseskort utilgængelige for små børn. Da hukommelseskort er små, kan små børn slugte dem. Sørg for at opbevare hukommelseskort utilgængelige for små børn. Hvis et barn sluger et hukommelseskort, skal du søge lægehjælp eller foretage nødopkald.



Sluk kameraet, når du er i forsamlinger. Kameraet udsender radiofrekvensstråling, der kan påvirke pacemakers funktion.



Sluk kameraet, når du er i nærheden af automatiserede døre, dørtelefoner og andre automatisk styrede enheder. Kameraet udsender radiofrekvensstråling, der kan give funktionsfejl i disse enheder.



Hold kameraet mindst 22 cm væk fra mennesker, der har pacemaker. Kameraet udsender radiofrekvensstråling, der kan påvirke pacemakers funktion.

 **FORSIGTIG**

Anvend ikke dette kamera på steder med olieredamp, dampe, fugtighed eller støv. Dette kan medføre brand eller elektrisk stød.



Efterlad ikke dette kamera på steder med ekstremt høje temperaturer. Efterlad ikke kameraet på steder såsom i et lukket køretøj eller i direkte sollys. Dette kan medføre brand.



Opbevar kameraet utilgængeligt for små børn. Dette produkt kan medføre personskaade, når det er i hænderne på børn.



Læg ikke tunge genstande på kameraet. Dette kan få den tunge genstand til at tippe eller vælte ned og medføre personskaade.



Flyt ikke kameraet, mens lysnetadapteren stadig er tilsluttet. Træk ikke i forbindelseskablet for at frakoble lysnetadapteren. Dette kan beskadige netledningen eller kablerne og medføre brand eller elektrisk stød.



Tildæk ikke kameraet eller lysnetadapteren, og pak dem ikke ind i en klud eller et tæppe. Dette kan medføre varmeophobning og gøre kamerahuset deformet eller forårsage brand.



Når du rengør kameraet, eller hvis du ikke skal anvende kameraet i længere tid, skal du tage batteriet ud, frakoble lysnetadapteren og tage den ud af stikkontakten. Manglende overholdelse heraf kan medføre brand eller elektrisk stød.



Efter endt opladning skal du tage opladeren ud af stikkontakten. Hvis du lader opladeren sidde i stikkontakten, kan det medføre brand.



Hvis du anvender en flash for tæt på en persons øjne, kan det medføre midlertidige synsforstyrrelser. Vær særligt forsigtig, når du fotograferer babyer og små børn.



Når et hukommelseskort fjernes, kan kortet komme for hurtigt ud af hukommelseskortpladsen. Anvend din finger til at holde kortet, og tag det forsigtigt ud. Hvis det udskubbede kort rammer personer, kan de komme til skade.



Anmod om regelmæssig test af kameraets indvendige dele og rengøring af dit kamera. Ophobning af støv kan medføre brand eller elektrisk stød. Kontakt din FUJIFILM-forhandler for at anmode om indvendig rengøring af kameraet hvert andet år. Bemærk, at denne service ikke er gratis.



Der er fare for eksplosion, hvis batteriet ikke udskiftes korrekt. Må kun udskiftes med batterier af samme type.



Hold fingrene fra flashruden, når flashen går af. Hvis dette ikke overholdes, kan det medføre forbrændinger.



Hold flashruden ren, og anvend ikke flashen, hvis ruden er blokeret. Overholdes dette ikke, kan der ske rugudvikling eller forekomme misfarvning.

Batteriet og strømforsyningen

Bemærk: *Kontrollér den anvendte batteritype i kameraet, og læs de relevante afsnit.*

Følgende beskriver korrekt anvendelse af batterier samt forlængelse af deres levetid. Forkert anvendelse kan forkorte batteriets levetid eller medføre lækage, overophedning, brand eller eksplosion.

Li-ion-batterier

Læs dette afsnit, hvis dit kamera anvender et genopladeligt Li-ion-batteri.

Batteriet er ikke ladet op ved levering. Oplad batteriet før anvendelse. Opbevar batteriet i dets etui, når det ikke anvendes.

■ Bemærkninger om batteriet

Batteriet mister gradvist sin ladning, når det ikke anvendes. Oplad batteriet én til to dage før anvendelse.

Du kan forlænge batteriets levetid ved at slukke kameraet, når det ikke anvendes.

Batterikapaciteten falder ved lave temperaturer; et afladet batteri fungerer muligvis ikke, når det er koldt. Opbevar et fuldt opladet batteri på et varmt sted, og skift det efter behov, eller hav batteriet i lommen eller på et andet varmt sted, og sæt det kun i kameraet ved fotografering. Lad ikke batteriet komme i direkte kontakt med håndvarmere eller andet varmegenerende udstyr.

■ Opladning af batteriet

Opladningstiderne forlænges ved omgivende temperaturer på under +10 °C eller over +35 °C. Forsøg ikke at oplade batteriet ved temperaturer på over 40 °C; ved temperaturer på under 0 °C lades batteriet ikke op.

Forsøg ikke at genoplade et fuldt opladet batteri. Batteriet behøver dog ikke at være afladet fuldstændigt, før det lades op.

Batteriet kan være varmt at røre ved umiddelbart efter opladning eller anvendelse. Dette er normalt.

■ Batteriets levetid

Ved normale temperaturer kan batteriet genoplades omtrent 300 gange. Et mærkbart fald i den tid, et batteri kan holde, angiver, at det har nået slutningen af dets levetid og bør udskiftes.

■ Opbevaring

Ydeevnen kan forringes, hvis batteriet efterlades ubrugt i længere tid, når det er fuldt opladet. Aflad batteriet helt, før du lægger det til opbevaring.

Hvis kameraet ikke skal anvendes i længere tid, skal du tage batteriet ud og opbevare det på et tørt sted med en omgivende temperatur på mellem +15 °C og +25 °C. Du må ikke opbevare batteriet på steder med ekstreme temperaturer.

■ Forholdsregler: Håndtering af batteriet

- Transportér og opbevar ikke batteriet sammen med metalgenstande såsom Halskæder eller hårnåle.
- Udsæt ikke batteriet for åben ild eller varme.
- Skil ikke batteriet ad, og foretag ikke ændringer af det.
- Anvend kun batteriet med udpegede opladere.
- Bortskaf brugte batterier korrekt.
- Tab ikke batteriet, og udsæt det ikke for kraftige, fysiske stød.
- Udsæt ikke batteriet for vand.
- Hold polerne rene.
- Batteriet og kamerahuset kan blive varmt at røre ved efter længere tids anvendelse. Dette er normalt.

AA alkaliske/genopladelige Ni-MH-batterier

Læs dette afsnit, hvis dit kamera anvender AA alkaliske eller genopladelige AA Ni-MH-batterier. Du kan muligvis finde oplysninger om kompatible batterityper andetsteds i brugervejledningen til kameraet.

■ Forholdsregler: Håndtering af batterierne

- Udsæt ikke batterierne for vand, åben ild eller varme, og opbevar dem ikke under varme eller fugtige forhold.
- Transportér og opbevar ikke batteriet sammen med metalgenstande såsom Halskæder eller hårnåle.
- Skil ikke batterierne ad, og foretag ikke ændringer af batterierne eller kamerahuset.
- Udsæt ikke batterierne for kraftige, fysiske stød.

- Anvend ikke batterier, der lækker, er deforme eller misfarvede.
- Batterierne skal opbevares utilgængeligt for babyer og små børn.
- Isæt batterierne, så de vender rigtigt.
- Bland ikke gamle og nye batterier, batterier med forskellige opladningsniveauer eller forskellige typer batterier.
- Hvis kameraet ikke skal anvendes i længere tid, skal du tage batterierne ud. Bemærk, at kameraets ur nulstilles.
- Batterierne kan være varme at røre ved umiddelbart efter anvendelse. Sluk kameraet, og lad batterierne køle af inden håndtering.
- Batterikapaciteten har tendens til at falde ved lave temperaturer. Hav ekstrabatterier i lommen eller på et andet varmt sted, og skift dem efter behov. Kolde batterier kan muligvis genvinde noget af deres ladning, når de varmes op.
- Fingeraftryk eller andre pletter på batteripolerne kan forringe batteriets ydeevne. Rengør polerne grundigt med en blød, tør klud, før du sætter batterierne i kameraet.



Hvis batterierne lækker, skal du rengøre batterirummet grundigt, før du sætter nye batterier i.



Hvis der kommer væske fra batteriet på huden eller tøjet, skal du skylle det pågældende område med vand. **Hvis du får væske fra batteriet i øjnene, skal du skylle det pågældende område med vand og søge lægehjælp. Gnid dig ikke i øjnene. Manglende overholdelse af denne anvisning kan medføre permanent skade på synet.**

■ Ni-MH-batterier

Ni-MH-batterierens kapacitet kan midlertidigt reduceres, når de er helt nye, efter længere tid uden anvendelse, eller hvis de gentagne gange genoplades, før de er helt afladede. Dette er normalt og indikerer ikke funktionsfejl. Du kan øge kapaciteten ved gentagne gange at aflade batterierne med afladningsfunktionen i kameraets opsætningsmenu og genoplade dem ved hjælp af en batterioplader.

- ① **FORSIGTIG:** Anvend ikke afladningsfunktionen til alkaliske batterier.

Kameraet anvender en lille smule strøm, selv når det er slukket. Ni-MH-batterier, der har siddet i kameraet i længere tid, kan muligvis blive drænet til et niveau, hvor de ikke længere kan holde en ladning. Batteriets ydeevne forringes muligvis også, hvis batterierne er blevet afladet i en enhed såsom et flashlys. Anvend afladningsfunktionen i kameraets opsætningsmenu til afladning af Ni-MH-batterier. Batterier, der ikke længere holder en ladning efter gentagne ganges afladning og genopladning, har nået slutningen af deres levetid og skal udskiftes.

Ni-MH-batterier kan genoplades i en batterioplader (forhandles separat). Batterierne kan blive varme at røre ved efter opladning. Se vejledningen, der følger med opladeren, for yderligere oplysninger. Anvend kun opladeren med compatible batterier.

Ni-MH-batterierne mister gradvist deres ladning, når de ikke anvendes.

■ Bortskaffelse

FORSIGTIG: Bortskaf brugte batterier i henhold til lokal lovgivning.

Lysnetadaptere (forhandles separat)

Dette afsnit gælder for alle kameramodeller. Anvend kun FUJIFILM-lysnetadaptere, der er udepeget til anvendelse med dette kamera. Andre adaptore kan beskadige kameraet.

- Lysnetadapteren er kun til indendørs brug.
- Sørg for, at jævnstrømsstikket er tilsluttet sikkert til kameraet.
- Sluk kameraet, før du frakobler adaptoren. Frakobl adaptoren ved at tage fat i stikket, ikke i kablet.
- Må ikke anvendes med andre enheder.
- Skil ikke adaptoren ad.
- Udsæt ikke adaptoren for høj varme og fugtighed.
- Udsæt ikke adaptoren for kraftige, fysiske stød.
- Adapteren kan summe eller blive varm at røre ved under anvendelse. Dette er normalt.
- Hvis adaptoren forårsager radiointerferens, skal du dreje eller flytte modtagerantennen.

Anvendelse af kameraet

- Ret ikke kameraet mod meget stærke lyskilder, såsom solen på en skyfri himmel. Manglende overholdelse af denne anvisning kan beskadige kameraets billedsensor.
- Kraftigt sollys, der fokuseres gennem søgeren, kan skade den elektroniske søger (EVF) panel. Ret ikke den elektroniske søger mod solen.

Tag prøvebilleder

Før du tager billeder ved vigtige lejligheder (såsom til bryllupper, eller før du tager kameraet med på rejse), skal du tage et prøvebillede og få vist resultaterne for at sikre dig, at kameraet fungerer normalt. FUJIFILM Corporation påtager sig intet ansvar for skader eller tabt fortjeneste som følge af funktionsfejl ved produktet.

Bemærkninger om ophavsret

Medmindre det udelukkende er til personlig brug må billeder optaget med dit eget digitale kamerasystem ikke anvendes på måder, der er i strid med ophavsretlige love uden samtykke fra ejeren. Bemærk, at visse restriktioner gælder for fotografering af sceneopstillinger, underholdning og udstillinger, selv når det udelukkende er til personlig brug. Brugere bedes ligeledes bemærke, at overførsel af hukommelseskort med billeder eller data beskyttet af ophavsretlige love kun er tilladt inden for restriktionerne pålagt af disse ophavsretlige love.

Håndtering

For at sikre, at billederne optages korrekt, må du ikke udsætte kameraet for tryk eller fysiske stød, mens der optages billeder.

Flydende krystal

Hvis skærmen beskadiges, skal du passe på ikke at komme i kontakt med flydende krystal. Træf omgående de angivne foranstaltninger, hvis én af følgende situationer skulle opstå:

- **Hvis du får flydende krystal på huden**, skal du rense området med en klud og derefter vaske grundigt med sæbe og rindende vand.
- **Hvis du får flydende krystal i øjnene**, skal du skylle pågældende øje med rent vand i mindst 15 minutter og derefter søge lægehjælp.
- **Hvis du sluger flydende krystal**, skal du skylle din mund grundigt med vand. Drik store mængder vand, fremkald opkastning, og søg derefter lægehjælp.

Selvom skærmen er produceret ved hjælp af ekstrem højpræcisionsteknologi, kan den indeholde pixels, der altid lyser, eller som slet ikke lyser. Dette er ikke en funktionsfejl, og billeder optaget med dette produkt påvirkes ikke.

Varemærkeinformation

Digitalt opdelt billede er et varemærke eller registreret varemærke tilhørende FUJIFILM Corporation. **xD-Picture Card** og **xD** er varemærker tilhørende FUJIFILM Corporation. De heri inkluderede skriftsnit er udelukkende udviklet af DynaComware Taiwan Inc. Macintosh, QuickTime og Mac OS er varemærker tilhørende Apple Inc. i USA og andre lande. Windows 8, Windows 7, Windows Vista og Windows -logoet er varemærker tilhørende Microsoft-selskaberne. Wi-Fi® og Wi-Fi Protected Setup® er registrerede varemærker tilhørende Wi-Fi Alliance. Adobe og Adobe Reader er enten varemærker eller registrerede varemærker tilhørende Adobe Systems Incorporated i USA og/eller andre lande. SDHC- og SDXC-logoerne er varemærker tilhørende SD-3C, LLC. HDMI-logoet er et varemærke. YouTube er et varemærke tilhørende Google Inc. Alle øvrige navne på varemærker er varemærker eller registrerede varemærker tilhørende deres respektive ejere.

Elektriskinterferens

Dette kamera kan forstyrre hospitals- og luftfartsudstyr. Forhør dig på hospitalet eller hos flyselskabets personale, før du anvender kameraet på et hospital eller et fly.

Farve-tv-systemer

NTSC (National Television System Committee) er en farve-tv-specifikation til tv-udsendelser vedtaget i primært USA, Canada og Japan. PAL (Phase Alternation by Line) er et farve-tv-system vedtaget primært i europæiske lande og Kina.

Elektriskinterferens

Exif Print er et nyligt revideret filformat til digitalkameraer, hvor oplysningerne lagret sammen med billeder anvendes til optimal farvegengivelse ved udskrivning.

BEMÆRKNINGER

For at undgå brand eller fare for elektrisk stød må du ikke udsætte enheden for regn eller fugt.

Læs "Bemærkninger om sikkerhed", og sørg for at sætte dig ind i disse, før du anvender kameraet.

Bortskaffelse af elektrisk og elektronisk udstyr i private husholdninger

I EU, Norge, Island og Liechtenstein: Dette symbol på produktet eller i brugervejledningen og i garantien og/eller på emballagen betyder, at dette produkt ikke bør behandles som husholdningsaffald. Det bør i stedet afleveres på et egnet indsamlingssted for genbrug af elektrisk og elektronisk udstyr.



Når du sikrer en korrekt bortskaffelse af dette produkt, bidrager du til at forebygge potentielle negative konsekvenser for miljø og folkesundhed, som ellers vil kunne opstå ved u hensigtsmæssig affaldshåndtering af dette produkt.

Dette symbol på batterier eller akkumulatører betyder, at disse batterier ikke bør behandles som husholdningsaffald.



Hvis dit udstyr indeholder let udtagelige batterier eller akkumulatører, bedes du bortskaffe disse særskilt i henhold til lokale regler.

Genbrug af materialet bidrager til at bevare naturens ressourcer. For mere detaljerede oplysninger om genbrug af dette produkt, bedes du kontakte de lokale myndigheder, dit lokale renovationsfirma eller den forretning, hvor du har købt produktet.

I lande uden for EU, Norge, Island og Liechtenstein: Hvis du ønsker at kassere dette produkt, herunder batterier eller akkumulatører, bedes du kontakte de lokale myndigheder og få anvist den korrekte bortskaffelsesprocedure.

I Japan: Dette symbol på batterierne indikerer, at de skal bortskaffes særskilt.



Bemærkning om EU-regulering

Dette produkt overholder følgende EU-direktiver:

- Direktiv om lav spænding 2006/95/EC
- EMC-direktiv 2004/108/EC
- R & TTE-direktiv 1999/5/EC

Overholdelse af disse direktiver medfører overensstemmelse i harmoni med gældende europæiske standarder (europæiske normer), der er fremført på EU-overensstemmelseerklæringen udstedt af FUJIFILM Corporation vedrørende dette produkt eller denne produktfamilie.

Denne overholdelse angives af følgende overensstemmelsesmærkning placeret på produktet:



Denne mærkning er gyldig for ikke-Telecomprodukter samt Telecom-produkter, der harmoniseres med EU (f.eks. Bluetooth).

For konformitetserklæringen kan du besøge http://www.fujifilm.com/products/digital_cameras/x/fujifilm_x100t/pdf/index/fujifilm_x100t_cod.pdf.

VIGTIGT: Læs følgende bemærkninger før anvendelse af kameraets indbyggede trådløse sender.

- ① Dette produkt, der indeholder funktionen kryptering udviklet i USA, kontrolleres af de amerikanske eksportbestemmelser og må ikke eksporteres eller eksporteres på ny til noget land, hvorfra USA forbyder varer.
- **Må kun anvendes som del af et trådløst netværk.** FUJIFILM påtager sig intet ansvar for skader, der hidrører fra uautoriseret brug. Må ikke anvendes i programmer, der kræver en høj grad af pålidelighed, eksempelvis i medicinsk udstyr eller i andre systemer, der direkte eller indirekte kan bringe menneskeliv i fare. Ved anvendelse af enheden i computeren og i andre systemer, der kræver en højere grad af pålidelighed end trådløse netværk, skal du sørge for at tage alle fornødne forholdsregler for at opretholde sikkerheden og undgå funktionsfejl.
- **Må kun anvendes i det land, hvor enheden er købt.** Denne enhed lever op til regulativerne om enheder i trådløse netværk i det land, hvor enheden er købt. Overhold alle placeringsregulativer ved anvendelse af enheden. FUJIFILM påtager sig intet ansvar for problemer, der hidrører fra anvendelse på andre retsområder.
- **Trådløse data (billeder) kan opsnappes af tredjemænd.** Der garanteres ikke for sikkerheden af data, der sendes via trådløse netværk.

- **Enheden må ikke anvendes på steder, der udsættes for magnetfelter, statisk elektricitet eller radiointerferens.** Senderen må ikke anvendes i nærheden af mikrobølgeovne eller på andre steder, der udsættes for magnetfelter, statisk elektricitet eller radiointerferens, som kan hindre modtagelse af trådløse signaler. Der kan opstå gensidig interferens, når senderen anvendes i nærheden af andre trådløse enheder på 2,4 GHz-båndet.
- **Den trådløse sender kører på 2,4 GHz-båndet ved hjælp af DSSS- og OFDM-modulering.**

Trådløse netværkseenheder: Forholdsregler

- **Denne enhed kører på samme frekvens som erhvervs-mæssige, uddannelses-mæssige og medicinske enheder samt trådløse sendere.** Den kører også på samme frekvens som licenserede sendere og særlige ikke-licenserede sendere med lav spænding, der anvendes i RFID-sporingsystemer på samleband og i andre lignende programmer.
- **For at hindre interferens med ovenstående enheder skal du tage følgende forholdsregler.** Bekræft, at RFID-senderen ikke kører for anvendelse af denne enhed. Hvis du oplever, at enheden forårsager interferens i licenserede sendere, der anvendes til RFID-sporing, skal du omgående vælge ny driftsfrekvens til denne enhed for at hindre yderligere interferens. Hvis du oplever, at denne enhed forårsager interferens i RFID-systemer med lav spænding, bedes du kontakte en FUJIFILM-repræsentant.



Dette mærkat indikerer, at denne enhed kører på 2,4 GHz-båndet ved hjælp af DSSS- og OFDM-modulering og muligvis forårsager interferens på op til 40 meters afstand.

FUJIFILM

FUJIFILM Corporation

7-3, AKASAKA 9-CHOME, MINATO-KU, TOKYO 107-0052, JAPAN

http://www.fujifilm.com/products/digital_cameras/index.html