

قبل أن تبدأ

الخطوات الأولى

التصوير والعرض الأساسيين

أجزاء الكاميرا

القوائم

الملحق

من أجل سلامتك

دليل المالك (العمليات الأساسية)

شكراً لشراكتك هذا المنتج.

■ موقع المنتج:

<http://fujifilm-x.com/x30/>

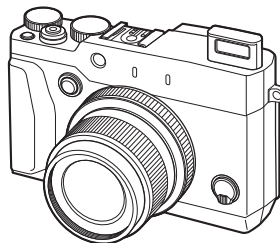

■ أدلة المنتج:

<http://fujifilm-dsc.com/manuals/>

## الإكسسوارات المرفقة

العناصر التالية مرفقة مع الكاميرا:

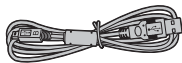

كبل USB



محول القابس\*



محول التيار المتردد AC-5VT



بطارية قابلة لإعادة للشحن طراز NP-95

- أغطية واقية (x2)
- حزام الكتف
- دليل المالك (هذا الدليل)



مشابك الحزام المعدنية (x2)



أداة تثبيت المشبك

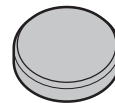

غطاء العدسة

\* يختلف شكل المحول تبعاً لمنطقة البيع.

### الرموز والمصطلحات

الرموز التالية مستخدمة في هذا الدليل:

- ❗ يجب قراءة هذه المعلومات قبل الاستعمال للتأكد من التشغيل الصحيح.
- 💡 معلومات إضافية قد تكون مفيدة عند استخدام الكاميرا.

### بطاقات الذاكرة

يتم حفظ الصور على بطاقات الذاكرة SD و SDHC و SDXC، والتي يُشار إليها في هذا الدليل بمصطلح "بطاقات الذاكرة".

لمواصلة التمتع بالكاميرا الخاصة بك، استخدم قفص قماش ناعمة جافة لتنظيف هيكل الكاميرا بعد كل استعمال. لا تستخدم الكحول، أو مخفف الطلاء أو أي مواد كيميائية متطايرة أخرى، فقد يؤدي ذلك إلى تشوه اللون أو تشوه الجزء الجلدي لهيكل الكاميرا. يجب إزالة أي سائل موجود على الكاميرا فوراً باستخدام قطعة قماش جافة ناعمة. استخدم منفاخ هواء للتخلص من الأتربة المتراكمة على الشاشة، مع توخي الحذر لتجنب إحداث خدوش، ثم امسحها برفق بقطعة قماش ناعمة جافة. يمكن إزالة أي بقع متبقية من خلال مسحها برفق بمناديل FUJIFILM المنظفة للعدسة والتي تم إضافة القليل من سائل تنظيف العدسة إليها.

28	قرص الأوضاع
29	قرص التحكم
29	حلقة التحكم
30	زر VIEW MODE
31	شاشة LCD
31	التعديل الديجيتي
31	مصباح المؤشر
32	شاشات الكاميرا
32	التصوير: شاشة LCD/معين المنظر
34	العرض

## القوائم

36	استخدام القوائم: وضع التصوير
36	استخدام قائمة التصوير
37	خيارات قائمة التصوير
39	استخدام القوائم: وضع العرض
39	استخدام قائمة المشاهدة
40	خيارات قائمة الإعداد
41	قائمة الإعداد
41	استخدام قائمة الإعداد
42	خيارات قائمة الإعداد

## الملحق

44	معلومات المنتج FUJIFILM X30
44	تطبيقات FUJIFILM مجانية
45	العناية بالكاميرا
45	التخزين والاستخدام
45	السفر

## من أجل سلامتك

46	تعليمات السلامة
51	ملاحظات

## قبل أن تبدأ

2	الإكسسوارات المرفقة
3	معلومات حول هذا الدليل
3	الرموز والمصطلحات
3	بطاقات الذاكرة
4	العناية بالمنتج

## الخطوات الأولى

6	تركيب شريط التعليق
8	إدخال البطارية وبطاقة الذاكرة
10	شحن البطارية
13	تشغيل وإغلاق الكاميرا
14	الإعداد الأساسي

## التصوير والعرض الأساسيين

16	التقاط صور
18	عرض الصور
18	عرض الصور في إطار كامل
19	عرض بيانات الصورة
20	زوم العرض
21	عرض عدة إطارات
22	حذف صور
22	إطار
23	الإطارات المختارة
23	جميع الإطارات
24	التصوير والعرض الأساسيين للفيديو
24	تسجيل أفلام (HD) عالية الوضوح
24	عرض الأفلام
25	مشاهدة الصور على الحاسب

## أجزاء الكاميرا

26	أجزاء الكاميرا
28	زر الاختيار

## تركيب شريط التعليق

ركب مشابك شريط التعليق بالكاميرا، ثم ثبت شريط التعليق.

### 1 افتح مشابك شريط التعليق.

استخدم أداة تثبيت المشبك لفتح مشبك شريط التعليق، وتأكد من أن الأداة والمشبك في الاتجاهات الموضحة.

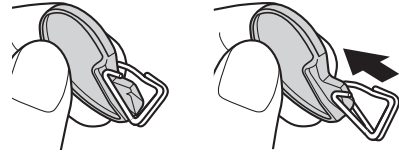

Ⓜ احتفظ بالأداة في مكان آمن. سوف تحتاج إلى فتح مشابك شريط التعليق عند فك شريط التعليق.

### 2 ضع مشبك شريط التعليق في الثقب.

ثبت ثقب شريط التعليق في فتحة المشبك. قم بإزالة الأداة باستخدام اليد الأخرى للحفاظ على المشبك في موضعه.

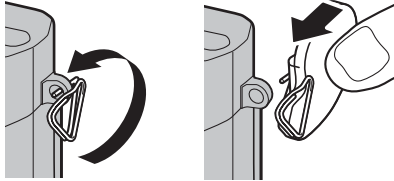

### 3 مرر المشبك عبر الثقب.

أدر المشبك بالكامل عبر الثقب حتى تسمع صوت طقطقة يدل على غلقه في موضعه.

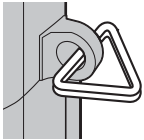

**6** اربط شريط التعليق.

اربط شريط التعليق كما هو موضح بالشكل. كرر الخطوات 5-6 بالنسبة للثقب الثاني.

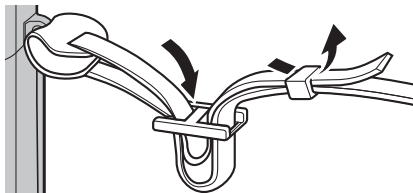

ⓘ لتجنب سقوط الكاميرا، تأكد من أن الشريط مثبت بشكل صحيح.

**4** ثبت الغطاء الواقي.

ضع الغطاء الواقي فوق الثقب كما هو موضح بالشكل، مع وضع الجانب الأسود من الغطاء تجاه الكاميرا. كرر الخطوات 1-4 بالنسبة للثقب الثاني.

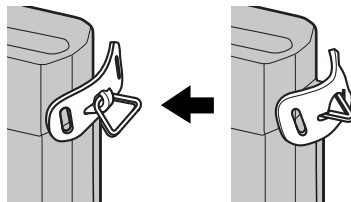
**5** ادخل شريط التعليق.

ادخل شريط التعليق عبر الغطاء الواقي ومشبك شريط التعليق.

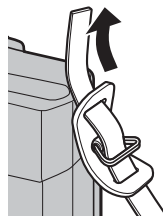

أدخل البطارية وبطاقة الذاكرة على النحو الموضح أدناه.

## 1 افتح غطاء تجويف البطارية.

حرك مزلاج تجويف البطارية كما هو موضح وافتح غطاء تجويف البطارية.

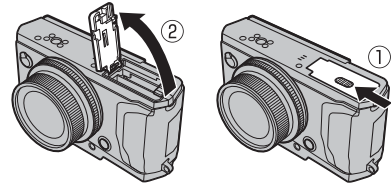

- ❗ لا تفتح غطاء تجويف البطارية أثناء عمل الكاميرا. عدم اتباع هذا التدبير الوقائي قد يؤدي إلى تلف ملفات الصور أو بطاقات الذاكرة.
- ❗ انزع غطاء تجويف البطارية برفق بدون عنف.

## 2 أدخل البطارية.

باستخدام البطارية للإبقاء على مزلاج البطارية مضغوطاً على جانب واحد، أدخل موصلات البطارية أولاً في الاتجاه الموضح بالسهم. تأكد من أن البطارية مغلقة بإحكام.

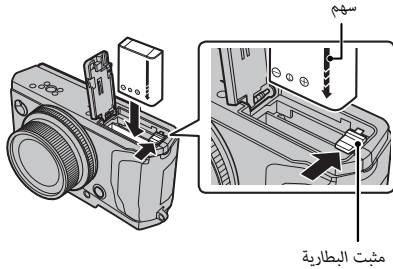

مثبت البطارية

- ❗ أدخل البطارية في الاتجاه الموضح. لا تستخدم أو تحاول استخدام القوة مع البطارية سواء في حالة إدخالها أو إخراجها. ستنزلق البطارية بسهولة في الوضع الصحيح.



## 4 أغلق غطاء تجويف البطارية.

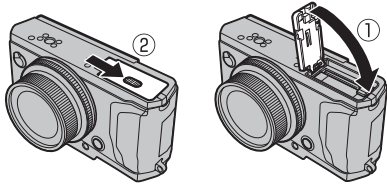

## ●●● إخراج البطارية وبطاقة الذاكرة

قبل إخراج البطارية أو بطاقة الذاكرة، أغلق الكاميرا وافتح غطاء تجويف البطارية.

لإخراج البطارية، اضغط على مزلاج البطارية جانباً، واسحب البطارية خارج الكاميرا كما موضح بالشكل.

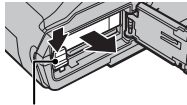

مزلاج البطارية

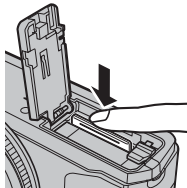

لإخراج بطاقة الذاكرة، اضغط عليها للداخل واتركها ببطء. يمكن عندئذ إخراج البطاقة باليد. عند إخراج بطاقة الذاكرة، قد تندفع البطاقة من الفتحة بسرعة كبيرة. استخدم إصبعك لتصعد البطاقة ثم أخرجها برفق.

## 3 أدخل بطاقة الذاكرة.

امسك بطاقة الذاكرة بالاتجاه الموضح، ادفعها داخل التجويف حتى يصدر عنها صوت نقره وتستقر في مكانها بشكل صحيح خلف الفتحة.

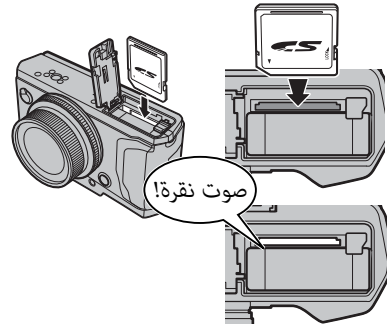

① تأكد من أن البطاقة في الوضع الصحيح؛ أدخل البطاقة بشكل عمودي ولا تستخدم القوة. في حالة عدم إدخال البطاقة في الوضع الصحيح أو لم يتم إدخال بطاقة، سيظهر الرمز  في شاشة LCD وسيتم استخدام الذاكرة الداخلية للتسجيل والعرض.

لا تأتي البطارية مشحونة. اشحن البطارية قبل استعمالها. تقوم الكاميرا بشحن البطارية داخليًا.

- تستخدم الكاميرا بطارية طراز NP-95 قابلة لإعادة للشحن.
- تستغرق البطارية 4 ساعات و30 دقيقة ليتم شحنها بالكامل.

## 2 قم بشحن البطارية.

قم بتوصيل الكاميرا بمحول طاقة التيار المتردد المزود باستخدام كابل USB المزود. ثم قم بتوصيل محول التيار المتردد داخل مأخذ طاقة داخلي.

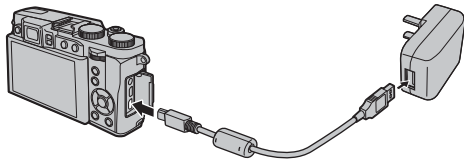

① تأكد من أن الموصلات في الاتجاه الصحيح، ثم أدخلها بشكل كامل.

## 1 قم بتوصيل مهائئ المقبس مهايئ التيار المتردد.

قم بتوصيل مهائئ المقبس كما هو مبين، وأحرص على إدخاله بالكامل وسماع صوت الطقطقة بعد تركيبه في مكانه بوصلات مهائئ التيار المتردد.

محول التيار المتردد

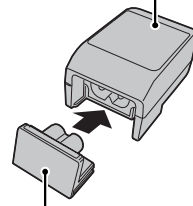



محول القابس

① يخصص مهائئ المقبس للاستخدام فقط مع مهائئ التيار المتردد المرفق. لا تستخدمه مع أي جهاز آخر.

## حالة الشحن

تبين رموز حالة البطارية حالة الشحن عندما تكون الكاميرا في وضع التشغيل، لكن مصباح المؤشر يبين حالته عندما تكون الكاميرا متوقفة عن التشغيل.

رمز حالة البطارية عندما تكون الكاميرا مشغلة	مصباح المؤشر عندما تكون الكاميرا متوقفة عن التشغيل	حالة البطارية
 (صفراء)	مضيء	يتم شحن البطارية.
 (خضراء)	غير مضيء	اكتمل الشحن.
 (حمراء)	يوميض	خلل بالبطارية.
لا يوجد رمز	—	التشغيل في وضع الطاقة الخارجي.

تعمل الكاميرا في وضع الطاقة الخارجي في حالة تشغيل الكاميرا بينما تكون موصلة بتيار متردد والبطارية مُركبة بها.

- ❗ لن يتم شحن البطارية عندما تكون الكاميرا في وضع التصوير.
- ❗ ظف الغبار عن أطراف توصيل البطارية بقطعة قماش نظيفة وجافة. عدم ملاحظة هذا التحذير قد يمنع البطارية من الشحن.
- ❗ لا تلتصق أي ملصقات أو أي أشياء أخرى على البطارية. عدم اتباع هذه التعليمات قد يسبب صعوبة نزع البطارية من الكاميرا..
- ❗ لا توصل طرفي البطارية ببعضهما البعض. قد ترتفع درجة حرارة البطارية.
- ❗ اقرأ التحذيرات الواردة في قسم "البطارية ومزود الطاقة".
- ❗ استخدم فقط شاحن البطارية المخصص للاستخدام معها. عدم اتباع هذه التعليمات قد يتسبب في عطل المنتج.
- ❗ لا تنزع الملصقات عن البطارية أو تمزق أو تقشر الغطاء الخارجي.
- ❗ تفقد البطارية شحنها بشكل تدريجي في حالة عدم الاستعمال. اشحن البطارية قبل الاستعمال لمدة يوم أو يومين.
- ❗ قد تزيد أوقات الشحن عند درجات الحرارة شديدة الانخفاض أو شديدة الارتفاع.

### الشحن من خلال جهاز كمبيوتر

يمكن شحن البطارية عن طريق توصيل الكاميرا بجهاز كمبيوتر. قم بتوصيل كابل USB المزود كما هو موضح مع الحرص على إدخال الموصلات بالكامل.

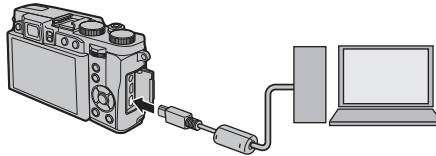

- ❗ وصل الكاميرا مباشرة بالحاسب، لا تستخدم مشترك USB أو لوحة مفاتيح.
- ❗ في حالة انتقال جهاز الكمبيوتر إلى وضع السكون أثناء الشحن، فسيتوقف الشحن. لمتابعة الشحن، قم بتعطيل وضع السكون في جهاز الكمبيوتر، وافصل كابل USB و قم بتوصيله.
- ❗ قد يتعذر الشحن استناداً إلى مواصفات الكمبيوتر أو إعداداته أو حالاته.

تشغيل الكاميرا في وضع التشغيل

لتشغيل الكاميرا وبدء وضع العرض، اضغط زر ▶ لمدة ثانية تقريباً.

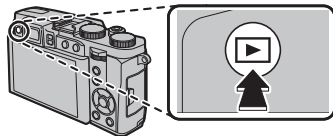

اضغط على زر ▶ مرة أخرى لإيقاف تشغيل الكاميرا.

Ⓛ لا تخرج الكاميرا من وضع التصوير عند الضغط على زر الغالق.

مستوى البطارية

بعد تشغيل الكاميرا، افحص مستوى البطارية على شاشة العرض.



المؤشر	الوصف
	البطارية قريبة من اكتمال الشحن.
	البطارية مشحونة بمقدار الثلثين تقريباً.
	البطارية مشحونة بمقدار الثلث تقريباً. اشحن البطارية بأسرع ما يمكن.
	البطارية مستنفدة. قم بإطفاء الكاميرا وأعد شحن البطارية. (حمراء)

لتشغيل الكاميرا، أدر حلقة الزوم كما هو موضح. أدر حلقة الزوم إلى OFF لإيقاف تشغيل الكاميرا.

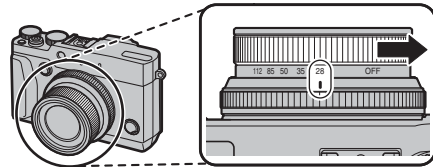

Ⓛ اضغط على زر ▶ لبدء العرض. اضغط على زر حاجب الكاميرا ضغطة جزئية للعودة لوضع التصوير.

Ⓛ ستغلق الكاميرا تلقائياً في حالة عدم تنفيذ أي عمليات خلال المدة الزمنية التي تم اختيارها من قائمة إدارة الطاقة > إيقاف تلقائي في قائمة الإعداد. لإعادة تنشيط الكاميرا بعد إيقاف تشغيلها تلقائياً، أدر حلقة الزوم إلى OFF ثم قم بتشغيل الكاميرا.

Ⓛ بصمات الأصابع والعلامات الأخرى على العدسة أو معين المنظر يمكن أن تؤثر على الصور أو على عرضها من خلال معين المنظر. حافظ على نظافة العدسة ومعين المنظر.

## 1 شغل الكاميرا.

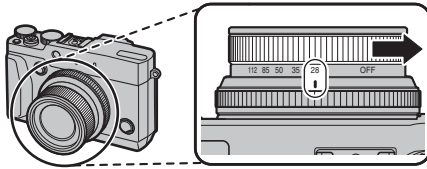

## 2 حدد اللغة، واضغط على MENU/OK.

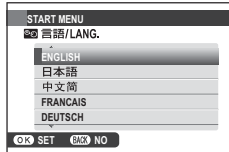

اضغط **DISP/BACK** لتخطي الخطوة الحالية. سيتم عرض أي خطوة يتم تخطيها في المرة التالية التي تشغل فيها الكاميرا.

تظهر نافذة اختيار اللغة عند تشغيل الكاميرا لأول مرة. قم بإعداد الكاميرا كما هو موضح أدناه (يمكنك إعادة ضبط الساعة أو تغيير اللغات في أي وقت باستخدام خيارات **🕒** تاريخ/وقت أو **🗣️** 言語/LANG. في قائمة الإعداد).

## استخدام زر الاختيار

اضغط على زر الاختيار لأعلى أو لأسفل أو لليسار أو لليمين لتظليل العناصر واضغط على **MENU/OK** للتحديد.

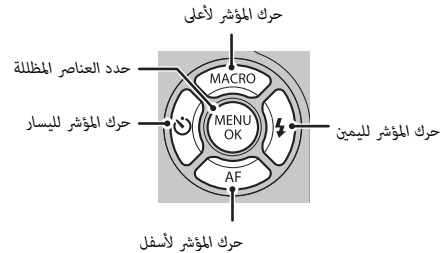

**4** سيتم عرض خيارات إدارة الطاقة. اضغط زر الاختيار لأعلى أو لأسفل لتظليل أحد الخيارات التالية ثم اضغط **MENU/OK**:

• **حفظ الطاقة**: توفير طاقة البطارية.

• **إداء عالي**: اختر هذا الخيار لجودة عرض أكبر وتركيز أسرع.

• في حالة نزع بطارية الكاميرا لمدة طويلة، سيتم إعادة ضبط الساعة وسيظهر حوار اختيار اللغة عند تشغيل الكاميرا.

**3** سيتم عرض التاريخ والوقت. اضغط على زر الاختيار لليسار ولليمين لتظليل السنة، الشهر، اليوم، الساعة أو الدقيقة واضغط لأعلى أو لأسفل للتغيير. لتغيير ترتيب عرض السنة، والشهر، واليوم، ظلل نظام عرض التاريخ ثم اضغط على زر الاختيار لأعلى أو لأسفل. اضغط زر **MENU/OK** عند إتمام الإعدادات.



يغطي هذا القسم أساسيات التقاط الصور في الوضع **SR+** (تلقائي متقدم).

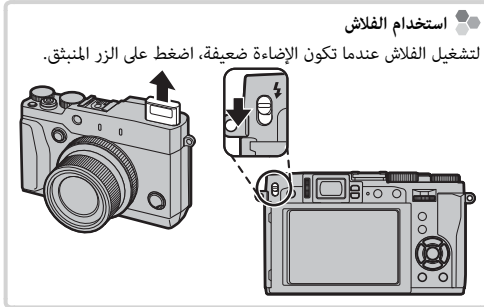

### 1 اختر الوضع **SR+**.

قم بتدوير قرص الوضع إلى **SR+** (تلقائي متقدم). يتم عرض المعلومات التالية على شاشة LCD.

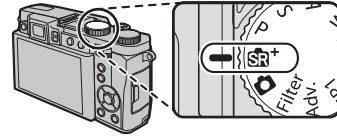

### رموز المشهد

تختار الكاميرا تلقائياً المشهد المناسب.

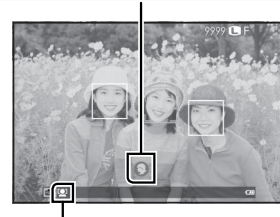

### الرمز

في وضع التعريض التلقائي **SR+**، تعدل الكاميرا التركيز باستمرار وتبحث عن وجوه، ما يزيد من استهلاك البطارية. يتم عرض **W** على شاشة LCD.



## 4 التركيز البؤري.



ضع إطاراً للصورة مع الهدف المراد تصويره في منتصف الشاشة واضغط على زر الحاجب ضغطة جزئية للحصول على التركيز البؤري.

❖ إذا كان الهدف المراد تصويره غير مضاء بصورة كافية، فقد تضيء لمبة الضوء المساعد للتركيز التلقائي.

إطار التركيز

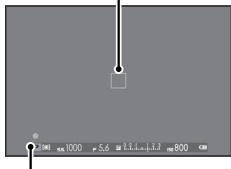

مؤشر التركيز البؤري

إذا كانت الكاميرا تستطيع التركيز، فإنها ستصدر صفارة مرتين وسوف تضيء منطقة التركيز ومؤشر التركيز باللون الأخضر. سيتم قفل التركيز والتعريض أثناء الضغط الجزئي على زر الحاجب.

إذا لم تتمكن الكاميرا من التركيز، فسيصبح إطار التركيز باللون الأحمر، **AF!** وسيومض مؤشر التركيز باللون الأبيض.

## 5 صوّر.

اضغط زر حاجب الكاميرا برفق إلى النهاية لالتقاط الصورة.



## 2 جهّز الكاميرا.

أمسك الكاميرا بثبات بكلتا اليدين وأسند مرفقيك إلى جانبك. اهتزاز اليدين أو عدم ثباتهما يمكن أن يؤدي إلى تشويش الصور.

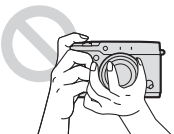

لتجنب التقاط صور خارج نطاق البؤرة أو شديدة الظلام (غير المعرضة للضوء)، أبقِ أصابعك والأغراض الأخرى بعيدة عن العدسة والفلش.

## 3 اضبط الصورة في الإطار.

استخدم حلقة التكبير لضبط الصورة داخل إطار التصوير. يظهر مؤشر زوم.



مؤشر التكبير

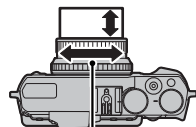

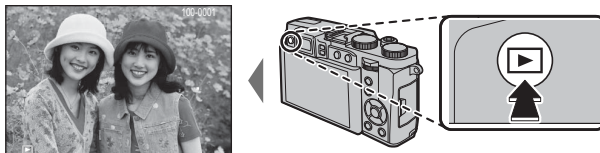

حلقة التكبير

عرض الصور في إطار كامل.

لعرض الصور في إطار كامل، اضغط .

من الممكن عرض الصور الإضافية بالضغط على زر الاختيار لليساار أو الليمين أو تدوير قرص التحكم. اضغط زر الاختيار أو قم بتدوير قرص التحكم لليمين لعرض الصور بالترتيب المسجل، أو لليساار لعرض الصور بترتيب عكسي. استمر في الضغط على زر الاختيار للتنقل بسرعة حتى الصورة المطلوبة.

❖ الصور الملتقطة بواسطة كاميرات أخرى تتم الإشارة إليها بأيقونة  ("صورة هدية") خلال العرض.

التفضيلات: تقييم الصور لتقييم الصورة الحالية، اضغط على **DISP/BACK** ، واضغط على زر الاختيار لأعلى ولأسفل للتحديد من صفر إلى خمس نجوم.

## عرض بيانات الصورة

يتغير عرض معلومات الصورة في كل مرة يتم الضغط فيها على زر الاختيار لأعلى.

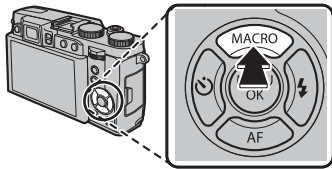

عرض المعلومات 2



عرض المعلومات 1

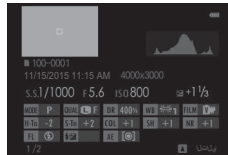

البيانات الأساسية

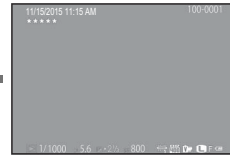

اضغط على زر الاختيار لليساار أو اليمين أو قم بتدوير قرص التحكم لعرض صورٍ أخرى.

## التكبير في نقطة التركيز البؤري

اضغط على مركز قرص التحكم للتكبير على نقطة التركيز البؤري. اضغط على مركز قرص التحكم مرة أخرى للعودة إلى المشاهدة في إطار كامل.

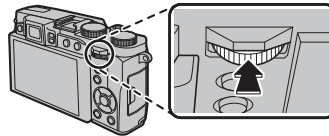

## زوم العرض.

قم بتدوير حلقة التحكم لليمين لتكبير الصورة الحالية، ولليسار للتصغير (عرض صور متعددة، قم بتدوير حلقة التحكم لليسار عند عرض الصورة في إطار كامل). اضغط على **DISP/BACK** أو **MENU/OK** للخروج من الزوم.

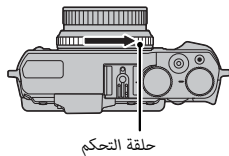

تختلف نسبة الزوم القصوى حسب حجم الصورة. لا يتاح زوم المشاهدة مع النسخ المقصودة أو الذي تم تغيير حجمها المحفوظة عند حجم **640**.

## نافذة التنقل

في حالة تكبير الصور، يمكن استخدام زر الاختيار لرؤية مساحات من الصورة غير ظاهرة على الشاشة.



تعرض نافذة التنقل جزء من الصورة المعروضة حالياً

## عرض عدة إطارات

لتغيير عدد الصور المعروضة، أدر حلقة التحكم لليسار عند عرض الصورة في إطار كامل.

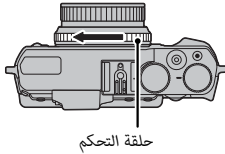

قم بالتدوير لليسار لعرض المزيد من الصور.





قم بالتدوير لليمين لعرض صور أقل.

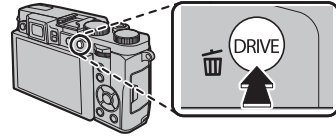

استخدم زر الاختيار لتظليل الصور واضغط على **MENU/OK** لعرض الصور المحددة في إطار كامل (لتكبير الصورة المحددة، أدر حلقة التحكم لليمين عند عرض الصورة في إطار كامل). أثناء عرض تسعة أو مائة إطار، اضغط زر الاختيار لأعلى أو لأسفل لمشاهدة صور أكثر.

لحذف صور فردية أو عدة صور مختارة أو كافة الصور، اضغط زر  عند عرض صورة في إطار كامل واختر من بين الخيارات الموجودة في الصفحات التالية. لاحظ أن الصور المحذوفة لا يمكن استرجاعها. انسخ الصور المهمة إلى جهاز كمبيوتر أو أي وحدة تخزين قبل الحذف.



- إطار.
- حذف الصور بمعدل صورة في المرة الواحدة.
- 1 اضغط على الزر  أثناء العرض في إطار كامل وحدد إطار.
  - 2 اضغط على زر الاختيار لليسار أو اليمين للتنقل بين الصور، واضغط على **MENU/OK** للحذف (لن يتم عرض مربع حوار التأكيد). كرر هذا الإجراء لحذف المزيد من الصور.

- ❖ الصور المحمية لا يمكن حذفها. أزل الحماية عن الصور التي ترغب في حذفها.
- ❖ إذا ظهرت رسالة تفيد بأن الصور المختارة جزء من أمر طباعة DPOF، اضغط **MENU/OK** لحذف الصور.
- ❖ في حالة إدخال بطاقة ذاكرة، سيتم حذف الصور الموجودة على بطاقة الذاكرة. وفيما عدا ذلك، سيتم حذف الصور من الذاكرة الداخلية.

جميع الإطارات

حذف كافة الصور غير المحمية.

- 1 اضغط على الزر  أثناء العرض في إطار كامل وحدد جميع الإطارات.
- 2 سيُعرض مربع تأكيد، ظلل موافق، واضغط على MENU/OK لحذف جميع الصور غير المحمية. الضغط على زر DISP/BACK يؤدي إلى إلغاء الحذف؛ لاحظ أنه أي صور تم حذفها قبل الضغط على الزر لا يمكن استرجاعها.

الإطارات المختارة

حذف صور متعددة مختارة.

- 1 اضغط على الزر  أثناء العرض في إطار كامل وحدد الاطارات المختارة.
- 2 ظلل الصور، واضغط على MENU/OK للتحديد أو إلغاء التحديد (الصور الموجودة في دفاتر الصور أو أوامر الطباعة موضحة من خلال ).
- 3 عند اكتمال العملية، اضغط على DISP/BACK لعرض حوار تأكيد.
- 4 ظلل موافق واضغط MENU/OK لحذف الصور المحددة.

### عرض الأفلام

أثناء العرض، تُعرض الأفلام كما هو موضح على اليسار. يمكن تنفيذ العمليات التالية بينما يتم عرض الأفلام:



رمز الفيديو

الوصف	العملية
اضغط زر الاختيار لأسفل لبدء العرض. اضغط مرة أخرى لتشغيل/الإيقاف المؤقت. أثناء إيقاف المشاهدة مؤقتًا، يمكنك الضغط على المحدد لليساو أو لليمين من أجل الإرجاع أو التقديم بمعدل إطار واحد في المرة الواحدة.	التشغيل/الإيقاف المؤقت للعرض
اضغط زر الاختيار لأعلى لإنهاء المشاهدة.	إنهاء المشاهدة
اضغط زر الاختيار لليساو أو لليمين لتعديل سرعة العرض أثناء العرض.	ضبط السرعة

### تسجيل أفلام (HD) عالية الوضوح.

يمكن استخدام الكاميرا لتسجيل أفلام قصيرة عالية الوضوح.

1 اضغط زر تسجيل الأفلام لبدء التسجيل.

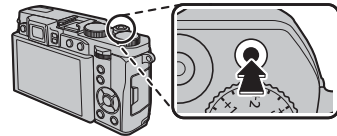

مؤشر التسجيل

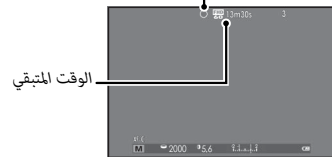

الوقت المتبقي

2 اضغط هذا الزر مرة أخرى لإنهاء التسجيل. ينتهي التسجيل تلقائياً عند وصول الفيديو للحد الأقصى للطول أو عند امتلاء بطاقة الذاكرة.

❗ يضيء مصباح المؤشر أثناء تسجيل الأفلام.



وُضِّل الكاميرا باستخدام كابل USB المرفق وانسخ الصور إلى الحاسب.

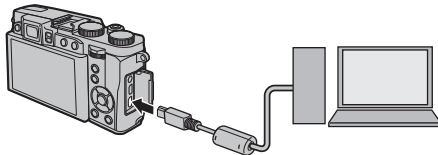

① وصل الكاميرا مباشرة بالحاسب، لا تستخدم مشترك USB أو لوحة مفاتيح.

#### Windows

• يمكن استخدام برنامج MyFinePix Studio (متاح للتنزيل من الموقع الموضح أدناه) لنسخ الصور إلى الحاسب، حيث يمكن تخزينها ومشاهدتها وتنظيمها وطباعتها.

<http://fujifilm-dsc.com/mfs/>

• يمكن استخدام برنامج RAW FILE CONVERTER (متاح للتنزيل من الموقع الموضح أدناه) لعرض الصور بتنسيق RAW على الحاسب لديك.

<http://fujifilm-dsc.com/rfc/>

#### Mac OS

• يمكن استخدام برنامج RAW FILE CONVERTER (متاح للتنزيل من الموقع الموضح أدناه) لعرض الصور بتنسيق RAW على الحاسب لديك.

<http://fujifilm-dsc.com/rfc/>

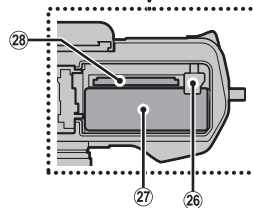
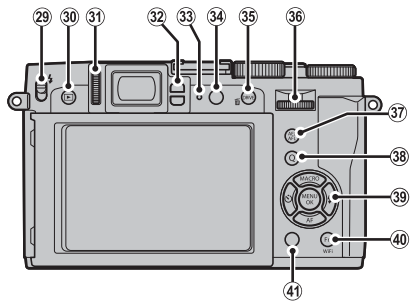
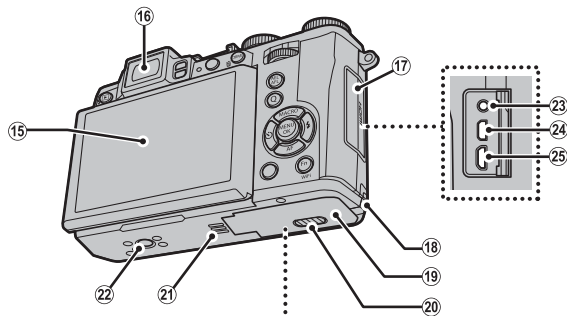
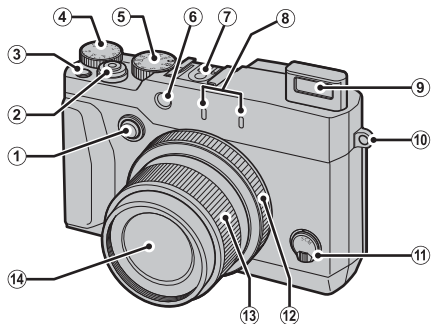

- ① زر خيارات حلقة التحكم
- ② زر مغلاق الكاميرا
- ③ زر تسجيل الأفلام (زر الوظيفة 1)
- ④ قرص تعويض درجة الإضاءة
- ⑤ قرص الأوضاع
- ⑥ الضوء المساعد للتركيز التلقائي AF
- لمبة المؤقت الذاتي
- ⑦ قاعدة تثبيت فلاش خارجي
- ⑧ ميكروفون (L/R)
- ⑨ فلاش
- ⑩ ثقب شريط التعليق
- ⑪ محدد وضع التركيز
- ⑫ حلقة التحكم
- ⑬ ثلثية التكبير
- ⑭ مفتاح التشغيل **ON/OFF**
- عدسة
- ⑮ شاشة
- ⑯ معين المنظر الإلكتروني (EVF)
- ⑰ غطاء أطراف التوصيل
- ⑱ غطاء كبل توصيلة التيار الثابت DC
- ⑲ غطاء تجويف البطارية
- ⑳ مزلاج غطاء حجرة البطارية
- ㉑ سماعة
- ㉒ موضع تركيب الحامل الثلاثي
- ㉓ الميكروفون/موصل جهاز التحكم عن بعد في المغلاق
- ㉔ موصل HDMI صغير \*
- ㉕ موصل USB صغير
- ㉖ مزلاج البطارية
- ㉗ تجويف البطارية
- ㉘ فتحة بطاقة الذاكرة
- ㉙ مفتاح (إنبثق الفلاش)
- ⑳ زر (المشاهدة)
- ⑳ قرص التعديل الديوبتري
- ㉑ حساس عين
- ㉒ لمبة إشارة
- ㉓ زر **VIEW MODE**
- ㉔ زر **DRIVE**
- زر (حذف) (وضع العرض)
- ㉕ قرص الأوامر
- ㉖ زر **AEL/AFL** (التركيز التلقائي/قفل التعرض التلقائي)
- ㉗ زر **Q** (قائمة سريعة)
- زر تحويل RAW (وضع العرض)
- ㉘ أزرار محدد / وظيفة
- ㉙ زر **Fn** (زر الوظيفة 6)
- زر **Wi-Fi** (وضع العرض)
- ㉚ زر **DISP/BACK** (عرض/رجوع)

\* استخدم كابل HDMI لا يزيد طوله عن 1.5 متر.

## زر الاختيار.

اضغط على زر الاختيار لأعلى أو (2) لليساار أو (3) لليمين أو (4) لأسفل (5) لتظليل العناصر واضغط على (1) MENU/OK للتحديد. تعمل أزرار الأعلى واليسار واليمين والأسفل كذلك مثل الأزرار من 2 إلى 5.

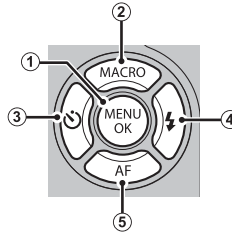

## قرص الأوضاع.

لاختيار وضع تصوير، أدر قرص الأوضاع للإعداد المطلوب.



- **SR+ (تلقائي متقدم):** تضبط الكاميرا الإعدادات الخاصة بالمشهد تلقائيًا.
- **(تلقائي):** وضع بسيط "صوب وصور" ينصح به لمستخدمي الكاميرات الرقمية لأول مرة.
- **P:** يمكن ضبط الفتحة وسرعة الغالق باستخدام خاصية تغيير البرنامج.
- **S و A و M:** للتحكم الكامل في إعدادات الكاميرا، بما في ذلك فتحة الضوء (**A و M**) و/أو سرعة المغلاق (**M و S**).
- **Filter (مرشح متقدم):** حدد لالتقاط الصور بتأثيرات المرشح.
- **Adv. (متقدم):** تبسيط تقنيات التصوير المعقدة.
- **SP2/SP1 (موضع المشهد):** لاختيار الوضع المناسب للجسم المراد تصويره أو ظروف التصوير وترك الكاميرا تتولى بقية الإعدادات.
- **(بانوراما حركة 360):** قم بتدوير الكاميرا لالتقاط مجموعة من الصور يتم دمجها معًا تلقائيًا لعمل صورة بانوراما.

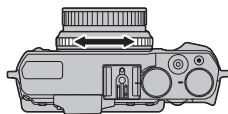

### حلقة التحكم

استخدم حلقة التحكم للوصول السريع إلى وظائف الكاميرا أثناء التصوير. يمكن تحديد الوظيفة المخصصة لحلقة التحكم بالضغط على زر خيارات حلقة التحكم. اختر مما يلي:

- ضبط افتراضي
- محاكاة فيلم
- ISO
- موازن البياض
- مستمر

### قرص التحكم

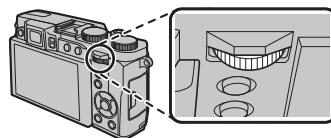

يمكن استخدام قرص التحكم لاستعراض القوائم، وعرض الصور، ولتحديد خيارات في شاشة عرض القائمة السريعة.



اضغط على مركز قرص التحكم لتكبير منطقة التركيز النشطة أثناء التصوير أو العرض.



### "ضبط افتراضي"

عند تحديد ضبط افتراضي، تتغير الوظيفة المحددة لحلقة التحكم حسب وضع التصوير.

الوضع	استخدام حلقة التحكم
📷*	محاكاة فيلم
📷	محاكاة فيلم: التركيز اليدوي <sup>1</sup>
P	تغيير البرنامج: التركيز اليدوي <sup>1</sup>
S	ساختيار سرعة المغلاق: التركيز اليدوي <sup>1</sup>
A	اختيار فتحة الضوء: التركيز اليدوي <sup>1</sup>
M	اختيار سرعة المغلاق/فتحة الضوء <sup>2</sup> : التركيز اليدوي <sup>1</sup>
Filter	اختيار مرشح متقدم
Adv.	اختيار وضع متقدم
SP2/SP1	اختيار المشهد: التركيز اليدوي <sup>1</sup>

1 وضع التركيز اليدوي فقط

2 اضغط على زر خيارات حلقة التحكم للتقليل بين اختيار سرعة المغلاق وفتحة الضوء.

**زر VIEW MODE**

اضغط على زر **VIEW MODE** للتبديل بين شاشات العرض كما هو موضح أدناه.

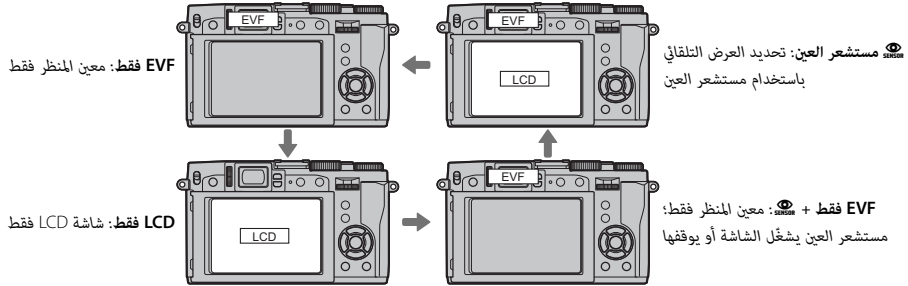
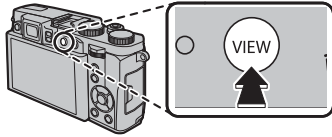
**مستشعر العين**

يقوم مستشعر العين بتشغيل معين المنظر عند وضع عينيك عليه، ويقوم بإيقاف تشغيله إذا قمت بإبعاد عينيك (الرجاء الانتباه إلى أن مستشعر العين قد يستجيب إلى الأهداف المراد تصويرها بخلاف العين أو الضوء الساطع مباشرة على المستشعر). إذا تم تمكين الاختيار التلقائي للشاشة، فسوف تعمل شاشة LCD عند توقف معين المنظر.

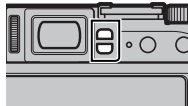

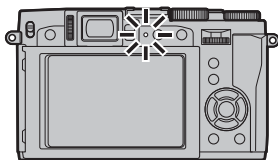
**مصباح المؤشر.**

توضح لمبة المؤشر حالة الكاميرا كما يلي:

حالة الكاميرا	مصباح المؤشر
ضبط التركيز مقفل.	يتوهج بلون أخضر
تحذير التشويش أو التركيز أو التعرض للضوء. يمكن التقاط الصورة.	وميض أخضر
تسجيل الصور. يمكن التقاط صور إضافية.	وميض باللون الأخضر والبرتقالي
تسجيل الصور. لا يمكن إلتقاط صور إضافية في هذا الوقت.	ومتوهج بلون برتقالي
جاري شحن الفلاش، لن يضيء الفلاش عند التقاط الصورة.	وميض بلون برتقالي (سريع)
حلقة الزوم بين وضع التشغيل وإيقاف التشغيل. لا يمكن التقاط الصورة.	وميض بلون برتقالي (بطيء)
خطأ في العدسة أو الذاكرة.	وميض أحمر

◆ قد تظهر كذلك تحذيرات في شاشة العرض.

**شاشة LCD**

يمكن إمالة شاشة LCD من أجل عرض أسهل، ولكن يجب الحرص على عدم لمس الأسلاك أو تعريض الأصابع أو أشياء أخرى للاحتجاز وراء الشاشة. قد يتسبب لمس الأسلاك في تعطل الكاميرا.

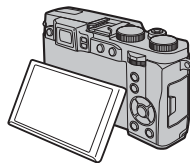
**التعديل الديوبتري**

الكاميرا مزودة بتعديل ديوبتري (قوة انكسار العدسة) لتلاؤم الفروق الفردية في الإبصار. أدر أداة التحكم في التعديل الديوبتري حتى يصبح معين المنظر في وضع التركيز البؤري الحاد.

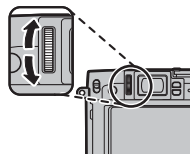

قد يتم عرض أنواع المؤشرات التالية أثناء التصوير أو العرض. في الوصف التالي، يتم عرض جميع المؤشرات المتاحة لأغراض التوضيح؛ والمؤشرات المعروضة فعليًا تتغير حسب إعدادات الكاميرا.

■ التصوير: شاشة LCD/معين المنظر

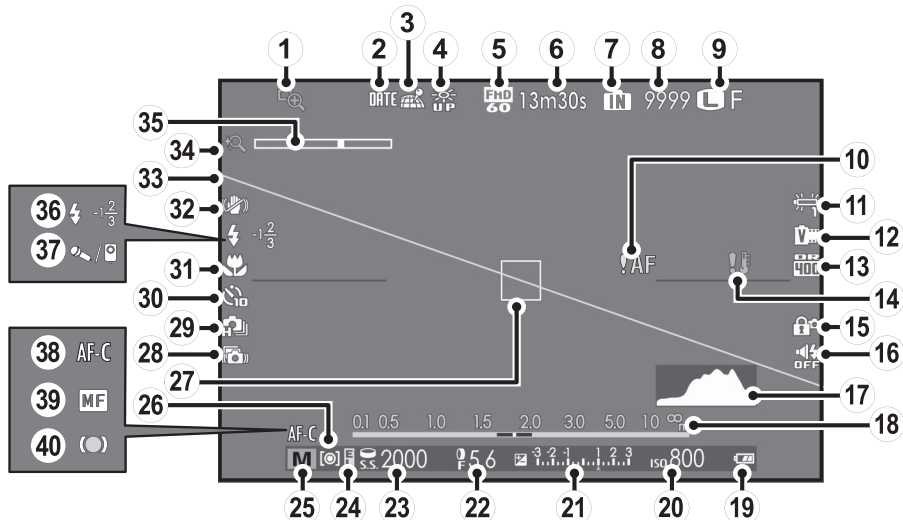

\* : يشير إلى عدم وجود بطاقة ذاكرة مدرجة وسيتم تخزين الصور في الذاكرة الداخلية للكاميرا.



- 29 وضع التصوير المستمر
- 30 مؤشر المؤقت الذاتي
- 31 وضع الماكرو (التصوير عن قرب)
- 32 وضع Dual IS (منع الاهتزاز المضاعف)
- 33 مستوى إلكتروني
- 34 زوم رقمي ذكي
- 35 مؤشر التكبير
- 36 وضع الفلاش/تعويض الفلاش
- 37 حرر ميكروفون/عن بعد
- 38 وضع التركيز البؤري
- 39 مؤشر التركيز اليدوي
- 40 مؤشر التركيز البؤري

- 15 قفل التحكم
- 16 مؤشر الوضع الصامت
- 17 شريط التردد الرسومي
- 18 مؤشر المسافة
- 19 مستوى البطارية
- 20 الحساسية
- 21 مؤشر التعرض للضوء
- 22 فتحة العدسة
- 23 سرعة الحاج
- 24 مؤشر قفل AE
- 25 وضع التصوير
- 26 القياس
- 27 إطار التركيز
- 28 مقاومة عدم وضوح متقدمة

- 1 حقق من تركيز بؤري
- 2 ختم التاريخ
- 3 حالة تنزيل بيانات الموقع
- 4 وضع الشاشة في ضوء الشمس
- 5 وضع فيلم
- 6 الوقت المتبقي
- 7 مؤشر الذاكرة الداخلية \*
- 8 عدد الإطارات المتاحة
- 9 حجم الصورة/الجودة
- 10 تحذير التركيز
- 11 توازن البياض
- 12 محاكاة الأفلام
- 13 المدى الديناميكي
- 14 تحذير الحرارة

### اختيار شاشة

اضغط على زر **DISP/BACK** لاختيار المعلومات التي يتم عرضها على الشاشة وفي معين المنظر الإلكتروني.

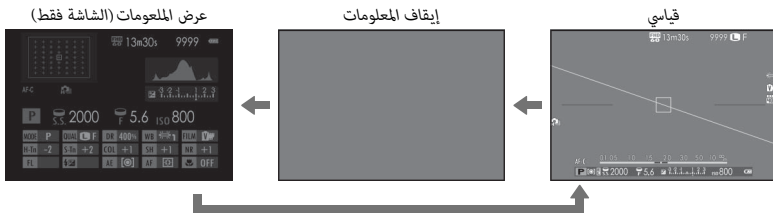

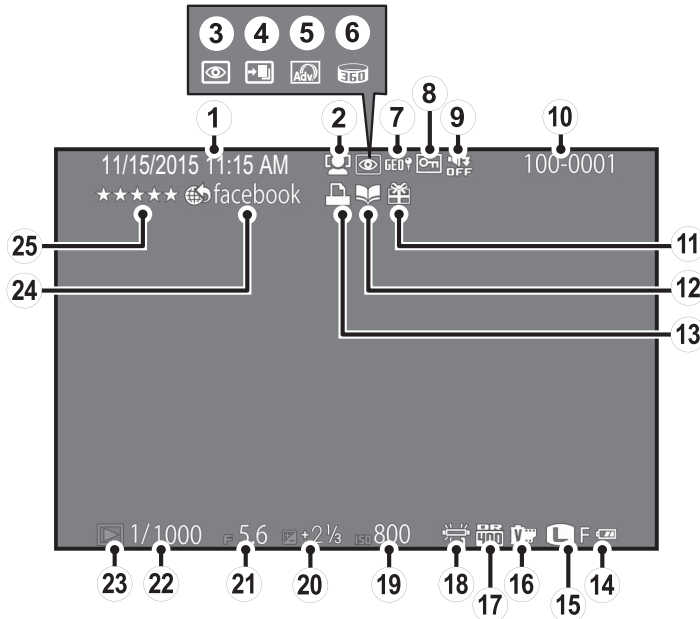

- 19 الحساسية
- 20 تعويض التعريض الضوئي
- 21 فتحة العدسة
- 22 سرعة الحاج
- 23 مؤشر وضع العرض
- 24 علامة التحميل إلى
- 25 التفضيلات

- 10 رقم الصورة
- 11 صورة هدية
- 12 مساعدة دفتر الصور
- 13 مؤشر طباعة DPOF
- 14 مستوى البطارية
- 15 حجم الصورة/الجودة
- 16 محاكاة الأفلام
- 17 المدى الديناميكي
- 18 توازن البياض

- 1 التاريخ والوقت
- 2 مؤشر التعقب الذي للوجه
- 3 مؤشر إزالة احمرار العين
- 4 وضع التركيز الاحترافي، وضع الضوء المنخفض
- 5 مرشح متقدم
- 6 بانوراما حركة
- 7 بيانات الموقع
- 8 صورة محمية
- 9 مؤشر الوضع الصامت

## اختيار شاشة

اضغط على زر **DISP/BACK** لاختيار المعلومات التي يتم عرضها في وضع العرض.

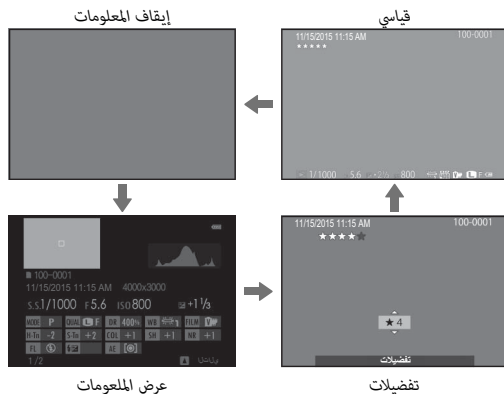

## استخدام القوائم: وضع التصوير

استخدم قوائم التصوير لضبط إعدادات التصوير. تختلف الخيارات المتاحة حسب وضع التصوير المحدد.

## استخدام قائمة التصوير.

**1** اضغط زر **MENU/OK** لعرض قائمة التصوير.

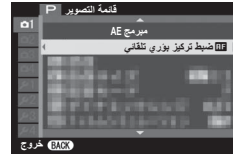

**2** اضغط زر الاختيار لأعلى أو لأسفل لتظليل بند القائمة المطلوب.

**3** اضغط زر الاختيار لليمين لعرض خيارات البند المظلل.



**4** اضغط زر الاختيار لأعلى أو لأسفل لتظليل الخيار المطلوب.

**5** اضغط زر **MENU/OK** لاختيار الخيار المظلل.

**6** اضغط **DISP/BACK** للخروج من القائمة.

## خيارات قائمة التصوير.

### 📷 موضع المشهد

يختار مشهد للوضع SP2/SP1.

### 📷 وضع Adv.

يختار أحد أوضاع التصوير المتقدمة.

### 📷 مرشح متقدم

اختر النقاط الصور بتأثيرات المرشح.

### 📷 ضبط تركيز بؤري تلقائي

عدّل إعدادات التركيز البؤري.

### ISO ISO

يتحكم في حساسية الكاميرا للضوء.

### 📷 حجم الصورة

اختر الحجم و نسبة الأبعاد التي سيتم عندها تسجيل الصور الثابتة.

### 📷 جودة الصورة

اختر تنسيق الملف و معدل الضغط.

### 📷 نطاق ديناميكي

يتحكم بالتباين.

### 📷 محاكاة فيلم

يحاكي تأثير الأنواع المختلفة من أفلام التصوير.

### 📷 تصوير قوسي لمحاكاة فيلم

اختر أنواع الفيلم من أجل محاكاة الفيلم التسلسلية.

### 📷 مؤقت ذاتي

النقاط صور باستخدام المؤقت الذاتي.

### 📷 التصوير بفاصل زمني

يعدّل الإعدادات للتصوير بفاصل زمني.

### WB توازن البياض

يضبط الألوان بحيث تطابق مصدر الضوء.

### Color لون

ضبط كثافة الألوان.

### Sharp الحدة

حدة ونعومة الحدود.

### 📷 درجة لون بارزة

ضبط مظهر أماكن الإضاءة.

### 📷 درجة لون مظلمة

ضبط مظهر الظلال.

### NR تخفيض الضوضاء

يقلل الضوضاء في الصور التي يتم تصويرها بحساسيات ضوء عالية.

**🔍 زوم رقمي ذكي**

يعمل الزوم الرقمي الذكي على تكبير الصورة أثناء معالجتها للحصول على نتائج واضحة وعالية الدقة.

**🔍 مقاومة عدم وضوح متقدمة**

ختر ON لتشغيل مقاومة عدم وضوح متقدمة في الوضع  $\text{SR}^+$ .

**🔍 اختر ضبط عادي**

استدعاء الإعدادات المحفوظة بواسطة 📄 تحرير / حفظ الضبط العادي.

**🔍 تحرير / حفظ الضبط العادي**

حفظ الإعدادات.

**🔍 رصد الوجه**

اختر للسماح للكاميرا برصد الوجوه تلقائياً وضبط التركيز والتعريض بالنسبة لصور البورتريه للأشخاص.

**🔍 قياس ضوئي**

اختر طريقة قياس الكاميرا لسطوع الهدف.

**🔍 تشابك SPOT AE ومنطقة تركيز**

اختر إذا ما كنت تريد من الكاميرا قياس إطار التركيز الحالي عند تحديد [●] بقعي في 📄 قياس ضوئي.

**MF مساعد MF**

اختر طريقة عرض التركيز البؤري في وضع التركيز البؤري اليدوي.

**🔍 ضبط حلقة التحكم**

اضبط الوظائف المسندة إلى حلقة التحكم.

**⚡ فلاش إعداد**

اختر وضع فلاش ومستوى فلاش معين.

**🎞 إعداد الفيلم**

عدّل إعدادات الفيلم.

**📶 الاتصال اللاسلكي**

وصل الكاميرا بهاتف ذكي أو جهاز لوحي عبر شبكة لاسلكية.

استخدام قائمة المشاهدة

1 اضغط الزر ▶ للدخول في وضع المشاهدة.

2 اضغط زر MENU/OK لعرض قائمة المشاهدة.



3 اضغط زر الاختيار لأعلى أو لأسفل لتظليل بند القائمة المطلوب.

4 اضغط زر الاختيار لليمين لعرض خيارات البند المظلل.

5 اضغط زر الاختيار لأعلى أو لأسفل لتظليل الخيار المطلوب.

6 اضغط زر MENU/OK لاختيار الخيار المظلل.

7 اضغط DISP/BACK للخروج من القائمة.

**خيارات قائمة الإعداد****الاتصال اللاسلكي**

وصل الكاميرا بهاتف ذكي أو جهاز لوحي عبر شبكة لاسلكية.

**حفظ PC تلقائي**

تحميل الصور إلى جهاز الحاسب عبر شبكة لاسلكية.

**البحث عن الصورة**

البحث عن الصور.

**مسح**

حذف الصور.

**علامة للتحميل**

يختار صور لرفعها إلى YouTube أو Facebook أو MyFinePix.com باستخدام برنامج MyFinePix Studio (نظام التشغيل Windows فقط).

**سلايد شو**

شاهد الصور في عرض تلقائي للشرائح.

**RAW تحويل**

إنشاء نسخ JPEG من صور RAW.

**إزالة احمرار العين**

إزالة احمرار العين من الصور الشخصية.

**حماية**

حماية الصور من الحذف بطريق الخطأ.

**تشذيب**

لإنشاء نسخة مقصوصة من الصورة الحالية.

**تغيير الحجم**

لإنشاء نسخة مقصوصة من الصورة الحالية.

**تدوير الصورة**

تدوير الصور.

**نسخ**

ينسخ الصور من الذاكرة الداخلية إلى بطاقة الذاكرة.

**مساعدة دفتر الصور**

إنشاء دفاتر من صورك المفضلة.

**أمر الطباعة (DPOF)**

اختر صور لطباعتها على أجهزة متوافقة مع DPOF و PictBridge.

**طباعة بطابعة instax**

اطبع الصور على طابعات FUJIFILM instax SHARE الاختيارية.

**أبعاد العرض**

اختر كيفية عرض الأجهزة عالية الوضوح للصور بنسبة أبعاد تبلغ 3:2 (هذا الخيار يتوفر فقط عندما يكون كبل HDMI متصلاً).



## استخدام قائمة الإعداد

## 1 عرض قائمة الإعداد.

1.1 اضغط MENU/OK لعرض قائمة الوضع الحالي.

1.2 اضغط زر الاختيار ليسار لتظليل التبوب الخاص بالوضع الحالي.



1.3 اضغط زر الاختيار لأسفل لتظليل تبويب قائمة الإعداد الذي

يحتوي على الخيار المطلوب.



1.4 اضغط زر الاختيار لليمين للدخول بالمؤشر في قائمة الإعداد.

## 2 عدّل الإعدادات.

2.1 اضغط مفتاح الاختيار باتجاه الأعلى أو الأسفل لتظليل بند قائمة.



2.2 اضغط مفتاح الاختيار باتجاه اليمين لعرض خيارات البند المظلل.



2.3 اضغط مفتاح الاختيار باتجاه الأعلى أو الأسفل لتظليل خيار.

2.4 اضغط MENU/OK لاختيار الخيار المظلل.

2.5 اضغط DISP/BACK للخروج من القائمة.

## خيارات قائمة الإعداد

## تاريخ/وقت

ضبط ساعة الكاميرا.

## فرق التوقيت

عند السفر، استخدم هذا الخيار لتغيير ساعة الكاميرا مباشرة من توقيت دولتك للتوقيت المحلي للبلد التي سافرت إليها.

## 言語/LANG

اختر اللغة.

## إعادة التهيئة

أعد ضبط خيارات قائمة الإعداد أو التصوير إلى القيم الافتراضية.

## وضع صامت

قم بتعطيل السماع والفتاش والمؤشر ومصباح المؤقت الذاتي في الحالات التي تكون فيها أصوات أو أضواء الكاميرا غير مرغوب فيها.

## حلقة التحكم

اختر الاتجاه الذي يتم فيه تدوير حلقة التحكم لزيادة مسافة التركيز البؤري في وضع التركيز اليدوي.

## تحقق من تركيز بؤري

سيتم تكبير الصورة على الشاشة لمساعدة التركيز البؤري عند تدوير حلقة التحكم في وضع التركيز اليدوي.

## إعداد الصوت

عدّل إعدادات الصوت.

## إعداد الشاشة

عدّل إعدادات الشاشة.

## Fn ضبط الوظيفة (Fn)

اختر الأدوار التي تقوم بها أزرار الوظيفة.

## ضبط زر الاختيار

اختر الأدوار التي تقوم بها الأزرار الموجودة ضمن زر الاختيار.

## تحرير/حفظ قائمة سريعة

اختر الخيارات التي يتم عرضها في القائمة السريعة.

## إدارة الطاقة

عدّل إعدادات إدارة الطاقة.

## وضع مثبت الصورة

قم بالحد من تشويش الهدف والكاميرا.

## إزالة احمرار عين

أزل تأثيرات احمرار العين التي يسببها الفلاش.

**ضبط توصيل طابعة instax**

اضبط إعدادات الاتصال بطابعات FUJIFILM instax SHARE الاختيارية.

**تحرير اسم الملف**

قم بتغيير بادئة اسم الملف.

**صياغة**

في حال إدخال بطاقة ذاكرة في الكاميرا، سيهين هذا الخيار بطاقة الذاكرة. إذا لم يتم إدخال بطاقة ذاكرة، سيهين هذا الخيار الذاكرة الداخلية.

**وضع القفل AE/AF**

اختر الدور الذي يقوم به زر AE/AF.

**زر القفل AE/AF**

اختر قيام الزر AE/AF بقفل التعرض فقط، التركيز فقط، أو كلاهما معاً.

**حفظ بيانات الإعداد**

عدّل إعدادات إدارة الملفات.

**وحدات نطاق التركيز البؤري**

اختر الوحدات المستخدمة لمؤشر مسافة التركيز.

**إعدادات لاسلكية**

اضبط الإعدادات للاتصال بشبكات لاسلكية.

**ضبط حفظ PC تلقائي**

اختر وجهة تحميل.

**إعداد موقع جغرافي**

اعرض بيانات الموقع التي تم تنزيلها من الهاتف الذكي واختر ما إذا كنت تريد حفظ هذه البيانات مع الصور أم لا.

لمزيد من المعلومات حول كاميرا FUJIFILM الرقمية، تفضل بزيارة المواقع الموضحة أدناه.

### تطبيقات FUJIFILM مجانية

تعطيك تطبيقات FUJIFILM المزيد من الفرص للاستمتاع بالصور على الهواتف الذكية والأجهزة اللوحية وأجهزة الحاسب.

<http://fujifilm-dsc.com/>



fujifilm Wi-Fi app



يمكن استخدام برنامج MyFinePix Studio (نظام التشغيل Windows فقط) لنسخ الصور إلى الحاسب، حيث يمكن تخزينها ومشاهدتها وتنظيمها وطباعتها.

<http://fujifilm-dsc.com/mfs/>

fujifilm mfs



يمكن استخدام برنامج RAW FILE CONVERTER لعرض الصور بتنسيق RAW على الحاسب لديك.

<http://fujifilm-dsc.com/rfc/>

fujifilm rfc



### معلومات المنتج FUJIFILM X30

يمكن العثور على معلومات حول الملحقات الإضافية والدعم في الموقع التالي.

fujifilm X30



للتأكد من استمرار الاستمتاع بالمنتج، اتبع الاحتياطات التالية.

#### **التخزين والاستخدام.**

- إذا كانت الكاميرا لن تستخدم لفترة طويلة، انزع البطارية وبطاقة الذاكرة. لا تخزن أو تستخدم الكاميرا في المناطق:
- المعرضة للأمطار أو البخار أو الدخان
  - شديدة الرطوبة أو المليئة بالأتربة
  - المعرضة لضوء الشمس المباشر أو درجات الحرارة شديدة الارتفاع، كسيارة مغلقة في يوم مشمس
  - شديدة البرودة
  - المعرضة للاهتزاز الشديد
  - المعرضة لمجال مغناطيسي قوي، كالمناطق القريبة من هوائيات البث الإذاعي أو أسلاك الضغط العالي أو أجهزة بث موجات الرادار أو المحركات أو المحولات أو الأجسام الممغنطة
  - المتصلة مع المواد الكيميائية سريعة التبخر مثل المبيدات الحشرية
  - القريبة من المنتجات المطاطية أو الفينيل

#### **الماء والرمال**

التعرض للماء أو الرمال قد يدمر الكاميرا ودوائرها الكهربائية وآلية عملها. عند استخدام الكاميرا على الشاطئ أو بجانب البحر، تجنب تعريضها للماء أو الرمل. لا تضع الكاميرا على الأسطح المبتلة.

#### **تكتف بخار الماء**

الارتفاع المفاجئ في درجة الحرارة، مثل ما يحدث عند الدخول إلى مباني بها أجهزة تدفئة في يوم بارد، قد يسبب تكتف بخار الماء داخل الكاميرا. في حالة حدوث هذا، أطفئ الكاميرا وانتظر مدة ساعة قبل تشغيلها مرة أخرى. في حالة تكتف بخار الماء على بطاقة الذاكرة، انزع البطاقة وانتظر حتى يتبدد البخار المتكتف.

#### **السفر**

احمل الكاميرا في حقيبة اليد الخاصة بك. قد تتعرض حقائب السفر إلى صدمات عنيفة قد تلف الكاميرا.

احرص على قراءة هذه التعليمات قبل الاستعمال

تعليمات السلامة

- تأكد من استعمالك للكاميرا بالشكل الصحيح. اقرأ تعليمات السلامة هذه ودليل المالك الخاص بك بعناية قبل الاستعمال.
- بعد الانتهاء من قراءة تعليمات السلامة، احتفظ بها في مكان آمن.

حول هذه الأيقونات

يتم استخدام الرموز الموضحة بالأسفل في هذا المستند لتشير إلى خطورة الإصابة أو التلف التي قد تنتج في حال تجاهل المعلومات التي يشير إليها الرمز وتنتج عن ذلك استعمال المنتج بشكل خاطئ.

**تحذير**  يدل هذا الرمز على احتمال التعرض للوقاية أو الإصابة بالحرارة في حال تجاهل المعلومات.

**تنبيه**  يدل هذا الرمز على احتمال التعرض للإصابة الشخصية أو وقوع تلفيات عينية في حال تجاهل المعلومات.

يتم استخدام الرموز الموضحة بالأسفل للإشارة إلى طبيعة التعليمات التي يجب مراعاتها.

**تحذير**  تشير الرموز المثلثة إلى أن هذه المعلومات تتطلب انتباهك ("هامة").

**ممنوع**  تشير الرموز الدائرية التي يتوسطها خط مائل إلى أن الفعل المشار إليه ممنوع ("ممنوع").

**مطلوب**  تشير الدوائر المصمتة التي يتوسطها علامة تعجب إلى فعل يجب القيام به ("مطلوب").

**تحذير** 

**في حال وقوع أي مشاكل، اغلق الكاميرا، انزع البطارية، وافصل وانزع محول التيار الكهربائي.** يمكن أن يتسبب الاستمرار في استعمال الكاميرا أثناء انبعاث دخان، أي رائحة غريبة أو عندما تكون في حالة غير طبيعية في وقوع حريق أو صدمة كهربائية. اتصل ببيائع FUJIFILM الخاص بك.

**لا تسمح بدخول الماء أو أي أجسام غريبة في الكاميرا.** في حال دخول ماء أو أجسام غريبة في الكاميرا، اغلق الكاميرا، انزع البطارية، وافصل وانزع محول التيار الكهربائي. يمكن أن يتسبب الاستمرار في استعمال الكاميرا في وقوع حريق أو صدمة كهربائية. اتصل ببيائع FUJIFILM الخاص بك.

**تحذير** 

	لا تستخدم الكاميرا في المرحاض أو عند مرشة الاغتسال. قد يتسبب هذا في وقوع حريق أو صدمة كهربائية.
	لا تحاول مطلقاً تغيير أو تفكيك الكاميرا (لا تقم مطلقاً بفتح الغطاء). عدم الالتزام باتباع هذا التنبيه الوقائي قد يؤدي إلى نشوب حريق أو حدوث صدمة كهربائية.
	في حالة كسر الغطاء الخارجي نتيجة لسقوط أو لأي حادث آخر، لا تلمس الأجزاء الداخلية المكشوفة. عدم اتباع هذا التنبيه الوقائي قد يتسبب في التعرض لصدمة كهربائية أو إصابة نتيجة للمس الأجزاء المتحطمة. انزع البطارية فوراً، مع الانتباه تفادياً للتعرض للإصابة أو لصدمة كهربائية، واتوجه بالمنتج إلى نقطة الشراء للاستشارة.
	لا تغير، تسخن أو تلو بشكل غير مناسب أو تشد كبل التوصيل أو تضع أجسام ثقيلة عليه. قد تتسبب هذه الأفعال في تلف الكبل وتؤدي إلى اشتعال حريق أو صدمة كهربائية. في حال تلف الكبل، اتصل ببيائع FUJIFILM الخاص بك.
	لا تضع الكاميرا على أسطح غير مستوية. قد يتسبب هذا في سقوط الكاميرا أو انقلابها مسببة إصابة.
	لا تحاول إطلاقاً التقاط صور أثناء التحرك. لا تستخدم الكاميرا أثناء السير أو القيادة. قد يتسبب هذا في سقوطك أو تعرضك لحادث مروري.
	لا تلمس أي جزء معدني للكاميرا أثناء عاصفة رعدية. قد يتسبب هذا في صدمة كهربائية نتيجة لتيار مسطح ناتج عن البرق.
	لا تستخدم البطارية إلا كما هو موضح. ركب البطارية كما يوضح المؤشر.
	لا تسخن، تغير أو تفكك البطارية. لا تُسقط البطارية أو تعرضها للصدما. لا تخزن البطارية مع منتجات معدنية. يمكن لأي من هذه الأفعال أن يتسبب في انفجار البطارية أو تسربها ما قد ينتج عنه حريق أو إصابة.
	استخدم فقط البطارية أو محول التيار الكهربائي المتعدد المحدد للاستخدام مع هذه الكاميرا. لا تستخدم جهد كهربائي غير ذلك الذي ينص عليه مزود الطاقة الكهربائية. استخدام مصادر طاقة كهربائية أخرى قد يؤدي إلى حريق.
	في حال تسرب البطارية ولامس السائل عينيك، جلدك أو ملابسك، اغسل المنطقة المصابة فوراً بمرطبات نظيف واستشر طبيب أو اتصل برقم طوارئ.

⚠ تنبيه	
⊘	لا تستخدم هذه الكاميرا في أماكن تكثر فيها عوادم الوقود، البخار، الرطوبة والأتربة. قد يتسبب هذا في وقوع حريق أو صدمة كهربية.
⊘	لا تترك هذه الكاميرا في أماكن قد تتعرض لدرجات حرارة مرتفعة جداً. لا تترك الكاميرا في أماكن مثل سيارة مغلقة أو ضوء شمس مباشر. قد يتسبب هذا في وقوع حريق.
!	<b>تحفظ بعيد عن متناول الأطفال.</b> قد يتسبب هذا المنتج في إصابة أيدي الأطفال بالأذى.
⊘	لا تضع أجسام ثقيلة على الكاميرا. قد يؤدي هذا إلى سقوط أو انقلاب الأجسام الثقيلة ما يؤدي إلى الإصابة.
⊘	لا تحرك الكاميرا أثناء توصيل محول التيار الكهربائي المتعدد بها. لا تشد كبل التوصيل لتفصل محول طاقة التيار الكهربائي المتعدد. قد يتسبب هذا في تلف كبل الطاقة أو الأسلاك ويؤدي إلى حرق أو صدمة كهربية.
⊘	لا تغط أو تلف الكاميرا أو محول الطاقة بقماش أو بطانية. قد يتسبب هذا في ارتفاع درجة الحرارة ما ينتج عنه تشوه الغطاء أو وقوع حريق.
!	عند تنظيفك للكاميرا أو إذا كنت لا تنوي استخدامها لفترات ممتدة، اخرج البطارية وافصل وزنغ محول التيار الكهربائي. قد يتسبب عدم فعل ذلك في وقوع حريق أو صدمة كهربية.
⊘	عند الانتهاء من الشحن، انزع الشاحن من قابس التيار الكهربائي. قد يتسبب ترك الشاحن موصلاً بقباس التيار الكهربائي في وقوع حريق.
⊘	استخدام ضوء الفلاش بالقرب من العين قد يؤثر بشكل مؤقت على قدرة الإبصار. انتبه بشكل خاص عند تصوير الرضع والأطفال الصغار.
!	عند إخراج بطاقة الذاكرة، قد تندفع البطاقة من الفتحة بسرعة كبيرة. استخدام إصبعك لتثبيت البطاقة ثم أخرجها برفق. قد تحدث إصابة للشخص الذي يتعرض للارتطام بواسطة البطاقة التي تم إخراجها.
!	تحتاج الكاميرا إلى الكشف على الأجزاء الداخلية والتنظيف بشكل منتظم. قد تتسبب الأتربة المتراكمة في الكاميرا إلى وقوع حريق أو صدمة كهربية. اتصل ببايع FUJIFILM الخاص بك لتنظيف الأجزاء الداخلية كل سنتين. برجاء ملاحظة أن هذه الخدمة ليست خدمة مجانية.
!	<b>هناك خطر انفجار في حالة استبدال البطارية بطريقة غير صحيحة. لا تستبدل البطاريات إلا بأخرى من النوع نفسه.</b>
⊘	ابتعد أصابعك عن نافذة الفلاش قبل أن ينطلق. قد يتسبب عدم اتباع هذه الاحتياطات في إصابتك بحروق.
⊘	حافظ على نظافة نافذة الفلاش ولا تستخدم الفلاش في حالة وجود عائق أمام النافذة. قد يتسبب عدم اتباع هذه الاحتياطات في انبعاث دخان أو تلطيخ للأولاد.

⚠ تحذير	
⊘	لا تستخدم شاحن لشحن البطاريات غير المحدد هنا لشحن البطاريات. يستخدم الشاحن المرفق فقط في شحن نوع البطارية المرفقة مع الكاميرا. قد يتسبب استخدام الشاحن في شحن بطاريات تقليدية أو أنواع أخرى من البطاريات القابلة للشحن في تسرب البطارية، أو ارتفاع درجة حرارتها وانفجارها.
!	<b>لا تستخدم المنتج في وجود أي مواد قابلة للاشتعال، أو الغازات القابلة للانفجار أو الأتربة.</b>
!	عند حمل البطارية، ركنها في الكاميرا الرقمية أو احتفظ بها في الصندوق الصلب. احتفظ بالبطارية في الصندوق الصلب عند تخزينها. اعزل البطارية عند التخلص منها بتغطية أطرافها بشئ عازل. قد يتسبب اتصال أطراف البطارية بأجسام معدنية أو بطاريات أخرى في حدوث اشتعال أو انفجار.
!	<b>احتفظ بطاقات الذاكرة بعيداً عن متناول الأطفال.</b> قد يبتلع الأطفال بطاقات الذاكرة نظراً لصغر حجمها. تأكد من تخزين بطاقات الذاكرة بعيداً عن متناول الأطفال. في حال ابتلاع طفل لبطاقة ذاكرة، استشر طبيب أو اتصل برقم طوارئ على الفور.
!	<b>قم بإيقاف تشغيل الكاميرا في الأماكن المزدحمة.</b> تتبعث من الكاميرا إشعاعات من موجات الراديو الترددية التي قد تتداخل مع أجهزة تنظيم ضربات القلب.
!	<b>قم بإيقاف تشغيل الكاميرا بالقرب من الأبواب الآلية وأجهزة المكبرات الصوتية والأجهزة الأخرى التي يتم التحكم بها آتوماتياً.</b> تتبعث من الكاميرا إشعاعات من موجات الراديو الترددية التي قد تسبب عطل هذه الأجهزة.
!	<b>احتفظ بالكاميرا على بعد لا يقل عن 22 سم من الأشخاص الذي يحملون أجهزة تنظيم ضربات القلب.</b> تتبعث من الكاميرا إشعاعات من موجات الراديو الترددية التي قد تتداخل مع أجهزة تنظيم ضربات القلب.

## البطارية وإمداد الطاقة

ملاحظة: تحقق من نوع البطارية المستخدمة في الكاميرا الخاصة بك وقراءة الأقسام المناسبة.

فيما يلي وصف للاستخدام المثالي للبطاريات وكيفية الحفاظ علي طول حياتها. قد يتسبب الاستخدام الخاطئ في تقصير عمر البطارية ويؤدي إلى التسريب، ارتفاع درجة الحرارة، الحريق، أو الانفجار.

## بطاريات الليثيوم أيون

قم بقراءة هذا القسم إذا كانت الكاميرا الخاصة بك تستخدم بطاريات الليثيوم أيون القابلة لإعادة الشحن.

لا تأتي البطارية مشحونة. اشحن البطارية قبل استعمالها. احتفظ بالبطارية في علبتها في حالة عدم الاستخدام.

## ملاحظات حول البطارية

تفقد البطارية شحنها بشكل تدريجي في حالة عدم الاستعمال. اشحن البطارية قبل الاستعمال لمدة يوم أو يومين.

يمكن إطالة عمر البطارية بإغلاق الكاميرا في حالة عدم الاستعمال.

تقل قدرة البطارية في درجات الحرارة المنخفضة؛ قد لا تعمل البطارية المنخفضة في المناخ البارد. احتفظ ببطارية إضافية مشحونة في مكان دافئ واستبدل البطارية عند اللزوم، أو احتفظ بالبطارية في جيبك أو في مكان دافئ آخر وركبها في الكاميرا عند التصوير فقط. لا تضع البطارية مباشرة على أجهزة تدفئة الأيدي أو أجهزة التدفئة الأخرى.

## شحن البطارية

سيزيد وقت الشحن عند درجات الحرارة المحيطة التي تقل عن +10 درجة مئوية، أو أعلى من +35 درجة مئوية. لا تحاول شحن البطارية عند درجات حرارة تزيد عن 40 درجة مئوية، أو عند درجات حرارة تقل عن 0 درجة مئوية، فلن يتم شحن البطارية.

لا تحاول أن تشحن بطارية مشحونة بالكامل. إلا أنه ليس بالضرورة أن تستنفذ البطارية بالكامل قبل الشحن.

قد تشعر بارتفاع درجة حرارة البطارية عند لمسها مباشرة بعد الشحن أو الاستعمال. هذا أمر طبيعي.

## عمر البطارية

في درجات الحرارة الطبيعية، يمكن أن تُشحن البطارية 300 مرة تقريبًا. يدل نفاذ شحن البطارية بسرعة ملحوظة على أن البطارية قد وصلت إلى نهاية فترة صلاحية استخدامها ويجب استبدالها.

## التخزين

قد يضعف أداء الكاميرا إذا تركت البطارية دون استخدام لفترة طويلة بعد شحنها بالكامل. افرغ البطارية قبل التخزين.

في حال عدم استخدام الكاميرا لفترة طويلة، انزع البطارية واحفظها في مكان جاف في درجة حرارة ما بين +15 درجة مئوية و+25 درجة مئوية. لا تحفظ البطارية في مكان يتعرض لدرجات حرارة مرتفعة.

## تنبيهات: معاملة البطارية

- لا تنقل البطارية أو تخزنها مع أجسام معدنية مثل القلائد أو دبائيس الشعر.
- لا تعرضها للهب أو التسخين.
- لا تفكك البطارية أو تعدها.
- اشحنها بشاحن البطارية المخصص لها فقط.
- تخلص فوراً من البطاريات المستعملة.
- لا تسقطها أو تعرضها لصدمات عنيفة.
- لا تعرضها للماء.
- حافظ على نظافة أطرافها.
- قد ترتفع درجة حرارة البطارية وهيكل الكاميرا قليلاً بعد الاستخدام لمدة طويلة. هذا أمر طبيعي.

## بطاريات قلووية (بطاريات Ni-MH قابلة لإعادة الشحن بحجم AA

تفضل بقراءة هذا القسم إذا كانت الكاميرا الخاصة بك تستخدم بطاريات قلووية بحجم AA، أو بطاريات Ni-MH بحجم AA. يمكن التعرف على المعلومات الخاصة بأنواع البطاريات المتوافقة في موضع آخر في دليل الكاميرا.

## تنبيهات: التعامل مع البطارية

- لا تعرض البطارية للماء أو السنة للهب، أو الحرارة أو تخزينها في مكان دافئ أو رطب.
- لا تنقل البطارية أو تخزنها مع أجسام معدنية مثل القلائد أو دبائيس الشعر.
- لا تقم بتفكيك أو تعديل البطاريات أو غطاها.
- لا تعرضها لصدمات عنيفة.
- لا تستخدم البطاريات التي بها تسرب أو تشوه أو تغيير في اللون.
- احفظها بعيداً عن متناول الرضع والأطفال الصغار.
- ادخل البطارية في الاتجاه الصحيح.
- لا تضع بطاريات قديمة مع بطاريات جديدة، فالبطاريات لديها مستويات شحن متفاوتة، أو تضع بطاريات من أنواع مختلفة.



من الممكن إعادة شحن بطاريات Ni-MH في شاحن البطارية (بياع بشكل منفصل). قد تصبح البطاريات ساخنة للغاية عند لمسها بعد الشحن. الرجاء الإطلاع على التعليمات الواردة مع الشاحن لمعرفة مزيد من المعلومات. استخدم الشاحن مع البطاريات المتوافقة معه فقط.

تفقد بطاريات Ni-MH شحنها بشكل تدريجي في حالة عدم الاستعمال.

#### ■ التخلص من البطاريات

تنبيه: التخلص من البطاريات المستهلكة طبقاً للقوانين المحلية.

#### محولات التيار الكهربائي المتعدد (متاح بشكل منفرد)

ينطبق هذا القسم على جميع طرازات الكاميرا. استخدم فقط محولات التيار الكهربائي المتعدد من FUJIFILM المخصصة للاستخدام مع هذه الكاميرا. قد يؤدي استخدام محولات التيار الأخرى في إتلاف الكاميرا.

- محول التيار الكهربائي المتعدد مخصص للاستخدام داخل المنازل فقط.
- تأكد من اتصال قابس التيار المستمر بالكاميرا بإحكام.
- اغلق الكاميرا قبل فصل محول التيار. افصل محول الطاقة عن طريق شد القابس وليس الكبل.
- لا تستخدم محول التيار مع أجهزة أخرى.
- لا تفكك المنتج.
- لا تعرضه لدرجات حرارة مرتفعة أو رطوبة.
- لا تعرضها لصدمات عنيفة.
- قد يصدر محول التيار الكهربائي صوت طنين أو يصبح ساخناً عند لمسها أثناء الاستعمال. هذا أمر طبيعي.
- إذا تسبب محول التيار الكهربائي في تشويش موجات الراديو، اعد توجيهه أو غير مكان هوائي الاستقبال.

• في حالة عدم استخدام الكاميرا لفترة طويلة، انزع البطاريات. الرجاء الانتباه إلى أن ساعة الكاميرا سيتم إعادة تعيينها.

• قد تشعر بسخونة البطاريات عند لمسها مباشرة بعد الاستعمال. أوقف تشغيل الكاميرا ودع البطاريات تبرد قبل التعامل معها.

• قد يهمل قدرة البطارية إلى الانخفاض عند درجات الحرارة المنخفضة. احتفظ ببطاريات احتياطية في الجيب أو أي مكان دافئ وتغييرها إذا استدعت الضرورة ذلك. قد تستعيد البطاريات الباردة جزء من شحنها بمجرد تدفئتها.

• خصمات الأصابع واللطخات على أطراف توصيل البطارية قد يؤدي إلى ضعف أداء البطارية. نظف أطراف التوصيل جيداً بقطعة قماش ناعمة وجافة قبل إدخالها في الكاميرا.

في حال تسرب البطاريات، قم بتنظيف حجرة البطارية تماماً قبل إدخال البطاريات الجديدة. 

إذا تلامس سائل البطارية مع البشرة أو الملابس، فقم بشطف المنطقة المصابة بالماء. **في حال دخول السائل في عينيك، فقم على الفور بشطف المنطقة المصابة بالماء واطلب العناية الطبية. تجنب فرك عينيك. عدم اتباع هذا التدبير الوقائي قد يؤدي إلى إضعاف القدرة على الإبصار بشكل دائم.** 

#### ■ بطاريات Ni-MH

قد تنخفض قدرة بطاريات Ni-MH بشكل مؤقت عندما تكون جديدة، أو بعد فترات طويلة من عدم الاستخدام، أو في حال إعادة شحنها بشكل متكرر قبل أن تصبح فارغة الشحن بشكل كامل. هذا طبيعي ولا يدل على قصور في الأداء. قد تزداد قدرة البطارية عن طريق تفريغ شحنة البطاريات بشكل متكرر باستخدام خيار تفريغ الشحن في قائمة إعدادات الكاميرا ثم إعادة شحنها باستخدام شاحن البطارية.

① تنبيه: لا تستخدم خيار تفريغ الشحن عند استخدام البطاريات القلوية.

تسحب الكاميرا مقداراً صغيراً من التيار الكهربائي عندما تكون متوقفة عن التشغيل. بطاريات Ni-MH في الكاميرا المتروكة لفترة طويلة، قد تقل طاقتها إلى مرحلة لا يمكنها من استيعاب الشحن. قد ينخفض أداء البطارية أيضاً إذا نفذت البطاريات في أحد الأجهزة كجهاز الضوء الومض. استخدم خيار تفريغ الشحن في قائمة إعدادات الكاميرا لتفريغ شحن بطاريات Ni-MH. البطاريات التي لم تعد قادرة على استيعاب الشحن حتى بعد تفريغ شحنها بشكل متكرر ثم إعادة شحنها تكون قد وصلت إلى نهاية عمر الخدمة الخاص بها ويجب استبدالها.

## استخدام الكاميرا

- لا توجه الكاميرا نحو مصادر الضوء الساطعة جداً، مثل الشمس في سماء خالية من السحب. عدم اتباع هذا التحذير قد يؤدي إلى تلف حساس الصورة في الكاميرا.
- قد يتسبب ضوء الشمس الذي يتم تركيزه من خلال معين المنظر في تلف لوحة معين المنظر الإلكتروني (EVF). لا توجه معين المنظر الإلكتروني نحو الشمس.

## التقاط صورة تجريبية

قبل التقاط الصور في المناسبات الهامة (مثل حفلات الزفاف أو قبل أخذ الكاميرا في رحلة)، التقط صورة تجريبية وعابنها على الشاشة لتأكد من عمل الكاميرا بشكل طبيعي. لا يمكن أن تتحمل FUJIFILM المسؤولية عن التلفيات أو الخسائر المادية الناتجة عن أي قصور في المنتج.

## تعليقات حول حقوق النسخ

لا يمكن استخدام الصور التي تسجلها بالكاميرا الرقمية بطريقة تنتهك قوانين حقوق النسخ بدون موافقة المالك، إلا في حالة نية الاستخدام الشخصي فقط. لاحظ وجود بعض القيود التي تفرض على تصوير التمثيل المسرحي، الحفلات، والمعارض، حتى في حالة نية الاستخدام الشخصي. يُطلب أيضاً من المستخدمين ملاحظة أنه يسمح فقط بنسخ بطاقات الذاكرة التي تحتوي على صور أو بيانات محمية بموجب حقوق النسخ طبقاً للقيود التي تفرضها قوانين حقوق النسخ هذه.

## طريقة التعامل

للتأكد من تسجيل الصور بشكل صحيح، لا تعرض الكاميرا لصدما أثناء التصوير.

## الكريستال السائل

- في حال تحطم شاشة العرض، يجب تفادي ملامسة الكريستال السائل. اتخذ الإجراءات الوقائية المبنية في حال حدوث أي من الحالات التالية:
- في حال ملامسة الكريستال السائل لجلدك، نظف المنطقة بقطعة قماش وغسلها جيداً بالماء الجاري والصابون.
- في حال دخول الكريستال السائل إلى عينيك، قم بشطف العين المصابة بماء نظيف لمدة لا تقل عن 15 دقيقة واحصل على العناية الطبية فوراً.
- في حال ابتلاع الكريستال السائل، اغسل فمك كاملاً بالماء. اشرب كمية كبيرة من الماء وحاول التقيؤ، ثم احصل على المساعدة الطبية.

على الرغم من أن شاشة العرض يتم تصنيعها بأحدث التقنيات عالية الدقة على الإطلاق، إلا أنها قد تحتوي على وحدات بيكسل تكون في حالة إضاءة أو عدم إضاءة دوماً. لا يعد ذلك خلل بالشاشة، ولن تضرر الصور المسجلة بواسطة الكاميرا من جراء ذلك.

## معلومات العلامة التجارية

تقسيم صورة رقمية هي علامة تجارية أو علامة تجارية مسجلة لشركة FUJIFILM. xD-Picture Card و  هي علامات تجارية خاصة بشركة FUJIFILM. حروف الطباعة المذكورة هنا متطورة بشكل حصري من قبل DynaComware Taiwan Inc. تعد Macintosh، و QuickTime، و Mac OS، هي علامات تجارية لشركة Apple Inc. في الولايات المتحدة، والبلدان الأخرى. Windows 7، Windows 8، Windows Vista، و Windows 7، و Windows Vista، و Windows 8 هي علامات تجارية لمجموعة شركات ميكروسوفت Microsoft. Wi-Fi® و Wi-Fi Protected Setup® هما علامتان تجاريتان مسجلتان لصالح Adobe و Adobe Reader. Adobe علامتا تجارية أو علامات تجارية مسجلة لشركة Adobe Systems المسجلة في الولايات المتحدة الأمريكية و / أو دول أخرى. الشعارات SDXC و SDHC هي علامات تجارية خاصة بشركة SD-3C، LLC. شعار HDMI علامة تجارية. YouTube علامة تجارية تابعة لشركة Google Inc. كافة الأسماء التجارية الأخرى المذكورة في هذا الدليل علامات تجارية أو علامات تجارية مسجلة للمالكها.

## التشويش الكهربي

قد تشوش هذه الكاميرا على الأجهزة الطبية أو معدات الملاحه. استشر القائمين على المستشفى أو الخطوط الجوية قبل استخدام الكاميرا في مستشفى أو على متن طائرة.

## أنظمة التلفزيون الملون

نظام NTSC (لجنة نظام التلفزيون الوطني) هو مواصفة البث التلفزيوني الملون المعمول به بشكل رئيسي في الولايات المتحدة وكندا واليابان. نظام PAL (خط الطور البديل) هو نظام البث التلفزيوني الملون بشكل رئيسي في البلدان الأوروبية والصين.

## التشويش الكهربي

Exif Print هو تنسيق ملف منفتح للكاميرا الرقمية حيث يتم استخدام المعلومات المخزنة مع الصور للحصول على أفضل نسخة ملونة طبق الأصل أثناء الطباعة.

### ملاحظات

لتجنب الحريق أو الصدمات الكهربائية، لا تعرض الوحدة للمطر أو الرطوبة.  
يرجى قراءة "تعليمات السلامة"، وتأكد من استيعابك لها قبل استخدام الكاميرا.

### التخلص من المعدات الكهربائية والإلكترونية المنزلية



في دول الاتحاد الأوروبي، النرويج، أيسلندا وليختنشتاين: يشير هذا الرمز الموجود على المنتج، أو في هذا الدليل وفي شهادة الضمان، و / أو على العبوة أن هذا المنتج يجب ألا تتم معالته كمخلفات منزلية. بدلاً من ذلك يجب التوجه به إلى نقطة تجميع مناسبة خاصة بإعادة تدوير المعدات الكهربائية والإلكترونية.

بتأكدك من التخلص من هذا المنتج بالشكل الصحيح، ستساعد على تجنب العواقب السلبية المحتملة التي قد تؤثر على البيئة وعلى صحة الإنسان، والتي قد تحدث نتيجة معالجة هذا المنتج كمخلفات بطريقة خاطئة.



يشير هذا الرمز الموجود على البطاريات أو المراكم إلى أن هذه البطاريات يجب ألا تتم معالمتها كمخلفات منزلية.

إذا كان جهازك مزودة ببطاريات أو مراكم سهلة الفك، برجاء التخلص منها على انفراد طبقاً للشروط المحلية.

ستساعد عملية إعادة التدوير في الحفاظ على المصادر الطبيعية، لمزيد من المعلومات التفصيلية حول إعادة تدوير هذا المنتج، برجاء الاتصال بالمكتب المحلي لمدينتك، الجهة القائمة على التخلص من المخلفات المنزلية أو المحل الذي اشترت منه المنتج.

في الدول خارج دول الاتحاد الأوروبي، النرويج، أيسلندا وليختنشتاين: إذا أردت التخلص من هذا المنتج، بما في ذلك البطاريات والمراكم، برجاء الاتصال بالسلطات المحلية واسأل عن طريقة التخلص الصحيحة.

في اليابان: يشير هذا الرمز الموجود على البطاريات إلى أنه يتم التخلص منها بشكل منفصل.



Li-ion

### أجهزة شبكة اللاسلكي: تنبيهات

• هذا الجهاز يعمل على نفس التردد الخاص بالأجهزة التجارية والتعليمية والطبية ووحدات إرسال اللاسلكي. كما أنه يعمل أيضاً على نفس التردد الخاص بوحدة الإرسال المرخصة ووحدات الإرسال الخاصة منخفضة الجهد غير المرخصة والتي تستخدم في أجهزة تتبع RFID لخطوط التجمع وفي التطبيقات الأخرى الشبيهة.

• **لمنع حدوث تداخل مع الأجهزة الواردة أعلاه، التزم بالاحتياطات التالية.** تأكد من أن وحدة إرسال RFID لا تعمل قبل استخدام هذا الجهاز. متى لاحظت أن الجهاز يسبب تداخلاً مع وحدات الإرسال المرخصة والتي تستخدم في أجهزة تتبع RFID، قم على الفور باختيار تردد تشغيل جديد لهذا الجهاز لمنع حدوث المزيد من التداخل. إذا لاحظت أن هذا الجهاز يسبب تداخلاً مع أجهزة تتبع RFID منخفضة الجهد، اتصل بوكيل FUJIFILM.

يشير هذا الملصق إلى أن هذا الجهاز يعمل على حزمة التردد 2,4 جيجاهرتز باستخدام التعديلين DSSS و OFDM وقد يتسبب في حدوث تداخل عند مسافات تصل حتى 40 م.

**2.4DS/OF4**

فيما يتعلق بإعلان التوافق، يُرجى زيارة

[http://www.fujifilm.com/products/digital\\_cameras/x/fujifilm\\_x30/pdf/index/fujifilm\\_x30\\_cod.pdf](http://www.fujifilm.com/products/digital_cameras/x/fujifilm_x30/pdf/index/fujifilm_x30_cod.pdf)

هام: اقرأ التنبيهات التالية قبل استخدام وحدة الإرسال اللاسلكي المدمجة الخاصة بالكاميرا.

① يحكم هذا المنتج، الذي يحتوي على وظيفة تشفير تم تطويرها في الولايات المتحدة، اللوائح الأمريكية العاصفة بإدارة التصدير وقد لا يتم تصديره أو إعادة تصديره إلى أي دولة تحظر الولايات المتحدة تصدير البضائع إليها.

• **تستخدم فقط كجزء من شبكة اللاسلكي.** FUJIFILM لا تتحمل مسؤولية أية تلفيات تحدث بسبب الاستخدام غير المصرح به. لا يستخدم الجهاز في التطبيقات التي تنطوي على درجة كبيرة من الموثوقية، على سبيل المثال في الأجهزة الطبية أو الأجهزة الأخرى التي قد تؤثر بشكل مباشر أو غير مباشر على حياة الأشخاص. عند استخدام الجهاز في الحاسب أو الأجهزة الأخرى التي تتطلب درجة أكبر من الموثوقية من الشبكات اللاسلكية، تأكد من اتخاذ كافة الاحتياطات الضرورية لضمان السلامة ومنع حدوث أية أعطال.

• **يستخدم فقط في الدولة التي تم شراء الجهاز منها.** يتوافق هذا الجهاز مع اللوائح الحاكمة لأجهزة شبكة اللاسلكي في الدولة التي تم شراء الجهاز منها. التزم بجميع لوائح ونظم المكان عند استخدامك للجهاز. FUJIFILM لا تتحمل أية مسؤولية عن أية مشكلات قد تنشأ عن الاستخدام في مناطق ذات سلطات قضائية أخرى.

• **قد يتم اعتراض بيانات اللاسلكي (الصور) من قبل جهات خارجية.** سلامة البيانات التي يتم إرسالها عبر شبكات اللاسلكي أمر غير مضمون.

• **لا تستخدم الجهاز في الأماكن المعرضة إلى مجالات مغناطيسية أو كهرباء إستاتيكية أو تداخل من موجات الراديو.** لا تستخدم وحدة الإرسال بالقرب من أفران الميكروويف أو في الأماكن الأخرى المعرضة لمجالات مغناطيسية أو كهرباء إستاتيكية أو تداخل من موجات الراديو والتي قد تحول دون استقبال إشارات اللاسلكي. قد يحدث تداخل مشترك عند استخدام وحدة الإرسال بالقرب من أجهزة لاسلكي أخرى تعمل على حزمة التردد 2,4 جيجاهرتز.

• **تعمل وحدة إرسال اللاسلكي على حزمة التردد 2,4 جيجاهرتز باستخدام التعديلين DSSS و**

**OFDM**







**FUJIFILM**

---

**FUJIFILM Corporation**

7-3, AKASAKA 9-CHOME, MINATO-KU, TOKYO 107-0052, JAPAN

[http://www.fujifilm.com/products/digital\\_cameras/index.html](http://www.fujifilm.com/products/digital_cameras/index.html)